

**BURSA ARKEOLOJİ MÜZESİ BİZANS  
DÖNEMİ MİMARİ VE LİTÜRJİK  
İŞLEVLİ YAPISAL ELEMANLARI**  
**Yüksek Lisans Tezi**

**Fusun AYTEKİN**  
**Eskişehir 2019**

**BURSA ARKEOLOJİ MÜZESİ BİZANS DÖNEMİ MİMARİ VE LİTÜRJİK  
İŞLEVLİ YAPISAL ELEMANLARI**

**Füsun AYTEKİN**

**YÜKSEK LİSANS TEZİ**

**Sanat Tarihi Anabilim Dalı  
Danışman: Doç Dr. A. Oğuz ALP**

**Eskişehir  
Anadolu Üniversitesi  
Sosyal Bilimler Enstitüsü  
Mayıs, 2019**

*Bu Tez Çalışması BAP Komisyonunca kabul edilen 1803E042 nolu proje kapsamında desteklenmiştir.*

## JÜRİ VE ENSTİTÜ ONAYI

Füsün AYTEKİN'in "Bursa Arkeoloji Müzesi Bizans Dönemi Mimari ve Liturjik İşlevli Yapısal Elemanları" başlıklı tezi 17 Mayıs 2019 tarihinde, aşağıdaki jüri tarafından Lisansüstü Eğitim Öğretim ve Sınav Yönetmeliğinin ilgili maddeleri uyarınca toplanan Sanat Tarihi Anabilim Dalında, **yüksek lisans tezi** olarak değerlendirilerek kabul edilmiştir.

Üye (Tez Danışmanı) : Doç.Dr.Oğuz ALP

Üye : Prof.Dr.Zeliha DEMİREL GÖKALP

Üye : Dr.Öğr.Üyesi Şener YILDIRIM

Prof.Dr. Hasan TATAR  
Anadolu Üniversitesi  
Sosyal Bilimler Enstitüsü Müdürü



## ÖZET

### BURSA ARKEOLOJİ MÜZESİ BİZANS DÖNEMİ MİMARİ VE LİTÜRJİK İŞLEVLİ YAPISAL ELEMANLARI

Füsun AYTEKİN

Sanat Tarihi Anabilim Dalı

Anadolu Üniversitesi Sosyal Bilimler Enstitüsü, Mayıs, 2019

Danışman: Doç. Dr. A. Oğuz ALP

Yüksek Lisans tezinin ana konusunu, Bithynia Bölgesinde yer alan Prusa'nın Erken ve Orta Bizans Dönemi'ne ait Bursa Arkeoloji Müzesi'nde tespit edilen mimari ve litürjik işlevli yapısal elemanlarını oluşturmaktadır.

Bursa Arkeoloji Müzesinde; Bursa, Bursa ilinin ilçeleri ve çevresinde bulunan, müzeye getirilen 120 parça tespit edilmiştir. Bu parçalar mimari ve litürjik işlevli yapısal elemanlar olmak üzere bir ana başlığa ve kendi içinde iki alt başlığa ayrılmıştır. Mimari İşlevli parçalar; 3 sütun kaidesi, 1 çifte sütun kaidesi, 1 postament/pedestal, 47 sütun başlığı, 4 çifte sütun başlığı, 4 impost başlığı, 5 paye başlığı, 2 çifte sütun, 9 lento, söve ve arşitrav blokları, 1 çörtten ve Litürjik işlevli parçalar; 8 balüster, 19 levha, 1 templon/kiborium sütun gövdesi başlığı, 3 templon arşitravı, 1 kiborium kemeri, 7 ambon yan kenar levhası oluşturmaktadır. Lahitler ise 3 lahit ve 1 lahit kapağından oluşmaktadır.

Bulunan parçaların benzer örneklerle karşılaştırılarak tarihlendirme önerileri getirilmiştir. Çoğunluğu gri damarlı beyaz Prokennesos mermerinden yapılmış mimari ve litürjik işlevli yapısal elemanların süslemelerinde başkent Konstantinopolis'in yanı sıra bölgesel atölyelere özgü özellikler yansıtılmaktadır.

**Anahtar Kelimeler:** Bursa, Bizans, Bizans Mimarisi, Mimari Plastik, Litürji

## ABSTRACT

### BYZANTINE PERİOD ARCHITECTURAL AND LITURGICAL FUNCTION STRUCTURAL ELEMENTS IN BURSA ARCHEOLOGY MUSEUM

Füsun Aytekin

Department of Art History

Anadolu University Institute of Social Sciences, May, 2019

Adviser: Assoc. Prof. Dr. A. Oğuz ALP

The main subject of the master thesis is the architectural and liturgical structural elements of the Early and Middle Byzantine in Bursa Archaeological Museum.

In Bursa Archaeology Museum, 120 pieces were found in Bursa, districts of Bursa and surrounding areas. These parts are divided into one main heading named architectural and liturgical structural elements and within itself are divided into two subheadings.

Architectural elements; 3 column bases, 1 double column base, 1 postament /pedestal, 47 column capital, 4 double column capital, 4 impost capital, 5 piers capital, 2 double columns, 9 lintel, jamb and architrave blocks, 1 zoomorphical waterspout and Liturgical elements; 8 balusters, 19 plates, 1 templon/ciborium column capital, 3 templon architrave, 1 ciborium arch, 7 ambon lateral slabs. The sarcophagi consist of 3 sarcophagi and 1 sarcophagus lid.

Comparison of the found parts with similiar examples was made and dating recommendations have been introduced. The decorations of architectural and liturgical function structural elements, mostly made of gray-veined white Prokennesos marble, reflect the characteristics of the regional workshops as well as the capital Constantinople.

**Keywords:** Bursa, Byzantine, Byzantine Architecture, Architectural Plastic, Liturg

## ÖNSÖZ

Öncelikle mimari plastik çalışma konusunda beni yönlendiren ve sevmemi sağlayan, tez sürecinin başından sonuna kadar her aşamasında benimle ilgilenen, yazım aşamasında dil ve anlatım düzeltmesine katkı sağlayan, değerli bilgi ve birikimleri ile yönlendiren, desteğini esirgemeyen ve her zaman sabır gösteren çok değerli danışman hocam Doç. Dr. Ahmet Oğuz ALP'e teşekkür etmek her şeyden önce en büyük borcum.

Bursa Arkeoloji Müzesindeki çalışmalarım sırasında kolaylık sağlayan Arkeolog Selçuk ÇAPRAK, eski müze müdürü Ali Sinan ÖZBEY ve tüm müze çalışanlarına çok teşekkür ederim.

Tez çalışması kapsamında, ulaşamadığım kaynakları elde etmemde yardımcı olan sayın hocam Doç Dr. Ayça TİRYAKİ'ye, Fransızca çeviriler için Dr. Öğr.Üyesi Dilek ŞEN'e, çizimler için Mehmet Cihangir Uzun'a, tüm değerli arkadaşlarıma ve meslektaşlarıma teşekkürü bir borç bilirim.

Son olarak bu yaşıma kadar maddi ve manevi açıdan desteklerini gördüğüm her zaman yanımda olan çok sevdiğim aileme ve bana güvenen canım babam Oktay AYTEKİN, canım annem Aynur AYTEKİN'e sonsuz teşekkürlerimi sunarım. İyi ki varsınız.

Fusun AYTEKİN

Eskişehir, 2019

17/05/2019

## **ETİK İLKE VE KURALLARA UYGUNLUK BEYANNAMESİ**

Bu tezin bana ait, özgün bir çalışma olduğunu; çalışmamın hazırlık, veri toplama, analiz ve bilgilerin sunumu olmak üzere tüm aşamalarında bilimsel etik ilke ve kurallara uygun davrandığımı; bu çalışma kapsamında elde edilen tüm veri ve bilgiler için kaynak gösterdiğimi ve bu kaynaklara kaynakçada yer verdiğimi; bu çalışmamın Anadolu Üniversitesi tarafından kullanılan “bilimsel intihal tespit programı”yla tarandığını ve hiçbir şekilde “intihal içermediğini” beyan ederim. Herhangi bir zamanda, çalışmamla ilgili yaptığım bu beyana aykırı bir durumun saptanması durumunda, ortaya çıkacak tüm ahlaki ve hukuki sonuçları kabul ettiğimi bildiririm.

Fusun AYTEKİN

## İÇİNDEKİLER

|  | <u>Sayfa</u> |
|--|--------------|
| BAŞLIK.....  | i            |
| JÜRİ VE ENSTİTÜ ONAYI.....                                     | ii           |
| ÖZET .....   | iii          |
| ABSTRACT.....  | iv           |
| ÖNSÖZ .....  | v            |
| ETİK İLKE VE KURALLARA UYGUNLUK BEYANNAMESİ.....               | vi           |
| GÖRSELLER DİZİNİ .....   | ix           |
| KISALTMALAR DİZİNİ .....                                       | x            |
| 1. GİRİŞ .....   | 1            |
| 2. BURSA'NIN TARİHİ- COĞRAFYASI .....                          | 6            |
| 2. 1. Bursa'nın Hıristiyanlık Tarihi.....                      | 8            |
| 2. 2. Bursa Arkeoloji Müzesi .....                             | 10           |
| 3. MİMARİ VE LİTÜRJİK İŞLEVİLİ YAPISAL ELEMANLAR .....         | 14           |
| 3. 1. Mimari Elemanlar.....                                    | 14           |
| 3. 1. 1. Sütun Kaideleri.....                                  | 14           |
| 3. 1. 2. Çifte Sütun Kaidesi.....                              | 17           |
| 3. 1. 3. Postament/Pedestal.....                               | 17           |
| 3. 1. 4. Sütun Başlıkları .....                                | 18           |
| 3. 1. 4. 1. Erken Bizans Dönemi Sütun Başlıkları .....         | 20           |
| 3. 1. 4. 1. 1. Korinth Tipi ve Varyasyonları.....              | 20           |
| 3. 1. 4. 1. 2. Kompozit Sütun Başlıkları .....                 | 25           |
| 3. 1. 4. 1. 3. Figürlü Başlıklar .....                         | 29           |
| 3. 1. 4. 1. 4. Yivli / Çanak Başlık .....                      | 31           |
| 3. 1. 4. 1. 5. İon- impost Başlıklar.....                      | 32           |
| 3. 1. 4. 1. 6. Kesik Piramidal/Sepet Tip Sütun Başlıkları..... | 35           |
| 3. 1. 4. 1. 7. Anıt Sütun Başlığı .....                        | 38           |
| 3. 1. 4. 2. Orta Bizans Dönemi Sütun Başlıkları.....           | 39           |
| 3. 1. 4. 2.1. Kesik Piramidal /Sepet Tip Sütun Başlıkları..... | 39           |

|  |     |
|--|-----|
| 3. 1. 4. 2. 2. Figürlü Başlık .....                      | 44  |
| 3. 1. 5. Çifte Sütun Başlıkları.....                     | 45  |
| 3. 1. 6. İmpost Başlıklar.....                           | 46  |
| 3. 1. 7. Paye Başlıklar .....                            | 47  |
| 3. 1. 8. Çifte Sütunceler .....                          | 49  |
| 3. 1. 9. Lento, Söve ve Arşitrav Blokları.....           | 50  |
| 3. 1. 10. Çörten .....                                   | 53  |
| 3. 2. Litürjik İşlevli Elemanlar.....                    | 53  |
| 3. 2. 1. Balüsterler .....                               | 53  |
| 3. 2. 2. Levhalar.....                                   | 55  |
| 3. 2. 3. Templon / Kiborium Sütunce Gövdesi Başlığı..... | 61  |
| 3. 2. 4. Templon Arşitravları .....                      | 62  |
| 3. 2. 5. Kiborium Kemerı .....                           | 65  |
| 3. 2. 6. Ambon Yan Kenar Levhaları.....                  | 65  |
| 4. LAHİTLER .....  | 68  |
| 5. SONUÇ .....   | 72  |
| 6. KATALOG .....   | 79  |
| KAYNAKÇA.....  | 119 |
| EKLER .....  | 130 |
| Ek 1. Tablo  |     |
| Ek 2. Harita   |     |
| Ek 3. Çizimler   |     |
| Ek 4. Resimler   |     |
| ÖZGEÇMİŞ   |     |

## GÖRSELLER DİZİNİ

### Sayfa

|  |    |
|--|----|
| <b>Görsel 1.</b> Bursa Müzesi'nin açılışı (J. D. S. Papazyan, 1901) .....  | 11 |
| <b>Görsel 2.</b> Bursa Arkeoloji Müzesi ( <a href="http://www.kuterpr.com/e-kitaplar/bursa-kartpostallari/">http://www.kuterpr.com/e-kitaplar/bursa-kartpostallari/</a> )..... | 12 |

## KISALTMALAR DİZİNİ

|        |                  |
|--------|------------------|
| a.g.k. | Adı geen kaynak |
| bkz.   | Bakınız          |
| ev.   | eviren          |
| Ed.    | Editör           |
| Fig.   | Figür            |
| Lev.   | Levha            |
| M.S.   | Milattan Sonra   |
| s.     | Sayfa            |

## 1. GİRİŞ

Bu tez çalışmasının konusunu, Bursa Arkeoloji Müzesi'nde bulunan Erken ve Orta Bizans Dönemi'ne ait mimari ve litürjik işlevli yapısal elemanları oluşturmaktadır.

Çalışmamızda, Bursa Arkeoloji Müzesinde yer alan Bizans Dönemi'ne ait sütun kaidesi, çifte sütun kaidesi, postament/pedestal, sütun başlığı, çifte sütun başlığı, impost ve paye başlıkları, çifte sütunce lento, söve ve arşitrav blokları, çörten gibi mimari plastik parçalar ve balüster, levha, templon/ kiborium sütunce gövdesi başlığı, templon arşitravı, kiborium kemeri, ambon gibi litürjik işlevli ile lahit ve lahit kapaklarının malzeme, teknik, atölye, süsleme ve stil özelliklerinin belirlenmesi ve değerlendirilmesi amaçlanmıştır.

Gerek Bizans gerek Osmanlı Döneminde önemli kentlerden biri olan Prusa/Bursa'nın Bizans Dönemine ait yapılarını konu alan çalışmalar oldukça azdır. Tarihi dokusu ve kültürel mirası ile önemini hemen hemen her dönem korumuş bir şehir olan Bursa, Bizans İmparatorluğu'nda da stratejik bir konumda yer almıştır. Bursa Arkeoloji Müzesinde yer alan Bizans Dönemine ait mimari ve litürjik işlevli elemanların, asıl önemi hem dini hem de sivil mimari hakkında bilgi vermesi ve dönemin mimarlık faaliyetlerini gözler önüne sermesidir. Mimarının ayrılmaz öğeleri olan, mimari plastik öğeler daha önceki çalışmalarda bütüncül olarak ele alınmamıştır. Öngörülen bu çalışmada müzede yer alan parçalar kapsamlı bir şekilde ele alınmış ve mimari süsleme özellikleri belirlenmeye çalışılmıştır.

Prusa kentinin Hellenistik, Roma ve Bizans Dönemi yazıt ve mimari plastik parçalarının tespitini amaçlayan ilk bilimsel çalışma 1909 yılında Gustave Mendel tarafından yapılmıştır. Mendel, Osmanlı Döneminin ilk müze kuruluşlarından biri olan Müze-i Hümayun Bursa Şubesi'nin mütevazı koleksiyonunu, "*Catalogue des Monuments Grecs, Romains et Byzantins du Musée Impérial Ottoman de Brousse*" başlıklı makalesinde yayımlanmıştır. Bursa il merkezi ve ilçelerden toplanarak bir araya getirilen farklı dönemlere ait heykel, yazıt, mimari elemanlar ve lahit gibi parçalar detaylı olarak incelenmiştir. 1991 yılında Thomas Corsten'in iki cilt halinde yayınlanan "*Die Inschriften von Prusa ad Olympum*" isimli kitabı Prusa ve Prusa'nın Bizans Dönemine ait yazıtlar hakkında kapsamlı bilgi veren epigrafik bir çalışmadır.

Yıldız Ötüken'in 1996'da "*Forschungen im nordwestlichen Kleinasien: Antike und Byzantinische Denkmäler in der Provinz Bursa*" başlıklı çalışmasında, il genelinde

yürüttüğü yüzey arařtırmalarında tespit ettiđi Bizans Dönemi mimari ve liturjik işlevli plastik öğeleri detaylı olarak tanıtılmıştır.

Claudia Barsanti, Bursa'ya ilk ziyaretini 1977'de yapmış ve arařtırmalarını 1982, 1986 ve 1988 yıllarında da sürdürmüştür. Barsanti'nin, "*L'Antico Bagno (Eski Kaplıca) Dı Bursa: Ieri e Oggi*" isimli makalesi, Çekirge Semtinde bulunan Eski Kaplıca ve Bizans Dönemi mimari elemanları konu alan bir çalışmadır. Bunların dışında Barsanti'nin, "*Tarih Boyunca İznik*" isimli kitabı, İznik Arkeoloji Müzesinde bulunan Bizans Dönemi eserlerini konu alan "*İznik/ Nikaia Arkeoloji Müzesi Katalođu Peşinde*" başlıklı bir makalesi yayımlanmıştır.

2003 yılında editörlüğünü Bernard Geyer ve Jacques Lefort'un yaptığı "*La Bithynie au Moyen Âge*" başlıklı kapsamlı çalışma; bölgenin Ortaçađ'ına ilişkin önemli veriler sunar. Bu yayında Annie Pralong'un, Bithynia Bölgesinde bulunan sütun başlıklarını ele aldığı "*Les Monuments Byzantins de la Ville Haute de Brousse*" ve kentteki Bizans anıtlarını ele alan, "*Matériel Archéologique Errant*" başlıklı makaleleri bulunmaktadır.

Münevver Keşođlu'nun 1969-1970 yıllarında "*Bursa ve İznik Müzelerindeki Bizans Plastik Eserleri*", isimli lisans tezi çalışması, Bursa ve İznik Müzelerinde bulunan Bizans Dönemine ait parçaları konu alan bir çalışmadır. Büke Yosunkaya'nın 2007 yaptığı, "*Bursa ve İznik'teki Erken Dönem Osmanlı Yapılarında Devşirme Malzeme Kullanımı*" isimli doktora tezi ve Ü. Melda Ermiş'in, 2016 yılında "*The Reuse of Byzantine Spolia in the Green Mosque of Bursa*" makalesi Bizans Dönemine ait mimari parçaların Osmanlı Döneminde devşirme olarak kullanılmasını konu alan çalışmalardır.

Bursa kenti, Osmanođulları tarafından 1326'da yılında alınmasıyla birlikte, yoğun bir yapılaşma sürecine girmiştir. Yapılaşma süresince kentte yaşayan Gayrimüslim cemaatler 19. yüzyıla kadar varlığını sürdürmekle birlikte giderek azalmış ve Türk nüfusu yoğunluk kazanmaya başlamıştır. Türk nüfusunun artması ile doğrudan kentin yapılaşmasında cami, türbe, hamam, kapalıçarşı, bedesten, arasta, kale, gibi dini, ticari ve askeri yapılar artmış ve Bizans Dönemine ait yapılar işlevini kaybederek, on yüzyıllık tarihi yavaş yavaş yok olmaya başlamıştır. Osmanlı Dönemi öncesinde Bithynia Bölgesinin önemli kentlerinden Nikaia (İznik), Myrleia (Mudanya), Kios (Gemlik), önemini günümüze kadar sürdürmüştür.

Erken ve Orta Bizans Dönemi Prusa'sından günümüze ulaşmış mimari eserlerin sayısı fazla değildir. 11. yüzyılda Bursa'nın 30.000 nüfusu barındırdığı ve büyük bir kent olduğu bilinmektedir. Günümüze Hisar (Tophane) surları, bir kilise kalıntısı ve bazı

alanlarda yapılan kazılarda mozaik tabanları tespit edilmiştir. Bugün Tophanede bulunan Osman ve Orhan Türbelerinin yerinde Bizans Döneminde Ioannes (Yahya), Saint Elia (Aziz İlyas), Davut Manastırı gibi isimlerle anılan büyük bir kilisenin olduğu bilinmektedir. Orhan Türbesinde, özgün kilisenin opus-sectile tabanı kısmen korunmuştur. Hisar içinde Yer Kapı Kavaklı Mahallesinde bir apartmanın bodrum katında ortaya çıkarılan mozaik tabanın, bir kiliseye ait olduğu düşünülmektedir. Bursa'nın Büyükorhan İlçesine bağlı Derecik Köyünde yapılan kurtarma kazılarında Erken Bizans Dönemine ait bir kilise açığa çıkarılmıştır. Bunun yanı sıra kentte günümüze ulaşmayan çok sayıda kilise olduğu bilinmektedir.

Bursa'da Bizans Dönemi yapıları; toprak altında kalmış, depremler yoluyla yok olmuş, birçoğu Osmanlı Dönemi yeni yapılaşma sürecinde, devşirme malzeme olarak kullanılmış ve bunlardan çok azı farklı yollarla müzeye ulaşmıştır.

Bizans Döneminde (4-14 yüzyıl) kentte birçok dini, sivil, askeri ve su yapıları inşa edildiği bilinmektedir. 4. yüzyıldan başlayan yapı faaliyetleri 1326 yılında kentin Türkler tarafından alınması ile son bulmuş olmalıdır. Yoğun inşa faaliyetlerinin daha çok, Erken (4-6 yy.) ve Orta (10-12 yy.) dönemde olduğu varsayılmaktadır. Bursa Arkeoloji Müzesinde yer alan parçaların, kaynaklardan bilinen yapılardan tespit edilmesi mümkün değildir. Parçaların işlev, tip, süsleme, sayısal oranları ve yoğunluğu bu öğelerin kullanılmış oldukları yapıların inşa faaliyetleri ve tarihlendirmesi hakkında fikir vermektedir. Tespit edilen mimari ve litürjik işlevli yapısal elemanların plan ve litürjik kuruluşuna yönelik önemli veriler sunar.

Bursa Arkeoloji Müzesinde bulunan Bizans Dönemi mimari ve litürjik işlevli parçaların çoğunluğu Prokonnesos mermerinden yapılmıştır. Prokonnesos mermeri, adını aldığı Marmara Denizi'nin güneybatısında bulunan Marmara Adası'ndaki mermer ocaklarından çıkan, gri damarlı beyaz bir mermerdir. Bithynia Bölgesi genelinde ve Bizans Dönemi yapılarında en sık tercih edilen yapı malzemesi olduğu anlaşılmaktadır. Prokonnesos Mermerinin, adadan Prusa'ya, karayolundan ziyade Bithynia bölgesinin önemli liman kentlerinden, Kyzikos (Belkıs), Myrleia (Mudanya) ve Kios (Gemlik) deniz yolu ile taşınmış olmalıdır. Söz konusu yapısal elemanlar; ham, yarı işlenmiş, tüm işçiliği tamamlanmış ve kullanıma hazır olmak üzere doğrudan gönderilmiş olabilir. Prusada Erken Bizans Dönemi'nde yerleşik bir mimari süsleme atölyelerinin varlığına dair bilgi yoktur. Bunların adada üretilip, son işçiliğinin tamamlanması sonra mı Prusa'ya gönderildiği, yoksa buradaki atölyeler tarafından yapıldığı bilmek mümkün değildir.

“Bursa Arkeoloji Müzesi Bizans Dönemi Mimari ve Litürjik İşlevli Yapısal Elemanları” başlıklı bu çalışmada, Bursa Arkeoloji Müzesi’nde bulunan mimari ve litürjik işlevli parçaların ölçüleri alınmış, taslak çizimleri yapılmış ve fotoğrafları çekilmiştir. Mimari ve litürjik işlevli parçaların envanter bilgileri için müzenin envanter defterinin yanı sıra, 1909 yılında G. Mendel’in “*Catalogue des monements Grecs, Romains et Byzantins du Musée Impérial Ottoman de Brousse*” başlıklı makalesi ve 1969-1970 yıllarında Münevver Keşoğlu tarafından yapılan “*Bursa ve İznik Müzelerindeki Bizans Plastik Eserleri*”, başlıklı lisans tezi taranmıştır. Mimari ve litürjik işlevli parçaların “AutoCAD” programda çizimleri yapılmıştır.

Tez çalışması ikinci etabında literatür taraması için İstanbul Alman Arkeoloji Enstitüsü, Anadolu Medeniyetleri Araştırma Merkezi (ANAMED), İstanbul Üniversitesi Kütüphanesi ve Anadolu Üniversitesi Kütüphanesinden yararlanılmıştır.

“Bursa Arkeoloji Müzesi Bizans Dönemi Mimari ve Litürjik İşlevli Yapısal Elemanları” başlıklı bu çalışma giriş bölümüyle birlikte yedi bölümden oluşmaktadır. Tez çalışmasının ilk kısmı olan “Giriş” bölümünde tezin konusu, amacı, önemi, araştırma tarihçesi kapsamı, sınırlılıkları ve uygulanan yöntemler yer almaktadır. İkinci bölümde, tez kapsamında incelenen Bizans Dönemi Bursa’nın tarihi- coğrafyası, Hıristiyanlık tarihi ve Bursa Arkeoloji Müzesinin kuruluşu ele alınmıştır. Değerlendirme niteliği taşıyan üçüncü bölümlerde tespit edilen mimari ve litürjik işlevli parçalar ile lahitlerin ele alındığı dördüncü bölümde benzer örneklerle karşılaştırılması ve tarihlendirme önerilerini kapsamaktadır. Sonuç bölümünde tespit edilen mimari ve litürjik işlevli parçaların Bizans Dönemi Prusa’sının hem dini hem sivil mimarisi hakkında ve süsleme atölyeleri hakkında bilgi verilmiştir. Son bölümü Katalog oluşturmaktadır. Bu bölümde Bursa Arkeoloji Müzesinde Bizans Dönemine ait Mimari ve Litürjik İşlevli tespit edilen 120 parçanın ölçü ve tanımlarını içeren bilgileri katalog numarası verilerek sırasıyla sunulmuştur. Genel katalog bilgileri verilen mimari, litürjik işlevli ve Lahitler adı altında olarak üç gruba ayrılmıştır. Mimari işlevli elemanlar; 3 sütun kaidesi, 1 çifte sütun kaidesi, 1 postament/pedestal, 47 sütun başlığı, 4 çifte sütun başlığı 4 impost başlık, 5 paye başlığı, 2 çifte sütunce, 9 lento, söve ve arşitrav blokları, 1 çörten ve Litürjik işlevli parçalar; 8 balüster, 19 levha, 1 templon / kiborium sütunce gövdesi başlığı, 3 templon arşitravı, 1 kiborium kemeri, 7 ambon yan kenar levhaları ve Lahitler; 3 lahit ve 1 lahit kapağı olarak sınıflandırılmıştır (Bkz. Tablo 1).

Bursa Arkeoloji Müzesinden tespit edilen mimari ve litürjik işlevli parçaların yanı sıra, iki sütun kaidesi, iki Kompozit sütun başlığı, iki İon- impost sütun başlığı, üç balüster ve iki vaftiz teknesi müzede müze yetkilileri tarafından mahkemelik eserler oldukları belirtilmiş bu nedenle çalışmaya dahil edilmemiştir. Benzer biçimde Bursaya bağlı ilçelerde yapılan çalışmalarda bulunan 1 sütun kaidesi, 1 İon-impost başlık ve 1 levha parçası araştırmaya dahil edilememiştir.

Ekler bölümünde Prusa kentini gösteren harita, Bursa Arkeoloji Müzesinde tespit edilen mimari ve litürjik işlevli parçaların sayısal tablosu, ölçekli çizim ve fotoğrafları ile Bursa Arkeoloji Müzesinde tarafımızdan tespit edilemeyen fakat önceki araştırmalarda yayımlanan bazı mimari ve liturjik işlevli yapısal elemanlar ile Bursa ve yakın çevresinde bulunan karşılaştırma örneklerinin çizim ve fotoğraflarına yer verilmiştir.

Araştırmamız kapsamında müzede daha önce araştırmacılar tarafından yayımlanmış, ancak tespit edemediğimiz bazı mimari ve liturjik yapısal elemanlar bulunmaktadır. G. Mendel tarafından tespit edilen Erken Bizans Dönemine ait bir levha parçası, bir templon arşitravı, yazıtlı bir blok ve Orta Bizans Dönemine ait bir Kesik Piramidal/Sepet tip başlık, üç levha parçası ve işlevi belli olmayan iki parça, J. Kramer tarafından 1968 yılında yayımlanan Erken Bizans Dönemine ait Figürlü bir başlık, M. Keşoğlu tarafından 1969-70 yılında Erken Bizans Dönemine ait plaster sütun başlığı, Kesik Piramidal/Sepet tip bir başlık, bir levha parçası ile Y. Ötüken tarafından 1996 yılında yayımlanan Erken Bizans Dönemine ait bir levha parçası ve Orta Bizans Dönemine ait bir çörtten müzede yaptığımız araştırmalarda tespit edilememiştir.

## 2. BURSA'NIN TARİHİ- COĞRAFYASI

Bursa ili kuzeyde İstanbul, Yalova ve Marmara Denizi, kuzeybatıda Edirne, Tekirdağ ve Kırklareli, batıda Çanakkale ve Balıkesir, güneybatıda İzmir ve Manisa, güneyde Kütahya, Uşak ve Afyonkarahisar, doğuda Bilecik ve Eskişehir ile komşudur.

Bursa'nın kuzeyde Mudanya, Gemlik, Nilüfer, Gürsu, kuzeydoğuda Orhangazi, İznik, Yenişehir, İnegöl, Osmangazi, Yıldırım ve Kestel, güneyde Orhaneli, Büyükorhan Harmancık, Keles, batıda Karacabey, Mustafa Kemalpaşa ilçeleri olmak üzere 17 ilçesi bulunmaktadır.

Bithynia'lılar, M.Ö. 4. yüzyılda İstanbul Boğaz'ının doğu ve güneydoğusu kesimlerinde, İzmit, Sakarya, Bilecik, Bolu, Bursa illeri kapsayan bölgede kendi adlarıyla Bithynia Krallığını kurmuşlardır. Bölge, doğuda Paphlagonialılar ve Mariandyenler ve bir kısmı Epiktetonlar; kuzeyde, Sangarios nehrinin döküldüğü yerlerden Byzantion ve Khalkedon denizinin ağzına kadar Pontus denizi tarafından; batıda, Propontis; güneye doğru, Mysia ve Hellespontus Phrygia'sı da denen Phrygia Epiktetos ile sınırlıdır.<sup>1</sup>

Antik Çağdaki adı Prusa ad Olympum olan Bursa, Bithynia'nın önemli kentlerinden biriydi. Strabon, kenti Kroisos'a karşı savaşan Proisos'un kurduğunu söylemektedir. Byzantion'lu Stephanos'a göre, Prousius'ın savaştığı kişi, Kroisos değil, Kyros'tur. II. yüzyılda yaşamış Plinius ise Prusa'nın Hannibal'in verdiği öğüt üzere Bithynia kralı I. Prousius tarafından kurulduğunu yazmaktadır.<sup>2</sup>

Bilge Umar, Prousa ve Prousius sözcüklerinin Helen dilinde bir anlamının bulunmadığını, kentin isminin Luvi dilinden geldiğini söyler. Pura/Pria = Hisar sözcüğü ile assa/issa= Kent sözcüklerinin birleşmesinden oluşan 'hisar-kenti' anlamına geldiğini kabul edilmektedir.<sup>3</sup> Roma Dönemi'nde, Uludağın eteklerindeki anlamına gelen "Prusa ad Olympum" adıyla anılan kent, Bizans Dönemi'nde Prusa olarak adlandırılmış ve Osmanlıların fethinden sonra Bursa olarak anılmaya devam etmiştir.

Prusa'da en erken tarihli yerleşimlerin Kalkolitik Çağ'da (M.Ö. 5000- M.Ö. 3000) başladığı anlaşılmaktadır.

M.Ö. 900'lerden başlayarak Balkanlardan Çanakkale Boğazı yoluyla Anadolu'ya geçen ve genel olarak Phryg (Frig) adıyla anılan topluluklardan Thraklar ve Bithynia'lılar

<sup>1</sup>Strabon (1943). *Antik Anadolu Coğrafyası* (Çev. A. Pekman). İstanbul: Arkeoloji ve Sanat Yayınları. XII, s.43.; V. Sevin (2016). *Anadolu'nun Tarihi Coğrafyası I*. Ankara: Türk Tarih Kurumu Yayınları. s.33.

<sup>2</sup>R. Kaplıanoğlu (2001a). *Bursa Ansiklopedisi I (Yer Adları)*. Bursa: Avrasya Etnografya Vakfı Yayınları, s.241.; Sevin, 2016, s.40.

<sup>3</sup>B. Umar (1999). *İlkçağda Türkiye Halkı*. İstanbul: İnkılap Yayınevi. s.482.

Prusa yöresine yerleşmişlerdir. Bölge bu yüzden Bithynialılar ismi ile anılmaya başlamıştır.<sup>4</sup> Daha sonra Yunanistan Yarımadası'ndan gelen İonlar (İonia) ve Aioller de (Aioli) buralara kadar ulaşmıştır.

M.Ö. 6 yüzyılda Persler Anadolu'yu işgal edip Lydia Devleti'ni yenilgiye uğrattıktan sonra, Batı Anadolu'yu başlıca iki satraplığa ayırarak yönetme yoluna gitmişlerdir. Prusa'nın içinde bulunduğu Bithynia, bu satraplıklardan birine bağlı olmakla birlikte, daha çok yerel beylerce yönetilmiş ve Persler'e vergi ödeyerek yarı bağımsız kalmıştır. M.Ö. 4 yüzyılın ikinci yarısında Makedonya kralı Büyük İskender'in (M.Ö. 336-323) Anadolu'nun almasından sonra Bithynia özerkliğini korumuş, İskender'in ölümünü izleyen Hellenistik Dönemde ise zaman zaman Galatlar'la, Pergamon Krallığı'yla ve Anadolu'ya yayılma yolları arayan Romalılar'la savaşarak varlığını sürdürmüştür.<sup>5</sup>

M.Ö. 1 yüzyılda Pontos Kralı Mithridates Bithynia'yı işgal etmişse de kısa bir süre sonra Romalılar onu yenerek bölgeyi tümüyle yönetimlerine almıştır. Roma İmparatoru Traianus'un (98-117) Bithynia'nın başkentini Prusa ad Olympum'dan Nikomedia'ya (İzmit) taşımasıyla kent önemini yitirmeye başlamıştır.

İmparator I. Theodosius (373-395) döneminde Sakarya nehrinin batısı Bithynia, doğusu Pontos olmak üzere ikiye ayrılmıştır.<sup>6</sup> İmparator Herakleios (610-641) zamanında oluşturulan thema sistemi içinde Opsikion Theması içinde yer almıştır. Bu dönemde, batıda Edremit körfezi, kuzeyde Marmara denizi ve Sinop'a kadar Karadeniz, doğuda Armenikon, güneyde Kharsianon, Kappodokia, Anatolikon ve Trakesion teması ile sınırlanan Opsikion Theması 9. yüzyılda dört bölüme ayrılmıştır.<sup>7</sup>

Bithynia, Bizans İmparatorluğu zamanında birçok kez düşman ordularının akınlarıyla karşı karşıya kalmıştır. 3. yüzyılda Gotlar, 7. yüzyılda Persler, 8. yüzyılda ise Araplar bölgeye akınlar yapmıştır.<sup>8</sup> 11. yüzyıldan itibaren Selçuklular bölge sınırlarında

---

<sup>4</sup>V.Shultze (1913). *Altchristliche Staete und Landschaften II*. Berlin: Leipzig A. Deichert, s.240.; M. Restle (1966). Bithynien. *Reallexikon der Byzantinischen Kunst*, s.719.

<sup>5</sup>H. Kuruyazıcı, (1997). Bursa. *Eczacıbaşı Ansiklopedisi*. İstanbul: Yapı Endüstri Merkezi Yayınları, 1, s.304-307.

<sup>6</sup>R. Janin (1921). La Bithynie Sous l'Empire Byzantin. *Echos d'Orient*, 20, s.168.

<sup>7</sup>G. Ostrogorski (1911). *Bizans Devleti Tarihi* (Çev. Fikret Işıltan). Ankara: Türk Tarih Kurumu Yayını, s.125.; Janin, 1921, **a.g.k.**, s.178.

<sup>8</sup>Janin, 1921, **a.g.k.**, 172-173.

görülmeye başlamışlardır.<sup>9</sup> Arap orduları 670'te Prusa yakınlarındaki Kapıdağ Yarımadası'nı işgal ettikleri bilinir.<sup>10</sup>

1071 Malazgirt Savaşı'ndan sonra Anadolu'ya girmeye başlayan Selçuklular Anadolu'yu bir baştan bir başa geçerek, Bithynia yöresine kadar gelirler ve İznik başkent olmak üzere Anadolu Selçuklu Devleti'ni kurarlar. Uzun ömürlü olmayan bu devlet, 1097'de I. Haçlı Ordusunun İznik'i almasıyla son bulur ve bölgenin yönetimi tekrar Bizans'a geçer.<sup>11</sup>

IV. Haçlı Seferi'nde 1204 yılında İstanbul'u ele geçirip daha ileri gitmekten vazgeçerek, bir Latin devleti kurmaları üzerine Bizans İmparatoru İznik'e çekilmiş, devletin varlığını 1261'e değin Laskaris sülalesine mensup İmparatorların başkenti olmuştur.<sup>12</sup>

Anadolu Selçuklu Devleti'nin Moğollar tarafından yıkılmasından sonra Anadolu'da ortaya çıkan çeşitli beyliklerden Osmanoğulları, 14. yüzyılın başlarını büyüme ve bölgeye hâkim olmaya başlamıştır. Prusa çevresindeki çeşitli Bizans yerleşmelerini ve bu arada 1321'de Mudanya'yı, 1326'da Prusa'yı, 1330'da İznik ve 1334'te Gemlik'i almıştır. Bizanslıların yöredeki son kalesi İznik'i de 1330'da alan Orhan Gazi önce burayı devlet merkezi yapmışsa da daha sonra 1335'e Prusa'yı başkent ilan etmiştir.<sup>13</sup>

## 2.1. Bursa'nın Hıristiyanlık Tarihi

Bithynia'da Hıristiyanlığın, ilk olarak M.S. 1. yüzyıldan itibaren benimsendiği bilinmektedir. M.S. 103 yılında Bithynia'nın prokonsülü sıfatıyla genç Plinius, Hıristiyanlığın hızlı şekilde yayılması karşısında İmparator Traianus'a yazdığı mektupta Bithynia'da bu yeni dinin taraftarlarınca oturulmayan ne bir şehir, ne bir çiftlik ne de bir köy kaldığını söylemektedir ve imparatorun Hıristiyanlara nasıl davranması gerektiği konusunda talimat istemektedir.<sup>14</sup> Hıristiyanlara İmparator Konstantin tarafından inanç serbestisi tanındığında Hıristiyanların sayısı iyice artmıştır. İlk konsil büyük Konstantin tarafından M.S. 325 yılında İznik'te toplanmıştır. II. İznik Konsili ise M.S. 787 yılında

---

<sup>9</sup>Restle, 1966, **a.g.k.**, 720.

<sup>10</sup>Ostrogorsky, 2011, **a.g.k.**, 115.

<sup>11</sup>J.P. Bodmer (2001). Selçuklular Anadolu'da. *Cogito*, 29, İstanbul, s.38-39.

<sup>12</sup>Janin, 1921, **a.g.k.**, 172-173.; Restle, 1966, **a.g.k.**, 720.

<sup>13</sup>Kuruyazıcı, 1997, **a.g.k.**, s.304-307.; F. W. Hasluck (1906-1907). *Bithynica. The Annual of the British School at Athens*, 13, s.200.; İ. H. Uzunçarşılı (1982). *Osmanlı Tarihi*. Ankara: Türk Tarih Kurumu Basımevi, s.117-128.; Ostrogorsky, 2011, **a.g.k.**, 463.

<sup>14</sup>V. I. Kandes (2008). *Kuruluşundan XIX. Yüzyıl Sonlarına Kadar Bursa*, İstanbul: Gaye Kitabevi, s.133.

Patrik Tarosios başkanlığında üç yüz elli piskopos ile İmparatoriçe İrene tarafından İkonoklast Harekete karşı toplanmıştır.<sup>15</sup> İznik böylece Hıristiyan dini için önemli bir yer haline gelmiştir.

8. yüzyıldan itibaren manastır kuruluşlarının yoğun olarak bulunduğu önemli yerlerden biri de Prusa'dır.<sup>16</sup> Özellikle İkonoklast dönemde, yönetimin baskısına karşı direnen rahipler bu bölgede örgütlenmişlerdir. Uludağ ve çevresini içine alan Bithynia Bölgesini manastır yaşamının merkezi haline getirmişlerdir.<sup>17</sup> Bu manastırların çoğu 8. ve 9. yüzyılda kurulmuştur. Prusa'daki manastırlar başlıca dört bölgede yoğunlaştığı bilinmektedir.<sup>18</sup> Birinci grup Uludağ yamaçlarında yer almakta, ikinci grup Prusa'nın doğusundaki vadilerde, üçüncü grup Karadağ (Sigriane) yamaçlarında, dördüncü grup ise Mudanya Körfezi ve batısında bulunmaktadır.<sup>19</sup>

Bizans döneminde Prusa, kilise kayıtlarında Theoupolis (Tanrı Kenti) adını taşırdı. Bu şekilde imza atan ilk piskoposu da Polyhronios'tu. Prusa'nın bu ismi, Uludağ'daki manastırların sayısının çokluğu nedeniyle verildiği düşünülür. Türklerin Keşiş Dağı adı verdikleri Uludağ'da irili ufaklı 147 kadar manastır olduğu söylenmektedir. XVI. yüzyıla kadar Uludağ'da Hıristiyan manastırı ve keşişlerin varlığını sürdürmektedir.<sup>20</sup>

Bithynia Bölgesinde bulunan diğer piskoposluklar; İlk ökümenik Konsilin toplandığı Nikaia (İznik), Basileinopolis (Çeltikçi), Kios (Gemlik) ve Apameia (Mudanya)'dir.

Nikaia (İznik), kilise teşkilatında Nikomedeia (İzmit) kontrolünde olmayan bağımsız bir metropolitlikti. Basilinopolis'in (Çeltikçi) yeri belli değildir. Nikaia ile Kios arasında Ascania Gölünün batısında bulunduğu kabul edilir. 451'deki Chalcedon Konsilinde Nikaia ile Nikomedia piskoposlukları arasında hangisinin Basilinopolis metropoliti olduğuna dair çıkan tartışma ikincisinin lehine sonuçlanmıştır. Bu durumda, Basilinopolis'in gölün batısına doğru bir yerde olduğu anlaşılmakta beraber Nikaia lehine ileri sürülen deliller de bu şehirden pek uzak olmadığını göstermektedir. Kios (Gemlik), Myrleia veya başlangıcında bu şehir zaman zaman Prousius ad Mare olarak

<sup>15</sup>F. Dvornik (1990). *Konsiller Tarihi İznik'ten II. Vatikan'a*. Ankara: Türk Tarih Kurumu Basımevi, s.101.

<sup>16</sup>A. Pihlippson (1939). *Das Byzantinische Reich*, Leiden, Brill E.J., s.134.; H.G. Beck (1959). *Kirche und Theologissche Literatur im Byzantinischen Reich München*. Karl Alber Verlag, s.209.

<sup>17</sup>C. Mango (2006a). *Bizans Mimarisi* (Çev. Mine Kadiroğlu). Ankara: Özel Basım, s.144.

<sup>18</sup>Beck, 1959, a.g.k., 209-210.

<sup>19</sup>S. Aksöyek (2009). *Zeytinbağı (Trilye); Kemerli (Panagia Pantobasilissa) Kilisesi*. Yayınlanmamış Doktora Tezi. Ankara: Hacettepe Üniversitesi Sosyal Bilimler Enstitüsü, s.44.

<sup>20</sup>R. Kaplanoğlu (2010b). Bursa Kiliseleri. *Bursa Araştırmaları Dergisi*, 30, Bursa. s.10-11.; Kandes, 2008, a.g.k., 135.

adlandırılmıştır. Kilise listelerinde bağımsız bir metropolis olarak gösterilmiştir. Apameia, bazen Myrlea ismi verilen şehir genellikle bugünkü Mudanya ile lokalize edilir.<sup>21</sup>

Kilise kayıtlarından Prusa'nın toplam 38 piskopos ve metropolit'in adları bilinmektedir. Bunlar sırasıyla; Aziz Martir Aleksandros, Aziz Martir Patrikios, Georgios, Aziz Martir Timotheos, Eustratios, Petros, Stephanos, Theoktistos, Polyhronios, Theodoros, Niketas, Kozmas, Leon, Nikolaos, Nikolaos, Gregorios, Neophytos, Yoasaf, Chrysanthos, Klemes, Parthenios Mongilalos, Meletios, Gabriel, Dionysios, Parthenios Mongilalos, Kallinikos Akarnakas, Kyrillos, Gregorios, Meletios, Anthimos, İoannikios, Panaretos, Gerasimos, Nikodemos, Anthimos Koutalianos, Chyrisanthos, Konstantios ve Nikodemos Tenedios'dur.<sup>22</sup>

325 Nikaia Konsili ve 381 Constantinople Konsil'inde Kios, 451 Chalcedon Konsil'inde Kios, 536, 553 Konsillerinde, Prusa, Basilinopolis, Nikaia, Apameia ve Kios, 680 ve 692 Konsillerinde, Basilinopolis, Nikaia, Apameia ve Kios, II. Nikaia Konsilinde, Prusa, Basilinopolis, Nikaia, Apameia ve Kios katılmıştır.<sup>23</sup>

## 2. 2. Bursa Arkeoloji Müzesi

Bursa ve ilçelerindeki eserlerin sergilenmesi ve korunması amacıyla İkinci Abdülhamid'in tahta çıkış yıldönümüne denk gelen 1 Eylül 1904 tarihinde, Maarif Müdürü (Milli Eğitim) ve o zamanın Bursa valisi olan Azmi Bey'in çabaları ile Müze-i Hümayun Bursa Şubesi hizmete girmiştir. 1901 ve 1902 tarihli eski fotoğraflarda müzenin faaliyete geçtiği anlaşılmaktadır.<sup>24</sup> Müze binası, o dönem İdadi-i Mülkisinin (Bursa Erkek Lisesi) batı köşesinde kimyahane olarak yapılan binada kullanılmıştır.<sup>25</sup> (Bkz. Görsel 1).

---

<sup>21</sup>W. M. Ramsay (1890). *The Historioal Geography of Asia Minor*. London: John Murray, Albemaele Street. s.179.

<sup>22</sup>Kandes, 2008, **a.g.k.**, 140-152.

<sup>23</sup>Ramsay, 1890, **a.g.k.**, 196.

<sup>24</sup>Bursa Müzesinin açılışını gösteren 1901 tarihli fotoğraf için bkz. E. Özendes (1999). *Osmanlı'nın İlk Başkenti Bursa*. İstanbul: Yem Yayın, s.176.; H. Muşmal (2009). *Osmanlı Devleti'nin Eski Eser Politikası Konya Vilayeti Örneği 1876-1914*. İstanbul: Kömen Yayınları, s.91-92.; Bursa Müzesinin 1902'de açıldığına dair kaynak için bkz. B. Yalman (1977). *Bursa*. İstanbul: Yenilik Basımevi. s.90.

<sup>25</sup>.....(1973). *Cumhuriyetin 50. Yılında Bursa 1973 İl Yıllığı*. Ankara: Ajans Türk Matbaacılık, s.159.; A. M. Turgut (1935). *Bursa Arkeoloji Müzesi, İznik ve Bursa Tarihi*. Bursa: Bursa Vilayet Matbaası, s.109-116.; H. Uçankuş (1973). *Türkiyede Bölge Müzelerinin Kuruluşu Üstüne Bir Deneme. VII Türk Tarih Kongresi*, 25-29 Eylül 1970. Ankara: TTK Basımevi. s.999.



**Görsel 1.** Bursa Müzesi'nin açılışı (J. D. S. Papazyan, 1901)

Binanın kitabesi, günümüzde Türk İslam Eserleri müzesi olarak kullanılan Bursa Yeşil Medresesinde bulunmaktadır. Müzenin kuruluşu hakkındaki bilgi veren bu önemli kitabe kırılmış ve parçaları bir çerçeve içinde bir araya getirilmiştir.

Kent çevresinde toplanan yazıtlı ve mimari bloklar Hüdavendigâr Vilayeti içinde bulunan Yunan, Roma ve Bizans Dönemine ait eserlerdir. Okul bahçesinin uygun yerlerine ve müze binasında toplanmaya başlanmış ve gelen eserler yazılarak defter kaydı oluşturulmaya başlanmıştır. Binanın bir köşesine Türk dönemine ait eserler konulmuştur. Müze, okulun öğretmenleri ve memurları tarafından idare edildiği için defter kayıtlarında karışıklıklar olmuştur. Bazı eserlerin ne zaman, nasıl ve nereden geldiğine dair kayıtlar eksiktir (Bkz. Görsel 2).

Cumhuriyet dönemine kadar, Bursa Müzesi bu düzende muhafaza edilmiş ve 1921 tarihinde Bursa Müzesi Müdürlüğüne Hasan Fehmi Bey getirilmiştir. Müzeyi bir müdür, bir muhafız ve bir de hademeden oluşan bir grup idare etmiş ve kitabesi değiştirilmiştir. Eski kitabe müzede korunmuştur. 1249 numaralı eski müze kitabesi:

*Zinet bahşı makamı seniyye ve erike pirayı saltanatı Osmaniye essultan ibnissultan  
essultan elgazi Abdülhamit han sani efendimiz hazretleri sayei terakkıyat vayeı canabı*

hilafetpenahilerinde işbu müzeyi hümayun şubesi cülusu meymenet makrunu hazreti padişahının seni mes'udei devriyesine şeref müsadif olan 1320 senesi ağustosunun on dokuzuncu ruzu firuzunda teyemmünen te'sis ve küşat olunmuştur.

*Bursa Asari atika müzesi 1320*

Bursa'nın Yunan işgali sırasında müze olarak kullanılan Erkek Lisesi, Yunanlılar tarafından yağmalanmış ve buradaki eserler Yunanistan'a götürülmek üzere Mudanya yakınlarında inşa edilen bir depoya nakledilmiştir. 1922 yılında Bursa'nın Yunanlılardan alınması ile birlikte yağmalama büyük ölçüde engellenmiş, kaçırılmak istenen eserler Mudanya'dan tekrar Bursa'ya taşınmıştır. Bu transfer sırasında eserlerin üzerindeki envanter numaralarının çoğunun silindiği bilinmektedir. Bu sebepten dolayı envanter defterlerinde detaylı tarifleri yapılmayan eserlerin getirildiği yerler ve kökenleri bilinmemektedir.<sup>26</sup>



**Görsel 2.** Bursa Arkeoloji Müzesi (<http://www.kuterpr.com/e-kitaplar/bursa-kartpostallari/>)

Müzenin yeterli gelmemeye başlaması ile eserlerin Bursa Erkek Lisesinden 1929 yılında Bursa Yeşil Medreseye aktarılması kararı verilmiş ve Bursa Müzesi 08.04.1930 tarihinde bugün hala Türk İslam Eserleri Müzesi olarak kullanılan Bursa Yeşil

<sup>26</sup>T. Corsten (1991a). *Die Inschriften von Prusa ad Olypium* I. Bonn: Habelt, s.1-3.

Medrese'ye taşınmış ve tamiri için 4.000 lira yardım ve daha sonra parça parça gönderilen ödenek ile 13.000 küsur liralık bir tamirat ile bugünkü haline getirilmiştir.<sup>27</sup>

Eserlerin Bursa Yeşil Medrese'nin bahçesinde sergilendiği yıllarda, olumsuz iklim koşullarından etkilenmiş ve üzerlerine tekrar yazılan yeni envanter numaraları bir defa daha silinmiştir. Bundan dolayı eserlerin bir bölümü Kültürparka yapılan müze binasına nakledildiği 1972 yılında bir defa daha numaralandırılmıştır. Her tasnif ve tescilde bir miktar daha bilgi kaybolunca, erken dönemde müzeye kazandırılan eserlerin, özellikle de mermer eserlerin büyük bir bölümünün geliş yerleri hakkındaki bilgiler kaybolmuştur.<sup>28</sup>

Zamanla eserlerin çoğalması ve çeşitliliğin artması ile Bursa Yeşil Medresesi alan bakımından yetersiz kalmıştır. Bu nedenle 1972 yılında Arkeoloji Müzesinin bugünkü binasına taşınmıştır. Müze, Kültürparkta 3.500 metrekarelik bir alanda ve dört adet sergileme salonu, bir kütüphane ve idari odalardan oluşmaktadır. Müze koleksiyonunda 25 bin eser yer alır. Bunlardan iki bin kadarı sergilenmektedir.

Bursa'nın Bizans Döneminde (4-14 yüzyıl) birçok dini ve sivil yapıların varlığına işaret eden buluntuları farklı yollarla müzeye taşınmıştır ve burada teşhir edilmektedir. Bizans Devrinin Erken dönemlerinden Geç dönemlerine kadar olan buluntular III. teşhir salonunda ve bahçede sergilenmektedir. Teşhir salonunda bu döneme ait bronz, mermer, gümüş, cam ve pişmiş toprak malzemeden yapılmış, röliker, kandil, kap, sikke gibi eserler yer almaktadır. Müze bahçesinde sergilenen ve büyük çoğunluğu oluşturan Bizans Dönemi taş koleksiyonu, sütun kaidesi, çifte sütun kaidesi, postament, sütun başlığı, çifte sütun başlığı, impost ve paye başlıkları, çifte sütun, lento, söve ve arşitrav blokları, balüster, levha, templon/kiborium sütun gövdesi başlığı, templon arşitravı, kiborium kemeri, ambon parçaları, vaftiz teknesi, lahit parçaları Anadolu'nun farklı bölgelerinden satın alma, bağış ve devir yoluyla müze koleksiyonuna kazandırılmıştır.

Müze ile ilgili ilk çalışma, müzenin kuruluşu üzerinden kısa bir süre sonra 1908 yılında Gustave Mendel tarafından yapılmıştır.<sup>29</sup> Bu katalogta, Bursa Müzesinde bulunan Hıristiyan ve Bizans Dönemine ait parçalar detaylı biçimde betimlemiştir.

---

<sup>27</sup>Turgut, 1935, **a.g.k.**, 110.

<sup>28</sup>Şahin, 2007, **a.g.k.**, 44.

<sup>29</sup>G. Mendel (1909). *Catalogue des monements Grecs, Romains et Byzantins du Musée Impérial Ottoman de Brousse*. Bulletin de Correspondance Hellénique 33, Année.

### 3. MİMARİ VE LİTÜRJİK İŞLEVİLİ YAPISAL ELEMANLAR

#### 3. 1. Mimari Elemanlar

##### 3. 1. 1. Sütun Kaideleri

Sütun kaidesi, üzerinde taşıyıcı elemanın oturduğu strüktürel işlevli yapısal öğelerdir. Antik Çağ Mimarlığında; ilki M.Ö. 5 yüzyıl sonlarında Yunanistan'da ortaya çıkan, altta kare biçimli plinthe, üstte sırasıyla alt torus, iç bükey trokhilos ve üst torus profillerinden oluşan Attik tip, diğeri, yaygın olarak Ege adalarında ve Batı Anadolu'da görülen, plinthe üstünde iki trokhilos, spiralar ve bir torustan oluşan İon (Anadolu) olmak üzere iki tip sütun kaidesi öne çıkar.

Erken Bizans Dönemi mimarlığında Attik ve varyasyonları ve Basit Tip olmak üzere başlıca iki tip sütun kaidesi görülmektedir. Roma mimarlığında yaygın olarak kullanılan Attik Tip kaidelerin kendine özgü profil dizilimi bazı farklılıklarla kullanımına devam eder. Başkent Konstantinopolis'te II. Theodosius Dönemi Hagia Sophiası Kilisesi, Yunanistan'da M.S. 5. yüzyıl yapısı olan Selanik, Archeiropoietos Bazilikası'nda, H. Demetrios, Korinth, Lechain'daki H. Leonidas ve Phillippi Bazilikalarında görülmektedir.<sup>30</sup>

Attik tipe özgü kanonik profillerin ve diziliminin kaybolduğu veya büyük oranda sadeleştirildiği basit formlu sütun kaideleri ise ikinci grubu oluşturur. Kendi içinde varyasyonlara ayrılan basit formlu sütun kaidelerinde dik bir profille başlayan alt torus devamında eğik bir profil yaparak sütun gövdesine bağlanmaktadır. Tek profille sınırlandırılan basit tip sütun kaidelerinde trokhilosun iç bükey ve üst torusun dış bükey profilleri kaybolmuştur. Basit tip Erken Bizans Dönemi sütun kaideleri ile ilgili bugüne kadar tek araştırma J. Kramer tarafından yapılmıştır.<sup>31</sup> Alışılmış formundan uzaklaşmış "Rohform" olarak adlandırdığı kaba-yarı işli sütun kaidelerdir. S. Alpaslan Doğan, bu tip kaideleri "basit formlu kaideler",<sup>32</sup> P. Niewöhner "Bossenbasen"<sup>33</sup> olarak adlandırmaktadır. Bu gruba giren sütun kaidelerinin benzer örnekleri,

---

<sup>30</sup>J. Kramer (1970a). Attische Säulenbasen des 5. und 6. Jahrhunderts n. Chr. Und Ihre Rohform. *Banner Jahrbücher*, 170. s.272.; R. Krautheimer (1986). *Early Christian and Byzantine Architecture*. Yale University Press: s.127-132.; E. Keskin (2010a). Çorum İlinde Bulunan 5-6. Yüzyıllara ait Attika Tipi Sütun Kaideleri. *Bizans ve Çevre Kültürler, Prof. Dr. Yıldız Ötügen'e Armağan*. İstanbul: Promat Matbaası, s.232.

<sup>31</sup>Kramer, 1970a, a.g.k., 271-278.

<sup>32</sup>S. Alpaslan (2001a). Anadolu Medeniyetleri Müzesindeki Bizans Dönemi Taş Eserleri. *Anadolu Medeniyetleri Müzesi 2000 Yıllığı*, Ankara: Ankara Anadolu Medeniyetler Müzesi. s. 273-274.

<sup>33</sup>P. Niewöhner (2007a). *Aizanoi, Dokimion und Anatolien: Stadt und Land, Siedlungs und Steinmetzwesen vom Späteren 4. Bis ins 6. Jahrhundert n. Chr.* Wiesbaden: Reichert Verlag. s. 202.

Konstantinopolis'te Studios Manastır Kilisesi, Silifke Meryemlik Kubbeli Bazilika, Efes H. İonnes Bazilikasında<sup>34</sup> rastlanmaktadır.

Yıldız Ötüken,<sup>35</sup> Bithynia Bölgesi ile ilgili yaptığı çalışmada Attik Tip sütun kaideler için bir tipoloji yapmıştır. Tipoloji, A, B, C şeklinde üç gruba ayrılmış ve tip A1, A2 ve tip C1, C2 olarak iki alt gruba ayrılmıştır. A grubu tip kaideler, Attik tip sütun kaideleri, plinthe üzerinde dışbükey torus ve sırasıyla iç bükey trokhilos, dış bükey üst torus kanonik profil diziliminin çoğunlukla korumuştur.<sup>36</sup> B grubu tip kaideler, düz plinthe üstünde sırasıyla dik açılı torus, boyuna doğru eğik bir profil ile sonlanmıştır.<sup>37</sup> Nuşin Asgari Marmara Adasında yaptığı çalışmalar sonucunda tespit ettiği sütun kaidelerini işlenimi tamamlanmamış veya yarım kalmış olduğunu ileri sürer.<sup>38</sup> C grubu tip kaideler, plinthe, dış bükey torus ve dik, ince bir profil ile sonlanır.<sup>39</sup>

Bursa Arkeoloji Müzesi'nde üç sütun kaidesi tespit edilmiştir (kat. no. 1-3). Sütun kaidelerinden ikisi (kat. no. 1-2) Attik tip varyasyonlarıdır. Düz plinthe, alt torus, trokhilos ve sütun gövdesinden meydana gelen ilk kaidede (kat. no. 1), alt torus üstündeki trokhilosun iç bükey formu bozularak daha yayvan bir profil kazanmış, üst torus profiline yer verilmeyip başlangıcında düz kalın bir profille trokhilosa bağlanan sütun alt gövdesi biçiminde işlenmiştir. Bursa Gölyazı'da<sup>40</sup> ve Trilye Zeytinbağı Fatih Camide<sup>41</sup> benzer sütun kaideleri görülmektedir.

Diğer kaidede (kat. no. 2) düz plintheyi takip eden alt torus kısalmış, trokhilos ve üst torus profillerine yer verilmeden bombeli ve düz iki şerit ile düz sütun gövdesine bağlanmıştır. Kaidenin silindirik gövdesine kadar tıraşlanmış olan bir kenarı, özgün işlevinde duvar veya bir taşıyıcıya bitişik olduğunu işaret etmektedir. İki sütun kaidesinde Attik tipe özgü kanonik dizilimin farklı oranlarda bozulduğu görülmektedir. Kaidenin

<sup>34</sup>Krautheimer, 1986, **a.g.k.**, s.104-243.

<sup>35</sup>Y. Ötüken (1996a). *Forschungen im Nordwestlichen Kleinasien, Antike und Byzantinische Denkmäler in der Provinz Bursa*, Tübingen: İstanbul Mitteilungen, Bei 41, s. 161.

<sup>36</sup>S. Saltuk (1997). *Arkeoloji Sözlüğü*. İstanbul: İnkilap Kitabevi. s.85.; E. Keskin (2010b). *Çorum ili ve Çevresinde Bulunan Bizans Dönemi Taş Eserleri*, Yayınlanmamış Doktora Tezi. Ankara: Hacettepe Üniversitesi, Sosyal Bilimler Enstitüsü. 235.

<sup>37</sup>Keskin, 2010b, **a.g.k.**, 235.

<sup>38</sup>N. Asgari, (1991a). Prokonnesos 1990 Çalışmaları. *IX. Araştırma Sonuçları Toplantısı*, I, Ankara: Ankara Üniversitesi Basımevi, s.317.

<sup>39</sup>Keskin, 2010b, **a.g.k.**, 236.

<sup>40</sup>Ötüken, 1996a, **a.g.k.**, Nr.:4, Taf.:24, S.:153.

<sup>41</sup>M. S. Pekak (2009). *Trilye (Zeytinbağı) Fatih Camisi Bizans Kapalı Yunan Haçı*. (Yayımlanmış Doktora Tezi. Tez adı; Zeytinbağı (Trigleia) Bizans Dönemi Kiliseleri ve Fatih Camisi (Tarih ve Mimarisi)). İstanbul: Arkeoloji ve Sanat Yayınları. No.:16, S.:107.

benzer örneklerinin Bursa Kumyaka H. Taxiarchoi (Başmelekler) Kilisesi'nde<sup>42</sup> ve Bursa Zeytinbağı'nda<sup>43</sup> rastlanmaktadır.

Basit Tipteki üçüncü sütun kaidesi (kat. no. 3); düz plinthe üzerinde yarı yüksekliğinde önce dik sonra içe eğimli bir profil ile birlikte işlendiği düz sütun alt gövdesine bağlanır. Basit tipteki sütun kaidelerinin tercih edilme sebepleri, sütun gövdesinin sütun kaidesine doğrudan oturtulmasının statik açıdan kolay olması, çok sayıda ve kısa sürede inşa edilen kiliseler için işçilik ve işlem maliyetinin azaltılmasıdır. Basit tipteki sütun kaidelerinin Attik tip ve varyasyonları ile çağdaş kronolojik bir gelişim değişim çizgisi bulunmamaktadır.

Daha çok Prokennesos Ocaklarında farklı varyasyonları bulunan basit tip kaidelerin, 4. – 6. yüzyıllarda üretimi yaygındır.<sup>44</sup> Başkent Konstantinopolis başta olmak üzere,<sup>45</sup> Bursa ve çevresi,<sup>46</sup> tüm Anadolu<sup>47</sup> ve Anadolu müzelerinde<sup>48</sup> kullanım alanı

---

<sup>42</sup>N. Soykan (2018). *Bursa, Kumyaka (Sige), Başmelekler (Archangeloi) Kilisesi*. Yayımlanmamış Doktora Tezi. Ankara: Hacettepe Üniversitesi, Sosyal Bilimler Enstitüsü. Kat. no.:1, Res.:5, S.:106, Kat. no.:2, Res.:106, Çiz.:36, S.:107, Kat. no.:3, Res.:107, Çiz.:37, S.:108, Kat. no.:4, Res.:108, S.:109, Kat. no.:5, Res.:109, Çiz.:38, S.:110, Kat. no.:6, Res.:110, Çiz.:39, S.:111.

<sup>43</sup>Ötüken, 1996a, **a.g.k.**, Nr.:3, Taf.:26, S.:158.

<sup>44</sup>N. Asgari (1992b). Observations on two types of quarry-items from Proconnesus: Column-Shafts and Column-Bases. M. Waelkens, N. Herz and L. Moens (Editörler), *Ancient Stones: Quarrying, Trade and Provenance* içinde (s.73-80). Press: Leuven University.; N. Asgari (1995c). The Proconnesian Production of Architectural Elements in Late Antiquity, Based on Evidence from the Marble Quarries. C. Mango and G. Dagron (Editörler), *Constantinople and its Hinterland* içinde (s.263-288). Oxford.

<sup>45</sup>U. Peschlow, A. Peschlow (1977-1978). Die Sammlung Turan Beler in Kumbaba bei Şile. Antike und Byzantinische denkmaler von der Bithynischen Schwarzmeerküste. *Istanbul Mitteilungen*. Band 27-28. 326, Şile, Kat. no.:34, Lev.:116/3.

<sup>46</sup>Ötüken, 1996a, **a.g.k.**, Kemaliye, Nr.:1, Taf 26, S.:156, Güzelyalı, Nr.:4, Taf.:26, S.:156, Pelekete, Nr.:2, Taf.:26, S.:158, Gölyazı, Nr.:5, Taf.:24, S.:153.; A. Tiryaki (2016). Bursa İli, Nilüfer İlçesinde Bulunan Bizans Dönemine Ait Mimari Plastik Taş Eserler. M Şahin, S. Sevim, D. Yavaş (Editörler). *Odrysses'ten Nilüfer'e Uluslararası Nilüfer Sempozyumu* içinde (s.824). Ankara: Özyurt Matbaacılık. Gölyazı, Res.:16, S.:824.; A. Pralong (2003). Matériel Archéologique Errant. B. Geyer, J. Lefort (Editörler). *La Bithynie au Moyen Âge* içinde (s.239). Paris. İznik Çakırca, Fot.:35, S.:239.

<sup>47</sup>A. Ç. Türker (2018a). *Byzantine Architectural Sculptura in Çanakkale*. Ankara: Bilgin Kültür Sanat. Çanakkale, Çardak Köyü, Nr.:557, Fig.:678, S.:287.; Niewöhner, 2007a, **a.g.k.**, Kütahya ve çevresi, Saray, Nr.:12, Taf 1, S.:202, Yaylababa, Nr.:14, S.:202, Yenigüney, Taf.:1, Nr.:15, S.:202, Aizanoi, Nr.:17, Taf.:2, S.:203, Yenicearmutçuk, Taf.:2, Nr.:20, Taf.:2, S.:203.; Ç. Temple (2013a). *Konya/İkonion ve Çevresinde Bulunan Bizans Dönemi Taş Eserleri*, Yayımlanmamış Doktora Tezi. Ankara: Hacettepe Üniversitesi, Sosyal Bilimler Enstitüsü. Konya Alaeddin Cami, Kat. no.:24.SK24, Res.:74, S.:82, Dokuzun Han, Kat. no.:25.SK25, Res.:75, S.:83, Ali Gov Medresesi, Kat. no.:26.SK25, Res.:76, S.:83.; A. Arslan (2014). *Konya Çevresi Bizans Dönemi Mimari Plastikleri*. Yayımlanmamış Doktora Tezi. Eskişehir: Anadolu Üniversitesi, Sosyal Bilimler Enstitüsü. Doğanhisar, Res.:4, Kat. no.:4, S.:112.; M. Çavdar (2014). *Kırklareli Vizeden Geç Antik-Bizans Dönemi Mimari Plastik Taş Eserleri*. Yayımlanmamış Yüksek Lisans Tezi. İstanbul: İstanbul Teknik Üniversitesi, Fen Bilimleri Enstitüsü. Kırklareli Vize, Atatürk Caddesi, Belediye Binası, Kat. No: K-2, S.:161, Ayasofya iç mekan, Kat. no.: K-3, S.:162.

<sup>48</sup>G. Hakan (2009). *Kocaeli Müzesindeki Bizans Devri Mimari Plastikleri*. Yayımlanmamış Yüksek Lisans Tezi. Sakarya: Sakarya Üniversitesi, Sosyal Bilimler Enstitüsü. Kocaeli Müzesi, Env. No.: 983, Kat. no.:39, Res.:39, S.:58.; Alpaslan, 2001a, **a.g.k.**, Ankara Medeniyetleri Müzesi, Env. No.:30.5.67, Res.: 13, S.:273.; A. Andıç (2012). *İzmir Arkeoloji Müzesindeki Bizans Dönemi Taş Eserleri*. Yayımlanmamış Yüksek Lisans Tezi. Çanakkale: Onsekiz Mart Üniversitesi, Sosyal Bilimler Enstitüsü. İzmir Arkeoloji Müzesi, Res.:4,

oldukça yaygın olan kaidelerin, Yunanistan'da ise 5. ve 6. yüzyıllarda görüldüğü bilinmektedir.<sup>49</sup>

Geliş yeri ve kullanıldıkları yapıların bilinmediği bu kaideleri güvenilir bir tarihlendirme önerisi getirmek mümkün olmamakla birlikte, benzer örnekler yardımı dikkate alınarak 4. – 6. yüzyıllara tarihlendirmek doğru olacaktır.

### 3. 1. 2. Çifte Sütun Kaidesi

Bursa Arkeoloji Müzesi'nde bir çifte sütun kaidesi tespit edilmiştir (kat. no. 4). Basit tip ve Attik tip arasında bir düzenleme gösteren çifte sütun kaidesinde; düz plinthe üzerinde dış bükey profilli torustan doğrudan sütun gövdesine bağlanan kaidede alt torus yarı daire formunu devam ettirmiş ve kaidenin oranları bozulmuştur. Attik tip çifte sütun kaidesinin geliş yeri ve kullanıldığı yapı bilinmediği için benzer örnekler yardımı ile Erken Bizans Dönemine tarihlendirmek mümkündür.<sup>50</sup>

### 3. 1. 3. Postament/Pedestal

Roma Döneminde ortaya çıkan postament/pedestal, üzerinde sütunların yerleştirildiği kare veya çokgen prizmal formlu yüksek altlıklardır.<sup>51</sup> Roma Dönemi'nde tiyatro, nympheum, sütunlu cadde, tapınak, kütüphane gibi kamu binalarında ve cephe mimarlığında yoğun olarak kullanılmıştır. Sütun gövdelerini statik kaygılar ve yapı bütünü içinde görsel uyumu bozmamak amacıyla uzatmak yerine, sütun altlıklarıyla yükseltilmesindeki temel amaç cephelerin anıtsallığını arttırmaktır. Roma İmparatorluk Döneminde kullanılan postamentler çoğunlukla kare formlu olup, Attik Tip sütun kaideleri ile birlikte monolit olarak işlenmiştir.<sup>52</sup>

Erken Bizans Dönemi Mimarlığında postament kullanımı devam etmekle birlikte, Roma Dönemine kıyasla yoğun değildir. Kare prizmal formlu yüksek postamentlerin

---

Kat. no.:4, S.19, Res.:5, Kat. no.:5, S.:20.; F. A. Gür (2006). *Uşak Yakınındaki Frigya Sebastesi (Selçukler)*. Yayımlanmamış Doktora Tezi. İzmir: Ege Üniversitesi, Sosyal Bilimler Enstitüsü. Uşak Arkeoloji Müzesi deposu, D109, S.:110, D110, S.:110.; Keskin, 2010b, **a.g.k.**, Çorum Müzesi, Kat. no.:8, Res.:8, S.:40, Env. No.:31-1-77, Kat. no.:9, Res.:9, S.:41, Env. No.: 31-2-77, Kat. no.:10, Res.:10, S.:42, Kat. no.:11, Res.:11, S.:43.

<sup>49</sup>Alpaslan, 2001a, **a.g.k.**, 273-274.

<sup>50</sup>Pralong, 2003, **a.g.k.**, Bursa Nilüfer Tahtalı, Fot.:135, S.:263, Orhangazi, Yeniköy, Fot.:158, S.:264.; Ötügen, 1996a, **a.g.k.**, İznik H. Sophia, Nr.:5, Taf.:26, S.:160.; Temple, 2013a, **a.g.k.**, Konya Alaeddin Cami, Kat. no:42.ÇSK12, Res.:92, S.:88.; Keskin, 2010b, **a.g.k.**, Çorum Boğazkale, Evcü Köyü, Kat. no.:27, Res.:28-29, S.:61.

<sup>51</sup>Saltuk, 1997, **a.g.k.**, 144.

<sup>52</sup>A. O. Alp (2006a). *Pisidia Bölgesi Roma Dönemi Bezeli Mimari Elemanları*. Yayımlanmamış Doktora Tezi. Ankara: Ankara Üniversitesi, Sosyal Bilimler Enstitüsü. s.18.

nefleri ayıran sütun sıralarında, çokgen formlu, küçük boyutlu ve kabartmalı olan postamentler altar, templon ve kiborium gibi litürjik kuruluşlarda kullanılmış olması muhtemeldir. Postamentlerin destek sisteminde kullanıldığı en erken tarihli yapı, Roma'da Lateran Bazilikasıdır.<sup>53</sup> Kudüs'teki Kutsal Ölüm Bazilikasında postamentler İsa'nın mezarı üzerindeki kubbe örtüsünü (Anastasis) taşıyan destekleri yükseltmek için kullanılmıştır.<sup>54</sup> U. Peschlow tarafından Şile'de tespit edilen postamentlerin kiborium veya küçük bir merkezi bir vaftizhanenin sütununu taşımış olduğu düşünülür.<sup>55</sup> Y. Ötüken Bithynia'da bulunan postamentli kaidelerin boyutlarını irdeleyerek daha küçük boyutlu olanların sütunlu arkadlarda kullanılmayacağını belirtmiştir.<sup>56</sup>

Bursa Arkeoloji Müzesi'nde bulunan postament (kat. no. 5), silindirik sütun gövdesi ile birlikte monolit olarak işlenmiştir. Kare prizmal formlu postament ile sütun gövdesi birleşiminde alışlageldiği üzere Attik tipte bir kaideye yer verilmeyip bombeli ve düz iki geniş bant işlenmiştir. Karşılıklı iki yüzde muhtemelen levhaları yerleştirilmesi amacıyla kanallar açılmıştır. Bursa Arkeoloji Müzesinde tespit edilen postamentin boyutları dikkate alındığında sütun dizisinden ziyade daha çok litürjik işlevli bir kuruluşta kullanılmış olması muhtemeldir. Tespit edilen postamenti benzer örnekler dikkate alındığında Erken Bizans Döneme tarihlendirmek mümkündür.<sup>57</sup>

### 3. 1. 4. Sütun Başlıkları

Antik Çağ Mimarlığında Dor, İon ve Korinth olmak üzere üç temel düzen olarak kullanılır. M.Ö. 7. ve 6. yüzyıllarda ortaya çıkmış Dor ve İon, dönemin yoğun kullanılan mimari düzenlerdir. Korinth düzeni, Klasik dönemden itibaren yoğun olarak kullanılmaya başlanmıştır.<sup>58</sup> İlk olarak M.Ö. 5. yüzyıl sonunda Yunanistan'da ortaya

<sup>53</sup>Krautheimer, 1986, **a.g.k.**, 47.; Arslan, 2014, **a.g.k.**, 27.

<sup>54</sup>Krautheimer, 1986, **a.g.k.**, 62.; A.K. Orlandos (1954). *Ηξυλόσκεγος παλαιοχριστιανική βασιλική*. II. Athens: Athens Archaeological Society. s.268.

<sup>55</sup>Peschlow-Peschlow Bindokat, 1977-1978, **a.g.k.**, Nr.:5-8, Taf.:116, S.:327-329.; Arslan, 2014, **a.g.k.**, 27.

<sup>56</sup>Ötüken, 1996a, **a.g.k.**, 165.

<sup>57</sup>Ötüken, 1996a, **a.g.k.**, Bursa Büyükorhan Kayapa, Taf.:27, Nr.:1, S.:163, Karacabey Hara, Taf.:27, Nr.:3, S.: 165.; Tiryaki, 2016, **a.g.k.**, Gölyazı Köyü, Res.:18, S.:825, Kayapa, Res.:19, S.:826, Nilüfer, Özlüce Köyü, Res.:20, 826, Nilüfer, Tahtalı Köyü, Res.:221, S.:827.; Temple, 2013a, **a.g.k.**, Konya Alaaddin Cami, Kat. no.: 43.PSK 1, Fot.:93, S.:89.; N. Fıratlı (1990a). *La Sculpture Byzantine Figurée au Musée Archéologique D'Istanbul*. Catalogue Revu et Presente Par. C. Metzger, A. Pralong and J. P. Sodini (Editörler). Paris: Librairie d'Amérique et d'Orient. İstanbul Arkeoloji Müzesi, Env. No.:1641, Pl.60, 187a-b, S.:101.

<sup>58</sup>C. Başaran (1999). *Anadolu Kompozit Başlıkları*. İstanbul: Arkeoloji ve Sanat Yayınları. s.9.

çıkan Korinth Düzeni Roma Çağı'nda en çok kullanılan tercih edilen düzen haline gelmiştir.<sup>59</sup>

Geç Antik Çağda Dor düzeninin tercihi zamanla giderek azalmıştır ve Erken Bizans Dönemi'nde tamamen yok olmuştur. Benzer şekilde İon düzeni büyük boyutlu anıtsal kamu binalarında zamanla daha az tercih edilmiş ve genellikle üst yapı elemanlarına yer verilmeyen sütunlu cadde, stoa ve peristyller gibi boyutları itibari ile daha küçük ve ikincil yapılarda kullanılmıştır.<sup>60</sup> Korinth düzeni, biçimsel bozulmalar ve değişimlerle birlikte İmparator İustianianus dönemine kadar devam etmiştir.

Erken Bizans Döneminde; İon, Korinth, Kompozit, Figürlü, Yivli ve Yiv-Akanthus tip başlıkların kullanımı devam etmiştir. Bunun yanı sıra bu dönemde İon-impot ve İmpot/Sepet yeni başlık tipleri ortaya çıkmıştır. Öncekiler dahil olmak üzere tüm başlık tipleri M.S. 6. yüzyıldan itibaren giderek kaybolmuştur. Bunların yerini, Orta ve Geç Bizans Dönemi'nde plan tiplerinde görülen değişime bağlı olarak ortaya çıkan sepet tip olarak adlandırılan kesik piramidal başlıklar almıştır.

Erken Bizans Dönemi sütun başlıkları ile ilgili çalışmalar arasında, R. Kautzsch,<sup>61</sup> W. E. Betsch'in,<sup>62</sup> T. Zoltt,<sup>63</sup> J. J. Hermann'ın<sup>64</sup> ve M. Dennert<sup>65</sup> tarafından Orta Bizans Dönemi sütun başlıklarını konu alan çalışmalar yapılmıştır.

Bursa Arkeoloji Müzesinde Erken ve Orta Bizans Dönemi'ne ait yedi farklı tipte kırk yedi sütun başlığı tespit edilmiştir. Erken Bizans Dönemine ait 36 sütun başlığından 10'u Korinth ve Kompozit tipte, 8'i İon-impot, 3'ü Figürlü tip ve Kesik Piramidal tipte, 1'i Yivli-Çanak ve Anıt sütun tipindedir. Orta Bizans Dönemi'ne ait 11 sütun başlığından 10'u Sepet/Kesik Kare piramidal tipte ve 1'i Figürlü sütun başlığıdır.

---

<sup>59</sup>V. İdil (1976). Anadolu'da Roma İmparatorluk Çağı Korinth Başlıkları. *Anatolia 20*. Ankara. s.1.

<sup>60</sup>A. O. Alp (2013b). Burdur Arkeoloji Müzesi'nden Geç Roma-Erken Bizans Dönemi'ne Ait Üç İon Sütun Başlığı. M. Tekocak (Ed.), *K. Levent Zoroğlu'na Armağan* içinde (s.63). Antalya: Suna-İnan Kıraç Akdeniz Medeniyetleri Araştırma Enstitüsü.

<sup>61</sup>R. Kautzsch (1936). *Kapitellstudien Beiträge zu Einer Geschichte des Spätantiken Kapitells im Osten vom Vierten bis ins Siebente Jahrhundert, Studien zur Spätantiken Kunstgeschichte* (9), Berlin-Liebig: Walter de Gruyter.

<sup>62</sup>W. E. Betsch (1977). *The history, production and distribution of the late antique capital in Constantinople*. Michigan: The University of Pennsylvania.

<sup>63</sup>T. Zoltt (1994). *Kapitellplastik Konstantinopels vom 4. bis 6. Jahrhundert n. chr.* Bonn: Dr. Rudolf Habelt GMBH.

<sup>64</sup>J. Hermann (1988). *The Ionic Capital in Late Antique Rome*. Rome: G. Bretschneider.

<sup>65</sup>M. Dennert (1997). *Mittelbyzantinische Kapitele: Studien zu Typologie und Chronologie*. Bonn: Dr. Rudolf Habelt GMBH.

### **3. 1. 4. 1. Erken Bizans Dönemi Sütun Başlıkları**

#### **3. 1. 4. 1. 1. Korinth Tipi ve Varyasyonları**

Korinth başlıklarının eğimli abakus altında, iki sıra halinde kalathosu saran akanthus yaprak çelengi ve kaulisten çıkan yaprak demetleri oluşturur. Kapalı yaprak demetlerinden (caulis) gelişen bitki sapları dışarıya dönerek abakus köşelerinin altında volütleri ve içeriye dönerek kalathos dudağının altında heliksleri oluşturur. Akanthus yapraklarında farklı dönemlerde sayı ve işlenim özelliklerine göre değişiklikler gösterir. Akanthus yaprakları her yaprağın ortadaki yaprak damarının kenarına eklenmiş birçok yaprak diliminden, her yaprak dilimi ise birçok yaprak ucundan (çoğunlukla beş adet) oluşur.<sup>66</sup>

Erken Bizans Döneminde Korinth başlıklarının akanthus yapraklarının biçimine ve sayılarına bağlı olarak birçok varyasyonu ortaya çıkmıştır. Korinth başlıklarda değişimlerle birlikte bozulmalar da görülmektedir. M.S. 4. yüzyıldan itibaren erken örneklerle kıyasla başlık boyutlarında küçülmeler olmuştur. Kalathosun küçülmesine bağlı olarak genişleyen akanthus yapraklarının oranları değişmiştir ve yelpaze biçiminde bir görünüm kazanmıştır. Akanthus yaprakları daha yüzeysel işlenmiş fakat buna karşın, hacimli plastik etki ve derin kanallı işlenişi Roma Dönemi akanthus yaprak biçimine yakınlık göstermiştir.<sup>67</sup> Korinth başlıklarında görülen bir diğer bozulma, kaulis çanak yaprakları ve heliksler giderek kaybolmuş, bunun sonucunda akanthus yapraklarının boyutları büyümüş ve volütlere kadar uzatılmıştır. Ayrıca volütler sadeleşmiş, giderek küçülmüş ve abakus çiçekleri basit yumru biçiminde bir görünüm kazanmıştır.

Alışılmış Korinth başlıklarında yaprak sırası altta ve üstte sekiz akanthus yaprak çelenginin iki sıra halinde işlenmesi ile oluşur. Buna karşılık M.S. 5. yüzyıl örneklerinde akanthus yapraklarında alt sıra sekiz, üst sırada dört akanthus yaprağıyla çevrelenmiştir. W.E. Betsch bu başlıkların İstanbul başlıkları olduğunu ve M.S. 5. yüzyıla, R. Kautzsch ise M.S. 5. yüzyılın ikinci yarısına tarihlendirmektedir.<sup>68</sup> Bunların yanı sıra alt sırada altı, üst sırada sekiz ve her iki sırada da altı akanthus yaprak çelenginin işlendiği başlıklarda görülmektedir. Bazı örneklerde ise tek sıra halinde dört, beş, altı ve sekiz akanthus yaprak çelengi ile işlenmiştir.

---

<sup>66</sup>İdil, 1984, **a.g.k.**, 2.

<sup>67</sup>Betsch, 1977, **a.g.k.**, 183-184.

<sup>68</sup>Betsch, 1977, **a.g.k.**, 201.; Ç. Temple (2008b). Erken Bizans Dönemi Sütun Başlıkları Tipleri ve Terminolojisi Üzerine Bir Çalışma. *Sanat Tarihinde Terminoloji Sorunları Semineri I (Mimari ve Süsleme)*. 23-24 Kasım 2001, Ankara: Türk İngiliz Kültür Derneği, Hacettepe ve Ankara Üniversitesi. s.:240-241.

Köşelerde volüt biçiminde sonlanan kalathos dudağının düz bir bant şeklinde ikinci /üst sıra akanthus yaprakları arasında V biçiminde aşağı çekilmesiyle oluşan ve R. Kautzsch tarafından “Lir Biçimli” olarak tanımlanan Korinth çeşitlemesi başlıklar yaygın bir tip olarak karşımıza çıkar.<sup>69</sup>

Korinth sütun başlıkları ile paralel gelişim gösteren akanthus formlarından; Büyük Dişli Akanthus Yapraklarında, yan yaprakları yanlara doğru kıvrılmasıyla akanthus yaprakları tabana doğru genişlemiş ve iki yana açılmıştır. Yan yaprakları birbirine dokunarak aralarında köprüler oluşmuş ve yan yaprak lobları derince oyulmuş, kendi aralarında içe doğru kıvrılarak kapalı eliptik gözler oluşmuştur. İnce Dişli Akanthus Yapraklarında, yaprak kenarlarının çentikli ve yoğun matkap işçilikli yapılmıştır. Yumuşak Dişli Akanthus yapraklarında ise, daha sık yivlerle birbirinden ayrılan kalın yaprak lobları hacimli bir görüntü yaratmakla birlikte doğal görünümünden uzaklaşmış ve şematik biçimde işlenmiştir.<sup>70</sup> Başlıklarda yaygın olarak kullanılan bu akanthus formları başkent Konstantinopolis olmak üzere Anadolu’nun birçok yerinde uygulandığı görülmektedir.

Bursa Arkeoloji Müzesinde yapılan çalışmada on Korinth başlık tespit edilmiştir (Kat. no. 6-15). Her iki başlığın kalathosunda çift sırada sekiz akanthus yaprak çelenginde ana damarları kalın ve uçları kapalı gözler oluşturan büyük dişli akanthus yaprakları yer alır (kat. no. 6-7). Üst sırada akanthus yaprakları ile abakus arasında çerçevesel kısa yiv sıraları ve ince bir kalathos dudağı ile ayrılan abakusta çapraz çizgiler (organ motifi) Konstantinopolis ve Anadolu’da örneği pek bulunmayan bir düzenlemedir. İki başlığın üst düzleminde kare formlu zıvana yuvası ile bağlantılı abakusun bir köşesine kadar eğimli ve derin bir yuva başlıkların sonradan farklı bir amaçla kullanıldığını göstermektedir. Prokonnesos mermerinden yapılan her iki başlıktaki benzer özellikler birlikte kullanıldığını göstermektedir ve Prusadaki Bizans Dönemine ait atölyelerde özel olarak üretildiğini göstermektedir. Bursa Hüdavendigâr Cami’nde<sup>71</sup> (Res. 212-213) devşirme olarak kullanılmış benzer bir başlık, müzede bulunanlarla aynı seriye ait gözükmektedir. Envanter kayıt numaraları birbirine yakın olan bu başlıkların Çekirge

---

<sup>69</sup>Kautzsch, 1936, **a.g.k.**, 59-60.

<sup>70</sup>Büyük Dişli Akanthus Yaprakları Almanca “Großgezacktem”, İnce Dişli Akanthus Yaprakları “Feingezackht”, Yumuşak Dişli Akanthus Yaprakları “Weichgezacktem” olarak adlandırılmaktadır. Bu konu ile ilgili detaylı bilgi için bkz. Zollt, 1994, **a.g.k.**, 112-198.

<sup>71</sup>B. Yosunkaya (2007). *Bursa ve İznik’teki Erken Dönem Osmanlı Yapılarında Devşirme Malzeme Kullanımı*. Yayımlanmamış Yüksek Lisans Tezi. İstanbul: Yıldız Teknik Üniversitesi, Fen Bilimleri Enstitüsü. Kat. No.: 5-7, Şek.:4.40, 4.41, 4.42, s.40.

semtinden, muhtemelen Hüdavendigâr Camii yakınlarından getirilmiş olması muhtemeldir. Ayasofya Müzesinde bulunan bir başlıkta, iki sıra halinde ana damarları kalın ve uçları kapalı gözler oluşturan büyük dişli akanthus yaprakları işlenmiştir. Üst sıra akanthus yaprakları ile abaküs arasında yumurta ok ucu dizisi görülmektedir.<sup>72</sup> Müzede tespit edilen her iki örnekte görülen bozulmuş yumurta dizisi daha eliptik bir görünüm kazanmış ve ok uçları kaybolmuştur.

Akanthus yaprakların işlenişi ve dip yapraklarının yay biçimde işlenmesi ve benzer örnek, tespit edilen her iki başlık için bize tarihlendirme yapmamıza olanak sağlamaktadır. Bu özellikler dikkate alındığında başlıklar 5. yüzyıla tarihlendirilmektedir.

2684 envanter numaralı başlığın (kat. no. 8) akanthus yaprakları kalın ve etlidir, damarları derince oyulmuş yaprak uçları sivri şekilde sonlanır. Alt sırada sekiz üst sırada volüt sırtlarına uzatılmış dört yaprak çelengi ile kaplanmıştır. Kalathosta üst sırada akanthus yaprakları arasında boş kalan yüzey abaküsa uzanan kıvrımlı ince bir dalın etrafında farklı motifler işlenmiştir. İstanbul Arkeoloji Müzesi,<sup>73</sup> Kırklareli Müzesi,<sup>74</sup> Bursa Kemalpaşa<sup>75</sup> ve İznik Arkeoloji Müzesi'nde<sup>76</sup> bulunan örneklerde benzer süsleme ve yaprak işlenişi görülür. Geliş yeri belli olmayan Korinth çeşitlemesi varyasyonları içine giren başlığı benzer örnekler dikkate alındığında 5. ve 6. yüzyıla tarihlendirmek doğru olacaktır.

Müzede akanthus yaprak kenarları ince çentikli olarak işlenmiş (kat. no. 9) başlığın üst sıra akanthus yaprakları korunabilmiştir. Üst sırada dört akanthus yaprağı kalathosu kaplamaktadır. Çimento ve harç ile kaplı başlığın üst sıra akanthus yaprakları arasında alt sıraya işlenen akanthus yapraklarının tepe yaprakları belli olmaktadır. Başlığın boyutları ve benzer örnekleri dikkate alındığında, alt sırada ana eksenlere işlenen dört akanthus yaprağının olduğu düşünülmektedir.<sup>77</sup> Başlığın korunabilen akanthus yapraklarında işlenen ince ve çentikli formları dikkate alındığında 5. – 6. yüzyıla tarihlendirilir.

Korinth başlıklarından üçü “Lir tipi” olarak korinth çeşitlemesi varyasyonlarıdır (kat. no. 10-12). İlk iki başlıkta (kat. no. 10-11) akanthus yaprak çelengi altta ve üstte

---

<sup>72</sup>Zollt, 1994, **a.g.k.**, Env. No.: 19, Nr.:100, Taf.:24, S.:46.

<sup>73</sup>Fıratlı, 1990a, **a.g.k.**, Env. No.: 4438, Pl.62, Fot.:192a-b-c, S.:107.

<sup>74</sup>Çavdar, 2014, **a.g.k.**, Env. No.:325, Kat no: I-8, S.:153.

<sup>75</sup>Ötüken, 1996a, **a.g.k.**, Mustafa Kemalpaşa, Nr.:1,2,3, Taf.:36, S.:194.

<sup>76</sup>M. Keşoğlu (1969-1970a). *Bursa ve İznik Müzelerindeki Bizans Plastik Eserleri*, Yayınlanmamış Lisans Tez. İstanbul: İstanbul Üniversitesi, Edebiyat Fakültesi. 663 envanter numaralı başlık için bkz. Fiş No.:17, Fot.:27, S.:19.

<sup>77</sup>Zollt, 1994, **a.g.k.**, Ayasofya Müzesi, Env. No.:185, Nr.:617, Taf.:45, S.:214, Gülhane, Nr.:623, Taf.:45, S.:216.

dörder yapraktan oluşur ve yapraklar alt sırada ana eksnelere üst sırada köşelere yerleştirilmiştir. Diğer başlıkta (kat. no. 12) akanthus yaprak çelengi alt sırada altı üst sırada dört yapraktan meydana gelir. Tespit edilen üç başlıkta (kat. no. 10-12) abakus çiçeği dışa taşkın yumru biçiminde olup farklı biçimlerde stilize çiçeklerle süslenmiştir. İkinci sıra akanthus yaprakları arasında V biçiminde aşağı çekilen bant ile abakus çiçeğinin arası birbirinden farklı motif ve stilize yapraklar ile doldurulmuştur.

Köşelerde volüt biçiminde sonlanan kalathos dudağının düz bir bant şeklinde ana aksa doğru ikinci sıra akanthus yaprakları arasında V biçiminde aşağı çekilmesiyle “Lir tipi” olarak anılan Korinth çeşitlemesi başlıklar oluşmuştur. “Lir” biçimli prokonnesos mermerinden üretilmiş Korinth sütun başlıklarının başta başkent<sup>78</sup> olmak üzere İtalya,<sup>79</sup> Yunanistan,<sup>80</sup> Kıbrıs, Batı,<sup>81</sup> Akdeniz<sup>82</sup> ve Anadolu<sup>83</sup> kıyılarındaki birçok merkeze ve İmparatorluğun değişik bölgelerine yoğun olarak ihraç edilmiştir. Üretimi ilk olarak 5. yüzyılın ortalarında başlamış ve 6. yüzyılın ilk yarısında son bulmuştur.<sup>84</sup> 504 tarihli Ravenna St. Apollinare Nuovo Bazilikasındaki Lir tipi başlıklar ana taşıyıcılar olarak

<sup>78</sup>Zollt, 1994, **a.g.k.**, Saraçhane, Nr.: 490, Taf.: 41, S.:176, İstanbul Arkeoloji Müzesi, Nr.:506, Taf.: 42, S.:181, Nr.: 535, Taf.: 42, S.:189, Nr.: 568, Taf.:42, S.:196, Abb.: 18, Kat. No.:527, S.:186, Env. No.: 2071 (?)Abb.:17, Kat No.:497, S.:178, Galata St. Georg Kilisesi, Nr.: 514, Taf.: 42, S.:183.; C. Barsanti (1990a). L'esportazione di marmi dal Proconneso nelle regioni pontiche durante il IV-VI secolo. *Riviste Dell'istituto Nazionale d'Archeologia*. XII. İstanbul Arkeoloji Müzesi, Env. No.: 2460, Fig.:47, Taf.:42, S.:131, Sarayı No.: 3181, Fig.:48, Taf.:42, S.:131, Saraçhane, Fig.:46, Taf.:42, S.131.; H. Tezcan (1989). *Topkapı Sarayı ve Çevresinde Bizans Devri Arkeolojisi*. Yayınlanmış Doktora Tezi. İstanbul: Türkiye Turing ve Otomobil Kurumu. Topkapı Sarayı Fot.: 410, S.:307, Fot.: 415, S.: 307, Fot.: 425, S.:312, Ayasofya Müzesi Env. No.; 418, Fot.:418, S.: 309, Env. No.: 231, Fot.: 426, S.:313, İstanbul Arkeoloji Müzesi Env. No.:2386, Fot.:417, S.:308.; C. Barsanti and A. Guiglia (2010). *The Sculptures of the Ayasofya Muzesi in Istanbul. A Short Guide*. İstanbul: Ege Yayınları. Env. No.:224, Fig.:80, S.:85, Env. No.:519, Fig.:81, S.:85, Env. No.: 182, Fig.:82, S.:85.; Peschlow-Peschlow Bindokat, 1977-1978, **a.g.k.**, Nr.: 1,2,5,6, Taf.:117, S.:334-335.

<sup>79</sup>C. Barsanti (2004b). İznik/Nikaia Arkeoloji Müzesi Kataloğunun Peşinde. I. Akbaygil, H. İnalçık ve O. Aslanapa (Editörler). *Tarih Boyunca İznik* içinde (s.273). İstanbul: Ofset Yapımevi. St. Apollinare Nuova Bazilikası, San Francesco Kilisesi.

<sup>80</sup>Kautzsch, 1936, **a.g.k.**, Selanik H. Demetrios Kilisesi, Nr.:225, Taf.:16, S.:70, Nr.:226, Taf.:16, S.:75, Korinth, Nr.:227, Taf.:16, S.:76, Nr.: 228, Taf.:16, S.:76.

<sup>81</sup>Türker, 2018a, **a.g.k.**, Çanakkale Arkeoloji Müzesi, Nr.:661, Fig.:791, S.:318, Çeşmealtı, Nr.:662, Fig.:792, S.:319, Gelibolu, Nr.:663,664,665, Fig.:793,794,795, S.:319, Çardak, Nr.:667, Fig.:797, S.:320.; Ş. Yıldırım (2011a). Philomelion Erken Bizans Dönemi Sütun Başlıkları. A. C. Erel, B. İşler, N. Peker ve G. Sağır (Editörler). *Anadolu Kültürlerinde Süreklilik ve Değişim Dr. A. Mine Kadiroğlu'na Armağan* içinde (s.616). Ankara. Akhisar Müzesi, Kat. No.: 11, Res.: 11, S.:616.

<sup>82</sup>A. Aydın (2013). Erken Hıristiyanlık-Bizans Dönem Mimari Elemanlarının/Süslemelerinin Kataloğu ve Değerlendirilmesi. S. Durugönül (Ed.). *Silifke Müzesi Taş Eserler Kataloğu Heykeltraşlık ve Mimari Plastik Eserler* içinde (s.185-299). İstanbul: Bilnet Matbaacılık. Env. No.:95, Kat. no.:154, S.:185, Env. No.:58, bkz. Kat. no.:155, S.:185.

<sup>83</sup>A. Cumalıoğlu (2011). *Hadrianoupolis ve Çevresi Geç Antik-Erken Bizans Mimari Plastik Örnekleri*. Yayınlanmamış Yüksek Lisans Tezi. İzmir: Dokuz Eylül Üniversitesi, Sosyal Bilimler Enstitüsü. Zolguldak Eskipazar, Gökçebey, Kat. no.:205, S.:282.; A. Kıpıramaz ve Ş. Yıldırım (2018). Herakleia Pontika (Kdz. Ereğli) Geç Roma- Bizans Dönemi Sütun Başlıkları. *Tarih Kültür ve Sanat Araştırmaları E-Dergisi*, C.5, (1). Ereğli Müzesi, Kat. No.:3, Res.:3, S.:183.; Hakan, 2009, **a.g.k.**, Kocaeli Müzesi, Env. No.:738, Kat. No.: 18, R.: 18, S.:36.

<sup>84</sup>Barsanti, 2004b, **a.g.k.**, s.273.

kullanıldığı durumlarda üzerinde impost başlıklar ile birlikte kullanılmıştır. Başkent ve Anadolu'daki Lir tipi başlıklar için aynı statik işlevi gördüğünü demek yanlış olmayacaktır.

Bursa merkezde üç, Gölyazı'da iki, Gemlik'te bir, İmralı'da bir, Orhangazi'de bir ve İznik Arkeoloji Müzesinde beş tane tespit edilen Prokonnesos üretimi başlıkların müzedekilerle benzer boyutları birbirine yaklaşık oranlardadır.<sup>85</sup> Müzedeki başlıklar da olduğu gibi alt sırada dört ya da altı üst sırada dört akanthus yaprağı kalathosu çevrelemektedir. Üst sıra akanthus yaprakları arasında boş kalan alana çeşitli stilize bitkilerin yanı sıra haç motifleri de işlenmiştir. Prokonnesos atölyelerinin seri üretimleri olarak kabul edilebilecek bu Lir tipi başlıkların Prokonnesosa yakınlığı ve önemli bir yerleşim yeri olan Bursa ve çevresindeki yapılarda yoğun olarak kullanıldığı şaşırtıcı değildir. Prokonnesos mermerinden üretilen Lir tipi başlıkların adada üretilip tüm işçiliği tamamlanmış ya da Bursa atölyeleri tarafından yapılmadığına dair kesin bir yargı ileri sürmek mümkün değil.

Lir biçimli üç başlığı (kat. no. 10-12) yaprakların işlenişi ve benzer örnekleri ile karşılaştırıldığında 5. ve 6. yüzyıla tarihlendirilmektedir.

Müzedede bulunan iki korinth (kat. no. 13-14) başlık için Lir tipinin farklı küçük varyasyonları diyebiliriz. Başlıklardan ilkinin (kat. no. 13) kalathosu iki sıra akanthus yaprak çelengi ile kaplanmıştır. Kalathos zemininde gelişen alt sıra akanthus yaprakları arasında abakusa uzanan ana damarları keskin bir set biçiminde işlenmiş düz yapraklar yer alır. Ana damarlar derince oyulmuş yaprak uçlarına kadar uzanır. Dip yaprak ve yan yaprak loblarının kenarları çentikli bir yapıya sahiptir. İkinci sırada köşelere işlenen akanthus yaprakları alçak kalathosa oranla uzun tutulmuştur. Diğer başlığın (kat. no. 14) kalathosunda abakusa kadar uzanan köşelere yerleştirilmiş dört büyük akanthus yaprakları ile kaplanmıştır. Uzun ve etli akanthus yaprakların dip ve yan yaprakları eliptik gözler meydana getirmiştir. Her iki başlığın (kat. no. 13-14) profilli abakus levhası altındaki kalathos dudağı dört yüzde V biçimi oluşturmaktadır. Yumru biçimli abakus çiçeği ile V biçimli bant arasında yürek biçiminde basit bir yaprak (kat. no. 13) ve stilize

---

<sup>85</sup>Yosunkaya, 2007, a.g.k., Hüdavendigar Cami, Şek.:4.28, S.: 34.; Ötügen, 1996a, a.g.k., Gölyazı Eski Cami, Nr.:5, Taf.:29, S.:177, Gölyazı, Nr.:1, Taf.:30, S.:178, Gemlik, Nr.:4, Taf.:30, S.:180, İmralı, Nr.:1,2, Taf.:31, S.:181, Gürle Orhan Gazi Cami, Nr.:5,6,7, Taf.:33, S.:187.; Ermiş Ü. M. (2016a). The Reuse of Byzantine Spolia in The Green Mosque of Bursa. *Art Sanat*, 6. Bursa Yeşil Cami, Fig.:5, S.:102.; Keşoğlu, 1969-1970a, a.g.k., İznik Arkeoloji Müzesi, Env. No.:666, Fiş No.:12, Fot.:2, S.:14, Env. No.:649, Fiş No.:25, Fot.:24, S.:27, Env. No.:636, Fiş No.:34, Fot.:23, S.:36, Env. No.:650, Fiş No.:23, Fot.:25, S.:25, Env. No.:1901, Fiş No.:33, Fot.:33, S.:35.; Bursa II. Murat Türbesindeki yayımlanmamıştır.

yaprak motifi (kat. no. 14) işlenmiştir. İkinci başlığın (kat. no. 14) benzer örneklerineile karşılaştırıldığında akanthus yapraklarının tek sıra işlenişi ve kompozisyonu benzerlik göstermektedir.<sup>86</sup> Tespit edilen her iki başlığı yaprak işlenişi ve kompozisyonları dikkate alındığında 5. yüzyıla tarihlendirmek doğru olacaktır.

Müzedede tespit edilen son Korinth başlığın (kat. no. 15) gövdesi ve taban bileziği abakusa kadar tamamıyla tıraşlanmıştır. Bu nedenle yaprak çelenginin sayısı ve akanthus yapraklarının biçimi anlaşılmamaktadır. Eğimli abakus profilinde kıvrık dal motifi ve abakus çiçeği korunmuştur. Başkent Konstantinopolis'te, abakus profilinde kıvrık dal motifi etrafında küçük akanthus yapraklarının veya uçları spiral şekilde sonlandığı örnekler görülmektedir.<sup>87</sup> Müzedeki son korinth başlığının abakus profili ve abakus çiçeğindeki motiften yola çıkarak ve benzer örnekler dikkate alındığında Erken Bizans Dönemine tarihlendirmek doğru olacaktır.

### **3. 1. 4. 1. 2. Kompozit Sütun Başlıkları**

İon ve Korinth düzenlerinin bir birleşimi olan Kompozit Tip başlık, kalathosu alışlageldiği üzere iki ya da tek sıra akanthus yaprak çelengiyle kaplı Korinth başlığına, abakus altında dört yüzde İon başlığına özgü volüt ve ekhinusun yerleştirilmesiyle oluşmuştur. En erken tarihli örneklerinin M.Ö. 1. yüzyıla tarihlendirilen Kompozit tip başlıklar, Korinth Tip başlıklara alternatif olarak Roma Döneminde sevilerek kullanılmıştır. Roma Dönemi Korinth tip başlıklarından farklı olarak Bizans Döneminde Kompozit Tip örneklerinde kaulisten çıkan yaprak demetleri ve bu demetlerden gelişip içeriye dönerek kalathos dudağı altında heliksleri oluşturan saplar kaybolmuştur. Bunun yerine kalathosu sadece iki sıra akanthus yaprak çelengi kaplamıştır. Üst sıra akanthus yaprakları üzerinde kalathos dudağı ile abakus profili arasında ekhinus ortaya çıkmıştır. Kalathos dudağı, urgan, boncuk ve inci-boncuk dizisi ile bezendiği gibi, yalın-bezemesiz

---

<sup>86</sup>E. Parman (2002). *Ortaçağda Bizans Döneminde Frigya (Phrygia) ve Bölge Müzelerindeki Bizans Taş Eserleri*. Eskişehir: Anadolu Üniversitesi. Hierapolis Müzesi, Env. No.: K.360/E.230, Lev.:44, Fot.:42 H2, S.:121.; Kıpramaz ve Yıldırım 2018, **a.g.k.**, Ereğli Müzesi, Kat. No.:1, Res.:1, S.:183.; Keşoğlu, 1969-1970a, **a.g.k.**, İznik Arkeoloji Müzesi, Env. No.:676, Fiş No.:6, Fot.:19, S.:8, 667 envanter numaralı başlık için bkz. Fiş. No.: 11, Fot.:21, S.:13.; Alpaslan, 2011a, **a.g.k.**, Ankara Medeniyetleri Müzesi, Env. No.:29.1.82, Res.:12, S.:271.

<sup>87</sup>Zollt, 1994, **a.g.k.**, İstanbul Arkeoloji Müzesi, Env. No. 2655, Nr.:30, Taf.:10, S.:22, Nr.:599, Taf.:44, S.:209, Nr.:219, Taf.:34, S:88, Aya Eirene, Nr.:17, Taf.:6, S.:16, Fenari İsa Cami, Nr.:18, Taf.:7, S.:16, Ayasofya Müzesi, Nr.:28, Taf.:9, S.:22, Bukoleon Sarayı, Nr.:33, Taf.:11, S.:24.

olarak da bırakılmıştır. İonik karakter taşıyan volütler, üzerindeki yumurta ve ok uçları yanlardan yarım palmetlerle kapatılmış ekhinus tarafından birleştirilmiştir.<sup>88</sup>

Erken Bizans Dönemi'nde yoğun olarak tercih edilen Kompozit başlıkların, özellikle "Theodosius Tipi" olarak da adlandırılan (408-450) yaprak kenarları ince çentikli işlendiği 5. yüzyıl örnekleri, Akdeniz Dünyasında geniş bir alana yayılmıştır. Bu dönemde görülen başlıkların ekhinus'unda küçük boyutlu stilize akanthus ve palmet motiflerinin yanı sıra Hıristiyanlığın simgesi haç motifi ile süslenmiştir. Kompozit başlıkların bilinen örnekleri 6. yüzyılın ikinci yarısına kadar üretildiği bilinmektedir. Son olarak Porec Katedrali'nde (550 civarı) görülür.<sup>89</sup>

Bursa Arkeoloji Müzesinde yapılan çalışmada on Kompozit başlık tespit edilmiştir (Kat. no. 16-25). Tespit edilen Kompozit başlıklarından altısı (kat. no. 16-21) "Theodosius Tip'i" olarak adlandırılan uçları çentikli ince dişli akathus yapraklarına sahiptir. Başlıkların büyük çoğunluğu bazı farklılıklar dışında benzer yaprak sayısı, oran, boyut, biçim ve işleme sahiptir. Tespit edilen iki Kompozit başlığının (kat. no. 23-24) boyutları, diğerlerine oranla küçüktür.

İlk iki Kompozit başlık (kat. no. 16-17) Bursa merkezden müzeye getirilmiştir.<sup>90</sup> Her iki başlık bazı detaylar dışında birbirine oldukça yakındır. Altta ve üstte sekiz akanthus yaprak çelengi ile kaplı kalathosta (kat. no. 16-17) akanthus yapraklarının ana damarları derince oyulmuş ve yaprak uçları çentikli görünümündedir. İnce bir set biçiminde kalathos dudağından ayrılan ekhinusta, akanthus benzeri küçük yaprak dizisi işlenmiştir. Her iki başlıkta ekhinus üstte kalın bir setle sınırlandırılmış, kırık ve sonradan tıraşlanmış olmakla birlikte abakus profili ve taban bileziği çapraz yivlerle hareketlendirilmiştir. Volütler derin kanallı ve 1/2 tur dönmektedir. Volüt sırtları uçları çentikli küçük akanthus yaprakları ile süslüdür. İlkinden farklı olarak diğer başlıkta (kat. no. 17) akanthus yapraklarının ikili dip yaprakları yaprağın ana gövdesi ile birlikte gelişmiş ve kenarları çentikli işlenmiştir ve iki sıraya işlenen akanthus yaprakları eşit yüksekliktedir.

Kalathosları farklı oranlarda kırık olan diğer Kompozit tip örnekler (kat. no. 18- 22) boyutları büyük olup malzeme, biçim ve başlığı oluşturan unsurlarının yakın

---

<sup>88</sup>Başaran, 1999, **a.g.k.**, 9-13.

<sup>89</sup>Betsch, 1977, **a.g.k.**, 204-205; Temple, 2008b, **a.g.k.**, 241.

<sup>90</sup>Mendel, 1909, **a.g.k.**, Mendel bu iki başlık için Yıldırım Hamamlıkızık Köyü'nden geldiğini aktarmaktadır. Kat. no.:16 için Nr.:120, Fig.:68-120, S.:361, Kat. no.:17 Nr.:121, Fig.:69-121, S.:361-362, Keşoğlu, 1969-1970a, **a.g.k.**, Fiş No:102, Fot.:106, S.:104.

benzerliklerinin yanı sıra işlenişlerinde bazı ufak farklılıklar görülmektedir. Köşelere ve ana eksenlere yerleştirilmiş akanthus yaprakları (kat. no. 18-19) ana damarlı ve tepe yaprakları kıvrımlıdır. Dip yaprakları aynı zeminden gelişen ikili ve bağımsız yapraklar biçiminde, kenarları çentikli ve dış konturu ince bir bant ile verilmiştir. Diğer iki başlıkta (kat. no. 20-21) farklı olarak dip yaprakları çentikli olarak işlenmiş ve dış konturu ince bir bant ile verilmiştir. Tespit edilen dört Kompozit tip başlığın derin kanallı işlenen volütleri iki tur döner ve volüt sırtları çapraz çizgiler ve stilize yaprak motifleri ile süslüdür. Düz bir bant şeklindeki kalathos dudağı üzerinde ekhinusta küçük akanthus benzeri yaprak dizisi işlenmiştir. Abakusları profili çapraz yivlerle kaplı ve ana ekseninde yumru biçiminde abakus çiçekleri yer alır. Üst sıra akanthus yapraklarının tepe yaprakları ve abakus tablası korunan (kat. no. 22) başlığın köşelere yerleştirilen dört akanthus yaprağı yüzeysel işlenmiştir. Yapraklar büyük, etli ve yaprak uçlarına kadar uzanan derin damarlar işlenmiştir. Köşelerdeki volütler iki tur döner. Abakus profili çapraz yivlidir ve ana ekseninde yumru biçiminde abakus çiçekleri yer alır.

Konstantinopolis'te Studios Manastır Kilisesinde (450) in-situ durumunda bulunan Kompozit başlık müzede tespit edilen Kompozit başlıklara büyük oranda benzemektedir.<sup>91</sup> Bunun dışında başkent Konstantinopolis,<sup>92</sup> Bursa,<sup>93</sup> Anadolu<sup>94</sup> ve Selanik Acheiropoietos, H. Demetrios Kilisesi<sup>95</sup> ve Venedik San Marco'da<sup>96</sup> in-situ bulunan benzer Kompozit tip başlıkların, akanthus yapraklarının ana damarları derince oyulmuş ve yaprak uçları çentikli işlenmiş ve ekhinusta küçük akanthus yapraklarının yanı sıra Hıristiyanlığın simgesi olan haç motifleri ile karşımıza çıkmaktadır. Taban

<sup>91</sup>Zollt, 1994, **a.g.k.**, Studios Manastır Kilisesi, Nr.: 599, Taf.: 44, S.:209,

<sup>92</sup>Zollt, 1994, **a.g.k.**, Burmalı Mescit, Nr.: 592, Taf.: 44, S.:205, Ayasofya Müzesi, Env. No.:185, Nr.: 617, Taf.: 45, S.:214.; Tezcan, 1989, **a.g.k.**, Topkapı Sarayı çevresi, Meryem Kilisesi ve Hg. Georgios Manastır Kilisesi, Env. No.:3916, Res.: 73, S.:82, İstanbul Arkeoloji Müzesi, Env. No. 2385, Res.: 402, S.:304, Env. No.:2384, Res.:403, S.:304, Env. No.:2367, 404, S.:305, Ayasofya Müzesi, Env. No.: 287, Res.: 405, S.:305.; Barsanti, 1990a, **a.g.k.**, İstanbul Arkeoloji Müzesi, Fig.:139, Taf.:95, S.:185.; Kautzsch, 1936, **a.g.k.**, İstanbul Arkeoloji Müzesi, Env. No.: 741, Nr.:395, Taf.: 25, S.:126.

<sup>93</sup>Ötüken, 1996a, **a.g.k.**, Kurşunlu, Nr.:2, Taf.:34, S.:191, Zeytinbağı Fatih Cami, Nr.:4, Taf.:34, S.:192, Zeytinbağı Pelekete (Johannes Theologos Kilisesi), Nr.:4, Taf.:35, S.:193, Mustafa Kemalpaşa, Nr.:5, Taf.:35, S.:193.; Ermiş, 2016a, **a.g.k.**, Fig.:3-4, S.:102.

<sup>94</sup>Türker, 2018a, **a.g.k.**, Eceabat, Nr.:670, Fig.:800, S.:321.; Hakan, 2009, **a.g.k.**, Kocaeli Müzesi, Kat.: 22, Fot.: 22., S.:40.; Ş. Yıldırım (2006b). *Philomelion'daki (Akşehir) Bizans Dönemi Taş Eserleri*. Yayınlanmamış Yüksek Lisans Tezi. Ankara: Hacettepe Üniversitesi Sosyal Bilimler Enstitüsü. Akşehir, Taş Medrese, Kat. No.:4, Res.: 4, S.:615, Seyit Mahmut Hayrani, Kat. No.: 5, Res.: 5, S.:615.

<sup>95</sup>Kautzsch, 1936, **a.g.k.**, Antik Korinth Müzesi, Nr.:408, Taf.:25, S.:130, Nr.:426, Taf.:26, S.:133, Nr.: 404, Taf.:25, S.:127, Selanik Acheiropoietos Kilisesi, Nr.:431,432, Taf.:26, S.:134, Nr.:433, Taf.:27, S.:135, H. Demetrios Kilisesi, Nr.:405, Taf.:25, S.:127, Nr.:433, Taf.:26, S.:135, Nr.:443, Taf.:26, S.:138.

<sup>96</sup>J. Kramer (1968b). *Skulpturen mit Adlerfiguren an Bauten des 5. Jahrhunderts n. Chr. In Konstantinopel*. Köln: Walter Klekamp. Abb.:29, S.:86.

bilezikleri genellikle çapraz ve ters yerleştirilmiş küçük stilize (akanthus) yapraklar ile süslüdür.

Prokonnesos atölyelerinin üretimi olan Kompozit başlıkların (kat. no. 16-22) adada üretilip, tüm işçiliği tamamlanmış ya da son işçiliğinin tamamlanması için Bursa'ya gönderildiği ve burada ki atölyeler tarafından yapıldığı kesin bilinmemektedir. Başkent Konstantinopolis'te bulunan örnekler ile benzerliği dikkat edildiğinde ise Prokonnesos Adasında tüm işçiliğinin bitip Bursa'ya gönderildiği düşünülmektedir.

Bursa Arkeoloji Müzesinde tespit edilen yedi Kompozit tip başlığın (kat. no. 16-22) akanthus yapraklarının işlenişi, ekhinusta yer alan bezeme öğeleri ve benzer örnekleri dikkate alındığında 5. yüzyılın ilk çeyreği veya ortalarına tarihlendirmek yanlış olmayacaktır.

Çalışmamızda yer alan son üç Kompozit başlıktan (kat. no. 23-25) ilk ikisi (kat. no. 23-24) diğer Kompozit başlıklara (kat. no. 16-22) oranla boyutları küçüktür. Küçük boyutlu başlığın kalathosu (kat. no. 23) köşelere uzanan büyük ve geniş dört akanthus yaprağı ile kaplanmıştır. Akanthus yapraklarının arası derince oyulmuş, çentikli ve köprü oluşturan yaprak lobları aralarında büyük gözler meydana gelmiştir. Bir tur dönen volütlerin arasında altta ince kalathos dudağı ile sınırlanan ekhinusta alışılmışın dışında bombeli basit dil biçimli yapraklar işlenmiştir. İstanbul Arkeoloji Müzesinde<sup>97</sup> benzer bir başlık bulunmaktadır. Taban bileziği ve alt sıra akanthus yaprakları korunan başlıkta (kat. no. 24) taban bileziği dışa taşkın çapraz yivlerle süslüdür. Alt sırada aralıklı yerleştirilen dört akanthus yaprakları etli ve kenarları çentikli işlenmiştir. Akanthus yaprakları arasında ana damarları keskin set oluşturan düz yapraklar yer alır. Eskişehir Müzesi<sup>98</sup> ve Kütahya Müzesinde<sup>99</sup> yer alan benzer başlıklarda yaprak işlenişi benzer formdadır. Müzede tespit ettiğimiz başlığın (kat. no. 24) abakusu kırık olduğu için abakus profilinin nasıl olduğunu kestirmek zordur. Benzer örnekler dikkate alındığında abakus profillerin benzer olduğu düşünülmektedir. Sütun başlıklarının (kat. no. 23-24) benzer örnekleri ve akanthus yaprak işlenişi dikkate alındığında Erken Bizans Dönemine tarihlendirmek mümkündür.

Müzede tespit edilen son Kompozit tip başlığın (kat. no. 25) alt sırasında sekiz akanthus yaprağı korunmuştur. Akanthus yaprakları büyük ve damarları derince oyulmuş

---

<sup>97</sup>Tezcan, 1989, **a.g.k.**, Env. No.:5255, Fot.: 427, S.:313.

<sup>98</sup>Parman, 2002, **a.g.k.**, Env. No.: 137. 68, Lev.:43, Fot.:39: E6, S.:120.

<sup>99</sup>Barsanti, 1990a, **a.g.k.**, Fig.:34, Taf.:34, S.:124.

biçimde işlenmiştir. Sütun başlığının abakusu kırık olduğu için Korinth ya da Kompozit tip olarak adlandırmak mümkün değildir.

### 3.1.4.1.3. *Figürlü Başlıklar*

Gövde formu açısından Korinth-Kompozit ve Sepet/İmpost Tip sütun başlıklarının bir varyasyonları olarak değerlendirebileceğimiz figürlü başlıklar; kalathosun alt bölümü ilkinde tek sıra akanthus yaprak çelengi, diğerinde genellikle çapraz sepet örgüsü ile, bunu takip eden üst kısmında abakus köşelerine yerleştirilmiş koyun, koç, kartal gibi hayvan figürlerinden oluşur. Farklı hayvan figürlerinin işlendiği sütun başlıklarına Yunan Mimarlığının erken evrelerinden itibaren rastlanmaktadır. Figürlü başlıkların kullanımı çeşitlenerek Roma İmparatorluk Dönemine kadar devam etmiştir.

Figürlü başlıklar ile ilgili bugüne kadar en kapsamlı araştırma E. Kitzinger tarafından yapılmıştır. Başta başkent Konstantinopolis olmak üzere tüm Anadolu, Yunanistan, İtalya ve Mısıra kadar birçok geniş alana yayılan Figürlü başlıkların üretimi Orta Bizans Dönemine kadar devam etmiştir. Korinth ve Kompozit Tip başlıkların yanı sıra çok sayıda Sepet Tip başlıklarda da dönemin süsleme repertuarı ile birlikte hayvan figürlerinin yer aldığı kompozisyonlar işlenmiştir.<sup>100</sup> Bunun yanı sıra J. Kramer ve R. Kautzsch'in sütun başlıklarını ele aldığı çalışmasında da çeşitli Figürlü tip başlık örnekleri görülmektedir.<sup>101</sup>

Bizans Dönemi mimarlığında standart Korinth ve Kompozit başlıklarında görülen işçilik, Figürlü tip başlıklarda görülmemektedir. Figürlü başlıklarda uygulanan işçilik, teknik ve yüksek işçilik kalitesi gerektirdiğinden, sıradan ustaların değil de zanaatkarlar ya da heykeltıraşların elinden çıktığını düşünmek daha doğru olacaktır. Erken Bizans Dönemi figürlü başlıklarda abakus altında alışlagelmiş völütler tamamıyla kaybolmuş, bunun yerini ve işlevini hayvan figürleri almıştır.

Kalathosta köşelerdeki hayvan protomaları arasında kalan yüzey, üste plastik bir etki uyandıran dışa taşkın abakus çiçeği ile bağlantılı; insan figürleri, medusa, grifon, pegasus, mask, bereket boynuzu, çelenk, haç motifleri ve çeşitli bitki motifleri biçiminde işlenmiştir. Bazı örneklerde ise üstte figürlerin arasında akanthus yapraklarına yer verilmiştir.

---

<sup>100</sup>E. Kitzinger (1946). The Horse and Lion Tapestry at Dumbarton Oaks. An appendix. List of Early Byzantine Animal and Bird Capitals. *Dumbarton Oaks Papers*, 3. Fig.:51-123, s.60.

<sup>101</sup>Kramer, 1968b, **a.g.k.**, Abb.: 12-14-31-38.; Kautzsch, 1936, **a.g.k.**, Nr.:477-534, Taf.:30-32, S.:153-165.

Bursa Arkeoloji müzesinde üç figürlü başlık tespit edilmiştir (kat. no. 26 -28). J. Kramer tarafından 1968 yılında incelenen ve müze bahçesinde sergilendiği anlaşılan 306 Envanter numaralı figürlü başlık, tarafımızdan tespit edilememiştir.<sup>102</sup>

Y. Ötüken envanter numarası ve müzeye geliş tarihi belli olmayan başlığın (kat. no. 26), 1983 yılında Geçali'de bulunduğunu ve 1986 yılında Gemlik'e getirildiği aktarmaktadır.<sup>103</sup> Figürlü başlığın taban bileziği, Kompozit tip başlıklarında sıklıkla rastladığı üzere ters yerleştirilmiş sivri uçlu stilize akanthus yaprakçıkları ile süslüdür. Kalathos altında kalın damarlı ve uçları çentikli sekiz akanthus yaprakları yer alır. Üst köşelerde başları ve gövdeleri büyük oranda kırık olan hayvan figürlerinin, sağlam örnekler dikkate alındığında koyun ya da koç gibi hayvan olabileceği kabul edilebilir. Figürler arasında karşılıklı iki yüzde biri korunmuş küçük bir kuş figürü ve diğer yüzde yivli kaulisten çıkan dışa taşkın stilize yaprak motifi ve son yüzde stilize yaprak motifi işlenmiştir. İstanbul Arkeoloji Müzesinde<sup>104</sup> yer alan üç örnek müzede tespit edilen figürlü başlığa büyük oranda benzerlik göstermektedir. Sütun bilezikleri ters yerleştirilmiş sivri uçlu stilize akanthus yaprakçıkları ile süslüdür ve kalathos altında kalın damarlı ve uçları çentikli akanthus yaprakları görülmektedir. Üst köşelere koyun ya da koç gibi hayvan figürleri işlenmiştir. Hayvan figürleri arasındaki yüzlerde genellikle kuş ya da kartal figürünün yanı sıra çeşitli bitkisel süslemeler işlenmiştir. İstanbul Arkeoloji Müzesinde yer alan üç figürlü başlık 5. yüzyılın ikinci yarısına ve 6. yüzyılın ilk yarısına tarihlendirilmektedir. Bursa Arkeoloji Müzesinde tespit edilen ilk figürlü başlık (kat. no. 26) benzer örneklerin tarihlendirmesi dikkate alındığında 5. yüzyılın ikinci yarısına veya 6. yüzyılın ilk yarısına tarihlendirmek yanlış olmayacaktır.

Müzedeki iki figürlü başlığın (kat.no.27-28) geliş yeri ve tarihi bilinmemekle birlikte, malzeme, boyut, biçim ve başlığı oluşturan unsurların işlenimlerindeki yakın benzerlikler, başlıkların aynı yapıda bir seri olarak kullanıldığını işaret etmektedir. Geriye çekilmiş dar ve düz taban bileziğini takip eden kalathosta altta akanthus yaprak çelengi, üstte abakus köşelerine yerleştirilmiş kanatları açık kartal figürleri yerleştirilmiştir. Kartal figürlerinin kanatlarındaki tüylerde yoğun matkap işçiliği görülür. Abakus çiçeği alışılmıştan dışında büyükçe ve çelenk biçimindedir. Her iki başlıkta da kartal figürlerinin

---

<sup>102</sup>Kramer, 1968b, **a.g.k.**, Abb.:35, S.:92.; Keşoğlu, 1969-1970a, **a.g.k.**, Env. No.:306, Fiş no.:134, Res.:146, S.:136.

<sup>103</sup>Ötüken, 1996a, **a.g.k.**, Nr.:5, Taf.:36, S.:195.

<sup>104</sup>Fıratlı, 1990a, **a.g.k.**, Env. No.: 5452, 198a-b, Pl.63, S.:110, Env. No.: 1595, 199, Pl.63, S.:110, Env. No.:2304, 201a-b-c-d, Pl.64, S.:111.

arasında iki yüzde abakus çiçeği altında akanthus yaprakları işlenirken bir yüzü 10 cm. genişliğinde işlemeden bırakılmıştır. Akanthus yaprakları uzun, uçları kıvrımlı ve damarları ince uçlu matkap ile belirginleştirilmiştir. Dip yaprakları yaprak gövdesi ile aynı zeminden gelişmiş ve diğer akanthus yapraklarının dip yaprakları ile gözler oluşturmuştur. Başlıklardan ilkinde (kat.no.27) alt sırada sekiz akanthus yaprağının damarları ince uçlu matkap ile daha belirginleştirilmiştir. Diğer başlıkta ise (kat. no. 28) altı akanthus yaprağı işlenmiştir. Tespit edilen Figürlü başlıkları kompozisyon ve benzer örnekler ile kıyaslandığında Erken Bizans Dönemine tarihlendirmek doğru olacaktır.<sup>105</sup>

#### **3.1.4.1.4. Yivli / Çanak Başlık**

Kareye yakın abakus altında, ters çan şeklindeki kalathosu eşit aralıklı uzun yivlerle kaplanmış, başlıklar, Almanca Literatürde “Kelchkapitell”, İngilizce Literatürde “Fluted capitals” olarak adlandırılmaktadır. Türk araştırmacılar bu başlık tipi için “Ters çan”, “Çanak”, “Oluk” ve “Yivli” v.b. farklı adlandırmalar kullanılmaktadır.

Anadolu’da ilk kez Hellenistik Dönemde karşımıza çıkan Yivli başlıkların ortaya çıkışında, Pergamonlu sanatçıların etkili olduğu araştırmacılar tarafından genel kabul gören bir görüştür. W. Hoepfner bu tipin ortaya çıkışında eski Aiol formları ile zamanın süsleme formlarını bir araya getiren Pergamonlu mimarların kendine özgü mimari bir dil kazandırmayı amaçlayan deneyci karakterinin etkili olduğunu kabul etmektedir. Anadolu’daki kaynağı üzerine bir başka görüş ise Efes ve Pergamon’da örnekleri bulunan kalathos alt bölümü akantus yaprakları, üstü yivlerle bezeli (Yivli-Akantuslu) başlıkların giderek sadeleşerek, yivli çanak başlık tipini oluşturduğu yönündedir.<sup>106</sup> Roma Dönemi’nden (Trayanus Dönemi) itibaren oldukça yoğun kullanıldığı bilinmektedir.<sup>107</sup> Genel hatlarıyla başlık formunda büyük farklılıklar olmaksızın Erken Bizans Döneminde de kullanımı devam etmiştir. Erken Bizans Dönemi üretilen yivli başlıkların bazılarında,

---

<sup>105</sup>Tezcan, 1989, **a.g.k** Topkapı Sarayı çevresi, Fot.:74-76, S.:82, Fot.:172-173, S.:149, Fot.:268-269.; Z. Mercangöz (1994a). Ödemiş Çevresi Bizans Araştırmaları. *Arkeoloji ve Sanat Dergisi*, 62-63. Birgi Karaoğlan Cami, Res.:5, S.:25.; Hakan, 2009, **a.g.k.**, Kocaeli Müzesi, Env. No.:1620, Kat. No.:24, Res.:24, S.:43.; Kramer, 1968b, **a.g.k.**, Alahan Manastırı, Abb.:38, S.:93, İzmit, Abb.:32.; Kitzinger, 1946, **a.g.k.**, Yunanistan Athost, Fig.:51, S.:62, İstanbul Arkeoloji Müzesi, Env. No.:1210, Fig.:54, S.:62, Env. No.:1211, Fig.:55, S.:63, Env. No.:1212, Fig.:56, S.:63, Selanik H. Dimitrios Kilisesi, Fig.:58, S.:63, Athena Bizans Müzesi, Fig.:59, S.:63, Yunanistan Sikyon, Fig.:60, S.:63, S.:63, İskenderiye Müzesi, Fig.:62, S.:64, Sousse Arkeoloji Müzesi, Fig.:66-67, S.:64, Ravenna Archiepiscopal Müzesi, Fig.:68-69, S.:64, Venedik San Marco, Fig.:70, S.:64.; Kautzsch, 1936, **a.g.k.**, İstanbul Arkeoloji Müzesi, Nr.:490, Taf.:30, S.:150, Nr.:496, Taf.:30, S.:157, Nr.:499, Taf.:30, S.:158, Nr.:508, Taf.:31, S.:160, Mısır, İskenderiye Müzesi, Nr.:494, Taf.:30, S.:157.

<sup>106</sup>Alp, 2006a, **a.g.k.**, 59.

<sup>107</sup>Parman, 2002, **a.g.k.**, 181.

abakus profili kalathos gibi yüksek tutulmuştur. Kimi örneklerde abakus profili düz bırakılırken bazılarında da merkezde bir haç ve bunun yanı sıra çapraz yivler, kıvrık dal, çelenk ve çeşitli bitkisel motiflerle süslenmiştir. Kalathosta yiv sayılarının değiştiği örneklerin yanı sıra yivler arasında okucu motifinin ve yivlerin merkezinde haç motifinin işlendiği de görülmektedir. Bazı örneklerde ise sütun gövdesine oturan bilezik üzerinde yumurta okucu dizisinin işlendiği örnekler Anadolu'da çok kullanıldığı bilinmektedir.<sup>108</sup>

Bursa Arkeoloji müzesinde bir yivli- çanak başlık tespit edilmiştir (kat. no. 29). Başlangıçları yarım daire biçiminde yivlerle kaplanmış kalathosu üstte düz kalathos dudağı ve düz profilli abakus takip eder. Genellikle on sekiz veya yirmi dört olan yiv sayısı, Bursa örneğinde yirmi beştir.

Geç Antik Dönemi Yivli başlıklarını Roma Dönemi başlıklarından ayırt etmemizi kolaylaştıracak belirli unsurlar bulunmaktadır. İlki uçları tomurcuk biçiminde sonlanan ince saplara başlıklarda yer verilip verilmemesidir. İkinci Geç Antik Dönem başlıklarında yivlerle kaplı başlık gövdesi ile abakus arasında düz ya da yarım dairevi profilli silindirik bölümle sonlanmasıdır. Sonuncu ise sütun gövdesine oturan silindirik bilezik üzerinde yumurta okucu dizisini oluşturan motiflerin biçim ve işlenimidir.<sup>109</sup> Tarihlendirmede kıstas alabileceğimiz bu unsurlar dikkate alındığında müzede tespit edilen başlık 4.-5. yüzyıla tarihlendirilir.

### 3.1.4.1.5. İon- impost Başlıklar

İon-impost veya İmpost-İon olarak adlandırılan sütun başlığı dikdörtgen prizmal bir gövde altında İon sütun başlığının küçültülmüş ön ve yan yüz (polster) unsurlarından oluşur. Erken Bizans Döneminde mimarların özgün bir yaratımı İon-impost başlıklar, kesin bilinmemekle birlikte 4. ve 6. yüzyıllarda ortaya çıkmıştır. Başta başkent Konstantinopolis olmak üzere Anadolu, Yunanistan, İtalya ve Kıbrıs'ta sıkça kullanılmıştır. Özellikle nef ayrımlarında, galerilerde ve nartekslerde kullanılan İon-

<sup>108</sup>Tezcan, 1989, **a.g.k.**, Fot.:170, S.:149.; Keskin, 2010b, **a.g.k.**, Çorum Çevresi, Kat. no.:62-77, Res.:69-89, S.:102-120.; Hakan, 2009, **a.g.k.**, Kat. No.:1-13, Res.:1-13, S.:18-31.; Cumalıoğlu, 2011, **a.g.k.**, Hadrianopolis, Kilise A, 3 nolu nef, Kat. no:18, S.:95, Kat. no:19, S.:96, Budaklar Köyü, Kat. no:156, S.:233, Kat. no:157, S.:234.; Yıldırım, 2011a, **a.g.k.**, Akşehir Arkeoloji Müzesi, Env. No.:401, Kat. no.:17, Res.:17, Env. No.:402, Kat. No.:18, Res.:18, Kat. No.:19, Res.:19, S.:618.; İ. Gültekin Özmen (2013). *Kayseri ve Niğde Müzelerinde Bulunan Bizans Dönemi Taş Eserler*. Yayınlanmamış Yüksek Lisans Tezi. Kayseri: Erciyes Üniversitesi, Sosyal Bilimler Enstitüsü. Kayseri Müzesi, Env. No.: 74/360, Kat. No.:5, Res.:5, S.:21.; Temple, 2013a, **a.g.k.**, Konya Arkeoloji Müzesi, Kat. No.:179. ÇanB11, Res.:245, S.:153.; Niewöhner, 2007a, **a.g.k.**, Çavdarhisar, Nr.:36, Taf.:3, S.:206.; Pralong, 2003, **a.g.k.**, Yalova, Fot.:45, S.:241.

<sup>109</sup>Arslan, 2014, **a.g.k.**, 35.

impost başlıklar statik açıdan önemli bir rol sağladığı için kullanımın yaygınlaştığı düşünülmektedir.

Bu tip başlıkların erken örneği M.S. 400 yılına ait olduğu düşünülen, Yunanistan'da Skripu şehrinde yer alan başlık gösterilir.<sup>110</sup> Mısır İskenderiye Müzesi'nde 5.yüzyılın ilk çeyreğine tarihlenen iki örnek<sup>111</sup> ve Yunanistan'da 5. yüzyılın ilk yarısına tarihlenen<sup>112</sup> Chalkis Arkitsa ve Delphi'deki başlıklar tespit edilmiştir.<sup>113</sup> Konstantinopolis'te bilinen en erken örnek ise 5. yüzyıla tarihlendirilen Studios Manastır Kilisesi'nin narteksinde kullanılan başlıklardır<sup>114</sup> ve Konstantinopolis'teki İon-impost başlık örnekleri 5. yüzyılın ikinci yarısı ve 6. yüzyıla tarihlenmektedir.<sup>115</sup>

İon-impost sütun başlıklarının impost kısa yüzlerinde genellikle tek bir haç veya akanthus yaprakları ile çevrelenen haç motif, çelenk ve madalyon içlerinde Kristogram veya monogramlarla süslü kompozisyonlara yer verilmiştir. Uzun yüzler nadiren çeşitli motiflerle süslendiği görülmektedir. Başlığın alt kısmında standart İon sütun başlığına özgü volüt ve ekhinusun farklılıklar göstererek kullanımı devam etmiştir. Genellikle iki veya iki buçuk tur dönen volütler, şematik bir form kazanmış, daha yüzeysel işlenmiş ve boyutları küçülmüştür. Ekhinusta görmeye alışık olduğumuz yumurta okucu dizisi zamanla yok olmuş bunun yerine daha çok stilize bitkisel motifler tercih edilmiştir. Pulvinusta ise uzatılmış saz biçiminde basit stilize yapraklar görülmüştür. T. Zollt, İon-impost başlıklarını, volüt biçimlenişine göre dört ana guruba ayırmıştır.<sup>116</sup>

Bursa Arkeoloji müzesinde sekiz İon-impost başlık tespit edilmiştir (kat. no. 30–37). Bunlardan üçünde (kat. no. 30-32) impost süslemeleri birbirine benzer şekilde, akanthus yaprakları, haç ve madalyonlardan oluşan bir kompozisyonla süslenmiştir. İlk İon-impost başlığı (kat. no. 30), Balıkesir'e bağlı Edincik'ten müzeye getirilmiştir. Başlığın yüksek tutulmuş abakusunda S biçimli kıvrık dal, derin düz profiller ve organ motifine yer verilmiştir. Korunabilen bir kısa yüz impostu stilize yapraklarla çevrelenmiş

<sup>110</sup>Kautzsch, 1936, **a.g.k.**, Nr.:535, Taf.:33, S.:166.; F.K.Yegül (1974). Early Byzantine Capitals From Sardis a Study on the Ioanic Impost Type. *Dumbarton Oaks Papers*, 28. Fig.:16, S.:269.

<sup>111</sup>Kautzsch, 1936, **a.g.k.**, Nr.:536, Taf.:33, S.: 166; Yegül, 1974, **a.g.k.**, Fig.:17, S.:269.

<sup>112</sup>Kautzsch, 1936, **a.g.k.**, S.:166-167; Yegül, 1974, **a.g.k.**, Fig.:18,19,20, S.:269-270.; A.Ç. Türker (2014b). Çanakkale'den İon-İmpost Sütun Başlıkları. *OLBA XXII*. S.:340.

<sup>113</sup>W. Von Alten (1913). *Geschichte Des Altchristlichen Kapitells.*: München. Chalkis için bkz. S.:40.; A.C. Orlandos (1929). Une Basilique Paleochretienne en Locride. *Byzantion*, 5. Arkitsa; Fig.:7, S.:207-218.; J. Laurent (1899). Delphes Chretien. *Bulletin de Correspondance Hellénique* 206. Delphi için bkz. Fig.:9, S.:236.

<sup>114</sup>Yegül, 1974, **a.g.k.**, Fig.:21, S.:270.; Kautzsch, 1936, **a.g.k.**, Nr.:540a,540b, Taf.:33, S.:167.; Zollt, 1994, **a.g.k.**, Nr.:2a,2b, Taf.:1, S.:9, Nr.:3a,3b,3c, Taf.:2, S.:10.

<sup>115</sup>Yegül, 1974, **a.g.k.**, Fig.:21,25,27,28,29,31, S.:270-271.

<sup>116</sup>Zollt, 1994, **a.g.k.**, S.:275-287.

çelenk içinde Kristogramlı bir haç ile süslenmiştir. İonik bölümde iki tur dönen volütler arasında ekhinusta merkezde bir yumurta ve yanlarda basit yapraklar işlenmiştir. Pulvinusta volütlere uzanan kıvrımlı stilize yapraklar ile süslüdür.<sup>117</sup>

İmpost süslemesi (kat. no. 30) ile benzer olan ikinci örneğin (kat. no. 31) diğer kısa yüzünde bir haç kabartması yer alır. İonik bölümde hafif bombeli ekhinus merkezindeki tek yumurta volüt sırtından gelişen kalın yapraklı köşe palmetleri ile çevrelenmiştir. Diğer kısa yüzde köşe palmetleri yerine okucu biçimli ara yapraklara yer verilmiştir. Pulvinusta iki bantlı baltuesdan volütlere uzanan sivri uçlu basit saz yaprakları yer alır.<sup>118</sup>

Yaklaşık yarısı korunabilmiş olan diğer başlığın (kat. no. 32) bir kısa yüz impostunda akanthus yaprakları ile çevrelenen bir haçın bulunduğu anlaşılmaktadır. Alt düzlemde gelişen akanthus yapraklarının damarları derince oyulmuştur ve üst yaprakları arasında üç yapraklı bir sürgün çiçek motifi haçın üst koluna uzanmaktadır. İonik bölümde volütler iki tur dönmektedir. Ekhinusta volüte yaslanan kılıfla çevrelenen bir yarım yumurta ve bir ara yaprağın sapı korunabilmiştir. Pulvinusta balteus bandından gelişen sivri uçlu tek yaprak görülür.<sup>119</sup>

Mudanya'dan müzeye getirilen İon-impost başlığın (kat. no. 33) korunan bir kısa yüz merkezinden kazınmış bir haç ve köşelerde kısa ve uzun yüzlerde abakusa kadar uzanan dört yapraklı stilize basit yaprak motifi işlenmiştir. Dışa taşkın ekhinusta, volüt sırtlarından gelişen üç yapraklı stilize bitkisel motif yer alır. Pulvinusta balteusdan gelişen U biçimli kalın çanak yaprak ile süslüdür.<sup>120</sup>

Yalova Karayolu hafriyat kazısında bulunan iki İon-impost başlık (kat. no. 34-35) gerek boyut gerek işlem ve süslemeleri açısından birbirine oldukça benzerdir ve olasılıkla aynı yapıda kullanılmışlardır. Her iki başlığın bir kısa yüz merkezlerine bir Latin haçı işlenmiş, diğer kısa ve uzun yüzleri bezemesiz bırakılmıştır. Ekhinus (kat. no. 34) dışa taşkın<sup>121</sup> ve volütler iki tam tur dönerken, (kat. no. 35) ekhinus geriye çekilmiş ve volüt

<sup>117</sup> Türker, 2018a, **a.g.k.**, Akçin, Nr.:722, Fig.:873, S.:344.

<sup>118</sup> Türker, 2018a, **a.g.k.**, Gelibolu, Nr.:619, Fig.:825, S.:335, Eceabat, Nr.:693, Fig.:829, S.:336.; Zollt, 1994, **a.g.k.**, Arkeoloji Müzesi, Env. No.: 7473, Nr.:44, Taf.:13, S.:29, Topkapı Sarayı, Nr.:71, Taf.:19, S.:37, Ayasofya Müzesi, Env. No.: 173, Nr.:12, Taf.:5, S.:14, Mozaik Müzesi, Nr.:11, Taf.:5, S.:13.; Tezcan, 1989, **a.g.k.**, Fot.:198, S.:157.

<sup>119</sup> Zollt, 1994, **a.g.k.**, Ayasofya Müzesi, Env. No.:173, Nr.:12, Taf.:5, S.:14, Mozaik Müzesi için bkz. Nr.:11, Taf.:5, S.:13.; Parman, 2002, **a.g.k.**, Uşak Arkeoloji Müzesi deposu, Lev.:132, Fot.:181:U58, S.:200.; Türker, 2018a, **a.g.k.**, Çanakkale Müzesi, Nr.:684, Fig.:814, S.:333, Eceabat, Nr.:713, Fig.:858, S.:341.; Pralong, 2003, **a.g.k.**, Bursa Yenişehir Köprühisar, Fot.:113, S.:255.

<sup>120</sup> Zollt, 1994, **a.g.k.**, Ayasofya Müzesi, Env. No.:420, Nr.:90, Taf.:21, S.:43, Nr.:56, Taf.:15, S.:33, Topkapı Sarayı, Env. No.: 57, Nr.:95, Taf.:22, S.:45, Gülhane Parkı, Nr.:92, Taf.:21, S.:44.

<sup>121</sup> Zollt, 1994, **a.g.k.**, İstanbul Arkeoloji Müzesi, Env. No.:4968, Nr.:51, Taf.:15, S.:31.; Tezcan, 1989, **a.g.k.**, Topkapı Sarayı için bkz. Fot.:448, S.:323.; Türker, 2018a, **a.g.k.**, Akçin, Nr.:721, Fig.:871, S.:344.

turu azalmıştır. Her iki başlıkta, ekhinus volüt sırtlarından gelişen diyagonal olarak yerleştirilmiş üç yapraklı stilize bitkisel motifleri ile süslenmiştir. İlk örnekte (kat. no. 34) pulvinus balteusdan gelişen U biçimli kalın çanak yaprak ile süslü iken, diğerinde (kat. no. 35) stilize akanthus yaprakları işlenmiştir.<sup>122</sup>

Düz abakusun altında bir kısa yüz merkezinde bir Latin haçı kabartması yer alan başlıkta (kat. no. 36) diğer yüzler bezemesizdir. İonik bölümde volütler ve ekhinus işlenmeden kaba hatları ile bırakılmıştır.<sup>123</sup>

Büyük oranda kırık olan başlığın (kat. no. 37) tüm yüzeyinde işçi tarağı izleri görülür. İmpostun bir kısa yüz merkezinde haçın kollarına bağlı ΨAMWC harflerinden oluşan bir monogram yer alır. İonik bölümde yüzeysel olarak işlenmiş volütler üç tur döner. Ekhinus merkezinde ince bir kılıfla çevrelenen eliptik formlu bir yumurta yer alır. Pulvinus sadedir.<sup>124</sup>

Bursa Arkeoloji Müzesinde tespit edilen sekiz ion-impot başlık için süsleme kompozisyonu, işçilik ve benzer örneklerin özellikleri dikkate alındığında başlıkları 5. yüzyılın ikinci yarısı ve 6. yüzyılın ilk yarısı arasında değerlendirmek mümkündür.

### **3.1.4.1.6. Kesik Piramidal/Sepet Tip Sütun Başlıkları**

Sütun gövdesine oturan daire formlu tabandan kare formlu abakusa uzanan, kalathosu kesik piramidal formlu başlıklar Kesik Piramidal veya Sepet Tip olarak adlandırılır. Bu başlık tipinin Erken Bizans Döneminden itibaren kullanılan İmpost başlıklarının gelişimi sonucunda ortaya çıktığı düşünülür. M.S. 6. yüzyılda St. Polyeuktos, Sergios Bakhos ve Hagia Sophia gibi başkent yapılarında bu tipin çeşitli varyasyonları karşımıza çıkar.<sup>125</sup> Başlıklar; bitkisel ve geometrik motifler, haç, bereket boynuzu, monogram, hayvan ve insan figürleri ve bu öğelerin oluşturduğu basit veya karmaşık kompozisyonlar dahil olmak üzere zengin bir süsleme repertuarı yansıtırlar.

<sup>122</sup>Bursa Yeşil Medresedeki devşirme başlık yayımlanmamıştır.; Zollt, 1994, **a.g.k.**, İstanbul Arkeoloji Müzesi, Env. No.: 5327, Nr.:75, Taf.:19, S.:39.; Tiryaki, 2016, **a.g.k.**, Bursa Nilüfer, Büyükşehirlik Köyü, Res.: 1a, S.:817.; Türker, 2018a, **a.g.k.**, Çanakkale Müzesi, Env. No.:3792, Nr.:688, Fig.:819, S.:334, Env. No.:46, Nr.:697, Fig.:833, S.:337, Saraycık, Nr.:707, Fig.:849, S.:340, Akçin, Nr.:721, Fig.:871-872, S.:344.

<sup>123</sup>C. Mango, I. Sevcenko (1973). Some Churches and Monasteris on the Southern Shore of the Sea Marmara. *Dumbarton Oaks Papers*, 27. Pelekete (Johannes Theologos Kilisesi), Fig.:53-54, S.:248.; İznik Arkeoloji Müzesinde bulunan ion-impot başlık yayımlanmamıştır.; Pralong, 2003, **a.g.k.**, İznik, Çakıca, Fot.:32, S.:239.

<sup>124</sup>Türker, 2018a, **a.g.k.**, Kocadere, Nr.:692, Fig.:827, S.:335, Güllüce, Nr.:695, Fig.:831, S.:336, Dalyan, Nr.:711, Fig.:856, S.:341.; Niewöhner, 2007a, **a.g.k.**, Yaylababa, Nr.:50, Taf.:5, S.:208, Nr.:51, Taf.:5, S.:208.

<sup>125</sup>Temple, 2008b, **a.g.k.**, 243.

Kesik Piramidal/Sepet Tip başlıkları, 6. yüzyıldan itibaren diğer başlık tiplerine oranla daha sık tercih edilmiş ve Orta-Geç Bizans Döneminde tek ve standart başlık tipi olmuştur.

Çalışmamızda Kesik Piramidal/Sepet Tipte üç sütun başlığı tespit edilmiştir (kat. no. 38-40). M. Keşoğlu tarafından 1969-70 yılında çalışılan ve müze bahçesinde sergilendiği anlaşılan 3246 Envanter numaralı başlık, tarafımızdan tespit edilememiştir.<sup>126</sup>

Yüksek profilli abakus ile sonlanan ilk başlığın (kat. no. 38) kalathosu, ana aksta kıvrımlı bir saptan gelişen birbirine paralel sıralanmış beş sıra yatay yaprak ile süslüdür. Konturları kalathos yüzeyinden oldukça derin işlenmiş sivri uçlu yaprakların, uçlarına kadar devam eden damarları ince bir set biçiminde verilmiştir.

Başkent Konstantinopolis'te Hagia Sophia Kilisesinin alt katı ve galeri katında bulunan impost başlıklar müzede tespit edilen Kesik Piramidal/Sepet Tip başlığın çıkış protipidir. Hagia Sophia Kilise 'sinin impost başlıklarında impostun yan yüzünde ana akslarda dairesel formlar ve içlerinde küçük stilize yapraklar işlenmiştir. Dairesel formlardan gelişen kıvrımlı saplar birbirine paralel sıralanmış beş sıra yatay yapraklar görülmektedir. Hagia Sophia Kilisesi impost başlıklarında yan yüzlerinde görülen süsleme, çalışmamızda yer alan başlığın dört yüzünde tekrar edilmiştir.

Oldukça sınırlı sayıda örneği bulunan Kesik Piramidal/Sepet Tip başlığın bir benzeri Manganlar bölgesinde 1921-1923 yılında yapılan araştırmalarda Hg. Georgios Manastır ve Kilisesinde bulunmuştur. Şu an İstanbul Arkeoloji Müzelerinde bulunan başlık çalışmamızda yer alan başlığa büyük oranda benzerlik göstermektedir. Başlığın ön ve yan yüzlerin yarısı yatay olarak birbirine paralel sıralanmış yapraklar işlenmiştir. Arka ve diğer yan yüzleri geniş bir silme ile ikiye ayrılmıştır. Diğer yarısı akanthus yaprakları ile süslüdür. Akanthus yaprakları zeminden yükseltilmiş ve işlemeden bırakılmıştır. Başlığın abakus profili uçları spiral şeklinde sonlanan kıvrımlar işlenmiştir.<sup>127</sup> Bir başka benzer başlığa İstanbul Koca Mustafa Paşa Camii yakınlarında rastlanmaktadır. Başlığın kalathosu, ana aksta içleri küçük stilize yapraklarla süslü eliptik formlardan gelişen kıvrımlı saplar birbirine paralel sıralanmış beş sıra yatay yaprakları oluşturmaktadır.<sup>128</sup> Başlığın benzer örnekleri ve yaprak işlenişi tarihlendirme için kıstas alınabilecek

<sup>126</sup>Keşoğlu, 1969-70, **a.g.k.**, Env. No.:3246, Fiş no.:105, Res.: 109, S.:107.

<sup>127</sup>Tezcan, 1989, **a.g.k.**, İstanbul Arkeoloji Müzesi, Env. No.:3918, Fot.:77, S.:82-83.

<sup>128</sup>İstanbul Koca Mustafa Paşa Camii yakınlarındaki başlık yayımlanmamıştır.

unsurlardır. Bu hususlar dikkat edildiğinde müzede tespit edilen başlığı 6. yüzyıla tarihlendirmek doğru olacaktır.

Müzede birbirini takip eden yüzlerde trapezoid formlu çerçeveler içinde haç, madalyon ve bitki motiflerine yer verilmiş iki impost başlık (kat. no. 39-40) tespit edilmiştir. Bunlardan Mudanya Mesudiye Köyünden 1956 yılında müzeye getirilen<sup>129</sup> ilk başlık, dört yüzde silindirik tabandan abakusa kadar kesintisiz olarak devam eden ikili yapraklarının işlendiği geniş bordürle çevrelenmiştir. İnce sapa bağlı ikili yaprak dizisi farklı yönlerden devam ederek ana eksenlerde birleşmektedir. Trapezoid formlu çerçeveler içinde karşılıklı iki yüzde Latin haçı, diğer yüzde beş yapraklı bir çınar yaprağı, diğer yüzde kabartma madalyon işlenmiştir. Müzedeki örneğe büyük oranda benzerlik gösteren örnekler Topkapı Sarayı çevresi,<sup>130</sup> Yalova Termal ve Bursa II. Murat Türbesinde<sup>131</sup> (Res. 215) rastlamaktayız. İstanbul Arkeoloji Müzesi, Bolvadin ve Eskişehir Müzesinde bulunan benzer örneklerde ise farklı olarak dört yüzde silindirik tabandan abakusa kadar kesintisiz olarak sivri uçlu, matkap işçiliğiyle oyulan akanthus yaprakları ile çevrelenmiştir. Ayrıca Yalova Termal, Bolvadin ve Eskişehir Müzesindeki örneklerde trapezoid çerçeve içinde monogramlar işlenmiştir.<sup>132</sup> Tespit edilen başlığın yaprak işlenişi ve benzer örnekler dikkate alındığı zaman 6. yüzyıla tarihlendirmek doğru olacaktır.<sup>133</sup>

M. Dennert tarafından 1997 yılında Gemlik İlçesi Kurşunlu Hagios Aberkios Manastırı Kilisesinde tespit edilen ve sonrasında müzeye getirilmiş olduğu anlaşılan yüksek profilli diğer Sepet Tip başlığın (kat. no. 40)<sup>134</sup> ince bir bant ile çevrelenmiş trapezoid çerçevelerinde karşılıklı iki yüzde haç kabartması, diğer yüzlerde kabartma madalyon bulunmaktadır. Müzedeki başlığın tespit edilen benzer örneklerinde trapezoid çerçeve içlerinde madalyon ve haç kabartmaları dışında üç yapraklı basit bir çiçek, çınar yaprağı ve globuslu haçın işlendiği görülmektedir. Başlığın tarihlendirilmesi hususunda

---

<sup>129</sup>Bursa Arkeoloji Müzesinde tespit edilen 2727, 2694, 2696 ve 2709 envanter numaralı başlıklar için Mudanya Mesudiye Köyünden 1956 yılında getirildiğini aktarmaktadır. Fiş No:106, Fot.:142, S.:108, Fiş No:108, Fot.:110, S.:110, Fiş No:107, Fot.:112, S.:109, Fiş No:9, Fot.:108, S.:11.

<sup>130</sup>Tezcan, 1989, **a.g.k.**, Fot.:480, S.:340.

<sup>131</sup>Pralong, 2003, **a.g.k.**, Fot.:102, S.:252, Bursa II. Murat Türbesinde bulunan başlık yayımlanmamıştır.

<sup>132</sup>İstanbul Arkeoloji Müzesinde bulunan başlık yayımlanmamıştır.; Parman, 2002, **a.g.k.**, Bolvadin, Durak Ören’de bulunan 1935 yılında müzeye getirilen Env. No.:1432, Lev.:103, Fot.: 132/a: A51, 132/b: A51, S.:180, Eskişehir Müzesi, Env. No.: A.73.94, Lev.:112, Fot.: 144: E19, S.:184.

<sup>133</sup>Orta Bizans Dönemi örneği Bursa Trilye Fatih Caminde bulunan benzer başlıkların köşelerinde ve abakusta küçük eşkenar dörtgenler kesintisiz olarak devam etmektedir. Merkezde trapezoid çerçeve içinde, küçük dairelerin birbirine düğümlerle birleşmesinden oluşan bir kompozisyon bulunur. Pekak, 2009, **a.g.k.**, No:9, S.:101-102.

<sup>134</sup>Dennert, 1997, **a.g.k.**, Nr.:79, Taf.:14, S.:188.

benzer örneklerin tarihlendirmeleri dikkate alındığında müzedeki örneği 6. yüzyılın ortası ve 7. yüzyıla tarihlendirmek doğru olacaktır.<sup>135</sup>

#### **3.1.4.1.7. Anıt Sütun Başlığı**

A.M. Schneider tarafından 1943 yılı öncesinde İznik'te tespit edilen anıt sütun başlığının (kat. no. 41) Bursa Arkeoloji Müzesine hangi tarihte getirildiği belli değildir.<sup>136</sup>

Başlığın yukarı doğru genişleyen silindirik gövdesinde, merkezde çelenk içinde bir kristogram ve açık kapalı palmetlerden oluşan anthemion dizisi işlenmiştir. Palmetler altta düz bir bant şeklinde demetlerle bağlıdır. Palmetlerin tepe yaprağından gelişen saplar kıvrılarak ters yerleştirilmiş yan palmetlerin dip yapraklarını oluşturmaktadır. Başlığın üst düzlem zemininde bulunan kare formlu bir zıvana yuvası anıt sütun başlığının üzerinde başka bir parçanın olduğunu düşündürmektedir.

Bursa Arkeoloji Müzesinde bulunan anıt sütunun ilk buluntu yerinin İznik olduğu düşünüldüğünde, böyle bir anıt sütunun olması şaşırtıcı değildir. İstanbul'daki formlarda İmparator Konstantin, I. Theodosius, Arcadius, Marcianus Onur Anıtları tanınmaktadır. Theodosius ve Arcadius Onur Anıtlarında Dorik-İonik başlıklar, Roma'daki Traianus Anıtını model alan tercih edildiği bilinmektedir. M.S. 450-457 tarihinde Vali Tatianus tarafından Marcianus adına yaptırılan Marcianus Anıtında, Korinth tipinde başlığın üzerinde köşelerinde dört kartal kabartması bulunan ikinci bir başlık yer alır. Günümüzde Topkapı Sarayının ikinci avlusunda 1959 ve 1962 yılında yapılan kazılarda bulunan

---

<sup>135</sup>Tezcan, 1989, **a.g.k.**, Ayasofya Müzesi, Env. No.:297, Fot.:133, S.:119., Fot.:465, S.:331, İstanbul Arkeoloji Müzesi, Env. No.:2389, Fot.:472, S.:334, Gülhane Parkı, Fot.:303, S.:228, Gotlar Sütunu civarı, Fot.:196, S.:157.; C. Barsanti (1958-1966c). Capitello. *Enciclopedia dell'Arte Antica Classica e Orientale*, (II), Roma: Istituto della Enciclopedia Italiana. İstanbul Arkeoloji Müzesi, Fot.:990, S.:872; Zollt, 1994, **a.g.k.**, Aya İrini güneyi, Nr.:247, Taf.:35, S.:99, Ayasofya Müzesi, Env. No.:161, Nr.:261, Taf.:36, S.:103.; Barsanti and Guiglia, 2010, **a.g.k.**, Ayasofya Müzesi, 280A, Fig.:99, S.93.; Ötüken, 1996, **a.g.k.**, Bursa, Kurşunlu, Nr.:4, Taf.:39, S.:210, Karacabey, Kümbetli Cami, Taf.:41, Nr.:1, S.:214.; Gemlik Belediye bahçesinde bulunan başlık yayımlanmamıştır.; Keşoğlu, 1969-1970, **a.g.k.**, İznik Arkeoloji Müzesi, 639, Res.:30, Fiş No.:32, S.:34, İznik Arkeoloji Müzesinde bulunan diğer iki başlık yayımlanmamıştır.; C. and M. Lightfoot (2007). *Anadolu'da Bir Bizans Kenti Amorium*. İstanbul: Homer Kitabevi. s.:131.

<sup>136</sup>A. M. Schneider (1943). *Die Römischen Und Byzantinischen Denkmäler von İznik-Nicaea*. Berlin: Istanbul Forschungen, 16. Taf.:19d, S.:21.; C. Barsanti (1982d). *Scultura e Architettura, Ovvero Alcuni Aspetti Del Decoro Scolpite Negli Edifici Constantinopolitani Del V-VI Secolo. XVI. Internationaler Byzantinistenkongress* (II), Wien: Der Österreichischen Akademie Der Wissenschaften. Fot.:6, S.:426.; Ötüken, 1996a, **a.g.k.**, Nr.:6, Taf.:39, S.:214.; E. Russo (2002). *Considérations Sur la Sculpture Architecturale et Décorative à Nicé e à L'époque Paléochrétienne. Byzantinistica Rivista di Studi Bizantini e Slavi*, IV. Tav.:X, Fig.:19, S.:5.

büyük boyutlu sütun tamburları ve Korinth, paye ve sütun başlıkları hiç kuşku yok ki anıt sütunlarında kullanılmış olmalıdır.<sup>137</sup>

Bunlardan birinin 471 tarihinde İmparator I. Leo'nun kız kardeşi Euphemia tarafından, I. Leo onuruna diktirdiği anıta ait olduğu düşünülmektedir.<sup>138</sup> Sütun tamburları ve paye başlığı üst düzleminde bulunan oyuklar birbiri ile bağlantılı anıtsal bir sütun anıtı oluşturduğu düşündürmektedir.

Başkent İstanbul bugün için tanınan Onur Anıtlarında anthemion dizisinin işlendiği bir örnek bulunmamaktadır. Fakat kompozisyonun Erken Bizans Dönemine tarihlenen mimari parçalarda yer verildiği örnekler mevcuttur. II. Theodosius Dönemi Hagia Sophia Kilisesi Propylonu, İstanbul Arkeoloji Müzesinde bulunan arşitrav parçası, Saraçhane civarında bulunan impost başlıkları ve bir korniş blokta anthemion dizisi işlenmiştir.<sup>139</sup> Saraçhane civarında bulunan üç impost başlıkta işlenen anthemion dizisi müzedeki örnek ile karşılaştırıldığında yaprakları ayrılmış ve aralarına farklı motifler işlenmiştir. Benzer örneklerin genel olarak anthemion dizisi şematik olarak bozulmuştur. Bursa örneğinin anthemion dizisinin işlenişi ve kaliteli işçiliği benzer örnekler ile karşılaştırıldığında 4. yüzyılın sonuna tarihlendirilmektedir.

### **3.1.4.2. Orta Bizans Dönemi Sütun Başlıkları**

#### **3.1.4.2.1. Kesik Piramidal /Sepet Tip Sütun Başlıkları**

İmparator Herakleios taht yıllarını takip sonraki iki yüz yıl, Bizans İmparatorluğunun ekonomik, askeri, politik ve siyasi anlamda en karanlık dönemidir. Bu dönemde başkent Konstantinopolis Araplar tarafından kuşatılmış, imparatorluğun önemli birçok bölgesi işgal edilmiştir. Ekonomik ve siyasi bunalımların yanı sıra imparatorluk İkonoklasma sürecine (726-842) girmiştir. Tarihçiler Bizans İmparatorluğunun bu

---

<sup>137</sup>Tezcan, 1989, **a.g.k.**, Fot.:209-223, S.:166-168.; U. Peschlow (1986a). Eine Wiedergewonnene Byzantinische Ehrensäule in İstanbul. *Studien zur spätantiken und frühbyzantinischen Kunst* I. Bonn. s.21-33.

<sup>138</sup>A. Berger (1988). Untersuchungen Zu Den Patria Konstantinupoleos. *Poikila Byzantina* 8. Bonn. s.394.; W. Müller Wiener (2007). *İstanbul'un Tarihsel Topografyası 17. Yüzyıl Başlarına Kadar Byzantion-Konstantinopolis-İstanbul*. İstanbul: Yapı Kredi Yayınları. s.52.; B. Ulu Türk (2010). *İstanbul'daki Geç Antik ve Bizans Dönemine Ait Dikilitaşların Kent İçindeki Konumları ve Geçirdikleri Tarihsel Değişim*. Yayınlanmamış Yüksek Lisans Tezi. İstanbul: İstanbul Teknik Üniversitesi, Fen Bilimleri Enstitüsü. s.53-54.

<sup>139</sup>Barsanti and Guiglia, 2010, **a.g.k.**, Fig.:13, S.:27.; Barsanti, 1982d, **a.g.k.**, İstanbul Arkeoloji Müzesi, Fig.:4, S.:426, İstanbul Atatürk Bulvarı, Fig.: 1-2, S.: 427, İstanbul Arkeoloji Müzesi, Env. No.: 5814, Fig.:3, S.:427, Env. No.:6035, Fig.:5, S.:428.; R. M. Harrison (1969a). Erken Bizans Çağına Ait Figürlü Bir Korniş. *İstanbul Arkeoloji Müzeleri Yıllığı*, 15-16. İstanbul: Milli Eğitim Basımevi. Res.:1-5, S.:169-172.

dönemini (M.S. 7.-9. yüzyıllar) karanlık yüzyıllar olarak adlandırır. İmparatorluğun bu sürecinde yaşanan ekonomik sıkıntılar mimari faaliyetlerde de etkisini göstermiş ve inşa edilen yapıların sayısında büyük bir azalma olmuştur. Orta Bizans Döneminde (10. – 12. yüzyıl) İmparatorluk Makedonya Hanedanlığı ile kazandığı başarılar sonucu eski gücünü yakalamış ve bu mimaride de etkisini göstermiştir. Bizans İmparatorluğu bu dönemde başkent Konstantinopolis ve Anadolu'da Haçvari Naoslu Kubbeli Bazilika ve bu plan tipinden geliştirilen Kapalı Yunan Haçı planı yaygın olarak kullanılmıştır. Kapalı Yunan haçı plan tipinde kullanılan destekler sütun ve payelerdir. İmparatorluğun erken dönemlerinde yaygın olarak tercih edilen bazilikal ve kubbeli bazilikal plan tiplerine oranla, bu dönemde sütun ve sütun başlıkları görece daha az ihtiyaç duyulmuştur.

Orta Bizans Döneminde, Erken Bizans Döneminde yaygın olarak görülen İon, Korinth, Kompozit ve İon-impot tip başlıkların üretimi neredeyse yok olmuş, bunların yerini büyük oranda Kesik Piramidal/Sepet Tip başlıkları almıştır. Orta Bizans Döneminde yapılan başlıkların oldukça zengin süsleme repertuarı dikkate alınmıştır. Başlık tiplerinin adlandırılmasında süsleme repertuarı ve uygulanan motifler dikkate alınmıştır. M. Dennert Orta Bizans Dönemi sütun başlıklarını ele aldığı çalışmasında; sütun başlıklarını Korinth, İon-impot varyasyonları, Figürlü, Kenarları Pahlı ve Kesik Piramidal/Sepet olmak üzere beş ana tipe ayırmış, bunlardan ağırlıklı grubu oluşturan Kesik Piramidal/Sepet sütun başlıklarını; kabaralı, hayvan figürlü, kenarları eğimli, palmetli ve rozetli v.b. olmak üzere on yedi alt tip ve kendi içinde dokuz varyasyon altında sınıflandırmıştır.<sup>140</sup>

Yüksek profilli abakus ve trapezoid çerçeve içinde genellikle tek olarak haç, madalyon, monogram ve çınar yapraklarına yer verilen 6.-7. yüzyıl örneklerinde farklı olarak, Orta ve Geç Bizans Dönemi başlıklarında palmet, kabara, geometrik formlar, kozalak, rozet biçimli stilize çiçek ve yaprak motifleri, sepet örgü gibi çok çeşitli motif ve kompozisyonlara sahip olduğu görülmektedir.

Bursa Arkeoloji Müzesinde Orta Bizans Dönemine tarihlendirebileceğimiz on Kesik Piramidal/ Sepet Tip başlık tespit edilmiştir (kat. no. 42 – 51). Bunların yanı sıra daha önce yayımlanmış bir sütun başlığı tarafımızdan tespit edilememiştir.<sup>141</sup>

---

<sup>140</sup>Dennert, 1997, **a.g.k.**, 4-143.

<sup>141</sup>Mendel, 1909, **a.g.k.**, Nr.:124, Fig.:69-124, 70,71,72, S.:363.; Keşoğlu, 1969-1970a, **a.g.k.**, Env. No.:252, Fiş No:109, Res.:107, S.:111.; Dennert, 1997, **a.g.k.**, Env. No.:2750, Nr.:190, Taf.:34, S.:201.

1968 yılında Bilecik'ten müzeye getirilen başlık (kat. no. 42) pembe damarlı breşten yapılmıştır. Silindirik formlu bileziği astragal profil ve üzerinde çapraz yivli bir urgan motifi ile hareketlendirilmiştir. Bir yüzünde zeminde sapları birbirine bağlı iki kenara yerleştirilmiş çınar yaprakları bulunur. Merkezde uçları düğümlü bir haç ve haçın kolları arasında üstte alt düzlemden gelişen stilize yaprak motifleri ile süslenmiştir. Hierapolis ve Uşak Müzelerinde yer alan benzer başlıklarda, müzedeki örnekten farklı olarak çınar yaprakları yerine akanthus yaprakları işlenmiştir.<sup>142</sup>

2694 envanter numaralı başlığın (kat. no. 43), merkezindeki bir haç alt kolundan kıvrımlı dallarla köşelerdeki stilize palmetlere bağlanmaktadır. Köşelerde devam eden yüzlerde tamamlanan büyük kapalı palmetlerin dip yaprakları kendi içinde daireler oluşturmuştur. Topkapı Sarayı çevresi,<sup>143</sup> Edirne Metropolis Kilisesi,<sup>144</sup> İstanbul Üniversite Fen Fakültesi bahçesi<sup>145</sup> ve Selçuklu'de<sup>146</sup> bulunan benzer başlıklarda merkezdeki haçın alt kolundan çıkan dallar müzedeki örnekten farklı olarak palmet veya stilize çiçek motiflerine bağlanmaktadır.

Yüksek profilli abakusa sahip 2696 envanter numaralı başlık (kat. no. 44), Mudanya, Mesudiye Köyünde bulunmuş ve 1956 yılında müzeye getirilmiştir. Kesik piramidal formlu olan başlığın köşeleri pahlanmıştır. Başlığın karşılıklı iki yüzünde yatay ve dikey ekseninde birbirine teğet dört madalyon, diğer yüzlerde merkezde bir haç ve haçın alt kolundan kenarlara uzanan stilize yarım yapraklar işlenmiştir. Topkapı Sarayı çevresinde yapılan çalışmalarda köşeleri pahlanmış benzer bir örnek bulunmuştur. Merkezdeki haç motifi üç yüzde de tekrarlanmış ve haçın alt kolundan kenarlara uzanan stilize yaprak motifi işlenmiştir. Pahlanan köşelerde kabartma tekniği ile zikzaklar işlenmiştir.<sup>147</sup>

2714 envanter numaralı başlıkta (kat. no. 45), köşelerde kalathos zeminden başlayan ve palmet benzeri yaprakları merkezdeki rozet biçimli bir çiçeği çevreleyen süsleme kompozisyonu dört yüzde tekrar edilmiştir. İznik Arkeoloji Müzesinde bulunan

---

<sup>142</sup>Parman, 2002, **a.g.k.**, Hierapolis Müzesi, Lev.: 117, Fot.:154, S.:189, Uşak Müzesi, Env. No.:14.1.95, Lev.:127, Fot.:172, S.:195.

<sup>143</sup>Tezcan, 1989, **a.g.k.**, Hg. Georgios Manastırı çevresi, Env. No.:3953, Fot.:71, S.:81, Gotlar Sütunu civarı, Fot.:195, S.:157.

<sup>144</sup>Dennet, 1997, **a.g.k.**, Edirne Metropolis Kilisesinden, Sultan Otelin bahçesine getirilen başlık için bkz. Taf.:8, Nr.:38a, S.:184.

<sup>145</sup>A. Bilban Yalçın (2008). İstanbul ve Boğaziçi Üniversitelerinde Bulunan Bazı Bizans Mimari Plastik Eserler. *Prof. Dr. Işın Demirkent Anısına*. İstanbul: Globus Dünya Basımevi. Res.:4, S.:302.

<sup>146</sup>Gür, 2006, **a.g.k.**, S206, S.:155.

<sup>147</sup>Tezcan, 1989, **a.g.k.**, Hg. Georgios Manastırı Kilisesi çevresi, Env. No.:3945, Fot.:72, S.:81-82.

iki başlık ve Bursa, Kozluören köyünde bulunan benzer başlıklarda, merkezde on iki ve altı yapraklı rozet biçimli çiçek motifinin altında ve etrafında çanak yaprakları yerine kıvrımlı dallar ve stilize yapraklar dört yüzde işlenmiştir.<sup>148</sup>

Başlıkta (kat. no. 46), kalathos zemininden başlayan gövdesi yivli kalın bir sapın yanlarda kendi içine doğru kıvrılarak stilize yapraklarla sonlandığı bitkisel motif köşelerde kalın stilize yapraklarla sınırlanır. Geliş yeri ve tarihi belli olmayan başlık, Bursa, Kemal Paşa ilçesinde bulunan Lala Şahin Paşa Türbesindeki bir örnek ile (Res. 218) süsleme kompozisyonundaki benzerlikler dikkate alındığında, bu iki başlığın aynı atölye tarafından yapıldığı ve müzedeki örneğin Bursa, Kemal Paşa ilçesinden geldiğini düşündürmektedir. 2725 envanter numaralı başlığın (kat. no. 47) düz bantlı trapezoid çerçeve içinde iki yüzde merkezde Latin haç ve haç alt koluna bağlı köşelere uzanan sivri uçlu palmet benzeri yapraklar yer alır. Diğer iki yüzde haçın yerini palmet benzeri küçük yaprak almıştır. Orta Bizans Döneminde İstanbul ve Anadolu'da çok sayıda benzer örneği tanınmaktadır. İznik Arkeoloji Müzesinde bulunan benzer bir başlıkta, bir yüzü, müzedeki örnek ile benzer işlenmiştir ve görünen diğer yüzünde çınar yaprağı işlenmiştir.<sup>149</sup> Bu örneklerden başka Bursa Kumyaka H. Taxiarchoi (Başmelekler) Kilisesi<sup>150</sup> Bursa Hüdavendigar (Res. 216-217),<sup>151</sup> İstanbul Kilise Cami, İstanbul Manastır Mescidi, İstanbul Arkeoloji Müzesi, Kumbaba (Şile), Silivri, Mangana Bölgesi, Gebze Orhan Camii, Kocaeli, Mersin, Bergama ve Manisa Müzelerindeki benzer başlıklarda trapezoid çerçeveler içinde haç motifi, çınar yaprağı, palmet, madalyon ve madalyon içinde monogramlara yer verilmiştir.<sup>152</sup>

Mudanya Mesudiye Köyü'nden getirildiği anlaşılan (kat. no. 48) düz profilli abakusa sahip başlığın gövdesinin iki yüzünde haç kabartması yer alırken diğer yüzler

<sup>148</sup>Dennert, 1997, **a.g.k.**, İznik Arkeoloji Müzesi, Env. No.:1503, Taf.:7, Nr.:31, S.:183, Env. No.: 640, Taf.:7, Nr.:32, S.:183.; Ötügen, 1996a, **a.g.k.**, Kozluören, Taf.:39, Nr.:2, S.:209.

<sup>149</sup>Dennert, 1997, **a.g.k.**, Taf.:17, Nr.:99, S.:190.

<sup>150</sup>Soykan, 2018, **a.g.k.**, Kat. no.:23, Res.:132-134, Çiz.:54, S.:133-134, Kat. no.: 24, Res.:135-138, Çiz.:55, S.:135-136, Kat. no.:25, Res.:139-141, Çiz.:56, S.:137-138, Kat. no.:26, Res.:142-144, Çiz.:57, S.:139-140, Kat. no.:29, Res.:151-154, Çiz.:60-61, S.:145-146, Kat. no.:30, Res.:155-158, Çiz.:62-63, S.:147-148.

<sup>151</sup>Yosunkaya, 2007, **a.g.k.**, Hüdavendigar Cami, Şek.:4.35, S.:37.

<sup>152</sup>Dennert, 1997, **a.g.k.**, Kilise Cami, Taf.:13, Nr.:71, S.:187., Manastır Mescid, Taf.:13, Nr.:72, S.:188, İstanbul Arkeoloji Müzesi, Env. No.:5461, Taf.:14, Nr.:80, S.:188, diğer iki başlık için bkz. Env. No.:2751, Taf.:15, Nr.:86, S.:19, Env. No.: 4083, Taf.:15, Nr.:87, S.:189, Taf.:15, Nr.:88, S.:18, Kumbaba, Env. No.: 56, Taf.:15, Nr.:81, S.:189, Silivri, Taf.:15, Nr.:82, S.:189, Mangana Bölgesi, Taf.:15, Nr.:83, S.:189, Gebze Orhan Caminden Gebze Stadparka getirilen başlık için bkz. Taf.:15, Nr.:85, S.:189, Mersin Müzesi, Env. No.:10.14.66, Taf.:17, Nr.:93, S.:190, Bergama Müzesi, Env. No.: 384, Taf.:18, Nr.:103a, S.:191, Manisa Müzesi, Env. No.: 218, Taf.:18, Nr.:104, S.:191.; Hakan, 2009, **a.g.k.**, Kocaeli Müzesi, Env. No.: 891, Kat. No.:3, Res.:30, S.:49.

bezemesizdir. İstanbul Arkeoloji Müzesi, Edirne ve Manisa Müzelerinde<sup>153</sup> benzer örnekleri bulunan başlıklarda, haç motifi ya da farklı olarak çiçek, yatay ve dikey eksenlerde düğüm motifleri işlenmiştir.

Üste kesik konik, altta silindirik formlu olmak üzere iki bölümden oluşan başlık (kat. no. 49), sepet tip başlıkların bir varyasyonu olarak tanımlanabilir. Sütun bileziği üstte astragal profilli üzerinde inci makara dizisi ile sınırlanır. Silindirik alt bölümde, dip yaprakların kendi içinde dönerek daire biçimli çerçeveler oluşturduğu bitkisel motif tekrar eder. Üst bölümün merkezde uçları düğümlü haç ve haç kolları arasında altta ve üstte çiçek motifleri işlenmiştir. Yanlarda düğümlü daireler içinde kabara biçimli çiçek ve çarkifelek motifleri yer alır Düz abakus profilli çapraz yerleştirilmiş saplara bağlı küçük dairelerle süslenmiştir. Eskişehir Müzesinde<sup>154</sup> yer alan bir başlık müzede çalışılan başlık ile büyük oranda benzerlik göstermektedir. Silindirik bölümünde birbirini takip eden dip yaprakları küçük düğümler oluşturan yapraklar ile süslüdür. Üst bölümde merkezde bir haç ve etrafında düğümlerle birbirine bağlanmış kıvrımlar ve karşılıklı yerleştirilmiş kabaralar işlenmiştir.

İnegöl Kızlar Sarayı'ndan müzeye getirildiği belirtilen başlık (kat. no. 50)<sup>155</sup> Korinth başlıklarına öykünen bir forma ve düzene sahiptir. Astragal profilli taban bileziği üzerinde urgan motifi işlenmiştir. Kalathos; alt köşelerinde dip yaprakları düğümlü, tepe yaprakları dışa çıkıntılı stilize palmetler, merkezde -biri Yunanca τῶ σῶ δούλω- monogramlı olmak üzere rozet biçimli madalyonlar ve üstünde bağımsız stilize palmet yaprakları ile süslüdür. Kalathos dudağı, köşelerde Korinth başlıklarına özgü biçimde volütlerle sonlanır. Başlığın benzer örneklerine Yunanistan, Delphi, Mistra ve Bulgaristan'da rastlanmaktadır.<sup>156</sup>

Başlığın (kat. no. 51) yüksek tutulmuş bombeli bileziğinde uçları kıvrımlı bitki sapsarı birbirini takip eder. Ana eksenlerinde yüksek kaideli, gövdesi geniş ve yivli bir kantharostan çıkan stilize palmetlerle yanlarda ana damarları kalın saplı çam kozalaklarına uzanır. İznik Arkeoloji Müzesinde bulunan benzer bir başlığın (Res. 219) kompozisyonu müzedeki örnek ile büyük oranda benzerlik göstermekte ve kompozisyon

<sup>153</sup>Dennert, 1997, **a.g.k.**, İstanbul Arkeoloji Müzesi, Env. No.: 3946 Taf.:11, Nr.:59, S.:186, Edirne Müzesi, Env. No.: 44, Taf.:12, Nr.:60, S.:186, Manisa Müzesi, Env. No.:192, Taf.:12, Nr.:61, S.:186.

<sup>154</sup>Parman, 2002, **a.g.k.**, Eskişehir Müzesi, Env. No.: A.175.67, Lev.:113, Fot.:146, S.:185.

<sup>155</sup>Mendel, 1909, **a.g.k.**, Nr.:124, Fig.:69-125.; Ötüken, 1996, **a.g.k.**, Nr.:5, Tab.:39, S.:210.

<sup>156</sup>Dennert, 1997, **a.g.k.**, Yunanistan, Hosios Lukas Manastırı, Nr.:2a-b, Taf.:1, S.:179, Misra Müzesi, Env. No.:1063, Nr.:5, Taf.:2, S.:180, Mistra Patonassa Manastırı, Nr.:4a, Taf.:2, S.:180, Delphi, Nr.:7, Taf.:2, S.:180, Bulgaristan, Preslav, Nr.:3a, Taf.:1, S.:179.

daha detaylı anlaşılmaktadır. Geniş ve yivli kantharostan çıkan kıvrık dallar abakus altında küçük stilize palmet motifi oluşturur. Buna bağlı gelişen stilize palmetler yanlarda ana damarları kalın saplı çam kozalaklarına uzanmaktadır. Birbirinden farklı olarak benzer örnekte kompozisyonun boyutları küçüktür. İki başlığın kompozisyon benzerlikleri dikkate alındığında müzedeki örneğinde İznik'ten getirilmiş olabileceğini düşündürmektedir.<sup>157</sup> Selanik Bizans Kültürü Müzesi, Yunanistan Sparta Arkeoloji Müzesi, Venedik, San Marco Bazilikası, İstanbul Arkeoloji Müzesi, Konstantinopolis Kalenderhane Cami ve Pantokrator Kilisesi'nde bulunan benzer örneklerde köşelerde, benzer şekilde çam kozalaklarına yer verilmiştir.<sup>158</sup>

Müzede tespit edilen Orta Bizans Dönemi başlıkları gerek form gerek motif ve süsleme repertuarı açısından başkent İstanbul olmak üzere, Anadolu ve Yunanistan örneklerle yakın benzerlikler yansıtır. Geliş yeri ve kullanıldığı yapılar hakkında yeterli bilgiye sahip olmadığımız Bursa Arkeoloji Müzesi örnekleri için dar aralıklı bir tarihlendirme önerisi getirmek mümkün olmamaktadır. Bu nedenle başlıkları Orta ve Geç Bizans Dönemine diğer bir deyişle 10.- 13. yüzyıl arasına tarihlendirmek doğru olacaktır.

#### **3.1.4.2.2. Figürlü Başlık**

Erken Bizans Döneminde daha sık karşılaşılan hayvan figürlü başlıklar, Orta Bizans Döneminde süsleme repertuarı değişerek varlığını sürdürmüştür. Orta Bizans Dönemi figürlü başlıklarda alt sıralara işlenen akanthus yapraklarının yerini daha küçük boyutlu stilize bitki motifleri almıştır. Başlık boyutlarında küçülme olmasına karşın, hayvan figürleri büyük tutulmuş ve köşelere yerleştirilmiş ve çoğunlukla aralarında küçük akanthus yaprakları, palmetler, haç motifleri ve masklara yer verilmiştir.

Bursa Arkeoloji Müzesindeki kartal figürlü başlığın (kat. no. 52) 1905 yılında İznik'ten müzeye getirildiği bilinmektedir.<sup>159</sup> Bombeli ve çapraz yivlerle kaplı taban bileziğini takip eden kalathos kanatları açık dört kartal figürleri ile kaplanmıştır. Kartalların tüyleri baklava dilimi biçiminde, kanatları yoğun matkap işçiliği ile detaylandırılmıştır. Erken Bizans örneklerinde genellikle kalathosta alt sıraya

---

<sup>157</sup>M. Keşoğlu (1973b). İznik Müzesinde Bazı Bizans Başlıkları. *Sanat Tarihi Yıllığı*, 5. Env. No.:1901, Res.:11, S.:282.; Kautzsch, 1936, **a.g.k.**, Nr.:724, Taf.:43, S.:208.

<sup>158</sup>Dennert, 1997, **a.g.k.**, Bizans Kültürü Müzesi, Nr.:203, Taf.:37, S.:203, Sparta Arkeoloji Müzesi, Nr.:204, Taf.:37, S.:203, San Marco, Nr.:206, Taf.:206, S.:203, İstanbul Arkeoloji Müzesi, Env. No.: 5199, Nr.:207, Taf.:37, S.:203, Env. No.:3919, Nr.:208, Taf.:38, S.:203, Kalenderhane Cami, Nr.:209, Taf.:38, Pantokrator Kilisesi, Nr.:210, Taf.:38, S.:203.

<sup>159</sup>Mendel 1909, **a.g.k.**, Nr.: 123, Fig.:68-123, S.:361-362.

yerleştirilen akanthus yaprakları, burada kartal figürleri arasında işlenmiştir. Çoğunlukla köşelere yerleştirilen figürler volütlerle aynı statik işlevi üslenirken burada kartal figürünün kanadının üstünden gelişen sapsar köşelerde volütleri oluşturmuştur. Başkentte Büyük Saray,<sup>160</sup> Fenari İsa Camii<sup>161</sup> İstanbul Arkeoloji Müzesi, Manisa Müzesi, Akşehir Arkeoloji Müzesi, Hierapolis Müzesi, Frigya, İznik Arkeoloji Müzesi, Isparta Eğirdir Dündar Bey Medresesinde ve Berlin Müzesi örneklerinde figürler köşelere yerleştirilmiş aralarında haç ve basit bitki motifleri işlenmiştir.<sup>162</sup> Bezeme öğelerin değişmesi, başlık boyutunun form olarak küçülmesi ve benzer örneklerle karşılaştırılması ile başlığı Orta Bizans Dönemine tarihlendirebiliriz.

### 3.1.5. Çifte Sütun Başlıkları

Çifte sütun başlıkları, üzerinde yer aldıkları taşıyıcıların formuna bağlı olarak gövdeleri eliptik dikdörtgen, kısa kenarları yarı silindirik biçimindedir. Erken Bizans Dönemi çifte sütunlarda genellikle Korinth tipi ve varyasyonları tercih edilmiştir. Çifte sütunların özgün kullanım yerleri hakkında yeterli ve güvenilir ipuçları sunan örnekler oldukça sınırlıdır. Mevcut örnekler ve başlıkların boyutları bu tür taşıyıcıların nef ayrımlarında, apsis pencerelerinde, nartex ve portikolarda kullanılmış olduğunu düşündürmektedir.

Bursa Arkeoloji Müzesinde Korinth varyasyonu dört çifte sütun başlığı (kat. no. 53–56) tespit edilmiştir. Bunların ilkinin kalathosunda tek sıra akanthus yaprak çelengi (kat. no. 53) işlenmiştir. Kenarları ince çentikli ve sivri uçlu akanthus yaprakları arasından, yapraklarla aynı zeminden gelişen geniş ve uzun gövdeli kaulisler zambak benzeri çiçeklerle sonlanır. Kaulislerden gelişen kalın sapsar, abakus altında karşıt yönlere uzanarak volüt ve helixleri oluşturmaktadır. Karşılıklı uzun yüz merkezlerinde muhtemelen pencere şebekelerinin yerleştirilmesi amacıyla kanallar açılmıştır. Tespit edilen başlığın yaprak işlenişine dayanarak 5. yüzyıla tarihlendirmek mümkündür.

<sup>160</sup>E. Mamboury – T. Wiegand (1934). *Die Kaiserpaläste von Konstantinopel Zwischen Hippodrom und Marmara meer*. Berlin. Lev.: XXVII.

<sup>161</sup>Krautheimer, 1965, **a.g.k.**, Res.: A, S.:146.; T. Macridy (1964). The Monastery of Lips and the Burials of the Palaeologi. *Dumbarton Oaks Papers*, 18. Fig.:19, S.:17.; Dennert, 1997, **a.g.k.**, Nr.:308 Taf.:55, S.:215.

<sup>162</sup>Tezcan, 1989, **a.g.k.**, Env. No.: 2810, Res.: 479,480, S.:239,240.; Dennert, 1997, **a.g.k.**, İstanbul Arkeoloji Müzesi, Env. No.: 924, Nr.:338, Taf.:60, S.:159, Env. No.:72.18, Nr.:309, Taf.:55, S.:215, Manisa Müzesi, Env. No.: 169, Nr.:311, Taf.:55, S.:215, Akşehir Arkeoloji Müzesi, Nr.:327, Taf.:58, S.:150, Hierapolis Müzesi, Nr.:319, Taf.:57, S.:216, Frigya, Işıklı, Nr.: 328, Taf.:58, S.:151, İznik, Nr.:336, Taf.:60, S.:154, Eğirdir Dündar Bey Medresesi, Nr.:199, Taf.:36, S.:202.; Keşoğlu, 1969-1970a, **a.g.k.**, İznik Arkeoloji Müzesi, Env. No.: 670, Res.:8, Fiş No.:9, S.:11.

Diğer çifte sütun başlığında (kat no. 54) yüksek tutulmuş ikili abakus profili, derin yivlerle ayrılmıştır. Kalathos büyük iki akanthus yaprağı ile kaplanmıştır. Ana damarları kalın ve sivri uçlu akanthus yaprakları köprü oluşturmaktadır. Tepe yaprakları üzerinde düz bir hat izleyen özensiz işlenmiş volütler abakus köşelerinde sonlanır. Uzun yüzlerin yaklaşık 1/3 kısmı işlenmesiz bırakılmıştır. Abakus levhası üzerinde Yunanca ..ΔΟΥ Γ .. ΟΥ harfleri okunabilmektedir. Başlığın akanthus yapraklarının ana damarlı kalın ve köprüler oluşturmaya dayanarak 5. yüzyıla tarihlendirmek doğru olacaktır.

Müzedede tespit edilen ve ilk iki örneğe kıyasla daha küçük boyutlu olan son iki çifte sütun başlığı (kat. no. 55-56), yaprak yerleştirimi ve işlenimi açısından benzerlik göstermektedir. Edincik'te bulunan ilk başlıkta (kat. no. 55), kalathos köşelerinde büyük ve geniş dört akanthus yaprağı işlenmiştir. Akanthus yaprakları uzun, etli ve derince işlenmiş, tepe, dip ve yan yaprakları arasında büyük eliptik gözler oluşturmuştur. Başlıkların (Kat. no. 53-55) karşılıklı uzun yüz merkezinde abakusa uzanan derin kanallar açılmıştır ve yanlarındaki kare formulu yuva muhtemelen bununla bağlantılıdır. Bu durum başlığın pencere açıklığında kullanılmış olabileceğini göstermektedir. Son başlığın abakusu (kat. no.56) bir önceki örnekte olduğu gibi tek bir yivle ayrılmış ve yüksek profillidir. Kalathosta tek sıra işlenen akanthus yaprakları büyük, etli ve yaprak uçlarına kadar derince oyulmuştur. Tespit edilen son iki başlığı yaprak işlenişi ve benzer örnekleri dikkate alındığında 5. ve 6. yüzyıla tarihlendirilmektedir.<sup>163</sup>

### 3.1.6. İmpost Başlıklar

Dikdörtgen prizmal bir forma sahip olan impost başlıkların çoğunlukla daha sade sayılabilecek bir bezeme repertuarı gösterirler. Bezemeli olan örneklerin büyük çoğunluğunda Hıristiyanlığın simgesi olan haç ve bitkisel motiflerle bezenmiştir. N. Fıratlı, Erken Bizans Döneminde yoğun olarak kullanılan impost başlıklar için Geç Roma/Erken Bizans Dönemi Mimarlığının bir buluşu olarak kabul eder.<sup>164</sup>

Bursa Arkeoloji Müzesinde dört impost başlık (kat. no. 57-60) tespit edilmiştir. Bunlardan ilkinin bir kısa yüz merkezinde (kat. no. 57) bir haç ve haçın dört koluna uzanan stilize yapraklar işlenmiştir. Başlık alt köşelerinden gelişen ve çerçeve oluşturan yaprakların biçimleri birbirinden farklıdır. Diğer kısa yüz merkezinde bir Latin haçı yer

<sup>163</sup>Pralong, 2003, **a.g.k.**, İznik Hisardere, Fot.:81, S.:248.; Gültekin Özmen, 2013, **a.g.k.**, Niğde Müzesi, Env. No.: 1.5.59 (1269) , Kat. No.: N05, Res.:17, S.:38, Env. No.: 6.1.65 (1130), Kat. No.: N06, Res.:18, S.:39.

<sup>164</sup>Fıratlı, 1990a, **a.g.k.**, 236.

alır ve uzun yüzler sade bırakılmıştır. Müzede tespit edilen diğer impost başlığın (kat. no. 58) tek kısa yüzünde bir haç yer alır, diğer yüzler düz bırakılmıştır. Benzer örnekler ve akanthus yapraklarının biçim ve işlenimi tarihlendirmede kıstas olarak alınabileceğinden başlıkları 4. Ve 6. yüzyıllara tarihlendirmek doğru olacaktır.<sup>165</sup>

Son iki başlık (kat. no 59-60) dikdörtgen prizmal formda ve kısa yüzlerinde tek haç kabartması dışında bezemesizdir. İkinci örnekte haç motifinin uçları damla biçiminde sonlanmaktadır. Dikdörtgen formlu taşıyıcılar üzerinde kullanılmış olan paye başlıklarının pencere açıklıklarında kullanılmış olması muhtemeldir. Benzer örnekler arasında; Topkapı Sarayı çevresi,<sup>166</sup> Bursa Gölyazı, Yenice,<sup>167</sup> Uşak Arkeoloji Müzesi<sup>168</sup> ve Bursa Yeşil Medresede<sup>169</sup> kullanılmış başlıklar sayılabilir. Benzer örnekler dikkate alındığında başlıklar 4. ve 6. yüzyıllara tarihlendirilmektedir.

### 3.1.7. Paye Başlıklar

Payeler üzerinde kullanılan paye başlıkları; kare, kareye yakın dikdörtgen ve dikdörtgen formludur. Paye ile birlikte monolit ya da ayrı işlenen paye başlıkları, genellikle kullanıldıkları yapıların ana taşıyıcı sistemlerini oluştururlar. Bizans Döneminde paye başlıkları, İmparator İustinianus Dönemi yapılarında (M.S. 6. yüzyıl) ve sonrasında Orta Bizans Döneminde (M.S. 10. yüzyıldan sonra) yaygın olarak görülen Kapalı Yunan Haçı planlı kiliselerde kullanılmıştır. Paye başlıkları ve yüz işlenimleri, üzerinde yer aldıkları payelerin boyutları ve taşıyıcının yapı içindeki konumu hakkında önemli sayılabilecek bilgiler vermektedir. Bu dönemde kullanılan paye başlıkları bitkisel,

---

<sup>165</sup>Zollt, 1994, **a.g.k.**, İstanbul Arkeoloji Müzesi, Env. No.:7242, Nr.:133, Taf.:28, S.: 59, Env. No.:7243, Nr.:134, Taf.:28, S.:59, Nr.:152, Taf.:31, S.:65, Ayasofya Müzesi, Env. No.:167, Nr.:156a-b, Taf.:31, S.:66, Myrelaion, Nr.:160a-b, Taf.:32, S.:68, Saraçhane, Nr.: 172, Taf.:32, S.: , Nr.:188, Taf.:32, S.:75.; Türker, 2018a, **a.g.k.**, Çanakkale Müzesi, Nr.:777, Fig.:950, S.:369, Akköy, Nr.:770, Fig.:942, S.:368, Çanakkale Müzesi, Nr.:772, Fig.:945, S.:368, Nr.:778, Fig.:951, S.:369, Env. No.:1605, Nr.:779, Fig.:952, S.:370, Nr.:780, Fig.:953, S.:370, Nr.:781, Fig.:954, S.:370, Nr.: 782, Fig.:955, S.:370, Nr.:815, Fig.:987, S.:378, Eceabat, Nr.:785, Fig.:958, S.:371, Gelibolu, Nr.:786, Fig.:959, S.:786, Karacaören, Nr.:798, Fig.:970, S.:374.; Niewöhner, 2007a, **a.g.k.**, Çavdarhisar, Ağari, Nr.:175, Taf.:18, S.:224, Kızık, Nr.:181, Taf.:19, S.:224, Çavdarhisar, Nr.:182, Taf.:19, S.:225, Kureyş, Nr.:183, Taf.:19, S.:225, Nr.:186, Taf.:20, S.:225, Yenicearmutçuk, Nr.:185, Taf.:20, S.:225, Oratca, Nr.:190, Taf.:20, S.:227.; Pralong, 2003, **a.g.k.**, Bursa, Altınova, Fot.:4, S.:233, Bilecik, Belenalan, Fot.:14, S.:236.; T. Yeşiltaş (2012). *Yalvaç Müzesindeki Bizans Dönemi Taş Eserleri*. Yayımlanmamış Yüksek Lisans Tezi. Çanakkale: Onsekiz Mart Üniversitesi, Sosyal Bilimler Enstitüsü. Yalvaç Müzesi, Res. No.:4a, Kat. No.:4, S.:34.; Andiç, 2012, **a.g.k.**, İzmir Arkeoloji Müzesi, Env. No.: 17304, Res. No.: 38 a/b, Kat. No.:38, S.49.

<sup>166</sup>Tezcan, 1989, **a.g.k.**, Harem Dairesi bahçesi, Fot.:447, S.:323.

<sup>167</sup>Mango, Sevçenko, 1973, **a.g.k.**, Yenice, Fig.:144, S.:271.; Tiryaki, 2016, **a.g.k.**, Gölyazı Köyü Konferans Salonu Deposu, Res.:5, S.:819-820.

<sup>168</sup>Gür, 2006, **a.g.k.**, D102, S.:108.

<sup>169</sup>Bursa Yeşil Medresesinde bulunan başlık yayımlanmamıştır.

geometrik motifler ve figürlerle süslendiği gibi bezemesiz de bırakılan örnekler mevcuttur.

Bursa Arkeoloji Müzesinde biri Erken Bizans, dördü Orta Bizans Dönemine tarihlenen toplam beş paye başlığı (kat. no. 61–65) tespit edilmiştir.

1971 yılında Bandırma İlçesine bağlı Edincik'ten müzeye getirilen dikdörtgen formlu başlığın gövdesi (kat. no. 61) Kyma recta profillidir. Bir kısa yüzde özenli işlenmiş yaprak ve üzümleri ile asma dalı üzerinde karşılıklı iki kuş figürü yer almaktadır. Kuşların gövdesi ve kuyrukları tarama çizgiler ile detaylandırılmıştır. Diğer kısa yüzde kuşlar dışında kompozisyon tekrar eder.

Asma dalı ve kuşların oluşturduğu bu kompozisyon özellikle Erken Bizans Dönemi mimari ve Litürjik elemanların süslemelerinde yaygın olarak tercih edilmiştir. Kompozisyonda işlenen bitkisel motifler ve kuş figürlerinin işlenişi dikkate alındığında 5. ve 6. yüzyıla tarihlendirmek yanlış olmayacaktır.

Orta Bizans Dönemine ait dört paye başlığından ilk ikisi, (kat. no. 62-63) kent merkezinden getirilmiştir. Kare formlu her iki başlığın birbirine oldukça benzer form, süsleme, malzeme ve boyutları, bunların aynı yapıda kullanıldığı işaret eder. Paye başlıklarının merkezde küçük eşkenar dörtgen meydana getiren, altta ve üstte düğümlerle birbirine bağlanan örgü motifi dört yüzde tekrar eder. Orta Bizans Döneminde örgü motifi; sütun başlıkları, levhalar ve templon arşitravları başta olmak üzere mimari ve litürjik işlevli elemanlarda sevilerek kullanılan bir motif olarak karşımıza çıkmaktadır.

İnegöl Kızlar Sarayı mevkiinden getirilen başlığın (kat. no. 64) içe eğimli dört yüzünde; uçları spiral biçimde sonlanan sapların sınırlandığı üçgen alanların içinde dönüşümlü olarak ters ve düz yerleştirilmiş stilize palmet motifleri kesintisiz olarak devam eder. Başlıklarda işlenen süsleme kompozisyonuna yaygın olmamakla birlikte örneklerine daha çok Anadolu'da rastlanmaktadır. Müzede tespit edilen üç paye başlığı Orta Bizans Dönemine tarihlendirilmektedir.

Müzede tespit edilen son paye başlığı (kat. no. 65) karşılıklı yüzlerinde birbirine düğümlerle bağlanan dört şeritli iki daire yer alır. Daireler içinde sekiz yapraklı çiçek ve beş kollu yıldız motifi işlenmiştir. Korunmuş bir uzun yüzde; köşede çarkifelek ve altı yapraklı çiçek motifi arasında birbirine düğümlerle bağlanan daire ve kareler yer alır. Mimari ve litürjik işlevli elemanlarda yaygın olarak karşımıza çıkan örgü motifi burada paye başlığa işlenmiştir. Örgü motifinin benzer işlenişleri, motifin içine işlenen

süslemeler ve yaygın kullanımı dikkate alındığında Orta Bizans Dönemine tarihlendirmek doğru olacaktır.

### 3.1.8. Çifte Sütunceler

Çifte sütunce olarak adlandırılan mimari öge, dikdörtgen kesitli bir payenin her iki kısa yüzlerinin silindirik biçimde işlenmesiyle oluşmuştur.<sup>170</sup> Almanca Literatürde “Doppelhalbsäulen”, teriminin Türkçe çeviri karşılığı olan “çifte sütun” ya da “çifte sütünce” (sütunceli paye ve nadiren apsis payesi) olarak benimsenmiştir. Bu taşıyıcı öge, Karadağ- Karaman Bölgesindeki kiliselerinin çoğunda, nef ayrımlarında yanı sıra, kapı, pencere ve apsis açıklığında kullanılmış ve Semavi Eyice tarafından “kısa, yassı ve bodur paye” olarak tanımlanmıştır.<sup>171</sup>

Bursa Arkeoloji Müzesi’nde iki çifte sütunce tespit edilmiştir (kat. no. 66-67). Bunlardan başlığı ile monolit olarak işlenen çifte sütuncenin (kat. no. 66) başlığı akanthus yaprakları ile süslüdür. Çifte sütuncenin uzun yüzlerinde derince işlenmiş levha kanallarının bulunması, pencere açıklıklarında veya arkadlı cephelerde kullanılmış olduğunu işaret eder. Erken Bizans Dönemine tarihlenen çok sayıdaki benzer örnek arasında, başkentte Manganlar Bölgesi,<sup>172</sup> Ayasofya Müzesi,<sup>173</sup> Mudanya Mirzeoba, İznik Çakırca,<sup>174</sup> Aizanoi,<sup>175</sup> ve Çanakkale Akköy<sup>176</sup> sayılabilir. Altı kırık olan diğer çifte sütunce (kat. no. 67) İç Anadolu’da sayısız örnekle temsil edilen küçük boyutlu bir örnektir. Müzede tespit edilen iki çifte sütuncenin özgün benzer örnekleri dikkate alındığında 4. ve 6. yüzyıllara arasına tarihlendirmek mümkündür.

---

<sup>170</sup>Arslan, 2014, **a.g.k.**, 47.

<sup>171</sup>S. Eyice (1971a). *Karadağ (Binbir Kilise) ve Karaman Çevresinde Arkeolojik İncelemeler*. İstanbul: İstanbul Üniversitesi Edebiyat Fakültesi Yayınları.; A. O. Alp (2001c). *Bizans Mimari Plastikinde Terminolojik Sorunlar. Sanat Tarihinde Terminoloji Sorunları Semineri I (Mimari ve Süsleme)*. 23-24 Kasım 2001, Ankara: Türk İngiliz Kültür Derneği, Hacettepe ve Ankara Üniversitesi. s.27-28.

<sup>172</sup>Tezcan, 1989, **a.g.k.**, Fot.:492, S.:346.

<sup>173</sup>Barsanti and Guiglia, 2010, **a.g.k.**, Env. No.:139, Fig.:94a-b, S.:90, Env. No.: 138, Fig.:95, S.:90, Env. No.:135, Fig.:96, S.:90, başlıklardan bir tanesi yayımlanmamıştır.

<sup>174</sup>Ötügen, 1996a, **a.g.k.**, Mirzeoba, Nr.:3, Taf.:22, S.:143.; Pralong, 2003, **a.g.k.**, fot.:40, S.:240.

<sup>175</sup>Niewöhner, 2007a, **a.g.k.**, Nr.:86, Taf.:10, S.:214.

<sup>176</sup>A. Ç. Türker (2009c). Byzantine Architectural Sculpture From Akköy on the Middle Scamander Valley in Hellespontus. *Hacettepe Üniversitesi Edebiyat Fakültesi Dergisi* 1, 26. Fig.:19, S.:208, Fig.:20, S.:208.; Türker, 2018a, **a.g.k.**, Çanakkale Müzesi, Nr.:411, Fig.:522, S.:250, Yalağız, Nr.:412, Fig.:523, S.:250, Yapıldak, Nr.:413, Fig.:524, S.:251.

### 3.1.9. Lento, Söve ve Arşitrav Blokları

Kapı ve pencere açıklıklarında üstyapının yükünü yan desteklere ve duvarlara aktaran yatay mimari öğeler lento, açıklıklarının iki yanındaki düşey çerçeveler ise söve olarak adlandırılır. Lento blokları doğrudan söve bloklarının üstüne tam veya çıkıntılı yerleşebildiği gibi lento ve söve bloklarının eğimli kenarları 45 derecelik açıyla birleşebilir. Lento bloklarının uzunlukları ile ilgili bir insanın rahatlıkla geçebileceği düşünüldüğünde en az 80-90 cm. uzunluğunda olmalıdır.<sup>177</sup> Erken Bizans Dönemi mimarlığında kiliselerin kapı ve pencereleri ile litürjik işlevli mekanlarda ön yüzleri düz veya zengin profilli sade veya bitkisel, geometrik veya figürlü kabartmalarla süslü lento ve söveler kullanılmıştır.

Bursa Arkeoloji Müzesi'nde beş (kat. no. 68-72) lento, üç (kat. no. 73-75) arşitrav bloğu ile işlevi tartışmalı mimari bir blok (kat. no. 76) tespit edilmiştir. Lento bloklarından ilkinin (kat. no. 68) ön yüzünde üstte ve altta düz bir profille sınırlanan kyma recta profilli üzerinde bir haç kabartması yer alır. Lentonun sağ kısa kenarının düzgün biçimde sonlanması ve haç motifinin alışlageldiği üzere merkezde yer alması gerektiği dikkate alındığında yanına gelen bir blokla tamamlanmış olmalıdır. Herhangi bir süsleme ögesi taşımayan sağlam durumdaki ikinci lento bloğu (kat. no. 69), ilkinin oranla yüksekliği daha alçak tutulmuştur ve üstte ve altta düz bir profille sınırlanan ön yüz içe eğimlidir. Haç kabartması ilk lentonun, dini işlevli bir yapının giriş kapısında veya pastophorium odalarında kullanıldığını düşündürmektedir. Lentoların özgün kullanım yerleri ve tarihlendirmeleri konusunda ileri sürülebilecek hususlar sınırlıdır.

Müzedede tespit edilen figürlü lentolardan ilki (kat. no. 70) 1905 yılında Kyzikos (Belkıs) antik kentinden müzeye getirilmiştir. Kısa kenarları kırık olan lento bloğu yarı yüksekliğine kadar düz, iç ve dış bükey profilli, devamında bir haçın sağında basit bir çiçeğin iki yanında karşılıklı iki kuş figürü, devamında şematik olarak işlenen biri yırtıcı (aslan) olduğu anlaşılan iki hayvan, stilize bitki motifi yanında yarısı korunmuş bir hayvan figürü ile süslüdür. Figürlü diğer lento bloğunun (kat. no. 71) her iki kısa kenarı kırılmıştır. Eğimli ön yüz merkezinde bir haç ve alt kollarından gelişerek S biçimli kıvrımlı dallar arasında karşılıklı iki aslan figürü işlenmiştir. Orta Bizans Dönemine ait yerel örneklerde, doğal görünümünden oldukça uzak stilize kuş, geyik ve aslan gibi hayvanların haç ve bitkisel motiflerle oluşturduğu kompozisyonlar oldukça yaygındır.

---

<sup>177</sup>Arslan, 2014, a.g.k., 50.

Söz konusu kompozisyonu takip eden ilk lento, Kyzikos Antik kenti veya yakın çevresinde Orta Bizans Döneminde inşa edilmiş dini işlevli bir yapının giriş kapısında veya pastophorium odalarında kullanılmış olmalıdır. Orta Bizans Döneminde özellikle levhalar, templon arşitravları, arşitravlarda görülmektedir.<sup>178</sup>

Müzedede tespit edilen bitkisel süslemeli ve yazıtlı son lento bloğu (kat. no. 72), üzerine oturduğu sövelerle tamamlanan kısa kenarları eğimlidir. Düz profil altında iç bükey profilde dairevi sapların çevrelediği yaprak dizisi ve altında Yunanca bir yazıt ..ΠΟΙΤΤΟΝΛΟΓΟΚΕΠΕΦΡΟΝΡΙΦΥ[...] yer alır.<sup>179</sup> Eğimli alt düzlemde S formlu çift şeritli kıvrık dalların yatay ekseninde oluşturduğu bir madalyon kompozisyonu tekrar eder. Dairevi sapların çevrelediği ikili, üçlü yapraklı ve dip yapraklarında geniş gözler oluşturan bitkisel motif ve madalyon kompozisyonu Orta Bizans Dönemi mimari ve litürjik işlevli parçalarında işlenen çok yaygın ve sevilen kompozisyonlar arasındadır.<sup>180</sup>

2740, 2736 ve 2739 envanter numaralı arşitrav bloklarının (kat. no. 73-75) gerek süsleme ve boyut gerek birbirine yakın olan envanter numaraları, söz konusu blokların aynı yerden getirilmiş olabileceğini işaret etmektedir. İlk iki arşitrav bloğunun (kat. no.73-74), hafif iç bükey profilli uzun yüzleri başlangıçları yarım daire dolgulu çerçeveli yiv dizisi ile süslenmiştir. İlk bloğun (kat. no. 73) bir uzun yüzü üstte düz bir silme ile sınırlandırılmışken, diğer yüzde dönüşümlü olarak eşkenar dörtgen ve kareler yer alır. İkinci blokta (kat. no. 74) bir uzun yüzde ilkinde olduğu gibi dönüşümlü olarak eşkenar dörtgen ve kareler, diğer yüzde Yunanca [.]ΦΑΝΙΔΟΚ[.]ΠΑΝΤΟΝΤΟΝΓΕΝΑΜΕΝ yazıt yer alır.<sup>181</sup> Üçüncü bloğun (kat. no. 75) hafif iç bükey profilli bir uzun yüzü,

<sup>178</sup>W.H. Buckler, W. M. Calder (Editörler), (1939). *Monumenta Asiae Minoris Antiqua*. Monuments from Phrygia and Caria, (VI), Publications of the American Society for Archaeological Research in Asia Minor: Manchester University Press. Denizli Gerali, Fig.:63-64, Pl.13, S.:23.; Parman, 2002, **a.g.k.**, Afyon Müzesi, Env. No.:1397, Lev.:85, Fot.:103, S.:162, Uşak Müzesi, Lev.:96, Fot.:121, S.:169.; Fıratlı, 1991, **a.g.k.**, Pl.99, 323, S.: 163, Pl.99, 324, S.:163.; Barsanti, 2004b, **a.g.k.**, İznik Arkeoloji Müzesi, Res.:63-64-67, S.:283-284.

<sup>179</sup>T. Corsten (1993b). *Die Inschriften von Prusa ad Olympum II*. Bonn. Frg. Nr.:1099, S.:185.

<sup>180</sup>Parman, 2002, **a.g.k.**, Yaprak dizisi için bkz. Eskişehir Müzesi, Env. No.:196, Lev.:42, Fot.:37.; Dennert, 1997, **a.g.k.**, İstanbul Arkeoloji Müzesi, Nr.:144, Taf.:26, S.: 195, Nr.:344, Taf.:61, S.:219, Env. No.: 1574, Nr.:345, Taf.:61, S.:219, Manisa Müzesi, Env. No.:4985, Nr.:146, Taf.:26, S.: 195.; Fıratlı, 1990a, **a.g.k.**, İstanbul Arkeoloji Müzesi, Pl.75, 234, S.:124, Pl.75, 236a-b, S.:125, Env. No.:304, Pl. 76, 237, S.: 125, Env. No.:4067, Pl. 81, 258, S.: 131, Env. No.:937, Pl.85, 272, S.:137, Env. No.:5637, Pl.86, 275, S.:139.; G. Güreş (2012). *İstanbul Komnenoslar Dönemi Bizans Yapılarında Mimari Plastik Kullanımı*. Yayınlanmamış Yüksek Lisans Tezi. Çanakkale: Çanakkale Onsekiz Mart Üniversitesi, Sosyal Bilimler Enstitüsü, Kat. no.:22, Res.:29, S.:57, Kat. no.:23, Res.:30, S.:58, Kat. no.:24, Res.:31, S.:59.; Arslan, 2014, **a.g.k.**, Madalyon motifi için bkz. Doğanhisar, Koçaş Köyü, Yunus Emre Külliyesi, Res.:122-123-124, Kat. no.:114, S.:136.; C. Vanderheyde (2007). *The Carved Decoration of Middle and Late Byzantine Temples*. *Mitteilungen zur Spätantiken Archäologie und Byzantinischen Kunstgeschichte* 5. Fig.:21-23.

<sup>181</sup>Mendel, 1909, **a.g.k.**, Nr.:116, Fig.:62, S.:358. [Υπέρ Κ?]αρεκίου Σολομώνος (και) [Επι]φανίδος (και) παντων τον γεναμέν[ον ου -ων] şeklinde tamamlanmıştır.

başlangıçları yarım daire dolgulu çerçeveli yiv dizisi ile, üst bordürde Yunanca bir yazıtın yer aldığı ΙΧΥ[.]ΤΡΟΙ[.]ΟΝΠΑΘΩΝΠΙΕCΒΕΥCΑΤ diğer yüz, dip yaprakları kendi içinde gözler oluşturmuş üç yapraklı basit çiçek motifleri ile süslenmiştir.<sup>182</sup> Yiv dizisi, Erken Bizans Döneminden itibaren sütun ve paye başlıklarında kullanılmıştır.<sup>183</sup> Orta Bizans Döneminde özellikle arşitrav, templon arşitravları, silme ve bordürlerde tekrardan görülmeye devam etmiştir.<sup>184</sup>

Kısa kenarları kırık olan (kat. no. 76) numaralı bloğun işlevini belirlemek mümkün değildir. Arşitrav veya bir lentoya ait olabilir. Dikdörtgen formlu bloğun alt düzleminde birbirine eş kare panolar içinde iç içe geçmiş eşkenar dörtgen ve stilize yaprak motiflerinden oluşan kompozisyonlara yer verilmiştir. Alta ve üstte düz silmelerle sınırlanan ön yüzde dip yaprakları kendi içinde gözler oluşturmuş üç yapraklı basit çiçek motif dizisi işlenmiştir. Orta Bizans Döneminin çok yaygın ve sevilerek kullanılan üçlü veya beşli yaprakların kendi içinde göz oluşturduğu motif dizisi sütun başlıkları ve levhalarda başkent Konstantinopolis, Bursa ve çevresinde örneklerine çok rastlanmaktadır.<sup>185</sup>

<sup>182</sup>Mendel, 1909, **a.g.k.**, Nr.:118, Fig.:65, S.:359. Ι Χ(ριστο)υ [ἱα]τροι τον παθών, πρεσβεύσατε [υπέρ ημών] okunmuştur.

<sup>183</sup>J. Pierre Sodini-C. Barsanti and A. Guiglia Guidobaldi (1998). La Sculpture Architecturale en Marbre Au VIe Siècle A Constantinople Et Dans Les Règions Sous Influence Constantinopolitaine. N. Cambi, E. Marin (Editörler). *Congressus Internationalis Archaeologi* içinde (s.341). Roma. S. Eufemia Kilisesi, Fig.:33, S.:341.; U. Peschlow (1997b). Byzantine Architectural Sculpture. C. L. Striker- D. Kuban- A. Berger- J. L. Angel (Editörler). *Kalenderhane in Istanbul: Final Reports on the Archaeological Exploration and Restoration at Kalenderhane Camii 1966-1978* içinde (s.315). Mainz: P. Von Zabern. Kalenderhane Camii, P1.8, Fig.:64, S.:315, P1.8, Fig.:60, S.:315.; Barsanti, 2004b, **a.g.k.**, İznik Arkeoloji Müzesi, Res.:43, S.:279.; Niewöhner, 2007a, **a.g.k.**, Kütahya, Yenicearmutçuk, Nr.:197, Taf.:21, S.:228, Çavdarhisar, Nr.:194, Taf.:21, S.:227, Nr.:195, Taf.:21, S.:227, Nr.:196, Taf.:21, S.:227. Yenigüney, Nr.:220, Taf.:24, S.:231.; Tezcan, 1989, **a.g.k.**, Saçak silmesi için bkz. Fot.:452, S.:325, Paye başlığı için bkz. Fot.:458, S.:327.; Peschlow-Peschlow Bindokat, 1977-1978, **a.g.k.**, Şile, Korniş, Nr.:4, Taf.:121.; Barsanti, 1990a, **a.g.k.**, İznik Arkeoloji Müzesi, İon-impost başlık, Fig.:103, S.:164.; Hakan, 2009, **a.g.k.**, Kocaeli Müzesi, Env. No.:602, Kat. no.:26, Res.:26, S.:45.

<sup>184</sup>Ø. Hjort (1979). The Sculpture of Kariye Camii. *Dumbarton Oaks Papers*, 33. Kariye Kilisesi, Fig.:40, S.:237.; Pekak, 2009, **a.g.k.**, No.:12, S.:104.; Mango, Sevçenko, 1973, **a.g.k.**, Kurşunlu, Fig.:77.; Hagios Aberkios Manastırında bulunan arşitrav yayımlanmamıştır.

<sup>185</sup>Yosunkaya, 2007, **a.g.k.**, Hüdavendigâr Cami, korniş, Şek.:4.31, S.:36, Çavdar, 2014, **a.g.k.**, Vize Ayasofyasi, Kat. no.:D-14, S.:102.; Parman, 2002, **a.g.k.**, Afyon Müzesi, Env. No.:1528, Lev.:11, Fot.:6, S.:101, Env. No.: 1401, Lev.:47, Fot.:47, S.:123, Uşak Müzesi, Env. No.:32.6.73, Lev.:49, Fot.:51, S.:125.; M. E. Armağan (2010). *Kuşadası, Kadıkalesindeki Bizans Dönemi Taş Eserleri*, Yayımlanmamış Yüksek Lisans Tezi. İzmir: Ege Üniversitesi, Sosyal Bilimler Enstitüsü. Env. No.: 2002-71, Kat. No.:71, S.46.; Env. No.: 2007-41, Kat. No.:45, S.35.; Güreş, 2012, **a.g.k.**, Kat. no.:8, Res.:15, S.:40.; Vanderheyde, 2007, **a.g.k.**, Fig.:6.; Dennert, 1997, **a.g.k.**, Nr.:203, Taf.:37, S.: 203, Nr.:350, Taf.:62, S.:220.

### 3.1.10. Çörten

Çörten, çatıda biriken yağmur sularının yapının dışına tahliye etmek için kullanılan mimari öğelerdir. Çörten; beden duvarına oturan içi kanal biçiminde işlenmiş gövde ve ağız olmak üzere iki unsurdan oluşur. Roma Dönemi mimarlığında yaygınlaşan çörten kullanımı Erken Bizans Döneminde ve sonrasında devam etmiştir. Ağızları genellikle aslan, boğa ve mitolojik varlıkların başları biçiminde yapılmış çörteler, Erken Bizans Döneminde de görülür.<sup>186</sup> Bunun yanı sıra stilize yaprak motifleri ile süslenmiş veya bezemesiz örnekleri bilinmektedir.

Bursa Arkeoloji Müzesinde tek bir örnek ile temsil edilen ağız aslan başı biçimindeki çörtelerin (kat. no. 77) üstü kırıktır. Gözleri ve burnunun üst kısmı kırık olan aslanın yeleleri dalgalı biçimde detaylı olarak işlenmiştir. İstanbul,<sup>187</sup> Kırklareli<sup>188</sup> ve İznik Arkeoloji Müzeleri,<sup>189</sup> Yalova Hersek'te<sup>190</sup> ve Bursa Kestel Babasultan ve Kıranışıklar<sup>191</sup> benzer çeşitli aslan başlı çörten örnekleri karşımıza çıkmaktadır. Müzede tespit edilen tek çörten örneği benzer örnekleri ile karşılaştırıldığında 11. yüzyıla tarihlendirilir.

## 3. 2. Litürjik İşlevli Elemanlar

### 3. 2. 1. Balüsterler

Balüster, templon, solea, altar, kiborium, ambon, kathedra gibi litürjik işlevli kuruluşların yanı sıra galeri katlarında kullanılan levhaları sabitlemek için kullanılan yapısal öğelerdir. Balüsterlerin özgün konumlarında bulunmadığı durumlarda, kullanıldığı yapının işlevi ve yapıdaki konumu hakkında güvenilir tespitlerde bulunmak mümkün olmamaktadır. Balüsterlerin; Alçak Tip Templon kuruluşlarında tepesi yarı

---

<sup>186</sup>Konstantinopolis'te Hagia Sophia'da kadınların yıkanması için ayrılan Leondaryon denilen bölümde, suyun aslan, panter, karaca, kartal ve benzeri hayvanların başı şeklinde sonlanan oluklardan aktıldığı bilinmektedir. Bkz. C. Mango (1972b) *The Art of the Byzantine Empire. 312-1453. Sources and Documents*, Eaglewood s.101.; G. Dagron (1984). *Constantinople imaginaire, Etude sur le Recueil des Patria*. Paris. s.207.; Fıratlı, 1990a, **a.g.k.**, 244.245. Saraçhane Bölgesinde yapılan araştırmalarda boğa başı, aslan başı ve yavan domuzu başı biçiminde çeşme oluklarına rastlanmıştır. Figürlü çörtelerin St. Polyuktos Kilisesine ait olabileceği düşünülmektedir. Bkz. R. M. Harrison (1986b). *Excavations at Saraçhane in Istanbul*. I. Princeton University Press. Fig.: 20a (ii), s.161.; Fıratlı, 1990a, **a.g.k.**, 244-245.

<sup>187</sup>Fıratlı, 1990a, **a.g.k.**, 352,353,354, Pl. 105, S.:173-174.

<sup>188</sup>Çavdar, 2014, **a.g.k.**, Env. No.: 324, Kat. no.: R-1, S.:219.

<sup>189</sup>P. Niewöhner (2014b). Byzantine Water Spouts with Zoomorphic Head and Channel. *Cahiers Archéologiques* 55. Fig.:4-9, S.:79.

<sup>190</sup>Pralong, 2003, **a.g.k.**, Fot.: 5, S.:234.

<sup>191</sup>Ötüken, 1996a, **a.g.k.**, Kestel, Babasultan, Nr.:3, Taf.:43, S.:246, Kıranışıklar Şahan Baba Türbesinden 1983 yılında Bursa Arkeoloji Müzesine getirilen çörten için bkz. Nr.:4, Taf.:43, S.:248.

küresel veya topuz biçiminde sonlanırken, Yüksek Tip Templonlarda arşitravı taşıyan sütunce gövdeleri ve/ya sütunce kaidesi ile birlikte monolit olarak işlenmiştir.

Özgün konumunda olmayan balüsterlerin tarihlendirmelerinde yüz süslemeleri belirleyicidir. Erken Bizans Dönemi örneklerinde ön yüzler, genellikle uçları yarım daire biçiminde sonlanan soffit ve iç içe dikdörtgen çerçeveler şeklinde işlenmiştir. Orta Bizans Dönemine kadar süreklilik gösteren soffitın yanı sıra figürlü ve çeşitli bitkisel ve geometrik motiflerin işlendiği balüster örnekleri bulunmaktadır. Balüsterler kullanım yerlerine göre birbirini takip eden yan yüzlerde levhaların yerleştirilmesi amacıyla kanallar ya da kenet yuvaları açılmıştır. Bazı örneklerde aynı yüzde hem levha kanalı hem de kenet yuvası açıldığı görülmektedir.

Bursa Arkeoloji müzesinde sekiz balüster (kat. no. 78-85) tespit edilmiştir. Geliş yerleri ve kullanıldıkları yapıların belli olmadığı balüsterlerin bazı istisnalar dışında işlevlerini kesin olarak belirleyebilmek mümkün değildir.

Alt ve üstleri kırık ilk iki örnek (kat. no. 78-79) diğerlerinden farklı olarak daha küçük boyutlu ve sütunce gövdeleri ile birlikte monolit olarak işlenmiştir. Balüsterlerin karşılıklı iki yüzü soffitli, diğer yüzlerinde levhaların yerleştirilmesi amacıyla açılmış kanal ve zıvanalar açılmıştır. Ayrıca, 78 kat. no. balüsterin soffitli bir yüzüne sonradan levha kanalı (3,5 cm) açılmıştır. Her iki balüsterin birlikte işlendiği sütunce gövdesi eş yükseklikte bombeli yatay dilimler biçimindedir. Aynı yapıda ve küçük boyutlu bir liturjik kuruluştaki kullanıldıkları anlaşılan balüsterlerin tarihlendirilmesinde dilimli gövdeleri öne çıkmakla birlikte, benzer bir karşılaştırma örneğine rastlanılmamıştır. Bu nedenle güvenilir bir tarihlendirme önerisi getirmek mümkün olmamaktadır.

Müzedeki tespit edilen diğer beş balüster (kat. no. 80-84) ortalama 1.00-1.10 yüksekliğinde ve üstte farklı profillerde sütunce kaideleri ile sonlanmaktadır. Bunlardan ilkinde (kat. no. 80) birbirini takip eden iki yüzde dikdörtgen çerçeve içinde dışa taşkın dikey bordürler, bir yüzde levha kanalı bulunur. Diğer yüz, diğer örnekler gibi konumundan dolayı gözükmemektedir. İkinci balüsterin (kat. no. 81) görülebilen üç yüzü bezemesizdir. Üçüncü balüsterin (kat. no. 82) iki yüzü bezemesizdir, diğer yüzde levha kanalı yer alır. Dördüncü balüsterin (kat. no. 83) bir yüzde dikdörtgen çerçeve içinde dışa taşkın dikey bordür, karşılıklı iki yüzünde levha kanalı bulunur. Beşinci balüsterin (kat. no. 84) iki yüzü soffitli, diğer yüzleri bezemesiz bırakılmıştır. Kırık olanlar dahil olmak üzere, tüm balüsterin (kat. no. 81-84) sırasıyla kare formlu plinthe, alt torus, trokhilos ve üst torustan oluşan tepeliklerinde Attik tip sütun kaidelerinin kanonik dizilimi takip

edilebilmektedir. Bunlardan ikisinin (kat. no. 82-84) tepeliğinde daire formu zıvana yuvası korunmuştur. Sütunce kaidesi biçiminde işlenmiş tepelikleri ve üst düzleminde zıvana yuvaları, bu balüsterlerin yüksek tip templonlarda kullanılmış olduklarını işaret etmektedir. Bursa Arkeoloji Müzesi örneklerinin süsleme öğeleri ve benzer örnekleri dikkate alındığında 4.– 6. yüzyıla tarihlendirilir.

Müzedede tespit edilen son balüster (kat. no. 85) yaklaşık aynı genişlikteki söve dilimi ile birlikte işlenmiştir. Balüsterin bir uzun kenarı yaklaşık aynı genişlikte iki bordüre ayrılmıştır. Arkası düzdür. İlk bordürde kare panolar içinde sekiz kollu rozet biçimli yapraklar tekrar eder. İkinci bordürde kıvrık dallardan gelişen üç yapraklı basit yapraklar dönüşümlü olarak altta ve üstte yerleştirilmiştir. Her iki bordür haç ile sonlanmıştır. Eskişehir Arkeoloji müzesinde bulunan sağlam durumdaki bir örnek, başlığı ve sütunce gövdesi ile birlikte monolit olarak işlenmiştir.<sup>192</sup> Templon kuruluşlarının açıklık ve kapılarında, girişleri vurgulamak amacıyla kullanılan söve dilimi balüsterler karşılıklı veya naosa bakar biçimde yerleştirilmiştir. İşlenen süsleme motifleri dikkate alındığında Söveli balüster Orta Bizans Dönemine tarihlendirilebilir.

### 3. 2. 2. Levhalar

Levha; templon, solea, ambon, altar, kiborium, kathedra gibi litürjik işlevli kuruluşların yanısıra kiliselerde nef ayrımları, cepheler açıklıklarında, giriş mekanlarında, balkon ya da galerilerde sütun ve paye aralarına yerleştirilen yassı dikdörtgen bloklardır. Genel olarak kareye yakın dikdörtgen ve dikdörtgen formu levhalar; bitkisel, geometrik motifler ve figürlü bezemelerle süslenmektedir. Kullanıldıkları yere göre bir veya her iki yüzü işlenen örnekler de mevcuttur. Bizans mimarisinde kiliselerin yanı sıra farklı işlevlerdeki sivil yapılarda kullanılmıştır.

Levhalar, zaman zaman sağlamlaştırmak amacıyla levha kaideleri ve litürjik işlevli kuruluşlarda trapez kesitli tepelikleri birlikte kullanılmışlardır. Genellikle templonlarda 6. yüzyıldan itibaren görülmeye başlanan bezemeli veya sade trapez biçimli levha taçları, Orta Bizans Döneminde yaygınlaşmıştır.<sup>193</sup>

Bursa Müzesinde sayıca en fazla örnekle temsil edilen toplam on dokuz levhanın (kat. no. 86- 104); on biri (kat. no. 86-96) Erken Bizans Dönemi (4. ve 6. yüzyıl), sekizi

<sup>192</sup>Eskişehir Arkeoloji Müzesinde bulunan söveli balüster yayımlanmamıştır.

<sup>193</sup>S. Alpaslan (1998b). Demre Aziz Nikolaos Kilisesindeki Trapez Kesitli Levhalar, Levha Üstü ve Levha Kaideleri. *ADALYA*, II. s.235.

(kat. no. 97-104) Orta Bizans Dönemine (10.-12. yüzyıl) aittir. Erken Bizans Dönemi örnekleri dikdörtgen ve kareye yakın dikdörtgen formlu, Orta Bizans Dönemine örnekleri ise ağırlıklı olarak kare formudur. Her iki grup, Erken ve Orta Bizans Dönemi başkent ve Anadolu'da yaygın olarak görülen motif, kompozisyon ve süsleme repertuarlarını yansıtır. Erken Bizans Dönemi örneklerinde figürlü bir örnek dışında (kat. no. 86), ağırlıklı olarak Latin haçının tek veya madalyon ve eşkenar dörtgenlerle kullanıldığı basit kompozisyonlara yer verilmiştir. Dokuz örnekte (kat. no. 87-95) kalın ve ince bordürler ile çevrili ve merkezinde madalyon içinde haç (kat. no. 87-94-95), eşkenar dörtgen içinde haç (kat. no. 88-89) ya da sadece merkezde bir Latin haçı (kat. no. 90-91-92-93) işlenmiştir. Bunlardan üçü (kat. no. 87-90-91) yazıtlıdır.

Erken Bizans Dönemine ait ilk levha (kat. no.86) Bursa, Çekirge Hüdavendigâr Caminden 1904 yılında müzeye getirilmiştir. Levhanın sol kenarında bir kolu korunmuş bir haç ve bunun alt ve üst kolundan gelişen uçları yürek motifli dallar ve tüyler ve kuyruğu detaylı olarak işlenmiş bir tavus kuşu bulunmaktadır. Tavus kuşunun solunda kalın bir gövdeden gelişen sivri uçlu yürek biçimli yapraklarla sonlanan kalın gövdeli dallar yer alır. Bizans Sanatında ölümsüzlüğün simgesi anlamında kullanılan tavus kuşu betimi, levhalarda çokça görülmektedir.<sup>194</sup>

Üst bordüründe Yunanca bir yazıtın yer aldığı ΝΗCΥΝΒΙΟΥΑΥΤΟΥΑΦΡΟΔΙΤΗC†, kareye yakın dikdörtgen formlu ikinci levha (kat. no.87) merkezinde madalyon içinde bir haç yer alır. Üçüncü levha (kat. no. 88) alt ve üst kenarları düz ve iç bükey profilli bordürlerle sınırlanan ön yüzde dikdörtgen çerçeve içinde araları derince oyulmuş eşkenar dörtgen ve haç kabarması işlenmiştir. Kenarları kırık olan dördüncü levha parçası (kat. no.89) merkezinde iç içe geçmiş üç eşkenar dörtgen çerçeve içinde bir haç kabartması yer alır. Eşkenar dörtgenin sol köşesinde bir bitki sapı kısmen korunmuştur. Üst düz bordüründe Yunanca bir yazıtın ΧΤΟΥΤΕΚΝΟΥΑΥΤΩΝΑΝΘΟΥCΑΕ kazındığı beşinci levha parçasının (kat. no. 90) merkezde kalp biçimli bir yaprakçık üzerinde bir haç kabartması yer alır. Tespit edilen altıncı levha (kat. no. 91) parçasının üst bordüründe Yunanca bir yazıt yer alır. †CWMAXWMCTA[Λ] Ön yüzde bir haçın üst kolu ve haçın yan kollarından gelişen uçları sivri basit yapraklarla sonlanan ince saplar işlenmiştir. Sağlam durumdaki yedinci

<sup>194</sup>Temple, 2013a, **a.g.k.**, Konya Arkeoloji Müzesi, Kat. no.: 315 Lev 6, Res.:405, S.:187.; Andıç, 2012, **a.g.k.**, İzmir Arkeoloji Müzesi, Env. No.:265, Kat. no.:56, Res.:56, S.:66, Env. No.:270, Kat. no.:57, Res.:57, S.:66.; Parman, 2002, **a.g.k.**, Afyon Müzesi, Env. No.:1399, Lev.:89, Fot.:108, S.:164, Eskişehir Müzesi, Env. No.:A.102.80, Lev.:91, Fot.:113, S.:166.

levhada (kat. no. 92) dikdörtgen bir çerçeve içinde bir Latin haçı yer alır. Bir kısa kenarı kırık olan sekizinci levha (kat. no. 93) parçasının ön yüzünde dikdörtgen çerçeveler içinde birer haç kazınmıştır. Kenarları geniş ve dar şeritli çerçeveler ile sınırlandırılmış iki levha parçasından (kat. no. 94-95) ilkinde madalyon içinde kolları arasında yürek motifleri oluşturan bir Kristogramın üç kolu, diğer levha parçasının (kat. no. 95) ön yüzünde daire içinde alt kolu görülen bir haç korunabilmiştir. Bursa örneklerinde de sıklıkla işlenen Latin haçının yalnızca madalyon, eşkenar dörtgenler ve tek kullanıldığı basit kompozisyonların, Erken Bizans Döneminde de çok sayıda örneği bulunmaktadır.<sup>195</sup>

Müzedede tespit edilen ve kısmen birleşebilen dört levha parçası (kat. no. 96a-d) benzer süsleme, boyut ve malzeme-teknik özellikleri taşır. M. Keşoğlu, bu levha parçaların devamı olduğu anlaşılan bir levha parçasının Bursa kent merkezinde Tophane Semtinde bulunan Yıldız Kahve civarında bulunduğu ve 1948 yılında müzeye getirildiğini aktarmıştır.<sup>196</sup> Y. Ötüken'in bölge genelinde yürüttüğü yüzey araştırmalarında, söz konusu levha parçaları ile aynı seriye ait olduğu anlaşılan bir levha parçasını, 1976 yılında Zeytinbağı Fatih Caminde tespit etmiştir.<sup>197</sup>

Tarafımızdan tespit edilen ve envanter kayıtları bulunmayan bu levhaların, Bursa il merkezinden mi yoksa, Trilye'den mi getirilmiş olduğunu kesin olarak belirleyebilmek mümkün olmamakla birlikte, bugün müzede bulunan levhaların, daha sonrasında Trilye Fatih Caminden getirilmiş olduğu kabul edilebilir.

Daha önce yayınlanmış olanlarla birlikte bugün müzede bulunan dört levha parçasının aynı seriye ait olduğuna kuşku yoktur. İlk levha parçasının trapez formlu tepeliğinde; yan yaprakları kendi içinde dönerek geniş gözler oluşturan sivri uçlu yaprak motifleri ters ve düz şekilde dört sıra boyunca tekrarlanmıştır. Levha yanlarda derin oyulmuş eşkenar dörtgenlerin tekrarından oluşan bordürlerle çerçevelenmiştir. Birbirinden iç bükey profillerle ayrılan üç şeritli çerçevenin korunan üç köşesinde ilk ikisi yürek ve üçüncüsü üç yapraklı basit yaprakçık şeklinde sonlanır. Merkezde dip yaprakları

---

<sup>195</sup>Parman, 2002, **a.g.k.**, Seyitgazi Müzesi, Env. No.: A.306.72, Lev.:95, Res.:120: S15, S.:169.; Andıç, 2012, **a.g.k.**, İzmir Arkeoloji Müzesi, Env. No.: 1475, Kat. no.:62, Res.:62, S.:71, Kat. no.:67, Res.:67, S.:75.; S. Alpaslan (1996c). *Antalyanın Demre (Kale) İlçesindeki H. Nikolaos Kilisesinde Dini Ayinle İlgili Plastik Eserler*. Yayımlanmamış Doktora Tezi. Ankara: Hacettepe Üniversitesi, Sosyal Bilimler Enstitüsü. Nikolaos Kilisesi, Env. No.:27, Kat. no.:34, Res.:28, S.:102-3.; Hakan, 2009, **a.g.k.**, Kocaeli Müzesi, Kat. no.:49, Res.:49, S.:69.; Barsanti, 1990a, **a.g.k.**, Bursa Muradiye, Fig.:161, Taf.:110, S.:201.; Ötüken, 1996a, **a.g.k.**, Büyükkumla, Bakkal Piri Cami, Nr.:3-4, Taf.:11, S.:89.; Keşoğlu, 1969-1970a, **a.g.k.**, Env. No.:1606, Fiş no.:43, Res.:46, S.:45.; Tezcan, 1989, **a.g.k.**, Fot.:163, S.:147, Fot.:175, S.:150.; Mango, Sevckenko 1973, **a.g.k.**, Kurşunlu, Fig.:76, Yenice, Fig.:146, S.:271.

<sup>196</sup>Keşoğlu, 1969-1970a, **a.g.k.**, Env. No.:2988, Fiş no.:112, Fot.:124, S.:114.

<sup>197</sup>Ötüken, 1996a, **a.g.k.**, Nr.: 1, Taf.:15, S.:103. Levhanın 1982 yılında yerinde olmadığı belirtilmiştir.

kapalı gözler oluşturan basit üç yapraklı dört yönde tekrarından oluşan çiçek motifi yer alır. Bu motifi ana damarı belirgin sivri uçlu yapraklar çevreler. Eşkenar dörtgenin korunan iki köşesinde dip yaprakları kapalı gözler oluşturan üç yapraklı çiçek ile süslüdür. Yaklaşık yarısından itibaren kırık olan ikinci levha parçası, birinci levha parçası ile aynı kompozisyona sahiptir. Üçüncü parça trapez formlu levha tepeliğidir. Burada yan yaprakları kendi içinde dönerek geniş gözler oluşturan sivri uçlu yaprak motifler ters düz şekilde üç sıra tekrarlanmıştır. Birinci levha parçasındaki gibi dört sıra halinde olduğu anlaşılan levha tepeliğinin bir sırası kırılmıştır. Son levha parçası birinci ve ikinci levha parçası ile aynı kompozisyondadır. Levha parçalarında işlenen kompozisyon, bitkisel motifler ve benzer örnekler dikkate alındığında 6.-7. yüzyıla tarihlendirmek doğru olacaktır.<sup>198</sup>

Orta Bizans Dönemi örnekleri (kat. no. 97-104), figürlü bir örnek dışında (kat. no. 97) geometrik ve bitkisel motiflerle süslenmiştir. Mimari ve litürjik işlevli yapısal elemanlarında yoğun olarak kullanılan düğümler ile birbirine bağlı geometrik şekiller, özellikle Orta Bizans döneminde levhalarda çeşitlilik göstererek ön plana çıkmıştır. Genellikle kareye yakın dikdörtgen ya da dikdörtgen çerçeve içinde geometrik motiflerle süslü levha parçalarında süsleme kompozisyonları kare, daire ve eşkenar dörtgen formların tercih edilmiş ve kendilerine özgü kompozisyonlar oluşturmuştur.

Geometrik motifli kompozisyonların (kat. no. 100) yanı sıra, geometrik ve farklı bitkisel motiflerin oluşturduğu kompozisyonlar (kat. no. 98-99-102-104) tercih edilmiştir. Levha parçalarında süsleme kompozisyonu, parçanın bütün yüzeyini boş kalmayacak şekilde kaplamaktadır. Geometrik motifli kompozisyonlarda tercih edilen; stilize çiçek motifi, palmet, rozet biçimli altı yapraklı basit çiçekler, çarkıfelek ve haç gibi Orta Bizans Döneminin yaygın motifleridir. Levhaların daha çok iç mekanda; templon, galeri korkulukları ve nef ayrımlarında kullanıldıkları kabul edilebilir.

Orta Bizans Dönemi örnekleri içindeki figürlü tek levha parçasında (kat. no. 97) kozalak biçimli fiskiye tepeliği ile sonlanan gövdesi yivli bir kantharos ve iki yanında bundan gelişen çiçek motiflerine uzanan bir tavus kuşu işlenmiştir. Ölümsüzlüğü simgeleyen tavus kuşları genellikle karşılıklı olarak su kabından kutsal su içerken betimlenir. Burada iki tavus kuşu kantharosun ortasındaki fiskiye tepeliği ile betimlenmiştir. Orta Bizans Dönemi sütun başlıklarında da işlenen kantharos, levhalarda

---

<sup>198</sup>Keşoğu, 1969-1970a, **a.g.k.**, Env. No.:735, Fiş no.:62, Fot.:70, S.:64.; Pekak, 2009, **a.g.k.**, No.:22, No.:23, S.:112, No.:24, S.:113, Res.:49-50, S.:135.

ortasında kozalak biçimli fiskiye tepeliği ile birlikte bir kompozisyon içinde verilmiştir.<sup>199</sup>

İkinci levhada (kat. no. 98) ön yüzünde dikdörtgen çerçeveye düğümlerle bağlı bir eşkenar dörtgen içinde iç içe geçmiş sekiz yapraklı çiçek motifi ve uçlarında sivri uçlu çiçek motifi yer alır. Eşkenar ile dikdörtgen çerçeve arasında kalan köşelerde düğümler ile bağlanan daireler bulunmaktadır. Orta Bizans Döneminde yaygın olarak işlenen tipik levha kompozisyonunun, çeşitli motifler ile zenginleştirildiği örneklerine çok sık rastlanmaktadır.<sup>200</sup>

3046 envanter numaralı levha (kat. no. 99) Bursa il merkezinden müzeye getirilmiştir. Levhanın ön yüzü üç şeritli çerçeve eşit boyutlarda dört panoya ayrılmıştır. Küçük kare panolar ana eksenlerde çerçeve düğümler ile bağlanmaktadır. Panolar içinde yanlara doğru eğimli saplardan gelişen altta ve yanda tomurcuk üstte sivri uçlu üç basit yaprak ile sonlanır. Panolarında farklı motifler işlendiği benzer kompozisyonlara İstanbul, İznik, Konya ve Antalya Müzelerinde<sup>201</sup> rastlanmaktadır.

G. Mendel tarafından 1909 yılında yayınlanmış olan levhanın (kat. no. 100) Çekirge Hüdavendigâr Camiden getirildiğini aktarmaktadır.<sup>202</sup> Levhanın ön yüzü karye yakın bir çerçeve içinde ana ekseninde dış çerçeveye düğümlerle bağlı bir eşkenar dörtgen ve içinde çapraz eksenlerde eşkenara bağlı daire yer alır. Çerçevenin köşelerinde dış çerçeveye bağlı daireler işlenmiştir. İznik Arkeoloji Müzesi'nde bulunan benzer levha parçasında

---

<sup>199</sup>Alpaslan, 1996c, **a.g.k.**, Nikolaos Kilisesi, Env. No.: 213,214,215,218,220, Kat. no.:40, Res.:38, S.:108.; Parman, 2002, **a.g.k.**, Uşak Müzesi, Lev.:96, Fot.:121:U41, s.:169, Evn. No.: A.856.85, Lev.:29, Fot.:25a-c.; Fıratlı, 1990a, **a.g.k.**, İstanbul Arkeoloji Müzesi, 324, Pl. 99, S.:163, 326a, Pl.100, Env. No. 4135, 328a-328b, Pl.100, S.:165.

<sup>200</sup>Ötügen, 1996a, **a.g.k.** Baba Sultan Türbesi, Nr.:1-3, Taf.:9, S.:87.; Gür, 2006, **a.g.k.**, Uşak Arkeoloji Müzesi, Env. No.:104, Kat. no:U87, S.:102.; Yıldırım, 2006b, **a.g.k.**, Akşehir Ulu Cami, Kat. no.:088, S.:100.; H. Buchwald (1995). Chancel Barrier Lintels Decorated With Carved Arcades. *Jahrbuch der Österreichischen Byzantinistik*, 45. Afyon Arkeoloji Müzesi, Fig.:3, S.:254-255.; Alpaslan, 1996c, **a.g.k.**, Env. No.: 79, Kat. no.:48, Res.:47, S.:116-7, Parman, 2002, **a.g.k.**, Afyon Müzesi, Env. No.:1559, Lev.:17, Fot.:12, S.:104, Eskişehir Müzesi, Env. No.:A101.68, Lev.:63, Fot.:75, S.:139, Uşak Müzesi, Env. No.:36.2.94, Lev.:70, Fot.:88:U33, S.:146, Env. No.:32.6.73, Lev.:98, Fot.:125, S.:171, Eskişehir Müzesi, Env. No.:A.134.67, Lev.:93, Fot.:115, S.:167.; Arslan, 2014, **a.g.k.**, Konya Kadınhanı, Kat. no.:173, Res.:187, S.: 152, Kat. no. 174, Res.:188, S.:152.; Güreş, 2012, **a.g.k.**, Kat. no.:36, Res.:45-46, S.:73.; Lightfoot, 2007, **a.g.k.**, s.:96.

<sup>201</sup>Fıratlı, 1991, **a.g.k.**, 334a-334b, Pl.102, S.:167.; Keşoğlu, 1969-1970a, **a.g.k.**, Env. No.: 747, Fiş no:56, Fot.:64, S.:58.; Temple, 2013a, **a.g.k.**, Env. No.:679, Kat. no.: 312 Lev 3, Res.:402, S.:185, Env. No.:104, Kat. no.: 313 Lev 4, Res.:403, S.:186.; S. Alpaslan (2007d). La Sculpture Byzantine En Lycie et à Antalya: Sa Place Dans L'Évolution De L'Art Byzantin. *Supplément du Bulletin de CorrespondanceHellénique*, 49. Fig.:13, S.:129.

<sup>202</sup>Mendel, 1909, **a.g.k.**, Nr.:108, Fig.:51, S.:352.; Keşoğlu, 1969-1970a, **a.g.k.**, Fiş no.:115, Fot.:123, S.:117.

kompozisyon oldukça benzer olup farklı olarak merkezde haç motifine yer verilmiştir.<sup>203</sup> Bunun yanı sıra başkentte<sup>204</sup> ve Kocaeli,<sup>205</sup> Eskişehir, Hierapolis Müzelerinde<sup>206</sup> benzer örnekleri görülmektedir

Kat. no. 101 levhanın iki yüzü işlidir. Ön yüzde eliptik bir çerçeve içinde bir üçgen ve altında stilize bir yaprağın uçları korunmuştur. Arka yüzde iki kademeli bir kaide ve yanında aşınmış bir rozet yer alır. İki yüzü işli levhaların Orta Bizans Döneminde çok kullanılan yaygın örneklerine rastlanmaktadır.<sup>207</sup>

Aynı levhaya ait olduğu anlaşılan iki levha parçası (kat. no. 102a-b) üstte geniş ve dar bordürlerle çevrelenen birbirine ve çerçeveye düğümlerle bağlı iki daire yer alır. İlk levhanın ilk dairesinde on altı kollu basit rozet ve ikinci dairede altı yapraklı çiçek motifi işlenmiştir. Orta Bizans Dönemi standart süsleme kompozisyonlarında düğümlerin birbirine bağlanması ile oluşan küçük daireler içinde genellikle çarkıfelek motifleri işlenmiştir.<sup>208</sup>

Y. Ötügen tarafından Gemlik, Büyük Kumla, Bakkal Piri Camide tespit edilen levha parçası (kat. no. 103) sonradan müzeye getirilmiştir.<sup>209</sup> Ön yüzde iç içe geçmiş eşkenar dörtgenin iki kenarı korunabilmiştir. İçinde dip yaprakları daire biçiminde geniş gözler oluşturan bitkisel bir kompozisyon işlenmiştir. Eşkenarın bir kenarında kalın bir sap ucunda yürek biçimli yaprak motifi yer alır.

Orta Bizans Dönemine ait son levha parçasının (kat. no. 104) ön yüzünde iki şeritli bordür ve buna düğümler ile bağlanan bir daire yer alır. Daire içinde Orta Bizans süsleme repertuarlarından vazgeçilmezi altı yapraklı küçük çiçek motiflerinin bulunduğu iki küçük daire yer alır.

---

<sup>203</sup>Keşoğlu, 1969-1970a, **a.g.k.**, Env. No.:743, Fiş no.:53, Fot.:55, S.:55, Env. No.: 748, Fiş no:57, Fot.:66, s.:5

<sup>204</sup>Güreş, 2012, **a.g.k.**, Kat. no.:37, Res.:45-46, S.:72.

<sup>205</sup>Hakan, 2009, **a.g.k.**, Kat. no.:41, Res.:41, S.:60.

<sup>206</sup>Parman, 2002, **a.g.k.**, Lev.:92, Fot.:114b, S.:166, Env. No.: A.134.67, Lev.:93, Res.:115:E17, S.:167, Env. No.:A.323.72, Lev.:95, Fot.:119, S.:169, Env. No.:32.6.73, Fot.:125, S.:171.

<sup>207</sup>Fıratlı, 1991, **a.g.k.**, 326a-c, PI,100, S.:164, 328a-b, PI,100, S.:165, 329, PI,101, S.:165, 330a-b, PI,101, S.:166, 333a-b, PI,101, S.:167, 334a-b, PI,102, S.:167, 336a-b, PI, 102, S.:168, 341a-b, PI,103, S.:169, 342a-b, PI, 103, S.: 170, 343, PI, 304, S.:170.

<sup>208</sup>Alpaslan, 1996c, **a.g.k.**, Env. No.:14, Kat. no. 37, Res.:35, S.:106.; Parman, 2002, **a.g.k.**, Afyon Müzesi, Env. No.: 1398, Lev.:5, Fot.:3, S.:99, Evn. No.:1405, Lev.:8, Fot.:4, S.:100, Env. No.:1532, Lev.:15, Fot.:10, S.:130, Afyon Müzesi, Lev.:88, Fot.:107, S.:164, Seyitgazi Müzesi, Env. No.:32.6.73, Fot.:125, S.:171.; Yeşiltaş, 2012, **a.g.k.**, Yalvaç Müzesi, Res.:65, Kat. no.:65, S.:80, Res. No.:68, Kat. No.:48, S.: 82, Res.:72, Kat. no.:72, S.:85.; Env. No.:20019, Kat. no.:76 Res.:76, S.:82.; Güreş, 2012, **a.g.k.**, Kat. no.:38, Res.:47, S.:75, Kat. no.:39, Res.:48-49, S.:76.

<sup>209</sup>Ötügen, 1996a, **a.g.k.**, Nr.:6, Taf.:11, S.:91.

### 3. 2. 3. Templon / Kiborium Sütunce Gövdesi Başlığı

Bizans Dönemi Mimarlığında zaman zaman başlıkları ile birlikte işlenmiş küçük boyutlu sütunceler yüksek tip templon kuruluşları ve kiboriumlarda kullanılmıştır. Yüksek tip templonlarda, balüster veya payeler üzerinde yükselen sütunceler arşitravları taşır. Kiborium; dört sütun ve paye üzerinde kubbe veya konik çatı ile altarı çevreleyen liturjik kuruluştur.<sup>210</sup> Kiboriumda üst örtüyü taşıyan sütunceler bazı örneklerde başlıkları ile birlikte monolit işlenmiştir.<sup>211</sup> Sütunce başlıklarından ayrı veya birlikte monolit olarak işlenebilen templon ve kiborium sütunce gövdeleri; silindirik, kare ve sekizgen formlarda olabilir. Sütunce gövdeleri genellikle düz, bazı örneklerde düğümlü ve alt kısımları bitkisel ve geometrik motiflerle süslüdür. Sütunce başlıklarında genellikle Korinth çeşitlemesi veya stilize yaprakları tercih edilmiştir.

Bursa Arkeoloji müzesinde başlığı ile birlikte yapılmış bir templon/kiborium sütuncesi gövdesi başlığı (kat. no. 105) tespit edilmiştir. Sekizgen formlu gövdenin başlık ile birleşiminde bombeli bir urgan motifi bulunmaktadır. Kesik piramidal formlu başlığın kalathosu, volüt biçiminde kendi içene dönen dip yapraklarından çıkan sivri uçlu stilize sekiz yaprak dizisi ile sarılmıştır. Çanakkale,<sup>212</sup> Konya Kadınhanı, Kökez Köyü<sup>213</sup> ve Konya Koyunoğlu Müzesi, Şeyh Alaman Türbesi, Zazadin Han,<sup>214</sup> İznik,<sup>215</sup> İzmir,<sup>216</sup> Eskişehir ve Uşak Müze'lerinde<sup>217</sup> benzer templon/kiborium sütuncesi gövdesi başlığına rastlamaktayız. Bursa örneğinin bir templon'da mı yoksa kiboriumda mı kullanıldığını belirlemek mümkün değildir. Kesik piramidal formlu başlıkta işlenen stilize yaprak dizisi ve sekizgen gövdeli templon sütunlarının Orta Bizans Döneminde yaygınlaştığı dikkate alınarak, 9. ve 10. yüzyıla tarihlendirmek yanlış olmayacaktır.<sup>218</sup>

<sup>210</sup>Parman, 2002, **a.g.k.**, 148.; Orlandos,1954, **a.g.k.**, 471-480.; K. Wessel (1966) Ciborium. *Reallexikon der Byzantinischen Kunst* I, s.1055-1065.

<sup>211</sup>Arslan, 2014, **a.g.k.**, 73.

<sup>212</sup>Türker,2018, **a.g.k.**, Çanakkale Müzesi, Nr.:101, Fig.:150, Nr.:102, Fig.:151, S.:97, Çeşmealtı, Nr.:105, Fig.:155, S.:98.

<sup>213</sup>Arslan, 2014, **a.g.k.**, Res.: 219, Kat. No.:201, S.:160.

<sup>214</sup>Temple, 2013a, **a.g.k.**, Koyunoğlu Müzesi, En. No.: 55/677, Kat. no.: 280 STP1, Res.:353-354, S.:168, Şehy Alaman Türbesi, Kat. no.:281 STP 2, Res.:355, S.:169, Zazadin Han, Kat. no.: 282 STP 3, Res.:356, S.:169.

<sup>215</sup>Ötüken, 1996a, **a.g.k.**, Nr.:4, Taf.:6, S.:72.

<sup>216</sup>Andıç, 2012, **a.g.k.**, Env. No.: 271, Kat. no.:108, Res.:108a/b, S.:122.

<sup>217</sup>Parman, 2002, **a.g.k.**, Eskişehir Müzesi, Env. No.: A.7.72, Lev.:39, Fot.:32, S.:118, Uşak Müzesi, Env. No.:13.1.97, Lev.:41, Fot.:35, S.:119.

<sup>218</sup>Parman, 2002, **a.g.k.**, 117, Peschlow- Peschlow Bindokat, 1977-1978, **a.g.k.**, 357.

### 3. 2. 4. Templon Arşitravları

Erken Hıristiyanlık döneminde kiliselerde ruhban sınıfı tarafından dini törenin yapıldığı ve cemaatin bulunduğu naosu birbirinden ayıran bölüm templon olarak tanımlanmıştır. Templon dört sütun ve sütunların üstünde sütun başlıkları ile bunları üstte birbirine bağlayan arşitravlar ve sütunların arasına yerleştirilen levhalardan meydana gelmektedir. Genellikle mermer ya da taş malzemedен yapılan templonların daha sonraki geç dönemlerde ahşap malzeme ile yapıldığı örnekler mevcuttur.<sup>219</sup> Erken Dönemden itibaren, kısa taşıyıcılar arasındaki levhalardan oluşan alçak bariyerlerin görüldüğü Alçak Tip, arşitravı taşıyan sütunlar ya da payeler arasındaki levhaların oluşturduğu Yüksek Tip olarak iki farklı tip görülür.

Templon arşitravları, yüksek tip templon kuruluşlarında sütun ve payeleri birbirine bağlayan yapısal ve litürjik işlevli öğedir. Hakkında yeterli bilgiye sahip olmadığımız Erken Bizans Dönemi Templon kuruluşlarında, templon arşitravları ön yüzlerinde haç motifi, dini tasvirler, bitkisel ve geometrik motifler işlenmiştir. Orta Bizans Döneminde bitkisel ve geometrik motifler, kemer dizisi, düğüm motiflerinin yanı sıra ağırlıklı olarak dini konulu sahneler ve diğerleri kadar yoğun olmamakla birlikte hayvan figürlü kompozisyonlar görülür. Bitkisel ve geometrik motifler, insan ve hayvan figürleri ile oluşturdukları farklı kompozisyonlara da yer verilmiştir. Genellikle ön ve alt yüzleri işlenen arşitrav bloklarının arka yüzleri de bezemeli olabilir. Alt yüzlerinde taşıyıcıların oturması amacıyla belli aralıklarla düz panolar bırakılmıştır.

Bursa Arkeoloji Müzesinde üç templon arşitrav bloğu (kat. no 106-108) yer alır. Bunlardan ikisinin (kat. no. 106-108) ön, arka ve alt yüzleri işlenmiştir. Kırık olan üçüncü örneğin (kat. no. 107) sadece ön yüzü korunmuştur. Tümü Orta ve Geç Bizans Dönemine ait olan templon arşitrav parçalarının ilkinde (kat. no. 106) her iki uzun yüzde yiv dizisi, ikincisinde (kat. no. 107) arkad dizisi ve üçüncüsünde (kat. no. 108) düğüm bitki ve geometrik motiflerin oluşturduğu kompozisyonlara yer verilmiştir.

Kısa kenarları kırık olan ilk templon arşitravının (kat. no. 106) karşılıklı iki uzun yüzü ve altı bezemelidir. Bir uzun yüzde Yunanca IONNATEPONEΓENONTWXMΓ YΘ[..<sup>220</sup> bir yazıtlı dar bordürü altta yiv dizisi takip eder. Diğer uzun yüz benzer biçimde süslenmiştir. Alt düzlemde taşıyıcının yerleştirilmesi için merkezinde zıvana yuvası açılmış kare formlu bir yuva ve devamında dikdörtgen çerçeve içinde üç harfi korunmuş

<sup>219</sup>Parman, 2002, a.g.k., 95.

<sup>220</sup>Mendel, 1909, a.g.k., Nr.:117, Fig.:64, S.:359. [Oσ]ιον πατερον εγέροντω - XMΓ ' -.θ + S okumuştur.

Yunanca ΝΔΕ † yazıt yer alır. Orta Bizans Döneminde özellikle arşitrav, silme ve bordürlerde görülen motif, templon arşitravlarında da görülmektedir.<sup>221</sup> Arşitrav bloğunu süsleme repertuarı ve yazı stili dikkate alındığında Erken Bizans Dönemine tarihlendirilir.

Ön yüzü korunabilmiş olan ikinci arşitrav bloğu parçasının (kat. no. 107) ön yüzünde kemerli düzenleme vardır. Kemerler birbirine kademeli bir kaide üstünde yükselen yivli sütunlarla bağlanmaktadır. Kaidelerin içlerine düğümlü, çapraz ve kare şekiller işlenmiştir. Kemerlerin içlerinde dip yaprakları kıvrımlı kemere üst kavsine uzanan farklı biçimlerde beş yapraklı stilize çiçek motifleri bulunur. Üstte kemerler arasında üst düzlemden gelişen üç yapraklı kıvrımlı basit çiçek motifleri işlenmiştir. Blok alt profilinde Roma ve Erken Bizans Döneminde görmeye alışık olduğumuz inci-makara dizisi işlenmiştir. İnci-makara dizisinde inciler uzatılarak eliptik bir form kazanmış, makaraların sayısı üçe çıkmıştır.

Kemer (arkad) dizisi çeşitli mimari ve litürjik işlevli elemanlarda da karşımıza çıkmaktadır. Basamaklı ya da düz kaideler üzerinde tek ya da çifte sütunlar üzerinde yükselen kemer dizileri yuvarlak veya at nalı şeklindedir. Başkent Konstantinopoliste örneği bulunmayan, özellikle Orta Bizans Döneminde Frigya'da, genellikle templon arşitravlarında karşılaştığımız kemerli düzenlemenin müzede tek örnekle (kat. no. 107) temsil edilmesi şaşırtıcı olmakla birlikte, Bursaya tesadüf üzeri gelmiş olmalıdır. Kemer dizilerinin içleri çoğunlukla palmet olmak üzere çeşitli bitkisel ve geometrik motifler ve hayvan figürleri ile doldurulmuştur.

İzmir, Manisa çevresi, İznik, Afyon, Uşak, Akşehir, Konya, Kadınhanı, Ankara Medeniyetleri Müzesi, Yalvaç Müzelerinde, Konya ve Antalya Demre, H. Nikolaos Kilisesinde benzer örnekleri mevcuttur.<sup>222</sup> Benzer örnekler ve süsleme dikkate alındığında, Bursa örneğinin 10 .ve 11. yüzyıla tarihlendirilir.

<sup>221</sup>Hjort, 1979, **a.g.k.**, Kariye Kilisesi, Fig.:40, S.:237.; Hagios Aberkios Manastırında bulunan arşitrav yayımlanmamıştır.; W. M. Calder (Ed.). (1956). *Monumenta Asiae Minoris Antiqua* Monuments from Eastern Phrygia, (VII), Publications of the American Society for Archaeological Research in Asia Minor: Manchester University Press.Fig.:44, Pl.3, S.:8.

<sup>222</sup>Ü. M. Ermiş (2003b). *İzmir ve Manisa Çevresindeki Orta Bizans Dönemi Templon Arşitravları*. Yayımlanmamış Yüksek Lisans Tezi. İstanbul: İstanbul Teknik Üniversitesi, Sosyal Bilimler Enstitüsü. İzmir Arkeoloji Müzesi, Env. No.: 3239, Kat. no.:2, Şek.:3.2, S.:12, İzmir (Agora) Müzesi, Env. No.: 266, Kat. no.:3, Şek.:3.3, S.:14, Env. No.: 262, Kat.:4, Şek.:3.4, S.:15, Env. No.: 258, Kat. no.:7, Şek.:3.7, S.:18, Env. No.: 139/14, Kat. no.:10, Şek.:3.10, S.:23, Ödemiş Müzesi, Env. No.: 2119, Kat. no.:20, Şek.:3.21, S.:37, Ödemiş çevresi, Kat. no.:22, Şek.:3.23, S.:37, Tire Müzesi, Env. No.: 233, Kat. no.:23, Şek.:3.24, S.:39, Kat. no.:25, Şek.:3.26, S.:41, Bergama Müzesi, Env. No.: 1975 Kat. no.:47, Şek.:3.52, S.:69, Kat. no.:49, Şek.:3.55, S.:73, Manisa çevresi, Kat. no.:64, Şek.:3.71-3.72, S.:92.; <sup>222</sup>Barsanti, 2004b, **a.g.k.**, İznik, Res.:74, S.:284.; Parman, 2002, **a.g.k.**, Afyon Müzesi, Env. No.: 1529, Fot.:8/aU8 Lev.:12, S.:101, Env. No.:1565, Fot.: A18, Lev.:20, S.:107, Uşak Müzesi, Fot.:30: U5, Lev.:37, S.:117.; Yıldırım, 2006b, **a.g.k.**, Akşehir Arkeoloji Müzesi, Env. No.: 267, Kat. no.:061, S.:70, Env. No.:264, Kat. no.:62, S.:71.;

Son templon arşitrav bloğu parçası (kat. no. 108) Bursa il merkezinden 1906 yılında müzeye getirilmiştir.<sup>223</sup> Blok, sonradan kesilerek mezar taşı olarak kullanılmıştır. Dikdörtgen formlu bloğun ön ve uzun yüzleri bezemelidir. Alt yüzde, Orta Bizans Dönemi süsleme repertuarında oldukça yaygın olarak görülen düğümlerle birbirine bağlanan madalyonlar tüm yüzeyi kaplamaktadır. Daireler içinde dört, altı, sekiz yapraklı çiçek motifi ve daire ile çerçevenin görülebilen iki köşesinde üç yapraklı çiçek motifi yer alır. Düz çerçevede aşınmış Ermenice ՄԻՄԱ .. օրՄրԲ bir yazıt yer alır. Bir uzun yüzde iki sıra halinde kare çerçeve içinde eşkenar dörtgenlerin oluşturduğu geometrik bezeme yer alır. Diğer uzun yüz merkezinde sivri uçlu yaprakların köşelerinden gelişen dallar spiral şekilde sonlanır. Üstte ve alta yarım daire içinde kıvrık dallardan oluşan stilize bitkisel bezeme yer alır. Bir uzun yüzdeki kare çerçeve içinde eşkenar dörtgenlerin olduğu geometrik motif, Orta Bizans Dönemi arşitrav templon payeleri ve levhalarında sıklıkla tercih edilmiştir. Bir uzun yüz ve ön yüzdeki motif, Konya, İzmir (Agora) Müzesi, Tire, Akşehir, Yalvaç, Afyon Müzelerinde ve Antalya Demre, H. Nikolaos Kilisesinde ve birçok yerde karşımıza çıkmaktadır.<sup>224</sup> Buna karşılık diğer uzun yüzdeki süsleme kompozisyonu Orta Bizans Dönemi örneklerine yabancı bir karakter taşır. Daha çok Geç Bizans Döneminde İstanbul örneklerinde görülmektedir. Son templon arşitrav bloğu parçasını düğümlerin kabara şeklinde değil de çukur olarak yapılması ve bir uzun yüzdeki süsleme kompozisyonu dikkate alındığı zaman 12. ve 13. yüzyıla tarihlendirmek doğru olacaktır.

---

Temple, 2013a, **a.g.k.**, Konya, Kat. no.:386 İB 3a-b, Res.:480, S.:211, Fakih Dede türbesi, Kat. no.: 394 İB 11, Res.:489, S.:215.; Arslan, 2014, **a.g.k.**, Res.:224, Kat. no.:205, S.:161.; Alpaslan, 2001, **a.g.k.**, Ankara Medeniyetleri Müzesi, Res.:23, S.:279.; Yeşiltaş, 2012, **a.g.k.**, Yalvaç Müzesi, Env. No.: 204, Res.:62a-b, Kat. no.:62, S.:78, Env. No.:1575, Res.:63a, Kat. no.:63, S.:79, Env. No.:30, Res.:65, Kat. no.:65, S.:80, Env. No.: 215, Res.:67, Kat. no.:67, S.:82, Res.:70a, Kat. no.:70, S.:84, Env. No.: 1189, Res.:73, Kat. no.:73, S.:86, Env. No.: 202, Res.:74, Kat. no.:74, S.:87, Env. No.:203, Res.:75, Kat. no.:75, S.:88.; Alpaslan, 1996c, **a.g.k.**, Env. No.: 277,278,280,281,283, Kat. no.:150a-b-c-d-e-, Res.:92-93-94-95, S.:211.

<sup>223</sup>Mendel 1909, **a.g.k.**, Nr.:113, Fig.:56,57,58,59, S.:355, Keşoğlu, 1969-1970a, **a.g.k.**, Fiş No: 129, Fot.:150, S.:131.

<sup>224</sup>Temple, 2013a, **a.g.k.**, Sille Aya Elena Kilisesi, Kat. no.: 277-279 TP 12, Res.:350-352, S.:168.; Arslan, 2014, **a.g.k.**, Doğanhisar, Kat. no.:168, Res.:181, S.: 150, Kat. no.:169, Res.:182, s.:150.; Ermiş, 2003b, **a.g.k.**, İzmir (Agora) Müzesi, Env. No.:257, Kat. no.:13, Şek.:3.13, S.:26, Tire Müzesi, Env. No.: 233, Kat. no.:23, Şek.:3.24, S.:39.; Yıldırım,2006b, **a.g.k.**, Akşehir Müzesi, Env. No.:434, Kat. no.:25, S.:93.; Yeşiltaş, 2012, **a.g.k.**, Yalvaç Müzesi, Res. No.:25a, Kat. No.:25, S.: 48, Res.:69, Kat. no.:69, S.:83, Res.:83, Kat. no.:83, S.:98, Res.:84, Kat. no.:84, S.:99, Res.:89, Kat. no.:89, S.:102, Res.:90, Kat. no.:90, S.:103.; Parman, 2002, **a.g.k.**, Afyon Müzesi, Res.:23a/b A25, Lev.: 27, S.:109.; Alpaslan, 1996c, **a.g.k.**, Nikolaos Kilisesi, Kat. no:149, Res.:90, S.:210.

### 3. 2. 5. Kiborium Kemerleri

Kiborium; dört sütun ve paye üzerinde kubbe veya konik bir çatı ile altların üstünü örten baldaken formlu litürjik bir kuruluştur.<sup>225</sup> Günümüze ulaşabilen kiborium örneklerinde, genellikle Hıristiyanlığın simgesi haç motifi ve dini konulu sahneler, bitkisel, geometrik motifler ve figürlü bezemeler tercih edilmiştir. Figürlü ve dini konulu sahnelerin işlendiği kiborium örneklerine daha çok Frigya Bölgesinde rastlanmaktadır.<sup>226</sup>

Bursa Arkeoloji Müzesi'nde bir kiboriuma ait olması muhtemel bir kemer (kat. no. 109) bloğu tespit edilmiştir. Dışta ince kazıma bir çerçeve ile sınırlanan kemer içinde bir tavus kuşu figürü işlenmiştir. Tavus kuşunun gövdesi, kuyruğu ve ayakları ince kazıma ile detaylandırılmıştır. Erken Bizans Dönemi Yalvaç ve Burdur Arkeoloji Müzelerinde bir, Orta Bizans Dönemi, İzmir Arkeoloji Müzesi ve Konya Arkeoloji Müzesinde iki örneğini sayılan kiborium kemerlerinin az sayıda örnekleri tanınmaktadır.<sup>227</sup> Kiborium parçasının süsleme özelliklerinin sınırlı olmasından dolayı kesin bir tarihlendirme önerisinde bulunmak mümkün değildir.

### 3. 2. 6. Ambon Yan Kenar Levhaları

Yunanca “basamak, yüksek yer ve kule” anlamına gelen Ambon, din görevlilerinin kilisede vaaz vermek için kullandığı basamaklı kürsüdür.<sup>228</sup> Din adamlarının vaaz verdiği ambonların dini işlevinin yanı sıra sosyal işlevleri de bulunmaktadır. Sosyal işlevleri arasında, İmparatorlukta ve başkentte meydana gelen önemli olayların ve zaferlerin halka duyurulduğu, piskoposların kiliseden ayrı kaldıklarında halkın birliğine ve kaderine inandıklarını bildiren mektupları bu kürsüde duyurulduğu, dünyevi olayların ve taç giyme törenlerinin de bu kürsüde yapıldığı bilinmektedir.<sup>229</sup> Kilise içindeki konumları değişebilen ambonlar, genellikle orta nefte solea adı verilen bir yol ile bemaya bağlanır.

<sup>225</sup>Parman, 2002, **a.g.k.**, 148.; Orlandos,1954, **a.g.k.**, 471-480.; Wessel, 1966, **a.g.k.**, 1055-1065.

<sup>226</sup>Parman, 2002, **a.g.k.**, 148-150.

<sup>227</sup>Yeşiltaş, 2012, **a.g.k.**, Yalvaç Müzesi, Res. No.:105, Kat. No.:105, S.: 119.; Andıç, 2012, **a.g.k.**, İzmir Arkeoloji Müzesi, Kat. no.:115-b, Res.:115a-b, S.:130, Kat. no.:116, Res.:116, S.:130.; Temple, 2013a, **a.g.k.**, Env. No.: 198, Kat. no.: 307. Kem. 1, Res.:393, S.:182, Env. No.: 201, Kat. no.: 308. Kem. 2, Res.:394-5, S.:182,

<sup>228</sup>J. A. McGuckin (2011). *The Encyclopedia of Eastern Orthodox Christianity I*. Oxford: Wiley-Blackwell. s.26.; L. Bouras, R.F. Taft (1991). Ambo. A. P. Kazhdan (Ed.). *Oxford Dictionary of Byzantium* içinde (s.75) USA: Oxford Univesity Press.; Parman, 2002, **a.g.k.**, 131.; N. D. Uysal (1990). *Türkiye Müzelerindeki Bizans Ambonları*. Yayınlanmamış Yüksek Lisans Tezi. Ankara: Hacettepe Üniversitesi, Sosyal Bilimler Enstitüsü. s.22.

<sup>229</sup>C. Delvoye (1966). Ambo. *Reallexikon zur Byzantinischen Kunst*, 1. s.127.; E. Yazgaç (1968). Bizans Ambonlarının Mahiyeti ve Selanik Ambonu. *Arkitekt*, 332. s.162.; T. Mathews (1971a). *The Early Churches od Constantinople Architecture and Liturgy*. Pennsylvania Satate University Press. s. 151.; H.

Ambonlar; monolit olarak işlenebildiği gibi, merdiven bloğu, balüster, yan kenar ve korkuluk levhaları ile podyum bloklarından oluşabilir. Ambonlar merdiven sayısı ve biçimlerine bağlı olarak temelde üç tipe ayrılmıştır. 4. yüzyılın ikinci yarısından itibaren görülen, “Tek Merdivenli Tip”, 5. yüzyıldan itibaren görülen “Çift Merdivenli Tip” ve 5. yüzyıl sonu 6. yüzyıl başında görülmeye başlayan “yarım yuvarlak” veya “U biçiminde” ya da “yelpaze biçimli” ambonlardır. Bu tipin örnekleri daha çok Anadolu, Balkanlar ve Yunanistan’da karşımıza çıkar. En güzel örneklerinden biri İstanbul Arkeoloji Müzesi’nde bulunan Selanik’ten getirilen Hagios Georgios Kilisesi ambonudur.<sup>230</sup>

Bunların yanı sıra, Erken Bizans Dönemi Suriye yapılarında yaygın olarak görülen ve aynı zamanda synthronon işlevi taşıyan “Suriye Tipi Ambo-Synthronlar” ve ilk kez bulunduğu Priene antik kentinden dolayı “Priene veya Batı Anadolu Tip” olarak adlandırılan ambonlar bulunur.<sup>231</sup> Çift merdivenli ambonların alt tipi olarak değerlendirilen Priene tipi ambonların çokgen ambon platformları ile basamak bloklarının nasıl bir düzenleme içinde kullanıldıkları bugüne kadar ortaya konmamıştır.

Ambon yan kenar levhalarının süsleme repertuarı çoğunlukla haç motifinin yanı sıra bitkisel ve geometrik motifler, hayvan ve insan figürlü kompozisyonlar tercih edilmiştir. Hayvan figürlü kompozisyonlarda tavus kuşu figürü daha yaygındır. Konusunu İncil’den alan veya Hıristiyanlıkla ilgili dini konulu sahnelere yer verilen örneklerin sayısı azdır.

Ambon yan kenar levhaları, ambon merdiven bloğunun iki yanında yer alır. Dışa bakan yüzlerinde çoğunlukla alt köşelerde dik aç ve üst köşelerde dar aç yapan dik yamuk formlu silmeler ile çevrilidir.

Bursa Arkeoloji Müzesi’nde yedi ambon yan kenar levhası (kat. no. 110-116) tespit edilmiştir.<sup>232</sup> Geliş yerleri belli olmayan ambon yan kenar levhaları muhtemelen tek veya çift merdivenli ambonlara aittir. Bunlardan üçünün (kat.no.112-113-114) aynı ambona ait olması muhtemel olmakla birlikte, kesin sonuca varılamamıştır. Müzedeki ambon yan kenar levhalarının tümü, Erken Bizans Döneminde oldukça yaygın görülen merkezde bir

---

Lecleroq (1924). *Ambon. Dictionnaire d’archeologie Chretienne et de Liturgie, I.* Paris. s.1330-1347.; Uysal, 1990, **a.g.k.**, 23-25.

<sup>230</sup>Parman, 2002, **a.g.k.**, 132-133.

<sup>231</sup>Z. Mercangöz (1996b). Milas Müzesindeki Bizans Ambon Elemanları. *Sanat Tarihi Dergisi*, VIII. Ege Üniversitesi, Edebiyat Fakültesi Yayınları. s.81-97.

<sup>232</sup>Uysal, 1990, **a.g.k.**, 58. Bursa Arkeoloji Müzesi envanter defterlerinde, 3012, 3013 ve 3014 envanter numaralı ambon parçaları müze deposunda bulunduğunu aktarmış, ancak çalışmasında bu parçaların fotoğraf ve çizimlerine yer vermemiştir. Bunların tarafımızdan tespit edilen ambon levhaları olup olmadığı belli değildir.

haç kabartması yer alan dik yamuk formludur. Dik yamuk dörtgenlerin içleri genişlikleri farklı derince işlenmiş iç bükey ve düz profilli bantlar ile çevrelenmiştir. Üç ambon yan kenar levhası (kat. no. 110-113-114) soffit süslemeli balüsterlerle birlikte monolit olarak işlenmiştir. Beş yan levhasının (kat. no. 110-111-113-115-116) eğimli üst düzleminde paralel geniş ve dar dikdörtgen panolar yer alır.

Erken Bizans Dönemine tarihlenen benzer örnekler arasında Beyazıd A Bazilikası,<sup>233</sup> Studios Manastır Kilisesi,<sup>234</sup> İzmir Kadıkalesi ve İzmir Arkeoloji Müzesi'nde<sup>235</sup> ve Amorium'da<sup>236</sup> görülmektedir. Bursa Arkeoloji Müzesinde tespit edilen örneklerin, form, boyut, derin profilleri, üst panolar süsleme dikkate alındığında 4. ve 6. yüzyıla tarihlendirmek uygun bir teklif olacaktır.

---

<sup>233</sup>N. Fıratlı (1951b). Découverte de Trois églises Byzantines a Istanbul. *Cahiers Archeologiques*, 5. P.V a-c, S.:178.; Mathews, 1971a, **a.g.k.**, Res.:56-58, S.:70.; T. Mathews (1976b). *The Byzantine Churches of Istanbul: a Photographic Survey*. The Pennsylvania State University Press. Res.: 5-2, S.:30.; P.H.F. Jakobs (1987). *Die Frühchristlichen Ambone Griechenlands*. Bonn: Habelt (Habelts Dissertationsdrucke Reihe Klassische Archäologie Heft, 24). s.147.; A. G. Guidobaldi, C. Barsanti, A. Paribeni and A. Bilban Yalçın (2006). Ayasofya Müzesi Projesi, 2005: Beyazit Bölgesi Mermer Buluntuları. 24. *Araştırma Sonuçları Toplantısı*, C.2. Ankara: DÖSİMM Basımevi. Res.:11-12-14, S.:318.

<sup>234</sup>K. Dark, F. Özgümüş (1998a). *Istanbul Rescue Archaeological Survey 1998: The Districts of Koca Mustafa Paşa and Yedikule*. London: First Preliminary Report. S.10-11, 31-35.; K. Dark, F. Özgümüş (1999b). *Rescue Archaeology in Istanbul 1998. Bulletin of British Byzantine Studies*, 25, s.36.; A. Guiglia, C. Barsanti and S. Pedone (2008). St. Sophia Museum Project 2007: The Marble Sculptures of St. John Studios (İmrâhor Camii). 26. *Araştırma Sonuçları Toplantısı*, C.3. Ankara: Ayrı Basım. Fig.:4, S.:316.

<sup>235</sup>Armağan 2010, **a.g.k.**, Env. No.:2004-25, Kat. no.:321, S.:142, Env. No.:2006-51, Kat. no.:325, S.:144, Env. No.: 2007-59, Kat. No.:328, S.:145, Andıç, 2012, **a.g.k.**, Env. No. 910, Kat. no.:102, Res.:102, S.:117.

<sup>236</sup>Lightfoot, 2007, **a.g.k.**, s.:87.

#### 4. LAHİTLER

Lahit veya Sarkofaj olarak adlandırılan mezarlar, Antik Çağdan itibaren yaygın olarak görülen bir mezar tipidir. Genellikle dikdörtgen biçimli içi oyulmuş monolit bir tekne ve üçgen alınlıklı ve semerdam formu kapaktan oluşur. Bunun yanı sıra özellikle Geç Antik Çağda levhalardan meydana getirilmiş sahte lahitler görülür. Geç Roma Dönemi lahitlerinde; frizli, sütunlu, ağaçlı, yivli ve sandık biçimli tipler ağırlık kazanır.<sup>237</sup> İmparatorlar veya ailelerine mensup kişiler için porfir tercih edilmiştir.<sup>238</sup> Erken Hıristiyan Döneminde Lahitlerinde çoğunlukla İncil ve Tevrat'tan sahneler, hayvan figürleri ve Hıristiyanlığın simgesi haç motifi, çelenk ve madalyon içinde haç ve kristogram motifi görülür. Bitkisel ve geometrik motifler dönemin mimari süslemeleri ile paralellik gösterir. Lahit kapakları ise genellikle sadedir.

Bu dönemde ayrıca lahit teknesinin bir kısa kenarının ölen kişinin başının yerleştirilmesi amacıyla yarım daire biçiminde oyulduğu Antropoid tip örnekler yaygınlık kazanır. Kökeni Mısır'a dayandığı ileri sürülen bu tip lahitler Anadolu, Balkanlar ve Gürcistan'da görülmektedir.<sup>239</sup>

Bursa Arkeoloji Müzesinde ikisi sağlam durumda toplam üç lahit ve iki lahit kapağı (kat. no. 117-120) tespit edilmiştir. Bunlardan 8019 envanter numaralı ilk lahit (kat. no. 117), Bursa'nın Gemlik İlçesi, Osmaniye Mahallesi, Pazar Caddesinde bulunmuş ve 1976 yılında müzeye getirilmiştir. Yan ve arka yüzleri bezemesiz olan dikdörtgen formu teknenin bir uzun yüzünde alçak kabartma üç haç işlenmiştir. Tüm yüzeyi ince uçlu ve uzun yüzlerin eğimli alt kenarları kaba murç izleri ile bırakılmıştır. Lahit'in alt köşelerinde kare formu kaldırma çentikleri bulunmaktadır. Sadece haçlara yer verilen lahit örnekleri arasında; İstanbul Arkeoloji Müzesi,<sup>240</sup> Ayasofya Müzesi,<sup>241</sup> Bursa

<sup>237</sup>G. Koch (2007). *Erken Hıristiyan Sanatı* (Çev. Ayşe Aydın). İstanbul: Arkeoloji ve Sanat Yayınları. s. 151-154.

<sup>238</sup>Tezcan, 1989, **a.g.k.**, Env. No.: 3156, Res.:375, S.:282, Env. No.: 3154, Res.:376, S.:283.

<sup>239</sup>Y. Ötügen (1994b). Ein Monolit- Antropoider Sarkophage in Karasu. *QYMIAMA* (Laskarina Bouras Anısına), Atina. s.242.

<sup>240</sup>Tezcan, 1989, **a.g.k.**, Env. No.: 823, Res.:378-379, S.:286, Res.:380, S.:288, Res.:381-382, S.:289, Res.:385, S.:291, Res.:386-387, S.:292, Env. No.: 2365, Res.:388, S.:293.; C. Mango (1969c). Yeni Bulunan Bir Bizans İmparator Lahti. *İstanbul Arkeoloji Müzeleri Yıllığı*, 15-16. İstanbul: Milli Eğitim Basımevi. İstanbul Arkeoloji Müzesi, Env. No.:6227, Res.:1, S.:305-307.; K. Dark- F. Özgümüş (2013c). *Constantinople Archaeology of a Byzantine Megapolis*. Oxford: Oxbow Books. İstanbul Çapa, Fig.:35, S.:42.

<sup>241</sup>R. Flaminio (2013). I Sarkofagi Bizantini del Museo di Santa Sofia a Istanbul. A Rigo, A. Babuin, M. Trizio (Editörler). *Vie per Bisanzio VII Congresso Nazionale dell'Associazione Italiana di Studi Bizantini* içinde (s.456-465). Venezia. Env. no.: 314, Fig.:1-2, S.:456, Fig.:3, S.:457, Env. No.:288, Fig.:8, S.:462, Env. No.:342, Fig.:9, S.:462, Env. No.: 304, Fig.:10, S.:463, Env. No.: 5670, Fig.:11, S.:463, Env. No.: 440, Fig.:13, S.:463, Env. No.:438, Fig.:14, S.:463, Env. No.: 4475, Fig.:15, S.:465.

Kurşunlu,<sup>242</sup> İznik Hocaköy,<sup>243</sup> Kütahya Çömlekçi Köyü<sup>244</sup> ve Konya çevresinde<sup>245</sup> bulunanlar sayılabilir.

Formu, işlenen haç motifi ve benzer örnekler ile karşılaştırıldığında Bursa örneğini 4. ve 5. yüzyıla tarihlendirmek doğru olacaktır.

Müzedeki kırık parçalar halinde bulunan semerdam biçimli iki lahit kapağının (kat. no. 118a-b) birbirini tamamlayan süslemeleri, kapak formu ve üretildikleri mermer cinsinin aynı olması, bunların aynı lahite ait olduklarını işaret etmektedir. İlk lahit kapağı parçasında kısmen korunmuş iki haç kabartması işlenmiştir. Haçın alt kollarından gelişen ve uçları yürek biçimli yapraklar ile sonlanan kıvrımlı kalın saplar işlenmiştir. İkinci lahit kapağında içinde yürek biçimli yaprakların olduğu iki kristogram yer alır. Kristogramlar ile bağlantılı kalın saplar üst kolları korunabilmiş haçlara doğru uzanmaktadır. İlk lahit kapağından gelişen kıvrımlı dalın ikinci lahit kapağındaki kristogramlara düğümlerle bağlandığı anlaşılmaktadır.

Lahit kapağında işlenen motifin, lahit kapaklarından ziyade daha çok levhalar ve lahitlerde işlendiği bilinmektedir.<sup>246</sup> Bursa örneğine benzer lahit kapaklarına Kurşunlu Hagios Aberkios Manastırı ve İstanbul Arkeoloji Müzesinde rastlanmaktadır.<sup>247</sup> Benzer örnekler ve işlenen motif tarihlendirmede dikkate alındığında 4. ve 6. yüzyıla tarihlenir.

Sağlam durumdaki ikinci lahit (kat. no. 119) Sakarya İli, Karasu ilçesine bağlı Şahin Köyü'nde yakınlarında bulunan Gebekilise mevkinden 1936 yılında Karasuya getirilerek çeşme olarak kullanılmış, 1993 yılında müzeye getirilmiştir.<sup>248</sup> Dikdörtgen formlu tekne içten antropoid formludur. Teknenin bir uzun yüz merkezinde bir haç ve iki tarafında eşkenar dörtgen içinde dört yapraklı çiçek motifi yer alır. Eşkenar dörtgenlerin iki yanında birer haç ve yanlarında dikdörtgen çerçeve içinde iç içe geçmiş eşkenar dörtgenler ile süslenmiştir. Bir kısa yüzünde tek ve diğer yüzünde iki haç yer alır. Lahit ön yüzünde yer alan iç içe geçmiş eşkenar dörtgenler ve stilize bitkisel motifler, Orta Bizans Dönemine özgü bir süsleme anlayışı yansıtır. Erken Bizans Döneminde Başkent

<sup>242</sup>Mango, Sevckenko 1973, **a.g.k.**, Kurşunlu Hagios Aberkios Manastırı, Fig.:107.

<sup>243</sup>Pralong, 2003, **a.g.k.**, Res.:83, S.:248.

<sup>244</sup>Niewöhner, 2007a, **a.g.k.**, Nr.:348-349, Taf.:39, S.:267.

<sup>245</sup>Temple, 2013a, **a.g.k.**, Zazadin Han, Kat. no.:377. Lah 8, Res.:469, S.:208.

<sup>246</sup>Tezcan, 1989, **a.g.k.**, Env. No.:823, Fot.:378-379, S.:286, Fot.:385-387, S.:290-1.; U. Peschlow (2005c). Überlegungen zur oströmischen Sarkophagskulptur. Ein neues Fragment aus Iznik / Nikaia. L M. Hoffmann (Ed.). *Zwischen Polis, Provinz und Peripherie Beiträge zur Byzantinischen Geschichte und Kultur* içinde (s.827). Wiesbaden. Abb.:12-13-14, S.:827.; Hakan, 2009, **a.g.k.**, Kocaeli Müzesi, Env. No.:53, Kat. no.:55, Res.:55, S.:75.

<sup>247</sup>Mango, Sevckenko 1973, **a.g.k.**, Fig.:106, S.:256.; Tezcan, 1989, **a.g.k.**, Env. No.:2356, Fot.:388, S.:293

<sup>248</sup>Ötügen, 1996a, **a.g.k.**, Nr.:1-3, Taf.:20, S.:124

Konstantinopolis'te yaygın olarak görülen antropoid formlu lahitler arasında Lips Manastırı Kuzey Kilise, Manastır Mescidi ve Ayasofya Müzesi'ndeki sergilenenler sayılabilir.<sup>249</sup> İstanbul Kadıköy, Rumelihisarı<sup>250</sup> ve Uşak Müzesinde<sup>251</sup> bulunan ve Orta Bizans Dönemine tarihlenen bazı lahitlerin Erken Dönem örneklerini takip ettiği ve Antropoid biçimde işlendiği anlaşılmaktadır.

Antropoid formlu Bursa örneği, basit süsleme kompozisyonundan dolayı tarihlendirme de kesin olmamakla birlikte Y. Ötüken tarafından Orta Bizans Dönemine tarihlendirilmektedir.<sup>252</sup> E. Russo ve C. Barsanti tarafından İznik Arkeoloji Müzesinde çalışılan bir levhadaki aynı motif, lahti 6. ve 7. yüzyıla tarihlendirmemizin daha doğru olacağını göstermektedir.<sup>253</sup> Bunun yanı sıra Erken Döneme tarihlendirilen levha örneklerinde de karşımıza çıkmaktadır.<sup>254</sup>

Müzedede tespit edilen ve kısmen birleşebilen beş lahit parçasının (kat. no. 120a-e) 1969-1970 yılında sağlam olduğu ve Bursa il merkezinden 1957 yılında müzeye getirildiği bilinmektedir.<sup>255</sup> C. Barsanti 1986 yılında lahiti kırık, bir uzun ve bir kısa parçasını kısmen birleştirilmiş halde görmüştür.<sup>256</sup> Lahit muhtemelen 1972 yılında Kültürpark'taki yeni arkeoloji müzesine getirildiğinde kırılmıştır.

Dar dikdörtgen formlu teknenin kısa kenarı içinde, Röliker amaçlı küçük hazne oyulmuştur. Kısa kenarları çerçeve içinde iki panoya ayrılmıştır. İki panonun içinde dikey eksende iç içe geçmiş konsantrik eliptikler yer alır. Panolar arasında çerçeveli kare formlu bir yuva bulunmaktadır. Altında yarım daire ve içinde küçük bir daire yer alır. Haznenin uzun kenarında globuslu bir haç ve iki yanda basit yapraklar yer alır. Hazneyi takiben çerçeve yedi panoya ayrılmıştır. İlk panoda iki şeritli daire içinde bir haç ve dört yapraklı çiçek motifi, ikinci panoda globuslu bir haç ve iki yanda üç yapraklı çiçek, üçüncü panoda iki şeritli daire içinde dört yapraklı çiçek motifi, dördüncü panoda globuslu bir haç ve iki yanda daire içinde dört yapraklı çiçek motifi, beşinci pano üçüncü panonun tekrarı, altıncı pano ikinci panonun tekrar işlenmiştir. Yedinci pano tahrip olmuştur. Alt düzleme açılan

<sup>249</sup>Ötüken, 1994b, **a.g.k.**, s.241.; Flaminio, 2013, **a.g.k.**, Env. No.:309, Fig.:7, S.: 462, Env. No.:4475, Fig.:15, S.: 465, Env. No.:1131, Fig.:19, S.: 468.

<sup>250</sup>Ötüken, 1994b, **a.g.k.**, Kadıköy ve Rumelihisarı, 244.

<sup>251</sup>Parman, 2002, **a.g.k.**, Env. No.: 17.1.70, Lev.:83, Fot.:101a, b, S.:158.

<sup>252</sup>Ötüken, 1994b, **a.g.k.**, 244.

<sup>253</sup>Russo, 2002, **a.g.k.**, Taf.: XIII, Fig.:23, S.:6.; Barsanti, 2004b, **a.g.k.**, Res.: 45, S.:279.

<sup>254</sup>Tezcan, 1989, **a.g.k.**, Fot.:162, S.:147.; Hakan, 2009, **a.g.k.**, Kat. no.:48, Res.:48, S.:68.

<sup>255</sup>Keşoğlu, 1969-1970a, **a.g.k.**, Fiş no:137, Fot.:144-145, S.:139.

<sup>256</sup>C. Barsanti (1986e). *Scultura Anatolica di Epoca Mediobizantina. Milion Studi e Ricerche D'Arte Bizantine*. Roma. Taf.: III, S.:280.

özensiz bir oluğun işaret ettiği üzere, lahitin daha sonradan çeşme yalağı olarak kullanıldığı anlaşılmaktadır.

Tespit edilen ilk parçanın korunabilen beş panosunun ilkinde iç içe geçmiş konsantrik daire, ikinci panoda globuslu bir haç ve iki yanda üç yapraklı çiçekler, üçüncü panoda iki şeritli daire içinde dört yapraklı çiçek motifi, dördüncü panoda globuslu haç ve iki yanda daire içinde dört yapraklı çiçek motifi, beşinci pano üçüncü panonun tekrarıdır. İkinci parçanın korunan iki panosunun ilkinde globus ve iki yanda üç yapraklı çiçek motifi, ikinci panoda iki daire içinde bir haç yer alır. Üçüncü parçanın korunan dört panosunun ilkinde üç yapraklı çiçek motifi, ikinci panoda iki daire içinde dört yapraklı çiçek motifi, üçüncü panoda globuslu haç ve iki yanda daire içinde dört yapraklı çiçek motifi ve dördüncü panoda iki şeritli dairenin bir kısmı korunmuştur. Dördüncü parçanın korunan iki panosunun ilkinde iki daire içinde dört yapraklı çiçek motifi ikinci panoda globuslu haç ve iki yanda üç yapraklı çiçek motifi yer alır. Korunan son parçanın iki uzun yüzünde pano içinde dört yapraklı çiçek motifi işlenmiştir. Kısa kenarı çerçeve içinde iki panoya ayrılmıştır. İlk panonun içinde iç içe geçmiş konsantrik elipsler ve içlerinde haçlar yer alır. Kısa yüzde iki pano arasında altta ve üstte iki yuva açılmıştır. Bursa Arkeoloji Müzesinde kısmen birleşebilen lahit üzerinde işlenen süsleme kompozisyonu ve lahit formu dikkate alındığında Orta Bizans Dönemine tarihlendirilir.

## 5. SONUÇ

Bursa Arkeoloji Müzesinde Bizans Dönemine ait mimari ve litürjik işlevli elemanlarının mimari ve süsleme özelliklerinin araştırılması ve değerlendirilmesi kapsamında Bursa merkezi, ilçeleri ve çevresinden getirilen Erken ve Orta Bizans Dönemi'ne ait 120 parça tespit edilmiştir. Bu parçalar mimari ve litürjik işlevli yapısal elemanlar olmak üzere iki alt başlığa ayrılmıştır. Mimari İşlevli parçalar; 3 sütun kaidesi, 1 çifte sütun kaidesi, 1 postament/pedestal, 47 sütun başlığı, 4 çifte sütun başlığı, 4 impost başlığı, 5 paye başlığı, 2 çifte sütun, 9 lento, söve ve arşitrav blokları, 1 çörtlen ve Litürjik işlevli parçalar; 8 balüster, 19 levha, 1 templon/kiborium sütun gövdesi başlığı, 3 templon arşitravı, 1 kiborium kemeri, 7 ambon yan kenar levhasını kapsamaktadır. Lahitler ise 3 lahit ve 1 lahit kapağından oluşmaktadır.

Bursa Arkeoloji Müzesinde tespit edilen mimari ve litürjik işlevli parçaların, belirtilen sebeplerden dolayı büyük çoğunluğunun geliş yerleri belli olmamakla birlikte hangi yapılarda kullanıldığı ve Bursa'da günümüze ulaşan Bizans Dönemine ait az sayıda yapı olduğu için bir değerlendirme yapmak zordur.

Tespit edilen mimari litürjik işlevli parçalarının büyük çoğunluğu, Prokonnesos Ocaklarından temin edilen mermerden üretilmiştir. Bazı parçalar gri, beyaz mermer ve breş mermer kullanılmıştır. Prokonnesos mermer'inin, adadan Bursa'ya, karayolundan ziyade Bithynia bölgesinin önemli liman kentlerinden, Kyzikos (Belkıs), Myrleia (Mudanya) ve Kios (Gemlik) deniz yolu ile taşınmış olması ve Bursa kenti ve ilçelerindeki yapılarda kullanılan malzemenin ağırlıklı olarak Prokonnesos olması şaşırtıcı değildir.

Birinci ana alt başlığı oluşturan mimari işlevli elemanlar yetmiş yedi parçayla en çok örneği temsil etmektedir. Yapılan çalışmalar kapsamında Bursa Arkeoloji Müzesinde Erken Bizans Dönemine tarihlendirilen üç sütun kaidesi (kat. no. 1-3), bir çifte sütun kaidesi (kat. no. 4), bir postament (kat. no. 5) tespit edilmiştir. Üç sütun kaidesinden (kat. no. 1-3) ikisi (kat. no. 1-2) Attik tipin varyasyonu ve biri (kat. no. 3) basit formlu sütun kaidesidir. Çalışılan bir çifte sütun kaidesi (kat. no. 4) ise basit tip ve Attik tip arasında bir düzenleme göstermektedir. Tespit edilen postamentin (kat. no. 5) sütun gövdesi birleşiminde alışlageldiği üzere Attik tipte bir kaideye yer verilmeyip bombeli ve düz iki geniş bant işlenmiştir ve boyutları dikkate alındığında sütun dizisinden ziyade litürjik işlevli bir kuruluşa kullanılmış olmalıdır.

Çalışmamızın büyük çoğunluğunu sütun başlıkları oluşturmaktadır. Erken Bizans Dönemi sütun başlıkları Korinth, Kompozit, Figürlü, Yivli/Çanak, İon-impost, Kesik Piramidal/Sepet ve Anıt olmak üzere yedi, Orta Bizans Dönemi sütun başlıkları Kesik Piramidal/Sepet ve Figürlü olmak üzere iki alt gruba ayrılmıştır.

Müzedede Erken Bizans Dönemine ait on (kat. no. 6-15) Korinth başlık yer alır. İki başlığın (kat. no. 6-7) üst sırasında akanthus yaprakları ile abakus arasında çerçevesiz kısa yiv sıraları ve ince bir kalathos dudağı ile ayrılan abakusta çapraz çizgiler Konstantinopolis ve Anadolu'da örneği pek bulunmayan bir düzenleme olup aynı seriye ait olduğu gözükken bir başka başlık ise Çekirge Hüdavendigar Caminde devşirme olarak kullanılmıştır. Diğer üç başlık (kat. no. 10-12) Lir tipi olarak adlandırılan Korinth çeşitlemesi varyasyonları ve diğer ikisi (kat. no. 13-14) Lir tipinin küçük varyasyonlarıdır. İkinci alt başlığı oluşturan on Kompozit (kat. no. 16-22) başlıktan yedisi (kat. no. 16-22) gerek boyut ve malzeme gerek başlığı oluşturan unsurların benzerlikleri ile bir seri üretim olarak kabul edilmektedir. Seriyeye ait olduğu gözükken bir başka başlık Bursa Yeşil Camide devşirme olarak kullanılmıştır. Prokonnesos mermerinden üretilen Korinth ve Kompozit başlıkların deniz yolu ile taşınmış olabileceği ve adada üretilip tüm işçiliği tamamlanmış ya da Bursa atölyeleri tarafından yapılmadığına dair kesin bir yargı ileri sürmek mümkün değil.

Daha çok başkent Konstantinopolis'te yaygın olan figürlü başlıklar (kat. no. 26-28) üç ve İç Anadolu Bölgesinde yaygın olarak rastlanan Yivli/Çanak (kat. no. 29) başlık ise bir örnek ile temsil edilmektedir. Erken Bizans Dönemi mimarların özgün bir yaratımı olan sekiz (kat. no. 30-37) İon-impost başlık tespit edilmiştir. Bursa örnekleri, başkent ve Anadolu'nun birçok yerinde yaygın olarak görülen İon-impost başlık örnekleri ile paralellik göstermektedir. Altıncı alt grubu oluşturan Başkent ve Anadolu'da çokça örneği bulunan Kesik Piramidal/Sepet tip başlıklar müzedede üç örnek (kat. no. 38-40) ile temsil edilmektedir. Konstantinopolis'te Hagia Sophia Kilisesi impost başlıklarının yan yüzlerinde görülen süsleme, müzedede çalışılan ilk Kesik Piramidal/Sepet Tip başlığın (kat. no. 38) protipi olması ve az örnekle tanınması açısından önemlidir. Üçüncü Kesik Piramidal/Sepet Tip başlığa (kat. no. 39) büyük oranda benzerlik gösteren örneğe Bursa II. Murat Türbesinde rastlamaktayız.

Bir örnek ile temsil edilen Anıt Sütun başlığı (kat. no. 41) için kentin önemi dikkate alındığında İznikte böyle bir anıt sütunun olması şaşırtıcı olmamaktadır. Başlıkta işlenen

anthemion dizisi ve kaliteli işçiliği benzer örnekleri ile karşılaştırıldığında 4. yüzyılın sonuna tarihlendirilmektedir.

Müzedeki Orta Bizans Dönemine ait on Kesik Piramidal/Sepet tip başlık (kat. no. 42-51) yer alır. Başkent ve Anadolu'da en yaygın başlık tipini oluşturan Kesik Piramidal/Sepet başlıklar oldukça zengin süsleme repertuarının yanı sıra yerel üslupların taş ustalarının etkisi ile çeşitliliğin arttığı görülmektedir. Geliş yeri ve tarihi belli olmayan başlıklardan birinin (kat. no. 46), Bursa, Kemal Paşa ilçesinde bulunan Lala Şahin Paşa Türbesinde bir başlık ile süsleme kompozisyonundaki benzerlikleri dikkate alındığında, bu iki başlığın aynı atölye tarafından yapıldığı ve müzedeki örneğin Bursa, Kemal Paşa ilçesinden geldiğini düşündürmektedir. Bir başka başlığın (kat. no. 49) üste kesik konik, altta silindirik formlu olmak üzere iki bölümden oluşan, sepet tip başlıkların bir varyasyonudur. Müzedeki başlığa en yakın benzer örnek Eskişehir Müzesinde yer alan bir başlık görülmektedir. Diğer bir başka başlığın (kat. no. 50) Korinth başlıklarına öykünen bir forma ve düzene sahip olması açısından farklı ve önemli örneklerdir. Tespit edilen son Kesik Piramidal/Sepet başlık (kat. no. 51), İznik Arkeoloji Müzesinde bulunan benzer bir başlık ile kompozisyon benzerlikleri müzedeki örneğinde İznik'ten getirilmiş olabileceğini düşündürmektedir.

Tek bir örnek ile temsil edilen Figürlü başlık (kat. no. 52) süsleme repertuarı ve kartal figürleri ile Orta Bizans Dönemi tipik örneğidir.

Müzedeki dört (kat. no. 53-56) çifte sütun başlığı yer alır. Tespit edilen dört çifte sütun başlığı Korinth varyasyonu olup üçü (kat. no. 54-56) birbirine benzer biçimde işlenmiştir. Başlıkların ikisinin (kat. no.53-55) karşılıklı uzun yüz merkezinde abakusa uzanan derin kanallar açılması, başlıkların yüksek pencere açıklığında kullanılmış olabileceğini işaret etmektedir.

Erken Bizans Döneminde başkentte ve Anadolu'da yaygın örnekleri bulunan İmpost başlıklarının, Bursa örnekleri ile benzerlik göstermekte olup dört başlık ile (kat. no.57-60) temsil edilmektedir.

Çalışmamızda beş örnek ile temsil eden paye başlıklarından biri Erken, dördü Orta Bizans Dönemine aittir. İustinianus Dönemi ve sonrasında Orta Bizans Döneminde yaygın olarak görülen Kapalı Yunan Haçı planında kullanılan paye başlıklarının, Bursa çevresinde bu döneme ait yapılar olduğunu göstermektedir. Başlıklardan ikisi (kat. no. 62-63) birbirine oldukça benzer form, süsleme, malzeme ve boyutları, başlıkların aynı

yapıda kullanıldığı işaret eder. Bir diğer başlıkta (kat. no. 64) işlenen motif daha çok Anadolu'da örneklerine rastladığımız bölgesel atölyelere özgü özellikler yansıtmaktadır.

İki örnekle temsil edilen çifte sütuncelerin (kat. no. 66-67) Erken Bizans Döneminde sayısız örneğine rastlanmaktadır. İlk çifte sütuncenin (kat. no. 66) uzun yüzlerinde derince işlenmiş levha kanallarının, pencere açıklıklarında veya arkadlı cephelerde kullanılmış olduğunu göstermektedir. Ayrıca çalışmamızda Erken Bizans Dönemine ait çifte sütun başlıkların ve çifte sütuncelerinin az sayıda olması kiliselerde taşıyıcı olarak yaygın bir şekilde tercih edilmediğini göstermektedir.

Lento, söve ve arşitrav blokları dokuz örnek ile (kat. no. 68-76) temsil edilmektedir. Tespit edilen blokların beşi (kat. no. 68-72) lento, üçü (kat. no. 73-75) arşitrav bloğudur. Birinin işlevi (kat. no.76) tartışmalıdır. Lentoların genel süsleme repertuarı basit iç bükey profiller, figürlü kompozisyon ve bitkisel motifler oluşturur. Arşitrav bloklarının (kat. no. 73-75) gerek süsleme ve boyut gerek birbirine yakın olan envanter numaraları, söz konusu blokların aynı yerden getirilmiş olabileceğini işaret etmektedir. Süsleme şemaları yiv dizisi, dip yaprakları kendi içinde gözler oluşturmuş üç yapraklı basit çiçek motifleri ve dönüşümlü olarak eşkenar dörtgen ve kareler işlenmiştir. Yiv dizisi, Erken Dönemden itibaren arşitrav, sütun ve paye başlıklarında kullanılmış, Orta Bizans Döneminde özellikle arşitrav, templon arşitravları, silme ve bordürlerde karşımıza çıkmaktadır. Son bloğun (kat. no. 76) işlevini belirlemek mümkün olmamakla birlikte arşitrav veya bir lentoya ait olabileceği düşünülmektedir.

Çörtlen (kat. no. 77) bir örnekle temsil edilmektedir. Az sayıda tanınan çörtlen örneklerinden, Bursa örneği de aslan başı biçiminde ve Orta Bizans Dönemine tarihlendirilir.

Çalışmamızın ikinci ana alt başlığını oluşturan litürjik işlevli elemanların sayısı otuz dokuzdur. Litürjik işlevli elemanların çoğunluğu Erken Bizans Dönemine tarihlendirilmektedir.

Müzedeki sekiz balüster (kat. no. 78-85) tespit edilmiştir. Ön yüzleri uçları yarım daire biçiminde sonlanan soffit ve iç içe dikdörtgen çerçeveler şeklinde işlenmiştir. Tespit edilen ilk iki balüsterin (kat. no. 78-79) birlikte işlendiği sütun gövdesi eş yükseklikte bombeli yatay dilimler biçimindedir. Her iki balüsterin aynı yapıda ve küçük boyutlu bir litürjik kuruluşta kullanıldıkları anlaşılmaktadır. Orta Bizans Dönemine tarihlendirilen son (kat. no. 85) parça templon kuruluşlarının açıklık ve kapılarında, girişleri vurgulamak

amacıyla kullanılan karşılıklı veya naosa bakar biçimde yerleştirilmiş söve dilimi bir balüstertir. Tespit edilen diğer beş balüster Erken Bizans Dönemine tarihlendirilir.

Çalışmamızda, Litürjik işlevli elemanlar içinde sayıca en fazla örnekle temsil edilen toplam on dokuz levhanın (kat. no. 86- 104); on biri (kat. no. 86-96) Erken Bizans Dönemi (4. ve 6. yüzyıl), sekizi (kat. no. 97-104) Orta Bizans Dönemine (10.-12. yüzyıl) aittir. Erken Bizans Dönemi örnekleri dikdörtgen ve kareye yakın dikdörtgen formu, Orta Bizans Dönemine örnekleri ise ağırlıklı olarak kare formudur. Erken Bizans Dönemine ait levhalarda figürlü tek örnek dışında ağırlıklı olarak Latin haçının tek veya madalyon ve eşkenar dörtgenlerle kullanıldığı basit kompozisyonlar hakimdir. Levha örneklerinden (kat. no. 96a-b) benzer süsleme, boyut ve malzeme-teknik özellikleri ile aynı seriye ait olduğuna dair şüphe yoktur. M. Keşoğlu ve Y. Ötüken tarafından söz konusu levha parçaları ile aynı seriye ait olduğu anlaşılan iki levha parçasını çalışılmıştır. Parçaların Bursa il merkezinden mi, yoksa Trilye'den mi getirilmiş olduğunu kesin olarak belirleyebilmek mümkün olmamakla birlikte, bugün müzede bulunan levhaların, daha sonrasında Trilye Fatih Caminden getirilmiş olduğu kabul edilebilir. Az sayıda örnekle temsil edilen levha örneği işlenen kompozisyon, bitkisel motifler ve benzer örnekler dikkate alındığında 6.-7. yüzyıla tarihlendirmek doğru olacaktır.

Orta Bizans Dönemi levhalarında ise yaygın olarak geometrik motifli kompozisyonlar, figürlü, geometrik ve bitkisel motiflerin oluşturduğu kompozisyonlar işlenmiştir. Geometrik motifli kompozisyonlarda çoğunlukla stilize çiçek motifi, palmet, rozet biçimli altı yapraklı basit çiçekler, çarkıfelek ve haç gibi motifler sevilerek ve sıklıkla tercih edilmiştir.

Erken Bizans Dönemi dışında özellikle Orta Bizans Dönemi levhalarında görülen işçilik kalitesi, simetri ve çeşitlilik başkent ve Anadolu ile paralel bir süsleme repertuarı sergilediğini, bunun yanı sıra yerel atölyelerinde çeşitlilik kattığı etkisi şüphesizdir.

Çalışmamızda tespit edilen Orta Bizans Dönemine ait sütunce gövdesi ve başlığı (kat. no. 105) boyutu dikkate alındığında templon ya da bir kiborium kuruluşunda kullanılmış olmalıdır.

Müze de üç templon arşitravı (kat. no. 106-108) tespit edilmiştir. Orta Bizans Dönemi mimari ve litürjik işlevli elemanlarda sıklıkla karşılanan yiv dizisi, kemer (arkad) dizisi ve birbirine düğümlerle bağlı madalyon kompozisyonlarının bitkisel, haç ve çarkıfelek motifleri ile hareketlendirilmiştir. Başkent Konstantinopoliste örneği bulunmayan, özellikle Orta Bizans Döneminde Frigya'da, genellikle templon

arşitravlarında karşılaştığımız kemerli düzenlemenin müzede tek örnekle (kat. no. 107) temsil edilmesi şaşırtıcı olmakla birlikte, Bursaya tesadüf üzeri gelmiş olmalıdır. Templon arşitravında tüm yüzey tekrara düşmeden farklı biçimlerde stilize motifler işlenmiş ve alt profili Roma ve Erken Bizans Döneminde görmeye alışık olduğumuz incimakara dizisi ile sınırlandırılmıştır. Üçüncü templon arşitravının (kat. no. 108) bir uzun yüz merkezinde işlenen yabancı karakter daha çok Geç Bizans Döneminde İstanbul örneklerinde görülmesi açısından başkent ile bağlantısı olan ya da başkent üslubunu bilen bir atölyeden çıktığı düşünülür.

Tek örnekle temsil edilen kiborium kemerinin (kat. no. 109) süsleme özelliklerinin sınırlı olmasından dolayı kesin bir tarihlendirme önerisinde bulunmak mümkün değildir.

Litürjik işlevli elemanlardan ambon yan kenar levhaları çalışmamızda yedi örnek (kat. no. 110-116) ile temsil edilmektedir. Müzedeki ambon yan kenar levhalarının tümü, Erken Bizans Döneminde oldukça yaygın görülen, merkezde bir haç kabartması yer alan derin profilli iç içe geçmiş dik yamuk formudur. Üç ambon yan kenar levhasının (kat. no. 112-113-114) aynı ambona ait olması muhtemel olmakla birlikte, kesin sonuca varılamamıştır.

Çalışmamızda ele alınan son grup lahitlerdir. Müzede toplam üç lahit ve iki lahit kapağı (kat. no. 117-120) bulunmaktadır. Erken Bizans Dönemine tarihlendirilen ilk lahitte (kat. no. 117) tek haç motifi işlenmiştir. Lahit kapağında (kat. no. 118) yaygın olarak işlenen monogram içinde haç motifi görülmektedir. Lahitlerden birinin antropoid formlu (kat. no. 119) olması önemli ve tarihlendirilmesi açısından tartışmalı bir örnektir. Y. Ötügen tarafından Orta Bizans Dönemine tarihlendirilen lahit, E. Russo ve C. Barsanti tarafından İznik Arkeoloji Müzesinde çalışılan bir levhadaki aynı motif, lahti 6. ve 7. yüzyıla tarihlendirmemizin daha doğru olacağını düşündürmektedir. Tespit edilen son kısmen birleşebilen beş lahit parçasının (kat. no. 120a-e) dar dikdörtgen formlu kısa kenarı içinde, Röliker amaçlı küçük bir hazne şeklinde oyulmuş olması bakımından önemlidir. Orta Bizans Dönemine tarihlendirilen son örnekte dönemin süsleme repertuarında sıklıkla işlenen daireler, palmetler ve haç motifi dikkat çekmektedir.

## KISALTMALAR LİSTESİ

|           |              |
|-----------|--------------|
| Alt Gen.  | Alt Genişlik |
| Bul. Yer. | Buluntu Yeri |
| cm.       | Santimetre   |
| Çiz.      | Çizim        |
| Der.      | Derinlik     |
| Env.      | Envanter     |
| Gen.      | Genişlik     |
| Kat.      | Katalog      |
| Mal.      | Malzeme      |
| No.       | Numara       |
| Res.      | Resim        |
| Uz.       | Uzunluk      |
| Üst Gen.  | Üst Genişlik |
| Vol.      | Volüt        |
| Yük.      | Yükseklik    |

## 6. KATALOG

### 1. Mimari Elemanlar

#### 1. 1. Sütun Kaideleri

**Kat. No.:** 1 **Env. No:** Bul. **Yer:- Yükl.:** 33 cm. **Gen.:** 72 cm. **En.:** 72 cm. **Çap:** 50 cm. **Mal.:** Prokonnesos mermeri **Res.:** 1 **Çiz.:**1

Kaide kırık olan bir köşesi dışında sağlamdır. Kaide; düz plinthe üstünde sırasıyla alt torus, ince dar bir bant, geriye doğru çekilmiş trokhilos, iki düz bant ve sütun alt gövdesinden oluşur. Kaidenin bir kenarında 12 cm. genişliğinde levha kanalı, sütun alt gövdesinde dikdörtgen formlu bir yuva açılmıştır. Üst düzlem merkezde daire formlu zıvana yuvası ile buna bağlı ince dar akıtma kanalı bulunmaktadır.

**Kat. No.:** 2 **Env. No:** Bul. **Yer: - Yükl.:** 20 cm. **Gen.:** 46 cm. **En.:** 48 cm. **Çap:** 40 cm. **Mal.:** Prokonnesos mermeri **Res.:** 2-3 **Çiz.:**2

Kaide, kırık olan bir plinthe köşesi hariç sağlamdır. Düz plintheyi takip eden, ilk silindirik profilin kenarı yarı yüksekliğinde düz, sütun alt gövdesini teşkil eden üstündeki profile dik açılı bir eğimle bağlanır.

**Kat. No.:** 3 **Env. No:** 430 (Etütlük) **Bul. Yer: - Yükl.:** 20 cm. **Gen.:** 37 cm. **En.:** 32 cm. **Çap:** 30 cm. **Mal.:** Prokonnesos mermeri **Res.:** 4 **Çiz.:**3

Plinthenin bir köşesi kırık ve arka yüzü sonradan tıraşlanmıştır. Kare formlu düz plintheyi üstte sırasıyla alt torus, dar bombeli iki şerit ve sütun gövdesi takip eder. Alt torusta taşçı tarağı izleri ile bırakılmıştır. Kaide üst düzlem merkezinde kare formlu zıvana yuvası ve buna bağlı biri geniş biri dar akıtma kanalı yer alır.

#### 1. 2. Çifte Sütun Kaidesi

**Kat. No.:** 4 **Env. No:** 503 **Bul. Yer: - Yükl.:** 23 cm. **Gen.:** 23 cm. **En.:** 30 cm. **Çap:** 16 cm. **Mal.:** Prokonnesos mermeri **Res.:** 5 **Çiz.:**4

Kaide yaklaşık yarısından itibaren kırıktır. Düz ve yüksek plintheyi sırasıyla alt torus ve sütun alt gövdesi takip eder.

#### 1.3. Postament/Pedestal

**Kat. No.:** 5 **Env. No:- Bul. Yer: - Yükl.:** 60 cm. **Gen.:** 18 cm. **En.:** 20 cm. **Mal.:** Mermer **Res.:** 6 **Çiz.:**5

Postament ile birlikte işlenen sütünce gövdesinin üstü kırıktır. Silindirik sütünce gövdesi ile postament birleşiminde ilki hafifçe bombeli, diğeri düz profilli iki bant yer alır. Postamentin karşılıklı iki yüzünün alt kısmında 4 cm. genişliğinde kanal bulunmaktadır.

#### 1.4.Sütun Başlıkları

##### 1.4.1. Erken Bizans Dönemi Sütun Başlıkları

###### 1.4.1.1.Korinth Tipi ve Varyasyonları

**Kat. No.:** 6 **Env. No:** 2682 **Bul. Yer:** -  
**Yük.:** 42 cm. **Gen.:** 49 cm. **En.:** 49 cm.  
**Çap:** 32 cm. **Mal.:** Prokonnesos mermeri **Res.:** 7-8

Sağlam durumdaki başlığın abakusunun bir köşesi ve bir abakus çiçeği kırıktır. Kalathosta çift sıra akanthus yaprak çelengi yer alır. Alt sıra yaprak çelenginde akanthusların ana damarı kalın ve uçlarında eliptik gözler oluşmuştur. Üst sıra akanthus yaprakları ile abakus arasında çerçevesi kısa yiv sırası ile kaplanmıştır. İnce bir kalathos dudağı ile ayrılan abakusta çapraz çizgiler (organ motifi) işlenmiştir. Üst düzlem merkezinde kare formlu bir zıvana yuvası, akıtma kanalı ve yuva ile

bağlantılı abakusun bir köşesine kadar uzanan eğimli ve derin bir yuva vardır.

**Kat. No.:** 7 **Env. No:** 2691 **Bul. Yer:** 1968 **Yük.:** 42 cm. **Gen.:** 49 cm. **En.:** 48 cm. **Çap:** 32 cm. **Mal.:** Prokonnesos mermeri **Res.:** 9-10

Sağlam durumdaki başlığın abakusunun bir köşesi ve akanthus yapraklarının uçları kırıktır. Kalathosta çift sıra akanthus yaprak çelengi yer alır. Alt sıra yaprak çelenginde akanthuslar ana damarı kalın ve uçlarında eliptik gözler oluşturmuştur. Üst sıra akanthus yaprakları ile abakus arasında çerçevesi kısa yiv sırası ile kaplanmıştır. İnce bir kalathos dudağı ile ayrılan abakusta çapraz çizgiler (organ motifi) işlenmiştir. Üst düzlemde dikdörtgen formlu bir oyuk ve merkezinde kare formlu bir zıvana yuvası, akıtma kanalı ve yuva ile bağlantılı abakusun bir köşesine kadar eğimli ve derin bir yuva vardır.

**Kat. No.:** 8 **Env. No:** 2684 **Bul. Yer:** -  
**Yük.:** 34 cm. **Gen.:** 46 cm. **En.:** 46 cm.  
**Çap:** 30 cm. **Mal.:** Prokonnesos mermeri **Res.:** 11-14

Başlık sağlam durumdadır. Kalathosta, ilk sırada sekiz, ikinci sırada volüt altına kadar uzanan dört yapraktan oluşan

akanthus çelengi ile kaplanmıştır. Akanthus yaprakları kalın ve etlidir. Derince oyulmuş damarları, sivri yaprak uçlarına kadar uzanır. Dip yaprakları ve yan yapraklar arasında eliptik, üçgen ve eşkenar biçimli gözler oluşmuştur. Akanthusların yan yaprakları köprü oluşturmaktadır. Üst sıra akanthus yaprakları arasından gelişen saplar köşelerde iki tur dönen volütleri oluşturur. İkinci sıra akanthuslar arasında bir yüzde ince bir dal abakus çiçeğine bağlanmaktadır ve iki yanında uçları spiral biçiminde sonlanan S formu motif yer alır. Diğer yüzde ince dalın iki yanında kalp biçimli yaprakçıklar, devam eden yüzde dalın iki yanında basit yaprakçık ve son yüzde dalın iki yanında volüt sapından gelişen kıvrımlı bir dalın uçları spiral biçimde sonlanmıştır. Düz kalatos dudağı üzerinde profilli abakus levhası yer alır. Abakus ana eksenlerinde yumru biçimli üzerinde stilize dört yapraklı motif bulunan abakus çiçekleri bulunmaktadır.

**Lit.:** C. Barsanti 1990, Fig.:35, S.:126.

**Kat. No.:** 9 **Env. No:** Bul. **Yer:** - **Yük.:** 19 cm. **Gen.:** 38 cm. **En.:** 34 cm. **Çap:** 28 cm. **Mal.:** Prokonnesos mermeri **Res.:** 15

Sütun başlığının üst sıra akanthus yapraklarının bir bölümü ve abakus tablası korunmuştur. Üst sırada dört akanthus yaprağı oldukça aşınmıştır ve çimento, harç ile kaplanmıştır. Akanthus yaprakları kenarları ince ve çentikli işlenmiştir. Profilli abakus tablası merkezinde basit bir abakus çiçeği yer alır.

**Kat. No.:** 10 **Env. No:** 2706 **Bul. Yer:** - **Yük.:** 35 cm. **Gen.:** 43 cm. **En.:** 40 cm. **Çap:** 27 cm. **Mal.:** Prokonnesos mermeri **Res.:** 16-17

Başlık, küçük kırıklar dışında sağlam durumdadır. Kalathos, altta ve üstte dörder akanthus yaprağından oluşan yaprak çelengi ile kaplanmıştır. Geniş, etli ve kıvrımlı akanthus yapraklarının, alt sıradakileri ana eksenlerde, üstekiler ise abakus köşeleri altına yerleştirilmiştir. Alt sıra akanthus yaprakları kendi içinde ve yan yapraklar ile kapalı gözler oluşturmaktadır. Alt sıra akanthus yaprakları aralarında gelişen üst sıra yaprak çelenginde yapraklar uzatılmıştır. Bu yapraklarda kendi içinde kapalı eliptik gözler oluşturmuştur. Köşelerde volüt biçiminde sonlanan kalathos dudağı düz bir bant şeklinde ana aksa doğru ikinci sıra akanthus yaprakları arasında V biçiminde aşağı

çekilmiştir. Buna bağlı olarak abakus çiçeği ile altındaki bant arası yapraklarla doldurulmuştur.

**Kat. No.:** 11 **Env. No:** 2711 **Bul. Yer:** İznik, 1928 **Yük.:** 35 cm. **Gen.:** 45 cm. **En.:** 45 cm. **Çap:** 33 cm. **Mal.:** Prokonnesos mermeri **Res.:** 18-19

Başlığın bir abakus çiçeği kırık ve yüzeyi kısmen aşınmıştır. Kalathos, altta ve üstte dörder akanthus yaprağından oluşan yaprak çelengi ile kaplanmıştır. Geniş, etli ve kıvrımlı akanthus yapraklarının, nispeten özensiz işlenen alt sırası ana eksenlere, üst sırası köşelere yerleştirilmiştir. Alt sıra akanthus yaprakları kendi içinde ve yan yapraklar ile kapalı gözler oluşturur. Alt sıra akanthus yaprakları aralarında gelişen üst sıra akanthus yaprakları uzatılmıştır. Bu yapraklar da kendi içinde kapalı eliptik gözler meydana getirmiştir. Köşelerde volüt biçiminde sonlanan kalathos dudağı düz bir bant şeklinde ana aksa doğru ikinci sıra akanthus yaprakları arasında V biçiminde aşağı çekilmiştir. Buna bağlı olarak abakus çiçeği altında eğik bant arasında yumru biçimli stilize motifler yer almaktadır.

**Kat. No.:** 12 **Env. No:** 2708 **Bul. Yer:** - **Yük.:** 41 cm. **Gen.:** 57 cm. **En.:** 53 cm. **Çap:** 42 cm. **Mal.:** Prokonnesos mermeri **Res.:** 20-21

Başlık sağlam durumda günümüze ulaşmıştır. Alt sırada altı, üst sırada dört akanthus yaprak çelengi yer alır. Geniş ve kıvrımlı akanthus yaprakları derince oyulmuş, her iki sırada da köşelere yerleştirilmiştir. Akanthus yapraklarının dip ve yan yaprakları kendi içinde dairesel küçük gözler oluşturmuş ve yan yaprakların birleşiminde eşkenar formlu gözler meydana getirmiştir. Köşelerde volüt biçiminde sonlanan kalathos dudağı düz bir bant şeklinde ana aksa doğru ikinci sıra akanthus yaprakları arasında V biçiminde aşağı çekilmiştir. Buna bağlı olarak abakus çiçeği altında eğik bant arasında, bir yüzde üç yaprakçıktan, diğer yüzde iki yaprak ve yedi yapraklı bitkisel motifler yer almaktadır.

**Kat. No.:** 13 **Env. No:** - **Bul. Yer:** - **Yük.:** 35 cm. **Gen.:** 37 cm. **En.:** 38 cm. **Çap:** 29 cm. **Mal.:** Prokonnesos mermeri **Res.:** 22-23

Başlığın abakus köşeleri kırıktır. Kalathos, iki sıra akanthus yaprak çelengi ile kaplanmıştır. Kalathos

zemininde gelişen alt sıra akanthus yaprakları arasında abakusa uzanan ana damarları keskin bir set biçiminde işlenmiş düz yapraklar yer alır. Ana damarlar derince oyulmuş yaprak uçlarına kadar uzanır. Dip yaprak ve yan yaprak loblarının kenarları çentikli bir yapıya sahiptir. İkinci sırada köşelere işlenen akanthus yaprakları alçak kalathosa oranla uzun tutulmuştur. Profilli abakus levhası altındaki kalathos dudağı dört yüzde V biçimi oluşturmaktadır. V biçimli bant arasında yürek biçiminde basit bir yaprak işlenmiştir.

**Kat. No.:** 14 **Env. No.:** - **Bul. Yer:** -  
**Yük.:** 36 cm. **Gen.:** 51 cm. **En.:** 51 cm.  
**Çap:** 34 cm. **Mal.:** Prokonnesos mermeri **Res.:** 24-25

Başlık, abakus ve kalathostaki küçük kırıklar dışında sağlamdır. Kalathos, abakusa kadar uzanan köşelere yerleştirilmiş dört büyük akanthus yaprakları ile kaplanmıştır. Akanthus yaprakları uzun ve etlidir. Dip ve yan yapraklar arasında büyük eliptik gözler oluşmuştur. Profilli abakus levhasından gelişen en alttaki şerit köşelerde kıvrılarak son bulmaktadır. Merkezde yumru biçimindeki bir abakus çiçeği, yaprakları arasında gözler oluşturmuş üç

yapraklı küçük çiçek biçimindedir. Diğer iki yüzde abakus çiçeği stilize çiçekler biçimindedir.

**Kat. No.:** 15 **Env. No.:** 420 **Bul. Yer:** -  
**Yük.:** 35 cm. **Gen.:** 40 cm. **En.:** 37 cm.  
**Çap:** 21 cm. **Mal.:** Prokonnesos mermeri **Res.:** 26

Başlık gövdesi sonradan tamamen tıraşlanmıştır. Taban bileziği yüksektir. Dar profilli abakus, kıvrık dal motifi ile süslüdür. Bir yüz merkezinde yumru biçimli abakus çiçeği yer alır. Alt düzlem merkezinde daire formlu zıvana yuvası bulunmaktadır.

#### 1.4.1.2. Kompozit Tip Sütun Başlıkları

**Kat. No.:** 16 **Env. No.:** 2724 **Bul. Yer:**  
Bursa (1904, M.K.) (Hamamlıkızık Köyü, G.M.) **Yük.:** 42 cm. **Gen.:** 56 cm.  
**En.:** 55 cm. **Çap:** 35 cm. **Mal.:** Prokonnesos mermeri **Res.:** 27-28

Başlık küçük kırıklar dışında sağlamdır. Başlığın taban bileziği hafif dışa taşkın çapraz yivler ile hareketlendirilmiştir. Altta ve üstte sekiz akanthus yaprak çelengi kalathos yüzeyini kaplamaktadır. Akanthus yaprakları köşelere ve ana eksene yerleştirilmiştir. Alt sıra akanthus yaprakları uzun ve üst sıra akanthus

yaprakları kısa, damarları derince oyulmuş, kıvrımlı ve çentiklidir. Kalathos dudağı sığ oyulmuş ince bir set şeklinde ve altındaki ekhinusta akanthus benzeri küçük yaprak dizisi bulunmaktadır. Volütler derin kanallı ve 1/2 tur dönmektedir. Volüt sırtlarında küçük yaprak motifleri yer alır. Abakus tablası çapraz yivlerle işlenmiştir. Abakus çiçekleri stilize üç yapraktan oluşur.

**Lit.:** G. Mendel 1909, Nr.: 120, Fig.:68-120, S.:361, R. Kautzsch 1936, Nr.: 389, Taf.:25, S.:126, M. Keşoğlu, 1969-1970, Fiş No: 102, Fot.: 106, S.:104.

**Kat. No.:** 17 **Env. No:** 2729 **Bul. Yer:** Bursa (Hamamlıkızık Köyü, G.M.) **Yük.:** 45 cm. **Gen.:** 64 cm. **En.:** 62 cm. **Çap:** 35 cm. **Mal.:** Prokonnesos mermeri **Res.:** 29-30

Abakusunun iki köşesi kırık ve yer yer aşınmıştır. Taban bileziği düz profillidir. Altta ve üstte sekiz akanthus yaprak çelengi kalathos yüzeyini kaplamaktadır. Köşelere ve ana eksene yerleştirilen alt ve üst sıra akanthus yaprak çelenkleri damarları derince oyulmuş, kıvrımlı ve çentiklidir. Kalathos dudağı ince bir set şeklinde ve altındaki ekhinusta akanthus benzeri küçük yaprak dizisi

bulunmaktadır. Volütler derin kanallı ve 1/2 tur dönmektedir. Volüt sırtları uçları çentikli küçük akanthus yaprakları ile süslüdür. Abakus tablası çapraz yivlerle çevrili, yumru biçimindeki abakus çiçeği üzerinde anlaşılamayan bir bezeme bulunmaktadır. Üst düzlemde kare formlu bir zıvana yuvası bulunmaktadır.

**Lit.:** G. Mendel 1909, Nr.: 121, Fig.:69-121, S.: 361-362.

**Kat. No.:** 18 **Env. No:** 2697 **Bul. Yer:** - **Yük.:** 44 cm. **Gen.:** 76 cm. **En.:** 77 cm. **Çap:** 44 cm. **Mal.:** Prokonnesos mermeri **Res.:** 31

Başlığın altı kırıktır. Kalathos altta ve üstte sekiz yapraktan oluşan akanthus çelengi ile kaplıdır. Alt sıra akanthus yaprakları kırık olduğundan biçimi anlaşılmamaktadır. Köşeler ve ana eksellere yerleştirilmiş üst sıra akanthus yapraklarının tepe yaprakları kıvrımlı, dip yaprakları aynı zeminden gelişen ikili ve bağımsız yapraklar biçiminde, kenarları çentikli ve dış konturu ince bir bant ile verilmiştir. Derin volüt kanalları 1/2 tur döner. Volüt sırtları içinde birbirinden farklı olarak S biçimli basit yaprak motifli, çapraz şekilli ve altta küçük akanthus yaprakları ile bezenmiştir. Düz bir bant şeklindeki

kalathos dudağı üzerinde ekhinusta, akanthus benzeri küçük yaprak dizisi işlenmiştir. Abakus tablası çapraz yivlerle kaplıdır. Abakus çiçeğı yumru biçimindedir.

**Kat. No.:** 19 **Env. No:** 2705 **Bul. Yer:** -  
**Yük.:** 47 cm. **Gen.:** 77 cm. **En.:** 67 cm.  
**Çap:** 46 cm. **Mal.:** Prokonnesos  
mermeri **Res.:** 32

Başlığın, abakus köşeleri ve alt kısmı kırıktır. Altta ve üstte sekiz olmak üzere iki sıra akanthus yaprak çelengi kalathos yüzeyini kaplamaktadır. Köşelere ve ana eksene yerleştirilen akanthus yaprakları kalın ana damarlı ve tepe yaprakları kıvrımlıdır. Alt sıra akanthus yapraklarının ikili dip yaprakları çentiklidir. Üst sıra akanthus yaprakları ile dip yaprakları aynı zeminden gelişen ikili ve bağımsız yapraklar biçiminde, kenarları çentikli ve dış konturu ince bir bant ile verilmiştir. Derin kanallı volütler 1/2 tur döner. Volüt sırtlarında stilize yaprak motifi ile bezelidir. Düz bir bant şeklinde kalathos dudağı üzerindeki ekhinusta akanthus benzeri küçük yapraklar ile süslüdür. Abakus profili çapraz yivlerle kaplıdır. Ana eksende üzeri geniş gözler oluşturmuş yumru biçiminde abakus çiçeğı bulunmaktadır.

**Kat. No.:** 20 **Env. No:** 2700 **Bul. Yer:** -  
**Yük.:** 44 cm. **Gen.:** 70 cm. **En.:** 70 cm.  
**Çap:** 46 cm. **Mal.:** Prokonnesos  
mermeri **Res.:** 33

Başlığın altı, bir abakus çiçeğı kırık ve yüzeyi oldukça aşınmıştır. Kalathosta, altta ve üstte sekiz akanthus yaprak çelengi köşelere ve ana eksene yerleştirilmiştir. Alt sıra akanthus yaprakları aşınmış olduğundan biçimi anlaşılabilir değildir. Ana damarlı, kıvrımlı üst sıra akanthus yapraklarının, dip yaprakları çentikli olarak işlenmiş ve dış konturu ince bir bant ile verilmiştir. Derin kanallı volütler iki tam tur dönmektedir. Volüt sırtlarında çapraz çizgiler ve altında küçük akanthus yaprağı bulunmaktadır. Düz bir bant şeklindeki kalathos dudağı üzerinde ekhinusta dört küçük akanthus benzeri yaprak dizisi yer almaktadır. Abakus üst profilinde çapraz yivler ve ana eksenlerinde yumru biçimde abakus çiçeğı yer alır.

**Kat. No.:** 21 **Env. No:** 2702 **Bul. Yer:** -  
**Yük.:** 41 cm. **Gen.:** 71 cm. **En.:** 73 cm.  
**Çap:** 48 cm. **Mal.:** Prokonnesos  
mermeri **Res.:** 34

Başlığın altı, bir abakus köşesi ve abakus çiçeğı kırıktır. Kalathosta, altta ve üstte

sekiz olmak üzere iki sıra akanthus yaprak çelengi ile kaplanmıştır. Alt sıra akanthus yaprakları kırık ve tahrip olduğundan biçimi anlaşılamamaktadır. Ana damarlı, kıvrımlı üst sıra akanthus yapraklarının, dip yaprakları çentikli olarak işlenmiş ve dış konturu ince bir bant ile verilmiştir. Derin kanallı volütler, iki tam tur döner. Volüt sırtlarında stilize çiçek motifi bulunmaktadır. İnce bir set biçimindeki kalathos dudağı üzerinde ekhinusta küçük akanthus benzeri yaprak dizisi yer alır. Çapraz yivlerle kaplanmış profilli abakusun ana eksenlerinde yumru biçiminde abakus çiçeği yer alır.

**Kat. No.:** 22 **Env. No:** 2717 **Bul. Yer:-**  
**Yük.:** 25 cm. **Gen.:** 54 cm. **En.:** 48 cm.  
**Çap:** 33 cm. **Mal.:** Prokonnesos  
mermeri **Res.:** 35

Başlığın üst sıra akanthus yapraklarının tepe yaprakları ve abakus tablası korunmuştur. Üst sırada köşelere yerleştirilen dört akanthus yaprağı yüzeysel işlenmiştir. Yapraklar büyük, etli ve yaprak uçlarına kadar uzanan derin damarlar işlenmiştir. Köşelerdeki volütler iki tur döner. Abakus profili çapraz yivlidir ve ana ekseninde yumru biçiminde abakus çiçekleri yer alır. Üst

düzlem merkezde daire formu bir zıvana yuvası bulunmaktadır.

**Kat. No.:** 23 **Env. No:** 2707 **Bul. Yer: -**  
**Yük.:** 30 cm. **Gen.:** 39 cm. **En.:** 35 cm.  
**Çap:** 28 cm. **Mal.:** Prokonnesos  
mermeri **Res.:** 36-37

Abakus levhası ve ekhinus aşınmıştır. Küçük boyutlu başlığın kalathosu köşelere uzanan büyük ve geniş dört akanthus yaprağı ile kaplanmıştır. Akanthus yaprakları arası derin işlenmiş, çentikli ve köprü oluşturan yaprak lobları arasında büyük eliptik gözler oluşmuştur. Bir tur dönen volütlerin kanalları derince oyulmuştur. Altta ince kalathos dudağı ile sınırlanan ekhinus, bombeli basit dil biçimli yapraklar ile bezelidir. Üst düzlemde merkezinde kare formu bir zıvana yuvası bulunmaktadır.

**Kat. No.:** 24 **Env. No:** 422 **Bul. Yer:-**  
**Yük.:** 22 cm. **Gen.:** 20 cm. **En.:** 18 cm.  
**Çap:** 20 cm. **Mal.:** Prokonnesos  
mermeri **Res.:** 38-39

Başlık, ilk sıra akanthus yaprakları hizasında kırıktır. Başlığın taban bileziği hafif dışa taşkındır ve çapraz yivler ile hareketlendirilmiştir. Alt sırada aralıklı yerleştirilmiş dört akanthus yaprağı kısmen korunabilmiştir. Akanthus

yaprakları etli ve kenarları çentiklidir. Akanthus yaprakları arasında ana damarları keskin set oluşturan düz yapraklar yer alır.

**Kat. No.:** 25 **Env. No:** 510 **Bul. Yer:-**  
**Yük.:** 10 cm. **Gen.:** 30 cm. **En.:** 30  
cm. **Çap:** 28 cm. **Mal.:** Prokonnesos  
mermeri **Res.:** 40

Başlık, alt sıra akanthus yaprakları hizasında korunmuştur. Üst düzlem merkezi sonradan oyulmuştur. Alt sırada görülebilen uçları birbiri ile köprü oluşturan sekiz akanthus yaprağı aşınmış ve uçları kırıktır. Akanthus yaprakları derince oyulmuş, etli ve büyüktür.

#### 1.4.1.3.Figürlü Başlıklar

**Kat. No.:** 26 **Env. No:-** **Bul. Yer:**  
Gençali 1983, Gemlik 1986 (Y.Ö.)  
**Yük.:** 42 cm. **Gen.:** 44 cm. **En.:** 35 cm.  
**Çap:** 36 cm. **Mal.:** Prokonnesos  
mermeri **Res.:** 41-42

Abakus köşeleri ve hayvan protomları kırıktır. Kalathos taban bileziği ters yerleştirilmiş sivri uçlu stilize akanthus yaprakları ile kaplanmıştır. Kalathos altında sekiz akanthus yaprak çelengi yer alır. Akanthus yaprakları ince damarlı yaprak uçları çentikli ve tepe yaprakları

kıvrılmıştır. Dip yaprakları, ana yaprak gövdesi ile aynı zeminden gelişir. Üst köşelerde koyun veya koç figürleri yer alır. Bunların arasında bir yüzde kartal figürü, diğer iki yüzde üç dilimli abakus çiçeği ile birleşik bir daldan gelişen üç yapraklı akanthus yaprağı işlenmiştir. Abakus tablası düz profillidir. Üst düzlemde daire formu zıvana yuvası bulunmaktadır.

**Lit.:** Y. Ötüken 1996, Nr.: 5, Taf.: 36, S.:  
195.

**Kat. No.:** 27 **Env. No:-** **Bul. Yer: -**  
**Yük.:** 49 cm. **Gen.:** 53 cm. **En.:** 59 cm.  
**Çap:** 30 cm. **Mal.:** Prokonnesos  
mermeri **Res.:** 43-44

Başlığın abakusu ve köşelerdeki hayvan protomları tahrip olmuştur. Geriye doğru çekilmiş taban bileziği dar ve düz profillidir. Kalathos alt sırada sekiz akanthus yaprak çelengi yer alır. Akanthus yaprakları uzun, uçları kıvrımlı ve damarları ince uçlu matkap ile işlenmiştir. Dip yaprakları yaprak gövdesi ile aynı zeminden gelişmiş ve diğer akanthus yapraklarının dip yaprakları ile gözler oluşturmuştur. İki yüzde üst sırada akanthus yaprağı işlenmiştir. Yapraklar geniş, etli ve damarları yaprak uçlarına kadar derince

oyulmuştur. Kalathosun köşelerinde geniş ve uzun kanatlı kartal figürleri yer alır. Gövdesindeki tüyler stilize çizgiler ile betimlenmiştir. Kanatları matkap ile oyulmuş delikler ile detaylandırılmıştır. İki şeritli abakus tablası merkezinde çelenk biçimli büyük bir abakus çiçeği, altta ikinci sıra akanthus yaprağına bağlanmaktadır. Karşılıklı iki yüzün merkezleri yaklaşık 10 cm. genişliğinde işlemeden bırakılmıştır.

**Kat. No.:** 28 **Env. No.:** - **Bul. Yer:** - **Yük.:** 49 cm. **Gen.:** 50 cm. **En.:** 52 cm. **Çap:** 30 cm. **Mal.:** Prokonnesos mermeri **Res.:** 45-47

Başlığın abakusu, köşelerdeki hayvan protomları ve akanthus yaprak uçları tahrip olmuştur. Geriye doğru çekilmiş taban bileziği dar ve düz profillidir. Kalathosta alt sırada altı akanthus yaprak çelengi yer alır. Akanthus yaprakları kısa, etli ve damarları ince uçlu matkap ile işlenmiştir. Dip yaprakları yaprak gövdesi ile aynı zeminden gelişmiş ve diğer akanthus yaprakları ile gözler oluşturmuştur. İki yüzde üst sırada akanthus yaprağı işlenmiştir. Yapraklar uzun, etli ve damarları derince oyulmuştur. Kalathosun köşelerinde geniş ve uzun kanatlı kartal figürleri yer alır. Gövdesindeki tüyler stilize çizgiler

ile betimlenmiştir. Kanatları matkap ile oyulmuş delikler ile detaylandırılmıştır. İki şeritli abakus tablası merkezinde çelenk biçimli büyük bir abakus çiçeği, altta ikinci sıra akanthus yaprağına bağlanmaktadır. Karşılıklı iki yüzün merkezleri yaklaşık 10 cm. genişliğinde işlemeden bırakılmıştır.

#### **1.4.1.4.Yivli/Çanak Başlık**

**Kat. No.:** 29 **Env. No:** 2704 **Bul. Yer:** 1920 **Yük.:** 31 cm. **Gen.:** 52 cm. **En.:** 47 cm. **Çap:** 31 cm. **Mal.:** Prokonnesos mermeri **Res.:** 48

Abakusun bir köşesi ve alt parçası kırıktır. Düz profilli abakus levhasını altta kalın bir kalathos dudağı ve yirmi beş iç bükey yiv takip eder. Yivlerin başlangıcı yarım daire biçiminde dolguludur.

#### **1.4.1.5.İon-İmpost Sütun Başlıkları**

**Kat. No.:** 30 **Env. No:** 3036 **Bul. Yer:** Edincik, 1971 **Yük.:** 25 cm. **Üst. Gen.:** 45 cm. **Üst En:** 37 cm. **Alt Gen.:** 34 cm. **Alt En:** 20 cm. **Mal.:** Prokonnesos Mermeri **Res.:** 49-50 **Çiz.:**6

Başlık, yaklaşık yarısından itibaren sonradan kesilmiştir. Abakus, en üstte S

biçimli kıvrık dallar ve arasında yürek motifleri, altında düz profilli bir bant, urgan motifi ve düz silme yer alır. İmpostun kısa yüzünde merkezde çelenk içinde Kristogramlı bir haç yer alır. Haç iki yanda stilize akanthus yaprakları ile çevrelenmiştir. Yan yüzler kıvrık dal bordürü dışında ön yüz abakus profilini takip eder. Uzun yüz impostları bezemesizdir. İonik bölümde, köşelerde iki tur dönen volütler ve ekhinusda bir yumurta ve iki yanında volüt sırtından gelişen basit yapraklar işlenmiştir. Pulvinusta volütlere doğru uzanan kıvrımlı stilize yapraklar bulunmaktadır.

**Kat. No.:** 31 **Env. No:** 2685 **Bul. Yer:-** 1970 (1957 - M.K.) **Yük.:** 32 cm. **Üst. Gen.:** 54 cm. **Üst En:** 88 cm. **Alt Gen.:** 42 cm. **Alt En:** 38 cm. **Mal.:** Gri Mermer. **Res.:** 51-52 **Çiz.:**7

Başlığın bir köşesi, yan yüzü ve ionik bölümünün bir köşesi kırıktır. Düz profilli abakus levhası altında impostun bir kısa yüzü merkezinde çelenk içinde Kristogramlı haç yer alır. Çelengin yanlarında sivri uçlu yapraklar tüm yüzeyi kaplamaktadır. Yan yüzler bezemesizdir. İonik bölümde iki tur dönen volütler arasında ekhinusda tek yumurta ve volüt sırtından gelişen kalın yapraklı köşe palmetleri yer alır.

İmpostun diğer kısa yüzünde haç kabartması yer almaktadır. Diğer ionik bölümde bir yumurta ve yanlarında okucu biçimli ara yapraklar bulunur. Pulvinusta iki bantlı balteusun iki yanında volütlere doğru uzanan sivri uçlu basit saz yaprakları işlenmiştir. Üst düzlemde daire formulu bir zıvana yuvası bulunmaktadır.

**Lit.:** M. Keşoğlu, 1969-1970, Fiş No:110, Fot.: 114, S.:112, C. Barsanti 1990, Fig.:97, S.:162.

**Kat. No.:** 32 **Env. No:** 473 (Etütlük) **Bul. Yer:** - **Yük.:** 27 cm. **Üst. Gen.:** 12 cm. **Üst En:** 70 cm. **Alt Gen.:** 20 cm. **Alt En:** 49 cm. **Mal.:** Prokonnesos mermeri **Res.:** 53 **Çiz.:**8

Başlık yarısından itibaren kırık ve düz profilli abakus köşesi tahrip olmuştur. İmpostun merkezinde bir haçın yatay kolu ve etrafında zeminden gelişen uzun bir akanthus yaprağı korunabilmiştir. Damarları derince oyulmuş akanthusun üst yaprakları arasından gelişen üç yapraklı basit çiçek motifi yer alır. Yan yüzler bezemesizdir. İonik bölümünde iki tur dönen volüt ve ekinhusta bir yarım yumurta ile onu çevreleyen kılıfı korunabilmiş. Pulvinusta balteus

bandından gelişen sivri uçlu tek yaprak yer alır.

**Kat. No.:** 33 **Env. No:** 2688 **Bul. Yer:** Mudanya, 1920 (1923- M.K.) **Yük.:** 29 cm. **Üst. Gen.:** 57 cm. **Üst En:** 68 cm. **Alt Gen.:** 41 cm. **Alt En:** 35 cm. **Mal.:** Prokonnesos Mermeri **Res.:** 54-55 **Çiz.:**9

Abakus köşeleri ve arka kısa yüzü kırıktır. Düz profilli abakus altında impostun bir kısa yüz merkezinde yan kolları kazınmış bir haç yer almaktadır. Köşelerdeki dört yapraklı basit bir yaprak motifi kısa ve uzun yüzlere doğru uzanır. Korunmuş bir ionik bölümde iki tur dönen volütler ve dışa taşkın ekhinusta, volüt sırtlarından gelişen uçları birbirine bakacak şekilde ters yerleştirilmiş üç yapraklı stilize bitkisel motifler yer alır. Pulvinusta balteusdan gelişen U biçimli kalın çanak yaprak ile süslüdür.

**Lit.:** M. Keşoğlu, 1969-1970, Fiş No:30, Fot.: 115, S.:32.

**Kat. No.:** 34 **Env. No:** 80 (Etütlük) **Bul. Yer:** Yalova yol kazısı, 2013 **Yük.:** 26 cm. **Üst. Gen.:** 55 cm. **Üst En:** 87 cm. **Alt Gen.:** 43 cm. **Alt En:** 45 cm. **Çap:**

60 cm. **Mal.:** Prokonnesos mermeri **Res.:** 56-57 **Çiz.:**10

Abakus köşeleri kırık ve aşınmıştır. Bir kısa yüz impost merkezinde aşınmış bir haç kabartması yer alır. İmpostun yan yüzleri bezemesizdir. İonik bölümün köşelerinde üç tur dönen volütler bulunmaktadır. Dışa taşkın ekhinusta alt düzlemden çıkan kalın saplı üç yapraklı stilize bitkisel motifler yer alır. İmpostun diğer kısa yüzü bezemesizdir. Diğer ionik bölümde yaprak motifi bulunmaktadır. Pulvinusta balteusdan gelişen U biçimli kalın çanak yaprak ile süslüdür.

**Kat. No.:** 35 **Env. No:** 85 (Etütlük) **Bul. Yer:** Yalova yol kazısı, 2013 **Yük.:** 20 cm. **Üst. Gen.:** 46 cm. **Üst En:** 72 cm. **Alt Gen.:** 35 cm. **Alt En:** 36 cm. **Çap:** 48 cm. **Mal.:** Prokonnesos mermeri **Res.:** 58-59 **Çiz.:**11

Abakusun üç köşesi kırık ve oldukça aşınmıştır. İmpostun bir kısa yüz merkezinde bir haç kabartması bulunur. İmpostun yan yüzleri bezemesizdir. İonik bölümün köşelerinde iki tur dönen volütler arasında geriye çekişmiş ekhinusta üst volüt sırtından gelişen üç yapraklı motifler yer alır. Diğer kısa yüzde impost bezemesizdir. İonik

bölümün köşelerinde volütler iki tur döner ve diğer kısa yüzdeki yaprak motifleri tekrar edilmiştir. Pulvinusta tek bantlı balteus ve stilize akanthus yapraklarından oluşan bir kompozisyon yer alır.

**Kat. No.:** 36 **Env. No:** 3038 **Bul. Yer:** -  
**Yük.:** 24 cm. **Üst. Gen.:** 43 cm. **Üst En:**  
34 cm. **Alt Gen.:** 34 cm. **Alt En:** 20 cm.  
**Mal.:** Prokonnesos mermeri **Res.:** 60-61  
**Çiz.:**12

Başlık yarısından itibaren noksanır. Düz profilli abakusun altında impost kısa yüz merkezinde bir Latin haçı kabartması yer alır. Yan yüzler bezemesizdir. İonik bölümde volütler ve ekhinus kabaca biçimlendirilerek bırakılmıştır. Pulvinus bezemesizdir.

**Kat. No.:** 37 **Env. No:** 524 (Etütlük)  
**Bul. Yer:-** **Yük.:** 20 cm. **Üst. Gen.:** 15  
cm. **Üst En:** 21 cm. **Alt Gen.:** 31 cm. **Alt  
En:** 20 cm. **Mal.:** Prokonnesos mermeri  
**Res.:** 62 **Çiz.:**13

Başlık yarısından itibaren noksanır. Korunabilen bir ön yüzde abakus ve yan kenarları kırılmıştır. Profili anlaşılamayan abakusu takip eden bir kısa yüzde, impost merkezinde haç kollarının uçlarına ΨAMWC

harflerinden oluşan bir monogram yer alır. İmpost yan yüzleri bezemesizdir. Yüzeysel işlenmiş üç tur dönen volütler arasında ekhinus merkezinde eliptik formlu bir yumurta ve iki yanına yerleştirilmiş ince bir kılıf yer alır. Pulvinus bezemesizdir.

#### **1.4.1.6.Kesik Piramidal/Sepet Tip Sütun Başlıkları**

**Kat. No.:** 38 **Env. No:** 2695 **Bul. Yer:**  
Mudanya, 1927 **Yük.:** 48 cm. **Gen.:** 70  
cm. **En.:** 70 cm. **Çap:** 37 cm. **Mal.:**  
Prokonnesos mermeri **Res.:** 63-64

Başlık, gövde ve abakustaki küçük kırıklar dışında sağlamdır. Yüksek profilli abakus üstte ince, altta sırasıyla düz şerit ve iç bükey profil takip eder. Kalathosun üç yüzünde yatay olarak birbirine paralel sıralanmış yapraklar yer alır. Yapraklar arasındaki alanlar zeminden derince oyulmuştur. Damarlı yaprakların uçları yukarı doğru kıvrımlı olarak devam eder. Yapraklar köşelerde birleşir ve merkezde birleşen yaprak uçları, küçük eşkenar dörtgen gözler oluşturur. En üst yaprakların sapları kendi içinde kıvrılarak üç yapraklı bir çiçek motifleri oluşturur. Yan yüzde geniş bir düz silme yer alır. Abakusun üst

düzlem merkezinde dikdörtgen formlu oyuk bulunmaktadır.

**Kat. No.:** 39 **Env. No:** 2727 **Bul. Yer:** Mudanya, Mesudiye Köyü, 1956 (M.K.)  
**Yük.:** 45 cm. **Gen.:** 57 cm. **En.:** 57 cm.  
**Çap:** 36 cm. **Mal.:** Prokonnesos mermeri **Res.:** 65-66 **Çiz.:**14

Başlık, sağlam durumdadır. Kesik piramidal formlu başlık silindirik alt bölümden köşelere ve abakusa kadar kesintisiz olarak devam eden yaprak dizisinin işlendiği geniş bir bordürle çevrelenmiştir. İnce bir sapa bağlı ikili yaprak dizisi farklı yönlerden devam ederek ana eksenlerde birleşir. Dört yüzde düz bir bant ile çerçevelenmiş trapezoid formlu çerçeveler içinde karşılıklı iki yüzde Latin haçı yer alır. Diğer yüzde yüzeysel işlenmiş beş yapraklı bir çınar yaprağı, diğer yüzde kabartma madalyon ile süslüdür.

**Lit.:** M. Keşoğlu, 1969-1970, Fiş No:100, Fot.: 142, S.:108.

**Kat. No.:** 40 **Env. No.:** - **Bul. Yer:**  
**Yük.:** 35 cm. **Gen.:** 51 cm. **En.:** 53 cm.  
**Çap:** 25 cm. **Mal.:** Prokonnesos mermeri **Res.:** 67-68 **Çiz.:**15

Abakus köşeleri kırıktır. Yüksek profilli abakus, sırasıyla düz, iç bükey profil ve altta ince iki silmeden oluşur. Karşılıklı iki yüzde ince bir bant ile sarılmış trapezoid formlu çerçeve içinde haç kabartması yer alır. Karşılıklı diğer yüzlerde kabartma madalyon bulunmaktadır.

#### 1.4.1.7. Anıt Sütun Başlığı

**Kat. No.:** 41 **Env. No:** 2710 **Bul. Yer:** İznik (A.M.S.) **Yük.:** 26 cm. **Gen.:** 46 cm. **En.:** 46 cm **Çap:** 57 cm. **Mal.:** Prokonnesos mermeri **Res.:** 69-70

Başlık alt ve üst düzlemde küçük kırıklar ve abakustaki yüzeysel aşınmalar dışında sağlam durumdadır. Hafif bombeli abakus altındaki, ters konik formlu kalathos yukarı doğru hafifçe genişlemektedir. Başlık merkezinde çelenk içinde kabartma bir kristogram, açık ve kapalı palmetlerden oluşan anthemion dizisi ile çevrelenmiştir. Palmetler altta düz bir bant biçiminde demetlerle bağlıdır. Yaprak damarları derin oyulmuş ve yaprak uçları yumru biçiminde kıvrılmıştır. Palmetlerin tepe yaprağından gelişen saplar kıvrılarak ters yerleştirilmiş yan palmetin dip yapraklarını oluşturur. Üst düzlemde

kare formlu bir zıvana yuvası ve akıtma kanalı bulunmaktadır.

**Lit.:** A. M. Schneider 1943, Taf.: 19d, S.:21, C. Barsanti 1982, Fot.: 6, S.: 426, Y. Ötüken 1996, Nr.: 6, Taf.: 39, S.:214, E. Russo 2002, Tav.: X, Fig.:19, S.:5.

#### **1.4.2. Orta Bizans Dönemi Sütun Başlıkları**

##### **1.4.2.1.Kesik Konik/Sepet Tip Sütun Başlıkları**

**Kat. No.:** 42 **Env. No:** 2690 **Bul. Yer:** Bilecik, 1968 **Yük.:** 36 cm. **Gen.:** 59 cm. **En.:** 61 cm. **Çap:** 43 cm. **Mal.:** Pembe Damarlı Breş Mermer. **Res.:** 71-72

Başlık, küçük kırıklar dışında sağlam durumdadır. Altta silindirik formlu sütun bileziği üzerinde astragal profil, üzerinde çapraz yivli bir urgan motifi yer alır. Gövdenin bir yüzünde zeminde sapsarı birbirine bağlı iki kenara yerleştirilmiş geniş ve iri çınar yaprakları bulunur. Merkezde, uçları düğümlü haç ve haç kolları arasında üstte, alt düzlemden gelişen stilize yaprak motifleri işlenmiştir. Diğer yüzlerde aynı kompozisyon merkezde geniş gövdeli çınar yaprağı motifinin tekrarı ile devam etmektedir. Abakus tablası düz profillidir.

**Lit.:** M. Keşoğlu, 1969-1970, Fiş No:27, Fot.: 117, S.:29.

**Kat. No.:** 43 **Env. No:** 2694 **Bul. Yer:** Mudanya, Mesudiye Köyü, 1956 (M.K.) **Yük.:** 30 cm. **Gen.:** 43 cm. **En.:** 43 cm. **Çap:** 30 cm. **Mal.:** Prokonnesos mermeri **Res.:** 73-74

Başlık sağlam durumdadır. Düz profilli abakus levhası altında eğimli gövdenin iki yüzünde aynı motif yer alır. Merkezdeki haçın alt kolundan çıkan kıvrımlı dallar, köşelere doğru uzanmakta, stilize palmetlere bağlanmaktadır. Köşelerde, devam eden yüzlerde tamamlanan büyük kapalı palmetlerin dip yaprakları kendi içinde daireler oluşturmuştur. Yan yüzlerde palmetler arasında geniş düz bordürler yer alır. Yüksek tutulmuş taban bileziği düz profillidir.

**Lit.:** R. Kautzsch 1936, Nr.:715, Taf.:43, S.:208, T. Ulbert 1969, 65 Abb.27e; ders. (Kat. Nr. 86) 349, M. Keşoğlu, 1969-1970, Fiş No:108, Fot.: 110, S.:110, M. Dennert 1997, Nr.: 196, Taf.: 35, S.:202.

**Kat. No.:** 44 **Env. No:** 2696 **Bul. Yer:** Mudanya, Mesudiye Köyü, 1956 (M.K.) **Yük.:** 45 cm. **Gen.:** 39 cm. **En.:** 38 cm.

**Çap:** 25 cm. **Mal.:** Prokonnesos mermeri **Res.:** 75-76

Başlık sağlam durumdadır. Yüksek abakus, düz bir silme, altında iç bükey silme ve iki ince bant ile sonlanır. Sekizgen formlu gövdenin köşeleri prizmal formda pahlanmıştır. Karşılıklı yüzleri benzer şekilde işlenmiştir. Yatay ve dikey ekseninde birbirine teğet dört madalyonun ikisinde altı yapraklı rozet biçiminde çiçek motifi ve diğer ikisinde çarkıfelek motifi yer alır. Karşılıklı diğer iki yüzün merkezinde küçük bir haç ve alt koldan çıkan dallardan oluşan stilize yarım yaprak motifleri işlenmiştir. Taban bileziği kalathosun gerisine çekilmiştir.

**Lit.:** R. Kautzsch 1936, Nr.: 732, Taf.: 43, S.:209, M. Keşoğlu, 1969-1970, Fiş No:107, Fot.: 112, S.:109.

**Kat. No.:** 45 **Env. No:** 2714 **Bul. Yer:** - **Yük.:** 28 cm. **Gen.:** 45 cm. **En.:** 35 cm. **Çap:** 28 cm. **Mal.:** Prokonnesos mermeri **Res.:** 77-78

Abakusun köşeleri kırıktır. Abakus sırasıyla; düz, eğimli bir bant ve dar iki şeritten oluşur. Başlığın dört yüzünde aynı süsleme işlenmiştir. Merkezde sekiz yapraklı rozet biçiminde çiçek bulunur.

Rozetlerin altında, dip yaprakları içinden gelişen çanak yapraklarının biri abakus köşelerine doğru uzanır ve palmetler oluşturur, diğerleri rozetin üstüne doğru uzanarak rozetleri her iki yönden çerçeveler. Dış bükey taban bileziği kalın ve yüksek tutulmuştur.

**Kat. No.:** 46 **Env. No:** 2718 **Bul. Yer:** - **Yük.:** 32 cm. **Gen.:** 53 cm. **En.:** 52 cm. **Çap:** 37 cm. **Mal.:** Prokonnesos mermeri **Res.:** 79-80

Düz profilli abakusta küçük kırıklar mevcuttur. Gövdenin üç yüzünde, köşelerde devam eden yüzlerle tamamlanan on yapraklı stilize yapraklar ile tamamlanır. Merkezde dikey yerleştirilmiş kalın bir sap, abakus altında kendi içine doğru kıvrılarak stilize çiçeklerle sonlanır. Gövdenin bir yüzü bezemesiz bırakılmıştır.

**Lit.:** R. Kautzsch 1936, Nr.: 719, Taf.:43, S.:208, M. Dennert 1997, Nr.: 197, Taf.:36, S.:201.

**Kat. No.:** 47 **Env. No:** 2725 **Bul. Yer:** - **Yük.:** 27 cm. **Gen.:** 48 cm. **En.:** 47 cm. **Çap:** 30 cm. **Mal.:** Prokonnesos mermeri **Res.:** 81-82 **Çiz.:**16

Başlık sağlamdır. Kesik piramidal formlu başlığın karşılıklı iki yüzünde düz bir bant ile çerçevelenmiş ters trapezoid formlu çerçeve içinde, merkezde bir Latin haç ve altından üst köşelere doğru uzanan sivri uçlu palmetler yer alır. Karşılıklı diğer yüzlerde de düz bir bant ile çerçevelenmiş ters trapezoid formlu çerçeve içinde aynı kökten çıkarak köşelere ve yukarı uzanan palmetler bulunmaktadır.

**Lit.:** M. Dennert 1997, Nr.: 98b, Taf.: 17, S.:190.

**Kat. No.:** 48 **Env. No:** 2709 **Bul. Yer:** Mudanya, Mesudiye Köyü, 1956 (M.K.) **Yük.:** 27 cm. **Gen.:** 44 cm. **En.:** 43 cm. **Çap:** 25 cm. **Mal.:** Prokonnesos mermeri **Res.:** 83-84 **Çiz.:**17

Abakusun bir kenarı ve bilezikte küçük kırıklar mevcuttur. Abakus düz profillidir. Kalathosta karşılıklı iki yüzde haç kabartması yer alır. Diğer iki yüzü bezemesizdir. Kalathosu düz profilli taban bileziği takip eder.

**Lit.:** R. Kautzsch 1936, Nr.: 638, S.:193, M. Keşoğlu, 1969-1970, Fiş No.:9, Fot.: 108, S.:11, M. Dennert 1997, Nr.: 58, Taf.:11, S.:186.

**Kat. No.:** 49 **Env. No:** 2683 **Bul. Yer:-** **Yük.:** 32 cm. **Gen.:** 58 cm. **En.:** 61 cm. **Çap:** 45 cm. **Mal.:** Prokonnesos mermeri **Res.:** 85-87

Başlık, abakus köşelerinde küçük kırıklar dışında sağlam durumdadır. Başlık; üstte kesik piramidal, altta silindirik formlu olmak üzere iki bölümden meydana gelir. Altta astragal profilli sütun bileziği üzerinde inci makara dizisi düz ve dikey şeritler şeklinde işlenmiştir. İnci geniş ve büyük makaralar ikili ve üçlüdür. Silindirik alt bölümde birbirini tekrar eden dip yapraklar, kendi içine dönerek yaprakları çevreler. Yaprakların köşelerinde küçük düğümler yer alır. Yüksek tutulmuş üst bölümde yanlarda düğüm oluşturmuş daireler içinde kabara ve çarkıfelek motiflerini yer alır. Merkezde uçları düğümlü bir haç ve haç kolları arasında altta ve üstte üç yapraklı çiçek motifi bulunmaktadır. Bir yüzde köşelerde abakusa doğru uzanan, dalgalı ince yaprakçıklardan oluşan bitkisel bir motif işlenmiştir. Düz profilli abakusun korunmuş bir köşesinde küçük daire ve daire sırtından çıkan kıvrım dizisi ile bezelidir. Üst düzlem merkezinde bir zıvana yuvası bulunmaktadır.

**Kat. No.:** 50 **Env. No:** 2693 **Bul. Yer.:** 1902, Bursa, 1904 (M.K.), İnegöl, Kızlar Sarayı Mevki, (G.M.- Y.Ö.) **Yük.:** 36 cm. **Gen.:** 53 cm. **En.:** 53 cm. **Çap:** 36 cm. **Mal.:** Prokonnesos mermeri **Res.:** 88-90

Başlık, abakus köşelerindeki küçük kırıklar dışında sağlamdır. Astragal profilli taban bileziği üzerinde urgan dizisi yer alır. Kalathosta köşelerde dip yaprakları düğümlü ve derin damarlı akanthus yaprakları yer alır. Akanthusların tepe yaprakları volütlerin altında dışa doğru çıkıntılıdır. Merkezde madalyon içinde sekiz yapraklı bir çiçek motifi ve madalyonun üst köşelerinde volütlere doğru uzanan palmet motifleri işlenmiştir. Başlığın diğer yüz merkezindeki madalyon içinde Yunanca τῷ σῷ δούλω harfleri işlenmiştir. Tek bantlı kalathos dudağı köşelerde üç tur dönen volütlerle birleşmektedir. Abakus tablası merkezinde bombeli abakus çiçekleri bulunur. Üst düzlemde dairesel formda bir zivana yuvası yer alır.

**Lit.:** G. Mendel 1909, Nr.: 124, Fig.:69-124, S.:362-363, R. Kautzsch 1936, Nr.: 719, Taf.: 43, S.:208, M. Keşoğlu, 1969-1970, Fiş No:101, Fot.: 111, S:103, T. Corsten 1991, Nr.: 215, S.:229, Y.

Ötüken 1996, Nr.: 5, Tab.: 39, S.:210, M. Dennert 1997, Nr.: 9 Taf.:2, S.:180.

**Kat. No.:** 51 **Env. No:- Bul. Yer: -** **Yük.:** 20 cm. **Gen.:** 46 cm. **En.:** 46 cm. **Çap:** 30 cm. **Mal.:** Prokonnesos mermeri **Res.:** 91

İçi sonradan derince oyulan başlığın üst kısmı büyük oranda noksanıdır. Yüksek ve hafif bombeli bilezikte, çapraz yerleştirilmiş birbirini takip eden uçları kıvrımlı bitki sapları yer alır. Başlığın karşılıklı ana eksenlerinde, yüksek kaideli, gövdesi geniş ve yivli, kulplu bir kantharos ve yanlarda iki çam kozalağı abakusa uzanmaktadır. Çam kozalaklarının zemininden gelişen bağımsız palmetler kalathosu doldurmakta ve kantharosa doğru uzanmaktadır. Palmetlerin damarların derince oyulmuş ve üst yaprakları kendi içinde kıvrılmaktadır.

#### 1.4.2.2.Figürlü Başlık

**Kat. No.:** 52 **Env. No:** 2689 **Bul. Yer:** İznik- 1905 (M.K.) **Yük.:** 42 cm. **Gen.:** 40 cm. **En.:** 34 cm. **Çap:** 27 cm. **Mal.:** Prokonnesos mermeri **Res.:** 92-93

Abakus köşeleri ve kalathosdaki kartal figürlerinin başları kırıktır. Bombeli

taban bileziği çapraz yivlerle kaplıdır. Kalathosta köşelere yerleştirilmiş dört kartal figürünün baklava dilimi biçiminde tüyleri ve kanatları detaylı olarak işlenmiştir. Kartallar arasında stilize akanthus yaprakları yer alır ve kartalların kanadının üstünden gelişen kalın saplar köşelerde volütler oluşturmaktadır. Düz profilli abakusun merkezinde abakus çiçekleri yer almaktadır.

**Lit.:** G. Mendel 1909, Nr.: 123, Fig.:68-123, S.:361-362., Panagiotidi 1970-2, Nr.: 42, M. Keşoğlu, 1969-1970, Fiş No:100, Fot.: 113, S.:102, T. Garton 1984, Taf.: XXXVIIId, M. Dennert 1997, Nr.: 322, Taf.:57, S.:216.

### 1.5.Çifte Sütun Başlıkları

**Kat. No.:** 53 **Env. No:** 2703 **Bul. Yer:** -  
**Yük.:** 35 cm. **Gen.:** 79 cm. **En.:** 33 cm.  
**Çap:** 73 cm. **Mal.:** Prokonnesos mermeri **Res.:** 94-95

Düz profilli abakusta küçük kırıklar mevcuttur. Kalathosta tek sıra geniş akanthus yaprakları yer alır. Uzun yüzde yarısı işlenmiş olan akanthusların yaprak kenarları çentiklidir. Akanthuslar arasında ince bir saptan gelişen zambak benzeri bir çiçek ile sonlanmıştır. Üstte

akanthus yaprakları arasından çıkan kalın saplardan biri merkeze doğru uzanarak helixleri, diğeri köşelere doğru uzanarak volütleri oluşturmaktadır. Kısa yan yüzlerde çapraz yerleştirilmiş, uzun ve derin işlenmiş akanthus yaprakları arası keskin bir set oluşturur. Dip yaprakları çentikli ve üçgen biçiminde gözler oluşturmaktadır. Karşılıklı uzun yüz merkezlerinde abakusa uzanan kanallar açılmıştır.

**Kat. No.:** 54 **Env. No.:** - **Bul. Yer:** -  
**Yük.:** 27 cm. **Gen.:** 71 cm. **En.:** 55 cm.  
**Çap:** 56 cm. **Mal.:** Prokonnesos mermeri **Res.:** 96-98

Başlığın abakus ve kalathosunda küçük kırıklar mevcuttur. Derin bir yivle ayrılan yüksek abakus, uzun yüzlerde yarısına kadar devam ettirilmiştir. Profilli abakus levhasından gelişen en alttaki şerit köşelerde kıvrılarak volüt biçiminde son bulur. Abakus üst düzleminde Yunanca iki satırda ..ΔΟΥ Γ .. ΟΥ harfleri korunmuştur. Tek sıra işlenmiş dört akanthus yaprağı oldukça büyük, derince oyulmuş, kalın ve etlidir. Yan yapraklar kalın işlenmiş ana damardan belirgin ve derin kanallarla ayrılmış, kendi arasında köprü oluşturarak eşkenar dörtgen formlu gözler meydana gelmiştir. Uzun yüz

merkezinde kalathosun yaklaşık 1/3 kısmı düz bırakılmıştır.

**Kat. No.:** 55 **Env. No:** 2732 **Bul. Yer:** Edincik, 1971 **Yük.:** 25 cm. **Gen.:** 50 cm. **En.:** 40 cm. **Çap:** 30 cm. **Mal.:** Kireç taşı **Res.:** 99-100

Başlık küçük kırıklar dışında, sağlam durumdadır. Tek bir yiv ile ayrılan abakus yüksek profillidir. Kalathos köşelerinde büyük ve geniş dört akanthus yaprağı yer alır. Uzun yüzlerin köşelerinden kısa yüzlere doğru gelişen akanthus yaprakları uzun, etli ve derin işlenmiştir. Tepe yaprakları, dip yaprakları ve yan yapraklar arasında büyük eliptik gözler oluşmuştur. Kısa yüzlerde abakusun merkezinde yer alan yumru biçimindeki abakus çiçeği üzerinde stilize çiçek motifi ile bezelidir. Karşılıklı iki uzun yüzlerde abakusa doğru uzanan kanallar açılmıştır. Başlığın bir uzun yüzünde dikdörtgen formlu bir yuva yer alır.

**Kat. No.:** 56 **Env. No:** 429 **Bul. Yer:** - **Yük.:** 33 cm. **Gen.:** 50 cm. **En.:** 27 cm. **Çap:** 30 cm. **Mal.:** Prokonnesos mermeri **Res.:** 101

Başlık iki yüzü büyük oranda kırıktır. Bir yiv ile ayrılan abakus yüksek profillidir.

Kalathos, tek sıra dört akanthus yaprağı ile kaplanmıştır. Köşelere yerleştirilen akanthus yaprakları büyük ve etlidir. Damarları yaprak uçlarına kadar derince oyulmuştur. Profilli abakus tablasında yumru biçimli abakus çiçeği yer alır. Alt düzlem merkezinde daire formlu zıvana yuvası bulunmaktadır.

### 1.6.İmpost Başlıklar

**Kat. No.:** 57 **Env. No:- Bul. Yer: -** **Yük.:** 20 cm. **Üst. Gen.:** 15 cm. **Üst En:** 71 cm. **Alt Gen.:** 12 cm. **Alt En:** 33 cm. **Mal.:** Prokonnesos mermeri **Res.:** 102 **Çiz.:**18

Başlığın bir köşesi kırıktır. Düz profilli abakus altında, bir kısa yüz merkezinde bir haç ve haçın dört koluna doğru uzanan stilize yapraklar yer alır. Alt köşelerden gelişen ve kenarları takip eden kıvrımlı saplardan gelişen yapraklar birbirinden farklı işlenmiştir. Karşılıklı uzun yüzler bezemesizdir. Diğer kısa yüzde bir Latin haçı yer alır. Başlığın alt düzlemi düz bir band biçiminde işlenmiştir.

**Kat. No.:** 58 **Env. No:** 449 **Bul. Yer:-** **Yük.:** 18 cm. **Üst. Gen.:** 30 cm. **Üst En:** 39 cm. **Alt Gen.:** 22 cm. **Alt En:** 26 cm.

**Mal.:** Prokonnesos mermeri **Res.:** 103  
**Çiz.:**19

Başlık kırık olan bir kısa yüz dışında sağlamdır. Düz profilli abakus altında bir kısa yüz merkezinde iki şeritli bir haç yer alır. Diğer kısa yüz ve karşılıklı uzun yüzler düzdür. Başlığın alt düzleminde daire formlu bir yuva ve buna bağlı iki akıtma kanalı bulunmaktadır.

**Kat. No.:** 59 **Env. No:** 3370 **Bul. Yer:** -  
**Yük.:** 14 cm. **Üst. Gen.:** 30 cm. **Üst En:**  
66 cm. **Alt Gen.:** 15 cm. **Alt En:** 44 cm.  
**Mal.:** Prokonnesos mermeri **Res.:** 104-  
105 **Çiz.:**20

Düz profilli abakus levhası kısmen kırık ve aşınmıştır. İçe eğimli impost karşılıklı kısa yüzlerinde, merkezde uçları yanlara doğru genişleyen bir haç kabartması yer alır. Uzun yüzler bezemesizdir. Başlık altta dar ve düz profille sonlanır. Üst düzlemde daire formlu bir yuva bulunmaktadır.

**Kat. No.:** 60 **Env. No:** 03 (Etütlük) **Bul.**  
**Yer:** Nilüfer, Çaylı Mahallesi, 2017  
**Yük.:** 26 cm. **Üst Gen.:** 48 cm. **Üst En:**  
75 cm. **Alt Gen.:** 27 cm. **Alt En:** 51 cm.  
**Mal.:** Prokonnesos mermeri **Res.:** 106-  
107 **Çiz.:**21

Düz profilli abakusun bir köşesi kırıktır. İçe eğimli impostun kısa yüzünde bir haç kabartması yer almaktadır. Haç kolları yanlara doğru uçları damla biçiminde sonlanır. Başlığın bir kısa yüzü ve uzun yan yüzleri bezemesizdir. Başlık altta düz bir profille sonlanır.

### 1.7. Paye Başlıklar

**Kat. No.:** 61 **Env. No:** 3031 **Bul. Yer:**  
Edincik, 1971 **Yük.:** 25 cm. **Üst. Gen.:**  
60 cm. **Üst En:** 76 cm. **Alt Gen.:** 40 cm.  
**Alt En:** 52 cm. **Mal.:** Prokonnesos  
mermeri **Res.:** 108-109 **Çiz.:**22

Başlık iyi korunmuştur. Düz profilli abakus altında, kyma recta profilli gövdenin merkezinde kıvrımlı bir asma dalına bağlı üzüm ve asma dalının üzerinde karşılıklı yerleştirilmiş iki kuş figüründen oluşan kompozisyon tüm yüzeyi kaplamaktadır. Kuşların gövdesi ve kuyrukları tarama çizgilerle detaylandırılmıştır. Diğer kısa yüzde kuşlar dışında kompozisyon benzer biçimde tekrarlanmıştır. Bu yüzde merkezde beş yapraklı basit bir yaprak motifi vardır. Uzun yüzler bezemesizdir.

**Kat. No.:** 62 **Env. No:** 2719 **Bul. Yer:**  
Bursa, 1928 **Yük.:** 13 cm. **Üst. Gen.:** 70  
cm. **Üst En:** 70 cm. **Alt Gen.:** 58 cm. **Alt**

**En:** 58 cm. **Mal.:** Prokonnesos mermeri  
**Res.:** 110-111

Düz profilli abakus kısmen kırık ve aşınmıştır. İçe eğimli dört yüzde, altta ve üstte düğümlü örgü motifi kesintisiz olarak devam eder. Örgü motifi merkezde eşkenar dörtgenler oluşturur.

**Lit.:** M. Keşoğlu, 1969-1970, Fiş No:97, Fot.: -118-119, S.:99.

**Kat. No.:** 63 **Env. No:** 2722 **Bul. Yer:** Bursa, 1928 **Yük.:** 18 cm **Üst. Gen.:** 71 cm. **Üst En:** 71 cm. **Alt Gen.:** 58 cm. **Alt En:** 59 cm. **Mal.:** Prokonnesos mermeri  
**Res.:** 112-113 **Çiz.:**23

Düz profilli abakus kısmen kırık ve aşınmıştır. İçe eğimli dört yüzde, altta ve üstte düğümlü örgü motifi kesintisiz olarak devam eder. Örgü motifi merkezde eşkenar dörtgenler oluşturur.

**Lit.:** M. Keşoğlu, 1969-1970, Fiş No:97, Fot.: -118-119, S.:99.

**Kat. No.:** 64 **Env. No:** 2731 **Bul. Yer:** İnegöl Kızlar Sarayı **Yük.:** 19 cm. **Üst. Gen.:** 67 cm. **Üst En:** 77 cm. **Alt Gen.:** 50 cm. **Alt En:** 53 cm. **Mal.:** Prokonnesos mermeri **Res.:** 114-115  
**Çiz.:**24

Düz profilli abakusun bir köşesi kırıktır. İçe eğimli yüzlerde uçları spiral biçimde sonlanan sapların sınırladığı üçgen alanların içinde dönüşümlü olarak ters ve düz olarak yerleştirilmiş dokuz yapraklı stilize palmet motifleri yer alır. Yaprakların damarları derince oyulmuştur. Üstte sivri uçlu bir yaprakçık ile sonlanır. Başlık en altta dar ve düz profil ile sonlanmaktadır. Üst düzlem merkezinde dairesel formu bir zıvana yuvası ve bir kenarda dikdörtgen formu üç derin oyuk yer almaktadır.

**Lit.:** G. Mendel 1909, Nr.:126, Fig.:76-77, S.:364, M. Keşoğlu, 1969-1970, Fiş No:98, Fot.: 116, S.:100.

**Kat. No.:** 65 **Env. No:** 477 (Etütlük)  
**Bul. Yer:** İnegöl yakınında Fındıklıdan, 1904 (M.K.) **Yük.:** 15 cm. **Üst. Gen.:** 36 cm. **Üst En:** 75 cm. **Alt Gen.:** 30 cm. **Alt En:** 53 cm. **Mal.:** Prokonnesos mermeri  
**Res.:** 116-117

Paye başlığın bir uzun kenarı kırıktır. Düz ve kısa profil altında, iki kısa yüzde birbirine düğümlerle bağlanan dört şeritli iki daire yer alır. Daireler içinde rozet biçimli sekiz yapraklı çiçek ve beş kollu yıldız motifi bulunur. Uzun yüzlerin köşelerinde çarkifelek ve altı

yapraklı çiçek motifi yer alır. Motiflerin arasında birbirine düğümlerle bağlı dörtlü düğüm motifleri arasında sırasıyla daire ve kareler oluşmuştur. Başlık altta düz profille sonlanır.

**Lit.:** G. Mendel 1909, Nr.:127, Fig.:78-79, S.:365, M. Keşoğlu, 1969-1970, Fiş No:131, Fot.: 149, S.:133.

### 1.8.Çifte Sütunceler

**Kat. No.:** 66 **Env. No:** - **Bul. Yer:** - **Yük.:** 80 cm. **Gen.:** 30 cm. **En.:** 37 cm. **Mal.:** Prokonnesos mermeri **Res.:** 118-119 **Çiz.:**25

Başlığı ile birlikte monolit olarak işlenmiş çifte sütun gövdesinin altı kırıktır. Çifte sütunun gövdesi iki şeritli bir bant ile başlıktan ayrılmaktadır. Başlığın iki yüzünde köşelere yerleştirilmiş iki akanthus yaprağı yer alır. Uzun akanthus yan yaprakları köprü oluşturmaktadır. Akanthus yaprakları arasından çıkan kalın saplar köşelerde bir tur dönen volütleri oluşturmaktadır. Sapların arasında eşkenar dörtgenler yer alır. Abakus tablası düz profilli ve merkezde küçük yumru biçiminde abakus çiçeği bulunmaktadır. Çifte sütunun uzun yüzlerinde derince işlenmiş kenarları dışa taşkın abakus

levhasına kadar uzanan birer levha kanalı yer alır.

**Kat. No.:** 67 **Env. No:** 485 **Bul. Yer:** - **Yük.:** 40 cm. **Gen.:** 38 cm. **En.:** 15 cm. **Mal.:** Prokonnesos mermeri **Res.:** 120 **Çiz.:**26

Çifte sütünce yaklaşık yarısından itibaren kırıktır. Görülebilen bir uzun yüz merkezinde düz silme yukarı doğru uzanmaktadır. Silindirik kısa yüzler altta hafifçe genişler. Arka yüz konumundan dolayı görülememektedir. Alt düzlem merkezinde daire formlu bir yuva yer alır.

### 1.9.Lento, Söve ve Arşitrav Blokları

**Kat. No.:** 68 **Env. No:** 402 (Etütlük) **Bul. Yer:-** **Yük.:** 20 cm. **Gen.:** 119 cm. **En.:** 40 cm. **Mal.:** Prokonnesos mermeri **Res.:** 121-122 **Çiz.:**27

Dikdörtgen formlu lento bloğunun arkası kısmen kırıktır. Bloğun üst düzlemi 4 cm. derinliğinde oyulmuştur. Ön yüz; ilki düz takip eden geniş iç bükey, sonuncusu dar iç bükey profillidir. Lentonun kısa kenarına yakın bir haç kabartması yer alır.

**Kat. No.:** 69 **Env. No:** 552 (Etütlük)  
**Bul. Yer:- Yük.:** 8 cm. **Gen.:** 90 cm.  
**En.:** 29 cm. **Mal.:** Prokonnesos mermeri  
**Res.:** 123 **Çiz.:**28

Dikdörtgen formlu lento bloğu sağlamdır. Ön ve uzun yüzleri; ilki dar ve düz, ikincisi geniş ve iç bükey profillidir. Lento bezemesizdir.

**Kat. No.:** 70 **Env. No:** 2734 **Bul. Yer:** Erdek, Belkıs Harabesi, 1905 **Yük.:** 39 cm. **Gen.:** 120 cm. **En.:** 55 cm. **Mal.:** Prokonnesos mermeri **Res.:**124-125 **Çiz.:**29

Lentonun kısa yan kenarları kırıktır. Üst düzlem geriye doğru eğimli devam eder ve düz işlenmiştir. Kırık olan sol kenarda kısmen korunmuş kabartma bir haçın devamında, basit bir çiçeğin iki yanında karşılıklı iki kuş figürü yer alır. Kuş figürleri şematik olarak işlenmiş, gövdesi ve kuyrukları tarama çizgiler ile belirtilmiştir. Yanında şematik olarak işlenmiş türü anlaşılamayan yırtıcı bir hayvan ve geyik figürü bulunur. Geyiğin gövdesi üstünde basit bir çiçek motifi işlenmiştir. Devamında yedi kollu bitki ve yarısı korunmuş bir hayvan figürü bulunmaktadır. Lento düz profilli bir bant, iç bükey ve dış bükey profilli

silmeler ve devamında iki düz silme ile sonlanır.

**Lit.:** G. Mendel 1909, Nr.: 119, Fig.:66, S. 360, M. Keşoğlu, 1969-1970, Fiş No:135, Fot.: 148, S.:137.

**Kat. No.:** 71 **Env. No:** 455 (Etütlük)  
**Bul. Yer:- Yük.:** 12 cm. **Gen.:** 52 cm.  
**En.:** 29 cm. **Mal.:** Prokonnesos mermeri  
**Res.:** 126 **Çiz.:**30

Dikdörtgen formlu bloğun iki kısa kenarı kırıktır. Eğimli ön yüz merkezinde sonradan kazınmış bir haç yer alır. Haçın sağ kolunda çıkan ince sap spiral şekilde sonlanmaktadır. Haçın altından gelişen kıvrık dal süslemelerinin içinde, yırtıcı bir hayvan ve bitkisel süsleme yer alır. Yırtıcı hayvanın yelesi noktalar ile belirtilmiş, kuyrukları uzun ve spiral şekilde sonlanmıştır. Alt düzlem kaba uçlu taşı tarağı izleri ile bırakılmıştır.

**Kat. No.:** 72 **Env. No:** 467 (Etütlük)  
**Bul. Yer:** 1923 (M.K.) **Yük.:** 30 cm.  
**Gen.:** 93 cm. **Üst En.:** 21 cm. **Alt En:** 12 cm. **Mal.:** Prokonnesos mermeri  
**Res.:** 127 **Çiz.:**31

Lento bloğunun iki kısa kenarı kırıktır. Düz profilli bordür altında, iç bükey profil üzerinde kendi içinde dönen ve

yan yaprakları geniş gözler oluşturan sivri uçlu yaprak dizisi ve onu takip eden düz bordür üzerinde Yunanca bir yazıt yer alır.  
ΠΟΙΤΤΟΝΛΟΓΟΚΕΠΕΦΡΟΝΡΙΦΥ[  
..]

Eğimli alt düzlemde uçları kıvrımlı S formu çift şeritli kıvrık dallar yatay eksende uzanarak madalyon oluşturur. Madalyon içine doğru, dip yaprağı kendi içine kıvrılan beş yapraklı bir çiçek motifi işlenmiştir. Madalyonun sağ ve sol tarafından gelişen ince uçlu sürgün yaprakları aşağı ve yukarı uzanmaktadır. Altında dış bükey profil üzerinde iki şeritli iç içe geçmiş daireler birbirini takip eder.

**Lit.:** T. Corsten 1993, Frg. Nr.:1099, S.:185.

**Kat. No.:** 73 **Env. No:** 2740 **Bul. Yer:** -  
**Yük.:** 20 cm. **Gen.:** 135 cm. **En.:** 35 cm.  
**Mal.:** Gri Mermer **Res.:** 128 **Çiz.:**32

Dikdörtgen formu bloğun bir kısa kenarı kırıktır. Her iki uzun yüz bezemelidir. Bloğun ön yüzde üstte düz profilli silmeyi takiben altında, hafif iç bükey profil üzerinde uzun yüzde içi yarı daire biçimli dolgulu çerçevesi yer alır. Arka yüzde üst bordürde eşkenar dörtgen ve karelerin dönüşümlü olarak

işlendiği bir süsleme dizisi bulunmaktadır. İç bükey profilli uzun yüzde aynı süsleme tekrarlanmıştır. Altında içeri doğru çekilmiş ince düz bir set ile sonlanır.

**Kat. No.:** 74 **Env. No:** 2736 **Bul. Yer:** -  
**Yük.:** 19 cm. **Gen.:** 65 cm. **En.:** 36 cm.  
**Mal.:** Prokonnesos mermeri **Res.:** 129-130 **Çiz.:**33

Dikdörtgen formu bloğun bir kısa kenarı kırıktır. Her iki uzun yüz bezemelidir. Ön yüzde üstte düz silme üzerinde Yunanca bir yazıt yer alır.

[.]ΦΑΝΙΑΔΟC[.]ΠΙΑΝΤΟΝΤΟΝΓΕΝΑΜ  
ΕΝ

Yazıtın altında hafif iç bükey profil üzerinde içi yarı daire biçimli dolgulu, çerçevesi yiv dizisi yer alır. Arka yüzde üst bordürde eşkenar dörtgen ve karelerin dönüşümlü olarak işlendiği bir süsleme dizisi yer almaktadır. İç bükey profilli uzun yüzde aynı süsleme tekrarlanmıştır. Alttaki içeri doğru çekilmiş ince düz bir set ile sonlanır.

[Υπέρ Κ?]αρεικίου Σολομώνος (καί)  
[Επι]φανίδος (καί) παντων τον  
γεναμέν[ον ου -ων]

**Lit.:** G. Mendel 1909, Nr.:116, Fig.: 62, S.:358.

**Kat. No.:** 75 **Env. No:** 2739 **Bul. Yer:-**  
**Yük.:** 16 cm. **Gen.:** 81 cm. **En.:** 32 cm.  
**Mal.:** Prokonnesos mermeri **Res.:** 131-  
132 **Çiz.:**34

Dikdörtgen formlu bloğun kısa kenarlarında küçük kırıklar mevcuttur. Her iki uzun yüz bezemelidir. Bir uzun yüz üst bordüründe Yunanca bir yazıt yer alır.

IXY[.]TPOI[.]ONΠAΘWNΠPECBEY  
CATE Bunu takip eden iç bükey profil üzerinde dip yaprakları kendi içinde gözler oluşturmuş üç yapraklı basit çiçek motifleri tekrar eder. Diğer uzun yüzde içi yarı daire biçimli dolgulu çerçeveli yiv dizisi yer alır. Blok en altta içeri doğru çekilmiş ince düz bir set ile sonlanır.

I X(ριστο)υ [ἴα]τροι τον παθών,  
πρεσβεύσατε [υπέρ ημών].

**Lit.:** G. Mendel 1909, Nr.:118, Fig.:65,  
S.:359.

**Kat. No.:** 76 **Env. No:** 618 (Etütlük)  
**Bul. Yer:** Gençali 1983, Gemlik 1986  
(Y.Ö.) **Yük.:** 42 cm. **Gen.:** 94 cm. **En.:**  
14 cm. **Mal.:** Beyaz Mermer **Res.:** 133  
**Çiz.:**35

Dikdörtgen formlu bloğun bir kısa kenarı kırıktır. Bir uzun yüzü ve altı bezemelidir. Alt düzlem birbirine eş üç kare panoya bölünmüştür. Benzer biçimde işlenen ilk ve üçüncü panoda kare çerçeve içinde iç içe geçmiş eşkenar dörtgen ve içinde üç yapraklı dip yaprakları gözler oluşturan çiçek motifi yer alır. Benzer biçimli yapraklar panonun üçgen köşelerine yerleştirilmiştir. Merkezdeki panoda bir eşkenar dörtgen ve köşeleri yarı daire biçimli sonlanan dalgalı geometrik düzenleme iç içe kesişmiştir. Merkezinde üç yapraklı, sivri yan yaprakları birbirine değen basit bitkisel motifler işlenmiştir. Eşkenar dörtgen ve yarı daireler içinde benzer biçimli yapraklar yer alır. Dar uzun yüzde dip yaprakları kendi içinde gözler oluşturmuş üç yapraklı basit çiçeklerin tekrarından oluşmuş motif yer alır.

**Lit. Tar.:** Y. Ötüken 1996, Nr.: 3-4,  
Taf.: 7, S.:80.

### 1.10. Çörten

**Kat. No.:** 77 **Env. No:** 523 **Bul. Yer:-**  
**Yük.:** 16 cm. **Gen.:** 44 cm. **En.:** 27 cm.  
**Mal.:** Prokonnesos mermeri **Res.:**134-  
135

Aslan başı biçimindeki çörtenin üst kısmı kırıktır. Dikdörtgen formlu çörtenin gövdesine derin bir akıtma kanalı (9 cm.) açılmıştır. Çörtten ağız kısmına doğru hafifçe genişlemektedir. Aslanın burnu ve yeşelleri dalgalı biçimde detaylı işlenmiştir. Yan yüzler kabaca bırakılmıştır.

## 2. Litürjik Elemanlar

### 2.1. Balüsterler

**Kat. No.:** 78 **Env. No.:** - **Bul. Yer.:** -  
**Yük.:** 44 cm. **Gen.:** 15 cm. **En.:** 13 cm.  
**Mal.:** Prokonnesos mermeri **Res.:**136-137 **Çiz.:**36

Sütunce gövdesi ile monolit olarak işlenen balüsterin alt kısmı ve tepeliği kırıktır. Karşılıklı iki yüz soffit çerçevelidir. Bir yüz merkezinde 3.5 cm. genişliğinde levha kanalı bulunmaktadır. Soffit işlenen bir yüz merkezine sonradan 3.5 cm. genişliğinde levha kanalı açılmıştır. Diğer yan yüz bezemesizdir. Levha kanalı ve soffit çerçeveli bir yüzlerde kare formlu yuvalar yer alır. Sütunce gövdesi birbirine eş bombeli düz, yatay dilimler şeklindedir.

**Kat. No.:** 79 **Env. No.:** - **Bul. Yer.:** -  
**Yük.:** 30 cm. **Gen.:** 13 cm. **En.:** 11 cm.

**Mal.:** Prokonnesos mermeri **Res.:** 138-139 **Çiz.:**37

Sütunce gövdesi ile monolit olarak işlenen balüsterin alt kısmı ve tepeliği kırıktır. Karşılıklı iki yüz soffit çerçeveli iken, diğer iki yüz bezemesizdir. Bir yüzde daire formlu bir yuva yer alır. Sütunce gövdesi birbirine eş bombeli düz, yatay dilimler şeklindedir.

**Kat. No.:** 80 **Env. No.:** - **Bul. Yer.:** -  
**Yük.:** 82 cm. **Gen.:** 31 cm. **En.:** 31 cm.  
**Mal.:** Prokonnesos mermeri **Res.:** 140  
**Çiz.:**38

Balüsterin altı ve tepeliği kırıktır. Birbirini takip eden iki yüz merkezinde dikdörtgen çerçeve içinde hafif dışa taşkın dikey bordür yer alır. Bir yüz merkezinde 5 cm. genişliğinde levha kanalı bulunmaktadır. Arka yüzü konumundan dolayı görülememektedir. Attik tip sütun kaidesinde düz plinthe, alt torus korunabilmiştir.

**Kat. No.:** 81 **Env. No.:** 426 (Etütlük)  
**Bul. Yer.:** - **Yük.:** 100 cm. **Gen.:** 24 cm.  
**En.:** 24 cm. **Mal.:** Prokonnesos mermeri  
**Res.:** 141 **Çiz.:**39

Bir uzun yüzü görülebilen balüsterin altı kırıktır. Balüsterin birbirini takip eden üç

yüzü bezemesiz ve taşçı tarağı izleri ile bırakılmıştır. Diğer yan yüzü konumundan dolayı gözlenmemektedir. Attik tip tepelikte, kare formlu plinthe üstünde ince bir bant, alt torus, trokhilos ve üzerinde iki bantlı üst torus takip eder.

**Kat. No.:** 82 **Env. No:** 424 **Bul. Yer:-**  
**Yük.:** 107 cm. **Gen.:** 27 cm. **En.:** 27 cm.  
**Mal.:** Prokonnesos mermeri **Res.:** 142  
**Çiz.:**40

Balüsterin alt kısmı ve tepeliği kırıktır. Bir yüz merkezinde 10 cm. genişliğinde levha kanalı bulunmaktadır. Karşılıklı iki yan yüzler işlenmesizdir. Arka yüz konumundan dolayı gözükmemektedir. Attik tip sütun kaidesi biçiminde yapılmış tepelik, kare plinthe üzerinde alt torus, trokhilos ve üzerinde üst torustan meydana gelir. Üst düzlem merkezde daire formlu zıvana yuvası ve bir yan yüzde kare formlu bir zıvana yuvası bulunmaktadır.

**Kat. No.:** 83 **Env. No:** 442 **Bul. Yer:-**  
**Yük.:** 60 cm. **Gen.:** 20 cm. **En.:** 20 cm.  
**Mal.:** Prokonnesos mermeri **Res.:** 143  
**Çiz.:**41

Balüsterin alt kısmı kırık, tepeliğinde ve gövdesinde aşınmalar mevcuttur. Karşılıklı iki yüz merkezinde 6 cm.

genişliğinde levha kanalı bulunmaktadır. Bir yan yüzde dikdörtgen çerçeve içinde dışa taşkın dikey bordür yer alır. Diğer yan yüz konumundan dolayı gözükmemektedir. Attik tip varyasyonu sütun kaidesi biçiminde işlenmiş tepelikte, alt torus, trokhilos ve üzerinde kalın bantlı üst torus takip eder. Üst düzlem tahrip olmuştur.

**Kat. No.:** 84 **Env. No:** 505 **Bul. Yer:-**  
**Yük.:** 28 cm. **Gen.:** 16 cm. **En.:** 16 cm.  
**Mal.:** Prokonnesos mermeri **Res.:** 144  
**Çiz.:**42

Balüsterin altı ve tepeliği kırıktır. Karşılıklı iki yüz soffit biçimindedir. Diğer iki yüz işlenmesiz bırakılmıştır. Tepeliğin üst düzleminde daire formlu bir zıvana yuvası açılmıştır.

**Kat. No.:** 85 **Env. No:-** **Bul. Yer: -**  
**Yük.:** 24 cm. **Gen.:** 60 cm. **En.:** 11 cm.  
**Mal.:** Prokonnesos mermeri **Res.:** 145  
**Çiz.:**43

Söveli balüsterin altı kırıktır. Korunabilen bir uzun yüzü dikey iki bordüre ayrılmıştır. Uzun yüzün ilkinde kare panolarda sekiz kollu rozet biçimli yapraklar tekrar eder ve bir haç ile sonlanır. İkincisinde kıvrık dallardan gelişen üç yapraklı basit yapraklar

dönüşümlü olarak altta ve üstte yerleştirilmiş, haç ile sonlanmıştır. Arka yüzü bezemesizdir.

## 2.2.Levhalar

**Kat. No.:** 86 **Env. No:** 3050 **Bul. Yer:** Bursa, Çekirge, Hüdavendigâr Camii, 1904 **Yük.:** 80 cm. **Gen.:** 101 cm. **En.:** 14 cm. **Mal.:** Prokonnesos mermeri **Res.:** 146 **Çiz.:**44

Levhanın kısa kenarları sonradan kesilmiştir. Levhanın sol kenarında dikey ve sol kolu korunmuş bir haç yer alır. Alt ve üst kolundan gelişen, uçları yürek motifli dallar ve solunda haçın üst kolundan çıkan dalı tutan detaylı işlenmiş bir tavus kuşu yer alır. Tavus kuşu gövdesindeki tüyler ve kuyruğu detaylı bir şekilde işlenmiştir. Tavus kuşunun solunda kalın bir gövdeden gelişen sivri uçlu yürek biçimli yapraklarla sonlanan kalın gövdeli dallar yer alır. Levhanın arka yüzü bezemesizdir.

**Lit.:** G. Mendel 1909, Nr.:105, Fig.: 49, S.:350.

**Kat. No.:** 87 **Env. No:** 8556 **Bul. Yer:** - **Yük.:** 90 cm. **Gen.:** 112 cm. **En.:** 15 cm.

**Mal.:** Prokonnesos mermeri **Res.:** 147 **Çiz.:**45

Levhanın en üstteki düz profilinde Yunanca bir yazıt yer alır.

NHCYNBIOYAYTOYAΦPOΔITHC†

Ön yüzde üç bordürden oluşan kareye yakın bir dikdörtgenin merkezinde madalyon içinde bir haç yer alır. Arka yüzü konumundan dolayı gözükmemektedir.

**Kat. No.:** 88 **Env. No:** 8557 **Bul. Yer:-** **Yük.:** 89 cm. **Gen.:** 90 cm. **En.:** 14 cm. **Mal.:** Beyaz Mermer **Res.:** 148 **Çiz.:**46

Levhanın yaklaşık bir kenarı kırıktır. Alt ve üst kenarlar düz ve iç bükey profillidir. Ön yüzde kareye yakın dikdörtgen çerçeve içinde araları derince oyulmuş profilli eşkenar dörtgen ve içinde haç kabartması işlenmiştir. Arka yüzü konumundan dolayı gözükmemektedir.

**Kat. No.:** 89 **Env. No:** 471 (Etütlük) **Bul. Yer:-** **Yük.:** 69 cm. **Gen.:** 57 cm. **En.:** 9 cm. **Mal.:** Prokonnesos mermeri **Res.:** 149 **Çiz.:**47

Levha parçası üç yönden kırıktır. Bir kenarda üç düz bant korunmuştur. Merkezde iç içe geçen üç eşkenar

dörtgen çerçeve içinde bir haç kabartması yer alır. Eşkenar dörtgenin sol köşesinde bir bitki sapı kısmen korunmuştur. Arka yüzü bezemesizdir.

**Kat. No.:** 90 **Env. No:** 457 (Etütlük)  
**Bul. Yer:- Yük.:** 58 cm. **Gen.:** 72 cm.  
**En.:** 9 cm. **Mal.:** Prokonnesos mermeri  
**Res.:** 150 **Çiz.:**48

Levha parçası üç yönden kırıktır. Bir uzun kenarın düz bordüründe Yunanca bir yazıt yer alır. XTOYTEKNOYAYTWNANΘOYCAE Bunu içbükey profil ve üç düz şerit takip eder. Merkezde kalp biçimli bir yaprakçık üzerinde bir haç kabartması yer alır. Arka yüzü bezemesizdir.

**Kat. No.:** 91 **Env. No:** - **Bul. Yer:** -  
**Yük.:** 22 cm. **Gen.:** 35 cm. **En.:** 7 cm.  
**Mal.:** Prokonnesos mermeri **Res.:** 151  
**Çiz.:**49

Levha parçası üç yönden kırıktır. Düz bordürde Yunanca bir yazıt yer alır. †CWMAXWMCTA[Λ] Ön yüzde bir haçın üst kolu yer alır. Haçın yan kollarından gelişen, uçları sivri basit yapraklarla sonlanan ince saplar işlenmiştir. Arka yüzü bezemesizdir.

**Kat. No.:** 92 **Env. No:- Bul. Yer:** -  
**Yük.:** 80 cm. **Gen.:** 142 cm. **En.:** 12 cm.  
**Mal.:** Prokonnesos mermeri **Res.:** 152  
**Çiz.:**50

Dikdörtgen formlu levha günümüze sağlam durumda ulaşmıştır. İki şeritli dikdörtgen çerçevenin merkezinde bir Latin haç yer alır. Arka yüzü bezemesizdir.

**Kat. No.:** 93 **Env. No:- Bul. Yer:** -  
**Yük.:** 70 cm. **Gen.:** 92 cm. **En.:** 9 cm.  
**Mal.:** Prokonnesos mermeri **Res.:** 153  
**Çiz.:**51

Levha parçasının bir kenarı ve köşesi kırıktır. Korunan ön yüzde dikdörtgen iki çerçeve içinde birer haç kazınmıştır. Arka yüz bezemesizdir.

**Kat. No.:** 94 **Env. No:** 527 (Etütlük)  
**Bul. Yer:** - **Yük.:** 53 cm. **Gen.:** 45 cm.  
**En.:** 8 cm. **Mal.:** Prokonnesos mermeri  
**Res.:** 154 **Çiz.:**52

Levha dört yönden kırıktır. Korunmuş bir kenarda biri geniş, diğerleri dar dört şeritli bir çerçeve ve madalyon içinde bir Kristogramın üç kolu korunabilmiştir. Kristogramın kolları arasında yürek motifleri oluşmuştur. Arka yüzü bezemesizdir.

**Kat. No.:** 95 **Env. No:** 512 (Etütlük)  
**Bul. Yer:** - **Yük.:** 39 cm. **Gen.:** 39 cm.  
**En.:** 5 cm. **Mal.:** Prokonnesos mermeri  
**Res.:** 155 **Çiz.:** 53

Levha parçasının dört yönden kırıktır. Biri geniş diğerleri dar dört düz bordür ile sınırlandırılmıştır. Ön yüzünde daire içinde yer alan bir haçın alt kolu korunabilmiştir. Arka yüzü bezemesizdir.

**Kat. No.:** 96 a) **Env. No:** 497 (Etütlük)  
**Bul. Yer:** - **Yük.:** 62 cm. **Gen.:** 67 cm.  
**En.:** 7 cm. **Mal.:** Prokonnesos mermeri  
**Res.:** 156 **Çiz.:** 54

**96 b) Env. No:** 483 (Etütlük) **Bul. Yer:**  
- **Yük.:** 42 cm. **Gen.:** 61 cm. **En.:** 7 cm.  
**Res.:** 157 **Çiz.:** 55

**96 c) Env. No:** - **Bul. Yer:** - **Yük.:** 18  
cm. **Gen.:** 65 cm. **En.:** 7 cm. **Res.:** 158  
**Çiz.:** 56

**96 d) Env. No:** 518 (Etütlük) **Bul. Yer:** -  
**Yük.:** 35 cm. **Gen.:** 32 cm. **En.:** 6 cm.  
**Res.:** 159 **Çiz.:** 57

a) Levha dört yönden kırıktır. Trapez formu tepeliğinde; yan yaprakları kendi içinde dönerek geniş gözler oluşturan sivri uçlu yaprak motifi, ters ve düz şekilde dört sıra tekrarlanmıştır. Levha yanlarda bir ağaç gövdesini hatırlatacak

şekilde derin oyulmuş eşkenar dörtgenlerin tekrarından oluşan bordürlerle çerçevelenmiştir. Birbirinden iç bükey profillerle ayrılan üç şeritli çerçevenin korunan üç köşesinin ilk ikisi yürek biçimli ve çerçevenin dışına çıkan üçüncüsü ise üç yapraklı basit yaprakçık şeklinde sonlanır. Merkezde dip yaprakları kapalı gözler oluşturan basit üç yapraklı, dört yönde tekrarından oluşan bir çiçek motifi yer alır. Merkezde yer alan motifi, ana damarı belirgin sivri uçlu yapraklar çevreler. Eşkenar dörtgenin korunan iki köşesinde dip yaprakları uzatılmış ve kapalı gözler oluşturan, üç yapraklı çiçek ile süslüdür. Arka yüzü bezemesizdir.

b) Levha parçasının üç yönden kırıktır. Levha yanlarında bir ağaç gövdesini hatırlatacak şekilde derin oyulmuş eşkenar dörtgenlerin tekrarından oluşan bordürlerle çerçevelenmiştir. Birbirinden iç bükey profillerle ayrılan üç şeritli çerçevenin korunan iki köşesinin ilk ikisi yürek biçimli ve çerçevenin dışına çıkan üçüncüsü ise üç yapraklı basit yaprakçık şeklinde sonlanır. Merkezde dip yaprakları kapalı gözler oluşturan basit üç yapraklı, dört yönden tekrarından oluşan bir çiçek motifi yer alır. Merkezde yer alan motifi, ana damarı belirgin sivri uçlu yapraklar

çevreler. Eşkenar dörtgenin korunan iki köşesinde dip yaprakları uzatılmış ve kapalı gözler oluşturan, üç yapraklı çiçek işlenmiştir. Arka yüzü bezemesizdir.

c) Levha tepeliği üç yönden kırıktır. Trapez formu tepeliğin ön yüzünde; yan yaprakları kendi içinde dönerek geniş gözler oluşturan sivri uçlu yaprak motifi, ters ve düz şekilde üç sıra tekrarlanmıştır. Arka yüz bezemesizdir.

d) Levha parçası dört yönden kırıktır. Korunan parçanın ön yüzünde birbirinden iç bükey profillerle ayrılan üç şeritli çerçevenin korunan bir köşesinin ilk ikisi yürek biçimli yaprak motifi ile sonlanır. Merkezde dip yaprakları kapalı gözler oluşturan basit üç yapraklı bir çiçek motifi yer alır. Merkezdeki motifi, ana damarları belirgin sivri uçlu yapraklar çevreler. Eşkenar dörtgenin korunan bir köşesinde dip yaprakları uzatılmış ve kapalı gözler oluşturan, üç yapraklı çiçek yer alır. Arka yüzü bezemesizdir.

**Kat. No.:** 97 **Env. No:** 496 (Etütlük)  
**Bul. Yer:- Yükl.:** 60 cm. **Gen.:** 59 cm.  
**En.:** 13 cm. **Mal.:** Prokonnesos mermeri  
**Res.:** 160 **Çiz.:**58

Genişlikleri farklı düz dört profil ile çevrelenen levha dört yönden kırıktır. Merkezde altı kırık gövdesi yivli bir kantharos yer alır. Kantharosun üstünde kalın saplı uçları sivri yaprakla biten basit çiçek motifleri ve ortada kozalak biçimli fiskiye tepeliği bulunmaktadır. Kantharosun iki yanında tavus kuşu işlenmiştir. Korunan sol tarafındaki tavus kuşu kuyruğu ve boynu, yatay dikey tarama çizgiler, gövdesi kısa çizgiler ile detaylandırılmış, ayağının biri kantharosa dayalı ve gagası ile kantharostan çıkan yaprağı tutmaktadır. Köşelerde altı yapraklı stilize yapraklar işlenmiştir.

**Kat. No.:** 98 **Env. No:** - **Bul. Yer:** -  
**Yükl.:** 84 cm. **Gen.:** 94 cm. **En.:** 6 cm.  
**Mal.:** Prokonnesos mermeri **Res.:** 161  
**Çiz.:**59

Levhanın üst ve yan kenarları kırıktır. Ön yüzde üç şeritli dikdörtgen çerçeveye düğümlerle bağlı üç şeritli eşkenar dörtgen yer alır. Eşkenar dörtgene düğümlerle bağlı üç şeritli daire ve içinde iç içe geçmiş sekiz yapraklı çiçek motifi ve eşkenarın uçlarına doğru yatay yerleştirilmiş sivri uçlu çiçek motifi bulunur. Eşkenar dörtgen ile dikdörtgen çerçeve arasında kalan köşelerde düğümler ile bağlanan üç şeritli daireler

yer almaktadır. Dairelerin içinde, yatay ve dikey eksenlerde dörtlü düğümler işlenmiştir. Eşkenar dörtgen ile dikdörtgen çerçevenin arasında zeminden gelişen, kalın bir saptan çıkan stilize sivri yapraklar yer almaktadır. Arka yüzü bezemesizdir.

**Kat. No.:** 99 **Env. No:** 3046 **Bul. Yer:** Bursa, 1922 (1925 – M.K.) **Yük.:** 77 cm. **Gen.:** 84 cm. **En.:** 13 cm. **Mal.:** Gri mermer **Res.:** 162 **Çiz.:**60

Levhanın bir köşesindeki küçük kırık dışında sağlamdır. Ön yüzde üç şeritli çerçeve eşit boyutlarda dört panoya bölünmüştür. Küçük kare panolar ana eksenlerde çerçeveye düğümler ile bağlanır. Panoların içinde, yanlara doğru eğimli saplardan gelişen, altta ve yanda tomurcuk, üstte sivri uçlu üç basit yaprak ile sonlanan bitkisel motif tekrar eder. Levhanın arka yüzü bezemesizdir.

**Lit.:** M. Keşoğlu, 1969-1970, Fiş No:114, Fot.: 122, S.:116.

**Kat. No.:** 100 **Env. No:** 3048 **Bul. Yer:** Bursa, 1902, Bursa Çekirge, 1904 (M.K.), Bursa Çekirge Hüdavendigar Camii (G.M.) **Yük.:** 99 cm. **Gen.:** 94 cm. **En.:** 9 cm. **Mal.:** Prokonnesos mermeri **Res.:** 163 **Çiz.:**61

Sağlam durumdaki levhanın ön yüzünde; kare çerçeve içinde ana ekseninde, dış çerçeveye düğümlerle bağlı bir eşkenar dörtgen ve içinde çapraz eksenlerde eşkenar dörtgene bağlı bir daire yer alır. Çerçevenin köşelerinde, dış çerçeve ve eşkenar dörtgene düğümlerle bağlı daireler bulunmaktadır. Levhanın arka yüzü bezemesizdir.

**Lit.:** G. Mendel 1909, Nr.:108, Fig.:51, S.:352, M. Keşoğlu, 1969-1970, Fiş No:115, Fot.: 123, S.:117.

**Kat. No.:** 101 **Env. No.:** - **Bul. Yer:** - **Yük.:** 40 cm. **Gen.:** 33 cm. **En.:** 13 cm. **Mal.:** Prokonnesos mermeri **Res.:** 164-165 **Çiz.:**62-63

Dört yönden kırık olan levha parçası iki yüzü işlidir. Ön yüzde eliptik bir çerçeve içinde bir üçgen ve altında stilize bir yaprağın uçları korunmuştur. Arka yüzde iki kademeli bir kaide ve yanında oldukça aşınmış bir rozet bulunmaktadır.

**Kat. No.:** 102 a) **Env. No:** 469 (Etütlük) **Bul. Yer.:** - **Yük.:** 30 cm. **Gen.:** 27 cm. **En.:** 8 cm. **Mal.:** Prokonnesos mermeri **Res.:** 166 **Çiz.:**64

102 b) **Env. No:** 520 (Etütlük) **Bul. Yer:**  
- **Yük.:** 30 cm. **Gen.:** 27 cm. **En.:** 8 cm.  
**Res.:** 167 **Çiz.:**65

a) Levha parçası dört yönden kırıktır. Korunan bir yüzde üstte geniş ve dar bordürlerle çevrelenen, birbirine ve çerçeveye düğümlerle bağlı iki daire yer alır. İlk dairede on altı kollu basit rozet, ikinci dairede altı yapraklı çiçek motifi bulunmaktadır. Arka yüzü bezemesizdir.

b) Levha parçası dört yönden kırıktır. Korunan bir yüzde üstte geniş ve dar bordürlerle çevrelenen, birbirine ve çerçeveye düğümlerle bağlı iki daire yer alır. İlk dairede çarkıfelek motifi, ikinci dairede altı yapraklı çiçek motifi bulunmaktadır. Arka yüz bezemesizdir.

**Kat. No.:** 103 **Env. No:** 530 (Etütlük)  
**Bul. Yer:** Gemlik, Büyük Kumla Bakkal Piri Camii (Y.Ö.) **Yük.:** 39 cm. **Gen.:** 28 cm. **En.:** 4 cm. **Mal.:** Prokonnesos mermeri **Res.:** 168 **Çiz.:**66

Levha parçası dört yönden kırıktır. Merkezde iç içe geçen üç eşkenar dörtgenin iki kenarı korunmuştur. İçinde dip yaprakları daire biçimde geniş gözler oluşturan bitkisel bir kompozisyon yer alır. Eşkenar dörtgenin korunan bir kenarında kalın bir sap ve ucunda yürek

biçimli yaprak motifi bulunmaktadır. Arka yüzü bezemesizdir.

**Lit. Tar.:** Y. Ötügen 1996, Nr.: 6, Taf.: 11, S.:91.

**Kat. No.:** 104 **Env. No:** 476 (Etütlük)  
**Bul. Yer:** - **Yük.:** 49 cm. **Gen.:** 70 cm.  
**En.:** 9 cm. **Mal.:** Prokonnesos mermeri  
**Res.:** 169 **Çiz.:**67

İki parça halinde sonradan birleştirilmiş olan levhanın bir köşesi korunmuştur. Ön yüzde iki şeritli bordür ve buna düğümler ile bağlanan bir daire yer alır. Daire içinde altı yapraklı küçük çiçek motiflerinin bulunduğu iki küçük daire işlenmiştir. Arka yüzü bezemesizdir.

### 2.3.Templon/Kiborium Sütunce Gövdesi Başlığı

**Kat. No.:** 105 **Env. No:** 533 (Etütlük)  
**Bul. Yer:-** **Yük.:** 58 cm. **Gen.:** 14 cm.  
**En.:** 15 cm **Mal.:** Prokonnesos mermeri  
**Res.:** 170-171 **Çiz.:**68

Başlığı ile monolit işlenmiş, templon / kiborium sütuncesinin altı kırıktır. Sekizgen formlu gövde aşağı doğru genişlemektedir. Sekizgen gövde ile başlık birleşimindeki dışa taşkın bilezik üzerinde urgan motifi yer alır. Kesik

pramidal formlu sütunce başlığının kalathosunda volüt biçiminde kendi içene doğru dönen dip yapraklarından çıkan sivri uçlu stilize sekiz yaprak dizisi işlenmiştir.

#### 2.4.Templon Arşitravı

**Kat. No.:** 106 **Env. No:** 466 (Etütlük)  
**Bul. Yer:- Yük.:** 19 cm. **Gen.:** 91 cm.  
**En.:** 29 cm. **Mal.:** Prokonnesos mermeri  
**Res.:** 172-174 **Çiz.:**69

Arşitrav bloğu iki yönden kırıktır. Her iki yüzü ve alt düzlemi işlenmiştir. Bir uzun yüzde düz bordürde Yunanca yazıt yer alır.  
IONIIATEPONEΓENONTWXMΓ  
YΘ[.] Yazıtın altında iç bükey profilli uzun yüzde, içleri yarı daire biçimli dolgulu, çerçevesiz yiv dizisi işlenmiştir. Alt düzlemde kare formlu bir zıvana yuvası ve devamında dikdörtgen çerçeve içinde üç harfi korunmuş Yunanca bir yazıt yer alır. [.] NΔE †. Parçanın diğer uzun yüzünde, düz profilde eşkenar üçgen ve kareler dönüşümlü olarak işlenmiştir. Altında yiv dizisi yer alır.

[Oσ]ίον πατερον εγγένοντω - XMΓ '-.θ +  
S

**Lit.:** G. Mendel 1909, Nr.: 117, Fig.:64, S.:359.

**Kat. No.:** 107 **Env. No:** 444 (Etütlük)  
**Bul. Yer:- Yük.:** 17 cm. **Gen.:** 43 cm.  
**En.:** 15 cm. **Mal.:** Prokonnesos mermeri  
**Res.:** 175 **Çiz.:**70

Templon arşitrav bloğu parçasının kısa kenarları ve arkası büyük oranda kırıktır. Korunabilen ön yüzünde yivli sütunların taşıdığı kemerli düzenleme içinde dip yaprakları kıvrımlı, kemere doğru uzanan beş yapraklı çiçek motifi bulunur. Üstte kemerler aralarında üst düzlemde gelişen üç yapraklı kıvrımlı basit çiçek motifleri işlenmiştir. Blok, altta uzatılmış inci ve üçlü makara dizisi ile sınırlandırılmıştır.

**Kat. No.:** 108 **Env. No:** 486 **Bul. Yer:**  
Bursa, 1906 (M.K.) **Yük.:** 16 cm. **Gen.:**  
42 cm. **En.:** 48 cm. **Mal.:** Prokonnesos  
mermeri **Res.:** 176-178 **Çiz.:**71

Dikdörtgen formlu blok sonradan kesilerek mezar taşı olarak kullanılmıştır. Bloğun ön yüzünde dört şeritli çerçeve içinde, çerçeveye ve birbirine düğümlerle bağlı daireler işlenmiştir. Daireler içinde dört, altı, sekiz yapraklı çiçek motifi ve daire ile çerçevenin görülebilen iki köşesinde üç

yapraklı basit çiçek motifi yer alır. Çerçeve altında Ermenice bir yazıt yer alır. ..ԱԻԱԿ .. օիՄրԲ Alt yüz konumunda dolayı görülememektedir. Yan yüzünde iki sıra halinde kare çerçeve içinde eşkenar dörtgenlerin oluşturduğu geometrik bezeme yer alır. Diğer yan yüz merkezinde dil yaprakları yer alır. Dil yapraklarını köşelerinden gelişen dallar spiral şekilde sonlanmış, ortada stilize kıvrık dallara bağlanmaktadır. Üstte ve altta yarım daire içinde kıvrık dallardan oluşmuş bitkisel bezeme işlenmiştir. Üst düzlem merkezinde dikdörtgen formlu bir yuva yer alır.

**Lit.:** G. Mendel 1909, Nr.:113, Fig.:56,57,58,59, S.:355, M. Keşoğlu, 1969-1970, Fiş No: 129, Fot.:150, S.:131.

## 2.5.Kiborium Kemer

**Kat. No.:** 109 **Env. No:** 529 (Etütlük)  
**Bul. Yer:- Yük.:** 45 cm. **Gen.:** 33 cm.  
**En.:** 9 cm. **Mal.:** Prokonnesos mermeri  
**Res.:** 179 **Çiz.:**72

Kemer bloğu parçasının iki ucu kırıktır. İnce kazıma çerçeve ile sınırlandırılan kemer bloğunun bir köşesinde, ince kazıma ile yapılmış küçük bir tavus kuşu

figürü yer almaktadır. Tavus kuşunun gövdesi, kuyruğu ve ayakları ince kazıma ile işlenmiştir. Arka yüzü bezemesizdir.

## 2.6.Ambon Yan Kenar Levhaları

**Kat. No.:** 110 **Env. No:** 460 (Etütlük)  
**Bul. Yer:- Yük.:** 110 cm. **Gen.:** 66 cm.  
**En.:** 9 cm. **Mal.:** Prokonnesos mermeri  
**Res.:** 180 **Çiz.:**73

Ambon yan kenar levhası ve balüsterin alt ve üst köşeleri kırıktır. Levha ile monolit olarak işlenen balüsterin yan yüzünde içi dikdörtgen çerçeveli bir soffit yer alır. Dik yamuk formlu levhanın merkezinde aynı formda bir çerçeve ve içinde bir haç kabartması yer alır. Dik yamuk dörtgenin etrafı derince oyulmuş iç bükey ve düz bantlarla çevrelenmiştir. Arka yüzü düzdür

**Kat. No.:** 111 **Env. No:** 3044 **Bul. Yer:- Yük.:** 82 cm. **Gen.:** 71 cm. **En.:** 10 cm.  
**Mal.:** Prokonnesos mermeri **Res.:** 181  
**Çiz.:**74

Ambon levhasının altı ve üstü sonradan kesilmiştir. Dik yamuk formlu levhanın merkezinde aynı formda bir çerçeve ve içinde haç kabartması yer alır. Dik yamuk dörtgenin etrafı iç bükey ve

geniş, dar düz bantlar ile çevrelenmiştir.  
Arka yüzü düzdür.

**Lit.:** N. D. Uysal 1990, Kat. No.:13,  
Res.:26, S.:58.

**Kat. No.:** 112 **Env. No:** 435 (Etütlük)  
**Bul. Yer: - Yük.:** 87 cm. **Gen.:** 55 cm.  
**En.:** 13 cm. **Mal.:** Prokonnesos mermeri  
**Res.:** 182 **Çiz.:**75

Ambon yan kenar levhası dört yönden kırıktır. Dik yamuk formlu ambon yan kenar levhasının merkezinde aynı formda bir çerçeve ve içinde bir haç kabartması yer alır. Dik yamuk dörtgenin etrafı derince oyulmuş iç bükey profiller ve düz bantlar ile çevrelenmiştir. Arka yüzü düzdür.

**Kat. No.:** 113 **Env. No:** 459 (Etütlük)  
**Bul. Yer: - Yük.:** 51 cm. **Gen.:** 40 cm.  
**En.:** 11 cm. **Mal.:** Prokonnesos mermeri  
**Res.:** 183 **Çiz.:**76

Ambon yan levhası üst kenarı ve monolit olarak işlenen balüsterin üstü korunabilmiştir. Balüsterin yan yüzünde içi dikdörtgen çerçeveli bir soffit işlenmiştir. Balüster silindirik formlu bir tepelik ile sonlanır. Ambon yan kenar levhasının korunan üst düzleminde geniş ve dar bantlar yer alır.

**Kat. No.:** 114 **Env. No:** 500 (Etütlük)  
**Bul. Yer: - Yük.:** 44 cm. **Gen.:**44 cm.  
**En.:**16 cm. **Mal.:** Prokonnesos mermeri  
**Res.:** 184 **Çiz.:**77

Ambon yan kenar parçası üç dört yönden kırıktır. Levha ile birlikte monolit olarak işlenen balüsterin ön yüzünde içi dikdörtgen çerçeveli bir soffit yer alır. Ambon yan kenar levhasının korunan üst düzleminde genişlikleri farklı düz ve iç bükey profil dizisi yer alır. Arka yüzü düzdür.

**Kat. No.:** 115 **Env. No:- Bul. Yer:**  
**Yük.:** 100 cm. **Gen.:** 88 cm. **En.:** 11 cm.  
**Mal.:** Prokonnesos mermeri **Res.:** 185  
**Çiz.:**78

Ambon yan kenar levhası dört yönden kırıktır. Ambon yan kenar levhası boyunca genişlikleri farklı düz ve iç bükey profiller ile çevrelenmiştir.

**Kat. No.:** 116 **Env. No:** 522 (Etütlük)  
**Bul. Yer: - Yük.:** 44 cm. **Gen.:** 25 cm.  
**En.:** 12 cm. **Mal.:** Prokonnesos mermeri  
**Res.:** 186 **Çiz.:**79

Ambon levha parçası dört yönden kırıktır. Korunan üst düzlemde, araları

derinde oyulmuş genişlikleri farklı düz ve iç bükey bantlar birbirinden ayrılır.

### 3. Lahitler

**Kat. No.:** 117 **Env. No:** 8019 **Bul. Yer:** Gemlik, Osmaniye Mahallesi Pazar Caddesi, 1976 **Yük.:** 77 cm. **Gen.:** 197 cm. **En.:** 92 cm. **Mal.:** Prokonnesos mermeri **Res.:** 187-189 **Çiz.:**80

Lahit teknesi sağlam durumdadır. Dikdörtgen formlu teknenin bir uzun yüzünde sığ olarak kazınmış yan yana üç haç işlenmiştir. Yan ve arka yüzleri bezemesizdir. Lahitin tüm yüzeyi ince uçlu ve uzun yüzlerinin eğimli alt kenarları kaba murç izleri ile bırakılmıştır. Lahitin alt köşelerinde kare formlu kaldırma çentikleri yer alır.

**Kat. No.:** 118 a) **Env. No:** 492 (Etütlük) **Bul. Yer:-** **Yük.:** 10 cm. **Gen.:** 80 cm. **En.:** 37 cm **Mal.:** Prokonnesos mermeri **Res.:** 190 **Çiz.:**81

**118 b) Env. No:** 475 (Etütlük) **Bul. Yer:** - **Yük.:** 10 cm. **Gen.:** 61 cm. **En.:** 66 cm. **Res.:** 191 **Çiz.:**82

a) Semerdam formlu lahit kapağının tüm kenarları kırıktır. Üst düzleminde üst ve yan kolları korunan iki haç kabartması yer alır. Haçın alt kollarından gelişen,

uçları yürek motifi ile sonlanan kıvrımlı kalın sap işlenmiştir.

b) Lahit kapağı dört yönden kırıktır. Semerdam formlu iki yana eğimli üst düzleminde, içinde yürek biçimli yaprakların oluşturduğu iki kristogram yer alır. Kristogramlar ile bağlantılı kalın saplar, üst kolları korunabilmiş haçlara doğru uzanmaktadır.

**Kat. No.:** 119 **Env. No:-** **Bul. Yer:** Karasu, 1993 (Y.Ö.) **Yük.:** 39 cm. **Gen.:** 205 cm. **En.:** 55 cm. **Mal.:** Gri mermer **Res.:** 192-194 **Çiz.:**83

Lahit teknesi küçük kırıklar ve aşınmalar dışında sağlam durumdadır. Dikdörtgen formlu lahit teknesinin bir uzun yüz merkezinde bir haç ve iki tarafında eşkenar dörtgen içinde dört yapraklı çiçek motifi yer alır. Eşkenar dörtgenlerin iki yanında birer haç ve yanlarında dikdörtgen çerçeve içinde iç içe geçmiş eşkenar dörtgenler ile süslenmiştir. Lahit teknesinin bir kısa yüzünde bir haç, diğerinde iki haç yer alır. Arka yüzü bezemesizdir. Teknenin bir kısa yüzüne sonradan daire formlu bir delik açılmıştır.

**Lit. Tar.:** Y. Ötügen 1996, Nr. 1-3Taf.: 20, S.:124.

**Kat. No.:** 120 a) **Env. No.:** - **Bul. Yer:** - Bursa, 1957 (M.K.) **Yük.:** 38 cm. **Gen.:** 119 cm. **En.:** 55 cm. **Mal.:** Prokonnesos mermeri **Res.:** 195 **Çiz.:**84

**120 b) Env. No:** 491 (Etütlük) **Yük.:** 33 cm. **Gen.:**65 cm. **En.:**52 cm. **Res:** 196 **Çiz.:**85

**120 c) Env. No:** 493 (Etütlük) **Yük.:** 27 cm. **Gen.:** 67 cm. **En.:** 47 cm. **Res.:** 197 **Çiz.:**86

**120 d) Env. No:** 446 (Etütlük) **Yük.:** 20 cm. **Gen.:** 50 cm. **En.:** 9 cm. **Res.:** 198 **Çiz.:**87

**120 e) Env. No:** - **Yük.:** 38 cm. **Gen.:** 65 cm. **En.:** 31 cm. **Res.:** 199-200 **Çiz.:**88

**Lit.:** C. Barsanti 1986e, Taf.: III, S.:280-218, Fot.: 1, S.:280-281, M. Keşoğlu, 1969-1970, Fiş No:137, Fot.: 144-145, S.:139.

1970 yılında sağlam olduğu anlaşılan lahit teknesinin bugün arka, ön uzun yüzü ve kısa yüzüne ait kısmen birleşebilen beş parçası korunabilmiştir. Alt düzleme açılan özensiz bir oluğun işaret ettiği üzere, lahitin daha sonradan çeşme yalağı olarak kullanıldığı anlaşılmaktadır. Dar dikdörtgen formlu teknenin kısa kenarı içte küçük bir hazne şeklinde oyulmuştur. Kısa kenarları çerçeve içinde iki panoya ayrılmıştır. İki panonun içinde dikey eksende iç içe

geçmiş konsantrik eliptikler yer alır. Panolar arasında çerçeveli kare formlu bir yuva bulunmaktadır. Altında yarım daire ve içinde küçük bir daire yer alır. Haznenin uzun kenarında globuslu bir haç ve iki yanda basit yapraklar yer alır. Hazneyi takiben çerçeve yedi panoya ayrılmıştır. İlk panoda iki şeritli daire içinde bir haç ve dört yapraklı çiçek motifi, ikinci panoda globuslu bir haç ve iki yanda üç yapraklı çiçek, üçüncü panoda iki şeritli daire içinde dört yapraklı çiçek motifi, dördüncü panoda globuslu bir haç ve iki yanda daire içinde dört yapraklı çiçek motifi, beşinci panoda iki şeritli daire içinde dört yapraklı çiçek motifi, altıncı panoda globuslu bir haç ve iki yanda üç yapraklı çiçek yer alır. Yedinci pano tahrip olmuştur

a) Lahit parçasının uzun kenarları ve tabanı kırıktır. Uzun yüzde korunan beş panodan; ilkinde iç içe geçmiş konsantrik daire, ikinci panoda globuslu bir haç ve iki yanda üç yapraklı çiçekler, üçüncü panoda iki şeritli daire içinde dört yapraklı çiçek motifi, dördüncü panoda globuslu haç ve iki yanda daire içinde dört yapraklı çiçek motifi ve beşinci panoda iki şeritli daire içinde dört yapraklı çiçek yer alır.

b) Lahit parçasının iki uzun kenarı ve tabanı kırıktır. Korunan yüzde iki panodan; ilkinde globus ve iki yanda üç yapraklı çiçek motifi, ikinci panoda iki daire içinde bir haç yer alır.

c) Lahit parçasının uzun kenarları ve tabanı kırıktır. Korunan yüzde dört panodan; ilkinde üç yapraklı çiçek motifi, ikinci panoda iki daire içinde dört yapraklı çiçek motifi, üçüncü panoda globuslu haç ve iki yanda daire içinde dört yapraklı çiçek motifi ve dördüncü panoda iki şeritli dairenin bir kısmı korunmuştur.

d) Lahit parçası üç yönden kırıktır. Korunan yüzde iki panodan; ilkinde iki daire içinde dört yapraklı çiçek motifi, ikinci panoda globuslu haç ve iki yanda üç yapraklı çiçek motifi yer alır.

e) Köşe parçasının iki uzun kenarı ve tabanı kırıktır. Korunan iki uzun yüzde pano içinde dört yapraklı olduğu anlaşılan çiçek motifi kısmen korunmuştur. Kısa kenarı çerçeve içinde iki panoya ayrılmıştır. İki panonun içinde iç içe geçmiş konsantrik elipsler ve içlerinde haçlar yer alır. Kısa yüzde iki pano arasında altta ve üstte eşit

boyutlarda çerçevesiz kare formlu iki yuva açılmıştır. Kısa kenar merkezi sonradan oyulmuştur.

## KAYNAKÇA

- Aksöyek, S. (2009). *Zeytinbağı (Trilye); Kemerli (Panagia Pantobasilissa) Kilisesi*. Yayınlanmamış Doktora Tezi. Ankara: Hacettepe Üniversitesi Sosyal Bilimler Enstitüsü.
- Alp, A. O. (2006a). *Pisidia Bölgesi Roma Dönemi Bezeli Mimari Elemanları*. Yayınlanmamış Doktora Tezi. Ankara: Ankara Üniversitesi, Sosyal Bilimler Enstitüsü.
- Alp, A. O. (2013b). Burdur Arkeoloji Müzesi'nden Geç Roma-Erken Bizans Dönemi'ne Ait Üç İon Sütun Başlığı. M. Tekocak (Ed.), *K. Levent Zoroğlu'na Armağan* içinde (s.63-71). Antalya: Suna-İnan Kıraç Akdeniz Medeniyetleri Araştırma Enstitüsü.
- Alp, A. O. (2001c). Bizans Mimari Plastikinde Terminolojik Sorunlar. *Sanat Tarihinde Terminoloji Sorunları Semineri I (Mimari ve Süsleme)*. 23-24 Kasım 2001. Ankara: Türk İngiliz Kültür Derneği, Hacettepe ve Ankara Üniversitesi. 25-30.
- Alpaslan, S. (2001a). Anadolu Medeniyetleri Müzesindeki Bizans Dönemi Taş Eserleri. *Anadolu Medeniyetleri Müzesi 2000 Yıllığı*, Ankara: Ankara Anadolu Medeniyetler Müzesi. 265-299.
- Alpaslan, S. (1998b). Demre Aziz Nikolaos Kilisesindeki Trapez Kesitli Levhalar, Levha Üstü ve Levha Kaideleri. *ADALYA*, II. 235-247.
- Alpaslan, S. (1996c). *Antalyanın Demre (Kale) İlçesindeki H. Nikolaos Kilisesinde Dini Ayinle İlgili Plastik Eserler*. Yayınlanmamış Doktora Tezi. Ankara: Hacettepe Üniversitesi, Sosyal Bilimler Enstitüsü.
- Alpaslan, S. (2007d). La Sculpture Byzantine En Lycie et à Antalya: Sa Place Dans L'Évolution De L'Art Byzantin. *Supplément du Bulletin de Correspondance Hellénique*. 49. 123-138.
- Andıç, A. (2012). *İzmir Arkeoloji Müzesindeki Bizans Dönemi Taş Eserleri*. Yayınlanmamış Yüksek Lisans Tezi. Çanakkale: Onsekiz Mart Üniversitesi, Sosyal Bilimler Enstitüsü.
- Armağan, M. E. (2010). *Kuşadası, Kadıkalesindeki Bizans Dönemi Taş Eserleri*, Yayınlanmamış Yüksek Lisans Tezi. İzmir: Ege Üniversitesi, Sosyal Bilimler Enstitüsü.

- Arslan, A. (2014). *Konya Çevresi Bizans Dönemi Mimari Plastığı*. Yayımlanmamış Doktora Tezi. Eskişehir: Anadolu Üniversitesi, Sosyal Bilimler Enstitüsü.
- Asgari, N. (1991a). Prokonnesos 1990 Çalışmaları. *IX. Araştırma Sonuçları Toplantısı, I*, Ankara: Ankara Üniversitesi Basımevi. 311-332.
- Asgari, N. (1992b). Observations On Two Types of Quarry-İtems From Proconnesus: Column-Shafts and Column-Bases. M. Waelkens, N. Herz and L. Moens (Editörler), *Ancient Stones: Quarrying, Trade and Provenance* içinde (s.73-80). Press: Leuven University.
- Asgari, N. (1995c). The Proconnesian Production of Architectural Elements in Late Antiquity, Based on Evidence from the Marble Quarries. C. Mango, G. Dagron (Editörler), *Constantinople and its Hinterland* içinde (s.263-288). Oxford.
- Aydın, A. (2013). Erken Hıristiyanlık-Bizans Dönem Mimari Elemanlarının/Süslemelerinin Kataloğu ve Değerlendirilmesi. S. Durugönül (Ed.), *Silifke Müzesi Taş Eserler Kataloğu Heykeltıraşlık ve Mimari Plastik Eserler* içinde (s.185-299). İstanbul: Bilnet Matbaacılık.
- Barsanti, C. (1990a). L'esportazione di marmi dal Proconneso nelle regioni pontiche durante il IV-VI secolo. *Riviste Dell'istituto Nazionale d'Archelogia*. XII. 92-214.
- Barsanti, C. (2004b). İznik/Nikaia Arkeoloji Müzesi Kataloğunun Peşinde. I Akbaygil, H. İnalçık ve O. Aslanapa (Editörler), *Tarih Boyunca İznik* içinde (s.267-300). İstanbul: Ofset Yapımevi.
- Barsanti, C. (1958-1966c). Capitello. *Enciclopedia dell'Arte Antica Classica e Orientale*, (II), Roma: Istituto della Enciclopedia İtaliana. 852-873.
- Barsanti, C. (1982d). Scultura e Architettura, Ovvero Alcuni Aspetti Del Decoro Scolpite Negli Edifici Constantinopolitani Del V-VI Secolo. *XVI. Internationaler Byzantinistenkongress* (II). Wien: Der Österreichischen Akademie Der Wissenschaften. 419-428.
- Barsanti, C. (1986e). Scultura Anatolica di Epoca Mediobizantina. *Milion Studi e Ricerche D'Arte Bizantine*, Roma. 275-306.
- Barsanti, C. and Guiglia, A. (2010). *The Sculptures of the Ayasofya Muzesi in Istanbul. A Short Guide*. İstanbul: Ege Yayınları.
- Başaran, C. (1999). *Anadolu Kompozit Başlıkları*. İstanbul: Arkeoloji ve Sanat Yayınları.
- Beck, H.G. (1959). *Kirche und Theologissche Literatür im Byzantinischen Reich München*. Karl Alber Verlag,

- Berger, A. (1988). *Untersuchungen zu den Patria Konstantinupoleos*. Poikila Byzantina 8. Bonn.
- Betsch, W. E. (1977). *The History, Production and Distribution of the Late Antique Capital in Constantinople*. Michigan: The University of Pennsylvania.
- Bilban Yalçın, A. (2008). İstanbul ve Boğaziçi Üniversitelerinde Bulunan Bazı Bizans Mimari Plastik Eserler. *Prof. Dr. Işın Demirkent Anısına*. İstanbul: Globus Dünya Basımevi. 299-312.
- Bodmer, J.P. (2001). Selçuklular Anadolu'da. *Cogito*, 29, İstanbul. 33-47.
- Bouras, L. and Taft, R.F. (1991). Ambo. A. P. Kazhdan (Ed.). *Oxford Dictionary of Byzantium* içinde (s.75-76). USA: Oxford Univesity Press.
- Buchwald, H. (1995). Chancel Barrier Lintels Decorated With Carved Arcades. *Jahrbuch der Österreichischen Byzantinistik*, 45. 233-276.
- Corsten, T. (1991a). *Die Inschriften von Prusa ad Olympum I*. Bonn.
- Corsten, T. (1993b). *Die Inschriften von Prusa ad Olympum II*. Bonn.
- Cumalıoğlu, A. (2011). *Hadrianoupolis ve Çevresi Geç Antik-Erken Bizans Mimari Plastik Örnekleri*. Yayımlanmamış Yüksek Lisans Tezi. İzmir: Dokuz Eylül Üniversitesi, Sosyal Bilimler Enstitüsü.
- Çavdar, M. (2014). *Kırklareli Vizeden Geç Antik-Bizans Dönemi Mimari Plastik Taş Eserler*. Yayımlanmamış Yüksek Lisans Tezi. İstanbul: İstanbul Teknik Üniversitesi, Fen Bilimleri Enstitüsü.
- Dagron, G. (1984). *Constantinople imaginaire, Étude sur le Recueil des Patria*. Paris.
- Dark, K. ve Özgümüş, F. (1998a). *Istanbul Rescue Archaeological Survey 1998: The Districts of Koca Mustafa Paşa and Yedikule*. London: First Preliminary Report.
- Dark, K. ve Özgümüş, F. (1999b). Rescue Archaeology in Istanbul 1998. *Bulletin of British Byzantine Studies*, 25, 36-43.
- Dark, K. ve Özgümüş, F. (2013c). *Constantinople Archaeology of a Byzantine Megapolis*. Oxford: Oxbow Books.
- Delvoe, C. (1966). Ambo. *Reallexikon zur Byzantinischen Kunst*, 1. 126-132.
- Dennert, M. (1997). *Mittelbyzantinische Kapitelle: Studien zu Typologie und Chronologie*. Bonn: Dr. Rudolf Habelt GMBH.
- Dvornik, F. (1990). *Konsiller Tarihi İznik'ten II. Vatikan'a*. Ankara: Türk Tarih Kurumu Basımevi.

- Ermış, Ü. M. (2016a). The Reuse of Byzantine Spolia in The Green Mosque of Bursa. *Art Sanat*, 6. 98-108.
- Ermış, Ü. M. (2003b). *İzmir ve Manisa Çevresindeki Orta Bizans Dönemi Templon Arşitravları*. Yayınlanmamış Yüksek Lisans Tezi. İstanbul: İstanbul Teknik Üniversitesi, Sosyal Bilimler Enstitüsü.
- Eyice, S. (1971). *Karadağ (Binbir Kilise) ve Karaman Çevresinde Arkeolojik İncelemeler*. İstanbul: İstanbul Üniversitesi Edebiyat Fakültesi Yayınları.
- Fıratlı, N. (1990a). *La Sculpture Byzantine Figurée au Musée Archéologique D'İstanbul. Catalogue Revu Et Presente Par C. Metzger, A. Pralong and J. P. Sodini* (Editörler), Paris: Librairie d'Amérique et d'Orient.
- Fıratlı, N. (1951b). Découverte de Trois églises Byzantines a Istanbul. *Cahiers Archeologiques*, 5. 163-178.
- Flaminio, R. (2013). I Sarcofagi Bizantini del Museo di Santa Sofia a Istanbul. A. Rigo, A. Babuin, M. Trizio (Editörler), *Vie per Bisanzio VII. Congresso Nazionale dell'Associazione Italiana di Studi Bizantini* içinde (s.455-468). Venezia.
- Guidobaldi, A. G., Barsanti, C. Paribeni, A. and Bilban Yalçın, A. (2006). Ayasofya Müzesi Projesi, 2005: Beyazıt Bölgesi Mermer Buluntuları. *24. Araştırma Sonuçları Toplantısı*, C.2. Ankara: DÖSİMM Basımevi. 311-324.
- Guiglia, A. Barsanti, C. and Pedone, S. (2008). St. Sophia Museum Project 2007: The Marble Sculptures of St. John Studius (İmrahor Camii). *26. Araştırma Sonuçları Toplantısı*, C.3. Ankara: Ayır Basım. 311-328.
- Gültekin Özmen, İ. (2013). *Kayseri ve Niğde Müzelerinde Bulunan Bizans Dönemi Taş Eserler*. Yayınlanmamış Yüksek Lisans Tezi. Kayseri: Erciyes Üniversitesi, Sosyal Bilimler Enstitüsü.
- Gür, F. A. (2006). *Uşak Yakınındaki Frigya Sebastesi (Selçukler)*. Yayınlanmamış Doktora Tezi. İzmir: Ege Üniversitesi, Sosyal Bilimler Enstitüsü.
- Güreş, G. (2012). *İstanbul Komnenoslar Dönemi Bizans Yapılarında Mimari Plastik Kullanımı*. Yayınlanmamış Yüksek Lisans Tezi. Çanakkale: Çanakkale Onsekiz Mart Üniversitesi, Sosyal Bilimler Enstitüsü.
- Hakan, G. (2009). *Kocaeli Müzesindeki Bizans Devri Mimari Plastikleri*. Yayınlanmamış Yüksek Lisans Tezi. Sakarya: Sakarya Üniversitesi, Sosyal Bilimler Enstitüsü.

- Harrison, R. M. (1969a). Erken Bizans Çağına Ait Figürlü Bir Korniş. *İstanbul Arkeoloji Müzeleri Yıllığı*, 15-16. İstanbul: Milli Eğitim Basımevi. 169-172.
- Harrison, R.M. (1986b). Excavations at Saraçhane in Istanbul. I. Princeton University Press.
- Hasluck, F. W. (1906-1907). Bithynica. *The Annual of the British School at Athens*, 13. 285-308.
- Hermann, J. (1988). *The Ionic Capital in Late Antique Rome*. Rome: G. Bretschneider.
- Hjort, Ø. (1979). The Sculpture of Kariye Camii. *Dumbarton Oaks Papers*, 33. 201-272.
- İdil, V. (1976). Anadolu'da Roma İmparatorluk Çağı Korinth Başlıkları. *Anatolia* 20. Ankara. 1-49.
- Jakobs, P.H.F. (1987). *Die Frühchristlichen Ambone Griechenlands*. Bonn: Habelt (Habelts Dissertationsdrucke: Reihe Klassische Archäologie Heft, 24.
- Janin, R. (1921). La Bithynie Sous l'Empire Byzantin. *Echos d'Orient*, 20. 168-182.
- Kandes, V. I. (2008). *Kuruluşundan XIX. Yüzyıl Sonlarına Kadar Bursa*. İstanbul: Gaye Kitabevi.
- Kaplanoğlu, R. (2001a). *Bursa Ansiklopedisi I (Yer Adları)*. Bursa: Avrasya Etnografya Vakfı Yayınları.
- Kaplanoğlu, R. (2010b). Bursa Kiliseleri. *Bursa Araştırmaları Dergisi*. 30. Bursa. 10-25.
- Kautzsch, R. (1936). *Kapitellstudien Beiträge zu Einer Geschichte des Spätantiken Kapitells im Osten vom Vierten bis ins Siebente Jahrhundert, Studien zur Spätantiken Kunstgeschichte (9)*. Berlin-Liebig: Walter de Gruyter.
- Keskin, E. (2010a). Çorum İlinde Bulunan 5-6. Yüzyıllara ait Attika Tipi Sütun Kaideleri. *Bizans ve Çevre Kültürler, Prof. Dr. Yıldız Ötüken'e Armağan*. İstanbul: Promat Matbaası. 228-234.
- Keskin, E. (2010b). *Çorum ili ve Çevresinde Bulunan Bizans Dönemi Taş Eserleri*. Yayınlanmamış Doktora Tezi. Ankara: Hacettepe Üniversitesi, Sosyal Bilimler Enstitüsü.
- Keşoğlu, M. (1969-1970a). *Bursa ve İznik Müzelerindeki Bizans Plastik Eserleri*. Yayınlanmamış Lisans Tezi. İstanbul: İstanbul Üniversitesi, Edebiyat Fakültesi.
- Keşoğlu, M. (1973b). İznik Müzesinde Bazı Bizans Başlıkları. *Sanat Tarihi Yıllığı*, 5. 281-290.

- Kıpramaz, A. ve Yıldırım, Ş. (2018). Herakleia Pontika (Kdz. Ereğli) Geç Roma- Bizans Dönemi Sütun Başlıkları. *Tarih Kültür ve Sanat Araştırmaları E- Dergisi*, C.5, (1). 177-193.
- Kitzinger, E. (1946). The Horse and Lion Tapestry at Dumbarton Oaks. An appendix. List of Early Byzantine Animal and Bird Capitals. *Dumbarton Oaks Papers*, 3. 3-59.
- Koch, G. (2007). *Erken Hıristiyan Sanatı* (Çev. Ayşe Aydın). İstanbul: Arkeoloji ve Sanat Yayınları.
- Kramer, J. (1970a). Attische Säulenbasen des 5. und 6. Jahrhunderts n. Chr. Und Ihre Rohform. *Banner Jahrbücher*, 170. 271-278.
- Kramer, J. (1968b). *Skulpturen mit Adlerfiguren an Bauten des 5. Jahrhunderts n. Chr. In Konstantinopel*. Köln: Walter Kleikamp.
- Krautheimer, R. (1986). *Early Christian and Byzantine Architecture*. Yale University Press.
- Kuruyazıcı, H., (1997). Bursa. *Eczacıbaşı Ansiklopedisi*. İstanbul: Yapı Endüstri Merkezi Yayınları. 304-307.
- Laurent, J. (1899). Delphes Chretien. *Bulletin de Correspondance Hellénique* 206-279.
- Lecleroq, H. (1924). Ambon. *Dictionnaire d'archeologie Chretienne et de Liturgie*, I. Paris. 1330-1347.
- Lightfoot, C. and Lightfoot, M. (2007). *Anadolu'da Bir Bizans Kenti Amorium*. İstanbul: Homer Kitabevi.
- Macridy, T. (1964). The Monastery of Lips and the Burials of the Palaeologi. *Dumbarton Oaks Papers*, 18. 257-273.
- Mamboury, E. and Wiegand, T. (1934). *Die Kaiserpaläste von Konstantinopel Zwischen Hippodrom und Marmara meer*. Berlin.
- Mango, C. (2006a). *Bizans Mimarisi* (Çev. Mine Kadiroğlu). Ankara: Özel Basım.
- Mango, C. (1972b). *The Art of the Byzantine Empire. 312-1453. Sources and Documents*, Eaglewood.
- Mango, C. (1969c). Yeni Bulunan Bir Bizans İmperator Lahti. *İstanbul Arkeoloji Müzeleri Yıllığı*, 15-16. İstanbul: Milli Eğitim Basımevi. İstanbul Arkeoloji Müzesi. 305-307.
- Mango, C. and Sevckenko, I. (1973). Some Churches and Monasteris on the Southern Shore of the Sea Marmara. *Dumbarton Oaks Papers*, 27. 235-272.

- Mathews, T. (1971a). *The Early Churches of Constantinople Architecture and Liturgy*. Pennsylvania State University Press.
- Mathews, T. (1976b). *The Byzantine Churches of Istanbul: a Photographic Survey*. The Pennsylvania State University Press.
- McGuckin, J. A. (2011). *The Encyclopedia of Eastern Orthodox Christianity I*. Oxford: Wiley-Blackwell.
- Mendel, G. (1909). *Catalogue des monuments Grecs, Romains et Byzantins du Musée Impérial Ottoman de Brousse*. Bulletin de Correspondance Hellénique 33. Année.
- Mercangöz, Z. (1994a). Ödemiş Çevresi Bizans Araştırmaları. *Arkeoloji ve Sanat Dergisi*, 21-27.
- Mercangöz, Z. (1996b). Milas Müzesindeki Bizans Ambon Elemanları. *Sanat Tarihi Dergisi*, VIII. Ege Üniversitesi, Edebiyat Fakültesi Yayınları. 81-97.
- Muşmal, H. (2009). *Osmanlı Devleti'nin Eski Eser Politikası Konya Vilayeti Örneği 1876-1914*. İstanbul: Kömen Yayınları.
- Müller Wiener, W. (2007). *İstanbul'un Tarihsel Topografyası 17. Yüzyıl Başlarına Kadar Byzantion-Konstantinopolis-İstanbul*. İstanbul: Yapı Kredi Yayınları.
- Niewöhner, P. (2007a). *Aizanoi, Dokimion und Anatolien: Stadt und Land, Siedlungs und Steinmetzwesen vom Späteren 4. Bis ins 6. Jahrhundert n. Chr.* Wiesbaden: Reichert Verlag.
- Niewöhner, P. (2014b). Byzantine Water Spouts with Zoomorphic Head and Channel. *Cahiers Archéologiques* 55. 79-90.
- Orlandos, A.C. (1929). Une Basilique paleochrétienne en Locride. *Byzantion*, 5. 207-228.
- Orlandos, A.K. (1954). *Ἡζυλόσκεγος παλαιοχριστιανική βασιλική II*. Athens: Athens Archaeological Society.
- Ostrogorski, G. (1911). *Bizans Devleti Tarihi* (Çev. Fikret Işıltan). Ankara: Türk Tarih Kurumu Yayını.
- Ötüken, Y. (1996a). *Forschungen im Nordwestlichen Kleinasien, Antike und Byzantinische Denkmäler in der Provinz Bursa*. Tübingen: İstanbul Mitteilungen, Bei 41.
- Ötüken, Y. (1994b). Ein Monolit- Antropoider Sarkophage in Karasu. *QYMIAMA (Laskarina Bouras Anisina)*, Atina. 241-245.
- Özendes, E. (1999). *Osmanlı'nın İlk Başkenti Bursa*. İstanbul: Yem Yayın.

- Parman, E. (2002). *Ortaçağda Bizans Döneminde Frigya (Phrygia) ve Bölge Müzelerindeki Bizans Taş Eserleri*. Eskişehir: Anadolu Üniversitesi.
- Pekak, M. S. (2009). *Trilye (Zeytinbağı) Fatih Camisi Bizans Kapalı Yunan Haçı*. (Yayımlanmış Doktora Tezi. Tez adı; Zeytinbağı (Trigleia) Bizans Dönemi Kiliseleri ve Fatih Camisi (Tarih ve Mimarisi)). İstanbul: Arkeoloji ve Sanat Yayınları.
- Peschlow, U. (1986a). Eine Wiedergewonnene Byzantinische Ehrensäule in İstanbul. *Studien zur Spätantiken und Frühbyzantinischen Kunst I*. Bonn. 21-33.
- Peschlow, U. (1997b). Byzantine Architectural Sculpture. C. L. Striker- D Kuban- A. Berger- J. L. Angel (Editörler), *Kalenderhane in Istanbul: Final Reports on the Archaeological Exploration and Restoration at Kalenderhane Camii 1966-1978* içinde (s.295- 342). Mainz: P. Von Zabern.
- Peschlow, U. (2005c). Überlegungen zur Oströmischen Sarkophagskulptur. Ein neues Fragment aus Iznik / Nikaia. L. M. Hoffmann (Ed.), *Zwischen Polis, Provinz und Peripherie Beiträge zur Byzantinischen Geschichte und Kultur* içinde (s.823-843). Wiesbaden.
- Peschlow, U. and Peschlow, A. (1977-1978). *Istanbulur Mitteilungen*. Band 27-28. 309-362.
- Pihlippson, A. (1939). *Das Byzantinische Reich*, Leiden, Brill E.J.
- Pralong, A. (2003). Matériel Archéologique Errant. B. Geyer, J. Lefort (Editörler), *La Bithynie au Moyen Âge* içinde (s.225-286). Paris.
- Ramsay, W. M. (1890). *The Historical Geography of Asia Minor*. London: John Murray, Albemarle Street.
- Restle, M. (1966). Bithynien. *Reallexikon der Byzantinischen Kunst*. 719-725.
- Russo, E. (2002). Considérations Sur la Sculpture Architecturale et Décorative à Nicée à L'époque Paléochrétienne. *Bizantinistica Rivista di Studi Bizantini e Slavi*, IV. 1-11.
- Saltuk, S. (1997). *Arkeoloji Sözlüğü*. İstanbul: İnkilap Kitabevi.
- Schneider, A.M. (1943). *Die Römischen Und Byzantinischen Denkmäler von Iznik-Nicaea*. Berlin: Istanbulur Forschungen, 16.
- Sevin, V. (2016). *Anadolu'nun Tarihi Coğrafyası I*. Ankara: Türk Tarih Kurumu Yayınları.
- Shultze, V. (1913). *Altchristliche Staete und Landschaften II*. Berlin: Leipzig A. Deichert.

- Sodini, J. Pierre- Barsanti, C. and Guiglia Guidobaldi, A. (1998). La Sculpture Architecturale en Marbre Au VIe Siècle A Constantinople Et Dans Les Règions Sous Influence Constantinopolitaine. N. Cambi, E. Marin (Editörler), *Congressus Internationalis Archaeologi* içinde (s.301-359). Roma.
- Soykan, N. (2018). *Bursa, Kumyaka (Sige), Başmelekler (Archangeloi) Kilisesi*. Yayınlanmamış Doktora Tezi. Ankara: Hacettepe Üniversitesi, Sosyal Bilimler Enstitüsü.
- Strabon (1943). *Antik Anadolu Coğrafyası* (Çev. A. Pekman). İstanbul: Arkeoloji ve Sanat Yayınları.
- Temple, Ç. (2013a). *Konya/İkonion ve Çevresinde Bulunan Bizans Dönemi Taş Eserleri*. Yayınlanmamış Doktora Tezi. Ankara: Hacettepe Üniversitesi, Sosyal Bilimler Enstitüsü.
- Temple, Ç. (2008b). Erken Bizans Dönemi Sütun Başlıkları Tipleri ve Terminolojisi Üzerine Bir Çalışma. *Sanat Tarihinde Terminoloji Sorunları Semineri I (Mimari ve Süsleme)*. 23-24 Kasım 2001, Ankara: Türk İngiliz Kültür Derneği, Hacettepe ve Ankara Üniversitesi. 239-251.
- Tezcan, H. (1989). *Topkapı Sarayı ve Çevresinde Bizans Devri Arkeolojisi*. Yayınlanmamış Doktora Tezi. İstanbul: Türkiye Turing ve Otomobil Kurumu.
- Tiryaki, A. (2016). Bursa İli, Nilüfer İlçesinde Bulunan Bizans Dönemine Ait Mimari Plastik Taş Eserler. M. Şahin, S. Sevim ve D. Yavaş (Editörler), *Odrysses'ten Nilüfer'e Uluslararası Nilüfer Sempozyumu* içinde (s.815-839). Ankara: Özyurt Matbaacılık.
- Turgut, A. M. (1935). Bursa Arkeoloji Müzesi. *İznik ve Bursa Tarihi*. Bursa: Bursa Vilayet Matbaası. 109-116.
- Türker, A. Ç. (2018a). *Byzantine Architectural Sculptura in Çanakkale*. Ankara: Bilgin Kültür Sanat.
- Türker, A.Ç. (2014b). Çanakkale'den Ion-İmpost Sütun Başlıkları. *OLBA XXII*. 337-368.
- Türker, A. Ç. (2009c). Byzantine Architectural Sculpture From Akköy on the Middle Scamander Valley in Hellespontus. *Hacettepe Üniversitesi. Edebiyat Fakültesi Dergisi* 1, 26. 201-218.
- Uçankuş, H. (1973). Türkiyede Bölge Müzelerinin Kuruluşu Üstüne Bir Deneme. *VII Türk Tarih Kongresi*, 25-29 Eylül 1970. Ankara: TTK Basımevi. 997-1020.

- Ulutürk, B. (2010). *İstanbul'daki Geç Antik ve Bizans Dönemine Ait Dikilitaşların Kent İçindeki Konumları ve Geçirdikleri Tarihsel Değişim*. Yayınlanmamış Yüksek Lisans Tezi. İstanbul: İstanbul Teknik Üniversitesi, Fen Bilimleri Enstitüsü.
- Umar, B. (1999). *İlkçağda Türkiye Halkı*. İstanbul: İnkılap Yayınevi.
- Uysal, N. D. (1990). *Türkiye Müzelerindeki Bizans Ambonları*. Yayınlanmamış Yüksek Lisans Tezi. Ankara: Hacettepe Üniversitesi, Sosyal Bilimler Enstitüsü.
- Uzunçarşılı, İ. H. (1982). *Osmanlı Tarihi*. Ankara: Türk Tarih Kurumu Basımevi.
- Vanderheyde, C. (2007). The Carved Decoration of Middle and Late Byzantine Temples. *Mitteilungen zur Spätantiken Archäologie und Byzantinischen Kunstgeschichte* 5. 77-98.
- Von Alten, W. (1913). *Geschichte Des Altchristlichen Kapitells*. München.
- Yalman, B. (1977). *Bursa*. İstanbul: Yenilik Basımevi.
- Yazgaç, E. (1968). Bizans Ambonlarının Mahiyeti ve Selanik Ambonu. *Arkitekt*, 332. 162-164.
- Yegül, F.K. (1974). Early Byzantine Capitals From Sardis a Study on the Ionian Impost Type. *Dumbarton Oaks Papers*, 28. 265-274.
- Yeşiltaş, T. (2012). *Yalvaç Müzesindeki Bizans Dönemi Taş Eserleri*. Yayınlanmamış Yüksek Lisans Tezi. Çanakkale: Onsekiz Mart Üniversitesi, Sosyal Bilimler Enstitüsü.
- Yıldırım, Ş. (2011a). Philomelion Erken Bizans Dönemi Sütun Başlıkları. A. C. Erel, B. İşler, N. Peker ve G. Sağır (Editörler), *Anadolu Kültürlerinde Süreklilik ve Değişim Dr. A. Mine Kadiroğlu'na Armağan içinde* (s.613-632). Ankara.
- Yıldırım, Ş. (2006b). *Philomelion'daki (Akşehir) Bizans Dönemi Taş Eserleri*. Yayınlanmamış Yüksek Lisans Tezi. Ankara: Hacettepe Üniversitesi, Sosyal Bilimler Enstitüsü.
- Yosunkaya, B. (2007). *Bursa ve İznik'teki Erken Dönem Osman Yapılarında Devşirme Malzeme Kullanımı*. Yayınlanmamış Yüksek Lisans Tezi. İstanbul: Yıldız Teknik Üniversitesi, Fen Bilimleri Enstitüsü.
- Zollt, T. (1994). *Kapitellplastik Konstantinopels vom 4. bis 6. Jahrhundert n. chr.* Bonn: Dr. Rudolf Habelt GMBH.
- W.H. Buckler, W. M. Calder (Editörler), (1939). *Monumenta Asiae Minoris Antiqua*. Monuments from Phrygia and Caria, (VI). Publications of the American Society for Archaeological Research in Asia Minor: Manchester University Press.

W. M. Calder (Ed.), (1956). *Monumenta Asiae Minoris Antiqua*. Monuments from Eastern Phrygia, (VII). Publications of the American Society for Archaeological Research in Asia Minor: Manchester University Press.

Wessel, K. (1966). *Ciborium. Reallexikon der Byzantinischen Kunst* I. 1055-1065.

.....(1973). *Cumhuriyetin 50. Yılında Bursa 1973 İl Yıllığı*. Ankara: Ajans Türk Matbaacılık.

### **İnternet Kaynakları**

<http://www.kuterpr.com/e-kitaplar/bursa-kartpostallari> (Erişim Tarihi: 02. 05. 2019)

[http://www.bursadakultur.org/haritalar\\_bursa.htm](http://www.bursadakultur.org/haritalar_bursa.htm) (Erişim Tarihi: 02. 05. 2019)

## **EKLER**

Ek 1. Tablo

Ek 2. Harita

Ek 3. Çizimler

Ek 4. Resimler

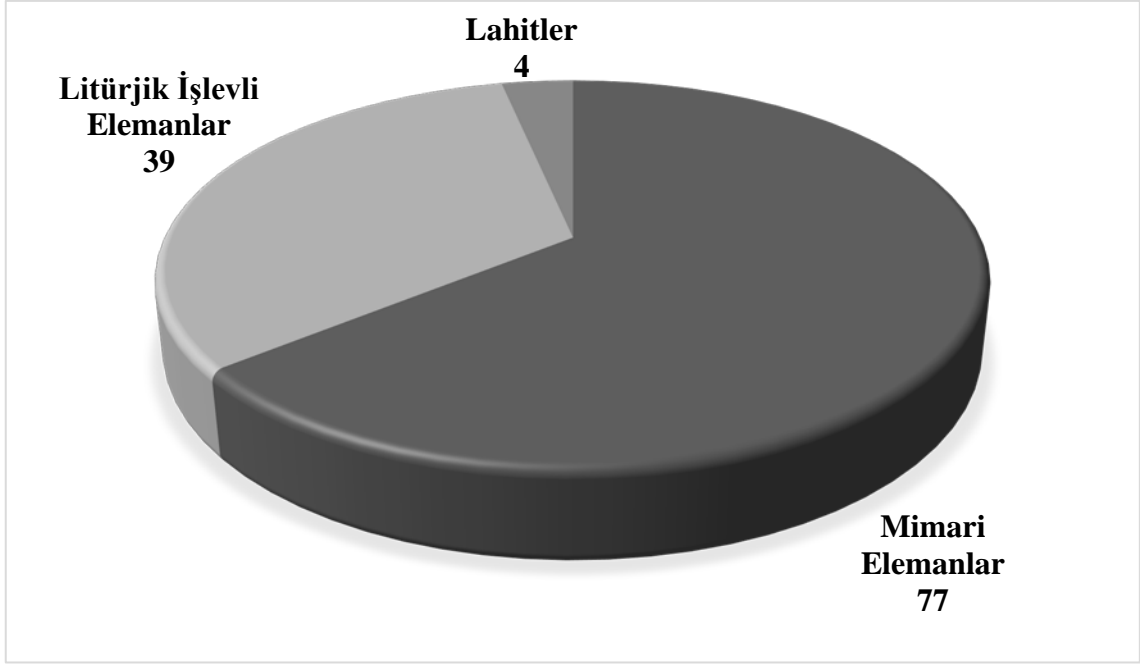

**Tablo 1.** Bursa Arkeoloji Müzesi Bizans Dönemi Mimari ve Litürjik İşlevli Yapısal Elemanları

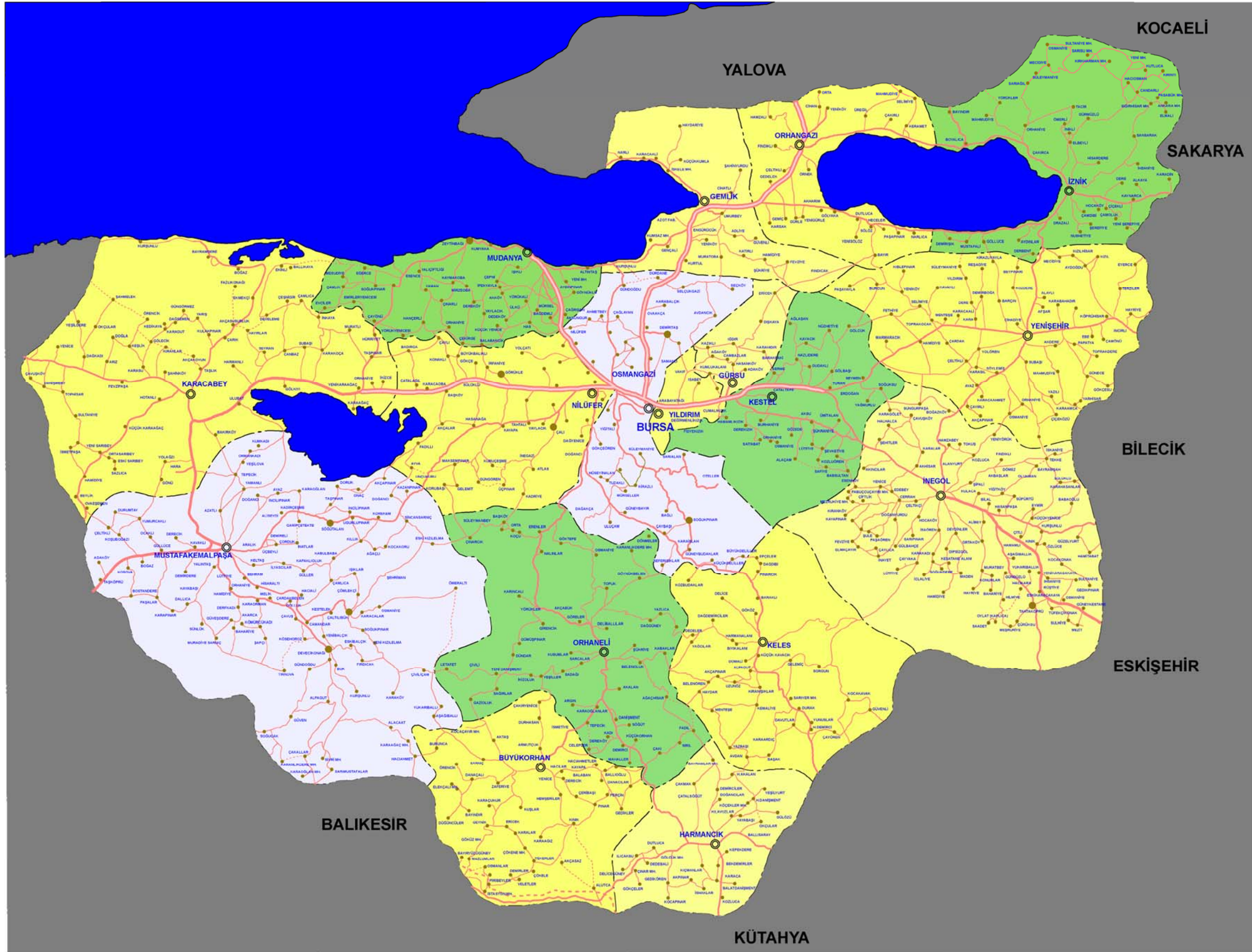

Harita 1. Bursa İli Haritası ([http://www.bursadakultur.org/haritalar\\_bursa.htm](http://www.bursadakultur.org/haritalar_bursa.htm))

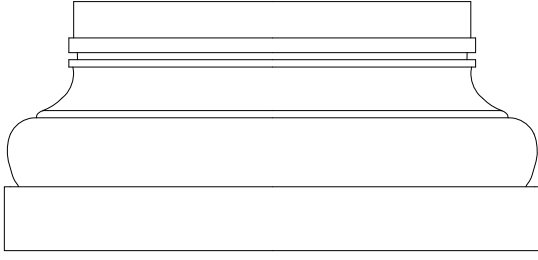

Çizim 1. Kat. No.1

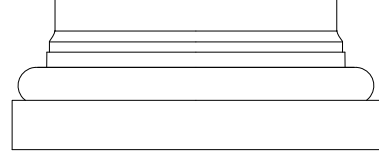

Çizim 2. Kat. No.2

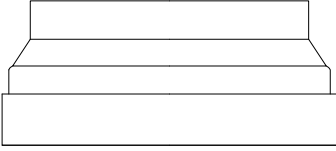

Çizim 3. Kat. No.3

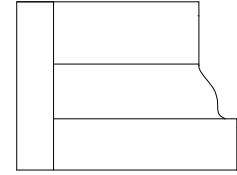
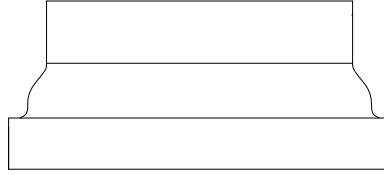

Çizim 4. Kat. No.4

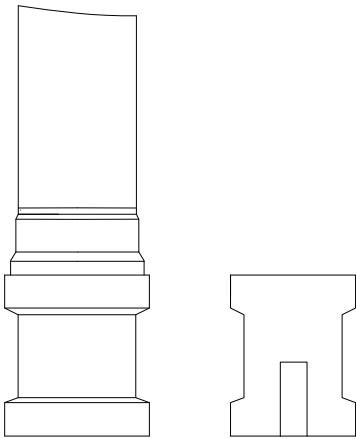

Çizim 5. Kat. No.5

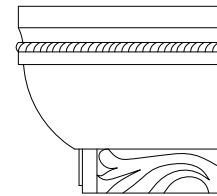
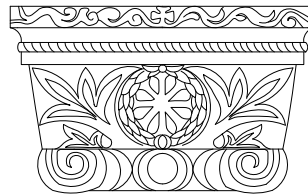

Çizim 6. Kat. No.30

0 10 20 30 40 50 cm

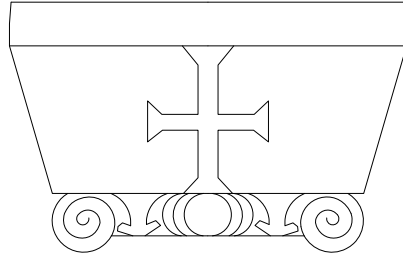
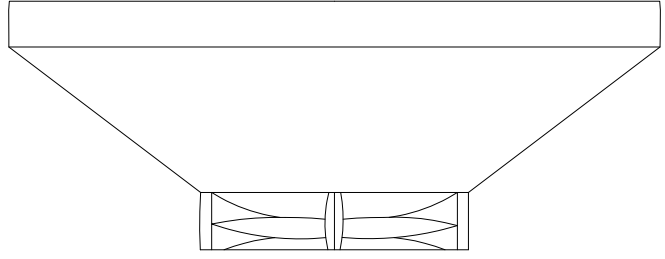
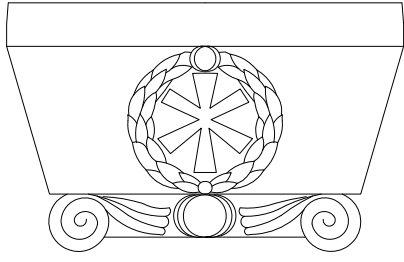

Çizim 7. Kat. No.31

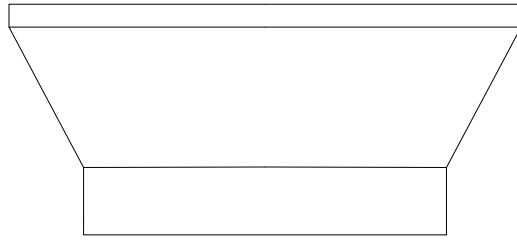
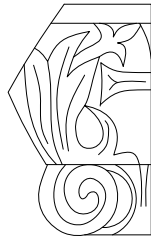

Çizim 8. Kat. No.32

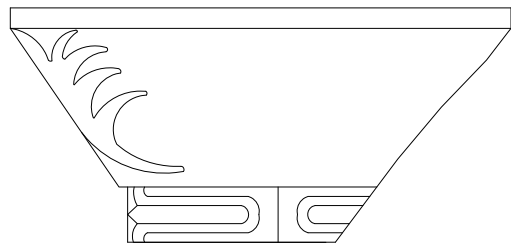
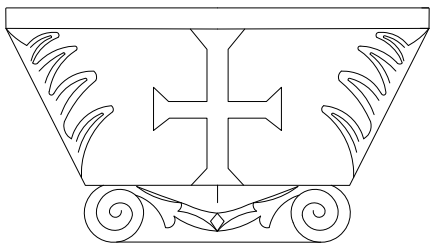

Çizim 9. Kat. No.33

0 10 20 30 40 50 cm



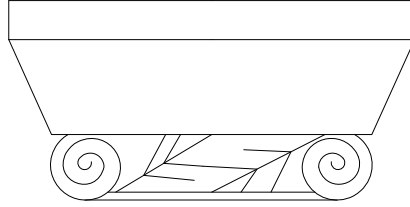
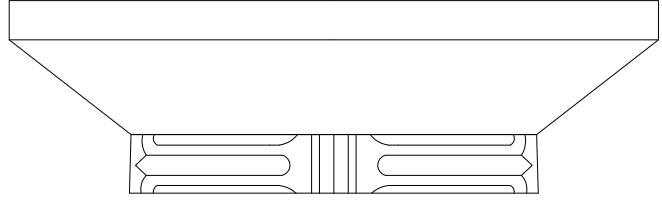
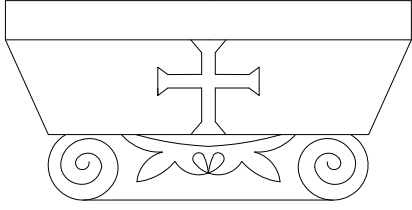

Çizim 10. Kat. No.34

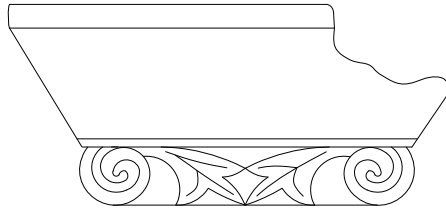
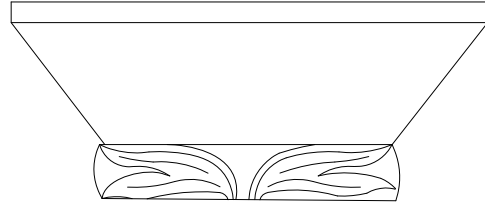
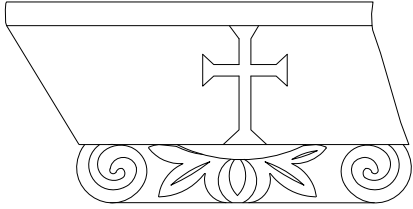

Çizim 11. Kat. No.35

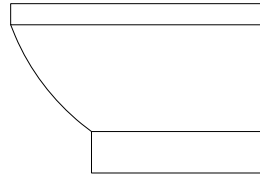
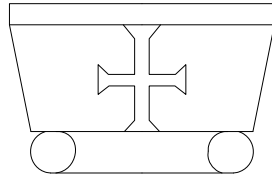

Çizim 12. Kat. No.36

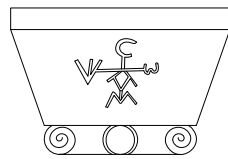

Çizim 13. Kat. No.37



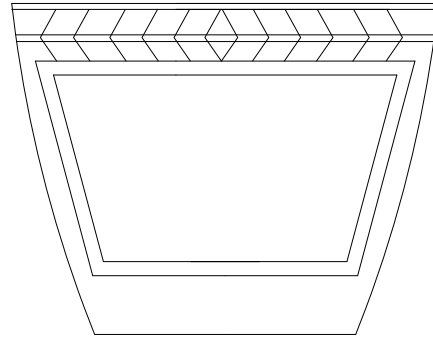
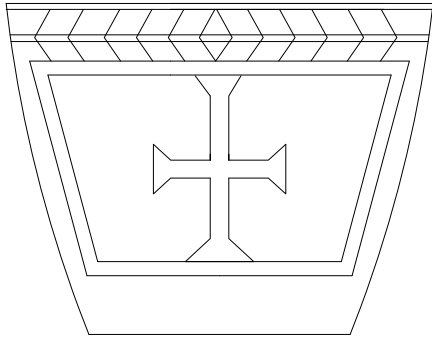

Çizim 14. Kat. No.39

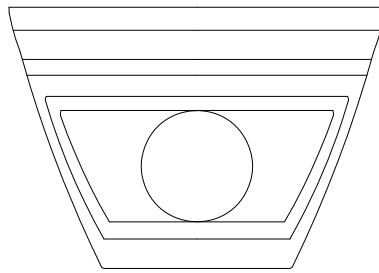
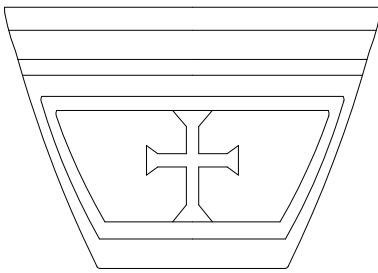

Çizim 15. Kat. No.40

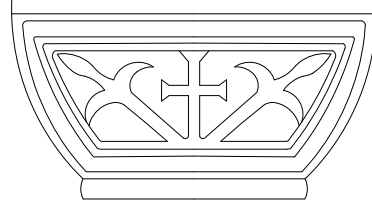
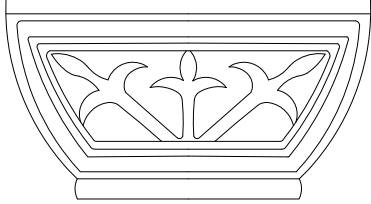

Çizim 16. Kat. No.47

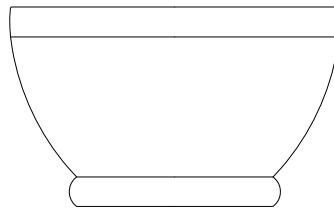
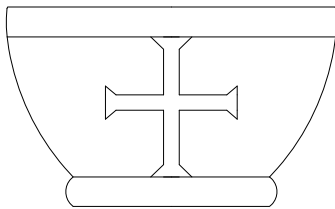

Çizim 17. Kat. No.48

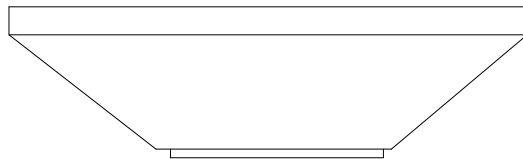
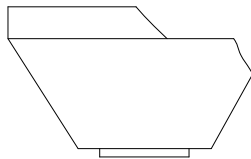

Çizim 18. Kat. No.57



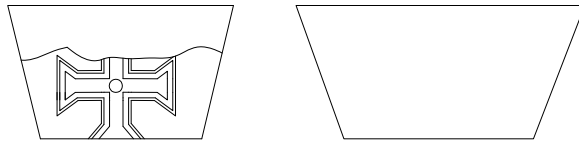

Çizim 19. Kat. No.58

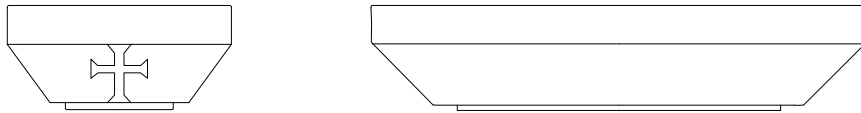

Çizim 20. Kat. No.59

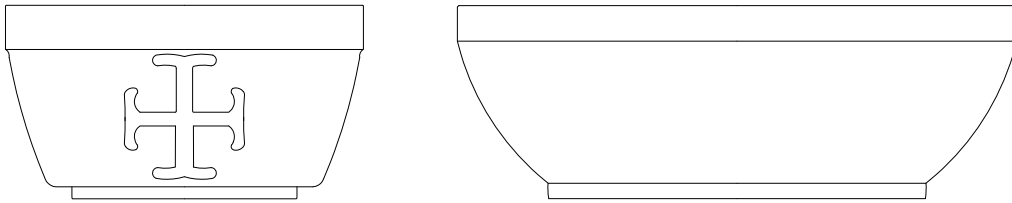

Çizim 21. Kat. No.60

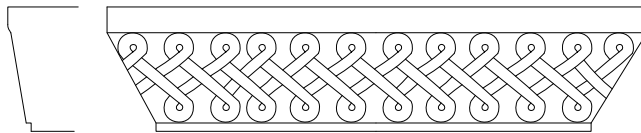

Çizim 22. Kat. No.62

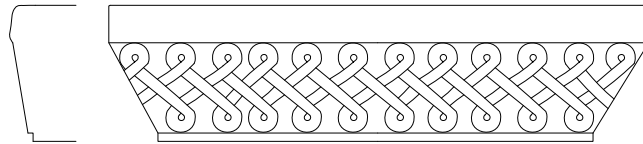

Çizim 23. Kat. No.63

0 10 20 30 40 50 cm

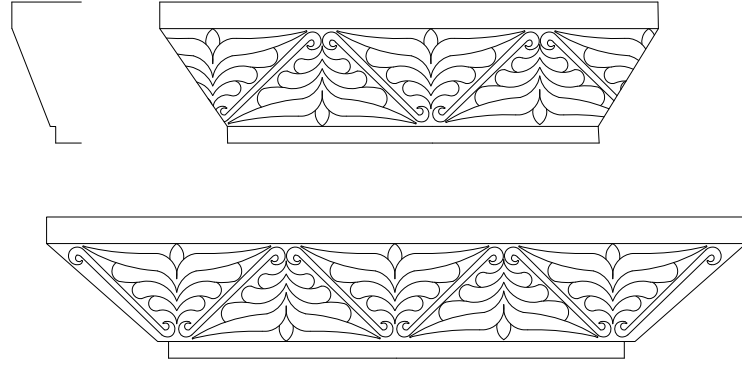

Çizim 24. Kat. No.64

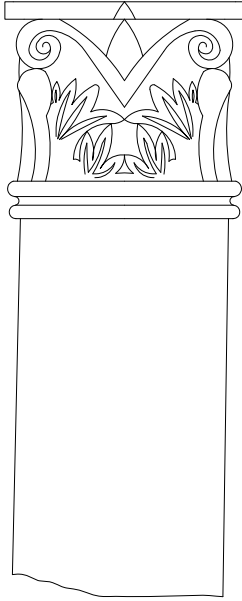

Çizim 25. Kat. No.66

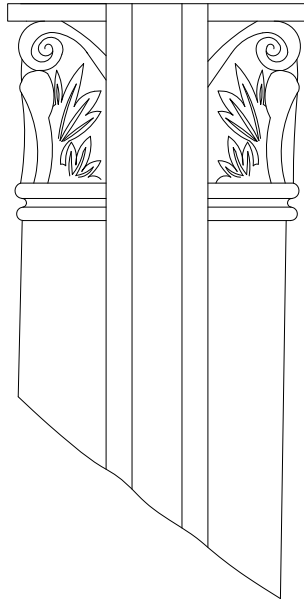

Çizim 26. Kat. No.67

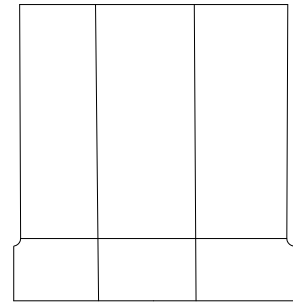

0 10 20 30 40 50 cm

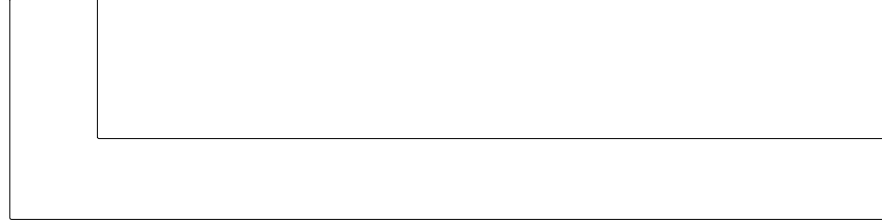
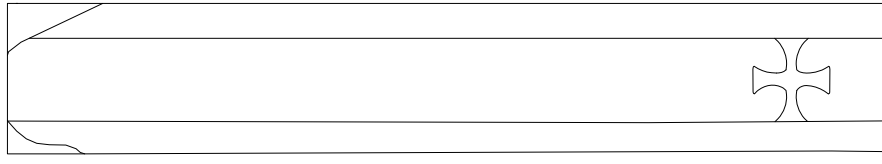

Çizim 27. Kat. No.68

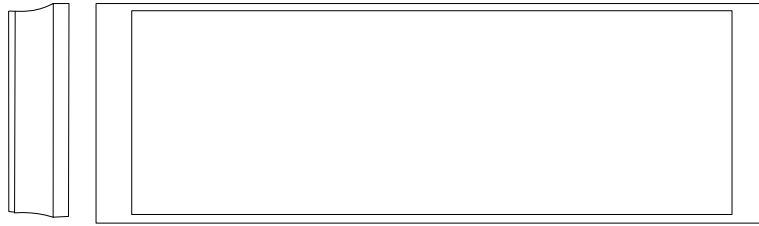
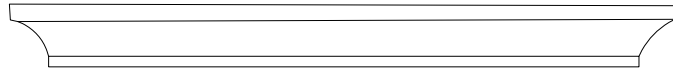

Çizim 28. Kat. No.69

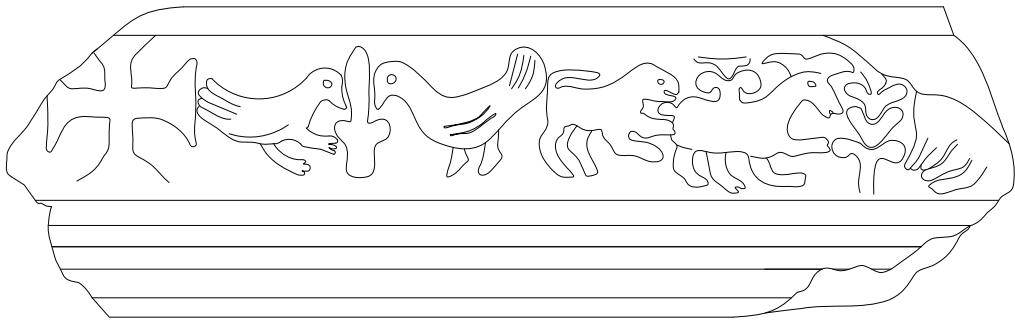
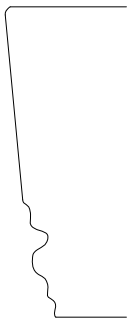

Çizim 29. Kat. No.70

0 10 20 30 40 50 cm



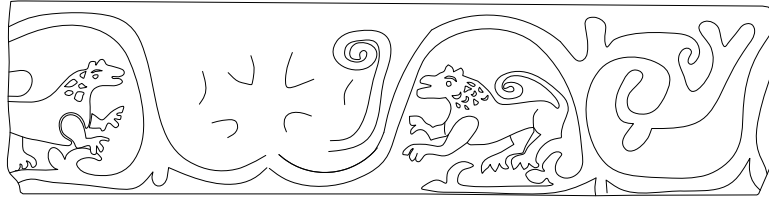

Çizim 30. Kat. No.71

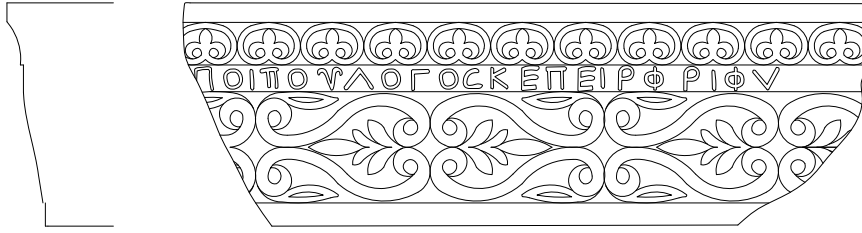
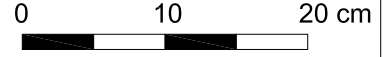

Çizim 31. Kat. No.72

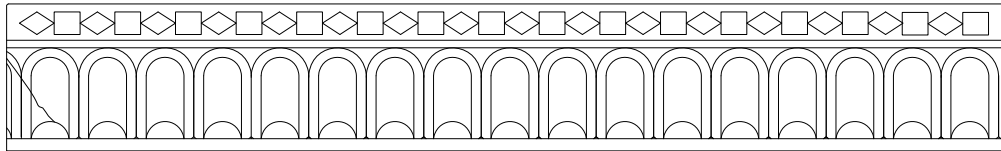
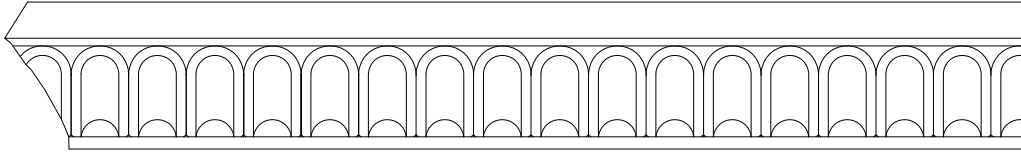

Çizim 32. Kat. No.73

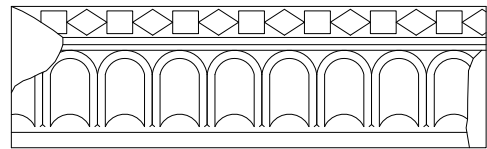
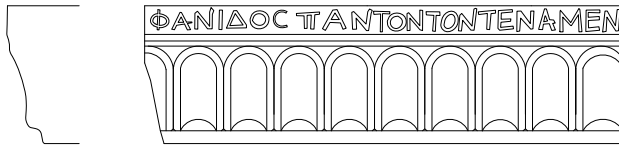

Çizim 33. Kat. No.74



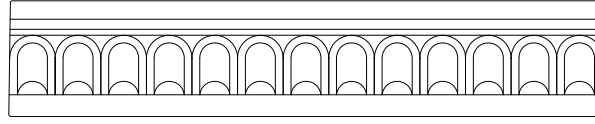
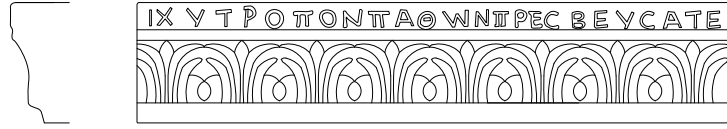

Çizim 34. Kat. No.75

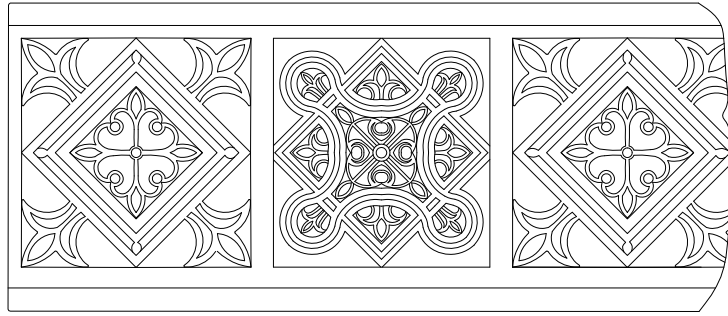
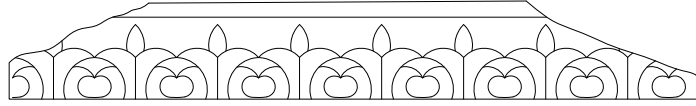

Çizim 35. Kat. No.76

0 10 20 30 40 50 cm

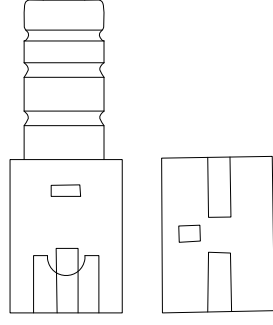

Çizim 36. Kat. No.78

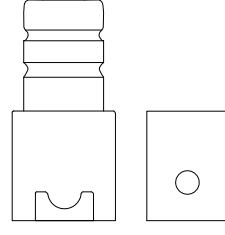

Çizim 37. Kat. No.79

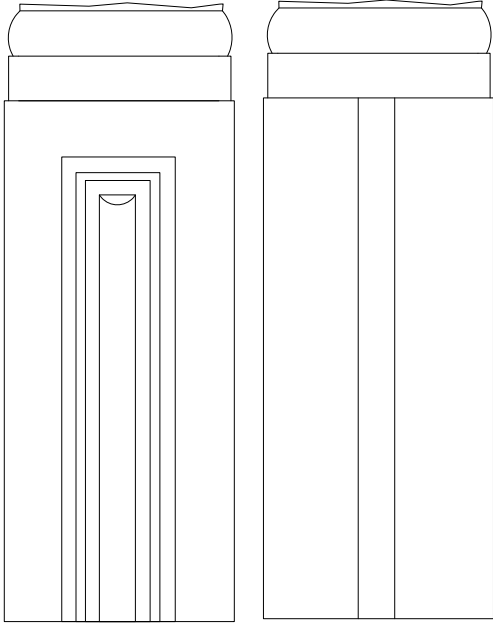

Çizim 38. Kat. No.80

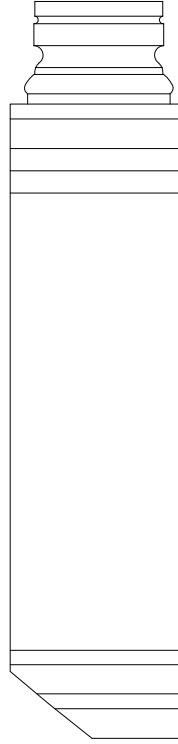

Çizim 39. Kat. No.81

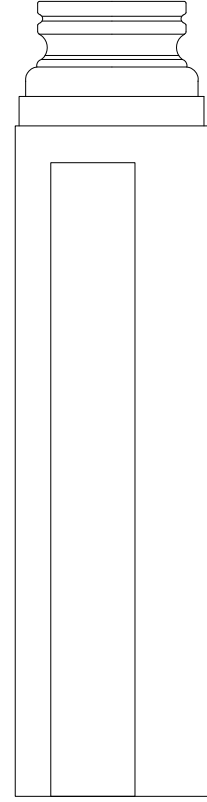

Çizim 40. Kat. No.82

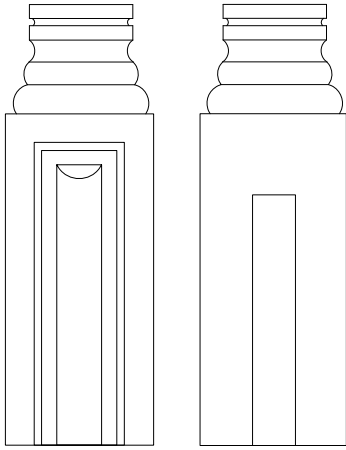
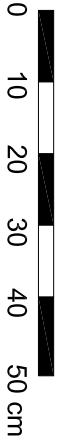

Çizim 41. Kat. No.83

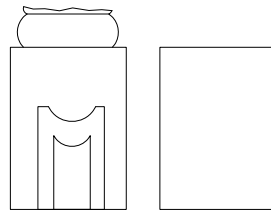

Çizim 42. Kat. No.84

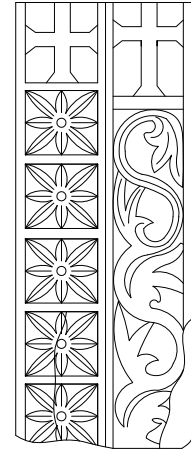

Çizim 43. Kat. No.85



Çizim 44. Kat. No.86

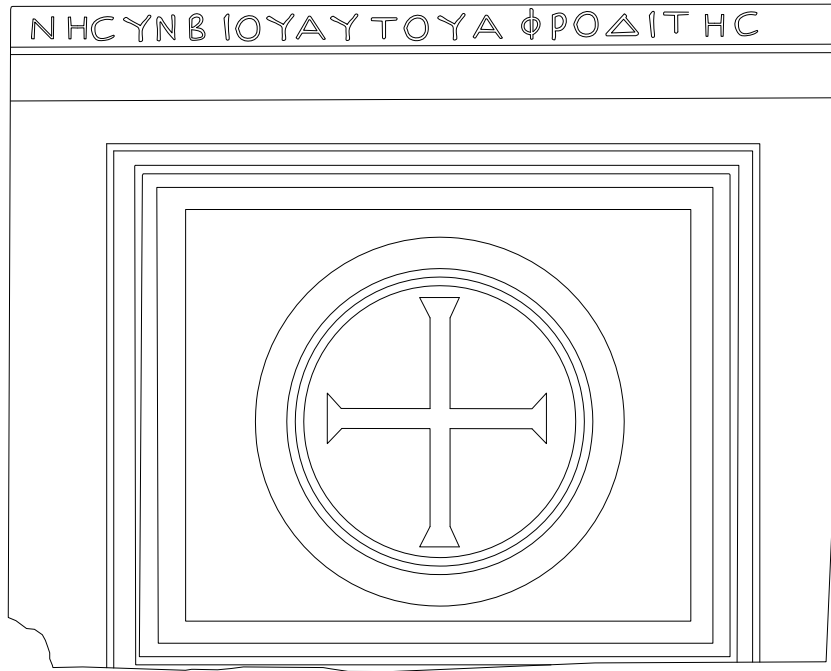

Çizim 45. Kat. No.87

0 10 20 30 40 50 cm

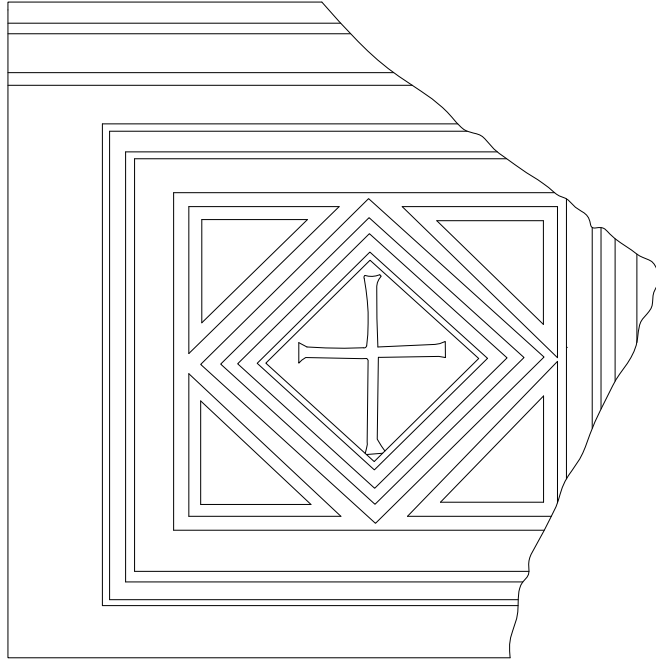

Çizim 46. Kat. No.88

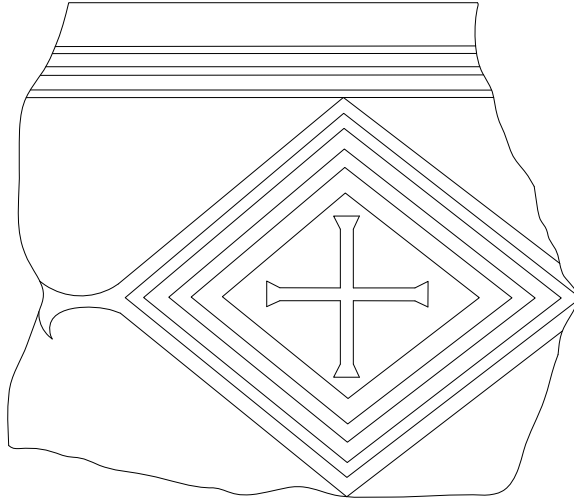

Çizim 47. Kat. No.89

0 10 20 30 40 50 cm



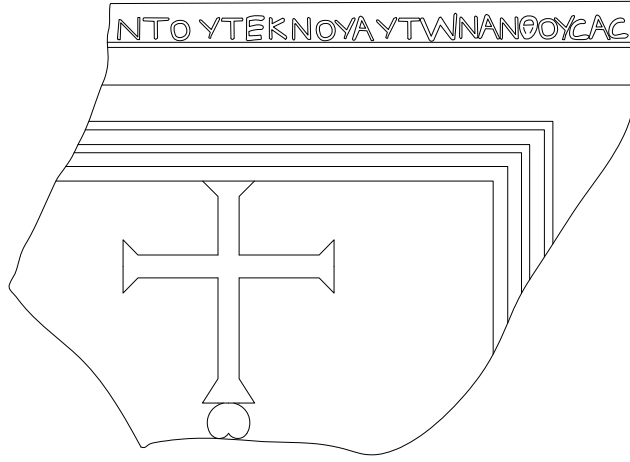

Çizim 48. Kat. No.90

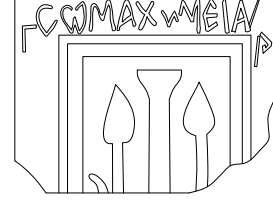

Çizim 49. Kat. No.91

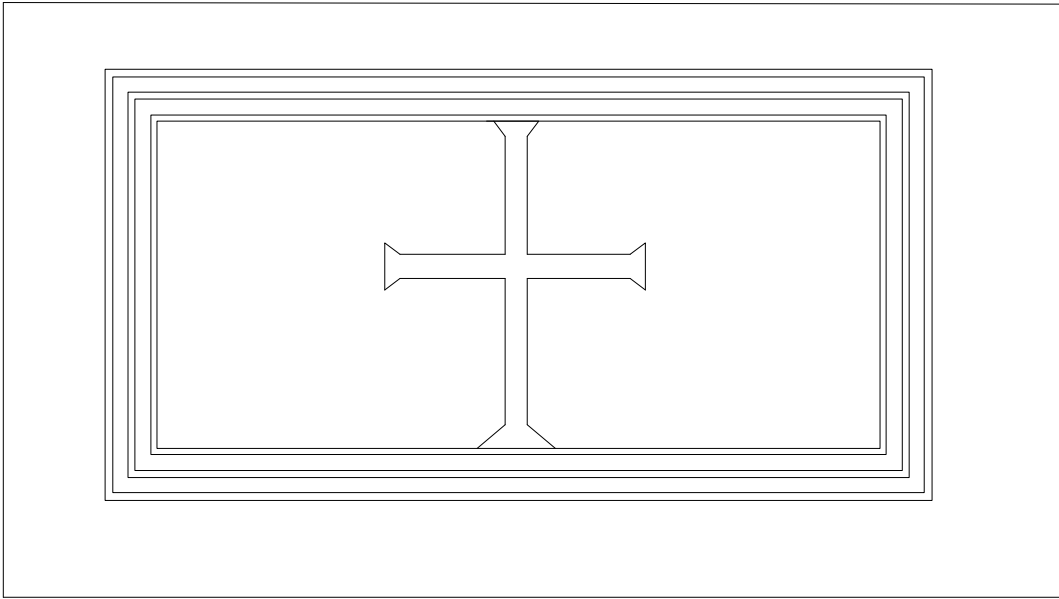

Çizim 50. Kat. No.92

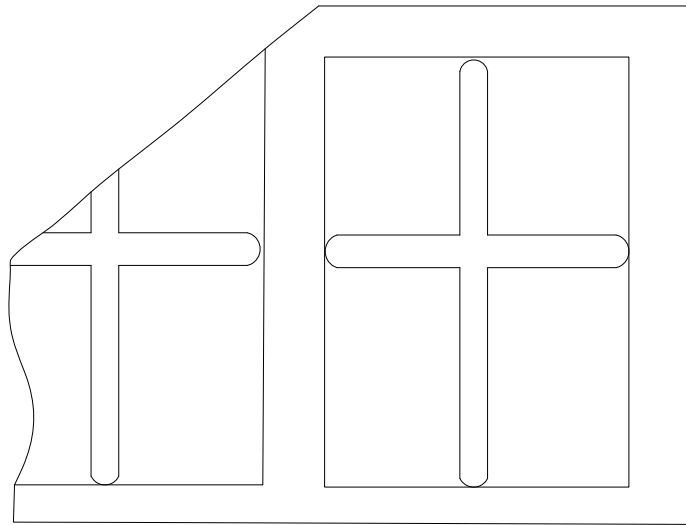

Çizim 51. Kat. No.93

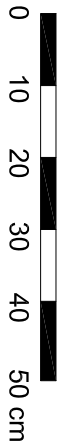

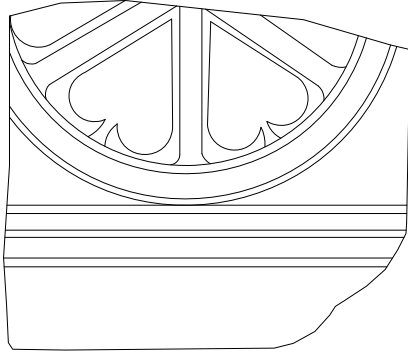

Çizim 52. Kat. No.94

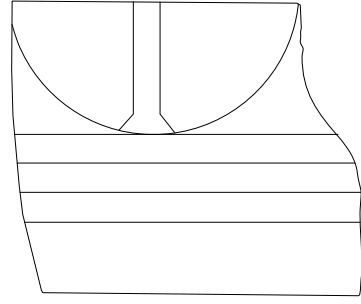

Çizim 53. Kat. No.95

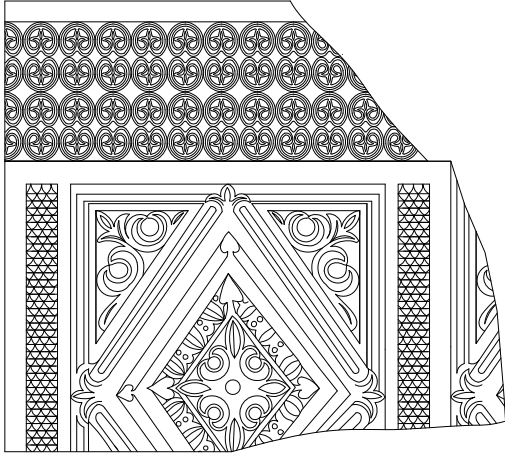

Çizim 54. Kat. No.96a

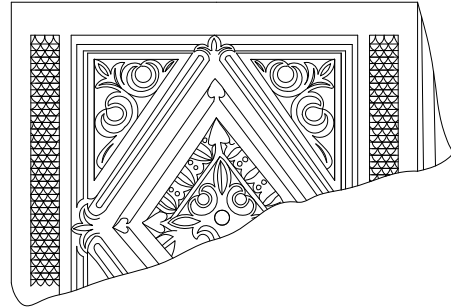

Çizim 55. Kat. No.96b

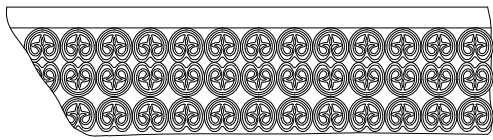

Çizim 56. Kat. No.96c

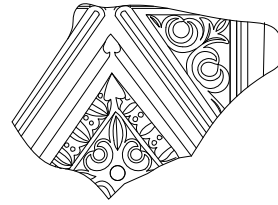

Çizim 57. Kat. No.96d

0 10 20 30 40 50 cm



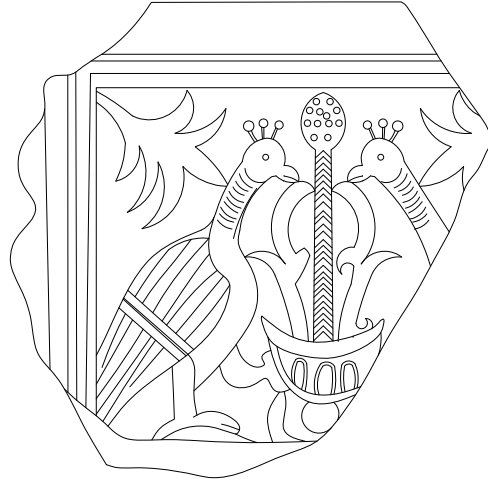

Çizim 58. Kat. No.97

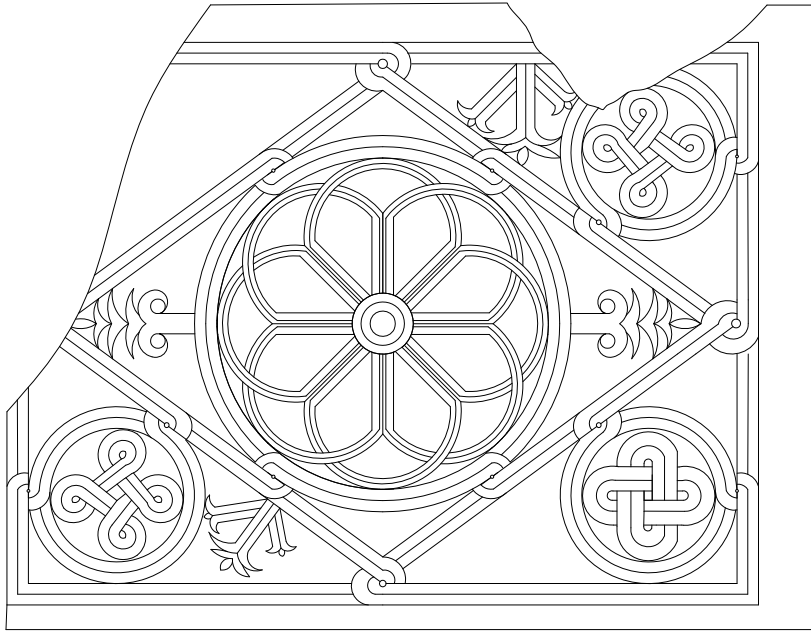

Çizim 59. Kat. No.98

0 10 20 30 40 50 cm

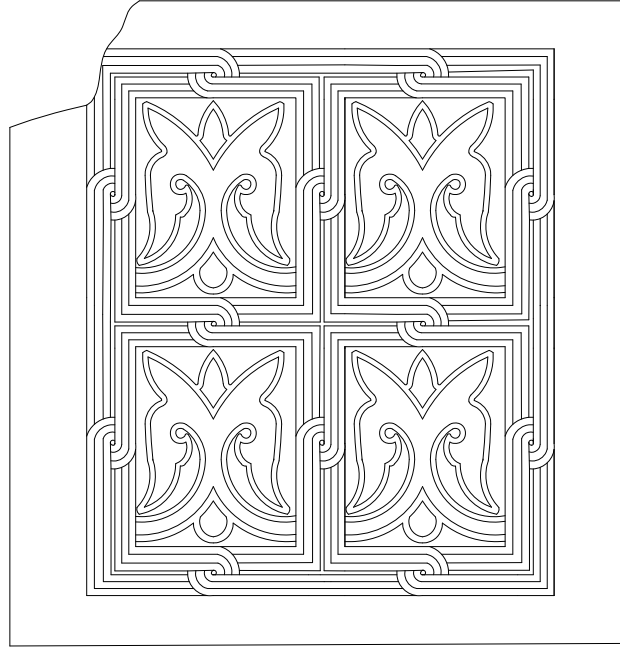

Çizim 60. Kat. No.99

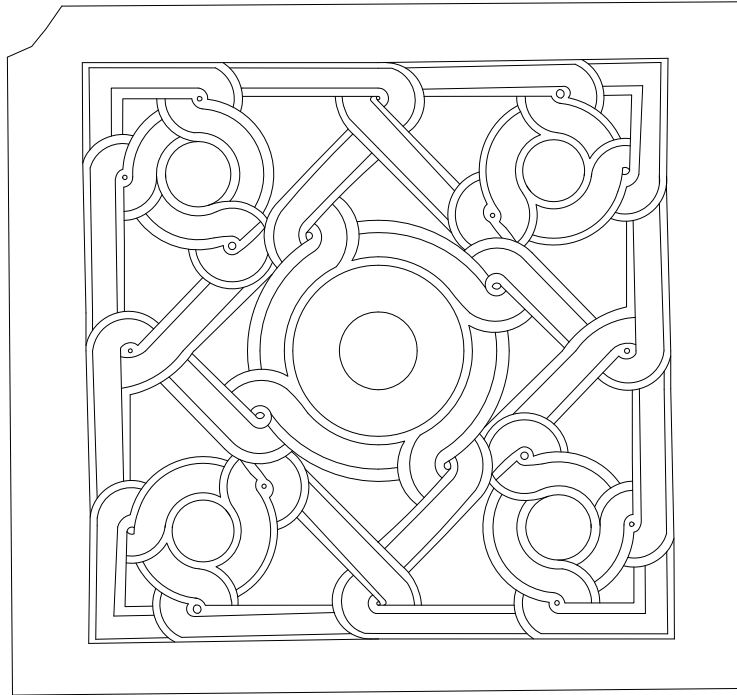

Çizim 61. Kat. No.100

0 10 20 30 40 50 cm

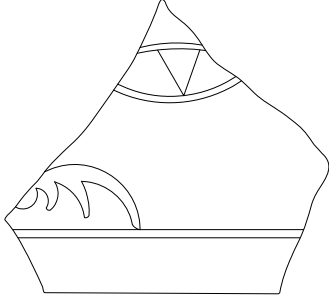

Çizim 62. Kat. No.101

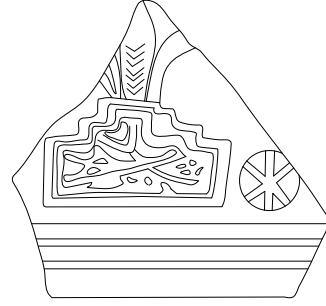

Çizim 63. Kat. No.101

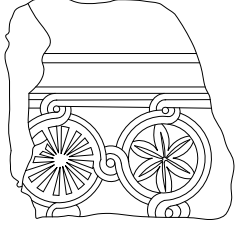

Çizim 64. Kat. No.102

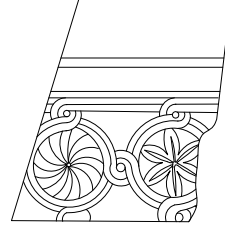

Çizim 65. Kat. No.102

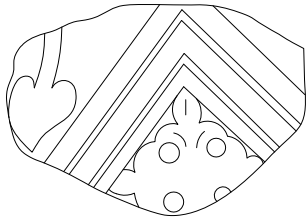

Çizim 66. Kat. No.103

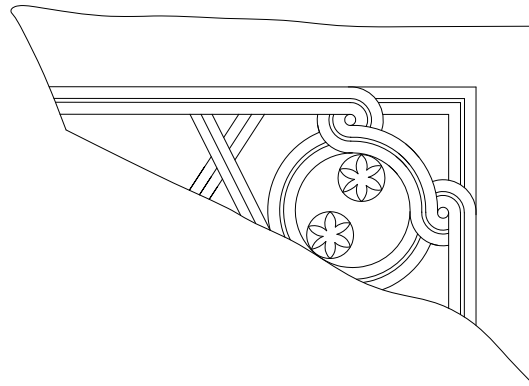

Çizim 67. Kat. No.104

0 10 20 30 40 50 cm

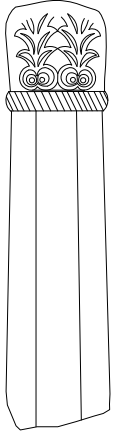

Çizim 68. Kat. No.105

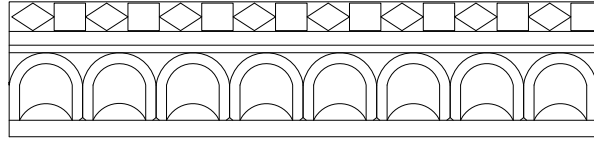
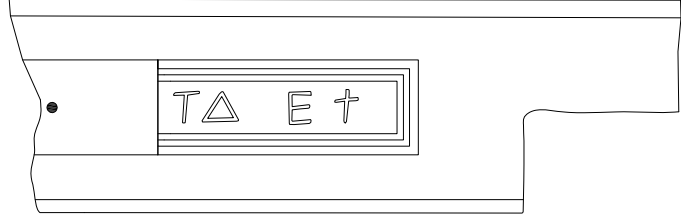
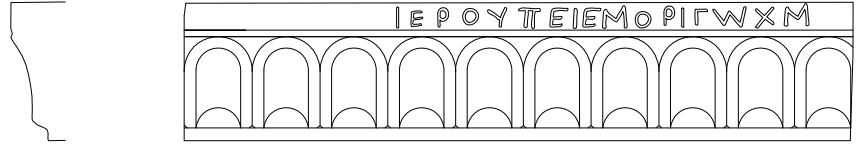

Çizim 69. Kat. No.106

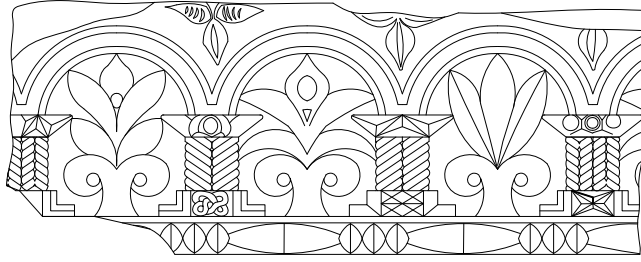

Çizim 70. Kat. No.107

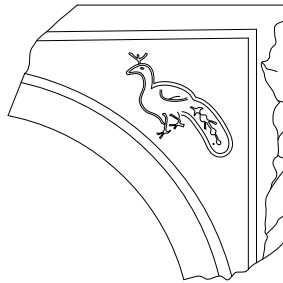
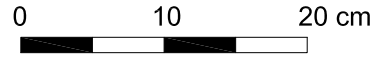

Çizim 72 . Kat. No.109

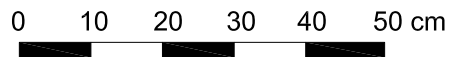

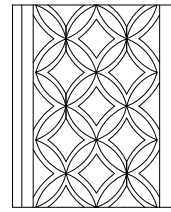
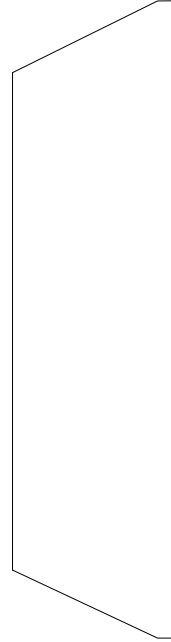
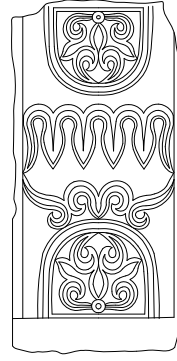
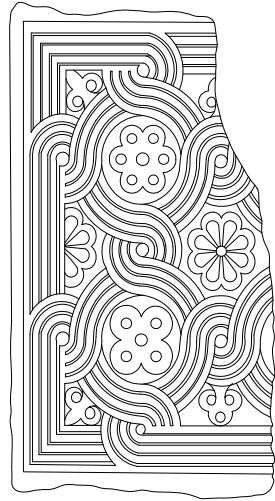

Çizim 71. Kat. No.108

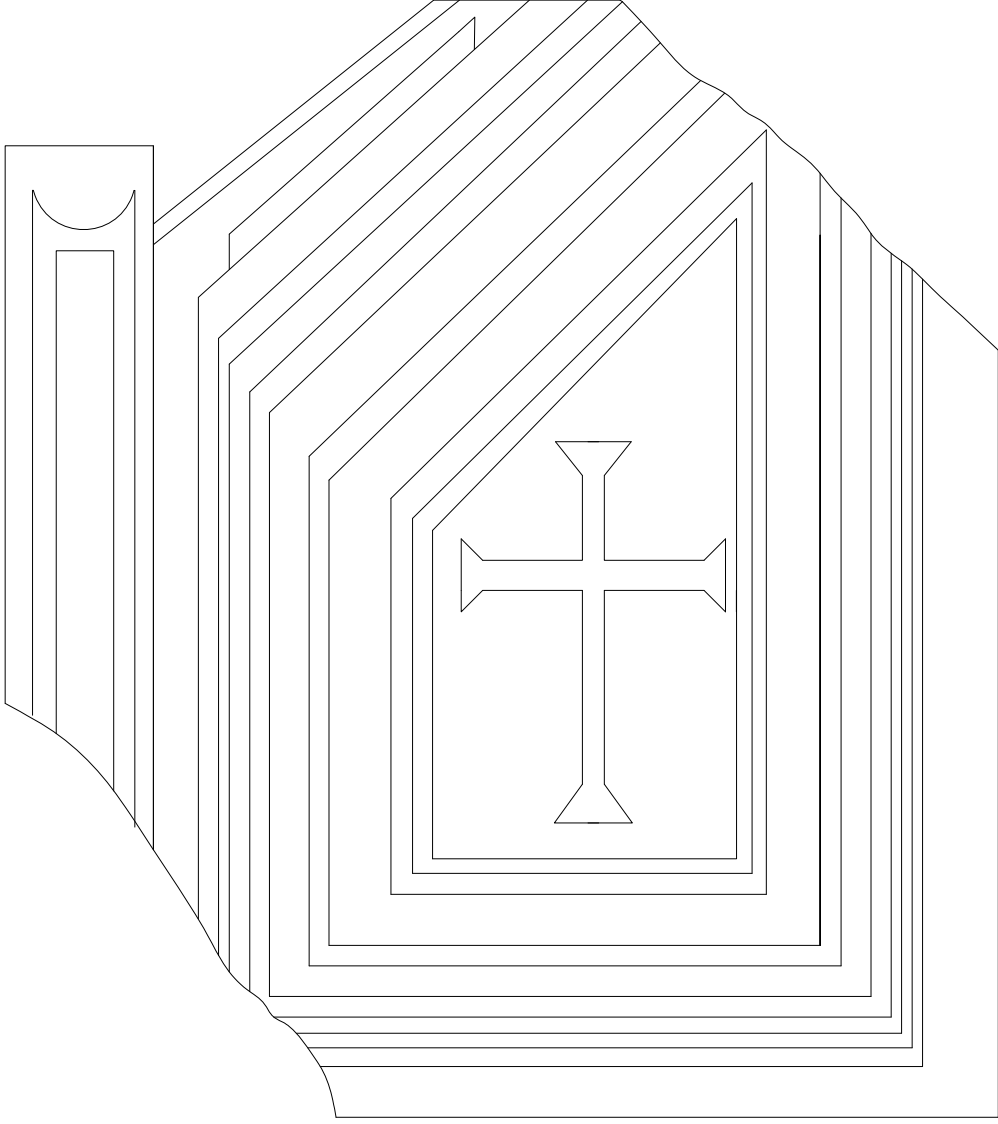

Çizim 73. Kat. No.110

0 10 20 30 40 50 cm

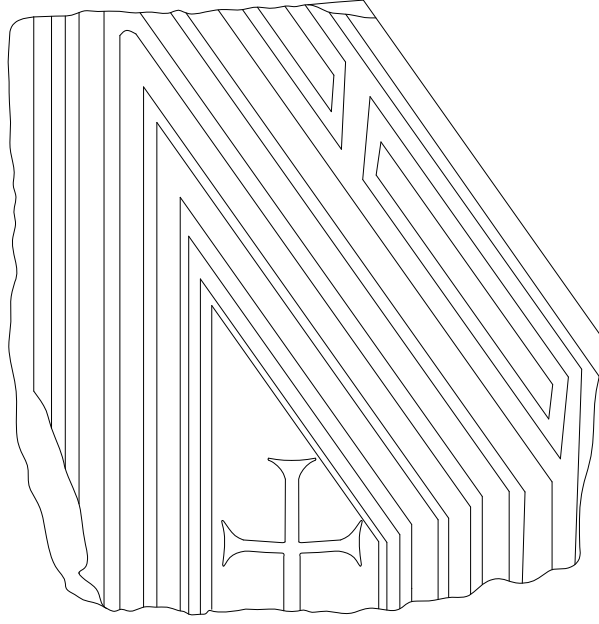

Çizim 74. Kat. No.111

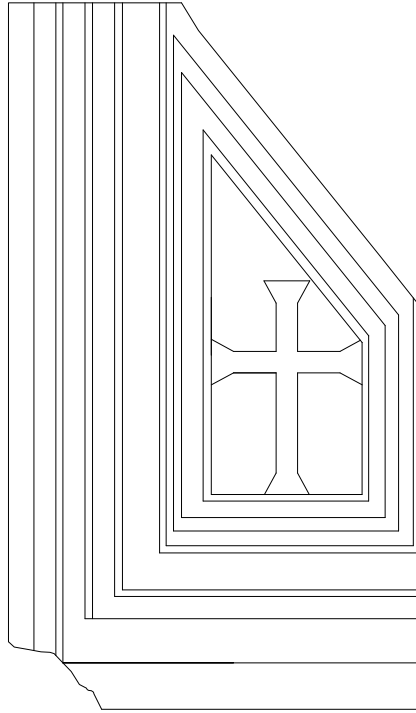

Çizim 75. Kat. No.112

0 10 20 30 40 50 cm

A scale bar consisting of a horizontal line with alternating black and white segments, used to indicate the size of the objects in centimeters.

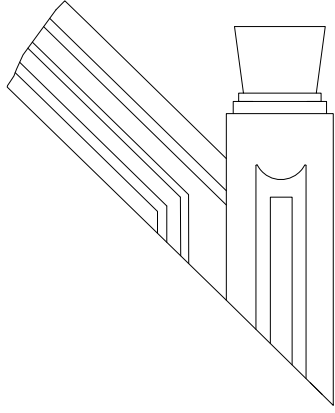

Çizim 76. Kat. No.113

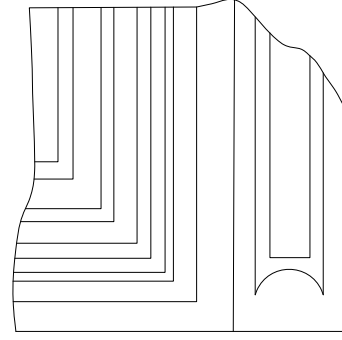

Çizim 77. Kat. No.114

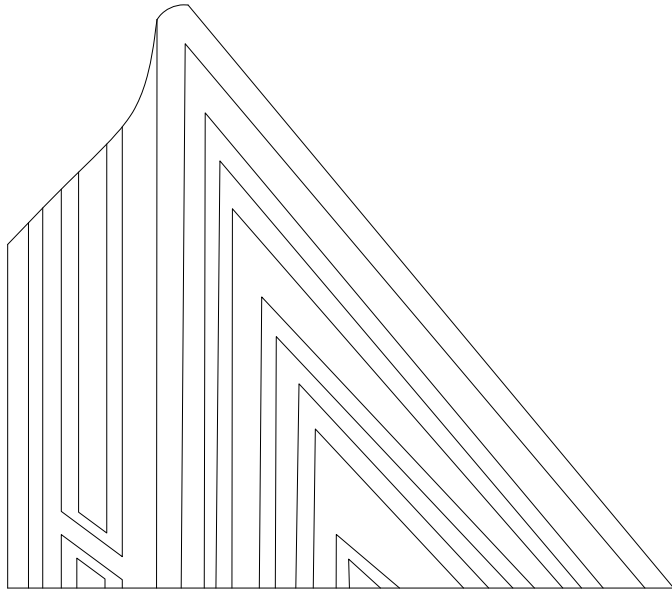

Çizim 78. Kat. No.115

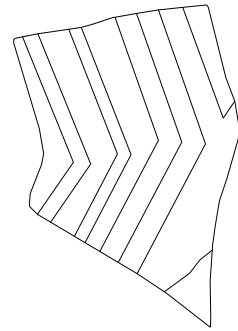

Çizim 79. Kat. No.116

0 10 20 30 40 50 cm



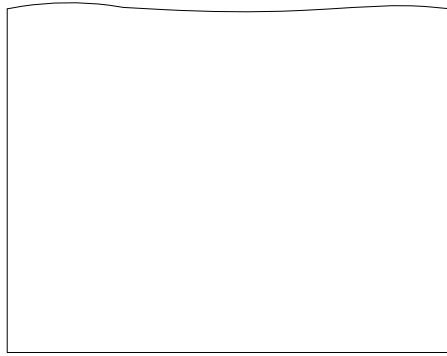
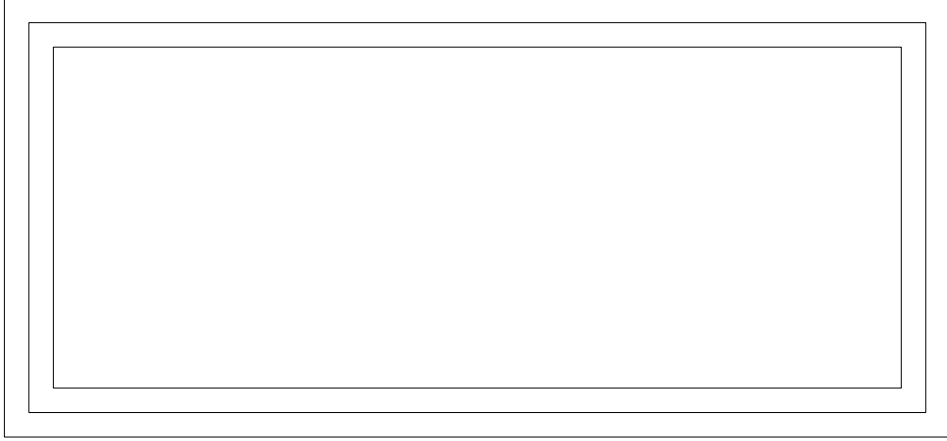
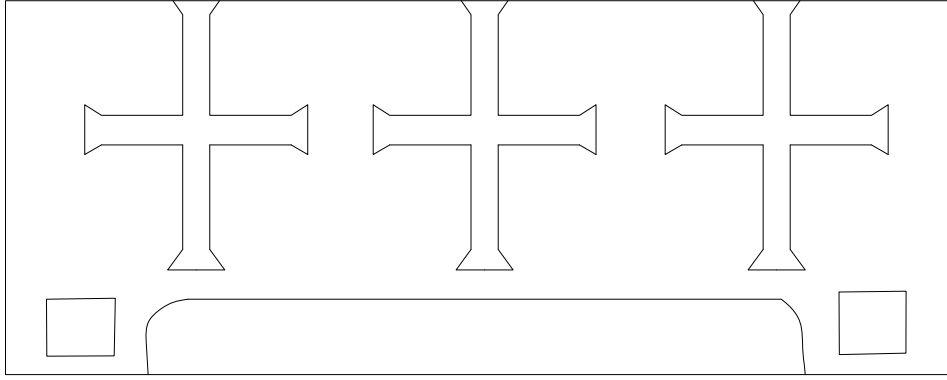

Çizim 80. Kat. No.117

0 10 20 30 40 50 cm

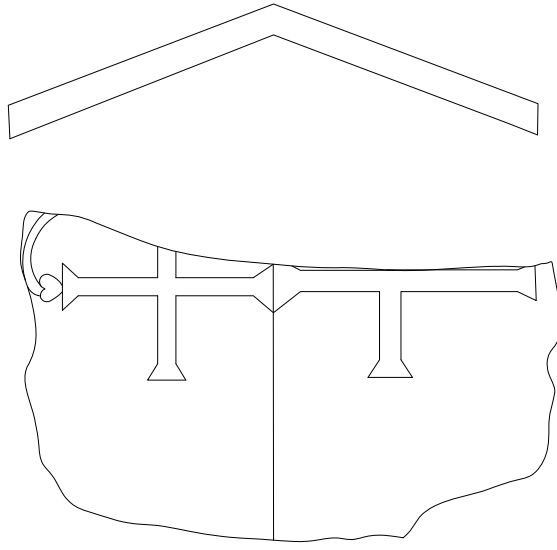

Çizim 81. Kat. No.118a

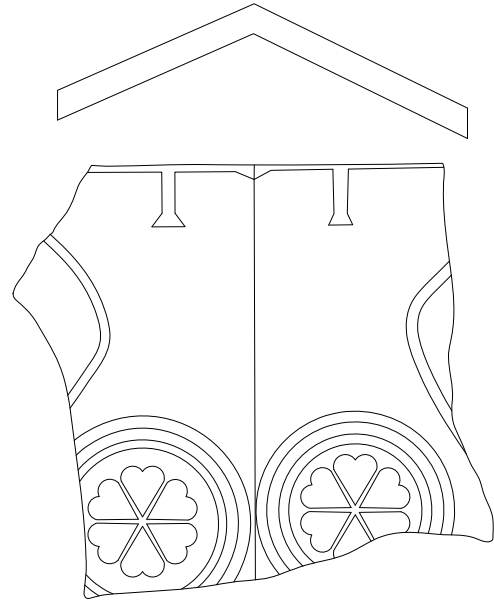

Çizim 82. Kat. No.118b

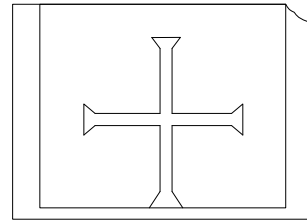
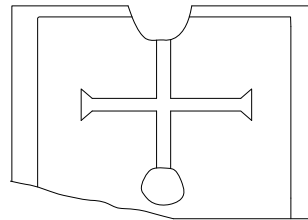
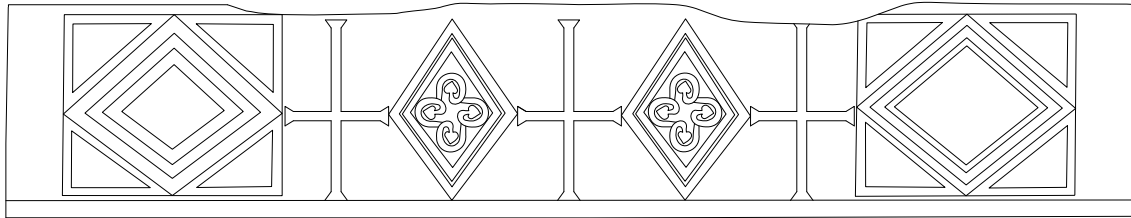
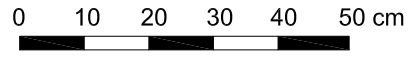

Çizim 83. Kat. No.119

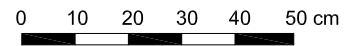

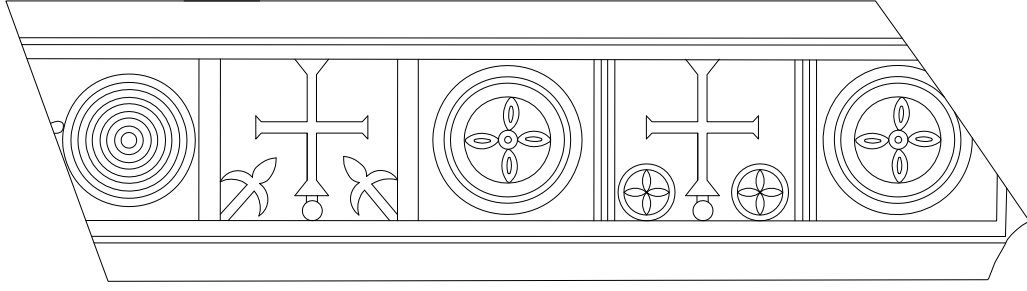

Çizim 84. Kat. No.120a

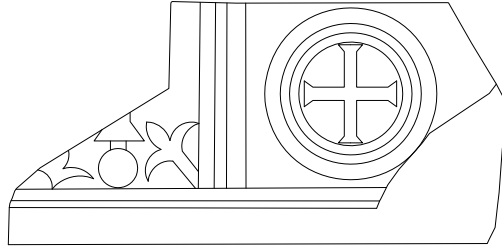

Çizim 85. Kat. No.120b

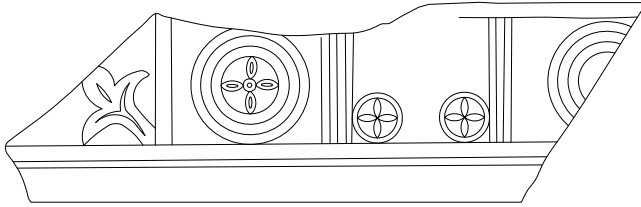

Çizim 86. Kat. No.120c

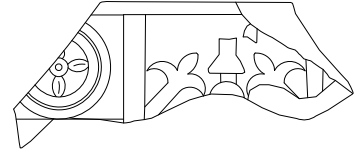

Çizim 87. Kat. No.120d

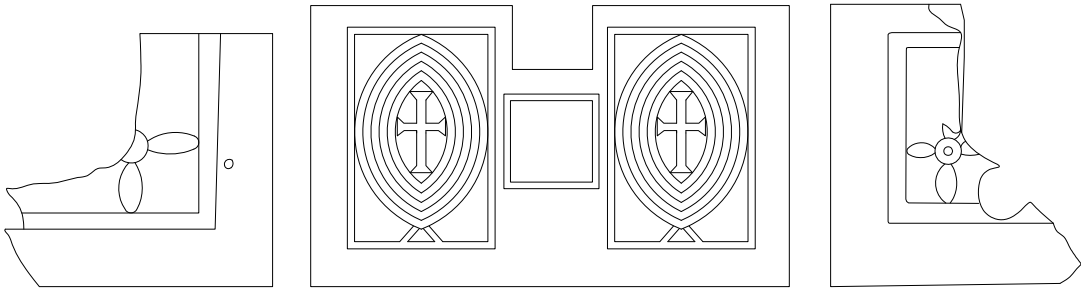

Çizim 88. Kat. No.120e



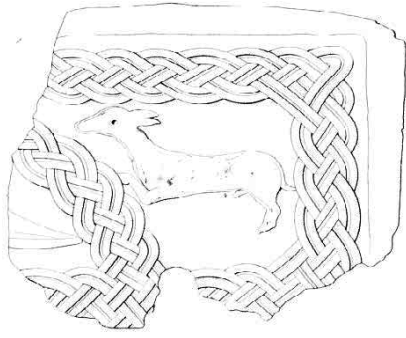

Çizim 89. Mendel, 1909, Fig.50

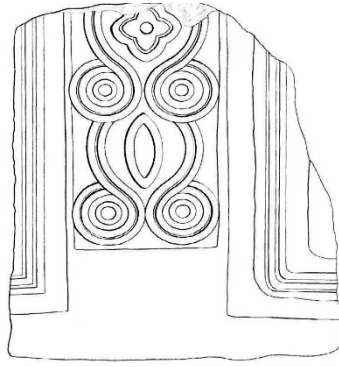

Çizim 90 Mendel, 1909, Fig.52

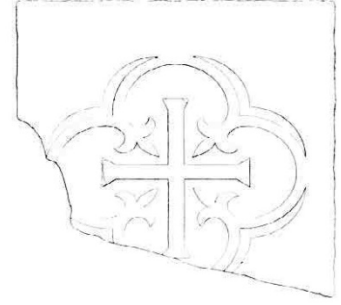

Çizim 91. Mendel,1909, Fig.53

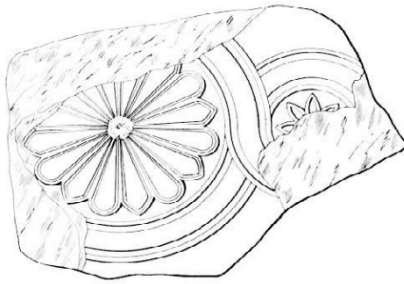

Çizim 92. Mendel, 1909, Fig.54

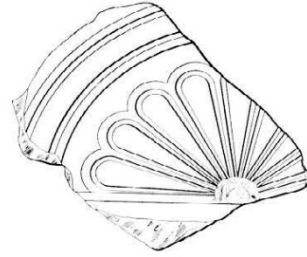

Çizim 93. Mendel, 1909, Fig.55

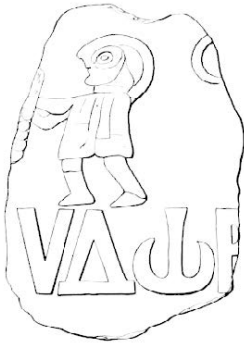

Çizim 94. Mendel, 1909, Fig.83-84



Çizim 95. Mendel, 1909, Fig.85

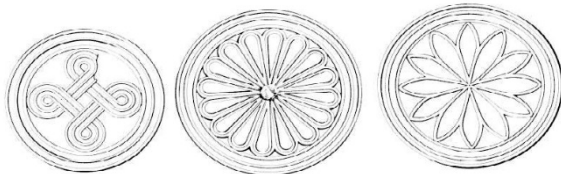

Çizim 96. Mendel, 1909, Fig. 73-75



Çizim 97. Mendel, 1909, Fig.70-72



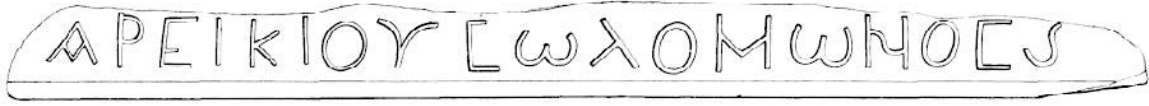

Çizim 104. Mendel, 1909, Fig.:61



Çizim 105. Mendel, 1909, Fig.: 62

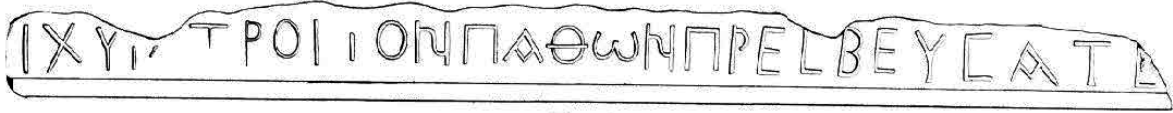

Çizim 106. Mendel, 1909, Fig.: 65



Çizim 107. Mendel, 1909, Fig.:64

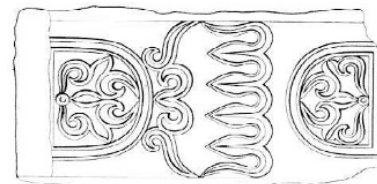
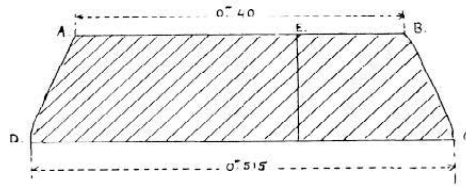
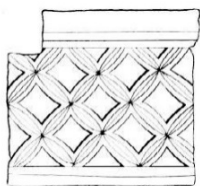
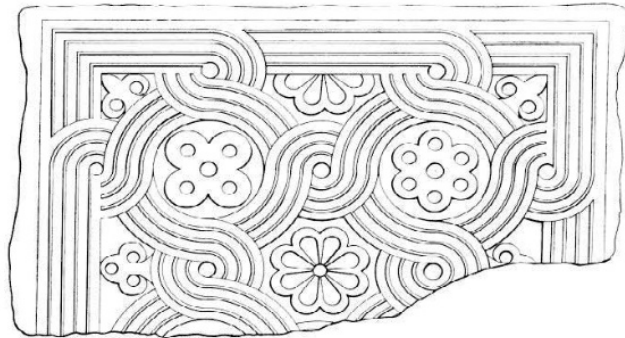

Çizim 108. Mendel, 1909, Fig.:56-59



Resim 1 (Kat. no. 1)



Resim 2 (Kat. no. 2)



Resim 3 (Kat. no. 2)



Resim 4 (Kat. no. 3)



Resim 5 (Kat. no. 4)



Resim 6 (Kat. no. 5)



Resim 7 (Kat. no. 6)



Resim 8 (Kat. no. 6)



Resim 9 (Kat. no. 7)



Resim 10 (Kat. no. 7)



Resim 11 (Kat. no. 8)



Resim 12 (Kat. no. 8)



Resim 13 (Kat. no. 8)



Resim 14 (Kat. no. 8)



Resim 15 (Kat. no. 9)



Resim 16 (Kat. no. 10)



Resim 17 (Kat. no. 10)



Resim 18 (Kat. no. 11)



Resim 19 (Kat. no. 11)



Resim 20 (Kat. no. 12)



Resim 21 (Kat. no. 12)



Resim 22 (Kat. no. 13)



Resim 23 (Kat. no. 13)



Resim 24 (Kat. no. 14)



Resim 25 (Kat. no. 14)



Resim 26 (Kat. no. 15)



Resim 27 (Kat. no. 16)



Resim 28 (Kat. no. 16)



Resim 29 (Kat. no. 17)



Resim 30 (Kat. no. 17)



Resim 31 (Kat. no. 18)



Resim 32 (Kat. no. 19)



Resim 33 (Kat. no. 20)



Resim 34 (Kat. no. 21)



Resim 35 (Kat. no. 22)



Resim 36 (Kat. no. 23)



Resim 37 (Kat. no. 23)



Resim 38 (Kat. no. 24)



Resim 39 (Kat. no. 24)



Resim 40 (Kat. no. 25)



Resim 41 (Kat. no. 26)



Resim 42 (Kat. no. 26)



Resim 43 (Kat. no 27)



Resim 44 (Kat. no. 27)

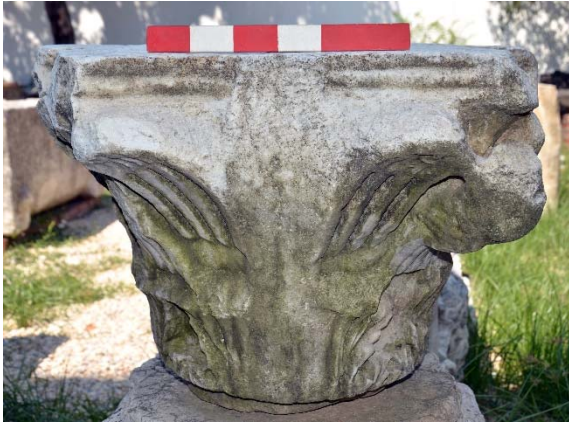

Resim 45 (Kat. no. 28)



Resim 46 (Kat. no. 28)



Resim 47 (Kat. no. 28)



Resim 48 (Kat. no. 29)



Resim 49 (Kat. no. 30)



Resim 50 (Kat. no. 30)



Resim 51 (Kat. nr. 31)



Resim 52 (Kat. no. 31)



Resim 53 (Kat. no. 32)



Resim 54 (Kat. no. 33)



Resim 55 (Kat. no. 33)



Resim 56 (Kat. no. 34)



Resim 57 (Kat. no. 34)



Resim 58 (Kat. no. 35)



Resim 59 (Kat. no. 35)



Resim 60 (Kat. no. 36)



Resim 61 (Kat. no. 36)



Resim 62 (Kat. no. 37)



Resim 63 (Kat. no. 38)



Resim 64 (Kat. no. 38)



Resim 65 (Kat. no. 39)



Resim 66 (Kat. no. 39)



Resim 67 (Kat. no. 40)



Resim 68 (Kat. no. 40)



Resim 69 (Kat. no. 41)



Resim 70 (Kat. no. 41)



Resim 71 (Kat. no.42)



Resim 72 (Kat. no. 42)



Resim 73 (Kat. no. 43)



Resim 74 (Kat. no. 43)



Resim 75 (Kat. no. 44)



Resim 76 (Kat no. 44)



Resim 77 (Kat. no. 45)



Resim 78 (Kat. no. 45)



Resim 79 (Kat. no. 46)



Resim 80 (Kat. no. 46)



Resim 81 (Kat. no. 47)



Resim 82 (Kat. no. 47)



Resim 83 (Kat. no. 48)



Resim 84 (Kat. no. 48)



Resim 85 (Kat. no. 49)



Resim 86 (Kat. no. 49)



Resim 87 (Kat. no. 49)



Resim 88 (Kat. no. 50)



Resim 89 (Kat. no. 50)



Resim 90 (Kat. no. 50)



Resim 91 (Kat. no. 51)



Resim 92 (Kat. no. 52)



Resim 93 (Kat. no. 52)



Resim 94 (Kat. no. 53)



Resim 95 (Kat. no. 53)



Resim 96 (Kat. no. 54)



Resim 97 (Kat. no. 54)



Resim 98 (Kat. no. 54)



Resim 99 (Kat. no. 55)



Resim 100 (Kat. no. 55)



Resim 101 (Kat. no. 56)



Resim 102 (Kat. no. 57)



Resim 103 (Kat. no. 58)



Resim 104 (Kat. no. 59)



Resim 105 (Kat. no. 59)



Resim 106 (Kat. no. 60)



Resim 107 (Kat. no. 60)



Resim 108 (Kat. no. 61)



Resim 109 (Kat. no. 61)



Resim 110 (Kat. no. 62)



Resim 111 (Kat. no. 62)



Resim 112 (Kat. no. 63)



Resim 113 (Kat. no. 63)



Resim 114 (Kat. no. 64)



Resim 115 (Kat. no. 64)



Resim 116 (Kat. no. 65)



Resim 117 (Kat. no. 65)



Resim 118 (Kat. no. 66)



Resim 119 (Kat. no. 66)



Resim 120 (Kat. no 67)



Resim 121 (Kat. no. 68)



Resim 122 (Kat. no. 68)



Resim 123 (Kat. no. 69)



Resim 124 (Kat. no. 70)



Resim 125 (Kat. no. 70)



Resim 126 (Kat. no. 71)

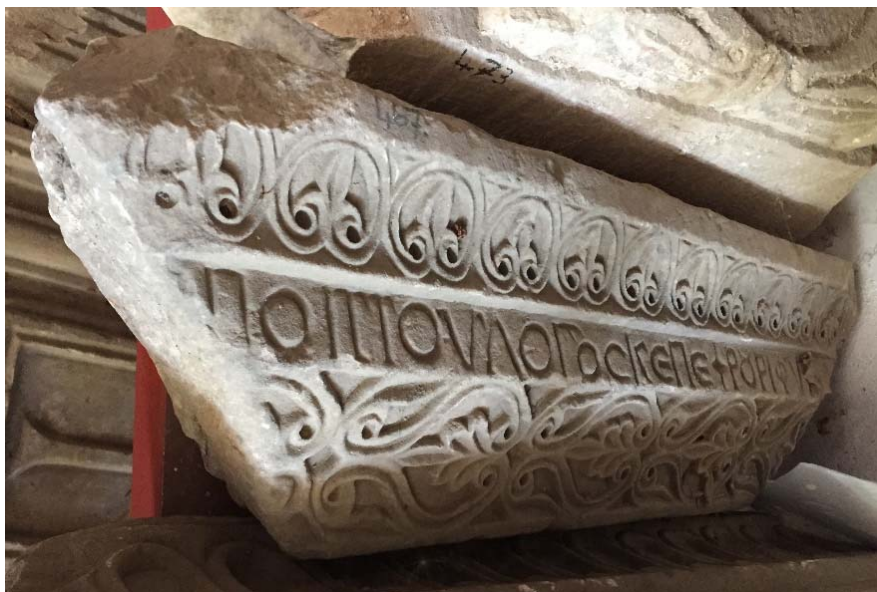

Resim 127 (Kat. no. 72)



Resim 128 (Kat. no. 73)



Resim 129 (Kat. no. 74)



Resim 130 (Kat. no. 74)



Resim 131 (Kat. no. 75)



Resim 132 (Kat. no. 75)



Resim 133 (Kat. no. 76)



Resim 134 (Kat. no. 77)



Resim 135 (Kat. no. 77)



Resim 136 (Kat. no. 78)



Resim 137 (Kat. no. 78)



Resim 138 (Kat. no. 79)



Resim 139 (Kat. no. 79)



Resim 140 (Kat. no. 80)



Resim 141 (Kat. no. 81)



Resim 142 (Kat. no. 82)



Resim 143 (Kat. no. 83)



Resim 144 (Kat. no. 84)



Resim 145 (Kat. no. 85)



Resim 146 (Kat. no. 86)



Resim 147 (Kat. no. 87)



Resim 148 (Kat. no. 88)



Resim 149 (Kat. no. 89)



Resim 150 (Kat. no. 90)



Resim 151 (Kat. no. 91)



Resim 152 (Kat. no. 92)



Resim 153 (Kat. no. 93)



Resim 154 (Kat. no. 94)



Resim 155 (Kat. no. 95)



Resim 156 (Kat. no. 96a)



Resim 157 (Kat. no. 96b)



Resim 158 (Kat. no. 96c)



Resim 159 (Kat. no. 96d)



Resim 160 (Kat. no. 97)



Resim 161 (Kat. no. 98)



Resim 162 (Kat. no. 99)



Resim 163 (Kat. no. 100)



Resim 164 (Kat. no. 101)



Resim 165 (Kat. no. 101)



Resim 166 (Kat. no. 102a)



Resim 167 (Kat. no. 102b)



Resim 168 (Kat. no. 103)



Resim 169 (Kat. no. 104)



Resim 170 (Kat. no. 105)



Resim 171 (Kat. no. 105)



Resim 172 (Kat. no. 106)



Resim 173 (Kat. no. 106)



Resim 174 (Kat. no. 106)



Resim 175 (Kat. no. 107)



Resim 176 (Kat. no. 108)



Resim 177 (Kat. no. 108)



Resim 178 (Kat. no. 108)



Resim 179 (Kat. no. 109)



Resim 180 (Kat. no. 110)



Resim 181 (Kat. no. 111)



Resim 182 (Kat. no. 112)



Resim 183 (Kat. no. 113)



Resim 184 (Kat. no. 114)



Resim 185 (Kat. no. 115)



Resim 186 (Kat. no. 116)



Resim 187 (Kat. no. 117)



Resim 188 (Kat. no. 117)



Resim 189 (Kat. no. 117)



Resim 190 (Kat. no. 118a)



Resim 191 (Kat. no. 118b)



Resim 192 (Kat. no. 119)



Resim 193 (Kat. no. 119)



Resim 194 (Kat. no. 119)



Resim 195 (Kat. no. 120a)



Resim 196 (Kat. no. 120b)



Resim 197 (Kat. no. 120c)



Resim 198 (Kat. no. 120d)



Resim 199 (Kat. no. 120e)



Resim 200 (Kat. no. 120f)



Resim 201. Keşođlu, 1969-70, Fot.:109



Resim 202. Keşođlu, 1969-70, Fot.:109

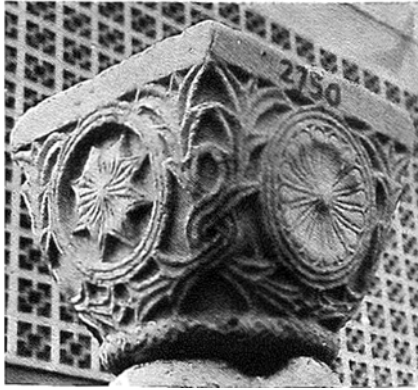

Resim 203. Dennert 1994, Nr.:190



Resim 204. Kramer 1986, Nr.:35

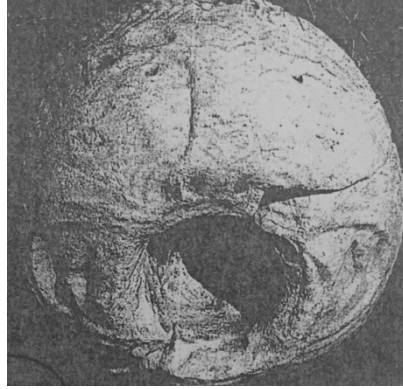

Resim 205. Ötüken, 1996, Nr.:4



Resim 206. Keşođlu, 1969-70, Fot.:124



Resim 207. Ötüken, 1996, Nr.:1



Resim 208. Keşođlu, 1969-70, Fot.:121



Resim 209. Keşođlu, 1969-70, Fot.:120

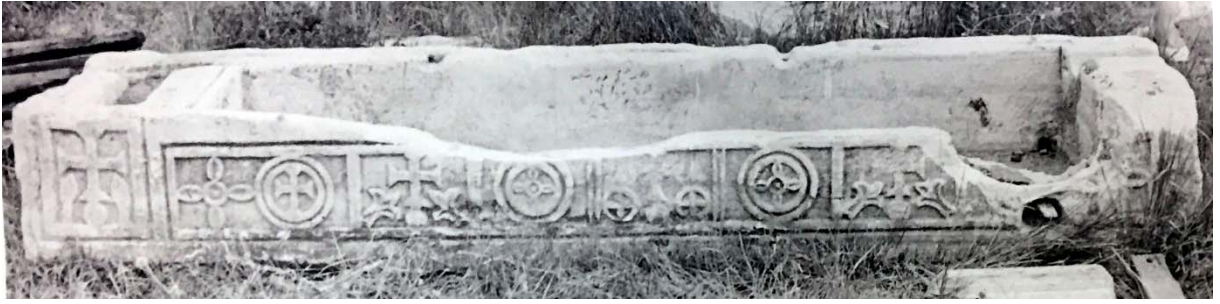

Resim 210. Keşođlu, 1960-70, Fot.:144



Resim 211. Keşođlu, 1969-70, Fot.: 145



Resim 212-213. Bursa Hüdavendigâr Camii



Resim 214. Bursa Yeşil Camii

Resim 215. Bursa II. Murat Türbesi



Resim 216-217. Bursa Hüdavendigâr



Resim 218. Kemal Paşa, Lala Şahin Paşa Türbesi



Resim 219. İznik Arkeoloji Müzesi