

**AMORIUM KAZILARI BEYLİKLER VE ERKEN OSMANLI DÖNEMİ SIRLI
SERAMİK BULUNTULARI**

Mehmet KURT

Eskişehir 2022

**AMORIUM KAZILARI BEYLİKLER VE ERKEN OSMANLI DÖNEMİ SIRLI
SERAMİK BULUNTULARI**

Mehmet KURT

DOKTORA TEZİ

Sanat Tarihi Anabilim Dalı

Danışman: Prof. Dr. Zeliha DEMİREL GÖKALP

Eskişehir

Anadolu Üniversitesi

Sosyal Bilimler Enstitüsü

Mayıs 2022

ÖZET

AMORIUM KAZILARI BEYLİKLER VE ERKEN OSMANLI DÖNEMİ SIRLI SERAMİK BULUNTULARI

Mehmet KURT

Sanat Tarihi Anabilim Dalı

Anadolu Üniversitesi Sosyal Bilimler Enstitüsü, Mart 2022

Danışman: Prof. Dr. Zeliha DEMİREL GÖKALP

Bu çalışmasının konusunu, Amorium Kenti'ndeki kazı çalışmalarında ele geçen sırlı seramik buluntuları oluşturmaktadır. Söz konusu buluntular, 1988-2009 ve 2013-2021 yılları arasında kentin Yukarı Şehir bölümünde yer alan İç Sur, Bazilika B, TT ve L alanları ile Aşağı Şehir'de yer alan A Kilisesi'nde tespit edilmiştir.

Amorium, Hitit, Frig, Yunan, Roma, Bizans, Selçuklu, Erken Osmanlı ve Beylikler Dönemi'nde yerleşim görmüş antik bir kenttir. Kentteki ilk bilimsel çalışmalar, Prof. R. Martin Harrison tarafından 1987 yılında yapılan bir yüzey araştırmasıyla başlamış ve 1988-1992 yılları arasındaki kazı çalışmalarıyla devam etmiştir. 1993-2009 yılları arasında ise Dr. Chris S. Lightfoot tarafından devam ettirilmiştir. 2014 yılından itibaren de Bakanlar Kurulu kararı ile Kültür ve Turizm Bakanlığı ve Anadolu Üniversitesi adına Prof. Dr. Zeliha Demirel Gökalp tarafından yürütülmektedir.

Buluntu türlerine göre gruplandırılan Amorium sırlı seramik buluntuları, tek renk sırlı, sgraffito, slip ve Milet İşi seramiklerden oluşmaktadır. Buluntular arasında 131 parçadan oluşan yeşil, turkuaz ve sarı renkteki tek renk sırlı seramikler en yoğun grubu oluşturur. Sgraffito seramik buluntuları ise 58 parçadan oluşmaktadır. Ayrıca 5 adet slip ve 6 adet Milet İşi seramik buluntusu da yine bu çalışma kapsamında ele alınmıştır.

Anahtar Kelimeler: Amorium, Erken Osmanlı, Beylikler, Seramik

ABSTRACT

BEYLIKS AND EARLY OTTOMAN GLAZED POTTERY FINDS FROM AMORIUM EXCAVATIONS

Mehmet KURT

Department of History of Art

Anadolu University Institute of Social Sciences, March 2022

Adviser: Prof. Dr. Zeliha DEMİREL GÖKALP

The subject of this study is the glazed pottery finds unearthed during the excavations in the Amorium City. These finds were found in the Inner Wall, Basilica B, TT and L areas in the Upper City part of the city and Church A in the Lower City between years 1988-2009 and 2013-2021.

Amorium is an ancient city that was settled during the Hittite, Phrygian, Greek, Roman, Byzantine, Seljuk, Beyliks and Early Ottoman Periods. The first scientific studies in the city, started with a survey conducted by Prof. R. Martin Harrison in 1987 and continued with excavations between years 1988-1992. Between years 1993-2009, Dr. maintained by Dr. Chris S. Lightfoot. Since 2014, with the decision of the Council of Ministers, on behalf of the Ministry of Culture and Tourism and Anadolu University is carried out by Prof. Dr. Zeliha Demirel Gökalp.

Amorium glazed pottery finds, grouped according to the type of finds, consist of monochrome glazed, sgraffito, slip and Milet Ware pottery. Among the finds, monochrome glazed pottery in green, turquoise and yellow, consisting of 131 pieces, constitute the densest group. Sgraffito ceramic finds consist of 58 pieces. In addition, 5 slips and 6 Milet Ware ceramic finds were also discussed within the scope of this study.

Keywords: Amorium, Early Ottoman, Beyliks, Pottery

ÖNSÖZ

Öncelikle lisans ve yüksek lisans eğitimimin yanı sıra doktora eğitimim boyunca da benden desteklerini hiçbir zaman esirgemeyip, tüm çalışmalarımın yol gösterici olan tez danışmanın ve Amorium Kazı Başkanı Sayın Prof. Dr. Zeliha DEMİREL GÖKALP hocama sonsuz teşekkürlerimi sunarım. Tez çalışmamla ilgili öneri ve eleştirilerde bulunarak beni her zaman doğru şekilde yönlendirmeye çalışan jüri hocalarım Sayın Prof. Dr. M. Erol ALTINSAPAN hocama, Sayın Prof. Dr. Nurşen ÖZKUL FINDIK hocama, Sayın Doç. Dr. Muradiye ÖZTAŞKIN hocama ve Sayın Dr. Öğr. Üyesi Hasan YILMAZYAŞAR hocama çok teşekkür ederim.

Yine tez çalışmam süresinde değerli görüşleriyle çalışmama katkıda bulunan Sayın Doç. Dr. A. Oğuz ALP hocama ve Sayın Ali GERENGİ hocama teşekkürlerimi sunarım.

Son olarak sürekli görüş alışverişinde bulunduğum, sırlı seramik buluntularına ait fotoğraf ve çizim aşamalarında desteklerini esirgemeyen Uzman Arkeolog Çağla BULDUK, Uzman Müze Araştırmacısı Songül AKELMA, Arkeolog Oğulcan ŞAHİN ve Sanat Tarihi Bölümü öğrencisi Gülhan KUŞCU'ya çok teşekkür ederim. Ayrıca her zaman beni destekleyen ve bana inanan aileme sonsuz teşekkürlerimi sunarım.

ETİK İLKE VE KURALLARA UYGUNLUK BEYANNAMESİ

Bu tezin bana ait, özgün bir çalışma olduğunu; çalışmamın hazırlık, veri toplama, analiz ve bilgilerin sunumu olmak üzere tüm aşamalarında bilimsel etik ilke ve kurallara uygun davrandığımı; bu çalışma kapsamında elde edilen tüm veri ve bilgiler için kaynak gösterdiğimi ve kaynaklara kaynakçada yer verdiğimi; bu çalışmanın Anadolu Üniversitesi tarafından kullanılan bilimsel “intihal tespit programı”yla tarandığını ve hiçbir şekilde “intihal içermediğini” beyan ederim. Herhangi bir zamanda, çalışmamla ilgili yaptığım bu beyana aykırı bir durumun saptanması durumunda, ortaya çıkacak tüm ahlaki ve hukuki sonuçları kabul ettiğimi bildiririm.

Mehmet KURT

İÇİNDEKİLER

Sayfa

BAŞLIK	i
JÜRİ VE ENSTİTÜ ONAYI	ii
ÖZET	iii
ABSTRACT	iv
ÖNSÖZ	v
ETİK İLKE VE KURALLARA UYGUNLUK BEYANNAMESİ.....	vi
İÇİNDEKİLER.....	vii
ŞEKİLLER DİZİNİ.....	x
RESİMLER DİZİNİ	xi
ÇİZİMLER DİZİNİ.....	xiii
KISALTMALAR DİZİNİ	xv
1. GİRİŞ	1
2. AMORIUM KENT TARİHÇESİ VE KAZILARI.....	4
2.1. Kent Tarihçesi.....	4
2.2. Amorium Kazıları.....	9
3. AMORIUM KAZILARI YAYIMLANMIŞ TÜRK-İSLAM DÖNEMİ SIRLI SERAMİK BULUNTULARI.....	20
4. AMORIUM SIRLI SERAMİK BULUNTULARININ TESPİT EDİLDİĞİ ALANLAR.....	22
4.1. Yukarı Şehir İç Sur Alanı Sırlı Seramik Buluntuları	23
4.2. Yukarı Şehir Bazilika B Alanı Sırlı Seramik Buluntuları	27
4.3. Aşağı Şehir A Kilisesi Sırlı Seramik Buluntuları	29
4.4. Yukarı Şehir L ve T Alanları Sırlı Seramik Buluntuları	30

5. AMORIUM SIRLI SERAMİK BULUNTULARI.....	32
5.1. Tek Renk Sırlı Seramikler.....	32
5.1.1. Hamur.....	32
5.1.2. Astar	33
5.1.3. Sır.....	33
5.1.4. Form ve İşlev	38
5.2. Sgraffito Seramikler.....	49
5.2.1. Tek renkli sgraffito seramikler	49
5.2.1.1. Hamur, astar ve sır.....	49
5.2.1.2. Süsleme	50
5.2.1.3. Form ve işlev	50
5.2.2. Çok renkli sgraffito seramikler	51
5.2.2.1. Hamur, astar ve sır.....	51
5.2.2.2. Süsleme	52
5.2.2.3. Form ve işlev	59
5.3. Slip Tekniğinde Seramikler	62
5.3.1. Hamur, astar, sır ve süsleme	62
5.3.2. Form ve işlev.....	63
5.4. Milet İşi Seramikler.....	64
5.4.1. Hamur, astar, sır ve süsleme	64
5.4.2. Form ve işlev.....	65
6. KATALOG	67
7. DEĞERLENDİRME	267
7.1. Malzeme Teknik ve Süsleme.....	267

7.2. Buluntu Türleri.....	277
7.3. Buluntu-Mekan İlişkisi.....	279
7.4. Tarihlendirme.....	281
6. SONUÇ	284
KAYNAKÇA	287
ÖZGEÇMİŞ	

ŞEKİLLER DİZİNİ

Sayfa

Şekil 1. Erken Bizans Dönemi'nde Amorium (Katsari, 2012, 110).....	6
Şekil 2. Amorium Kenti genel kent planı (Amorium Kazı Arşivi).....	10
Şekil 3. A Kilisesi genel planı (Amorium Kazı Arşivi).....	11
Şekil 4. Büyük Mekan genel planı (Amorium Kazı Arşivi).....	13
Şekil 5. Üçgen Kule genel planı (Amorium Kazı Arşivi).....	14
Şekil 6. L Alanı genel planı (Amorium Kazı Arşivi).....	15
Şekil 7. Bazilia B genel planı (Amorium Kazı Arşivi).....	16
Şekil 8. İç Sur Alanı genel planı (Amorium Kazı Arşivi).....	18
Şekil 9. BBD Alanı genel planı (Amorium Kazı Arşivi).....	19

RESİMLER DİZİNİ

Sayfa

Resim 1. Amorium'un Müslüman Araplar tarafından kuşatılması.....	7
Resim 2. TT Alanı çömlekçi fırını ve yarı mamül seramik atıkları.....	22
Resim 3. Bazilika B'de tespit edilen fırın malzemeleri.....	23
Resim 4. İç Sur testi, bronz ağırlık ve kapı aksamı buluntuları (Amorium Kazı Arşivi).....	24
Resim 5. İç Sur Alanı sırlı seramik buluntularının dağılımı.....	25
Resim 6. İç Sur Alanı ocak nişli Türk-İslam Dönemi mekanları (Amorium Kazı Arşivi).....	26
Resim 7. İç Sur Alanı sırlı tuğla buluntuları (Amorium Kazı Arşivi).....	27
Resim 8. Bazilika B Alanı sırlı seramik buluntularının dağılımı.....	28
Resim 9. Bazilika B Alanı Türk-İslam dönemi yapı bakiyeleri (Amorium Kazı Arşivi).....	29
Resim 10. A Kilisesi sırlı seramik buluntularının dağılımı.....	30
Resim 11. L Alanı sırlı seramik buluntularının dağılımı.....	31
Resim 12. Açık yeşil renk sırlı seramik ağız parçaları.....	34
Resim 13. Açık yeşil renk sırlı seramik kaide ve kulp parçaları.....	34
Resim 14. Parlak yeşil renk sırlı seramik ağız, kaide ve kulp parçaları.....	35
Resim 15. Koyu yeşil renk sırlı seramik ağız ve kaide parçaları.....	36
Resim 16. Turkuaz renk sırlı ağız, kaide ve kulp parçaları.....	37
Resim 17. Sarı renk sırlı seramik kaide parçaları.....	37
Resim 18. Tek renk sgraffito ağız parçaları.....	50
Resim 19. Çok renkli sgraffito kaplarına ait ağız parçaları (Kat.145-148).....	52
Resim 20. Çok renkli sgraffito kaplarına ait ağız parçaları (Kat.149-151).....	53

Resim 21. Çok renkli sgraffito kaplarına ait ağız parçaları (Kat.152-155).....	54
Resim 22. Çok renkli sgraffito kaplarına ait ağız parçaları (Kat.156-162).....	54
Resim 23. Çok renkli sgraffito kaplarına ait ağız parçaları (Kat.163-188).....	55
Resim 24. Çok renkli sgraffito kaplarına ait ağız parçaları (Kat.169-172).....	56
Resim 25. Çok renkli sgraffito kaplarına ait ağız parçaları (Kat.173-176).....	56
Resim 26. Çok renkli sgraffito kaplarına ait kaide parçaları (Kat.177-182).....	57
Resim 27. Çok renkli sgraffito kaplarına ait kaide parçaları (Kat.183-189).....	58
Resim 28. Çok renkli sgraffito kaplarına ait gövde parçaları.....	58
Resim 29. Slip teknikli kaplara ait ağız ve kaide parçaları (Kat.190-194).....	62
Resim 30. Milet işi kaplara ait ağız ve kaide parçaları (Kat.195-200).....	65
Resim 31. Manisa Gülgün Hatun Hamamı tek renk yeşil sırlı seramik örnekleri.....	269
Resim 32. Ephesos turkuaz renk sırlı seramik örneği.....	270
Resim 33. Karacahisar Kalesi çok renkli sgraffito seramik örnekleri.....	273
Resim 34. Beçin Kalesi çok renkli sgraffito seramik örneği.....	274
Resim 35. Karacahisar Kalesi çok renkli sgraffito seramik örnekleri.....	275
Resim 36. Pergamon ve Ephesos çok renkli sgraffito seramik örnekleri.....	275
Resim 37. Aphrodisias slip teknikli seramik örnekleri.....	276
Resim 38. Gevale Kalesi Milet İşeri seramik örneği.....	277

ÇİZİMLER DİZİNİ

Sayfa

Çizim 1. Yeşil renk sırlı, konik gövdeli çanak örnekleri (Kat.1-2).....	38
Çizim 2. Yeşil renk sırlı, yarı-küresel gövdeli çanak örnekleri (Kat.3-11).....	39
Çizim 3. Yeşil renk sırlı, konik gövdeli kulplu çanak örneği (Kat.12).....	39
Çizim 4. Yeşil renk sırlı, yarı-küresel gövdeli çanak örnekleri (Kat.13-24).....	40
Çizim 5. Yeşil renk sırlı, yarı-küresel gövdeli çanak örnekleri (Kat.25-35).....	41
Çizim 6. Yeşil renk sırlı, yarı-küresel gövdeli hafif iç bükey ve dış bükey ağız profilli çanak örnekleri (Kat.25-35).....	41
Çizim 7. Yeşil renk sırlı, yarı-küresel gövdeli, dışa çekik geniş ağız kenarlı çanak örnekleri (Kat.44-46).....	42
Çizim 8. Yeşil renk sırlı, yayvan gövdeli çanak örnekleri (Kat.47-48).....	43
Çizim 9. Yeşil renk sırlı, yayvan gövdeli dışa çekik dar ağız kenarlı tabak örnekleri (Kat.49-50).....	43
Çizim 10. Yeşil renk sırlı, yayvan gövdeli, dışa çekik ve iç bükey ağız profilli tabak örnekleri (Kat.51-55).....	44
Çizim 11. Yeşil renk sırlı sıvı kaplarına ait örnekler (Kat.56-60).....	45
Çizim 12. Yeşil renk sırlı yüksek halka kaide örnekleri (Kat.61-69).....	45
Çizim 13. Yeşil renk sırlı yüksek halka kaide örnekleri (Kat.70-94).....	46
Çizim 14. Yeşil renk sırlı düz dipli kaide örnekleri (Kat.95-97).....	47
Çizim 15. Turkuaz renk sırlı, yarı-küresel gövdeli çanak örnekleri (Kat.112-117).....	47
Çizim 16. Turkuaz renk sırlı, konik gövdeli iç bükey ağız profilli (Kat.118) ve yarı-küresel gövdeli dışa çekik ağız profilli çanak örnekleri (Kat.119-120).....	48

Çizim 17. Turkuaz renk sırlı yüksek halka kaide örnekleri (Kat.121-124).....	48
Çizim 18. Sarı renk sırlı, yarı-küresel gövdeli ağız, yüksek halka ve düz dipli kaide örnekleri (Kat.126-131).....	49
Çizim 19. Tek renk sgraffito bezemeli, yayvan gövdeli, dışa çekik ve iç bükey ağız profilli tabak örnekleri (Kat.132-144).....	51
Çizim 20. Çok renkli sgraffito bezemeli, yarı-küresel gövdeli çanak örnekleri (Kat.145-168).....	59
Çizim 21. Çok renkli sgraffito bezemeli, yarı-küresel gövdeli ve iç bükey ağız profilli çanak örnekleri (Kat.169-171).....	60
Çizim 22. Çok renkli sgraffito bezemeli, kademeli konik gövdeli çanak örneği (Kat.172).....	60
Çizim 23. Çok renkli sgraffito bezemeli, yayvan gövdeli, dışa çekik ve iç bükey ağız profilli tabak örnekleri (Kat.173-176).....	61
Çizim 24. Çok renkli sgraffito bezemeli yüksek halka kaide örnekleri (Kat.177-189)..	61
Çizim 25. Slip teknikli yarı-küresel gövdeli ve yayvan gövdeli çanak ve tabak örnekleri (Kat.190-194).....	63
Çizim 26. Milet İşi yarı-küresel gövdeli ağız ve yüksek halka kaide örnekleri (Kat.195-200).....	66
Çizim 27. Karacahisar Kalesi tek renk yeşil sırlı sgraffito seramik örneği (Bursalı, 2007, Lev.84).....	271

KISALTMALAR DİZİNİ

A.g.k. : adı geçen kaynak

Bkz. : Bakınız

Cm. : Santimetre

Çev. : Çeviren

Ed. : Editör

Env. : Envanter

Fig. : Figür

Gr. : Gram

Kat. : Katalog

Lev. : Levha

M. : Metre

No. : Numara

Res. : Resim

S. : sayfa

Şek. : Şekil

Vd. : ve diğerleri

1. GİRİŞ

Bu tez çalışmasının konusu, Afyonkarahisar, Emirdağ İlçesi'nde bulunan Amorium Kenti'ndeki kazı çalışmalarında ele geçen sırlı seramik buluntuların değerlendirilmesidir. Toplamda 200 adet ağız, kaide ve kulp parçasından oluşan Amorium sırlı seramik buluntuları, 1988-2009 ve 2013-2021 yılları arasında kentin Yukarı Şehir bölümünde yer alan İç Sur, Bazilika B, TT ve L alanları ile Aşağı Şehir'de yer alan A Kilisesi'nde ele geçmiştir. İç Sur, TT ve L alanlarında ele geçmiş ve daha önceki çalışmalarla yayımlanmış olan sırlı seramik buluntuları ile form vermeyen sırlı seramik parçaları bu çalışmanın kapsamı dışında tutulmuştur. Form veren ve bu çalışmada ele alınan sırlı seramik parçaları tek renk sırlı seramikler, sgraffito seramikler, Milet İşi seramikler ve slip tekniğinde seramik buluntularından oluşmaktadır.

Anadolu coğrafyası, Bizans'ın son yüzyılları ile Beylikler ve Erken Osmanlı Dönemleri'nde sürekli bir mücadeleye sahne olmuş, bu mücadelelerin bir sonucu olarak da Anadolu'da karmaşık bir siyasi yapı ortaya çıkmıştır. Geçiş Dönemi olarak adlandırılan bu süreçte seramik üretimi ve ticari dağılımına ilişkin kesin ifadeler kullanmak ya da benzer form ve süsleme tekniklerinin görüldüğü buluntuları tanımlamak ve herhangi bir merkezle ilişkilendirmek güçtür. Amorium kazılarında ele geçen ve bu çalışmaya konu olan sırlı seramik buluntuları, bu noktada dikkat çekicidir. Nitekim eldeki veriler 11. yüzyıldan sonra Amorium'daki Bizans varlığının sona erdiğini ve kentte bir Türk-İslam Dönemi yerleşiminin başlamış olduğunu ortaya koymaktadır. Dolayısıyla söz konusu sırlı seramik buluntularının, doğrudan Amorium'daki Türk-İslam Dönemi ile ilişkilendirilebilmesi, benzer geçiş dönemi eserlerinin tanımlanması ve tarihlendirilebilmesi açısından önem arz eder. Ayrıca söz konusu sırlı seramik buluntuları, kentteki Türk-İslam Dönemi yerleşimine ilişkin verileri desteklemesi ve bu yerleşimin kentin hangi bölümünde yoğunlaştığı ile ilgili fikir vermesi açısından önemlidir.

Amorium kazılarında ele geçen sırlı seramik buluntuları, Sanat Tarihi araştırma, belgeleme ve yazım teknikleri dikkate alınarak, bu çalışma kapsamında sunulmaya çalışılmıştır. Ortaya konan çalışmada öncelikle, Amorium kazı evi deposunda bulunan sırlı seramik buluntuları tasniflenerek incelemeye hazır hale getirilmiştir. Daha sonra söz konusu buluntular, kendi içerisinde buluntu türlerine göre gruplandırılarak fotoğraflanmış ve formlarına ilişkin tespitte bulunabilmek için çizim işlemleri gerçekleştirilmiştir. Fotoğraf ve çizim çalışmalarının ardından tüm buluntuların çap, yükseklik ve cidar kalınlığı gibi ölçülerinin alınmasıyla kataloğa hazır hale getirilmiştir.

Sırlı seramik buluntularına yönelik yürütülen kazı evi depo çalışmalarının akabinde, tez metninin oluşturulmasında yararlanılacak olan yayımlar ile ilgili literatür taraması yapılmıştır. Literatür taramasında, Anadolu Üniversitesi Kütüphanesi'nden ve elektronik ortamda hizmet veren online kütüphanelerin yayınlarından yararlanılmıştır.

“Amorium Kazıları Erken Osmanlı ve Beylikler Dönemi Sırlı Seramik Buluntuları” başlığıyla sunulan bu tez çalışmasının birinci bölümünü “Giriş” oluşturmaktadır. Bu bölümünde, söz konusu çalışmanın içeriğiyle ilgili genel bir bilgilere değinilerek, çalışmanın konusu, amacı, kapsamı ve uygulanan yöntem hakkında bilgiler verilmiştir.

Çalışmanın ikinci bölümünde “Amorium Tarihçesi” ana başlığı altında Amorium'un Hitit, Roma, Bizans ve Türk-İslam Dönemi yerleşimlerine ilişkin veriler aktararak kentin tarihçesi hakkında bilgi verilmiştir. Aynı ana başlık altında 1988-2009 ve 2013-2021 yılları arasında kentin Aşağı Şehir bölümünde yer alan Büyük Mekân, A Kilisesi, Büyük Bina ve Üçgen Kule ile Yukarı Şehir bölümünde yer alan İç Sur, Bazilika B, L, TT ve UU alanlarında yürütülen kazı çalışmalarına ait bilgilere de yer verilmiştir.

Üçüncü bölümünü oluşturan “Amorium Kazıları Yayınlanmış Türk-İslam Dönemi Seramikleri” başlığı altında Amorium Kenti kazılarında ele geçen Türk-İslam Dönemi sırlı seramik buluntularına ilişkin çalışmalar tanıtılmıştır. Farklı yazarlar tarafından hazırlanan söz konusu çalışmalarda ele alınan sırlı seramiklere ait buluntu türleri ve bu buluntuların tarihlendirilme önerileri ile ilgili veriler aktarılmıştır.

Dördüncü bölümde “Amorium Sırlı Seramik Buluntularının Tespit Edildiği Alanlar” ana başlığı altında, sırlı seramik buluntularının ele geçtiği alanlara ilişkin bilgiler verilmiştir. Kentin Yukarı Şehir bölümünde yer alan İç Sur, Bazilika B, L ve TT alanları ile Aşağı Şehir'de yer alan A Kilisesi'nde tespit edilen sırlı seramik buluntularına ait sayısal verilere yer verilmiş ve bu veriler ayrıca alanlara ait haritalar üzerinden de aktarılmaya çalışılmıştır.

“Amorium Sırlı Seramik Buluntuları” başlığıyla sunulan beşinci bölümde, kentte tespit edilen sırlı seramik buluntuları türlerine göre sınıflandırılarak alt başlıklar halinde ele alınmıştır. Buna göre tek renk sırlı, sgraffito, slip ve Milet İşi seramik buluntuları olarak gruplandırılan sırlı seramik buluntuları, kendi alt başlıkları içerisinde hamur, astar, sır, bezeme ve form özellikleri dikkate alınarak tanıtılmıştır. Ayrıca seramik buluntularının tanımlandığı bu bölüm, buluntulara ait görsel ve çizimlerin yer aldığı bölümdür.

Altıncı bölümde Amorium sırlı seramik buluntuları, katalog şeklinde hazırlanmıştır. Bu bölümde buluntulara ait katalog numaraları, ele geçtikleri açma ve kontekstler, buluntu türleri, bezeme özellikleri, hamur yapıları ve ölçüleri gibi veriler, katalog içerisinde ve ayrı sütunlar halinde sunulmuştur. Ayrıca Anadolu’da benzer sırlı seramik buluntularının ele geçtiği merkezlere ait örneklere de katalog kısmında yer verilmiştir. Katalog numarası verilen sırlı seramik buluntularına ait görsel ve çizimlere de aynı katalog içerisinde yer verilmiştir.

Çalışmanın yedinci bölümünü “Değerlendirme” oluşturmaktadır. Söz konusu bölümde “Malzeme-teknik ve Süsleme” alt başlığı altında sırlı seramik buluntularının hamur, sır ve bezeme özellikleri ele alınmış ve buluntular Anadolu’da tespit edilen diğer benzer örnekler ile karşılaştırılmıştır. “Buluntu Türleri” alt başlığı altında sırlı seramik parçalarının form ve işlevlerine, “Buluntu-Mekân İlişkisi” alt başlığı altında buluntuların ele geçtikleri alanlara ilişkin bilgiler verilmiştir. “Tarihlendirme” alt başlığı altında ise söz konusu buluntularla ilgili veriler ve benzer örnekler dikkate alınarak, ele geçen buluntulara tarihlendirme önerisi getirilmeye çalışılmıştır.

Son olarak, sekizinci bölümü oluşturan “Sonuç” bölümünde kentte ele geçen ve bu çalışmaya konu olan 200 adet sırlı seramik buluntusunun incelenmesiyle elde edilen veriler üzerinde durulmuştur. Ele geçtikleri alanlar ve Anadolu’daki benzer örneklerinden yola çıkılarak tanımlanan, ve tarihlendirme önerisi getirilen buluntuların, Amorium Kenti açısından ulaşılan sonuçları ve seramik çalışmalarıyla ilgili literatüre katkısı üzerinde durulmuştur.

2. AMORIUM KENT TARİHÇESİ VE KAZILARI

2.1. Kent Tarihçesi

Amorium Kenti, M.Ö 2000'lerden itibaren Hitit, Frig, Roma ve Bizans'ın yanı sıra Selçuklu ve Osmanlı Dönemleri'nde de yerleşim görmüş antik bir kenttir. Coğrafi konum olarak günümüzde Afyonkarahisar iline bağlı Emirdağ ilçesinin 12 km. doğusundaki Hisarköy'de yer almaktadır¹.

J. Garstang ve O. R. Gurney gibi araştırmacılar tarafından Amorium, bir Hitit kenti olan Aura olarak tanımlanmaktadır². 1959 yılında kentin Yukarı Şehir bölümünde yapılan kaçak kazı sonucunda tespit edilen seramik kap parçaları, Amorium'da M.Ö 2000'lere uzanan bir Hitit yerleşimi olduğunu destekler niteliktedir³. Ayrıca Amorium'a çok yakın noktalarda konumlanan Tezköy Höyük ve Beyköy'deki yerleşimler, yine bölgedeki Hitit varlığına dair veriler sunmaktadır⁴. Kesin veriler sunması açısından Amorium'daki Prehistorik ve Klasik Dönem malzemesi az olsa da Yukarı Şehir olarak adlandırılan ve boyutları ile dikkat çeken höyük, burada Prehistorik Dönem'de de bir yerleşim olabileceğini ortaya koymaktadır⁵.

Arkeolojik buluntular ve yazılı kaynaklardan, Amorium'un Roma Dönemi'nde de yerleşim görmüş olduğu anlaşılmaktadır. Amorium, Roma Dönemi'nde İmparator Caracalla'nın (M.S 211-217) başa geçtiği yıllara kadar Doğu Phrygia'da kendi parasını basan ilk kentlerden biri olma özelliğine sahipti⁶. Bu durum, kentin Doğu Phrygia'da önemli bir konumda olduğunu ortaya koymaktadır. Bununla birlikte Roma Dönemi kaynaklarında sadece coğrafyacı Strabon'un yazılarında⁷ ve kazılarda bulunmuş az sayıda Latince yazıtta Amorium adı geçmektedir. Ancak kazılarda ele geçen mimari plastik parçalar ile bir Roma kamu yapısını işaret eden fakat devşirme malzeme olarak

¹R. M. Harrison (1998). Amorium 1987: A Preliminary Survey, *Anatolian Studies*, Vol: 38, s. 178.

²T. Koçak (2018). *Arkeolojik veriler ve yazılı kaynaklar ışığında Amorium Kenti'nin tarihi (En eski çağlardan Bizans yerleşiminin sonuna kadar)*, (Yayımlanmamış Doktora Tezi), Konya: Selçuk Üniversitesi Sosyal Bilimler Enstitüsü, s. 44.

³Koçak, 2018, **a.g.k.**, 44

⁴D. Mermerci (1979). Afyon bölgesi ve hinterlandında M.Ö II. bin yerleşme birimleri, *VII. Türk Tarih Kongresi (11-15 Ekim 1976)*, *Bildiriler I*, s. 162.

⁵Mermerci, 1979, **a.g.k.**, 162.

⁶C. Lightfoot ve M. Lightfoot (2007), *Anadolu'da Bir Bizans Kenti Amorium*, İstanbul: Homer Kitabevi, s. 33.

⁷Strabon (2005). *Geographika*, (Çev: A. Pekman), Arkeoloji ve Sanat Yayınları, İstanbul, XII. 8. 13.

kullanılan yazıtlar, bugün Roma Dönemi sokak ve yapı kalıntıları görülmesi de kentte tapınak, forum, hamam gibi yapılar olduğunun kanıtıdır⁸.

Kentte, Erken Bizans Dönemi'ne tarihlendirilen ya da bu dönemde farklı işlevlere yönelik olarak dönüştürüldüğü düşünülen yapı bakiyeleri, Amorium'un MS. 4. ve 6. yüzyıllar arasında ekonomik ve kültürel bağlamda gelişmiş olduğunu göstermektedir. 11. yüzyılda yaşamış olan Bizanslı tarihçi Kedrenos, kenti çevreleyen surlarının İmparator Zenon (474-491) tarafından inşa ettirildiğini ileri sürer⁹. Aynı sur sistemi ile ilgili Arap coğrafyacı İbn Hurdazbih (MS.820-912), yüksek beden duvarları ile 44 kulesinin olduğundan ve surun dışında geniş bir hendeğinin olduğundan söz etmektedir¹⁰.

7. yüzyıla gelindiğinde Amorium, Anadolu'daki başlıca yol güzergâhları üzerinde yer almaktaydı. Söz konusu güzergahlardan biri, başkent Konstantinopolis'ten başlayarak Nikaea'nın (İznik) güneyinden Dorylaeum (Eskişehir-Şarhöyük) ve oradan Amorium'dan geçerek İkonium (Konya) üzerinden Kilikia'ya ulaşmaktaydı¹¹. Stratejik konumundan dolayı kent, MS. 7. yüzyılın ortalarından itibaren Anatolikon Theması'nın başkenti olmuş ve bu dönemde hem askeri hem de idari bir merkez olarak ön plana çıkmaya başlamıştır (Şekil 1)¹². Öte yandan 7. yüzyıldan 9. yüzyıl ortalarına kadar hem askeri hem de idari bir merkezi olması ve başlıca yol güzergahları üzerindeki konumu nedeniyle, önce Emeviler Dönemi'nde daha sonra da Abbasiler Dönemi'nde 644, 646, 666/667, 669/670, 707, 715/716, 779 ve 796 yıllarında Arap akınlarına sahne olmuştur (Resim 1)¹³.

⁸Lightfoot ve Lightfoot, 2007, **a.g.k.**, 32.

⁹Kedrenos (1838). Georgius Cedrenus, *Compendium historiarum* 1, (Ed: I. Bekker), *Corpus scriptorum historiae Byzantinae* 32, Bonnae, s. 615.

¹⁰R. M Harrison (1989). "Doğu Phrygia'da Amorium (Hisarköy) Yüzeysel Araştırması", *VI. Araştırma Sonuçları Toplantısı, Ankara: Kültür Bakanlığı Yayınları*, s. 192.

¹¹D. Winfield (1977). "The Northern Routes across Anatolia", *Anat. St.* Vol. 27, s. 152; Kentin önemli konumunu Arap tarihçi Tabari (MS. 838-923) şu şekilde tarif etmiştir: "Hıristiyanlığın gözü ve tesis edildiği yerdir. Yunanlılar İstanbul'dan daha çok Amorium'a değer vermişlerdir. İstanbul'dan Suriye'ye giden ana yol üzerinde olması ve Ankyra ve İkonium'a bu kentten ulaşılması, bu kenti değerli kılar". Bkz., M. Harrison (2001). *Mountain and Plain from the Lycian Coast to the Phrygian Plateau in the Late Roman and Early Byzantine Period*, (Ed: W. Young), Michigan, s. 66.

¹²Amorium, 7. yüzyıl başında Batı Anadolu'daki birçok kent gibi sivil yerleşim profili sergilemektedir. 600 yılında Sykeon'lu Aziz Theodoros kenti ziyaret ettiğinde kendisine piskopos ve kentin kamu işlerinden sorumlu bir aristokrat eşlik etmiştir. Detaylı bilgi için bkz., E. A. Ivison (2007). "Amorium in the Byzantine Dark Ages (seventh to ninth centuries)", *Post-Roman Towns, Trade and Settlement in Europe and Byzantium, Vol. 2, Byzantium, Pliska, and the Balkans*, (Ed: Joachim Henning), Berlin, s. 29.

¹³K. Belke ve M. Restle (1984). *Tabula Imperii Byzantini IV, Galatien und Lykaonien*, Wien, s. 123; Ivison, 2007, **a.g.k.**, 25-59



Şekil 1. Erken Bizans Dönemi'nde Amorium (Katsari, 2012, 110)

MS. 9. yüzyılda Bizans Devleti idaresi altındaki “Amorium Hanedanı” nedeniyle de kentin önemi artmıştır. Ancak Amorium MS. 838 yılında, Abbasi Halifesi Mu'tasım'ın (MS.833-842) ordusu tarafından, Ankara alındıktan sonra kuşatılmıştır¹⁴. 7. yüzyılda Arap akınları ile başlayıp 842 yılında İkonaklazma'nın son bulunduğu süreci kapsayan Karanlık Dönemi'de, Amorium'un thema ordusundaki görevli askerler de dahil olmak üzere büyük bir nüfusa sahip olduğu ve bu dönemde varlığını sürdürebilen az sayıda kentten biri olduğunu söylemek mümkündür¹⁵. MS. 931 yılında Tarsus Emiri tarafından yeniden Arap saldırısına uğrayan kentte¹⁶, MS. 10. ve 11. yüzyıl ortalarına kadar Bizans varlığı devam etmiştir¹⁷.

¹⁴Kuşatma ile ilgili detaylar için Arap dönem kaynaklarına bkz., Al-Tabari (1991). *The History of al-Tabari, V. XXXIII, Storm and Stress along the Northern Borders of the Abbasid Caliphate*, (Çev: C. E. Bosworth), Albany, s.108-109, 115-117; Al-Mas'udi (1935). *The Meadows of Gold*, Aleksandr Aleksandrovich Vasiliev, *Byzance et les Arabes I: la dynastie d'Amorium (820-867)*, (Ed: H. Grégoire ve M. Canard) Bruxelles, s.119; Bizans dönem kaynağı için bkz., Theophanes Continuatus (1938). *Theophanes Continuatus*, (Ed: I Bekker), *Corpus Scriptorum Historiae Byzantinae 31*, Bonn-Leipzig 1838, s. 126.

¹⁵W. Treadgold (1988). *The Byzantine Revival, 780-842*, Stanford University Press, California, s.41, 46.

¹⁶Lightfoot ve Lightfoot, 2007, **a.g.k.**, 59.

¹⁷H. Yılmazyaşar ve Z. Demirel-Gökçalp (2021). Amorium'da Yukarı Şehir İç Sur Kazıları (2014-2018), *Anadolu Üniversitesi Sosyal Bilimler Dergisi* 21/4, s. 1021.



Resim 1. Amorium'un Müslüman Araplar tarafından kuşatılması (Skylitzes)

Yazılı kaynaklar, 11. yüzyıldan sonra Amorium'daki Bizans varlığının sona ermesi ile kentte bir Selçuklu Dönemi yerleşimi olduğunu işaret eder. Selçuklu Sultanı Alparslan ile uyuşmazlık içinde olan ve bir Selçuklu komutanı olan Afşin Bey ile Ahmetşah, Anadolu içlerine doğru kaçarak burada bir dizi akın gerçekleştirir. Söz konusu akınlardan birini de 1068 yılında Amorium üzerine düzenlemiştir¹⁸. Sıbt İbnülcevzi, Afşin Bey'in Amorium'a düzenlediği akınla ilgili şunları söyler:

“Bizans imparatoru büyük ve değerli bir patriği hapse attı. Bunu haber alan patriğin kardeşi imparatorun izlemelerinden kaçmakta idi. Patrik, bu sıralarda Anadolu'da gazilerle akınlarda bulunan Emir Afşin'e rastladı; ona kardeşinin hapse atıldığını bildirdi ve ayrıca Amuriye'ye (Amorium) girip şehri kendisine teslim edeceği hususunda and içti. Derhal harekete geçen patrik beraberinde iki haç ve bazı Rumlarla birlikte Amuriye'ye geldi. İçeridekilere “Bizans imparatoru bölgenizi tahrip ve yağma eden Türk gazilerine karşı beni, sizlere yardım için gönderdi” haberini yolladı. Bunun üzerine patrik beraberindekilerle birlikte Amuriye'ye girdi ve şehre hâkim oldu. Çok geçmeden Afşin, anlaşma gereğince, şehre girdi; pek çok tutsak ve mal ele geçirdi”¹⁹.

Yazılı kaynaklar ışığında daha sonraki süreçte bu yerleşimin devam ettiği anlaşılmaktadır. Nitekim Ebü'l Fida, Takvimü'l-Buldan adlı eserinde bununla ilgili olarak şunları ifade eder: “Amuriye büyük bir şehirdir. Güçlü, sağlam bir kaleye sahiptir. Bu kale şehrin içindedir. Halkının büyük çoğunluğu Türkmendir. Bağ ve Bostan'ı azdır. Birkaç çeşmesi ve nehri vardır. Adı tarihlerden gelmiştir. Mu'tasım tarafından kuşatılan

¹⁸Y. Ayönü (2014). *Selçuklular ve Bizans*, Ankara: Türk Tarih Kurumu Yayınları, IV/A-2-1.1 Dizi-Sayı 16. s. 36.

¹⁹A. Sevim (1990). *Ünlü Selçuklu komutanları Afşin, Atsız, Artuk ve Aksungur*, Ankara: Türk Tarih Kurumu Yayınları, VI. Dizi, s. 24.

şehir burasıdır”²⁰. Söz konusu yerleşimi destekleyen arkeolojik veriler de bulunmaktadır. Aşağı Şehir’de yer alan A Kilisesi kazılarında tespit edilen ve MS.1156-1257 yılları arasına tarihlenen sikkeler de Amorium’daki Selçuklu varlığı hakkında ip uçları vermektedir²¹.

George Pachymeres’in aktarımları, 14. yüzyılın başında Amorium’un Germiyanoglu Beyliği Dönemi’nde de yerleşim görmüş olabileceğini ortaya koymaktadır. Bu aktarıma göre Bizans kentleri üzerinde hakimiyet kurmaya başlayan Germiyanoglu Alişar Bey, Roger de Flor komutasında bulunan Katalan Ordusu karşısındaki yenilgisiyle birlikte güvenlik önlemleri alarak Amorium’a ulaşmıştır. Bu veriye göre kentin, 14. yüzyılın başlarında Germiyanogulları’na bağlı Türkmenler tarafından yerleşim görmüş olması muhtemeldir. 1380’li yıllarda Germiyanogulları’na ait toprakların (Kütahya, Simav, Eğrigöz, Tavşanlı ve olasılıkla Amorium’u da içeren) bir kısmının çeyiz olarak Osmanlı topraklarına katılması, Amorium’un 14. yüzyıl sonunda Osmanlı sınırlarına dahil edilmiş olma ihtimalini kuvvetlendirmektedir. Fakat 1402’deki Ankara Savaşı sonrasında Osmanlı’ya bağlı Beyliklerin bağımsızlıklarını tekrar kazanmaları ve topraklarını geri almalarıyla Amorium’un hangi beyliğin egemenliğinde olduğunu belirsiz kılmaktadır. Ancak Osmanlı’yla birlikte dönemin diğer bir önemli gücü olan Karamanoğlu Beyliği’nin topraklarını Amorium’u da içeren bir alana kadar genişletmiş olması da mümkündür. Bu bağlamda Dukas Kroniği’nde yer alan bir veriye göre II. Murad’a karşı başkaldıran İzmiroğlu Cüneyd Bey, Amorium’a ulaşp burada Karamanoğlu Bey’i ile görüşmüş ve yardım istemiştir. Bu veri, söz konusu süreçte Amorium’un Karamanoğulları egemenliğinde olabileceği ihtimalini akla getirmektedir. Yine de hakimiyet alanlarına yönelik çatışmaların yoğun olduğu bu süreçte Amorium’daki hâkim gücü kesin bir dil ile ifade etmek güçtür. Bulunduğu konum itibari ile Germiyan, Osmanlı ve Karamanoğulları Beyliği arasında dönem dönem el değiştiren kent, Kanuni Dönemi’nde ise Muhasebe-i Vilayet-i Anadolu Defteri ve 16. yüzyılın sonlarına ait bir tahrir defterine göre “Hisarcık” adıyla Barçınlı Kazası’na bağlı bir köy durumundadır²².

Günümüzde kentte devam eden kazı çalışmaları, Amorium’un, Bizans sonrası Türk-İslam Dönemi yerleşimine ışık tutmaya devam etmektedir. Yukarı Şehir İç Sur

²⁰Koçak, 2018, **a.g.k.**, 62.

²¹Amorium’da bulunan Selçuklu sikkeleri için bkz., C. Katsari, C. S. Lightfoot and A. Özme (2012). *The Amorium Mint and Coin Finds, Amorium Reports 4*, Berlin, s.175-176.

²²Yılmazyaşar ve Demirel-Gökalp, 2021, **a.g.k.**, 1021-1022.

kazılarında tespit edilen sur duvarına dayalı ve içerisinde ocak nişleri bulunan mekanlar ile aynı alanda ele geçen seramik buluntuları²³ ve Osmanlı lüleleri²⁴ bu yerleşim hakkında nitelikli veriler sunmaktadır. Yine Yukarı Şehir’de yer alan ve kazısı devam etmekte olan Bazilika B’ye ait seramik buluntuları ile seramik fırın malzemeleri²⁵ ile Yukarı Şehir L ve UU alanlarında bulunan çok sayıda seramik kap parçası²⁶, lüle örnekleri, gümüş sikke ve geç dönem yapı bakiyeleri, kentteki Türk-İslam Dönemi yerleşimi açısından önemli ipuçları vermektedir²⁷.

2.2. Amorium Kazıları

Bugün Hisarköy olarak bilinen köyün kalıntılarının Amorium’a ait olduğu 1836 yılında bölgeyi ziyaret eden W. J. Hamilton²⁸ tarafından saptanmıştır. Kentteki ilk bilimsel çalışmalar, 1987 yılında Prof. R. Martin Harrison tarafından bir yüzey araştırması ile başlamış ve 1988 yılında Oxford Üniversitesi adına kazı izni alarak 1992 yılına kadar çalışmalarını devam ettirmiştir. Harrison’un başkanlığında kentin güneybatısındaki şehir surlarında, kentin güneyinde kalan ve Geç Roma- Erken Bizans Dönemi’ne tarihlenen “Büyük Bina” olarak adlandırılmış alanda, Aşağı Şehir A Kilisesi’nde ve Yukarı Şehir’de yer alan ve “L” alanında kazı çalışmaları gerçekleştirilmiştir. Kazı çalışmalarındaki ilk verilere göre Amorium’un MS. 6. yüzyıldan 11. yüzyılın sonuna kadar büyük bir yerleşime sahip olduğu ve Bizans şehrinin sadece Yukarı Şehir’de yer alan höyükle sınırlı olmadığı, Aşağı Şehir’deki duvarlarla çevrilmiş alana kadar uzandığı anlaşılmıştır (Şekil 2).

²³Z. Demirel-Gökalp, A. C. Erel, N. Tsiviskis, H. Yılmazyaşar ve M. Kurt (2020). 2018 Yılı Amorium Kazıları, *41. Kazı Sonuçları Toplantısı, 4. Cilt, Ankara: T.C. Kültür Bakanlığı Yayınları*, s. 570; L. Doğer ve M. E. Armağan (2020). Amorium, Yukarı Şehir İç Sur alanı kazısından Geç Orta çağ sırlı seramikleri üzerine ilk gözlemler, *Art-Sanat, 14*, s. 71-110.

²⁴Gökalp vd., 2018, a.g.k., 573.

²⁵Gökalp vd., 2018, a.g.k., 569.

²⁶N. Ö. Fındık (2003). Turkish Glazed Pottery, *Amorium Reports 2* (Ed: C. Lightfoot), Oxford, Hadrianbooks, s. 105-118.

²⁷C. Lightfoot ve Y. Mergen (1998). 1996 Yılı Amorium Kazısı, *XIX. Kazı Sonuçları Toplantısı, II, Ankara: T.C. Kültür Bakanlığı Yayınları*, s. 345.

²⁸Hamilton, metninde Amorium (Hisarköy) yerine, Osmanlı Dönemi’nde kullanılan “Hergan Kale” yi tercih etmiştir. Bkz., W. J. Hamilton (1842). *Researches in Asia Minor, Pontus and Armenia 1*, London, s. 448-455.

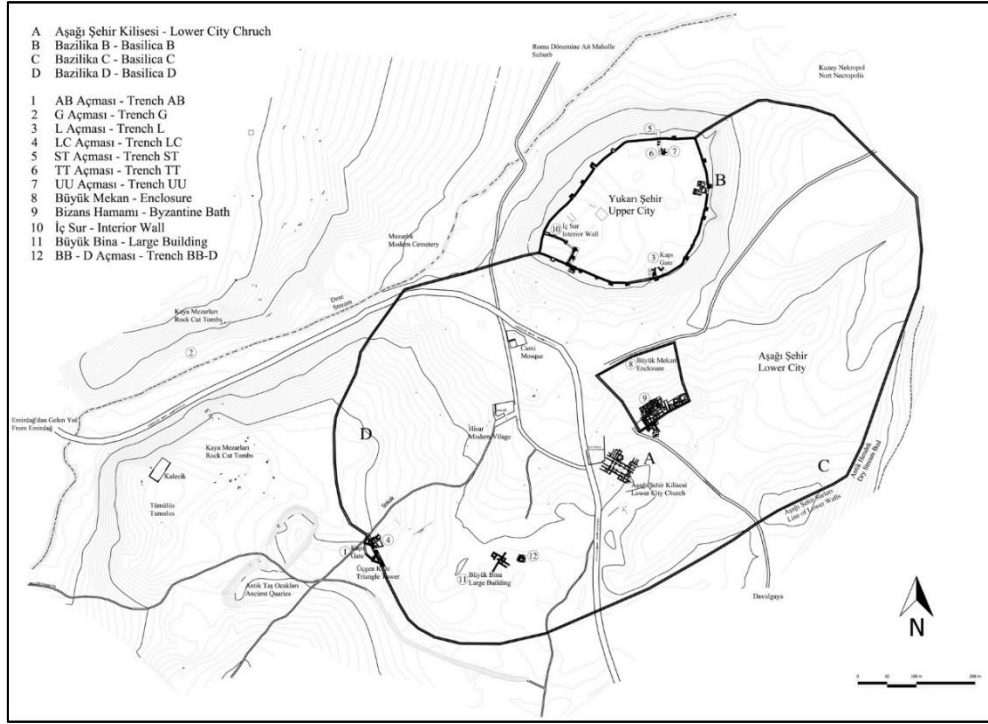

Şekil 2. Amorium Kenti genel kent planı (Amorium Kazı Arşivi)

“Amorium Kazıları Projesi” 1993-2009 yılları arasında Dr. Chris S. Lightfoot tarafından devam ettirilmiştir. Dr. Chris S. Lightfoot 1990 yılında Aşağı Şehir Kilise kompleksinde başlatılan çalışmalara devam etmiştir. Bu çalışmalarda kompleks içinde A Kilisesi (Şekil 3) ile buna bağlı vaftizhane ve birçok mezar yapısı ortaya çıkarılmıştır. Söz konusu kilisede 1999-2008 yılları arasında yapılan kazı çalışmaları neticesinde, A Kilisesi’ne ait yapı dokusu tamamen ortaya çıkarılmış ve A Kilisesi’nde iki farklı yapım evresi tespit edilmiştir. İlk evre 5-6. yüzyıllara tarihlenen ve neflerin sütun dizeleriyle ayrıldığı üç nefli bir kilise yapısına aittir²⁹. Apsisi içten yarım daire, dıştan ise üç cepheli olup iç kısmında ise yarım daire planlı ve basamaklı oturma yerleri bulunan synthronon bulunmaktadır³⁰. Yapının batısında nartheks ve atriumu³¹, kuzeybatıda ise yapıya yönden bitişik halde inşa edildiği anlaşılan kare planlı vaftizhane ve vaftizhanenin doğu cephesinde küçük bir apsis bulunmaktadır³².

²⁹R. M. Harrison (1993). Amorium 1991, XIV. Kazı Sonuçları Toplantısı, II, Ankara: T.C. Kültür Bakanlığı Yayınları, s. 248.

³⁰Lightfoot ve Lightfoot, 2007, a.g.k., 82-83.

³¹C. S. Lightfoot, O. Koçyiğit ve H. Yaman (2008). Amorium kazısı 2006, 29. Kazı Sonuçları Toplantısı, I, Ankara: T.C. Kültür Bakanlığı Yayınları, s. 443-444.

³²C. S. Lightfoot, O. Koçyiğit ve H. Yaman (2007). Amorium kazısı 2005, 28. Kazı Sonuçları Toplantısı, I, Ankara: T.C. Kültür Bakanlığı Yayınları, s. 282.

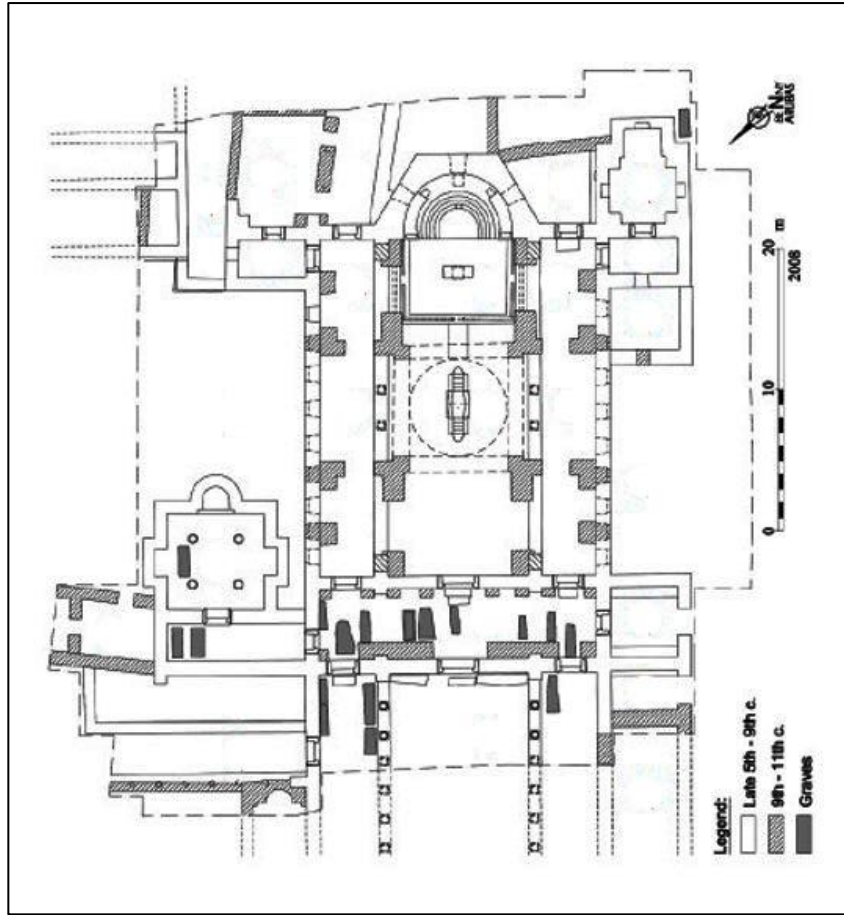

Şekil 3. A Kilisesi genel planı (Amorium Kazı Arşivi)

A Kilisesi'nin 838 yılında gerçekleştirilen Arap kuşatmasında büyük ölçüde tahrip olduğu ve kuşatmadan sonra 9-10. yüzyıllarda burada yeni bir inşa faaliyetinin olduğu düşünülmektedir. Söz konusu ikinci evrede nefleri ayıran sütunların yerine dört adet fil paye kullanılmış ve yapı haç planlı, kubbeli bir kilise yapısına dönüştürülmüştür³³. Kuzeybatı yönden yapıya bitişik haldeki vaftizhane yapısının da haç şeklindeki havuzunun içi doldurularak hem vaftizhane hem de kilise zemini *opus sectile* ile döşenmiştir³⁴. Daha sonraki dönemlerde (MS. 13-14. yüzyıl) kilisenin asıl işlevini yitirmesiyle birlikte doğu yarısının çiftlik evi ve bu eve ait avlu olarak kullanıldığı düşünülmektedir³⁵.

C. S. Lightfoot başkanlığında ayrıca 1996 yılında Aşağı Şehir Kilisesi'nin kuzeyinde, sit alanının yaklaşık ortasında yer alan ve Büyük Mekân (Şekil 4) olarak adlandırılan alanda çalışılmaya başlanmıştır. Büyük Mekân, çevre duvarı ile korunaklı

³³Lightfoot ve Lightfoot, 2007, **a.g.k.**, 89.

³⁴Lightfoot, Koçyiğit ve Yaman, 2007, **a.g.k.**, 282.

³⁵C. S. Lightfoot (1996). Amorium kazısı 1994, *XVII. Kazı Sonuçları Toplantısı, II, Ankara: T.C. Kültür Bakanlığı Yayınları*, s. 362.

hale getirilmiş ve esasında çeşitli işlevlerde kullanılan çok sayıda farklı birimlere sahip bir yapı kompleksidir. Burada 1996-2008 yılları arasında C. S. Lightfoot tarafından gerçekleştirilen kazı çalışmalarıyla, komplekse ait yapıların işlevleri hakkında incelemeler yapılmıştır³⁶. Söz konusu çalışmalarla alan içerisinde MS. 6.-9. yüzyıllara tarihlenen ve üç birimden oluşan bir Bizans Hamamı³⁷ ortaya çıkartılmıştır. 1 numaralı birim, belli bir eksen üzerinde sıralanan *vestibulum*, *latrine*, *frigidarium*, *tepidarium*, *caldarium*, *sudatorium* ve *furnace* bölümlerinin yer aldığı kuzeydoğu ve güneybatı doğrultulu dikdörtgen bir yapıdır³⁸. Hamam yapısının güneydoğu köşesinde yer alan ve kare bir plana sahip olan 2 numaralı birimin ise sarnıç işleviyle kullanıldığı tespit edilmiştir³⁹. Ayrıca bu birimin daha sonraki dönemlerde kendi işlevi dışında çeşitli endüstriyel faaliyetler yönelik bir kullanımı olduğu da ortaya çıkarılmıştır⁴⁰. Üç girişi bulunan ve poligonal bir yapı olan 3 numaralı birimin ortasında yuvarlak planlı *peristyl* bulunur⁴¹. Buradaki çalışmalar sonucunda yüzey toprağının alt kotlarında 11. yüzyıla ait sikkeler ve seramiklerin tespit edildiği tabaka ile hemen alt kotta ise 6. yüzyıl tabakaları açığa çıkarılmıştır. Buradan yola çıkılarak yapının, Geç Roma-Erken Bizans Dönemi'ndeki inşa tarihinden kısa bir süre sonra yıkıldığı ve 11. yüzyıla kadar da kullanılmadığı ileri sürülmüştür⁴².

Büyük Mekân içerisinde gerçekleştirilen kazı çalışmaları neticesinde hamam yapısının yanı sıra şarap üretim atölyeleri, üzüm ezilmesi için kullanılan plaster kaplı tanklar ve elde edilen üzüm suyunun fermantasyon için biriktirildiği daha küçük havuzlar açığa çıkarılmıştır. Buradan yola çıkılarak kentin kendi dönemi içerisinde önemli bir şarap üretim merkezi olduğu anlaşılmıştır⁴³.

³⁶E. A. Ivison (2012). *Excavations at the lower city Enclosure, 1996-2008*, Amorium reports 3: The lower city Enclosure finds reports and technical studies (Ed. C. S. Lightfoot and E. A. Ivison) İstanbul: Ege Yayınları, s. 5-10.

³⁷Hamam için bkz., O. Koçyiğit (2006). "Amorium Hamam Yapısı Tarihsel Süreç İçerisindeki İşlevsel Değişim", (Yayımlanmamış Yüksek Lisans Tezi), Çanakkale On sekiz Mart Üniversitesi, Sosyal Bilimler Enstitüsü.

³⁸C. S. Lightfoot ve Y. Arbel (2003). Amorium kazısı 2001, 24. *Kazı Sonuçları Toplantısı, I*, Ankara: T.C. Kültür Bakanlığı Yayınları, s. 521-522; C. S. Lightfoot ve Y. Arbel (2004). Amorium kazısı 2002, 25. *Kazı Sonuçları Toplantısı, I*, Ankara: T.C. Kültür Bakanlığı Yayınları, s. 1.

³⁹C. S. Lightfoot ve Y. Mergen (2002). Amorium kazısı 2000, 23. *Kazı Sonuçları Toplantısı, II*, Ankara: T.C. Kültür Bakanlığı Yayınları, s. 244-245.

⁴⁰Koçyiğit, 2006, **a.g.k.**, 77; Ivison, 2012, **a.g.k.**, 13.

⁴¹Lightfoot ve Arbel, 2003, **a.g.k.**, 523.

⁴²Lightfoot ve Arbel, 2003, **a.g.k.**, 523; Koçyiğit, 2006, **a.g.k.**, 52-60.

⁴³O. Koçyiğit (2011). Amorium'da bulunan yeni veriler ışığında Bizans Dünyası'nda şarap üretimi, *VIII. Ortaçağ ve Türk Dönemi Kazıları ve Sanat Tarihi Araştırmaları Sempozyumu Bildirileri*, İstanbul, s. 393-401.

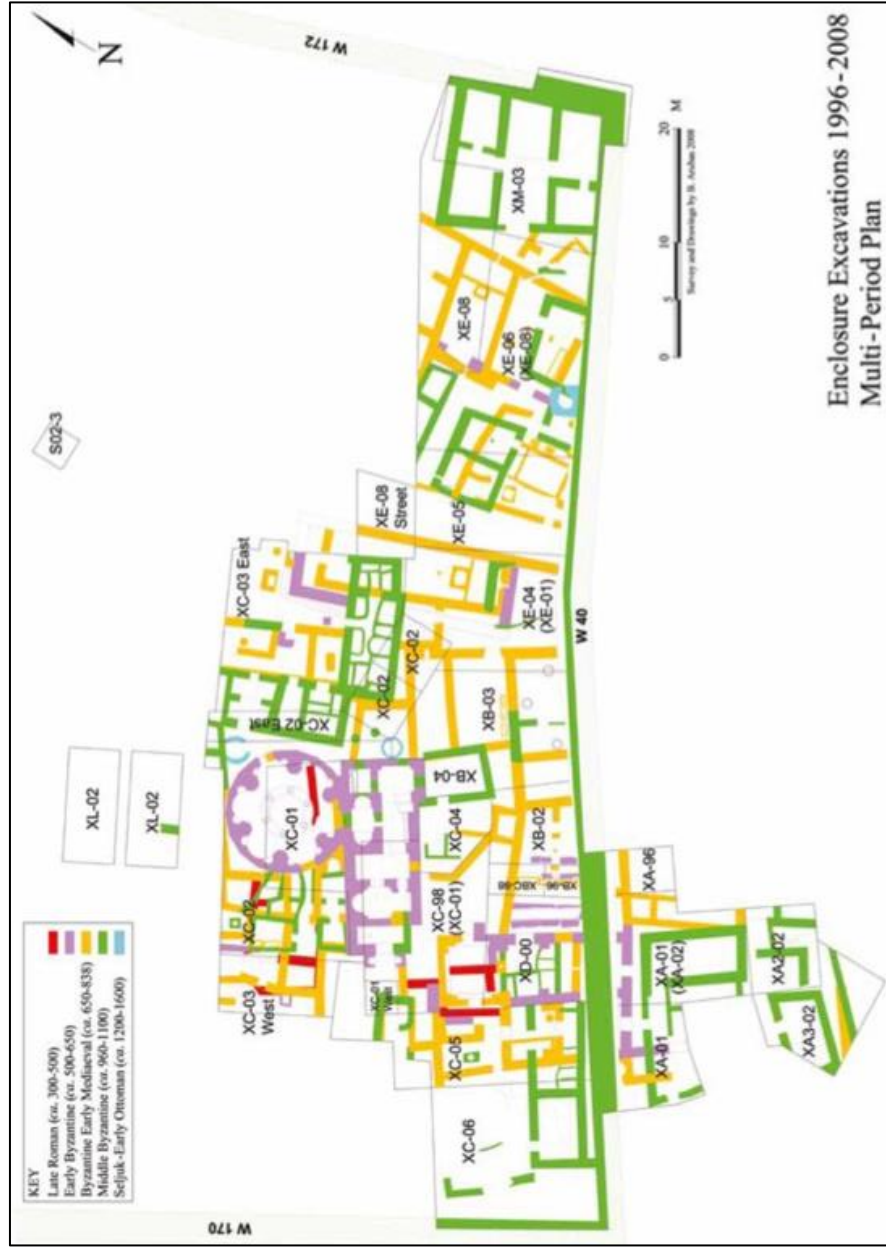

Şekil 4. Büyük Mekan genel planı (Amorium Kazı Arşivi)

Aşağı Şehir’de 1988-1995 yılları arasında yapılan kazı çalışmaları ile kentin güneybatısında açığa çıkarılan Üçgen Kule (Şekil 5) bir başka yapı bakiyesidir. Buradaki çalışmalarla Aşağı Şehir’i çevreleyen sur duvarı kalıntısının bir kısmı tespit edilmiştir. Ayrıca söz konusu duvara ait bir giriş açıklığı ile bu açıklığın hemen sağ tarafında yer

alan üçgen kule tespit edilmiştir. Üçgen Kule'nin arka bölümlerinde yapılan çalışmalar neticesinde ise 10-11. yüzyıllara ait birimler ortaya çıkarılmıştır⁴⁴.

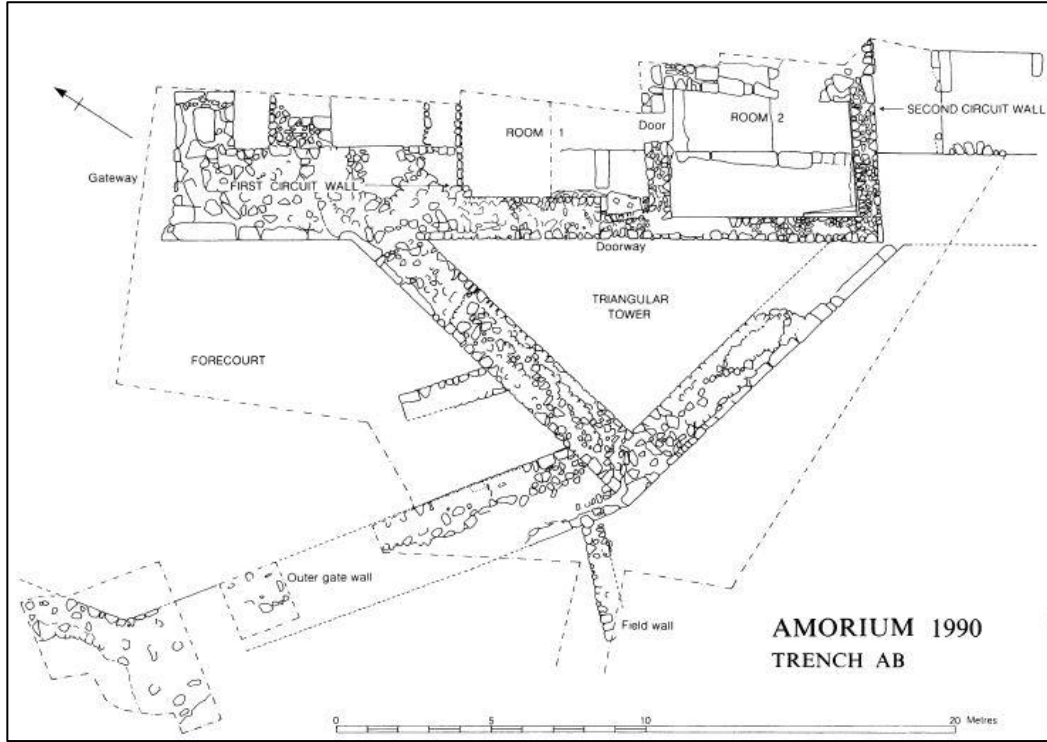

Şekil 5. Üçgen Kule genel planı (Amorium Kazı Arşivi)

Aşağı Şehir'de yer alan A Kilisesi, Büyük Mekân, Büyük Bina ve Üçgen Kule gibi alanlar dışında Yukarı Şehir'de de kazı çalışmaları yapılmıştır. Yukarı Şehir'in güneydoğu yamacında bulunan L alanındaki (Şekil 6) kazı çalışmalarıyla Yukarı Şehir'i çevreleyen sur duvarlarına ait bir kapı açıklığı tespit edilmiş olup, kapı açıklığının hemen yanında ise bir kule yapısının varlığı saptanmıştır⁴⁵. Sürdürülen kazı çalışmaları neticesinde alanda iki farklı evreyi işaret eden tabakalar tespit edilmiştir. Birinci evre, Bizans Dönemi'ni (9-11 yüzyıl), ikinci evre ise 12. yüzyıl ve daha sonraki dönemleri yani Türk-İslam Dönemi'ni işaret etmektedir⁴⁶. Höyüğün kuzeyinde çalışılan UU açması yine Yukarı Şehir'de yer alan bir başka alandır. Söz konusu alanda yapılan kazı çalışmalarında

⁴⁴R. M. Harrison (1990). Emirdağ (Afyon)'da birinci kazı raporu, *XI. Kazı Sonuçları Toplantısı, II, Ankara: T.C. Kültür Bakanlığı Yayınları*, s. 156; R. M. Harrison (1991). Amorium 1989, *XII. Kazı Sonuçları Toplantısı, II, Ankara: T.C. Kültür Bakanlığı Yayınları*, s. 256-258; C. S. Lightfoot (1994). 1992 Yılı Amorium kazısı, *XV. Kazı Sonuçları Toplantısı, I, Ankara: T.C. Kültür Bakanlığı Yayınları*, s. 505; C. S. Lightfoot (1995). Amorium kazısı 1993, *XVI. Kazı Sonuçları Toplantısı, II, Ankara: T.C. Kültür Bakanlığı Yayınları*, s. 134; Lightfoot ve Lightfoot, 2007, **a.g.k.**, 105-106.

⁴⁵Harrison, 1991, **a.g.k.**, 254.

⁴⁶Lightfoot, 1995, **a.g.k.**, 135.

çökmüş halde bulunan bir çatıya ait yanmış kereste ve kiriş kalıntıları ile iki odalı bir yerleşim birimi ortaya çıkarılmıştır⁴⁷.

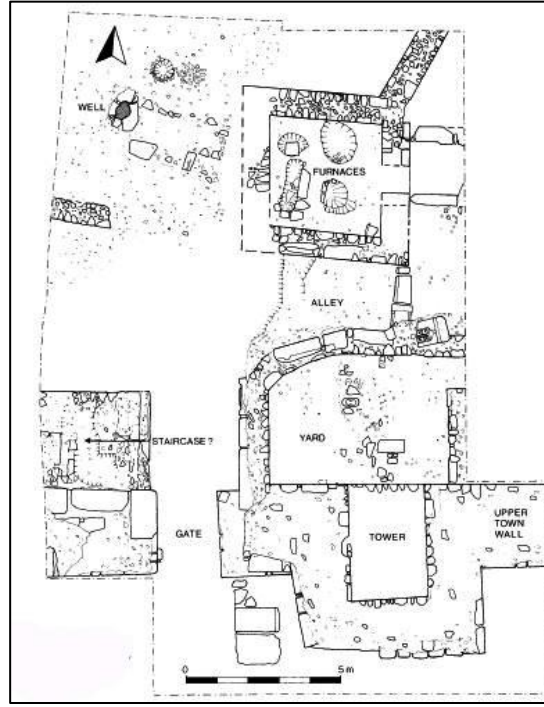

Şekil 6. L Alanı genel planı (Amorium Kazı Arşivi)

Amorium Kazıları, 2013 yılında Afyonkarahisar Müzesi Başkanlığında ve Prof. Dr. Zeliha Demirel Gökalp'in bilimsel danışmanlığında gerçekleştirilmiştir. Kazı çalışmaları 2014 yılından itibaren ise Bakanlar Kurulu kararı ile Kültür ve Turizm Bakanlığı ve Anadolu Üniversitesi adına Prof. Dr. Zeliha Demirel Gökalp'in kazı başkanlığında devam etmektedir. Söz konusu çalışmalar daha çok kazıları devam eden Yukarı Şehir İç Sur Alanı ile Yukarı Şehir Bazilika B ve Aşağı Şehir'deki BBD alanlarında yoğunlaşmıştır.

2013 yılında Yukarı Şehir'deki ilk çalışma, höyüğün kuzeydoğusunda sur duvarına oldukça yakın inşa edilmiş ve apside ait mimari kalıntısı ile işlevi tespit edilebilen ender yapılardan biri olması nedeniyle Bazilika B'de (Şekil 7) başlamıştır. Apsis bölümünde gerçekleştirilen çalışmalarla tespit edilen bir ocak ve ele geçen seramiklerden yola çıkarak, söz konusu alanın Geç Osmanlı Dönemi'nde muhtemelen konaklanacak bir başka mekâna dönüştürüldüğü düşünülebilir⁴⁸. 2014 yılında ise apsisin doğusunda, apsis dış duvarı ve Yukarı Şehir sur duvarının iç yüzü ile sınırlandırılmış,

⁴⁷Lightfoot ve Mergen, 1998, **a.g.k.**, 344-345.

⁴⁸Z. Demirel-Gökalp (2015). 2013 Yılı Amorium Kazıları, 36. Kazı Sonuçları Toplantısı, 2. Cilt, Ankara: T.C. Kültür Bakanlığı Yayınları, s. 653.

alandan çalışılmıştır. Üst kotlarda dağınık halde insan iskeleti parçaları, daha alt kotlarda ise tahrip edilmiş mezarlar ve açmanın güney doğusunda düzgün taşlarla sınırlandırılmış Orta Bizans Dönemi'ne tarihlenen mezarlar bulunmuştur⁴⁹. 2015 ve 2016 yıllarında Bazilika B'ye ait kuzey ve güney sınırların ortaya çıkarılmasıyla birlikte yapının dıştan yedi cepheli içten yarım yuvarlak apsisli ve üç nefli bir bazilika yapısı olduğu tespit edilmiştir. Güney nefin hemen dışında hem taş ve tuğla ile hem de sadece tuğla ile örülmüş 6 adet sanduka tipte mezar yapısı tespit edilmiştir⁵⁰. Alanın kuzeyinde ise farklı evreleri işaret eden mekânlara ait duvar kalıntıları ortaya çıkarılmıştır⁵¹. 2017 ve 2018 yıllarında kuzey nef ve orta nef bölümlerinde çalışmalar gerçekleştirilmiştir. Yapılan çalışmalar sırasında Erken Osmanlı Dönemi'ne tarihlenen sırlı seramik kap parçaları ile fırın malzemeleri ele geçmiştir⁵².

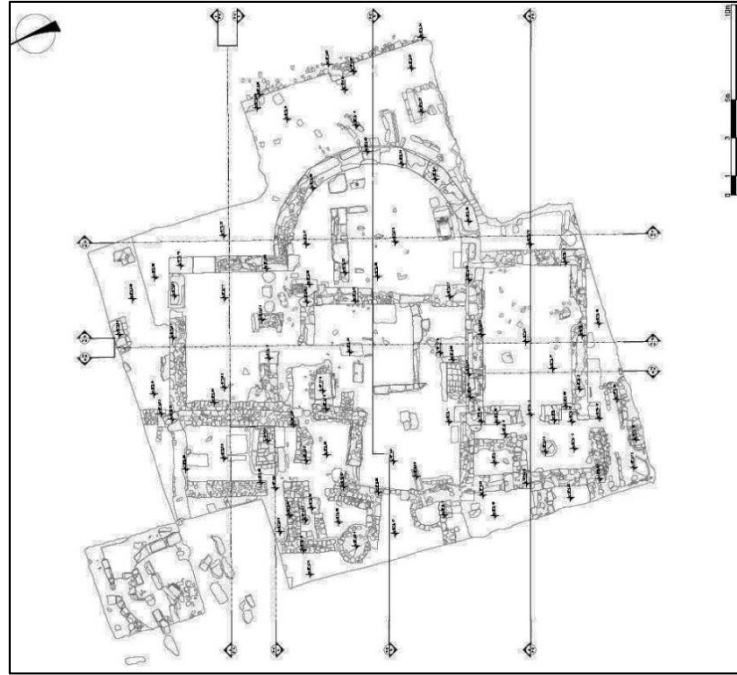

Şekil 7. Bazilika B genel planı (Amorium Kazı Arşivi)

⁴⁹Z. Demirel-Gökalp, A. C. Erel, N. Tsiviskis ve H. Y. Yaşar (2016). 2014 Yılı Amorium Kazısı, 37. Kazı Sonuçları Toplantısı, 3. Cilt, Ankara: T.C. Kültür Bakanlığı Yayınları, s. 201.

⁵⁰Z. Demirel-Gökalp, A. C. Erel, N. Tsiviskis ve S. U. Yazıcı (2017). 2015 Yılı Amorium Kazısı, 38. Kazı Sonuçları Toplantısı, 3. Cilt, Ankara: T.C. Kültür Bakanlığı Yayınları, s. 453; Z. Demirel-Gökalp, A. C. Erel ve H. Y. Yaşar (2018). 2016 Yılı Amorium Kazısı, 39. Kazı Sonuçları Toplantısı, 2. Cilt, Ankara: T.C. Kültür Bakanlığı Yayınları, s. 561.

⁵¹Gökalp vd., 2018, a.g.k., 562.

⁵²Z. Demirel-Gökalp, A. C. Erel, N. Tsiviskis ve H. Y. Yaşar (2019). Amorium Kazıları 2017, 40. Kazı Sonuçları Toplantısı, 3. Cilt, Ankara: T.C. Kültür Bakanlığı Yayınları, s. 715; Gökalp vd., 2020, a.g.k., 569.

Yukarı Şehir'in güneybatısında yer alan ve Türk-İslam Dönemi yerleşimi olduğu düşünülen İç Sur alanındaki (Şekil 8) çalışmalara 2014 yılında höyüğü çevreleyen sur sistemi ve sur sitemine bağlı kule yapısında başlanmıştır⁵³. 2016 yılında söz konusu kule yapısının batısında devam eden sur duvarına doksan derecelik bir açıyla birleşen ve kuzey-güney doğrultuda uzanan bir başka sur duvarı (İç Sur doğu duvarı) tespit edilmiştir. Höyüğü çevreleyen sur duvarı ile İç Sur'a ait doğu duvarının kesiştiği bu noktada ise 3.5x2.5 m. ebatlarında bir destek payandası açığa çıkarılmıştır. İç Sur doğu duvarının kuzey yönündeki yönelişinin takip etmek amacıyla sürdürülen çalışmalarda sur duvarının doğu cephesine bitişik halde kare planlı bir kule yapısı daha ortaya çıkarılmıştır⁵⁴. 2017 yılı içerisindeki kazı çalışmalarında Kuzey-güney doğrultulu İç Sur doğu duvarı ve bu duvara doğu cepheden bitişik halde tasarlanmış kare planlı kulenin kuzeyinde devam edilmiştir. Kuzey yönde takibi sürdürülen sur duvarının köşe yaparak batı yönde devam ettiği gözlemlenmiştir. Ayrıca bu birleşme noktasında yuvarlak bir kule yapısı daha tespit edilmiştir. Kule yapısının 12 m. batısında ise İç Sur'a ait bir kapı açıklığı tespit edilmiştir⁵⁵. İç Sur alanının batısında sürdürülen 2018 yılı çalışmalarında ise sur duvarından yararlanılarak ve sur duvarına bitişik halde inşa edilen mekânlar açığa çıkarılmıştır. İçerisinde ocak nişleri bulunan ve kuzeyden güneye doğru teraslandırılarak inşa edilen mekânların zemin kotları farklı olup, bu mekânlar geç bir evreyi işaret etmektedir. Burada ele geçen buluntu grubunun büyük bir çoğunluğunu ise Beylikler ve Erken Osmanlı Dönemi'ne tarihlenen seramik kap parçaları oluşturmaktadır⁵⁶.

2020 yılındaki kazı çalışmaları, İç Sur kuzey duvarındaki kapı açıklığından batı yöne doğru devam ettirilmiştir. Burada İç Sur kuzey duvarına bitişik halde güneye doğru yönelen ve içlerinde ocak nişleri bulunan mekânlar ile İç Sur'un kuzey duvarına kuzey yönden bitişik bir kare kule yapısı tespit edilmiştir. Devam eden çalışmalarda İç Sur'un Yukarı Şehir savunma suru ile birleştiği kuzey batıda bir payanda ile payandanın hemen güneyinde Bizans Dönemi'ne tarihlenen ve giriş açıklığı olmayan dikdörtgen planlı bir mekân tespit edilmiştir. Bu mekânın güneyinde ise yine Bizans Dönemi'ne tarihlenen ve doğu yönde giriş açıklığı bulunan kareye yakın planlı bir başka mekân ortaya çıkarılmıştır. İç Sur'un doğusunda ve kuzey-güney yönde devam ettirilen çalışmalarda sur duvarının doğu yüzünde yaklaşık 1x2 m ölçülerinde ve 2,90 m. ara ile inşa edilmiş

⁵³Demirel-Gökalp vd., 2016, **a.g.k.**, 202-203.

⁵⁴Demirel-Gökalp vd., 2018, **a.g.k.**, 560.

⁵⁵Demirel-Gökalp vd., 2019, **a.g.k.**, 716.

⁵⁶Demirel-Gökalp vd., 2020, **a.g.k.**, 570.

payandalar tespit edilmiştir. Kuzey-güney doğrultuda uzanan sur duvarının İç Sur'un güneybatı köşesinde yuvarlak bir kule ile köşe yaparak doğuya yöneldiği anlaşılmıştır.

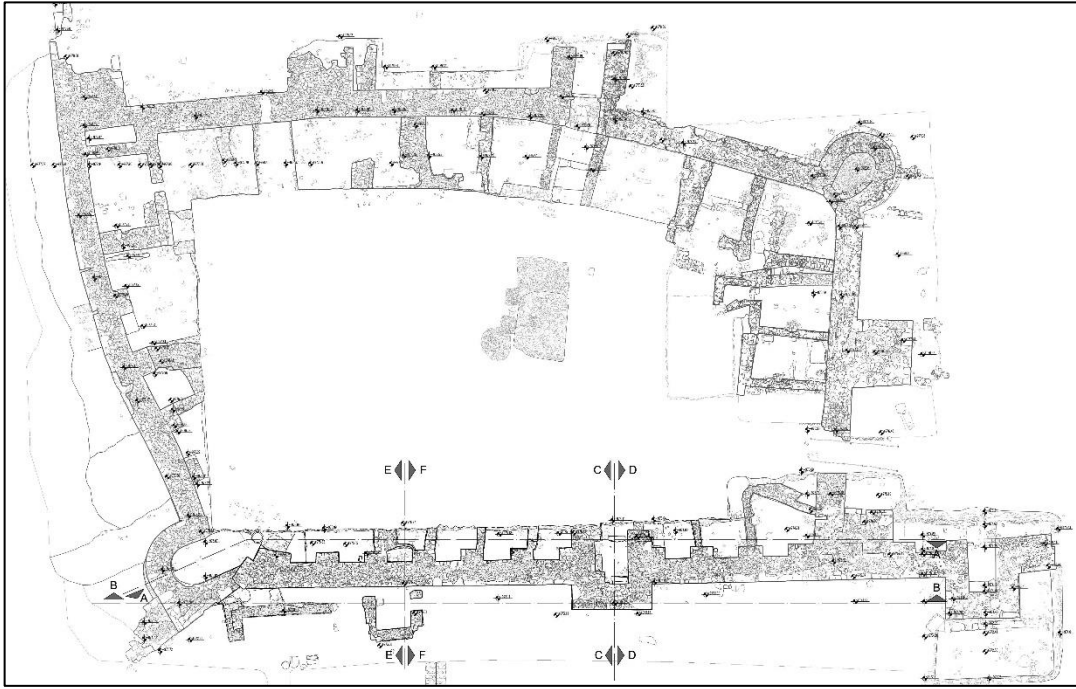

Şekil 8. İç Sur Alanı genel planı (Amorium Kazı Arşivi)

2021 yılında ise güney sur duvarının tespiti amaçlanmış ve yönde çalışmalara devam edilmiştir. Güneyde 2014 yılında açığa çıkarılan kule yapısı ile 2020 yılında açığa çıkarılan yuvarlak kule arasındaki güney sur duvarının tespiti için 8 adet 5X10 m.'lik açmada çalışılmıştır. Yürütülen çalışmalar neticesinde doğu-batı doğrultulu güney sur duvarının ana hatları ile sur duvarının kuzey cephesinde 2 m. aralıklarla ve 2 m. genişliğinde inşa edilmiş payandalar açığa çıkarılmıştır. Yine aynı sur duvarına güney cepheden bitişik dıştan 6x6 m. ölçülerinde kare, içerden ise 3.50x2.50 m. ölçülerinde dikdörtgen planlı bir kule yapısı tespit edilmiştir. Ayrıca tüm açmalar boyunca güney sur duvarının kuzey cephesine bitişik halde ve kuzey yönde açma kesitlerine kadar devam eden duvarlar tespit edilmiştir. Söz konusu duvarların Türk-İslam Dönemi'ne tarihlenen ve içerisinde tuğla örme ocakları olan mekânlar oluşturduğu anlaşılmıştır. Açmalardaki çalışmalar sırasında Türk-İslam Dönemi'ne tarihlenen sırlı-sırsız seramik kap parçalarının yanı sıra madeni ve cam buluntular da ele geçmiştir.

Yukarı Şehir'de kazı çalışmalarına devam edilen Bazilika B ve İç Sur dışında, 2014 yılında Aşağı Şehir'in batısında, önceki çalışmalarda Büyük Bina olarak

adlandırılmış yapı bakiyesinin 20 m. doğusundaki alanda çalışılmıştır⁵⁷. Büyük Bina-BBD (Şekil 9) olarak adlandırılan bu alandaki çalışmalarda kareye yakın dikdörtgen planlı bir yapı ortaya çıkarılmıştır. Merkezi planlı yapının dört köşesinden yaklaşık 4.5 m. merkeze ve birbirlerine doğru çaprazlama uzanan duvarların, her birinin çıkış noktasında 2 adet olmak üzere toplam 8 tane 45 derece açılı kemerli niş oluşturduğu gözlemlenmiştir. Tonoz örtülü yapının mimari formu ve inşa teknikleri göz önüne alınarak yapının Geç Roma–Erken Bizans Dönemi’ne ait olabileceği düşünülmektedir⁵⁸. 2018 yılında gerçekleştirilen çalışmalarda ise Amorium’un yol ağı ve sokak dokusuna ait bazı verilere ulaşılmıştır. Aşağı Şehir A Kilisesi’nin batısından gelen bir ana yolun, merkezi planlı bu yapının kuzeyinden geçen bir sokak ile kesiştiği gözlemlenmiştir. Ayrıca aynı yıl içerisindeki çalışmalarda kuzeydeki sokağın hemen önünde bir duvarı kerpiç malzeme ile örülü üzüm ezme havuzu tespit edilmiştir⁵⁹.

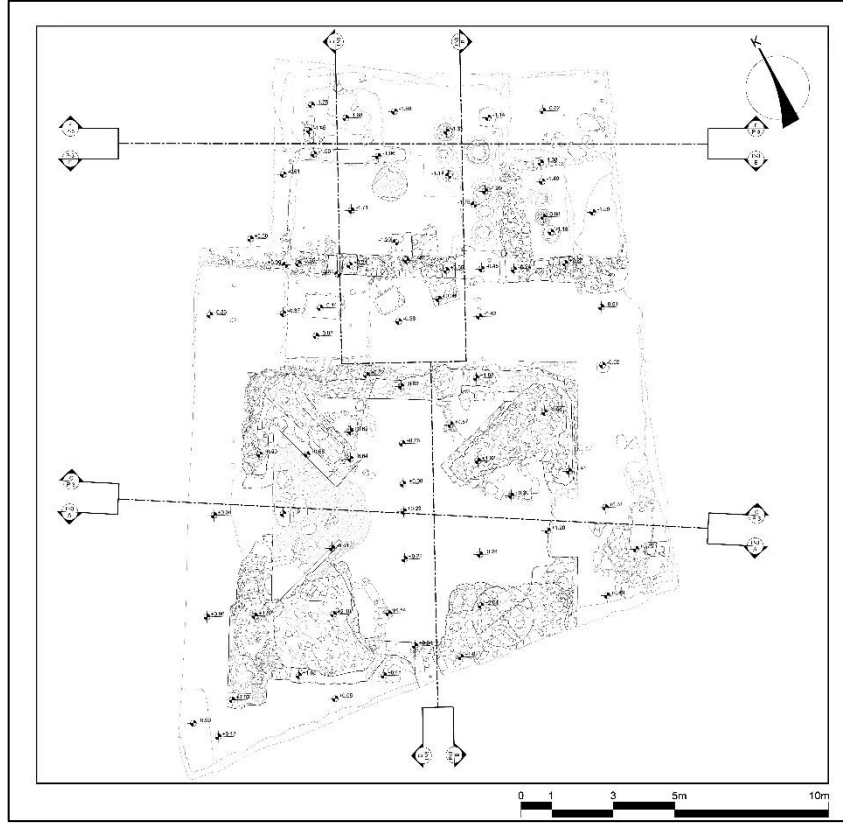

Şekil 9. BBD Alanı genel planı (Amorium Kazı Arşivi)

⁵⁷Demirel-Gökalp vd., 2016, a.g.k., 202.

⁵⁸Demirel-Gökalp vd., 2017, a.g.k., 454-455.

⁵⁹Demirel-Gökalp vd., 2020, a.g.k., 570.

3. AMORIUM KAZILARI YAYIMLANMIŞ TÜRK-İSLAM DÖNEMİ SIRLI SERAMİK BULUNTULARI

B. Böhlendorf-Arslan (2004). *Die Glasierte Byzantinische Keramik aus der Tukey*, İstanbul: Ege Yayınları.

Çalışmada Beate Böhlendorf-Arslan tarafından Anadolu'daki Bizans Dönemi sırlı seramik buluntuları ele alınmıştır. Üç ciltlik çalışmada Pergamon, Ephesos, Miletos, Ilion, Sardis, Metropolis ve Hierapolis gibi merkezlerin yanı sıra Amorium sırlı seramik buluntuları da incelenmiştir. Birinci cildin Amorium sırlı seramik buluntularını içeren bölümünde öncelikle kentin tarihçesine ve kazı çalışmalarına kısaca değinilmiş daha sonra da yayın için seçilen sırlı seramik buluntuları üzerinde durulmuştur. İkinci ciltte toplamda 54 parçadan oluşan sırlı seramik buluntusuna (Kat.no.391-446) ait katalog bilgileri verilmiştir. Üçüncü cildi oluşturan levhalar bölümünde ise sırlı seramik buluntularına ait çizimler (Tafel 104-110) yer almaktadır.

Çalışmaya konu olan 54 adet sırlı seramik buluntusu, Kentin Yukarı Şehir bölümünde yer alan TT, UU ve L alanları ile Aşağı Şehir bölümünde yer alan Büyük Mekân ve Büyük Bina alanlarında tespit edilmiştir. Büyük çoğunluğu TT ve UU alanlarında ele geçen sırlı seramik buluntuları hamur, astar, sır, form ve süsleme özellikleri dikkate alınarak gruplandırılmıştır. Buluntular hem ele geçtikleri tabakalar hem de benzer örneklerinden yola çıkılarak tarihlendirilmiştir. Buna göre TT alanında tespit edilen orta Bizans Dönemi çömlekçi fırını ile ilişkilendirilen seramik buluntularının bir grubu, 8-9. yüzyıllara yani Orta Bizans Dönemi'ne tarihlendirilmiştir. Tek renk sırlı, sgraffito ve slip tekniğinde seramiklerin yer aldığı bir diğer grubu ise 13-14. yüzyıllara yani Amorium'daki Türk-İslam Dönemi'ne tarihlendirilmiştir.

N. Özkul-Fındık (2003). *Turkish Glazed Pottery, Amorium Reports 2 (Ed: C. Lightfoot), Oxford, Hadrianbooks, 105-118.*

Nurşen Özkul Fındık tarafından hazırlanan çalışmada 1988-1997 yılları arasında Amorium'da ele geçen Türk-İslam Dönemi sırlı seramik buluntularının bir grubu ele alınmıştır. 40 parçadan oluşan sırlı seramik buluntuları kentin Yukarı Şehir bölümünde yer alan L, TT ve UU alanlarında tespit edilmiştir. Hamur, astar, sır, form ve süsleme özellikleri dikkate alınarak gruplandırılan sırlı seramik buluntuları ile ilgi veriler aktarılmış daha sonra da buluntulara ait katalog bilgileri ve çizimlere yer verilmiştir.

Hamur renkleri göz önünde bulundurularak kırmızı ve beyaz hamurlu olmak üzere başlıca iki grupta ele alınan sırlı seramik buluntuları, tek renk sırlı, sır altı boyama, Milet İşi ve Kütahya İşi seramik buluntuları olarak ayrı başlıklar halinde incelenmiş ve benzer örneklerinden yola çıkarak tarihlendirilmiştir. Buna göre yeşil ve turkuaz renkteki tek renk sırlı seramik buluntuları İznik buluntuları ile karşılaştırılarak 14. yüzyıla tarihlendirilmiştir. Turkuaz renk sır altına siyah renkte motiflerin yer aldığı sır altı boyama teknikli buluntular Amorium'daki Selçuklu Dönemi'ne yani 13. yüzyıla tarihlendirilmiştir. Üretim yeri olarak Kütahya ile ilişkilendirilen Milet İşi seramik buluntuları ise 14-15. yüzyıllara tarihlendirilmiştir. Son olarak beyaz hamurlu Kütahya İşi seramik buluntuları için de 16-18. yüzyıllar ve 19. yüzyıl gibi tarih önerilerinde bulunulmuştur.

L. Doğer ve M. E. Armağan (2020). Amorium, Yukarı Şehir İç Sur alanı kazısından Geç Orta çağ sırlı seramikleri üzerine ilk gözlemler, *Art-Sanat*, 14, 71-110.

Lale Doğer ve Muhsine Eda Armağan tarafından ortaya konan bu çalışmada 2017-2018 yılları arasında Yukarı Şehir İç Sur alanından ele geçen 87 adet sırlı seramik buluntusu değerlendirilmiştir. Çalışmanın giriş bölümünde seramik buluntularının tespit edildiği açmalara değinilmiş ve buluntuların hamur yapıları ile ilgili bilgiler verilerek, hamur grupları oluşturulmuştur. Buluntu türlerini oluşturan tek renk sırlı, tek renk sgrafitto, çok renk sgrafitto, slip ve Milet İşi seramik buluntuları, kendi alt başlıkları içerisinde astar, sır, bezeme ve form özellikleri dikkate alınarak tanıtılmıştır.

Çalışmanın değerlendirme ve sonuç bölümlerinde buluntular ele geçtikleri tabakalardan ziyade, Orta ve Batı Anadolu'da tespit edilen benzer örneklerle karşılaştırılarak tarihlendirilmeye çalışılmıştır. Bu bağlamda Orta Anadolu'da Amorium kazılarının yayınlı örnekleri ve Eskişehir Karacahisar Kalesi örnekleri ile Batı Anadolu'da Pergamon, Ephesos, Miletos, Hierapolis, Balat İlyas Bey Külliyesi ve Manisa Gülgün Hatun Hamamı gibi merkezlerde tespit edilen benzer buluntular belirleyici olmuştur. Ele alınan sırlı seramik buluntuları, söz konusu merkezlerde tespit edilen sırlı seramik buluntularında olduğu gibi geçiş dönemi olarak tanımlanan Erken Osmanlı ve Beylikler Dönemi'ne yani 14-15. yüzyıllara tarihlendirilmiştir.

4. AMORIUM SIRLI SERAMİK BULUNTULARININ TESPİT EDİLDİĞİ ALANLAR

Anadolu’da gerçekleştirilen kazı çalışmalarında olduğu gibi Amorium Kenti kazılarında da sırsız seramiklerin yanı sıra çok sayıda sırlı seramik buluntusu ele geçmiştir. Eldeki veriler, Türk-İslam Dönemi için kentte herhangi bir seramik üretiminin olup olmadığı konusunda bir değerlendirmede bulunmak için henüz yetersizdir. 1995 yılında Yukarı Şehir TT alanında gerçekleştirilen kazı çalışmalarında bir çömlekçi fırını ve çok sayıda tam ya da yarı mamül seramik atıkları tespit edilmiştir (Resim 2). Fakat söz konusu çömlekçi fırını 8. ve 9. yüzyıllara yani Amorium’un Bizans Dönemi’ne tarihlendirilmiştir⁶⁰.

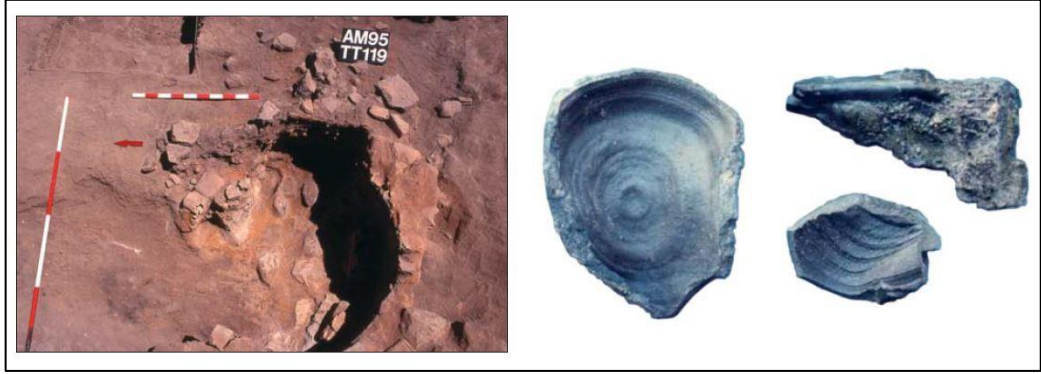

Resim 2. TT Alanı çömlekçi fırını ve yarı mamül seramik atıkları (Arslan, 2010, 436)

Yukarı Şehir Bazilika B alanındaki çalışmalarda çok sayıda sırlı ve sırsız seramik buluntusunun yanı sıra seramik fırınlarında raf ayağı⁶¹ olarak kullanılan az sayıda fırın malzemesi ele geçmiştir (Resim 3)⁶². Öte yandan TT alanı dışında diğer hiçbir alanda bir çömlekçi fırınının tespit edilememesi, fırın malzemesi olan üç ayak ya da yarı mamül seramik buluntuların ele geçmemiş olması, seramik üretimine ilişkin bir değerlendirmede bulunmaya imkân vermemektedir. Özellikle de sırlı seramiklerin bir kısmında görülen üç ayak izlerine rağmen henüz üç ayak buluntusunun ele geçmemiş olması, beraberinde birtakım soruları getirmektedir. Kazı çalışmalarının devam etmekte olduğu Amorium Kenti’nden elde edilecek yeni bulgular, bu konuda daha sağlıklı değerlendirmeler yapmaya olanak sağlayacaktır.

⁶⁰B. Böhlendorf-Arslan (2010). Die Mittelbyzantinische keramik aus Amorium, Byzans – das Römerreich im mittelalter, Teil 2, 1. s. 345; C. S. Lightfoot (1997). 1995 yılı Amorium Kazısı, XVIII. Kazı Sonuçları Toplantısı, II, Ankara: T.C. Kültür Bakanlığı Yayınları, s. 436.

⁶¹Seramik fırınlarında kullanılan raf ayaklarının benzer örnekleri için bkz; S. Gök-Gürhan (2007). Akşehir Taş Medrese Müzesinde’ki Türk Dönemi Seramikleri (Yayımlanmamış Doktora Tezi), İzmir: Ege Üniversitesi, Sosyal Bilimler Enstitüsü, s. 13.

⁶²Demirel-Gökalp vd., 2020, a.g.k., 569.



Resim 3. *Bazilika B'de tespit edilen fırın malzemeleri*

Bu çalışmaya konu olan ve toplamda 200 adet olan Beylikler ve Erken Osmanlı Dönemi sırlı seramikleri, yoğunluk durumlarına göre 1988-2009 ve 2013-2021 yılları arasında kentin Yukarı Şehir bölümünde yer alan İç Sur, Bazilika B, L ve TT alanları ile Aşağı Şehir bölümünde yer alan A Kilisesi'nde ele geçmiştir. Az sayıda sırlı seramik buluntusu ise yüzey buluntusu olarak ele geçmiştir.

4.1 Yukarı Şehir İç Sur Alanı Sırlı Seramik Buluntuları

Yukarı Şehir'de yer alan İç Sur, yayımlanmış buluntular da dikkate alındığında sırlı seramik parçalarının en yoğun ele geçtiği alan olarak dikkat çeker. Yayımlanmış 87 adet sırlı seramik buluntusu⁶³ ile form vermeyen sırlı seramik buluntuları, çalışmanın kapsamı dışında tutulmuştur. Bu çalışmada ele alınan ve toplamda 118 adet olan İç Sur sırlı seramik buluntularının 69 tanesi tek renk sırlı, 46 tanesi sgraffito, 1 tanesi Milet İşi ve 2 tanesi ise slip tekniğindedir. Söz konusu sırlı seramik buluntuları, İç Sur alanında sur duvarından istifade edilerek, sur duvarına paralel inşa edilen ve Türk-İslam Dönemi'ne tarihlenen mekanların bulunduğu açmalarda ele geçmiştir. İç Sur'un güneyinde bulunan **GB** açmasında dikdörtgen planlı bir kule yapısı tespit edilmiştir. Aynı açma içerisinde 14-15. yüzyıllara tarihlenen sırlı seramikler, 14. yüzyıla tarihlenen tüme yakın sırsız seramik testi, Selçuklu Dönemi'ne tarihlenen bronz ağırlık ve kapı aksamı ele geçmiştir (Resim 4)⁶⁴. Söz konusu açmada 5 adet sırlı seramik buluntusu tespit edilmiştir.

⁶³İç Sur'da ele geçen ve yayımlanmış sırlı seramik buluntuları için bkz. Doğer ve Armağan, 2020, **a.g.k.**, 71-110.

⁶⁴Gökalp ve Yılmazyaşar, 2021, **a.g.k.**, 1029.



Resim 4. İç Sur testi, bronz ağırlık ve kapı aksamı buluntuları (Amorium Kazı Arşivi)

GB açmasının kuzeyinde yer alan ve kuzey-güney doğrultuda devam eden İç Sur doğu duvarının tespiti için 2017 ve 2018 yıllarında kazı çalışmalarına devam edilmiştir. **İS-1, İS-2, İS-3, İS-4** ve **İS-6** açmalarında kuzey-güney doğrultulu İç Sur doğu duvarına, doğu cepheden bitişik bir kare kule yapısı ile kuzey yönde devam eden sur duvarının köşe yaparak batıya yöneldiği noktada ise bir yuvarlak kule yapısı tespit edilmiştir. **İS-7, İS-8, İS-9, İS-10, İS-11** ve **İS-12** açmalarında ise bir tarafı sur duvarına dayalı ve içlerinde ocak nişleri bulunan mekânlar tespit edilmiştir. **İS-5** olarak adlandırılan açmada ise İç sur kuzey duvarında İç Sur'a giriş çıkışların sağlandığı bir kapı açıklığı ortaya çıkarılmıştır. Söz konusu mekânlar gibi burada ele geçen sırlı seramik gibi buluntuların çoğunluğunun da Türk-İslam Dönemi'ne tarihlendirilmiştir. Yukarıda değinilen açmalardan **İS-7**'de 2 adet, **İS-10** ve **İS-12** 'de ise 1'er adet sırlı seramik buluntusu ele geçmiştir (Resim 5).

2020 yılındaki kazı çalışmaları, İç Sur kuzey duvarındaki kapı açıklığından batı yöne doğru devam ettirilmiştir. **İS13** ve **İS14** olarak adlandırılan açmalarda, İç Sur kuzey duvarına bitişik halde güneye doğru yönelen ve içlerinde ocak nişleri bulunan mekânlar tespit edilmiştir. **İS-14**'ün doğu ve güney duvarlarındaki ocak nişleri ile ocak nişleri zemin tabakaları arasındaki kot farkının, burada Türk-İslam Dönemi'ne tarihlenen iki farklı evreyi işaret ettiği düşünülmektedir. **İS-15** olarak adlandırılan açmada ise İç Sur'un kuzey duvarına kuzey yönden bitişik bir kare kule yapısı tespit edilmiştir. **İS-16** olarak adlandırılan açmada sur duvarına bitişik halde ve kuzey-güney doğrultulu ve ocak nişli bir duvar açığa çıkarılmıştır. **İS-16**'ın batısında **İS-17, İS-18** ve **İS-19** açmalarında İç Sur'un Yukarı Şehir savunma suru ile birleştiği kuzey batıda bir payanda tespit edilmiştir. Söz konusu payandanın güneyinde ise herhangi bir giriş açıklığı olmayan dikdörtgen

planlı bir mekân ile bu mekânın güneyinde ise doğu yönde giriş açıklığı bulunan kareye yakın planlı bir başka mekân ortaya çıkarılmıştır. Türk-İslam Dönemi'ne tarihlenen diğer mekânların aksine bu her iki mekân Bizans Dönemi'ne tarihlendirilmiştir. Fakat güneydeki mekânın güney duvarına içten bitişik halde örülen ve içerisinde ocak nişi bulunan duvar, bu mekânın da Türk-İslam Dönemi'nde çeşitli onarım ve eklemelerle kullanılmış olduğunu göstermektedir (Resim 5).



Resim 5. İç Sur Alanı sırlı seramik buluntularının dağılımı

Yukarı Şehir'i çevreleyen batı sur duvarının bir kısmı aynı zamanda İç Sur batı duvarını da oluşturmaktadır. Kuzey-güney yönde devam eden sur duvarını tespit etmek amacıyla güney yönde çalışmalara devam edilmiştir. Burada **İS-20**, **İS-21**, **İS-22** ve **İS-23**'de 5x10'luk, **İS-24**'de ise 10x10'luk açmalarda çalışılmıştır. **İS-20**'de sur duvarının doğu yüzüne bitişik halde yaklaşık 1x2 m. ölçülerinde bir payanda tespit edilmiştir. Aynı ölçülerde ve birbirine 2,90 m. arayla payandaların **İS-21**, **İS-22** ve **İS-23**'te de devam ettiği görülmüştür. Ayrıca **İS-21** ve **İS-22** açmalarındaki payandaların doğu yüzüne Türk-İslam Dönemi'nde mekân oluşturmak amacıyla doğu yönde devam eden harçsız duvarlar eklenmiştir. **İS-24**'te gerçekleştirilen çalışmalarda ise kuzey-güney doğrultuda uzanan sur duvarının yuvarlak bir kule ile köşe yaparak doğuya yöneldiği anlaşılmıştır. Burada bulunan sırlı seramik buluntular, çoğunlukla sur duvarına bitişik halde inşa edilen ve Türk-İslam Dönemi'ne tarihlenen mekânlarda ele geçmiştir (Resim 6). **İS-13** ve **İS-14**'ten 1'er adet, **İS-20**'den 2 adet, **İS-21**'den 2 adet, **İS-23**'ten 3 adet ve **İS-24** açmasından ise 3 adet sırlı seramik buluntusu ele geçmiştir (Resim 5).



Resim 6. İç Sur Alanı ocak nişli Türk-İslam Dönemi mekânları (Amorium Kazı Arşivi)

2021 yılında güney sur duvarının tespiti için **İS-24** açması ile **İS-11** açması arasında 8 adet 5X10 m.'lik açmalarda çalışılmış ve bu açmalar **İS-25, İS-26, İS-27, İS-28, İS-29, İS-30, İS-31** ve **İS-32** olarak adlandırılmıştır (Resim 5). Kazı çalışmalarına **İS-11** açmasının batısında bulunan 5X10 m.'lik **İS-32** açmasında başlanmıştır. Batı yönde devam eden sur duvarını içine alacak şekil kuzey-güney doğrultulu 5X10 m.'lik açmalardaki taş ve toprak dolgunun tahliyesinin sonlandırılmasıyla birlikte ilk veriler ortaya konmuştur. **İS-11** açmasında tespit edilen güney sur duvarının tüm açmalar boyunca batı yönde devam ettiği gözlemlenmiştir. Sur duvarının kuzey cephesinde ise 2 m. aralıklarla ve 2 m. genişliğinde inşa edilmiş payandalar açığa çıkarılmıştır. **İS-31** ve **İS-30** açmalarında ise güney sur duvarına güney cepheden bitişik bir kule yapısı tespit edilmiştir. Kule yapısı dıştan 6x6 m. ölçülerinde kare planlı olup içerden ise 3.50x2.50 m. ölçülerinde dikdörtgen planlıdır. **İS-29, İS-28, İS-27, İS-26** ve **İS-25** açmalarında devam eden çalışmalarda tüm açmalar boyunca güney sur duvarının kuzey cephesine bitişik halde ve kuzey yönde devam eden duvarlar tespit edilmiştir. İçerisinde çok sayıda sırlı ve sırsız seramik buluntusunun ele geçtiği duvarların, Türk-İslam Dönemi'ne tarihlenen mekânlar oluşturduğu anlaşılmıştır. Ayrıca **İS-29** ve **İS-28** açmalarında Yine buradaki Türk-İslam Dönemi'ne işaret eden sırlı tuğla örnekleri tespit edilmiştir (Resim 7). 2021 yılında güney sur duvarı boyunca yapılan çalışmalar sırasında **İS-32**'de 29 adet, **İS-31**'de 5 adet, **İS-30**'da 20 adet, **İS-29**'da 12 adet, **İS-28**'de 1 adet, **İS-27**'de 11 adet, **İS-26**'da 14 adet ve **İS-25**'te 5 adet sırlı seramik buluntusu ele geçmiştir (Resim 5).

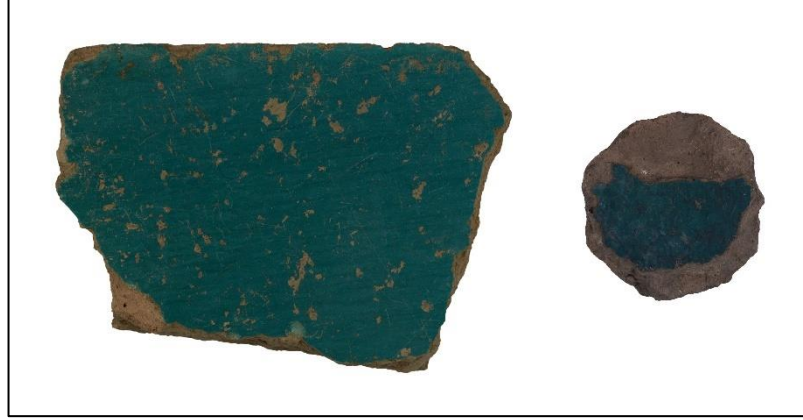

Resim 7. İç Sur Alanı sırlı tuğla buluntuları (Amorium Kazı Arşivi)

4.2 Yukarı Şehir Bazilika B Alanı Sırlı Seramik Buluntuları

Yukarı Şehir Bazilika B’de ele geçen sırlı seramik buluntuları, İç Sur alanı sırlı seramik buluntularından sonraki en yoğun ikinci grubu oluşturmaktadır. Alanda ele geçen çok sayıda amorf parça bu çalışmanın dışında tutulmuştur. Form veren ve çalışmaya dahil edilen sırlı seramik sayısı ise 68’dir. Bunlardan 49 tanesi tek renk sırlı, 11 tanesi sgraffito, 5 tanesi Milet İşi ve 3 tanesi ise slip tekniğinde sırlı seramiklerdir. Söz konusu sırlı seramik buluntuları farklı açma ve kontekstlerde ele geçmiştir. Fakat açmalarda görülen karışık dolgudan dolayı kontekstler arasında kesin bir evre ayrımı yapmak oldukça güçtür.

Apsisin önünde ve orta nefte bulunan **Ba1**, **Ba2**, **Ba3** ve **Ba4** açmalarındaki kazı çalışmalarına 2013 yılında başlanmıştır. 5x5 metrelik alanlar halinde çalışılan açmalarda Türk-İslam Dönemi’ni işaret eden ve içerisinde ocak nişi bulunan duvar bakiyeleri tespit edilmiştir⁶⁵. Söz konusu açmalardan **Ba2**’de 6 adet, **Ba3**’te 7 adet, **Ba4**’te ise 7 adet sırlı seramik buluntusu ele geçmiştir. 2014 yılında apsis ile apsisin doğusundaki sur duvarı arasındaki 5x5 metrelik **Ba5** ve **Ba6** açmalarında çalışılmıştır⁶⁶. Bunlardan **Ba6** açmasında 4 adet sırlı seramik buluntusu ele geçmiştir (Resim 8).

⁶⁵Gökalp, 2015, a.g.k., 653.

⁶⁶Gökalp vd., 2016, a.g.k., 201.



Resim 8. Bazilika B Alanı sırlı seramik buluntularının dağılımı

2015 yılında Bazilika B'deki çalışmalara güney nef sınırlarının tespiti için açılan 5x5 metrelik **Bg1**, **Bg2**, **Bg3**, **Bg4** ve **Bg5** açmalarında devam edilmiştir. Buradaki çalışmalar yaklaşık olarak 975,791-975,291 kodları arasında başlanmış ve yaklaşık 974,481-974,141 kodlarında son bulmuştur. Burada gerçekleştirilen çalışmalarda güney nefte ait doğu ve güney duvarları açığa çıkarılmıştır. Sandık duvar tekniği ile örülü bu duvarların ise daha sonraki bir evrede onarım geçirdiği tespit edilmiştir⁶⁷. Bu açmalardaki seramik buluntuları da Bazilika B'nin diğer açmalarında olduğu gibi farklı kontekstlerde ele geçmiştir. Güney nefte bulunan **Bg1**'de 4 adet, **Bg2**'de 6 adet, **Bg3**'te 2 adet ve **Bg5**'te 11 adet sırlı seramik buluntusu tespit edilmiştir (Resim 8).

2016 ve 2017 yıllarında Bazilika B'nin kuzeyinde yer alan 5x5 metrelik **Bk1**, **Bk2**, **Bk4**, **Bk6** ve **Bk7** açmalarında çalışılmıştır. Kuzey nefte ait doğu duvarı ile kuzey duvarının tespit edildiği açmalarda ayrıca farklı duvar tekniği ile örülü ve daha geç evrelere tarihlenen mekân duvarları da tespit edilmiştir (Resim 9)⁶⁸. Bu bölümde ele geçen sırlı seramikler de yine farklı kontekstler içerisinde tespit edilmiştir. **Bk1**'de 2 adet,

⁶⁷Gökalp vd., 2017, a.g.k., 452-453.

⁶⁸Gökalp vd., 2018, a.g.k., 561-562; Gökalp vd., 2019, a.g.k., 569.

Bk2'de 1 adet, **Bk4**'te 2 adet, **Bk5**'te 2 adet ve **Bk6**'da 5 adet sırlı seramik ele geçmiştir. Orta nef üzerinde yer alan ve 5x5 metrelik açmalar olan **Bo1**'de 5 adet ve **Bo2**'de 3 adet ve **Bo3**'te 1 adet sırlı seramik buluntusu tespit edilmiştir (Resim 8).



Resim 9. *Bazilika B Alanı Türk-İslam Dönemi yapı bakiyeleri (Amorium Kazı Arşivi)*

4.3. Aşağı Şehir A Kilisesi Sırlı Seramik Buluntuları

Amorium'da 11. yüzyıldan sonra Türk-İslam Dönemi yerleşimi ile başlayan dönüşümün izleri, Aşağı Şehir A Kilisesi'nde yapılan kazı çalışmaları ile ortaya konmuştur. Kilise yapısında ele geçen Türk-İslam Dönemi sikke buluntuları⁶⁹ dışında yapının, Türk-İslam Dönemi'ne tarihlenen 13-14. yüzyıllarında asıl işlevini yitirdiği ve doğu yarısının çiftlik evi ve bu eve ait avlu olarak kullanıldığı anlaşılmıştır⁷⁰. A Kilisesi'ndeki kazı çalışmalarında tespit edilen sırlı seramik buluntularından sadece 6 tanesi bu çalışma kapsamında ele alınmıştır. Daha önceki çalışmalarla yayınlanmış olan buluntular ile form vermeyen parçalar ise bu çalışmanın dışında tutulmuştur. Söz konusu buluntulardan 5 tanesi tek renk sırlı, 1 tanesi ise sgraffito tekniğindedir. A Kilisesi'nin güneyinde bulunan **A13** açması kontekst 601'de 4 adet, **A22** açmasında 1 adet sırlı seramik buluntusu tespit edilmiştir. 1 adet sırlı seramik ise yüzey buluntusu olarak ele geçmiştir (Resim 10).

⁶⁹Katsari, Lightfoot ve Özme, 2012, **a.g.k.**, 175-176.

⁷⁰Lightfoot, 1996, **a.g.k.**, 362.

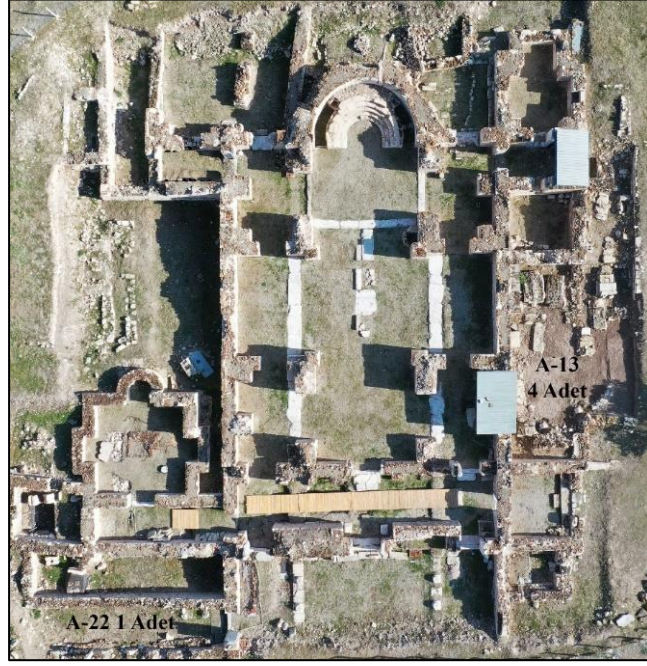

Resim 10. A Kilisesi sırlı seramik buluntularının dağılımı

4.4. Yukarı Şehir L ve T Alanları Sırlı Seramik Buluntuları

Yukarı Şehir’de yer alan L ve TT alanları sırlı seramik buluntuların ele geçtiği diğer alanlardır. Yukarı Şehir’in güneydoğu köşesinde yer alan L alanındaki kazı çalışmaları ile alanda Orta Bizans Dönemi’nin yanı sıra 11. yüzyıl sonrasına yani Türk-İslam Dönemi’ne tarihlenen bir evre ortaya çıkarılmıştır⁷¹. Nitekim aynı alanda ele geçen ve yayımlanmış 23 adet sırlı seramik buluntusu da bu veriyi destekler niteliktedir⁷². Yayımlanmış ve form vermeyen buluntular bu çalışmanın kapsamı dışında tutulmuştur. L alanından, buradaki Türk-İslam Dönemi yerleşimi ve yayımlanmış sırlı seramik buluntularıyla ilişkili olduğu düşünülen 3 adet sırlı seramik parçası bu çalışmada ele alınmıştır. Söz konusu buluntulardan 1’i kontekst 261’de, 1’i kontekst 314’te ve 1’i ise yüzey buluntusu olarak ele geçmiştir (Resim 11).

Yine Türk-İslam Dönemi yerleşimini işaret eden yapı bakiyeleri⁷³ ve yayımlanmış 25 adet sırlı seramik buluntusu⁷⁴ ile Yukarı Şehir’in kuzeyinde yer alan TT alanı da kentteki Türk-İslam Dönemi yerleşimine dair veriler sunar. Söz konusu alandan kontekst 109’da 1 adet ve kontekst 247’de 1 adet olmak üzere form veren 2 adet sırlı seramik

⁷¹Lightfoot, 1995, **a.g.k.**, 135.

⁷²Böhlendorf-Arslan, 2004, **a.g.k.**, 424-434; Fındık, 2003, **a.g.k.**, 105-118.

⁷³Lightfoot ve Mergen, 1998, **a.g.k.**, 344-345.

⁷⁴Böhlendorf-Arslan, 2004, **a.g.k.**, 424-434; Fındık, 2003, **a.g.k.**, 105-118.

parçası bu çalışmaya dahil edilmiştir. Diğer alanlarda olduğu gibi burada da yayımlanmış ve form vermeyen sırlı seramik buluntuları çalışmanın kapsamı dışında tutulmuştur.



Resim 11. *L Alanı sırlı seramik buluntularının dağılımı*

5. AMORIUM SIRLI SERAMİK BULUNTULARI

Amorium Kenti sırlı seramik buluntuları tek renk sırlı, sgraffito, milet ve slip tekniğinde seramiklerden oluşmaktadır. Toplamda 131 adet olan tek renk sırlı seramikler, sırlı seramik buluntuları arasında en yoğun grubu oluşturmaktadır. Tek renk ve çok renkli sgraffito seramik buluntuları ise toplamda 58 adet olup tek renk sırlı seramik buluntularından sonraki ikinci yoğun grubu oluşturur. Bunların dışında sırlı seramik buluntuları arasında 6 adet milet işi seramik ve 5 adet slip tekniğinde seramik buluntusu da yer almaktadır.

5.1. Tek Renk Sırlı Seramikler

Amorium sırlı seramik buluntuları arasında en yoğun grubu tek renk sırlı seramikler oluşturmaktadır. Bizans, Selçuklu, Beylikler ve Erken Osmanlı Dönemleri'nde yoğun olarak kullanılan tek renk sırlı seramiklerde çoğunlukla yeşil, sarı, turkuaz ve kahverengi renkte sır kullanılmıştır.⁷⁵ Çeşitli kap formlarında yoğun olarak kullanılan bu teknikteki kaplarda, beyaz ya da krem renkteki astar üzerine bezeme yapılmaksızın yeşil veya diğer renklerde sır uygulanır. Astar ve sır, kabın iç yüzeyine tamamen dış yüzeyinde ise ağız kenarına ya da gövdenin yaklaşık yarısına kadar uygulanır⁷⁶.

Amorium kazılarında ele geçen tek renk sırlı seramikler toplamda 131 adet olup, seramiklerde yeşil, turkuaz, sarı ve hardal sarısı renkte sır uygulandığı görülmektedir. Yeşil renkte sır uygulanan seramiklerin 60 tanesi ağız, 37 tanesi kaide, 12 tanesi kulp ve 2 tanesi emzik parçasıdır. Turkuaz renk sırlı seramiklerin 9 tanesi ağız, 3 tanesi dip ve 2 tanesi ise kulp parçasıdır. Sarı renkte sırlı seramiklerin ise 1 tanesi ağız diğer 5 tanesi kaide parçasıdır.

5.1.1. Hamur

Kırmızı hamurlu tek renk sırlı seramiklerin hamur yapıları, doku, sertlik ve içerdiği katkı maddeleri göz önünde bulundurularak üç farklı kategoriye ayrılır. HT1 olarak adlandırılan hamur tipinde açık kırmızı renkteki hamur (5YR 7/6, 7/8), sert bir yapıya sahip olup, sık dokulu ve az gözeneklidir. Çok az katkılı olan hamur, az ve ince

⁷⁵N. Ö. Fındık (2001). *İznik Roma Tiyatrosu Kazı Buluntuları (1980-1995) Arasındaki Osmanlı Seramikleri*, Ankara: Kültür Bakanlığı Yayınları, s. 159.

⁷⁶D. Eryılmaz (2019). *Bayburt Kale kazısı seramik buluntuları* (Yayımlanmamış Yüksek Lisans Tezi), Konya: Selçuk Üniversitesi Sosyal Bilimler Enstitüsü, s. 93.

mikalıdır. HT2 olarak adlandırılan hamur tipindeki kırmızı renk hamurun (5YR 6/6, 6/8) orta sertlikte bir yapısı olup, az gözenekli, kireç katkılı, sık ve ince mikalıdır. HT3 olarak adlandırılan kırmızı renkteki hamur (5YR 6/6, 6/8) tipi ise genel olarak HT2 ile benzer özellikler sergilemesine rağmen daha kaba yapılı hamur sık ve ince mikalı, yer yer ise kuvars ve kireç katkılıdır.

5.1.2. Astar

Tek renk sırlı seramik örneklerinin çoğunda beyaz/krem renkte astar uygulaması görülürken bazı örneklerde sır, astar olmaksızın doğrudan seramik yüzeyine uygulanmıştır. Tam kap formu veren seramik buluntuları ile ağız ve dip parçalarından yola çıkarak, astarın iç yüzeyde tamamen, dış yüzeyde ise ağız kenarından itibaren aşağıya doğru gövdenin farklı seviyelerine kadar uygulandığı görülür. Tam ya da tama yakın form veren bazı parçalarda astar, dış yüzeyde gövdenin yaklaşık yarısına kadar sürülmüştür. Bazı parçaların dış yüzeyinde ise ağız kısmında ince bir şerit halinde uygulanmıştır. Astarın dış yüzeyde gövdenin yaklaşık yarısına kadar uygulandığı seramik buluntuları, astarın dokusu hakkında fikir yürütmeye olanak sağlamaktadır. Bazı seramik buluntu örneklerinde astarın sık ve mat dokulu olup hem seramik hamuru ile hem de sır ile iyi birleştiği görülür. Öte yandan, astarın ince uygulanıp hamur yüzeyinden yer yer kavladığı örnekler de bulunur.

5.1.3. Sır

Yeşil renk sırnın farklı tonlarının tercih edildiği sırlı seramiklerde hem hamur hem de astar belirgin farklılıklara sahiptir. Açık yeşil ya da sarıya yakın yeşil renkte sırnın uygulandığı seramiklerde açık kırmızı renkteki hamur orta sertlikte, sık dokulu ve az gözeneklidir. HT1 tipindeki hamur, ayrıca az ve ince mikalı, yer yer kireç katkılıdır. Tama yakın form veren **Kat.1-2** numaralı buluntularda krem renkte ve ince bir dokuya sahip olan astar iç yüzeye tamamen uygulanırken dış yüzeyde ağız kısmında sonlanmaktadır. Astarın üzerine sürülen açık yeşil renkteki sır ise kabın iç yüzüne tamamen dış yüzeyinde ise astarın hizasında yani ağız kısmında sonlanmaktadır. İnce ve şeffaf sırda çatlaklar ve kabarcıklar görülür. Bu nedenle sır yüzeyi pütürlüdür. Açık yeşil renk sırlı seramiklerin ağız parçalarından oluşan **Kat.3-11**, **Kat.44** numaralı buluntularında yine beyaz/krem renkte ince bir astarın iç yüzeyde tamamen dış yüzeyde ise ağız kenarına kadar uygulandığı görülür. Astar üzerine sürülen açık yeşil sır ise yine kabın iç yüzüne tamamen uygulanmış, dış yüzeyinde ağız kenarında sonlanmıştır. İnce ve şeffaf sırdaki çatlaklar ve

kabarcıklar nedeniyle sır yüzeyi pütürlüdür. Bazı örneklerin dış yüzeylerinde sırda akmalar görülür (Resim 12).

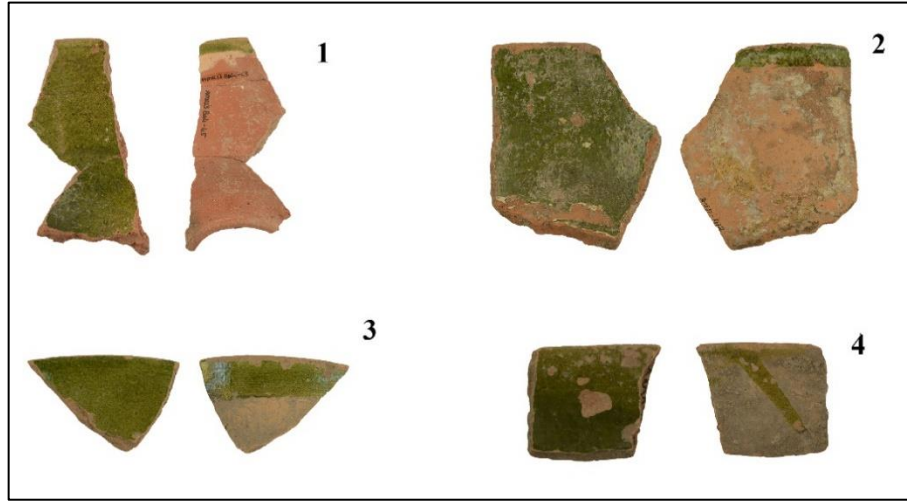

Resim 12. Açık yeşil renk sırlı seramik ağız parçaları

Açık yeşil renk sırlı seramikler buluntuları arasında yer alan **Kat.61-69** numaralı kaide parçalarının iç yüzeyinde görülen ince krem renk astar ve açık yeşil sır, dış yüzeyde kaideye yakın noktalarda görülmez. **Kat.94** numaralı kaide buluntusunda açık yeşil renkteki sır iç yüzeye astar olmaksızın uygulanmıştır. **Kat.97** numaralı buluntuda ise diğer örneklerden farklı olarak açık yeşil renkteki sır, dış yüzeyde kaideye yakın bir hizaya kadar uygulanırken, iç yüzeye uygulanmadığı görülür. **Kat.98-104** numaralı açık yeşil sırlı kulp örneklerinin bir kısmında sır, krem renk ince astar üzerine uygulanmıştır. Buluntuların bir kısmında ise sır astar olmaksızın doğrudan hamur yüzeyine uygulanmıştır (Resim 13).

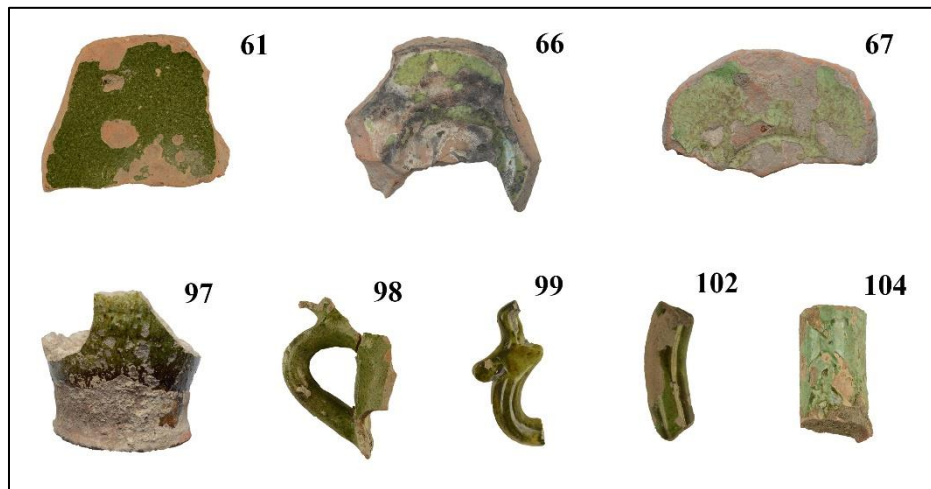

Resim 13. Açık yeşil renk sırlı seramik kaide ve kulp parçaları

Parlak yeşil renk sırlı seramik buluntuları, yeşil renk sırlı seramiklerin bir diğer grubunu oluşturur. **Kat.12-43**, **Kat.45-46**, **Kat.48**, **Kat.51-55**, **Kat.57** numaralı ağız parçaları, **Kat.70-92**, **Kat.95-96** numaralı kaide parçaları ve **Kat.105-109** numaralı kulp parçalarından oluşan parlak yeşil renk sırlı seramik buluntularında hamurun orta sertlikte bir yapıya sahip olup az gözenekli, kireç katkılı, sık ve ince mikalı olduğu görülür (HT2). Beyaz renkteki mat astar, kapların iç yüzeyine tamamen uygulanırken dış yüzeyinde gövdenin yaklaşık yarısına kadar bir hizada sonlanmaktadır. Parlak ve kaygan dokulu yeşil sır, iç yüzeyde tamamen dış yüzeyde ise ağız kenarıyla sınırlı tutulmuştur. Sırda ince çatlaklar ve yer yer küçük kireç patlakları görülür. Buluntuların bir kısmının dış yüzeyinde ağız kenarından gövdeye doğru sırda akımlar görülür. Ayrıca bu grupta değerlendirilen seramik buluntularının bir kısmının ağız kısımları siyah-siyahımsı renktedir (Resim 14).



Resim 14. Parlak yeşil renk sırlı seramik ağız, kaide ve kulp parçaları

Koyu yeşil renk sırlın uygulandığı **Kat.47**, **Kat.49-50**, **Kat.56**, **Kat.58** ve **Kat.93** numaralı buluntuların ise hamur yapıları, genel olarak açık yeşil renk sırlı seramikler ile benzer özellikler sergiler. HT1'e giren sert dokulu hamur, az gözenekli olup, ince ve seyrek mikalı, yer yer kireç katkılıdır. Bunlardan **Kat.47** numaralı buluntuda beyaz astar üzerine sürülen koyu yeşil renk sırlın, iç yüzeyde tamamen, dış yüzeyde ise gövdenin yaklaşık yarısına kadar uygulandığı görülür. Diğer buluntularda ise koyu yeşil renkteki sırlın, astar olmaksızın iç yüzeylere tamamen, dış yüzeylerde ise sadece ağız kenarlarına uygulandığı görülür (Resim 15).

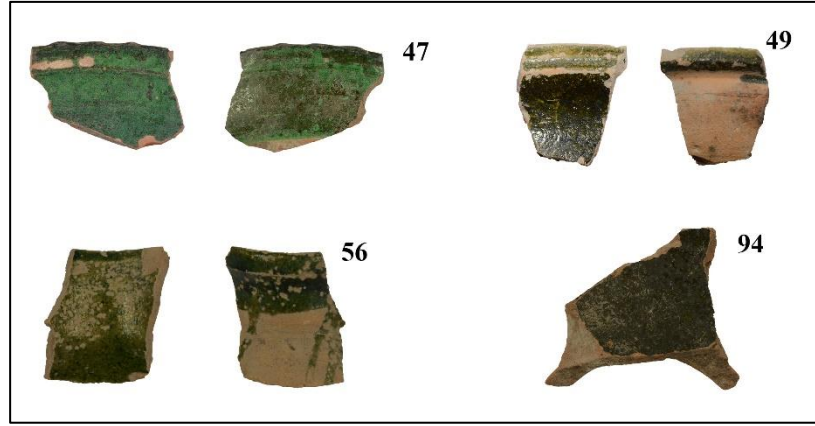

Resim 15. Koyu yeşil renk sırlı seramik ağız ve kaide parçaları

Kat.112-125 numaralı turkuaz renkteki sırlı seramik buluntuları, tek renk sırlı seramikler arasında ele alınan bir başka seramik grubudur. Kırmızı renkteki hamur yapıları orta sertlikte, az gözenekli, kireç katkılı, sık ve ince mikalıdır (HT2). Duokrom uygulamanın görüldüğü **Kat.112-118** numaralı buluntularda turkuaz renkteki mat ve kaygan sır, ağız parçalarında kabın iç yüzünde tamamen, dış yüzeyde ise sadece ağız kenarına uygulanmıştır. Dış yüzeyde ağız kenarından itibaren de gövdenin herhangi bir hizasına kadar hardal sarısı ve açık yeşil renkte sır uygulandığı görülür. Söz konusu buluntuların bir kısmında ise yine dış yüzeyde gövdeden kaideye doğru uzanan radyal hatlar görülür. Aynı kaba ait olması muhtemel **Kat.119-120** numaralı parçalarda ise iç yüzeyde beyaz renkteki mat astar üzerine turkuaz renkte sır uygulaması görülürken, dış yüzeyde beyaz mat astar üzerine şeffaf sır uygulanmıştır. Turkuaz renk sırlı **Kat.121-122** numaralı kaide parçalarının iç yüzeyinde yine beyaz astar üzerine turkuaz renkte sır uygulaması görülür. Bunlardan **Kat.122** numaralı buluntunun dış yüzünde, Kat.112-118 numaralı ağız parçalarında görülen hardal sarısı sır ve radyal hatlar görülebilmektedir. Kaide parçaları arasında yer alan **Kat.123** numaralı buluntunun iç yüzeyine uygulanan sır ve astar hakkında fikir yürütmek güçtür. Fakat diğer buluntularda kapların iç yüzeyine uygulanan turkuaz renkteki sırlın, bu buluntunun dış yüzeyinde astar olmaksızın kaideye yakın bir hizaya kadar uygulandığı görülür. Testi ya da sürahi gibi sıvı kaplarıyla ilişkilendirilen **Kat.124-125** numaralı turkuaz renkli 2 kulp örneğinde ise sır, yine astar olmaksızın doğrudan hamur yüzeyine uygulanmıştır (Resim 16).



Resim 16. Turkuaz renk sırlı ağız, kaide ve kulp parçaları

Tek renk sırlı seramikler arasında az sayıda da olsa sarı renk sırlı seramik buluntuları da yer almaktadır. Sarı renk sırlı farklı tonlarının uygulandığı bu buluntuların hamur yapıları orta sertlikte olup az gözenekli, kireç katkılı, sık ve ince mikalıdır (HT2). Bunlardan **Kat.126** numaralı ağız parçası ile **Kat.126-129** numaralı kaide parçalarında beyaz astar üzerine sarı renkte sır uygulanmıştır. **Kat.130-131** numaralı kaide buluntularında ise sarı ve hardal sarısı renkteki sır, astar olmaksızın doğrudan hamur yüzeyine uygulanmıştır. Sırların yer yer hamur yüzeyinden ayrıldığı ve sır da ince çatlaklar olduğu görülür (Resim 17).



Resim 17. Sarı renk sırlı seramik kaide parçaları

5.1.4. Form ve işlev

Amorium kazılarında ele geçen tek renk sırlı seramik buluntuları form açısından çoğunlukla servis kapları olarak bilinen çanak ve tabaklardan oluşmaktadır. Bunların yanı sıra ağız ve kulp parçalarından yola çıkarak sıvı kabı olabileceği düşünülen örnekler de bulunmaktadır. Açık yeşil renk sırlı seramik buluntuları arasında yer alan kademeli konik gövdeli ve basit yuvarlak ağızlı **Kat.1** numaralı örneğin ağız genişliği 15 cm.'dir. **Kat.2** numaralı ve konik gövdeli diğer buluntunun ağız genişliği 16 cm.'dir. Düz bir kaideye sahip buluntu, yine yuvarlak basit ağızla son bulmaktadır. Tam form veren her iki buluntu da küçük boyutlu çanak kapları olarak değerlendirilebilir (Çizim 1).

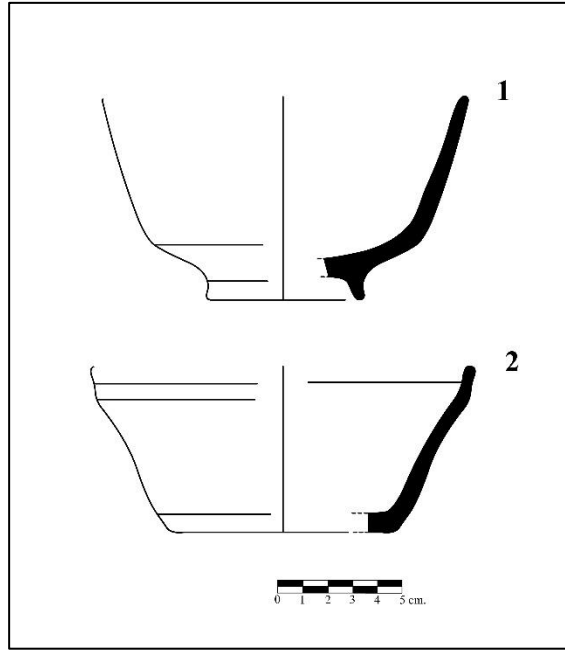

Çizim 1. Yeşil renk sırlı, konik gövdeli çanak örnekleri (Kat.1-2)

Açık yeşil renk sırlı seramik buluntuları arasında yer alan ve ağız genişlikleri 16-18 cm. aralığında değişen **Kat.3-11** numaralı çanak örnekleri (Kat.no.4-10) form açısından fazla detay vermez. Yuvarlak basit ağızlı parçaların, halka kaideli ve yarı-küresel gövdeli bir forma sahip olduğu düşünülebilir (Çizim 2).

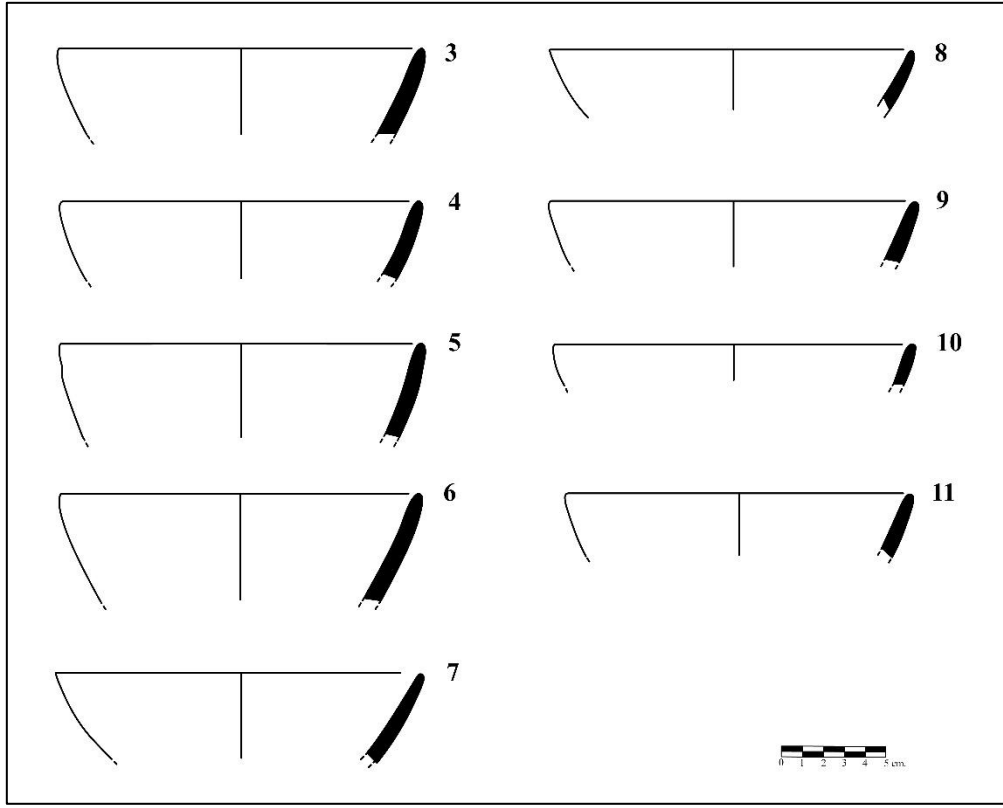

Çizim 2. Yeşil renk sırlı, yarı-küresel gövdeli çanak örnekleri (Kat.3-11)

Parlak yeşil renk sırlı seramik buluntuları arasında yer alan **Kat.12** numaralı örnek hem ağız çapı hem de ağız kısmından gövdeye birleşen kulplu ile diğer buluntulardan ayrılır. Çanak buluntusu olarak değerlendirilen yarı-küresel gövdeli kabın ağız çapı 34 cm. olup 1-1.8 cm. arasında değişen bir cidar kalınlığı bulunur (Çizim 3).

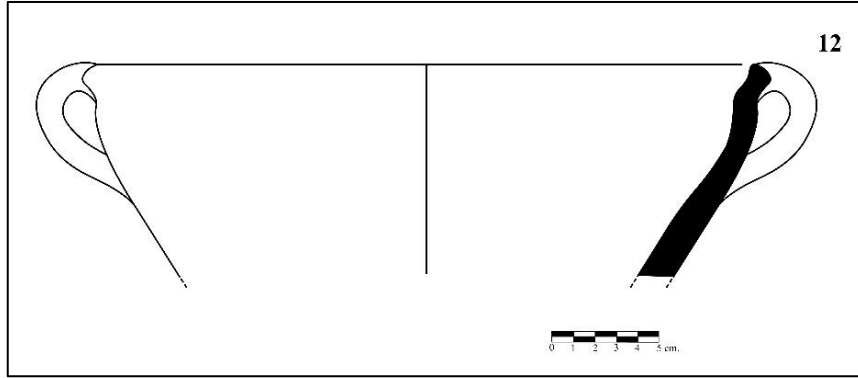

Çizim 3. Yeşil renk sırlı, yarı-küresel gövdeli kulplu çanak örneği (Kat.12)

Parlak yeşil renk sırlı çanak buluntuları arasında ağız çapları 22-27 cm. aralığında, cidar kalınlıkları ise 0,4-1 cm. aralığında değişen diğer büyük boyutlu seramik kap örnekleri, yarı-küresel formda bir gövdeye sahiptir. Yarı-küresel gövdeli kaplar arasında bulunan **Kat.13** örnek tama yakın form verir. Ağız çapı 27 cm. olan halka kaideli kabın

gövdesi yuvarlak basit ağızla sonlanır. Form açısından çok fazla veri vermeseler de aynı form grubu içerisinde ele alınan **Kat.14-35** numaralı buluntuların da yine yuvarlak basit ağızla sonlandığı görülür (Çizim 4). Yarı-küresel gövdeli forma sahip buluntular arasında **Kat.36-39** numaralı örneklerin ağız kısımları hafif dışa kıvrımlıdır (Çizim 5). **Kat.40-43** numaralı buluntuların ağız kısımlarının ise hafif içe kıvrımlı olduğu görülür (Çizim 6).

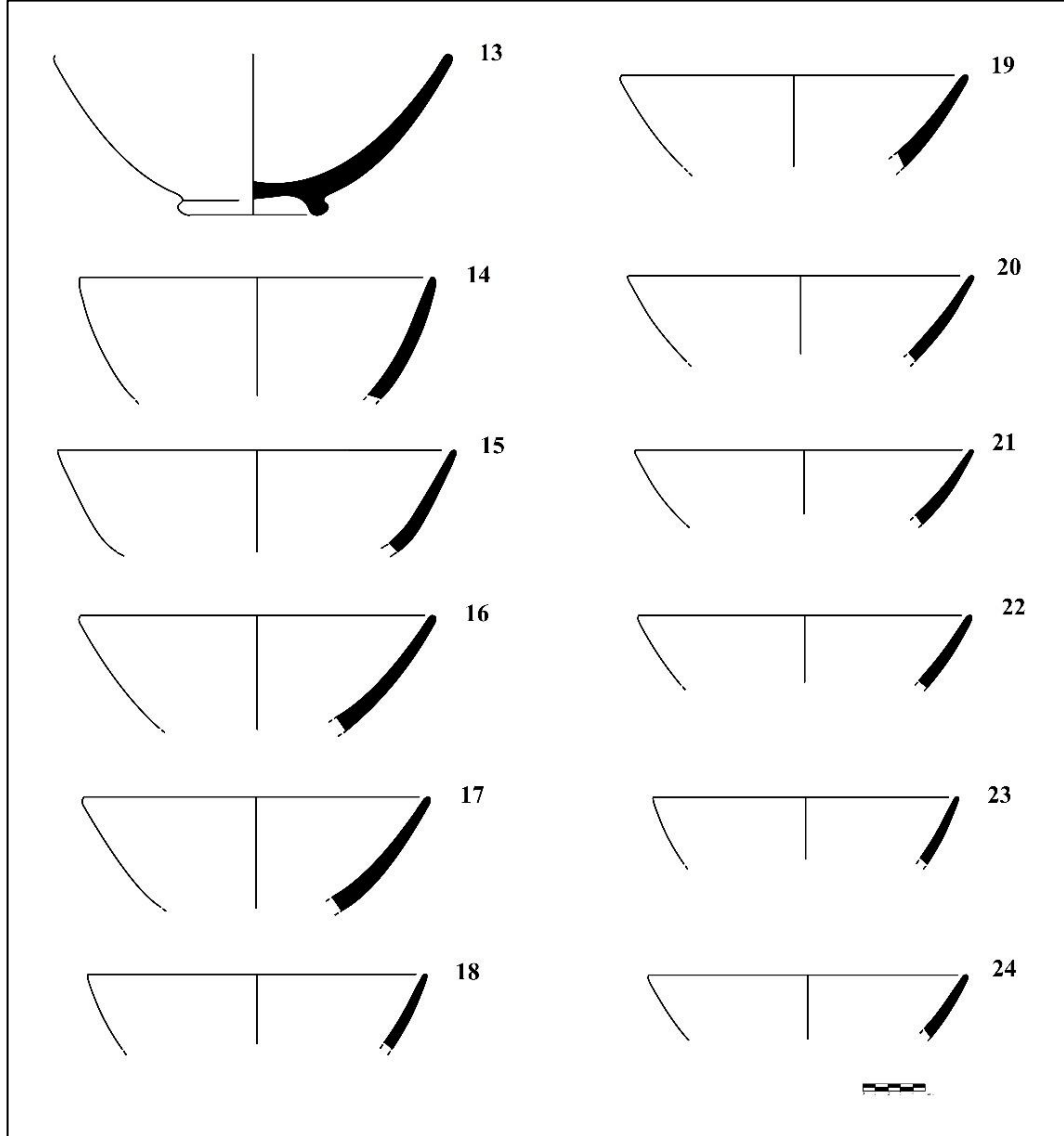

Çizim 4. Yeşil renk sırlı, yarı-küresel gövdeli çanak örnekleri (Kat.13-24)

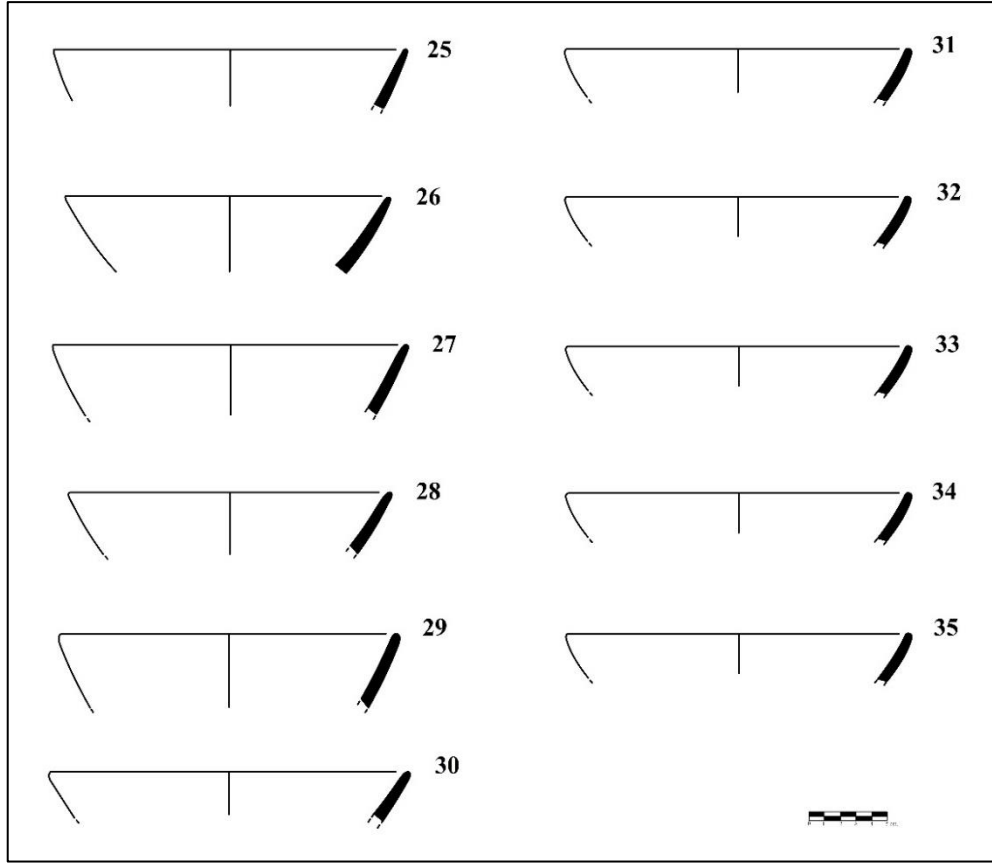

Çizim 5. Yeşil renk sırlı, yarı-küresel gövdeli çanak örnekleri (Kat.25-35)

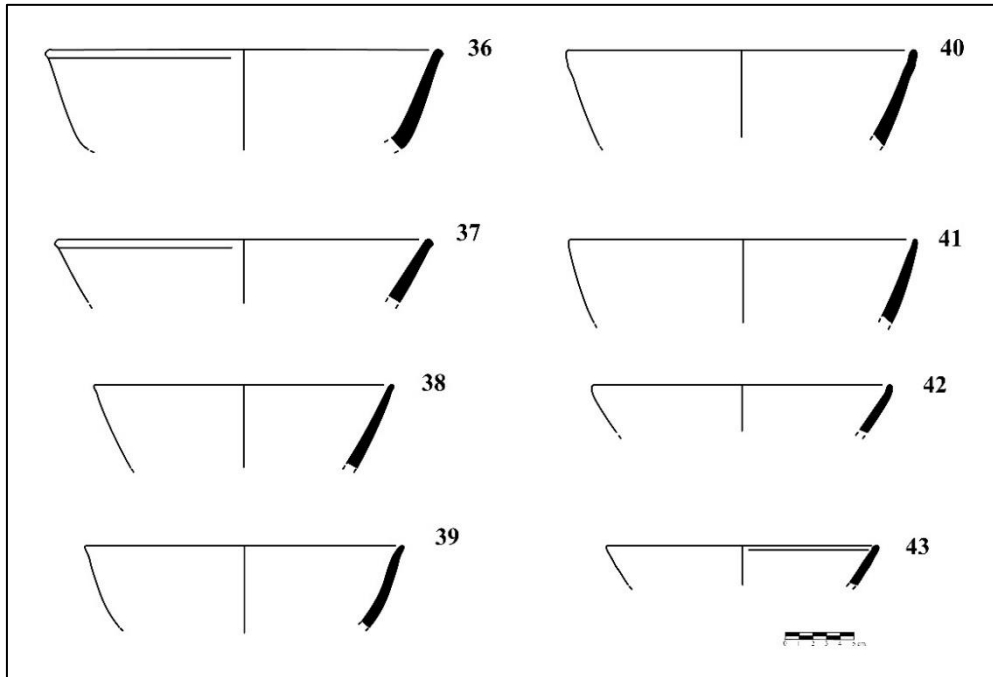

Çizim 6. Yeşil renk sırlı, yarı-küresel gövdeli hafif iç bükey ve dış bükey ağız profilli çanak örnekleri (Kat.25-35)

Parlak yeşil renk sırlı seramik buluntuları arasında yer alan üç ağız buluntusunun oldukça küçük parçalar olması, gövde ve kaide formları ile ilgili tespitite bulunmayı zorlaştırmaktadır. Yine de halka kaideli ve yarı-küresel gövdeli olabileceği düşünülen buluntuların gövdeleri ağız kısmına yakın bir noktada profil yaparak dışa çekik geniş bir ağız kenarı oluşturmaktadır. Bu örneklerden **Kat.44** numaralı buluntunun ağız genişliği 16 cm ve cidar kalınlığı 0,6 cm.'dir. **Kat.46** numaralı bir diğer örneğin ağız genişliği 22 cm. cidar kalınlığı ise 0,7 cm.'dir. Her iki örnekte de ağız kısmı, gövdeye oranla daha kalın tutulmuştur. Bu grupta ele alınan **Kat.45** numaralı buluntunun ise ağız genişliği 18 cm. ve cidar kalınlığı 0,5 cm.'dir (Çizim 7).

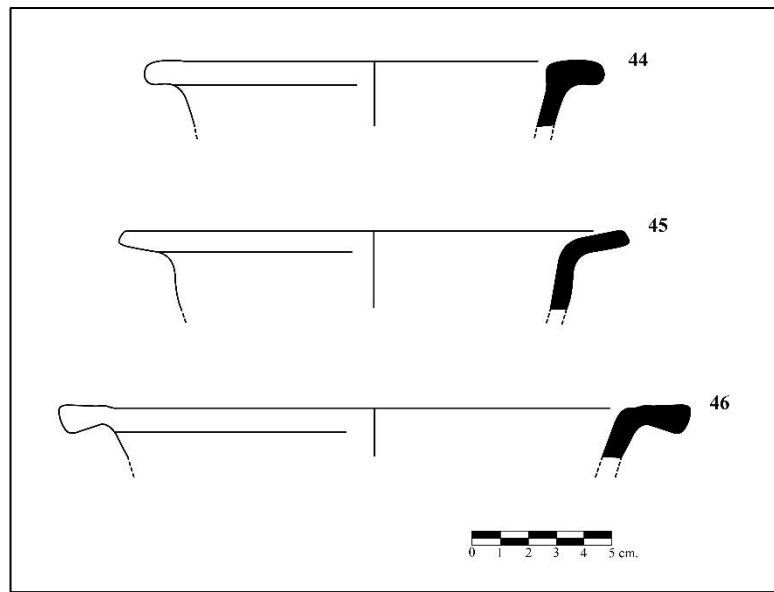

Çizim 7. Yeşil renk sırlı, yarı-küresel gövdeli, dışa çekik geniş ağız kenarlı çanak örnekleri (Kat.44-46)

Amorium kazılarında ele geçen yeşil renk sırlı seramik buluntuları arasındaki bir diğer grubu yayvan gövdeli ve yuvarlak basit ağızlı çanak kapları oluşturur. Halka kaideli olabileceği düşünülen bu buluntuların ağız çapları ve ağız formları farklılık gösterir. Hem iç yüzeyi hem de dış yüzeyi koyu yeşil renk sırlı **Kat.47** numaralı buluntunun ağız çapı 23 cm. genişlikte ve cidar kalınlığı 0,4-0,8 cm. aralığındadır. Parmak baskı ile şekil verilen ağız kısmı içe hafif kıvrımlıdır. **Kat.48** numaralı buluntunun ise ağız çapı 22 cm. genişlikte olup cidar kalınlığı 0,9 cm.'dir (Çizim 8).

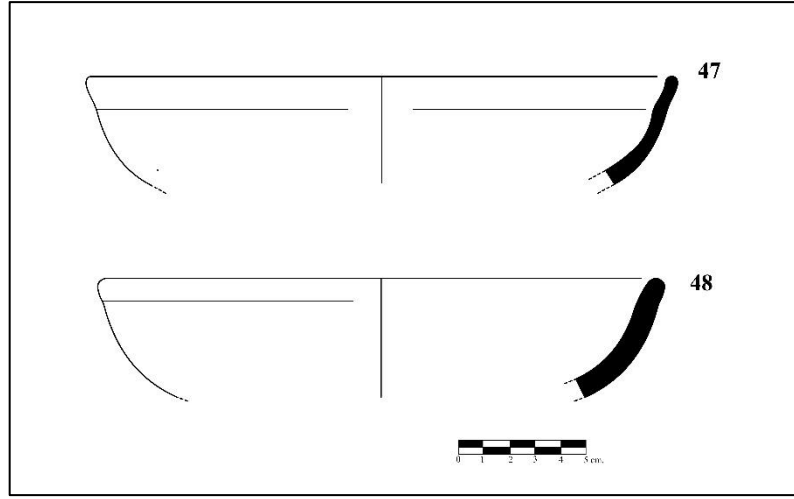

Çizim 8. Yeşil renk sırlı, yayvan gövdeli çanak örnekleri (Kat.47-48)

Koyu yeşil renk sırlı seramik buluntuları arasında yer alan **Kat.49** ve **Kat.50** numaralı ağız parçalarının halka kaideli ve yayvan gövdeli tabak kaplarına ait olduğu düşünülmektedir. Ağız genişlikleri 24 cm. ve cidar kalınlıkları 0,7 cm. olan her iki buluntunun gövdesi ağız kısmında profil yaparak oluşturulan dışa çekik dar bir ağız kenarı ile sonlanır. (Çizim 9).

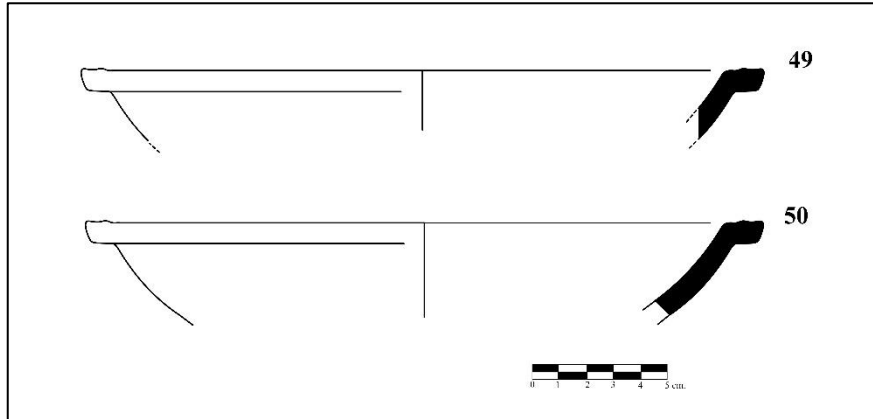

Çizim 9. Yeşil renk sırlı, yayvan gövdeli dışa çekik dar ağız kenarlı tabak örnekleri (Kat.49-50)

Halka kaideli, yayvan gövdeli ve dışa çekik ağızlı tabaklar arasında yer alan **Kat.51-55** numaralı buluntuların iç yüzeyinde ağız kısmına yakın bir noktada keskin bir çıkıntı ile profil yaparak oluşturulan ağız kenarı, iç bükey profilli yuvarlak basit ağızla sonlanmaktadır. Söz konusu buluntuların ağız genişlikleri 22-25 cm. aralığında değişmekte olup cidar kalınlıkları 0,4-0,9 cm. aralığındadır (Çizim 10).

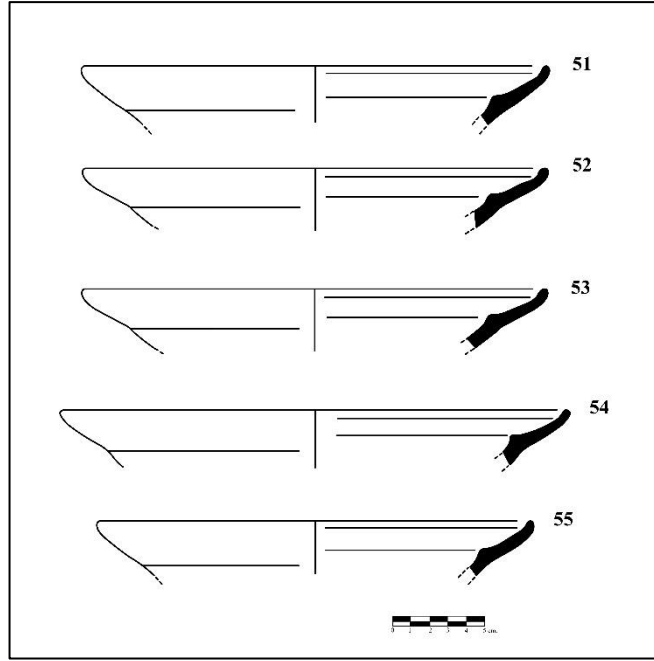

Çizim 10. Yeşil renk sırlı, yayvan gövdeli, dışa çekik ve iç bükey ağız profilli tabak örnekleri (Kat.51-55)

Yeşil renk sırlı seramik buluntuları arasında testi ya da sürahi gibi sıvı kaplarına ait olduğu düşünülen seramik parçaları da bulunmaktadır. Astar olmaksızın koyu yeşil renk sırn doğrudan hamur yüzeyine uygulandığı **Kat.56** numaralı buluntunun ağız genişliği 8,5 cm, cidar kalınlığı 0,8 cm.'dir. Gövdeden boyun kısmına doğru daralarak uzandıktan sonra profil yaparak tekrar dışa açılan kap, yuvarlak basit ağızla sonlanır. Kulplu olabileceği düşünülen parçanın dış yüzeyinde gövde ve boyunun birleştiği kısım çok derin olmayan bir yiv ile vurgulanmıştır. Ağız çapları 14-15 cm. genişlikte olan **Kat.57** ve **Kat.58** numaralı her iki buluntunun da kulplu olduğu görülür. Ayrıca bunlardan **Kat.58** numaralı buluntuya ait kulpun üzerinde ağız kısmına yatay uzanarak düz bir ağızla sonlanan tutamak kısmı yer alır. Tutamağın ağızla birleştiği kısmın her iki yanı spiral kıvrımlıdır. Yine bu grupta ele alınan **Kat.59** numaralı kulplu ağız parçasının ağız genişliği 3 cm., cidar kalınlığı 0,6 cm.'dir. Her üç buluntuda da kulbun aşağıya doğru genişleyen gövde ile birleştiği düşünülebilir. Buluntular arasında yer alan **Kat.60**, numaralı emzikli ağız parçası da bu tür sıvı kaplarıyla ilişkilendirilmektedir. Söz konusu buluntunun, ağız kısmının bir köşesi bastırılarak emzik oluşturulmuştur (Çizim 11). Buluntular arasında yer alan **Kat.98-109** numaralı yeşil renk sırlı kulp örnekleri ile **Kat.110** ve **Kat.111** numaralı emzik parçaları da yine bu tür sıvı kaplarıyla ilişkilendirilebilir.

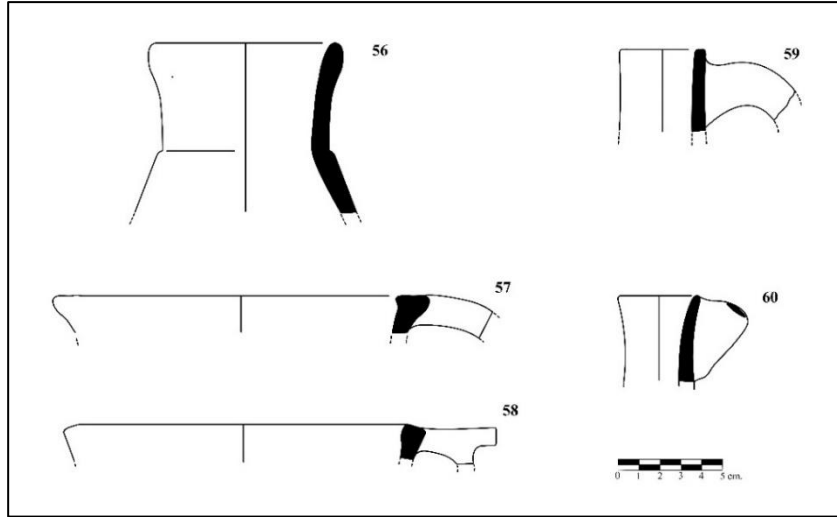

Çizim 11. Yeşil renk sırlı sıvı kaplarına ait örnekler (Kat.56-60)

Kazı çalışmalarında ele geçen yeşil renk sırlı kaide parçaları halka kaideli ve düz kaideli olmak üzere iki gruba ayrılır. Genişlikleri 8-9,5 cm. ve kaide yükseklikleri 1,2-2,3 cm. aralığında değişen **Kat.61-69** (Çizim 12) ve **Kat.70-93** (Çizim 13) numaralı halka kaideler, hamur, astar, sır ve et kalınlığı gibi özellikleri dikkate alınarak çanak ve tabak kaplarına ait ağız parçalarıyla ilişkilendirilmiştir. Halka kaideler arasında yer alan **Kat.94** numaralı buluntunun 7 cm.'lik kaide çapı ve dik şekilde uzanan gövde kısmından yola çıkılarak kupa ya da bardak parçası olabileceği düşünülmektedir. Kaide genişlikleri 6-11 cm. aralığında değişen **Kat.95-97** numaralı düz kaide parçaları ise yine testi ya da sürahi gibi sıvı kaplarıyla ilişkilendirilmiştir (Çizim 14).

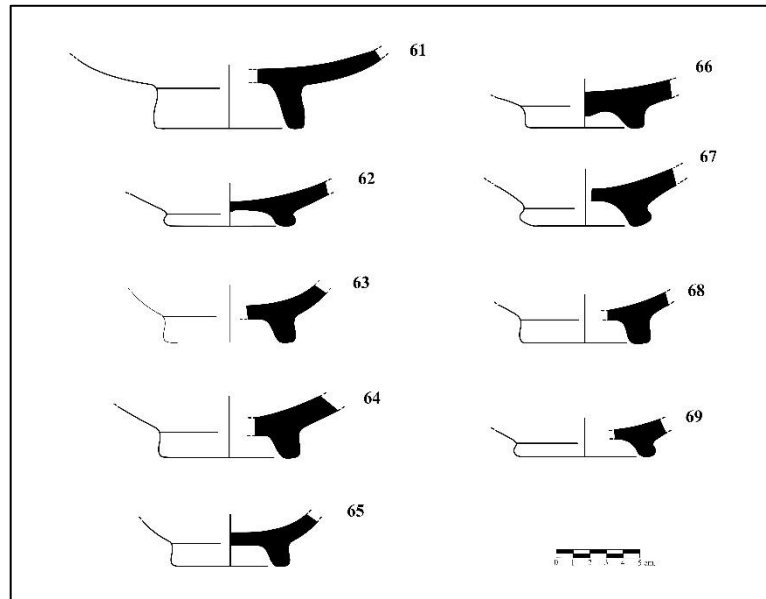

Çizim 12. Yeşil renk sırlı yüksek halka kaide örnekleri (Kat.61-69)

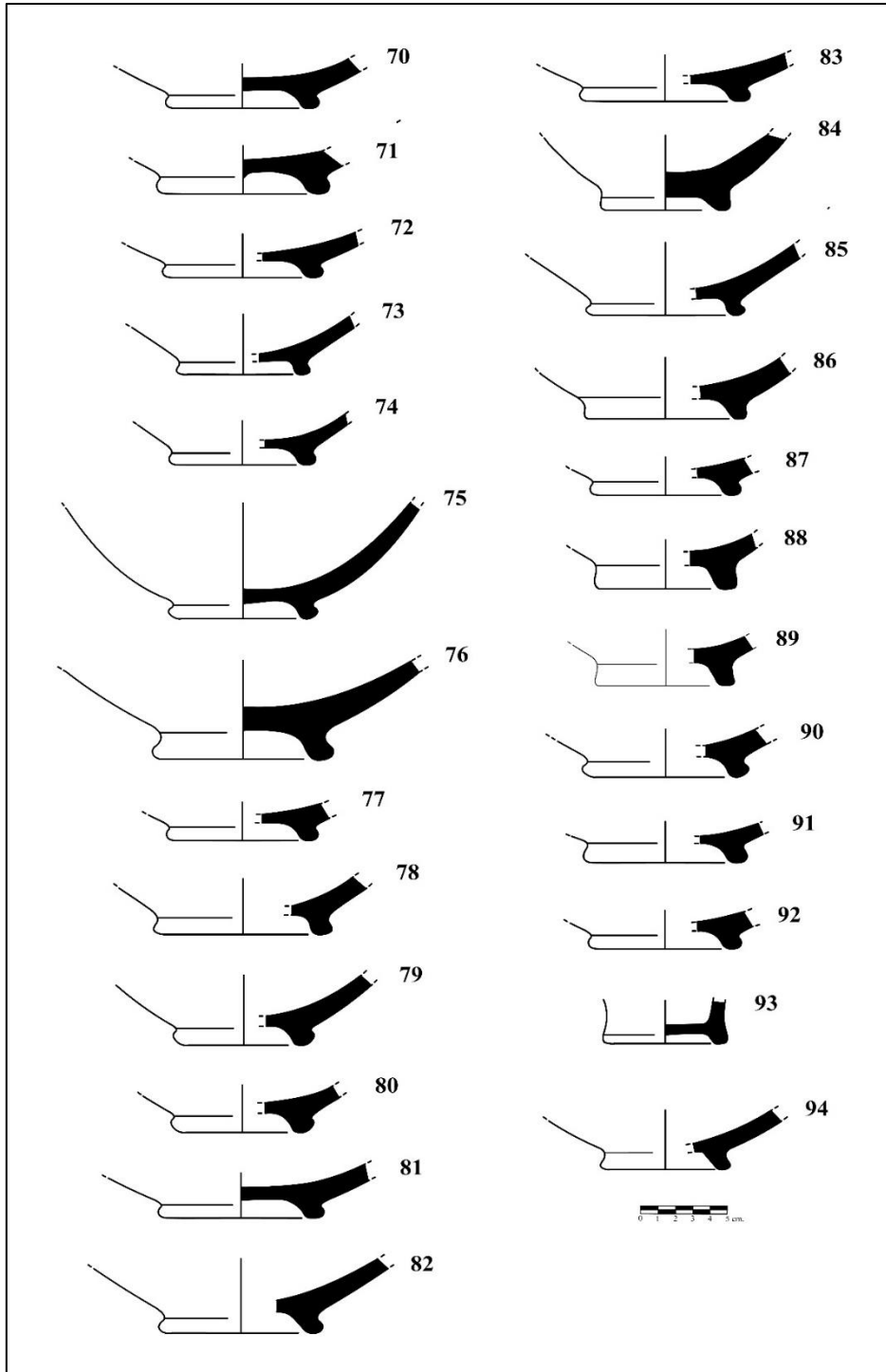

Çizim 13. Yeşil renk sırlı yüksek halka kaide örnekleri (Kat.70-94)

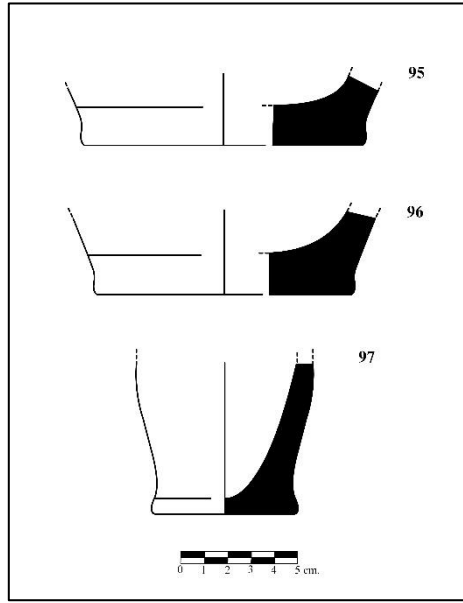

Çizim 14. Yeşil renk sırlı düz dipli kaide örnekleri (Kat.95-97)

Turkuaz renk sırlı çanak buluntuları arasında bulunan **Kat.112-117** numaralı örneklerin ağız çapları 20-23 cm. aralığında, cidar kalınlıkları ise 0,4-0,8 cm. aralığında değişmektedir. Bunlardan **Kat.112** ve **Kat.113** numaralı buluntular, yarı-küresel gövdeli bir formda olup yuvarlak basit ağızla sonlanmaktadır. Küçük parçalar halinde ele geçmiş olsalar da **Kat.114-117** numaralı buluntuların da yine yarı-küresel gövdeli bir forma sahip olduklarını söylemek mümkündür (Çizim 15).

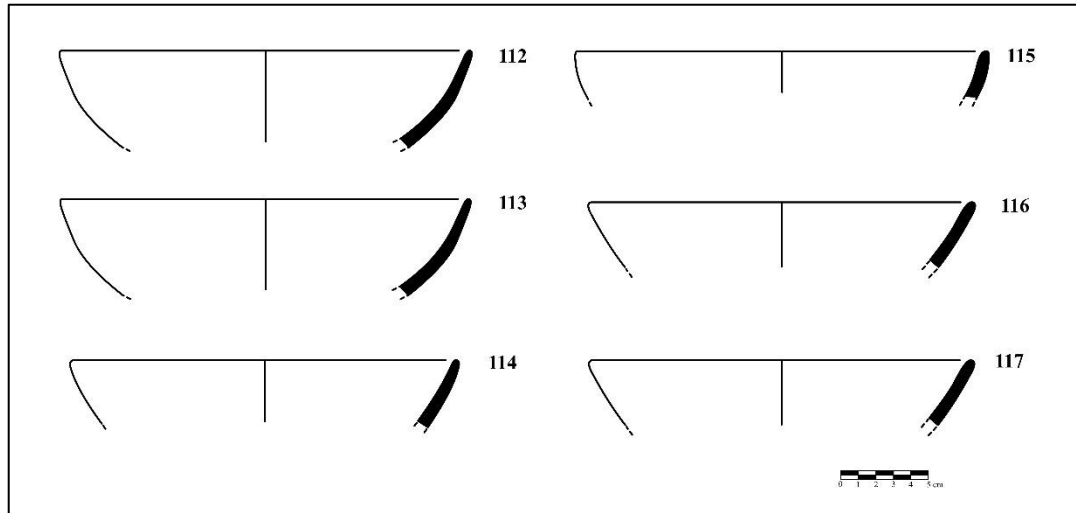

Çizim 15. Turkuaz renk sırlı, yarı-küresel gövdeli çanak örnekleri (Kat.112-117)

Kat.118 numaralı buluntu form açısından diğer turkuaz renk sırlı seramiklere göre farklılık arz eder. Konik bir gövde formuna sahip ağız buluntusu, ağız kısmına yakın bir noktada profil yaparak iç bükey profilli bir ağızla sonlanmaktadır. Aynı kaba ait olduğu düşünülen **Kat.119** ve **Kat.120** numaralı yarı-küresel formlu buluntularda ise gövde yine

ağız kısmına yakın bir noktada profil yaparak dışa çekik yuvarlak bir basit ağızla sonlanır (Çizim 16).

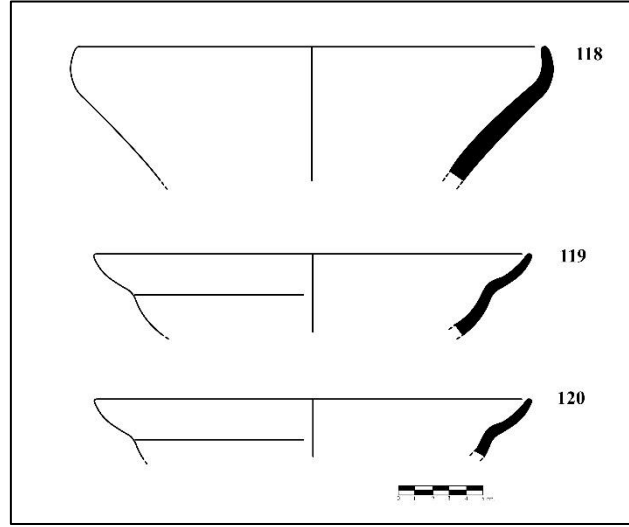

Çizim 16. *Turkuaz renk sırlı, yarı-küresel gövdeli iç bükey ağız profilli (Kat.118) ve yarı-küresel gövdeli dışa çekik ağız profilli çanak örnekleri (Kat.119-120)*

Söz konusu çanak kaplarıyla ilişkilendirilen **Kat.121**, **Kat.122** ve **Kat.123** numaralı turkuaz renk sırlı halka kaide parçalarının genişlikleri 9-10 cm. aralığında değişir. Bunlardan **Kat.123** numaralı buluntu, yaklaşık 4 cm. olan kaide yüksekliği ve farklı formu ile diğer her iki örnekten ayrılır (Çizim 17). **Kat.124** ve **Kat.125** numaralı kulp parçası buluntuları ise testi/sürahi gibi sıvı kaplarıyla ilişkilendirilmiştir.

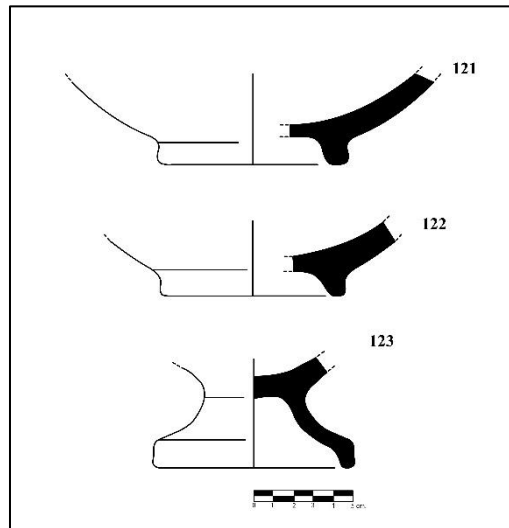

Çizim 17. *Turkuaz renk sırlı yüksek halka kaide örnekleri (Kat.121-124)*

Sarı renk sırlı seramik buluntuları arasında yer alan **Kat.126** numaralı ağız buluntusunun gövdesi, yuvarlak basit ağızla sonlanır. Küçük boyutlu çanak kapları ile ilişkilendirilen kabın ağız genişliği 18 cm. olup cidar kalınlığı 0,3-08 cm. aralığında değişmektedir. Bu tür kaplarla ilişkilendirilen **Kat.127** numaralı halka kaide buluntusunun kaide genişliği 8,5 cm. ölçülerindedir. Diğer bir halka kaide örneği olan **Kat.128** numaralı buluntunun kaide genişliği ise 4,5 cm. olup, bu örnek daha küçük çanak ya da tabak kapları ile ilişkilendirilmiştir. **Kat.129**, **Kat.130** ve **Kat.131** numaralı düz kaide parçalarının kaide genişlikleri 10-12 cm. aralığında değişir. Söz konusu kaide buluntuları testi/sürahi gibi sıvı kapları ile ilişkilendirilmiştir (Çizim 18).

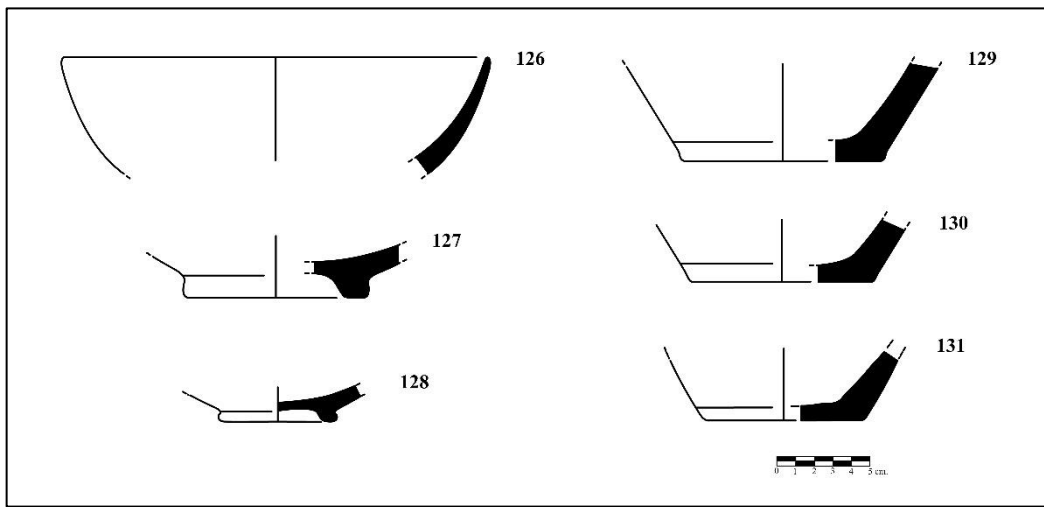

Çizim 18. Sarı renk sırlı, yarı-küresel gövdeli ağız, yüksek halka ve düz dipli kaide örnekleri (Kat.126-131)

5.2. Sgraffito Seramikler

5.2.1. Tek renkli sgraffito seramikler

5.2.1.1. Hamur, astar ve sır

Amorium kazılarında ele geçen sırlı seramik buluntularının diğer bir grubunu tek renkli sgraffito seramikler oluşturmaktadır. Tek renkli sgraffito seramik buluntuları toplamda 13 adet olup tamamı ağız parçalarından oluşmaktadır. Kırmızı renk hamurlu (5YR 6/6, 6/8) buluntuların hamur dokuları orta sertlikte bir yapıya sahip olup az gözenekli, az kireç katkılı, sık ve ince mikalıdır (HT2). Hamur yüzeyine uygulanan beyaz renkteki mat astar iç yüzeyde tamamen dış yüzeyde ise ağız kısmından itibaren gövdenin değişik hizalarına kadar uygulanmıştır. Beyaz astar üzerine uygulanan parlak yeşil

renkteki sırnın, kapların iç yüzeyine tamamen dış yüzeyinde ise ağız kısmından itibaren gövdenin farklı seviyelerine kadar uygulandığı görülür.

5.2.1.2. Süsleme

Ağız parçalarından oluşan örneklerin boyutları, kazıma ile oluşturulmuş bezemenin genel kompozisyonu hakkında kısıtlı bilgiler verir. Tek renkli sgraffito buluntularında bezeme, iç yüzeyde ağız kısmına yakın bir noktada içe çıkıntı yapılarak oluşturulmuş ağız kenarının uygulanmıştır. **Kat.132-143** numaralı buluntularda ağız kenarını dolaşan dairesel sgraffito bezemeler ile bu bezemelerin arasına atılan siyah-siyahımsı renkte ikişer, üçer ya da dörder dikey sgraffito çizgiler yer alır. **Kat.144** numaralı buluntuda ise diğer örneklerden farklı olarak ağız kenarını dolaşan dairesel sgraffito bezemelerin arasında yine sgraffito tekniği ile oluşturulmuş şevron motifi bulunur (Resim 18).



Resim 18. Tek renk sgraffito ağız parçaları

5.2.1.3. Form ve işlev

Halka kaideli olduğu düşünülen tek renkli sgraffito seramik buluntuları, yayvan gövdeli dışa çekik ve iç bükey profilli bir forma sahiptir. İç yüzeyde ağız kısmına yakın bir noktada keskin bir çıkıntı ile profil yaparak oluşturulan ağız kenarı, iç bükey profilli yuvarlak bir ağızla sonlanmaktadır. Ağız genişlikleri 24-26 cm. aralığında olan ağız parçalarının cidar kalınlıkları 0,4-0,9 cm. aralığında değişmektedir (Çizim 19).

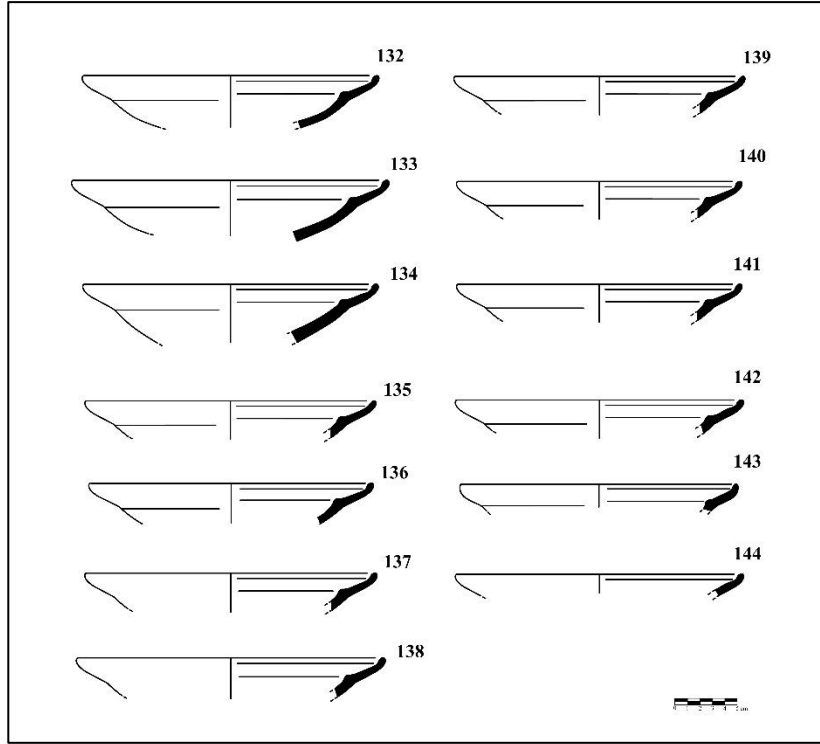

Çizim 19. Tek renk sgraffito bezemeli, yayvan gövdeli, dışa çekik ve iç bükey ağız profilli seramik tabak örnekleri (Kat.132-144)

5.2.2. Çok renkli sgraffito seramikler

5.2.2.1 Hamur, astar ve sır

Çok renkli sgraffito seramikler toplamda 45 adet olup ağız ve kaide parçalarından oluşmaktadır. Söz konusu örnekler, beyaz renkteki mat astar üzerine uygulanan oksit renklendirmeden dolayı Yeşil ve Erguvan Lekeli Kaplar olarak adlandırılmıştır. Hamur özellikleri göz önünde bulundurularak Yeşil ve Mor Lekeli Yağlı Mal ya da Eflatun/Erguvan-Kahverengi Lekeli gibi isimlerle de adlandırılmışlardır⁷⁷. Kırmızı renk hamurlu (5YR 6/6, 6/8) buluntuların hamur dokuları orta sertlikte bir yapıya sahip olup az gözenekli, az kireç katkılı, sık ve ince mikalıdır (HT2). Buluntular arasında tam form veren örnekler olmasa da bazı ağız parçaları üzerinden beyaz renkteki mat astarın iç yüzeyde tamamen dış yüzeyde ise gövdenin yaklaşık yarısına kadar uygulandığı gözlemlenir. Astar üzerine uygulanan açık yeşil renkteki şeffaf sır, iç yüzeye tamamen dış yüzeyde ise gövdenin yaklaşık yarısına kadar sürülmüştür. Dış yüzeye uygulanan yeşil renk sır, iç yüzeydeki sıra oranla daha koyu tutulmuştur. İç yüzeyde açık sarı renkte şeffaf

⁷⁷Doğer ve Armağan, 2020, a.g.k., 86.

sırın tercih edildiği parçaların dış yüzeyinde yine açık yeşil renkte sır uygulaması görülür. Buluntular arasında yer alan **Kat.172** numaralı örnek dışında buluntuların tamamında sgraffito bezemeler kapların iç yüzeyine uygulanmıştır. Sgraffito bezemelerin üzerinde ya da aralarında ise yeşil, mangan moru ve kahverengi renkte oksit boya kullanıldığı görülür.

5.2.2.2 Süsleme

Tek renk sgraffito seramiklerde olduğu gibi çok renkli sgraffito seramiklere ait ağız parçalarının boyutları da sgraffito ile oluşturulmuş bezemelerin genel kompozisyonları hakkında detaylı bilgi vermez. Yine de aynı türden astar ve sır uygulamalarının aksine tercih edilen kazıma motifler arasında bazı farklılıklar göze çarpar. Buluntular arasında yer alan **Kat.145** numaralı örneğin merkezinden ağız kısmına doğru genişleyerek uzanan bordürlerde sgraffito üçgenleri çevreleyen spiral kıvrımlar ile her iki yanında paralel verev taramalar bulunan S kıvrımları görülür. Parçanın ağız kısmında ise ağız çevresini içerden dolaşan dairesel sgraffito bezemeler görülür. **Kat.146** ve **Kat.147** numaralı buluntuların iç yüzeyinde yine ağız kenarını iç içe geçen dairesel sgraffito bezemeler dolandır. İç yüzeydeki gövde kısmında ise sgraffito çizgiler ve spiral bezemeler görülür. **Kat.148** numaralı buluntunun iç yüzeyinde gövdenin yaklaşık yarısından itibaren ağız kısmına kadar birbiriyle kesişen dik ve yatay sgraffito bezemeler görülür (Resim 19).



Resim 19. Çok renkli sgraffito kaplarına ait ağız parçaları (Kat.145-148)

Çok renkli sgraffito ağız buluntuları arasında yer alan **Kat.149** numaralı buluntunun da diğer örneklerde olduğu gibi iç yüzeyde ağız kenarını iç içe geçen dairesel sgraffito bezemeler dolaşır. Ayrıca bu bezemelere dayalı iç içe geçmiş yarım daireler ve bu yarım daireleri kuşatan bordürde spiral bezemeler görülür. Aynı kaba ait olduğu düşünülen **Kat.150** ve **Kat.151** numaralı iki buluntunun iç yüzeyde ağız çevresini içerden dolaşan dairesel sgraffito bezemelerin yanı sıra kabın merkezi ile ağız kenarı arasında uzandığı düşünülen dikey yönlü geniş bordürlerde ince spiral kıvrımlar görülür (Resim 20).



Resim 20. Çok renkli sgraffito kaplarına ait ağız parçaları (Kat.149-151)

İç yüzeyde ağız kenarını iç içe geçen dairesel sgraffito bezemelerin dolaştığı **Kat.152** numaralı buluntunun sgraffito tekniği ile oluşturulmuş dikey yönlü bordüründe spiral kıvrımlar ve verev taramalar bulunur. **Kat.153** ve **Kat.154** numaralı buluntuların ağız kısmını dolaşan dairesel sgraffito bezemelerden kabın merkezine doğru uzanan bordürlerinde zincir bezeme ve bu bezemenin etrafında ise verev taramalar görülür. **Kat.155** numaralı buluntu da ağız kenarındaki dairesel sgraffito bezemelerinin altında verev taramalar bulunur (Resim 21).

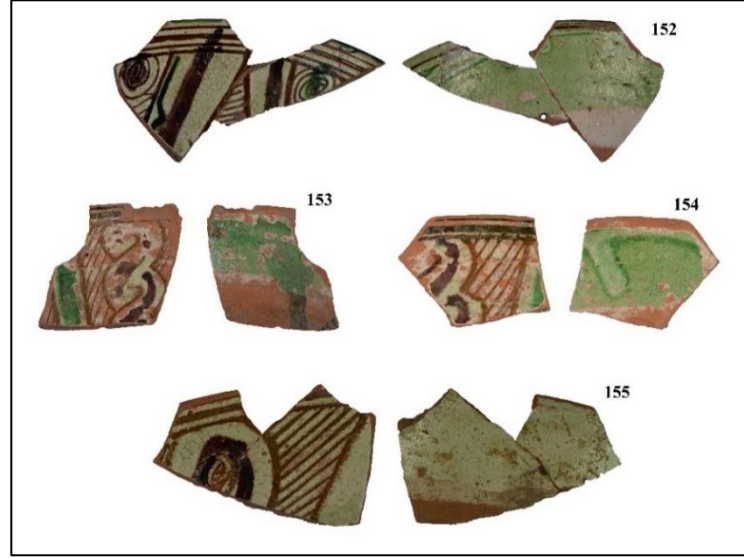

Resim 21. Çok renkli sgraffito kaplarına ait ağız parçaları (Kat.152-155)

Kat.156, Kat.157, Kat.158, Kat.159 ve **Kat.160** numaralı buluntuların sgraffito tekniği ile oluşturulmuş bezemeleri benzer özellikler sergiler. **Kat.156** ve **Kat.157** numaralı buluntuların iç yüzeyinde ağız kenarını dolaşan dairesel sgraffito bezemeler ve bezemelerin arasında ise dikey yönlü eğik sgraffito çizgiler bulunur. Dairesel bezemelere dayalı halde ucu kabın merkezine bakan üçgen bezemelerde ise çapraz taramalar görülür. Kabın merkezinden ağız kısmına doğru genişleyerek devam eden sgraffito teknikli rozet yapraklarının da sadece tepe kısımları görülmektedir. **Kat.158, Kat.159** ve **Kat.160** numaralı buluntularda ise ağız kenarını dolaşan dairesel sgraffito bezemeler ve bu bezemelere dayalı halde ucu kabın merkezine bakan verrev taramalı üçgenler bulunur. **Kat.161** ve **Kat.162** numaralı buluntularda da benzer uygulamaların olduğu düşünülmektedir (Resim 22).

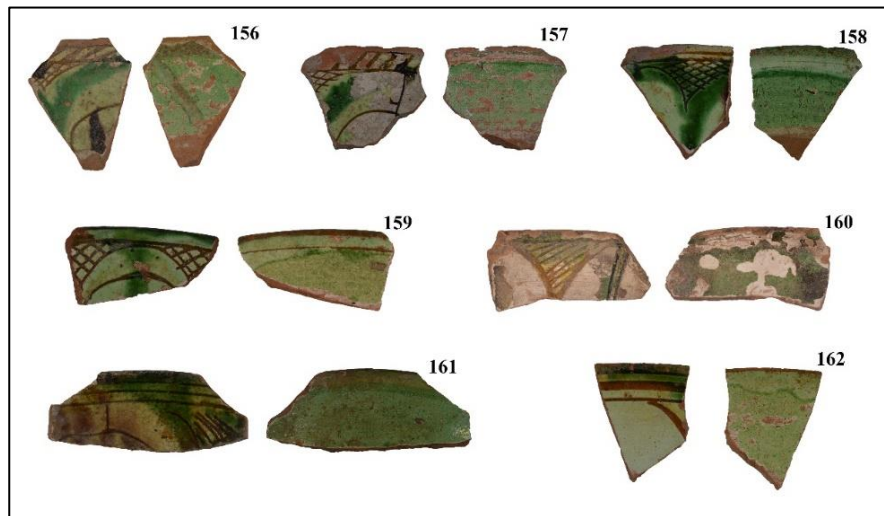

Resim 22. Çok renkli sgraffito kaplarına ait ağız parçaları (Kat.156-162)

Aynı kaba ait olduğu düşünölen **Kat.163** ve **Kat.164** numaralı buluntuların iç yüzeyinde sgraffito tekniđi ile oluşturulmuş çapraz taramalar görülür. İç yüzeyde ağız kenarını iç içe geçen dairesel sgraffito bezemelerin dolandığı **Kat.165** ve **Kat.166** numaralı buluntularda vev taramalar yer alır. Aynı kaba ait **Kat.167** ve **Kat.168** numaralı buluntuların ise ağız kısmında yarım dairelerden oluşan ve uçları birbirine değen elips şeklinde sgraffito bezemeler bulunur (Resim 23).



Resim 23. Çok renkli sgraffito kaplarına ait ağız parçaları (Kat.163-188)

Kat.169, **Kat.170** ve **Kat.171** numaralı buluntularda **Kat.156-162** numaralı buluntulara benzer türden bezeme programının uygulandığı görülür. Bunlardan **Kat.169** numaralı buluntunun ağız kenarında dairesel sgraffito bezemeler ve bezemelerin arasında ise dikey yönlü eğik sgraffito çizgiler görülür. Ayrıca dairesel sgraffito bezemelere dayalı ve uçları kabın merkezine bakan sgraffito üçgenler ile kabın merkezinden ağız kenarına doğru genişleyen rozet yapraklarının sivriltilmiş tepe kısımları yer alır. Benzer sgraffito bezemelerin görüldüğü **Kat.170** ve **Kat.171** numaralı buluntularda ise kabın merkezine bakan sgraffito üçgenlerin iç kısmında vev taramalar ve daha altta rozet yapraklarının tepe kısımları görülür. **Kat.172** numaralı buluntuda diđer çok renkli sgraffito ağız parçalarından farklı olarak sgraffito bezemeler kabın dış yüzeyine uygulanmıştır. Buluntunun dış yüzeyinde ağız kenarını dolaşan dairesel sgraffito bezemeler ve bezemelerin arasına atılan dikey yönlü sgraffito çizgiler bulunur (Resim 24).

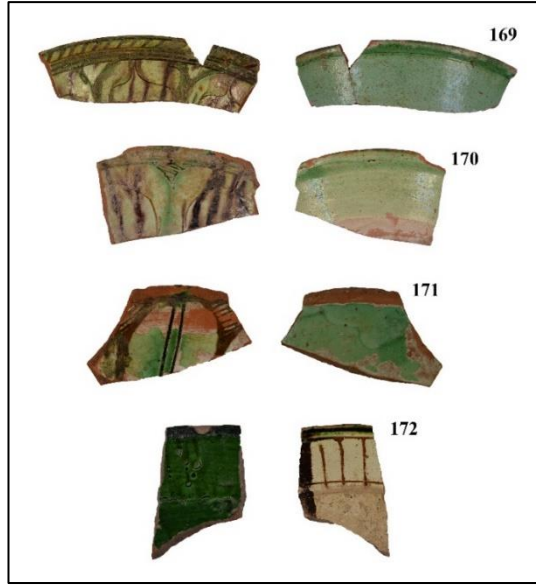

Resim 24. Çok renkli sgraffito kaplarına ait ağız parçaları (Kat.169-172)

Kat.163 ve **Kat.167** numaralı buluntulardaki çapraz tarama ve elips bezemelerin, **Kat.173-174** ve **Kat.175-176** numaralı buluntuların ağız kenarında benzer şekilde uygulandığı görülür. Aynı kaba ait olduğu düşünülen **Kat.173** ve **Kat.174** numaralı buluntuların iç yüzeyinden çıkıntı yapılarak oluşturulmuş ağız kenarında dairesel sgraffito bezemeler ve bu bezemelerin arasında ise sgraffito teknikli çapraz çizgiler bulunur. Benzer formdaki **Kat.175** ve **Kat.176** numaralı buluntuların ağız kenarında ise yarım dairelerden oluşan ve uçları birbirine değen elips şeklinde sgraffito bezemeler görülür. Yarım dairelerden oluşan elips bezemelerin altında ise yine sgraffito tekniği ile oluşturulmuş çizgisel bezemeler yer alır (Resim 25).

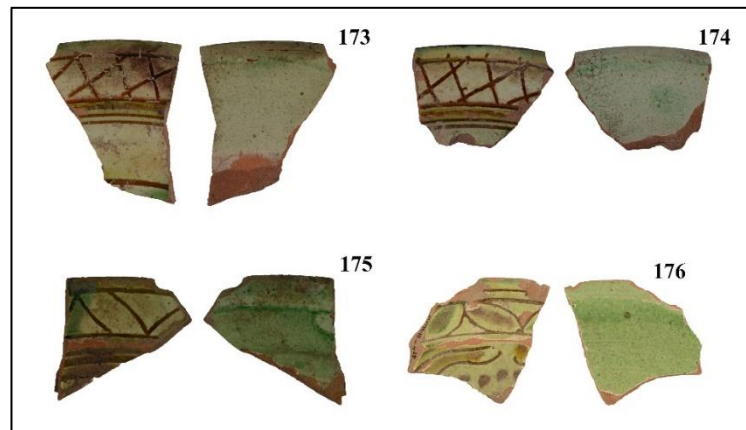

Resim 25. Çok renkli sgraffito kaplarına ait ağız parçaları (Kat.173-176)

Çok renkli sgraffito seramik buluntuları arasında toplamda 12 adet kaide parçası yer almaktadır. Beyaz renk astar üzerine açık yeşil ya da sarı renkte şeffaf sır uygulanan kaide buluntularında yeşil ve mangan moru renkte oksit renklendirmenin de tercih

edildiği görülür. Hamur yapıları, astar ve sır kullanımları göz önünde bulundurularak çok renkli sgraffito ağız parçalarıyla ilişkilendirilen parçalarda sgraffito bezemeler sadece iç yüzeye uygulanmıştır.

Çok renkli sgraffito kaideler arasında yer alan **Kat.177** numaralı buluntunun iç yüzeyinde merkezden gövdenin yaklaşık yarısına kadar genişleyerek uzanan sgraffito rozet bezemesi yer alır. Rozet bezemesi, kabın gövdesini yatay yönlü dolaşan dairesel sgraffito bezeme ile sınırlandırılmıştır. Rozet yapraklarının içinde ise uç kısımları küçük daireler ile sonlanan dikey yönlü sgraffito çizgiler görülür. **Kat.178**, **Kat.179**, **Kat.180**, **Kat.181** ve **Kat.182** numaralı buluntuların iç yüzeyinde merkezden gövdeye doğru genişleyerek uzanan kazıma bordürlerde yine sgraffito tekniği ile oluşturulmuş verev taramalar yer alır (Resim 26).

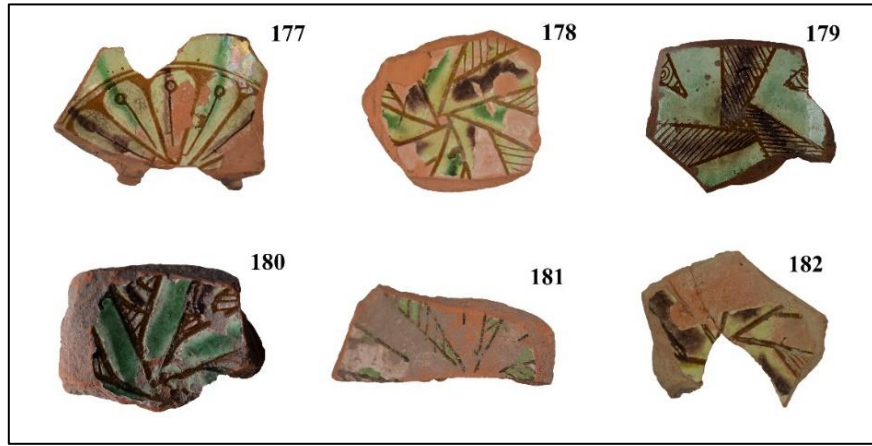

Resim 26. Çok renkli sgraffito kaplarına ait kaide parçaları (Kat.177-182)

Kat.183 numaralı buluntunun merkezinde içi çapraz taramalı daire bezemesi bulunur. Buradan gövdeye doğru uzanan kazıma bordürler olasılıkla ağız kısmına yakın bir noktada yuvarlak uçlu rozet yaprağını oluşturmaktaydı. Benzer bezeme programının uygulandığı **Kat.184** numaralı buluntunun merkezinde yine dairesel sgraffito bezemesi yer alır. Buradan gövdeye doğru uzanan bordürlerin de yine yuvarlak uçlu rozet yaprağı oluşturduğu söylenebilir. Bu açıdan çok renkli sgraffito ağız parçaları arasında yer alan **Kat.156**, **Kat.157**, **Kat.158**, **Kat.159**, **Kat.160**, **Kat.161**, **Kat.162** ve **Kat.169**, **Kat.170**, **Kat.171** numaralı buluntular ile ilişkilendirilebilirler. Benzer bezemelere sahip **Kat.185** numaralı buluntuda da yine merkezden ağız kenarına doğru uzanan bordürler bulunur. Ayrıca gövdenin yaklaşık yarısı hizasında gövdeyi yatay yönlü olarak dolaşan dairesel sgraffito bezemeler de görülür. **Kat.186**, **Kat.187**, **Kat.188** ve **Kat.189** numaralı

buluntularda ise merkezden gövdeye doğru sgraffito tekniği ile oluşturulmuş dikey çizgiler görülür (Resim 27).



Resim 27. Çok renkli sgraffito kaplarına ait kaide parçaları (Kat.183-189)

Çok renkli sgraffito seramiklere ait ağız ve kaide parçalarıyla ilişkilendirilen gövde parçalarında yine beyaz renkteki mat astar üzerine açık yeşil ya da açık sarı renkte şeffaf sır uygulandığı görülür. Ağız ve kaide parçalarında sgraffito tekniği ile oluşturulmuş bezemeler, gövde parçalarında da izlenebilmektedir. Kalın ve ince kazımlarla yapılan bezemeler, vev tarama, kıvrım çizgiler ve spiral kıvrımlardan oluşmaktadır. Sgraffito tekniği ile oluşturulmuş motiflerin yanı sıra yeşil ve erguvan renkte oksit boya kullanımı da söz konusudur (Resim 28).



Resim 28. Çok renkli sgraffito kaplarına ait gövde parçaları

5.2.2.3. Form ve işlev

Amorium kazılarında ele geçen çok renkli sgraffito seramik buluntuları, tek renk sırlı seramiklerde olduğu gibi form açısından çoğunlukla servis kapları olarak bilinen çanak ve tabaklardan oluşmaktadır. Çok renkli sgraffito çanak buluntuları arasında ağız çapları 22-26 cm. aralığında, cidar kalınlıkları ise 0,4-1 cm. aralığında değişen **Kat.145-168** numaralı buluntular, tam kap formu vermeseler de olasılıkla halka kaideli olan örneklerin yarı-küresel gövdeli formda olup yuvarlak basit ağızla sonlandığını söylemek mümkündür. (Çizim 20).

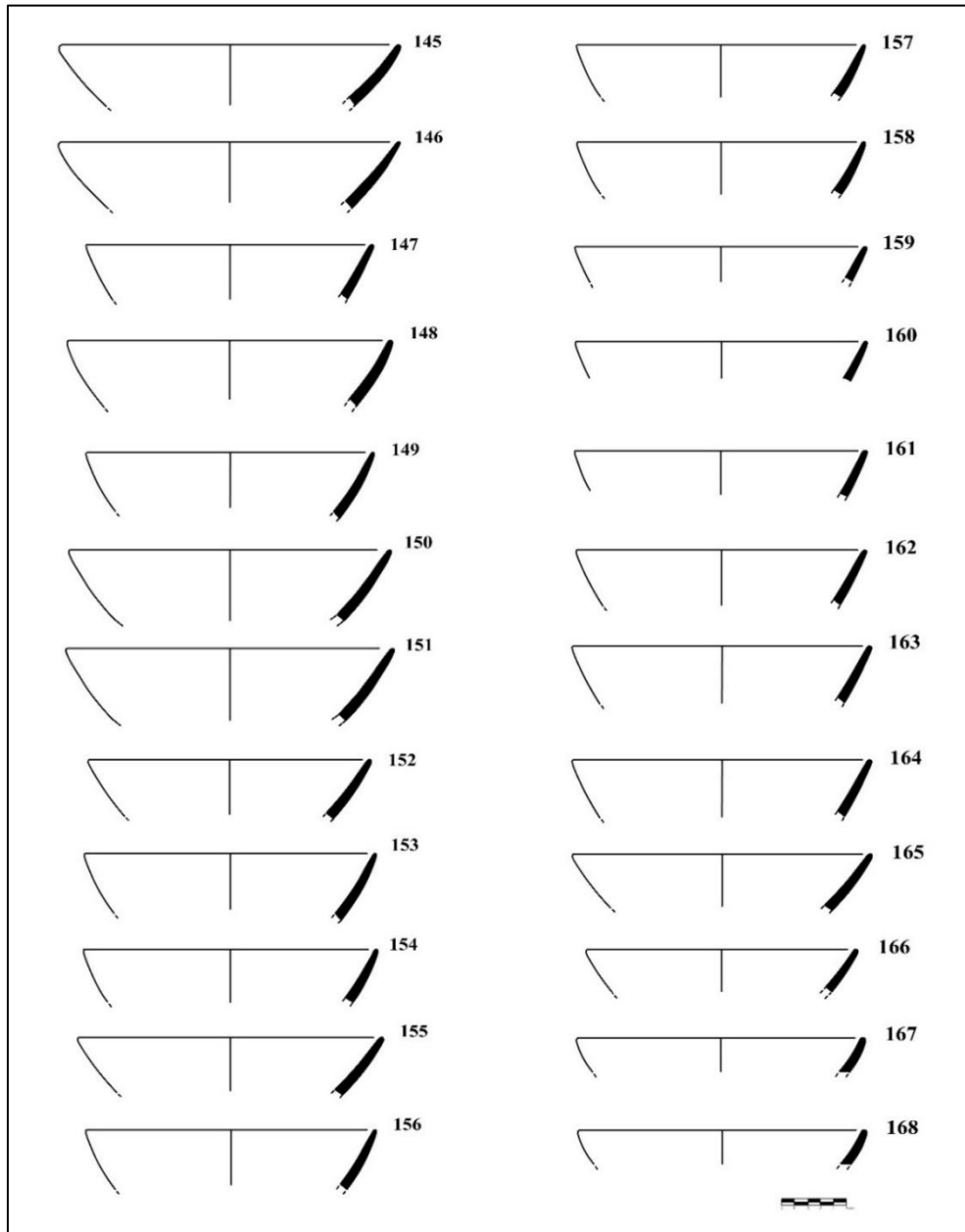

Çizim 20. Çok renkli sgraffito bezemeli, yarı-küresel gövdeli çanak örnekleri (Kat.145-168)

Yarı-küresel gövdeli ve iç bükey ağız profili **Kat.169**, **Kat.170** ve **Kat.171** numaralı buluntuların gövde kısımları, ağız kısmına yakın bir noktada profil yaparak iç bükey profilli yuvarlak bir ağızla sonlanır (Çizim 21). Kademeli konik gövdeli **Kat.172** numaralı buluntuda ise dışa doğru açılan gövde, ağız kısmına yakın bir noktada profil yaparak dik bir şekilde uzanmakta ve yuvarlak bir ağızla sonlanmaktadır (Çizim 22).

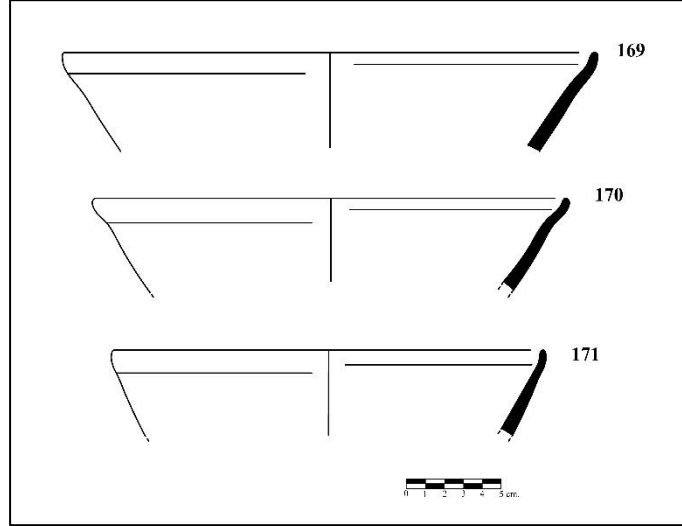

Çizim 21. Çok renkli sgraffito bezemeli, yarı-küresel gövdeli ve iç bükey ağız profilli çanak örnekleri (Kat.169-171)

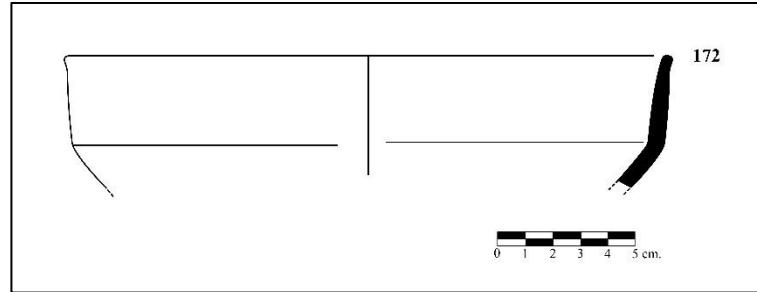

Çizim 22. Çok renkli sgraffito bezemeli, kademeli konik gövdeli çanak örneği (Kat.172)

Yayvan gövdeli dışa çekik ve iç bükey ağız profilli tabak formundaki **Kat.173-176** numaralı buluntular, form açısından tek renk sırlı seramik buluntuları arasında yer alan **Kat.51-55** numaralı buluntular ile tek renk sgraffito seramik buluntuları arasında yer alan **Kat.132-144** numaralı buluntular ile benzer özellikler sergiler. Buluntuların gövdesi, iç yüzeyde ağız kısmına yakın bir noktada keskin bir çıkıntı ile profil yaparak oluşturulan ağız kenarı, iç bükey profilli yuvarlak bir ağızla sonlanmaktadır. Ağız genişlikleri 24-26 cm. aralığında değişen ağız parçalarının cidar kalınlıkları 0,4-0,9 cm. aralığındadır (Çizim 23).

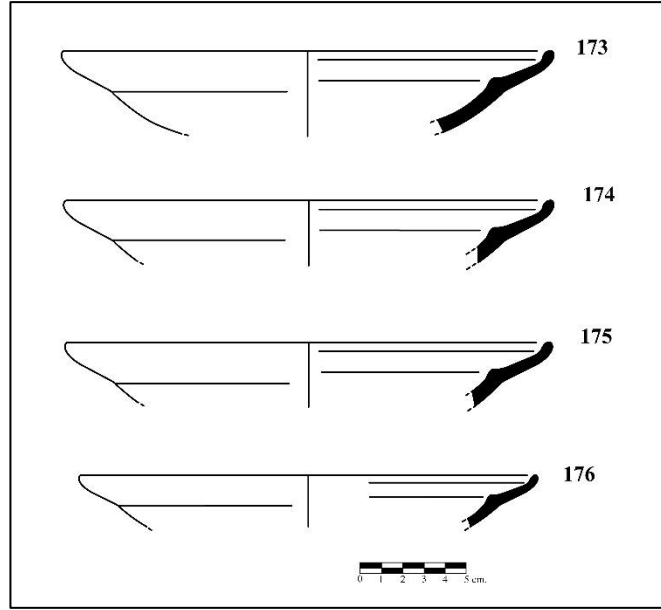

Çizim 23. Çok renkli sgraffito bezemeli, yayvan gövdeli, dışa çekik ve iç bükey ağız profilli tabak örnekleri (Kat.173-176)

Çok renkli sgraffito seramik buluntuları arasında yer alan **Kat.177-189** numaralı halka kaidelerin genişlikleri 8-10 cm. ve kaide yükseklikleri 1,2-2 cm. aralığında değişmektedir. Tüm kaide buluntuları, hamur, astar, sır ve kazıma motifleri göz önünde bulundurularak çok renkli sgraffito çanak ve tabak kapları ile ilişkilendirilmiştir (Çizim 24).

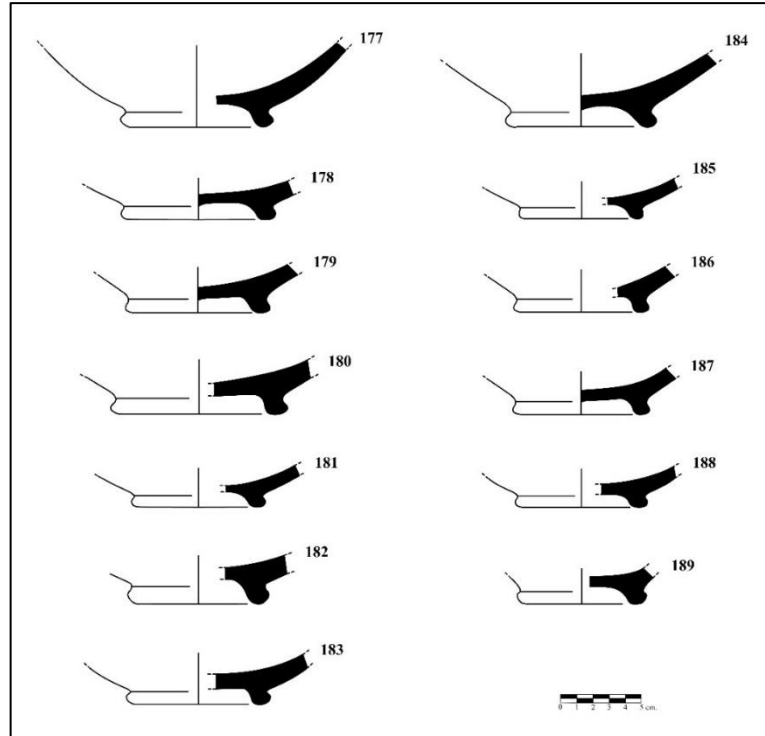

Çizim 24. Çok renkli sgraffito bezemeli yüksek halka kaide örnekleri (Kat.177-189)

5.3 Slip Tekniğinde Seramikler

Amorium kazılarında ele geçen bir başka sırlı seramik grubunu astar boyama yani slip tekniğinde seramikler oluşturmaktadır. Astar, fırça ya da akıtma yoluyla hamur yüzeyine bir kompozisyon oluşturacak şekilde sürülür ve üzerine de tercihe göre farklı renkler de sır uygulanır⁷⁸.

5.3.1 Hamur, astar, sır ve süsleme

Amorium'da ele geçen astar boyama tekniğindeki seramik buluntularının tamamı kırmızı renk hamurludur. Hamur dokuları ise tek renk sırlı ve sgraffito seramik buluntuları (HT2) ile benzer yapıdadır. Hamur, sert bir yapıya sahip olup az gözenekli, az kireç katkılı, sık ve ince mikalıdır. Amorium sırlı seramik buluntularının birçoğunda kapların hem iç yüzeyinde hem de dış yüzeyinde hamur yüzeyine uygulanan astarın, astar boyama tekniğindeki seramiklerde motif oluşturacak şekilde uygulandığı görülür. Astar beyaz renkte ve mat yapıdadır. Astar hem astar hem de hamur yüzeyinde uygulanan sır ise açık kahverengi renktedir. **Kat.190**, **Kat.191** ve **Kat.192** numaralı ağız parçalarında astar boyama tekniği ile oluşturulmuş kıvrımlı hatlar görülür. Söz konusu ağız parçalarıyla ilişkilendirilen **Kat.193** ve **Kat.194** numaralı kaide buluntularının iç yüzeyinde ise merkezden gövdeye doğru uzanan hatlar yer alır (Resim 29).

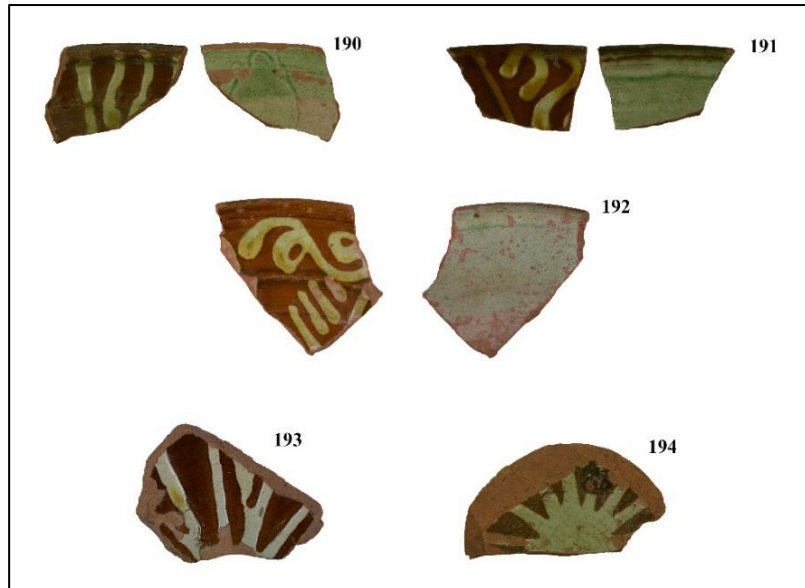

Resim 29. Slip teknikli kaplara ait ağız ve kaide parçaları (Kat.190-194)

⁷⁸N. Ö. Fındık (2011). Beylikler ve Erken Osmanlı Devri Seramik Sanatı, Anadolu'da Türk Devri Çini ve Seramik Sanatı (Ed: Gönül Öney – Zehra Çobanlı), Ankara: T.C Kültür ve Turizm Bakanlığı Yayınları, s. 239.

5.3.2. Form ve işlev

Astar boyalı seramik buluntularının küçük parçalar halinde ele geçmiş olmasından dolayı formlarına ilişkin kesin bir değerlendirme yapmak güçtür. Yine de örnekler arasında yer alan **Kat.191** numaralı ağız buluntusunun yarı-küresel gövdeli bir çanak kabına ait olduğu düşünülebilir. Düzleme hafif açılı uzanan gövde, yuvarlak basit ağızla sonlanmaktadır. Yayvan gövdeli çanak formuna sahip olduğu düşünülen **Kat.190** numaralı ağız buluntusu, düz bir ağız ile sonlanır. Ağız parçaları arasında yer alan **Kat.192** numaralı buluntunun ise yayvan gövdeli bir tabağa ait olduğunu söylemek mümkündür. Form açısından tek renk sırlı seramik buluntuları arasında yer alan **Kat.51-55** numaralı örnekler, tek renk sgraffito seramik buluntuları arasında yer alan **Kat.132-144** numaralı örnekler ve çok renkli sgraffito seramik buluntuları arasında yer alan **Kat.173-176** numaralı örnekler ile benzer özellikler sergiler. Gövdenin iç yüzeyinde keskin bir çıkıntı ile profil yaparak oluşturulan ağız kenarı, iç bükey profilli yuvarlak bir ağızla sonlanmaktadır. Astar boyalı seramik buluntuları arasında yer alan **Kat.193** ve **Kat.194** numaralı halka kaidelerin genişlikleri 8,5 cm. ve kaide yükseklikleri yaklaşık 1,3 cm.'dir. Söz konusu buluntular, hamur, astar, sır ve bezeme motifleri dikkate alınarak astar boyama tekniğindeki çanak ve tabak kapları ile ilişkilendirilmiştir (Çizim 25).

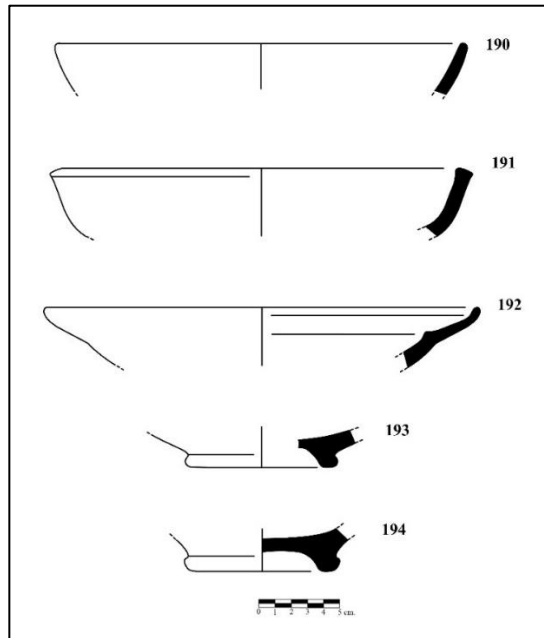

Çizim 25. Slip teknikli yarı-küresel gövdeli çanak ve yayvan gövdeli tabak örnekleri (Kat.190-194)

5.4. Milet İşi Seramikler

Amorium kazılarında az sayıda da olsa Milet İşi olarak adlandırılan seramik buluntusu ele geçmiştir. Milet İşi seramikler, ilk olarak F. Sarre tarafından 1935'te Beylikler Dönemi yerel üretimi olarak tanıtılmış ve Milet İşi olarak adlandırılmıştır⁷⁹. Fakat daha sonra İznik'te yürütülen kazılar ve Kütahya'daki hafriyat çalışmaları, Milet işi olarak bilinen seramiklerin birden fazla merkezde üretildiğini ortaya koymuştur. Ayrıca Konya, Ankara, Bursa, Balıkesir, İstanbul, Çanakkale, Sivas, Diyarbakır, Hasankeyf, Kastamonu, Alanya, Efes ve Sardes gibi Beylikler ve Erken Osmanlı merkezleri ile birçok Ortaçağ yerleşiminde ele geçen seramik buluntular, Milet İşi seramiklerin üretim ve geniş kullanım alanlarına işaret etmektedir⁸⁰.

Milet İşi seramiklerde kobalt mavi en yoğun kullanılan renk olarak ön plana çıkar. Tek renk boyalı Milet İşi seramiklerde kobalt mavi, yeşil ve siyahın, iki renk boyalı Milet İşi seramiklerde ise kobalt mavisinin yeşil, siyah, manganez moru, firuze ve kırmızı renkle kullanıldığı görülür⁸¹. Erken dönem örneklerinin bezeme programında çoğunlukla geometrik bezemeler kullanılmıştır. Genel olarak ise çiçek, yaprak, rumi, palmet ve kıvrım dallar gibi bitkisel öğeler ile yıldız, altıgen, rozet, helezon, meander gibi geometrik motifler görülür. Bunların dışında balık ve kuş gibi hayvan figürleri de tercih edilmiştir⁸².

5.4.1. Hamur, astar, sır ve süsleme

Amorium kazılarında ele geçen Milet İşi seramikler 2 adet ağız, 4 adet kaide ve 1 adet gövde parçasından oluşmaktadır. Buluntuların tamamı kırmızı renk hamurludur. Hamur dokuları ise sert bir yapıya sahip olup az gözenekli, az kireç, ince mika ve kuvars katkılıdır (HT2). Kapların iç yüzeyinde tamamen, dış yüzeyde ise gövdenin yaklaşık yarısına kadar sürülen astar mat ve beyaz renktedir. İç yüzeyde motiflerin üzerine şeffaf sıran uygulandığı görülür. Buluntuların bir kısmında ise dış yüzeyde yine gövdenin yaklaşık yarısına kadar yeşil renkte sır uygulanmıştır. Sır altına uygulanan oksit boyalarda ise mangan moru ve mavi rengin tercih edilmiştir.

Milet İşi seramik buluntu örnekleri de diğer seramik gruplarında olduğu gibi küçük parçalar halinde ele geçmiştir. Bu nedenle bezeme kompozisyonlarının geneli

⁷⁹T. Polat (2016). Milet İşi Seramiklerde Form Tipolojisi Üzerine Bir Deneme, *Sanat Tarihi Dergisi*, XXV/2, s. 215.

⁸⁰Fındık, 2011, a.g.k., 238.

⁸¹Polat, 2016, a.g.k., 216-217.

⁸²Fındık, 2011, a.g.k., 238.

hakkında kesin bir tanımlama yapmak güçtür. Buluntular arasında yer alan tek renk boyalı **Kat.195** numaralı ağız buluntusunun iç yüzeyinde turkuaz renkte yaprak bezemeleri görülür. **Kat.196** numaralı buluntunun ise ağız kenarında uç kısımları sırasıyla aşağı ve yukarı bakan mavi renkte damla motifleri bulunur. Çok renk boyalı **Kat.197** numaralı kaide buluntusunun merkezinde mavi renkteki daire içerisinde yine mavi renkte yaprak motifleri oluşturulmuştur. Mavi renkteki daire ve yaprak motiflerini de mangan moru renkte düzgün olmayan bir sekizgen çerçevelemektedir. Sekizgenin etrafını ise yine mavi renkte iç içe geçmiş iki daire dolandır. Gövde kısmının iç yüzeyinde ise mangan moru renkle boyalı dörtgen formundaki çerçevelerde mavi renkte bitkisel motifler yer alır. Kaide merkezindeki motiften yola çıkarak benzer bezeme programına sahip olduğu düşünülen **Kat.198** numaralı kaide buluntusunun merkezinde ise mangan moru renkte daire ve dairenin içerisinde yine aynı renk yaprak motifleri bulunur. **Kat.199** numaralı kaide buluntusunun merkezinde mavi ve mangan moru renkte bitkisel motifler daha üstte ise yine mavi renkte dikey yönlü kalın çizgiler görülmektedir. Bir diğer kaide parçası olan **Kat.200** numaralı buluntunun merkezinde mangan moru renkte daire içine alınmış dikey yönlü kalın şeritler bulunur (Resim 30).



Resim 30. Milet İşi kaplara ait ağız ve kaide parçaları (Kat.195-200)

5.4.2. Form ve İşlev

Milet işi seramik buluntular arasında yer **Kat.195** ve **Kat.196** numaralı ağız parçalarının yarı-küresel gövdeli çanak kaplarına ait olduğu düşünülebilir. Ağız çapları 24 cm. ve 22 cm. olan buluntulardan **Kat.195** numaralı örneğin gövde kısmı, ağız kısmına yakın bir noktada profil yaparak dışa açılmakta ve yuvarlak basit ağızla sonlanmaktadır.

Milet İşı seramik buluntuları arasında yer alan **Kat.199** ve **Kat.200** numaralı yüksek halka kaidelerin genişlikleri 8-10 cm aralığında, kaide yükseklikleri ise yaklaşık 1,2-2 cm. aralığında deęişmektedir (Çizim 26).

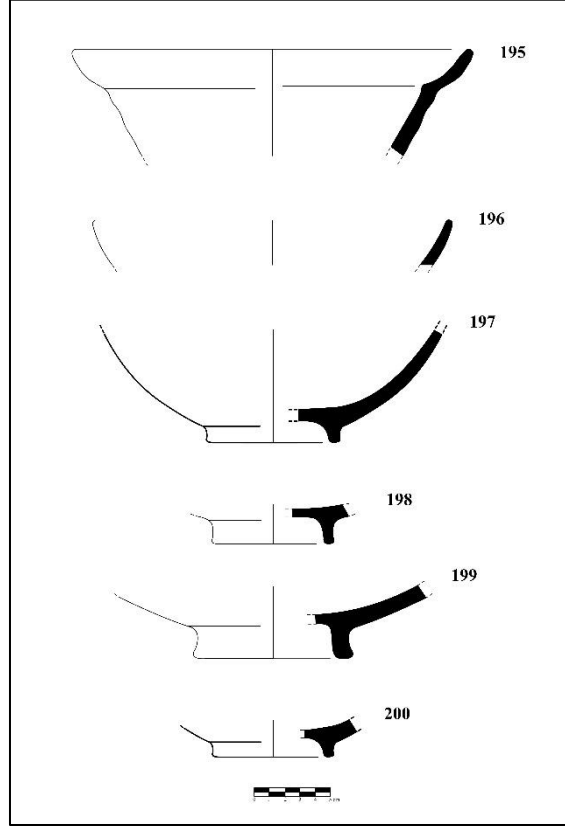

Çizim 26. Milet İşı yarı-küresel gövdeli ağız ve yüksek halka kaide örnekleri (Kat.195-200)

6. KATALOG

Katalog No: 1	Buluntu Yılı: 2013	Buluntu Yeri: Bazilika B Ba4
Buluntu Kodu: 975,091-974,661	Buluntu No: AMR13-Ba4-45	Buluntu Türü: Ağız
Bezeme: Tek Renk Sırlı	Sır Rengi: Açık Yeşil	Astar Rengi: Krem
Hamur Tipi: HT1	Hamur Rengi: 5YR 7/6	Katkı: Mika, Kireç, Kuvars
Ağız Çapı: 15 cm.	Kaide Çapı: 6 cm.	Yükseklik: 8,3 cm.
Cidar Kalınlığı: 0,4-0,8 cm.	Çizim: 1	Görsel: 1

Tanım: Açık renk kırmızı hamurlu, kademeli konik gövdeli çanak kabına ait ağız ve kaide parçası. Krem rengi ince astar üzerine açık yeşil renkte sır uygulaması görülür. Hem astar hem de sır iç yüzeye tamamen dış yüzeyde ise ağız kenarına uygulanmıştır. Sırda ince çatlaklar ve yer yer kireç patlakları görülür.

Referans: Doğer ve Armağan, 2020, 79, Tablo 1; Gök, Altunkaynak-Duğan ve Buğdaycı, 2020, 190, 17a-17b, 18a-18b; Özkul-Fındık, 2001,128, Fot.111; Gök-Gürhan, 2007, 124, Kat.no.8; Gök-Gürhan, 2008, 78, Tablo 5; Uçar ve Uçar, 2018, 10, Tablo 3/ c, d, e; Türe, 2014, 204, Kat.no.27.

Tarih: 14-15. Yüzyıllar.

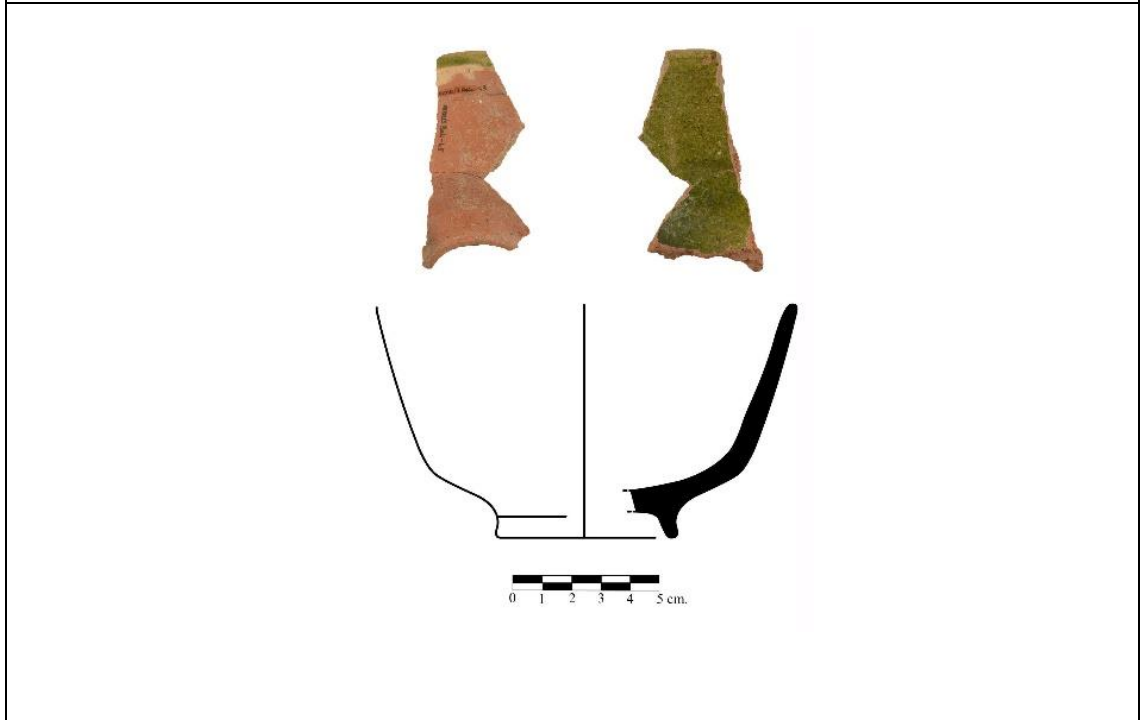

Katalog No: 2	Buluntu Yılı: 2017	Buluntu Yeri: Bazilika B Bk6
Buluntu Kodu: 974,511-973,901	Buluntu No: AMR17-412	Buluntu Türü: Ağız
Bezeme: Tek Renk Sırlı	Sır Rengi: Açık Yeşil	Astar Rengi: Krem
Hamur Tipi: HT1	Hamur Rengi: 5YR 7/6	Katkı: Mika, Kireç, Kuvars
Ağız Çapı: 16 cm.	Kaide Çapı: 8,5 cm.	Yükseklik: 6,5 cm.
Cidar Kalınlığı: 0,4-0,8 cm.	Çizim: 2	Görsel: 2

Tanım: Açık renk kırmızı hamurlu, konik gövdeli çanak kabına ait ağız parçası. Krem rengi ince astar üzerine açık yeşil renkte sır uygulaması görülür. Hem astar hem de sır iç yüzeye tamamen dış yüzeyde ise ağız kenarına uygulanmıştır. Sırda ince çatlaklar, yer yer kireç patlakları ve kavlamalar görülür.

Referans: Doğer ve Armağan, 2020, 79, Tablo 1; Gök, Altunkaynak-Duğan ve Buğdaycı, 2020, 190, 17a-17b, 18a-18b; Özkul-Fındık, 2001,128, Fot.111; Gök-Gürhan, 2007, 124, Kat.no.8; Gök-Gürhan, 2008, 78, Tablo 5; Uçar ve Uçar, 2018, 10, Tablo 3/ c, d, e; Türe, 2014, 204, Kat.no.27.

Tarih: 14-15. Yüzyıllar.

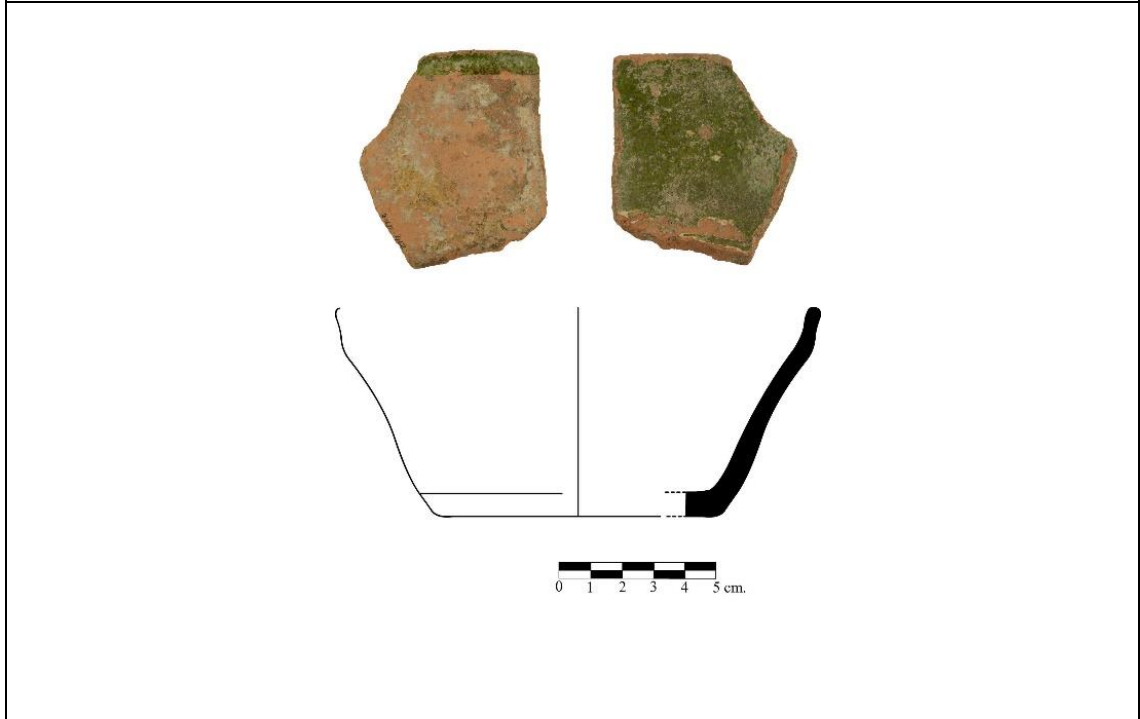

Katalog No: 3	Buluntu Yılı: 2018	Buluntu Yeri: Bazilika B Ba1
Buluntu Kodu: 974,151-973,713	Buluntu No: AMR18-353	Buluntu Türü: Ağız
Bezeme: Tek Renk Sırlı	Sır Rengi: Açık Yeşil	Astar Rengi: Krem
Hamur Tipi: HT1	Hamur Rengi: 5YR 7/6	Katkı: Mika, Kireç, Kuvars
Ağız Çapı: 15 cm.	Kaide Çapı:	Yükseklik: 2,8 cm.
Cidar Kalınlığı: 0,6 cm.	Çizim: 3	Görsel: 3

Tanım: Açık renk kırmızı hamurlu, yarı-küresel gövdeli çanak kabına ait ağız parçası. Astar olmaksızın hamur yüzeyine açık yeşil renkte sır uygulaması görülür. Sır iç yüzeye tamamen dış yüzeyde ise ağız kenarına uygulanmıştır. Sırda ince çatlaklar ve kavlamalar görülür.

Referans: Doğer ve Armağan, 2020, 79, Tablo 1; Gök, Altunkaynak-Duğan ve Buğdaycı, 2020, 190, 17a-17b, 18a-18b; Özkul-Fındık, 2001,128, Fot.111; Gök-Gürhan, 2007, 124, Kat.no.8; Gök-Gürhan, 2008, 78, Tablo 5; Uçar ve Uçar, 2018, 10, Tablo 3/ c, d, e; Türe, 2014, 204, Kat.no.27.

Tarih: 14-15. Yüzyıllar.

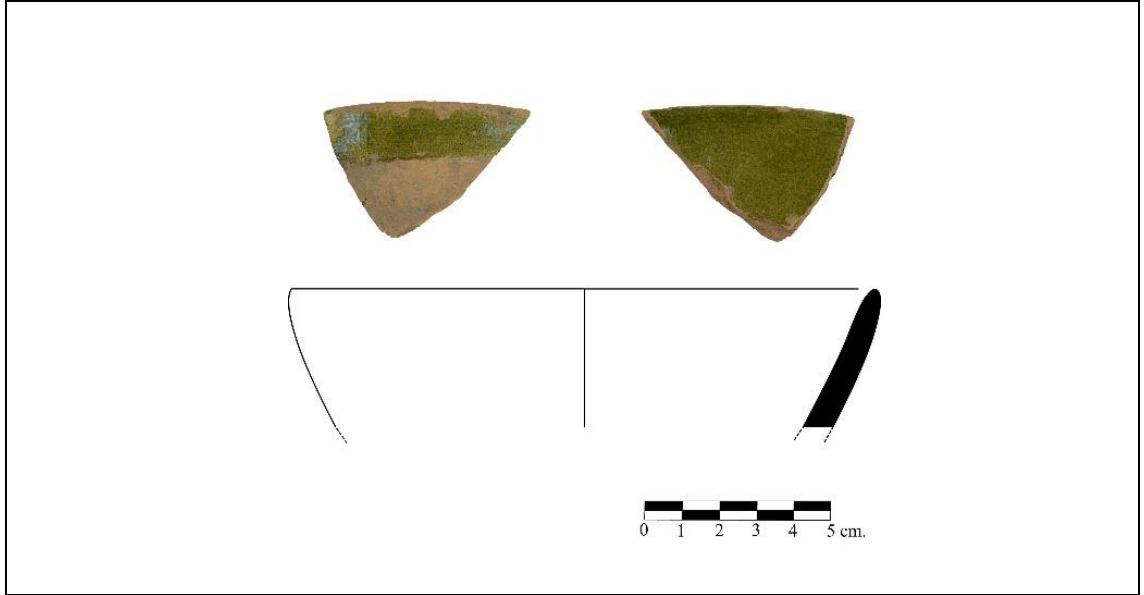

Katalog No: 4	Buluntu Yılı: 2014	Buluntu Yeri: Yukarı Şehir GB
Buluntu Kodu: 972,99-972,84	Buluntu No: AMR14-105	Buluntu Türü: Ağız
Bezeme: Tek Renk Sırlı	Sır Rengi: Açık Yeşil	Astar Rengi:
Hamur Tipi: HT1	Hamur Rengi: 5YR 6/6	Katkı: Mika, Kireç, Kuvars
Ağız Çapı: 16 cm.	Kaide Çapı:	Yükseklik: 3,2 cm.
Cidar Kalınlığı: 0,7 cm.	Çizim: 4	Görsel: 4

Tanım: Açık renk kırmızı hamurlu, yarı-küresel gövdeli çanak kabına ait ağız parçası. Astar olmaksızın hamur yüzeyine açık yeşil renkte sır uygulaması görülür. Sır iç yüzeye tamamen dış yüzeyde ise ağız kenarına uygulanmıştır. Sırda ince çatlaklar, kavlamalar ve dış yüzeyde ağız kısmından gövdeye doğru akmlar görülür.

Referans: Doğer ve Armağan, 2020, 79, Tablo 1; Gök, Altunkaynak-Duğan ve Buğdaycı, 2020, 190, 17a-17b, 18a-18b; Özkul-Fındık, 2001,128, Fot.111; Gök-Gürhan, 2007, 124, Kat.no.8; Gök-Gürhan, 2008, 78, Tablo 5; Uçar ve Uçar, 2018, 10, Tablo 3/ c, d, e; Türe, 2014, 204, Kat.no.27.

Tarih: 14-15. Yüzyıllar.

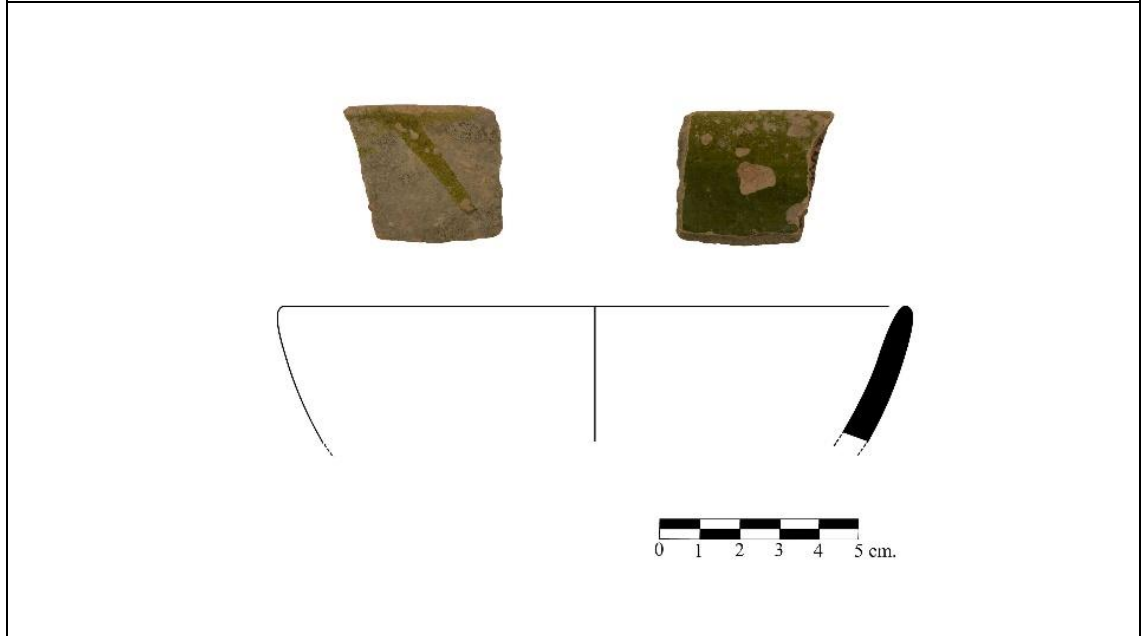

Katalog No: 5	Buluntu Yılı: 2014	Buluntu Yeri: Bazilika B Ba6
Buluntu Kodu: 974,961-974,801	Buluntu No: AMR14-486	Buluntu Türü: Ağız
Bezeme: Tek Renk Sırlı	Sır Rengi: Açık Yeşil	Astar Rengi:
Hamur Tipi: HT1	Hamur Rengi: 5YR 7/6	Katkı: Mika, Kireç, Kuvars
Ağız Çapı: 16 cm.	Kaide Çapı:	Yükseklik: 4 cm.
Cidar Kalınlığı: 0,4-0,7 cm.	Çizim: 5	Görsel: 5

Tanım: Açık renk kırmızı hamurlu seramik, yarı-küresel gövdeli çanak kabına ait ağız parçası. Astar olmaksızın hamur yüzeyine açık yeşil renkte sır uygulaması görülür. Sır iç yüzeye tamamen dış yüzeyde ise ağız kenarına uygulanmıştır. Sırda ince çatlaklar görülür.

Referans: Doğer ve Armağan, 2020, 79, Tablo 1; Gök, Altunkaynak-Duğan ve Buğdaycı, 2020, 190, 17a-17b, 18a-18b; Özkul-Fındık, 2001,128, Fot.111; Gök-Gürhan, 2007, 124, Kat.no.8; Gök-Gürhan, 2008, 78, Tablo 5; Uçar ve Uçar, 2018, 10, Tablo 3/ c, d, e; Türe, 2014, 204, Kat.no.27.

Tarih: 14-15. Yüzyıllar.

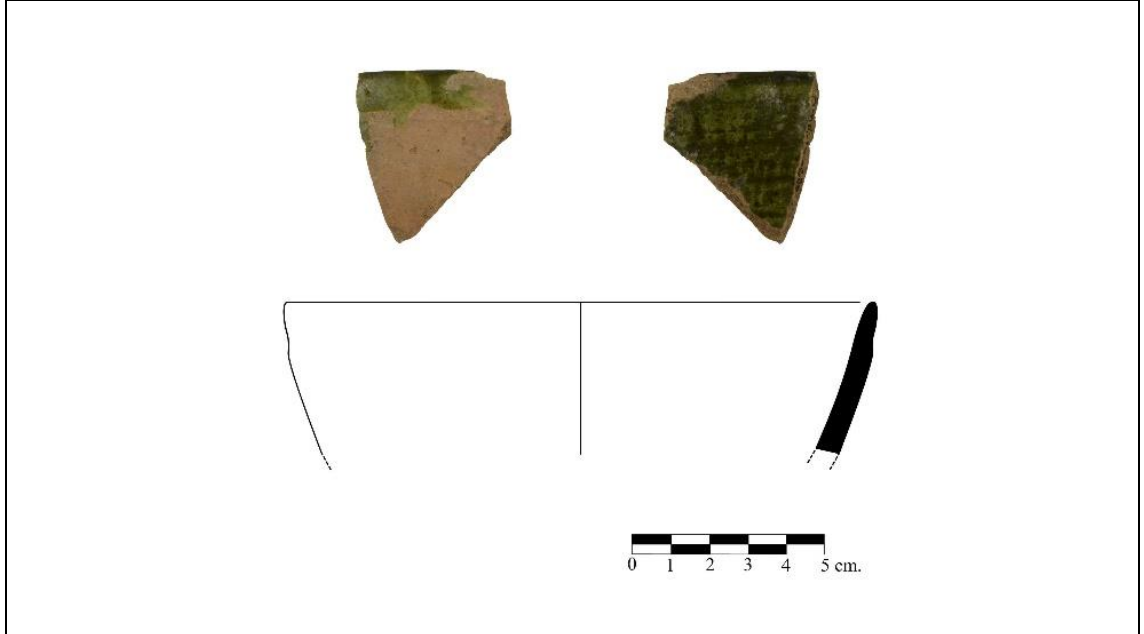

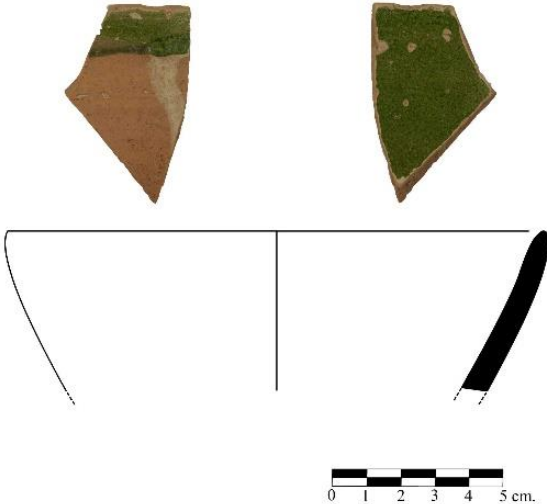
Katalog No: 6	Buluntu Yılı: 2014	Buluntu Yeri: Bazilika B Ba6
Buluntu Kodu: 974,121-973,921	Buluntu No: AMR14-650	Buluntu Türü: Ağız
Bezeme: Tek Renk Sırlı	Sır Rengi: Açık Yeşil	Astar Rengi: Krem
Hamur Tipi: HT1	Hamur Rengi: 5YR 7/6	Katkı: Mika, Kireç, Kuvars
Ağız Çapı: 18 cm.	Kaide Çapı:	Yükseklik: 5,5 cm.
Cidar Kalınlığı: 0,5-0,8 cm.	Çizim: 6	Görsel: 6
<p>Tanım: Açık renk kırmızı hamurlu, yarı-küresel gövdeli çanak kabına ait ağız parçası. Krem rengi ince astar üzerine açık yeşil renkte sır uygulaması görülür. Hem astar hem de sır iç yüzeye tamamen dış yüzeyde ise ağız kenarına uygulanmıştır. Sırda ince çatlaklar, yer yer kireç patlakları ve kavlamalar görülür.</p>		
<p>Referans: Doğer ve Armağan, 2020, 79, Tablo 1; Gök, Altunkaynak-Duğan ve Buğdaycı, 2020, 190, 17a-17b, 18a-18b; Özkul-Fındık, 2001,128, Fot.111; Gök-Gürhan, 2007, 124, Kat.no.8; Gök-Gürhan, 2008, 78, Tablo 5; Uçar ve Uçar, 2018, 10, Tablo 3/ c, d, e; Türe, 2014, 204, Kat.no.27.</p>		
<p>Tarih: 14-15. Yüzyıllar.</p>		
		

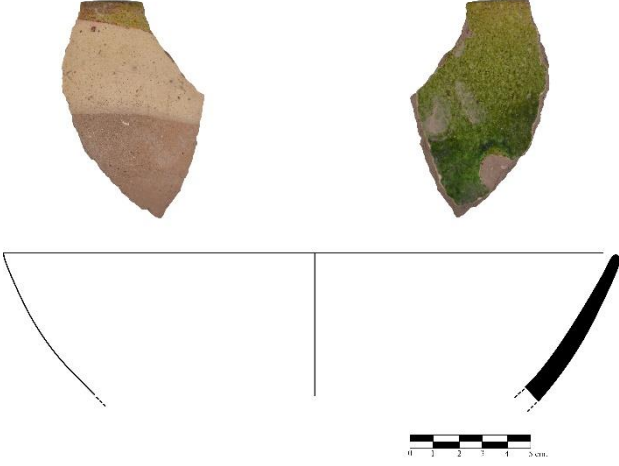
Katalog No: 7	Buluntu Yılı: 2021	Buluntu Yeri: İS-29 Kuzey
Buluntu Kodu: 976,65-975,82	Buluntu No: AMR21-10	Buluntu Türü: Ağız
Bezeme: Tek Renk Sırlı	Sır Rengi: Açık Yeşil	Astar Rengi: Krem
Hamur Tipi: HT1	Hamur Rengi: 5YR 7/6	Katkı: Mika, Kireç, Kuvars
Ağız Çapı: 18 cm.	Kaide Çapı:	Yükseklik: 6,5 cm.
Cidar Kalınlığı: 0,5 cm.	Çizim: 7	Görsel: 7
Tanım: Açık renk kırmızı hamurlu, yarı-küresel gövdeli çanak kabına ait ağız parçası. Krem rengi ince astar üzerine açık yeşil renkte sır uygulaması görülür. Hem astar hem de sır iç yüzeye tamamen dış yüzeyde ise ağız kenarına uygulanmıştır. Sırda ince çatlaklar, yer yer kireç patlakları görülür.		
Referans: Doğer ve Armağan, 2020, 79, Tablo 1; Gök, Altunkaynak-Duğan ve Buğdaycı, 2020, 190, 17a-17b, 18a-18b; Özkul-Fındık, 2001,128, Fot.111; Gök-Gürhan, 2007, 124, Kat.no.8; Gök-Gürhan, 2008, 78, Tablo 5; Uçar ve Uçar, 2018, 10, Tablo 3/ c, d, e; Türe, 2014, 204, Kat.no.27.		
Tarih: 14-15. Yüzyıllar.		
		

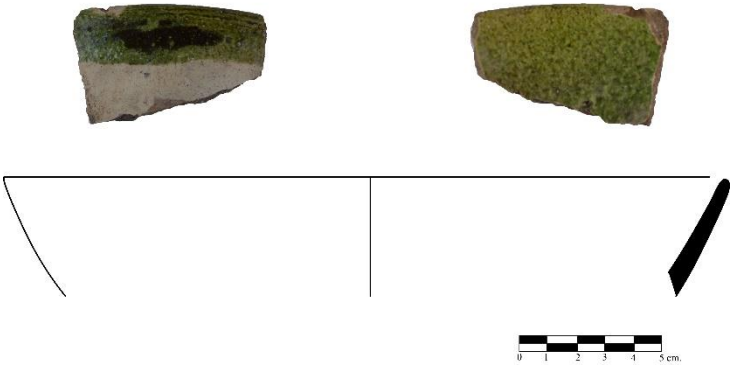
Katalog No: 8	Buluntu Yılı: 2021	Buluntu Yeri: İS-29 Kuzey
Buluntu Kodu: 976,65-975,82	Buluntu No: AMR21-11	Buluntu Türü: Ağız
Bezeme: Tek Renk Sırlı	Sır Rengi: Açık Yeşil	Astar Rengi: Krem
Hamur Tipi: HT1	Hamur Rengi: 5YR 7/6	Katkı: Mika, Kireç, Kuvars
Ağız Çapı: 18 cm.	Kaide Çapı:	Yükseklik: 3,4 cm.
Cidar Kalınlığı: 0,5 cm.	Çizim: 8	Görsel: 8
<p>Tanım: Açık renk kırmızı hamurlu, yarı-küresel gövdeli çanak kabına ait ağız parçası. Krem rengi ince astar üzerine açık yeşil renkte sır uygulaması görülür. Hem astar hem de sır iç yüzeye tamamen dış yüzeyde ise ağız kenarına uygulanmıştır. Sırda ince çatlaklar, yer yer kireç patlakları görülür.</p>		
<p>Referans: Doğer ve Armağan, 2020, 79, Tablo 1; Gök, Altunkaynak-Duğan ve Buğdaycı, 2020, 190, 17a-17b, 18a-18b; Özkul-Fındık, 2001,128, Fot.111; Gök-Gürhan, 2007, 124, Kat.no.8; Gök-Gürhan, 2008, 78, Tablo 5; Uçar ve Uçar, 2018, 10, Tablo 3/ c, d, e; Türe, 2014, 204, Kat.no.27.</p>		
<p>Tarih: 14-15. Yüzyıllar.</p>		
		

Katalog No: 9	Buluntu Yılı: 2015	Buluntu Yeri: Bazilika B Bg1
Buluntu Kodu: 975,791-975,331	Buluntu No: AMR15-47	Buluntu Türü: Ağız
Bezeme: Tek Renk Sırlı	Sır Rengi: Açık Yeşil	Astar Rengi: Krem
Hamur Tipi: HT1	Hamur Rengi: 5YR 7/6	Katkı: Mika, Kireç, Kuvars
Ağız Çapı: 18 cm.	Kaide Çapı:	Yükseklik: 1,9 cm.
Cidar Kalınlığı: 0,5 cm.	Çizim: 9	Görsel: 9

Tanım: Açık renk kırmızı hamurlu, yarı-küresel gövdeli çanak kabına ait ağız parçası. Krem rengi ince astar üzerine açık yeşil renkte sır uygulaması görülür. Hem astar hem de sır iç yüzeye tamamen dış yüzeyde ise ağız kenarına uygulanmıştır. Sırda ince çatlaklar görülür.

Referans: Doğer ve Armağan, 2020, 79, Tablo 1; Gök, Altunkaynak-Duğan ve Buğdaycı, 2020, 190, 17a-17b, 18a-18b; Özkul-Fındık, 2001,128, Fot.111; Gök-Gürhan, 2007, 124, Kat.no.8; Gök-Gürhan, 2008, 78, Tablo 5; Uçar ve Uçar, 2018, 10, Tablo 3/ c, d, e; Türe, 2014, 204, Kat.no.27.

Tarih: 14-15. Yüzyıllar.

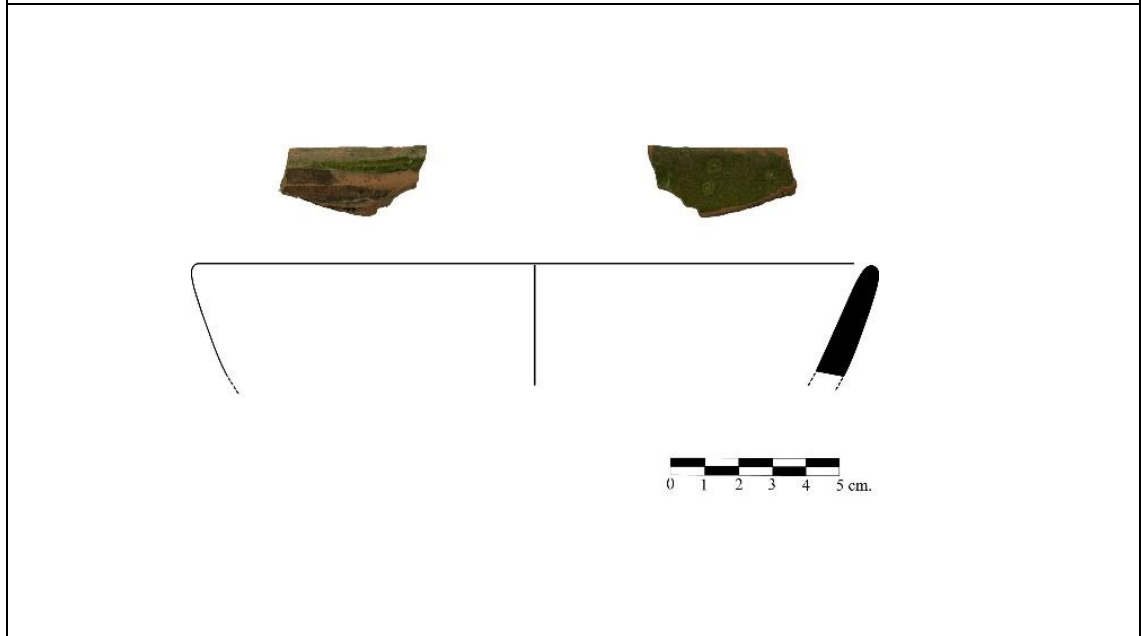

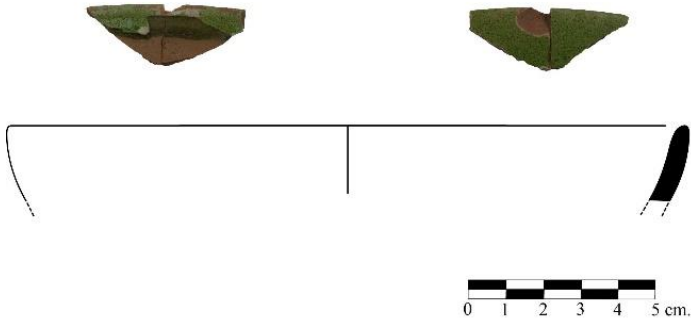
Katalog No: 10	Buluntu Yılı: 2015	Buluntu Yeri: Bazilika B Bg2
Buluntu Kodu: 975,361-974,481	Buluntu No: AMR15-474	Buluntu Türü: Ağız
Bezeme: Tek Renk Sırlı	Sır Rengi: Açık Yeşil	Astar Rengi: Krem
Hamur Tipi: HT1	Hamur Rengi: 5YR 7/6	Katkı: Mika, kireç, Kuvars
Ağız Çapı: 17 cm.	Kaide Çapı:	Yükseklik: 1,8 cm.
Cidar Kalınlığı: 0,5 cm.	Çizim: 10	Görsel: 10
Tanım: Açık renk kırmızı hamurlu, yarı-küresel gövdeli çanak kabına ait ağız parçası. Krem rengi ince astar üzerine açık yeşil renkte sır uygulaması görülür. Hem astar hem de sır iç yüzeye tamamen dış yüzeyde ise ağız kenarına uygulanmıştır. Sırda ince çatlaklar görülür.		
Referans: Doğer ve Armağan, 2020, 79, Tablo 1; Gök, Altunkaynak-Duğan ve Buğdaycı, 2020, 190, 17a-17b, 18a-18b; Özkul-Fındık, 2001,128, Fot.111; Gök-Gürhan, 2007, 124, Kat.no.8; Gök-Gürhan, 2008, 78, Tablo 5; Uçar ve Uçar, 2018, 10, Tablo 3/ c, d, e; Türe, 2014, 204, Kat.no.27.		
Tarih: 14-15. Yüzyıllar.		
		

Katalog No: 11	Buluntu Yılı: 2015	Buluntu Yeri: Bazilika B Bg2
Buluntu Kodu: 975,361-974,481	Buluntu No: AMR15-477	Buluntu Türü: Ağız
Bezeme: Tek Renk Sırlı	Sır Rengi: Açık Yeşil	Astar Rengi: Krem
Hamur Tipi: HT1	Hamur Rengi: 5YR 7/6	Katkı: Mika, Kireç, Kuvars
Ağız Çapı: 16 cm.	Kaide Çapı:	Yükseklik: 2,6 cm.
Cidar Kalınlığı: 0,4-0,7	Çizim: 11	Görsel: 11

Tanım: Açık renk kırmızı hamurlu, yarı-küresel gövdeli çanak kabına ait ağız parçası. Krem renk astar üzerine açık yeşil renkte sır uygulaması görülür. Sır iç yüzeye tamamen dış yüzeyde ise ağız kenarına uygulanmıştır. Sırda ince çatlaklar, kavlamalar ve dış yüzeyde ağız kısmından gövdeye doğru akmlar görülür.

Referans: Doğer ve Armağan, 2020, 79, Tablo 1; Gök, Altunkaynak-Duğan ve Buğdaycı, 2020, 190, 17a-17b, 18a-18b; Özkul-Fındık, 2001,128, Fot.111; Gök-Gürhan, 2007, 124, Kat.no.8; Gök-Gürhan, 2008, 78, Tablo 5; Uçar ve Uçar, 2018, 10, Tablo 3/ c, d, e; Türe, 2014, 204, Kat.no.27.

Tarih: 14-15. Yüzyıllar.

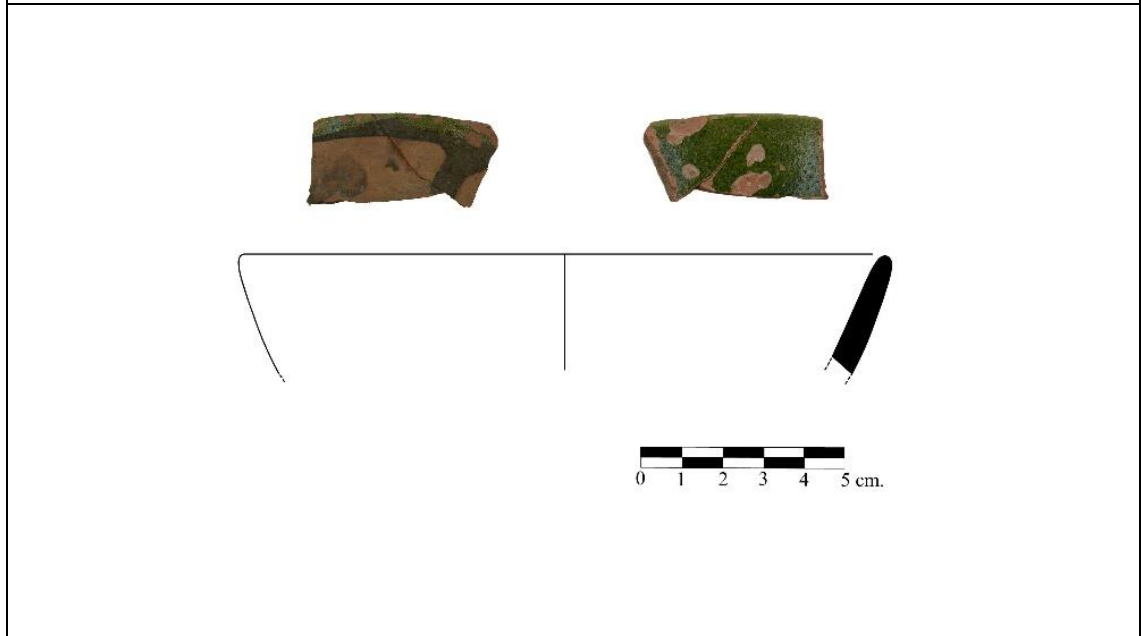

Katalog No: 12	Buluntu Yılı: 2006	Buluntu Yeri: A Kilisesi
Buluntu Kodu: Yüzey	Buluntu No: AMR06-01	Buluntu Türü: Ağız
Bezeme: Tek Renk Sırlı	Sır Rengi: Yeşil	Astar Rengi: Beyaz
Hamur Tipi: HT2	Hamur Rengi: 5YR 6/6	Katkı: Mika, kireç, Kuvars
Ağız Çapı: 34 cm.	Kaide Çapı:	Yükseklik: 11 cm.
Cidar Kalınlığı: 1-1,8 cm.	Çizim: 12	Görsel: 12

Tanım: Kırmızı renk hamurlu, yarı-küresel gövdeli çanak kabına ait ağız parçası. Beyaz renk astar üzerine yeşil renkte sır uygulaması görülür. Sırın iç yüzeyde tamamen, dış yüzeyde ise gövdenin yaklaşık yarısına kadar gelişi güzel uygulandığı görülür. Dış yüzeydeki sırda akmalar görülür.

Referans: Doğer ve Armağan, 2020, 79, Tablo 1; Gök, Altunkaynak-Duğan ve Buğdaycı, 2020, 190, 17a-17b, 18a-18b; Özkul-Fındık, 2001,128, Fot.111; Gök-Gürhan, 2007, 124, Kat.no.8; Gök-Gürhan, 2008, 78, Tablo 5; Uçar ve Uçar, 2018, 10, Tablo 3/ c, d, e; Türe, 2014, 204, Kat.no.27.

Tarih: 14-15. Yüzyıllar.

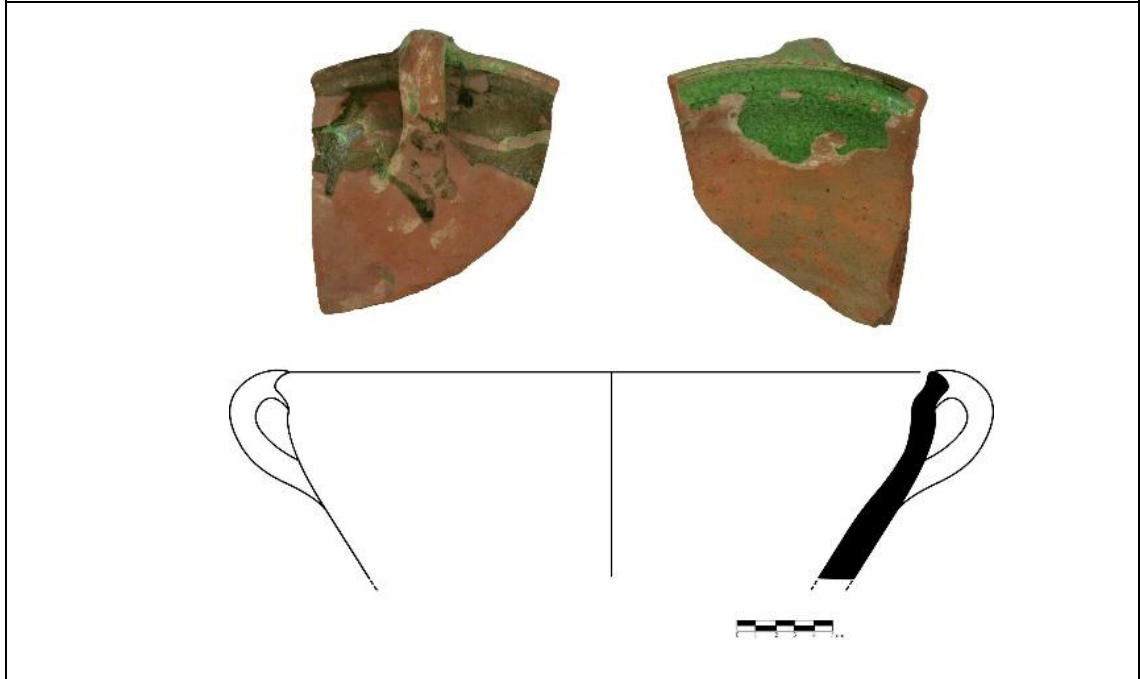

Katalog No: 13	Buluntu Yılı: 1992	Buluntu Yeri: L Alanı
Buluntu Kodu: Kontekst 314	Buluntu No: AMR92-02	Buluntu Türü: Ağız
Bezeme: Tek Renk Sırlı	Sır Rengi: Yeşil	Astar Rengi: Beyaz
Hamur Tipi: HT2	Hamur Rengi: 5YR 6/6	Katkı: Mika, Kireç, Kuvars
Ağız Çapı: 27 cm.	Kaide Çapı: 9,5 cm.	Yükseklik:
Cidar Kalınlığı: 0,5-1,2 cm.	Çizim: 13	Görsel: 13

Tanım: Kırmızı renk hamurlu, yarı-küresel gövdeli çanak kabına ait ağız parçası. Beyaz renk astar üzerine yeşil renkte sır uygulaması görülür. Parlak ve kaygan sır, iç yüzeyde tamamen, dış yüzeyde ise gövdenin yaklaşık yarısına kadar uygulanmıştır. Sır ve astar hamur yüzeyi ile iyi birleşmiş durumdadır. Sırda ince çatlaklar ve kireç patlakları, dış yüzeyde ise sırda akmalar görülür.

Referans: Doğer ve Armağan, 2020, 79, Tablo 1; Gök, Altunkaynak-Duğan ve Buğdaycı, 2020, 190, 17a-17b, 18a-18b; Özkul-Fındık, 2001,128, Fot.111; Gök-Gürhan, 2007, 124, Kat.no.8; Gök-Gürhan, 2008, 78, Tablo 5; Uçar ve Uçar, 2018, 10, Tablo 3/ c, d, e; Türe, 2014, 204, Kat.no.27.

Tarih: 14-15. Yüzyıllar.

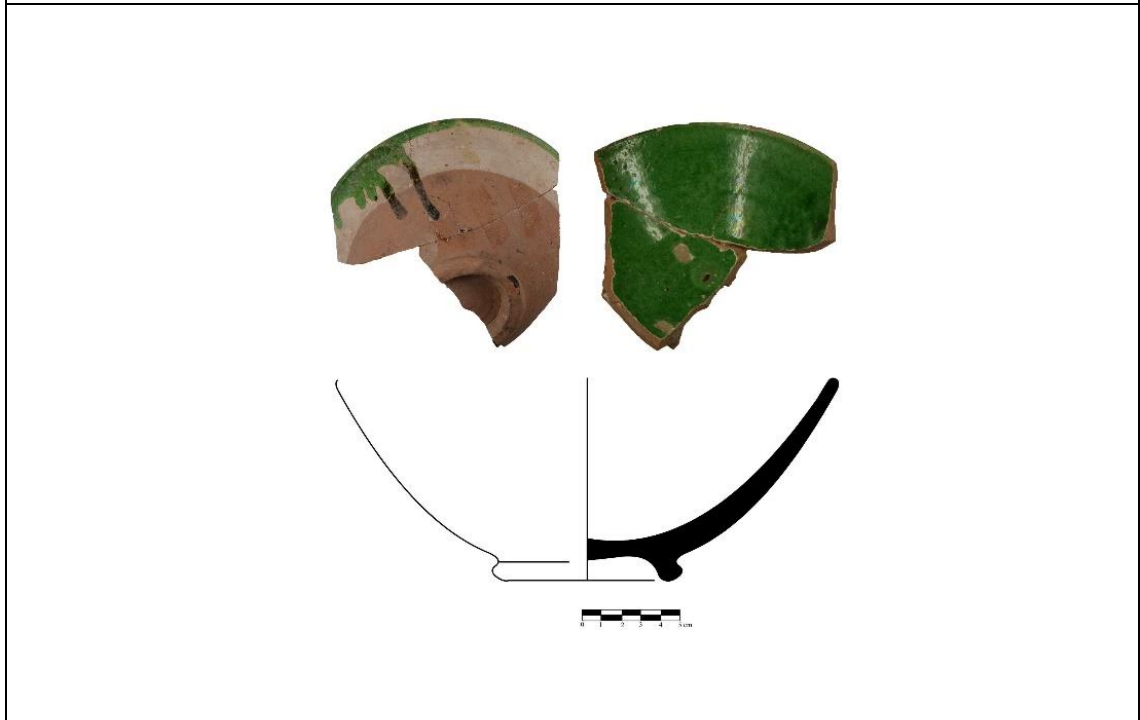

Katalog No: 14	Buluntu Yılı: 2017	Buluntu Yeri: Bazilika B Ba2
Buluntu Kodu: 974,511-973,791	Buluntu No: AMR17-550	Buluntu Türü: Ağız
Bezeme: Tek Renk Sırlı	Sır Rengi: Yeşil	Astar Rengi: Beyaz
Hamur Tipi: HT2	Hamur Rengi: 5YR 6/6	Katkı: Mika, Kireç, Kuvars
Ağız Çapı: 25 cm.	Kaide Çapı:	Yükseklik: 6 cm.
Cidar Kalınlığı: 0,5-1 cm.	Çizim: 14	Görsel: 14

Tanım: Kırmızı renk hamurlu, yarı-küresel gövdeli çanak kabına ait ağız parçası. Beyaz renk astar üzerine yeşil renkte sır uygulaması görülür. Astar iç yüzeyde tamamen dış yüzeyde gövdenin yaklaşık yarısına kadar uygulanmıştır. Parlak ve kaygan sır, iç yüzeyde tamamen, dış yüzeyde ise ağız kenarı ile sınırlı tutulmuştur. Sırda ince çatlaklar, yer yer kireç patlakları görülür.

Referans: Doğer ve Armağan, 2020, 79, Tablo 1; Gök, Altunkaynak-Duğan ve Buğdaycı, 2020, 190, 17a-17b, 18a-18b; Özkul-Fındık, 2001,128, Fot.111; Gök-Gürhan, 2007, 124, Kat.no.8; Gök-Gürhan, 2008, 78, Tablo 5; Uçar ve Uçar, 2018, 10, Tablo 3/ c, d, e; Türe, 2014, 204, Kat.no.27.

Tarih: 14-15. Yüzyıllar.

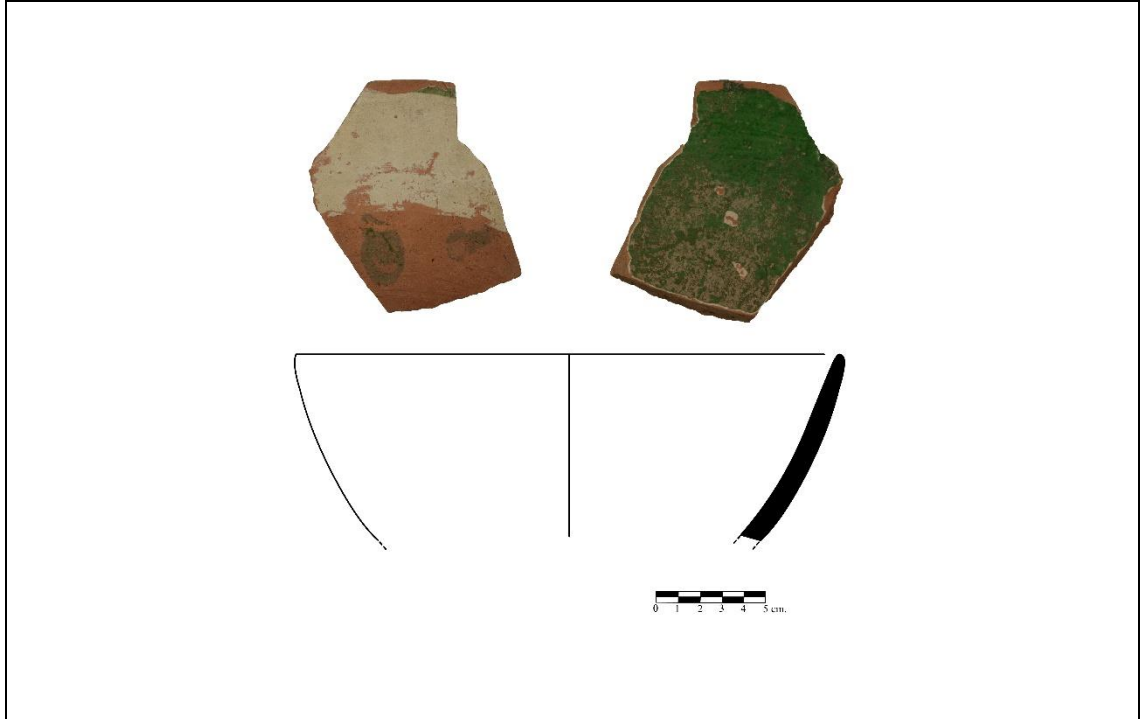

Katalog No: 15	Buluntu Yılı: 2017	Buluntu Yeri: Bazilika B Bg5 Sondaj 1
Buluntu Kodu: 974,101-973,751	Buluntu No: AMR17-239	Buluntu Türü: Ağız
Bezeme: Tek Renk Sırlı	Sır Rengi: Yeşil	Astar Rengi: Beyaz
Hamur Tipi: HT2	Hamur Rengi: 5YR 6/6	Katkı: Mika, Kireç, Kuvars
Ağız Çapı: 27 cm.	Kaide Çapı:	Yükseklik: 8,1 cm.
Cidar Kalınlığı: 0,5-0,9 cm.	Çizim: 15	Görsel: 15

Tanım: Kırmızı renk hamurlu, yarı-küresel gövdeli çanak kabına ait ağız parçası. Beyaz renk astar üzerine yeşil renkte sır uygulaması görülür. Astar iç yüzeyde tamamen dış yüzeyde gövdenin yaklaşık yarısına kadar uygulanmıştır. Parlak ve kaygan sır, iç yüzeyde tamamen, dış yüzeyde ise ağız kenarı ile sınırlı tutulmuştur. Sırda ince çatlaklar, yer yer kireç patlakları görülür.

Referans: Doğer ve Armağan, 2020, 79, Tablo 1; Gök, Altunkaynak-Duğan ve Buğdaycı, 2020, 190, 17a-17b, 18a-18b; Özkul-Fındık, 2001,128, Fot.111; Gök-Gürhan, 2007, 124, Kat.no.8; Gök-Gürhan, 2008, 78, Tablo 5; Uçar ve Uçar, 2018, 10, Tablo 3/ c, d, e; Türe, 2014, 204, Kat.no.27.

Tarih: 14-15. Yüzyıllar.



Katalog No: 16	Buluntu Yılı: 2021	Buluntu Yeri: İS-30 Kuzey
Buluntu Kodu: 975,42 – 975,08	Buluntu No: AMR21-35	Buluntu Türü: Ağız
Bezeme: Tek Renk Sırlı	Sır Rengi: Yeşil	Astar Rengi: Beyaz
Hamur Tipi: HT2	Hamur Rengi: 5YR 6/6	Katkı: Mika, Kireç, Kuars
Ağız Çapı: 25 cm.	Kaide Çapı:	Yükseklik: 9 cm.
Cidar Kalınlığı: 0,5-1,1 cm.	Çizim: 16	Görsel: 16

Tanım: Kırmızı renk hamurlu, yarı-küresel gövdeli çanak kabına ait ağız parçası. Beyaz renk astar üzerine yeşil renkte sır uygulaması görülür. Astar iç yüzeyde tamamen dış yüzeyde gövdenin yaklaşık yarısına kadar uygulanmıştır. Parlak ve kaygan sır, iç yüzeyde tamamen, dış yüzeyde ise ağız kenarı ile sınırlı tutulmuştur. Astar ve sır hamur yüzeyi ile iyi birleşmiş durumdadır. Sırda ince çatlaklar, yer yer kireç patlakları görülür.

Referans: Doğer ve Armağan, 2020, 79, Tablo 1; Gök, Altunkaynak-Duğan ve Buğdaycı, 2020, 190, 17a-17b, 18a-18b; Özkul-Fındık, 2001,128, Fot.111; Gök-Gürhan, 2007, 124, Kat.no.8; Gök-Gürhan, 2008, 78, Tablo 5; Uçar ve Uçar, 2018, 10, Tablo 3/ c, d, e; Türe, 2014, 204, Kat.no.27.

Tarih: 14-15. Yüzyıllar.



Katalog No: 17	Buluntu Yılı: 2021	Buluntu Yeri: İS-30 Kuzey
Buluntu Kodu: 975,42 – 975,08	Buluntu No: AMR21-39	Buluntu Türü: Ağız
Bezeme: Tek Renk Sırlı	Sır Rengi: Yeşil	Astar Rengi: Beyaz
Hamur Tipi: HT2	Hamur Rengi: 5YR 6/6	Katkı: Mika, Kireç, Kuvars
Ağız Çapı: 25 cm.	Kaide Çapı:	Yükseklik: 9 cm.
Cidar Kalınlığı: 0,5-1,1 cm.	Çizim: 17	Görsel: 17

Tanım: Kırmızı renk hamurlu, yarı-küresel gövdeli çanak kabına ait ağız parçası. Beyaz renk astar üzerine yeşil renkte sır uygulaması görülür. Astar iç yüzeyde tamamen dış yüzeyde gövdenin yaklaşık yarısına kadar uygulanmıştır. Parlak ve kaygan sır, iç yüzeyde tamamen, dış yüzeyde ise gövdenin yaklaşık yarısına kadar uygulanmıştır. Sırda ince çatlaklar, yer yer kireç patlakları ve kavlamalar görülür.

Referans: Doğer ve Armağan, 2020, 79, Tablo 1; Gök, Altunkaynak-Duğan ve Buğdaycı, 2020, 190, 17a-17b, 18a-18b; Özkul-Fındık, 2001,128, Fot.111; Gök-Gürhan, 2007, 124, Kat.no.8; Gök-Gürhan, 2008, 78, Tablo 5; Uçar ve Uçar, 2018, 10, Tablo 3/ c, d, e; Türe, 2014, 204, Kat.no.27.

Tarih: 14-15. Yüzyıllar.

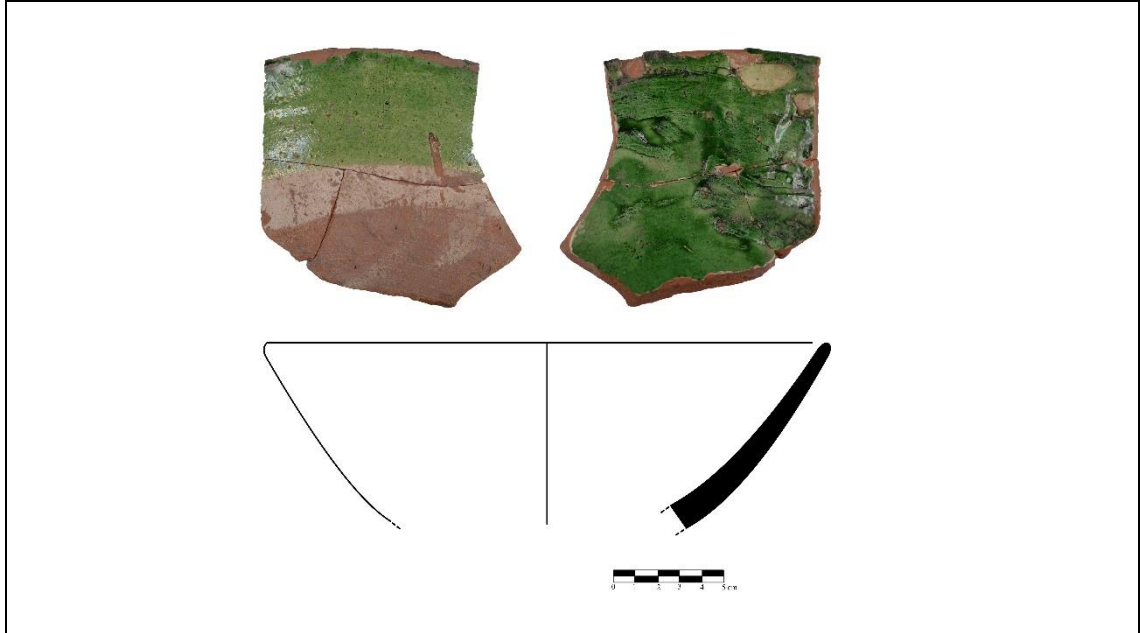

Katalog No: 18	Buluntu Yılı: 2021	Buluntu Yeri: İS-30 Kuzey
Buluntu Kodu: 976,64 – 976,12	Buluntu No: AMR21-18	Buluntu Türü: Ağız
Bezeme: Tek Renk Sırlı	Sır Rengi: Yeşil	Astar Rengi: Beyaz
Hamur Tipi: HT2	Hamur Rengi: 5YR 6/6	Katkı: Mika, Kireç, Kuvars
Ağız Çapı: 24 cm.	Kaide Çapı:	Yükseklik: 5,2 cm.
Cidar Kalınlığı: 0,5-1 cm.	Çizim: 18	Görsel: 18

Tanım: Kırmızı renk hamurlu, yarı-küresel gövdeli çanak kabına ait ağız parçası. Beyaz renk astar üzerine yeşil renkte sır uygulaması görülür. Astar iç yüzeyde tamamen dış yüzeyde gövdenin yaklaşık yarısına kadar uygulanmıştır. Parlak ve kaygan sır, iç yüzeyde tamamen, dış yüzeyde ise ağız kenarı ile sınırlı tutulmuştur. Sırda ince çatlaklar, yer yer kireç patlakları görülür.

Referans: Doğer ve Armağan, 2020, 79, Tablo 1; Gök, Altunkaynak-Duğan ve Buğdaycı, 2020, 190, 17a-17b, 18a-18b; Özkul-Fındık, 2001,128, Fot.111; Gök-Gürhan, 2007, 124, Kat.no.8; Gök-Gürhan, 2008, 78, Tablo 5; Uçar ve Uçar, 2018, 10, Tablo 3/ c, d, e; Türe, 2014, 204, Kat.no.27.

Tarih: 14-15. Yüzyıllar.

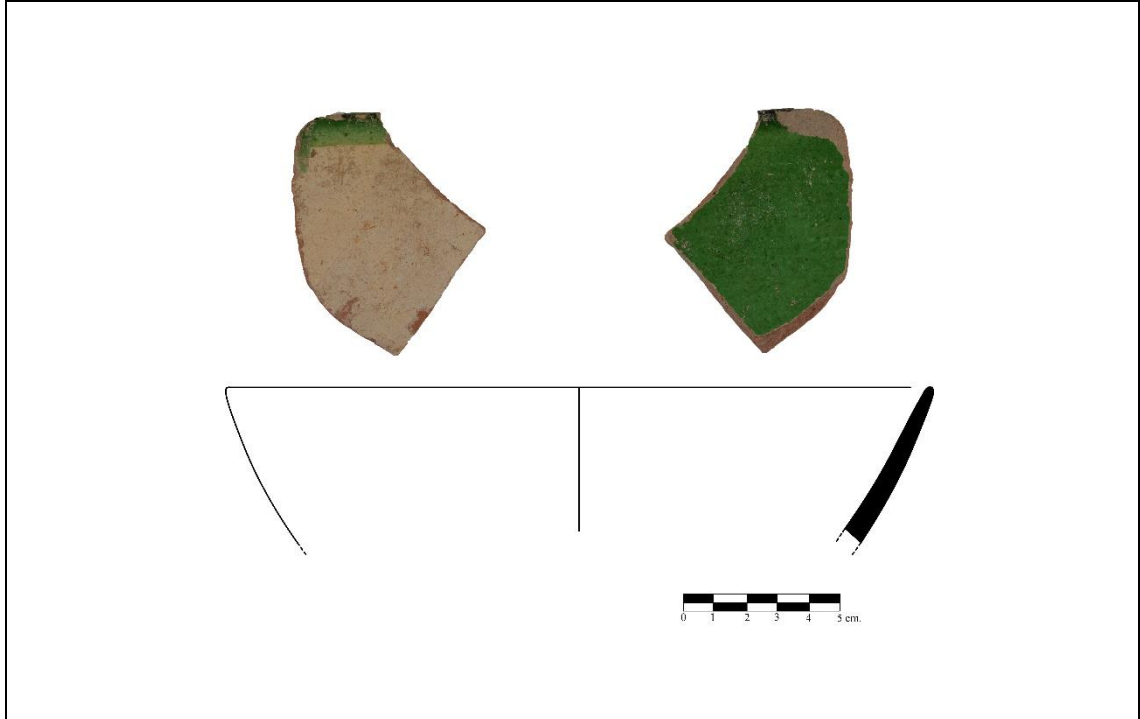

Katalog No: 19	Buluntu Yılı: 2021	Buluntu Yeri: İS-29 Kuzey
Buluntu Kodu: 975,82 – 975,24	Buluntu No: AMR21-29	Buluntu Türü: Ağız
Bezeme: Tek Renk Sırlı	Sır Rengi: Yeşil	Astar Rengi: Beyaz
Hamur Tipi: HT2	Hamur Rengi: 5YR 6/6	Katkı: Mika, Kireç, Kuvars
Ağız Çapı: 25 cm.	Kaide Çapı:	Yükseklik: 5,9 cm.
Cidar Kalınlığı: 0,5-1 cm.	Çizim: 19	Görsel: 19

Tanım: Kırmızı renk hamurlu, yarı-küresel gövdeli çanak kabına ait ağız parçası. Beyaz renk astar üzerine yeşil renkte sır uygulaması görülür. Astar iç yüzeyde tamamen dış yüzeyde gövdenin yaklaşık yarısına kadar uygulanmıştır. Parlak ve kaygan sır, iç yüzeyde tamamen, dış yüzeyde ise ağız kenarı ile sınırlı tutulmuştur. Sırda ince çatlaklar, yer yer kireç patlakları görülür.

Referans: Doğer ve Armağan, 2020, 79, Tablo 1; Gök, Altunkaynak-Duğan ve Buğdaycı, 2020, 190, 17a-17b, 18a-18b; Özkul-Fındık, 2001,128, Fot.111; Gök-Gürhan, 2007, 124, Kat.no.8; Gök-Gürhan, 2008, 78, Tablo 5; Uçar ve Uçar, 2018, 10, Tablo 3/ c, d, e; Türe, 2014, 204, Kat.no.27.

Tarih: 14-15. Yüzyıllar.

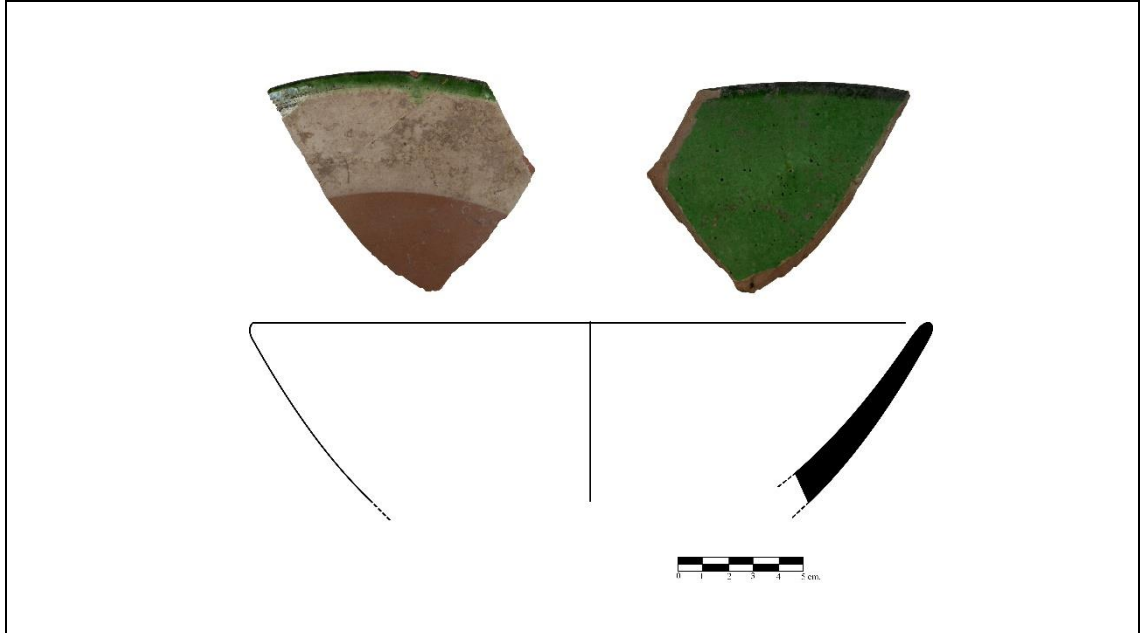

Katalog No: 20	Buluntu Yılı: 2021	Buluntu Yeri: İS-27 Kuzey B
Buluntu Kodu: 976,91 – 976,56	Buluntu No: AMR21-76	Buluntu Türü: Ağız
Bezeme: Tek Renk Sırlı	Sır Rengi: Yeşil	Astar Rengi: Beyaz
Hamur Tipi: HT2	Hamur Rengi: 5YR 6/6	Katkı: Mika, Kireç, Kuvars
Ağız Çapı: 25 cm.	Kaide Çapı:	Yükseklik: 5,5 cm.
Cidar Kalınlığı: 0,5-0,9 cm.	Çizim: 20	Görsel: 20

Tanım: Kırmızı renk hamurlu, yarı-küresel gövdeli çanak kabına ait ağız parçası. Beyaz renk astar üzerine yeşil renkte sır uygulaması görülür. Astar iç yüzeyde tamamen dış yüzeyde gövdenin yaklaşık yarısına kadar uygulanmıştır. Parlak ve kaygan sır, iç yüzeyde tamamen, dış yüzeyde ise ağız kenarı ile sınırlı tutulmuştur. Sırda ince çatlaklar, yer yer kireç patlakları görülür.

Referans: Doğer ve Armağan, 2020, 79, Tablo 1; Gök, Altunkaynak-Duğan ve Buğdaycı, 2020, 190, 17a-17b, 18a-18b; Özkul-Fındık, 2001,128, Fot.111; Gök-Gürhan, 2007, 124, Kat.no.8; Gök-Gürhan, 2008, 78, Tablo 5; Uçar ve Uçar, 2018, 10, Tablo 3/ c, d, e; Türe, 2014, 204, Kat.no.27.

Tarih: 14-15. Yüzyıllar.

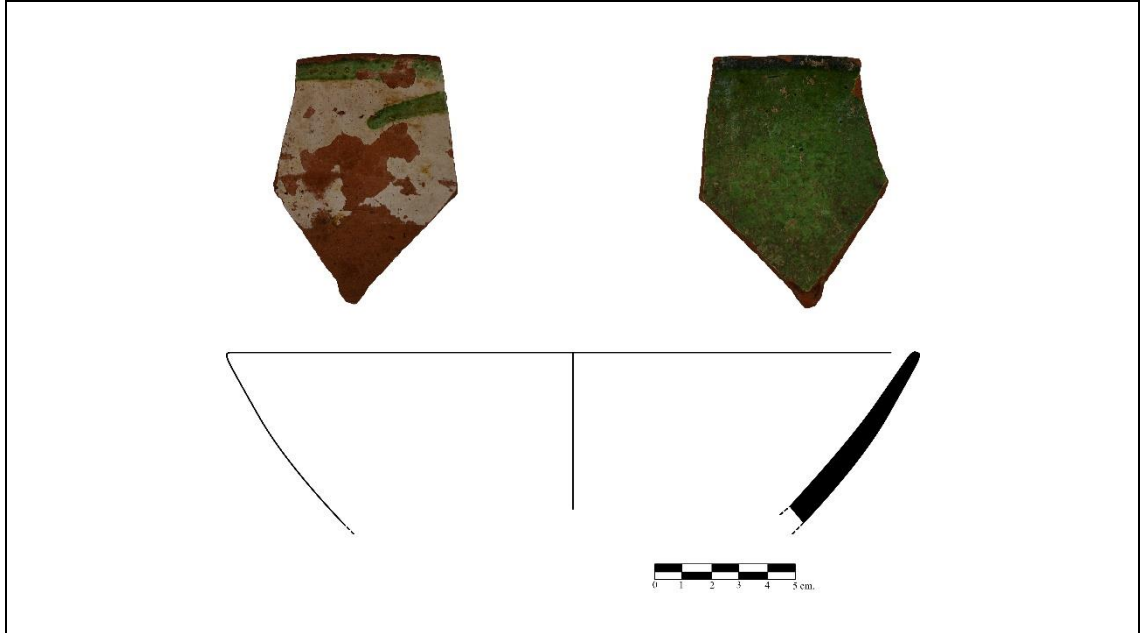

Katalog No: 21	Buluntu Yılı: 2021	Buluntu Yeri: İS-31 Kuzey
Buluntu Kodu: 976,58 – 975,48	Buluntu No: AMR21-52	Buluntu Türü: Ağız
Bezeme: Tek Renk Sırlı	Sır Rengi: Yeşil	Astar Rengi: Beyaz
Hamur Tipi: HT2	Hamur Rengi: 5YR 6/6	Katkı: Mika, Kireç, Kuvars
Ağız Çapı: 25 cm.	Kaide Çapı:	Yükseklik: 7,2 cm.
Cidar Kalınlığı: 0,4-0,9 cm.	Çizim: 21	Görsel: 21

Tanım: Kırmızı renk hamurlu, yarı-küresel gövdeli çanak kabına ait ağız parçası. Beyaz renk astar üzerine yeşil renkte sır uygulaması görülür. Astar iç yüzeyde tamamen dış yüzeyde gövdenin yaklaşık yarısına kadar uygulanmıştır. Parlak ve kaygan sır, iç yüzeyde tamamen, dış yüzeyde ise ağız kenarı ile sınırlı tutulmuştur. Sırda ince çatlaklar, yer yer kireç patlakları görülür.

Referans: Doğer ve Armağan, 2020, 79, Tablo 1; Gök, Altunkaynak-Duğan ve Buğdaycı, 2020, 190, 17a-17b, 18a-18b; Özkul-Fındık, 2001,128, Fot.111; Gök-Gürhan, 2007, 124, Kat.no.8; Gök-Gürhan, 2008, 78, Tablo 5; Uçar ve Uçar, 2018, 10, Tablo 3/ c, d, e; Türe, 2014, 204, Kat.no.27.

Tarih: 14-15. Yüzyıllar.

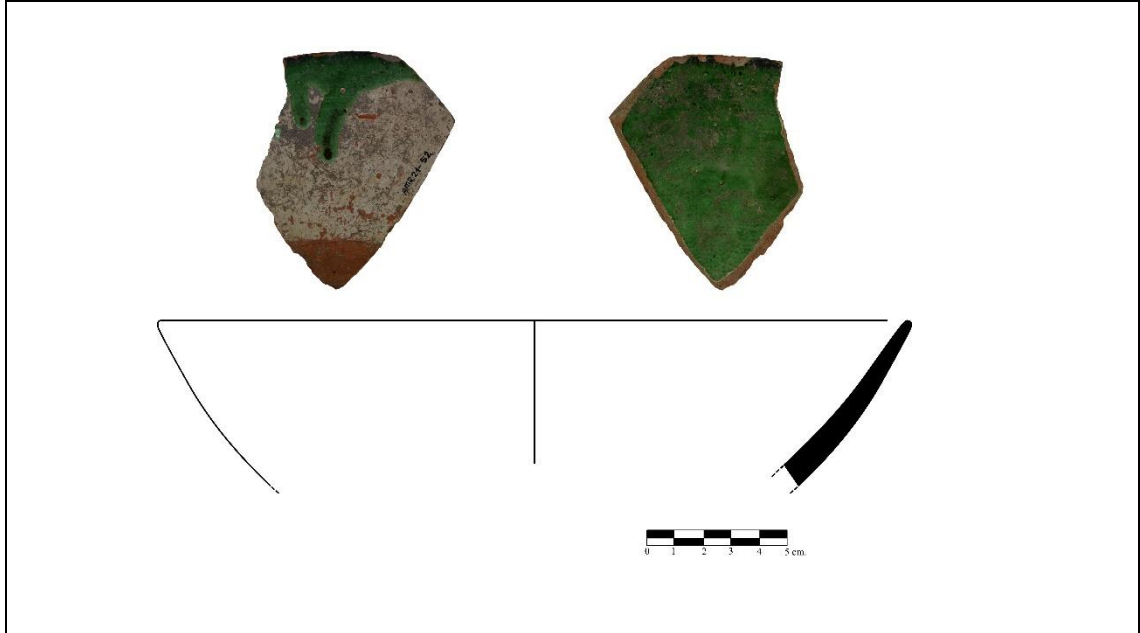



Katalog No: 22	Buluntu Yılı: 2021	Buluntu Yeri: İS-27 Kuzey B
Buluntu Kodu: 976,91 – 976,56	Buluntu No: AMR21-78	Buluntu Türü: Ağız
Bezeme: Tek Renk Sırlı	Sır Rengi: Yeşil	Astar Rengi: Beyaz
Hamur Tipi: HT2	Hamur Rengi: 5YR 6/6	Katkı: Mika, Kireç, Kuvars
Ağız Çapı: 25 cm.	Kaide Çapı:	Yükseklik: 4,3 cm.
Cidar Kalınlığı: 0,4-0,9 cm.	Çizim: 22	Görsel: 22

Tanım: Kırmızı renk hamurlu, yarı-küresel gövdeli çanak kabına ait ağız parçası. Beyaz renk astar üzerine yeşil renkte sır uygulaması görülür. Astar iç yüzeyde tamamen dış yüzeyde gövdenin yaklaşık yarısına kadar uygulanmıştır. Parlak ve kaygan sır, iç yüzeyde tamamen, dış yüzeyde ise ağız kenarı ile sınırlı tutulmuştur. Sırda ince çatlaklar, yer yer kireç patlakları görülür.

Referans: Doğer ve Armağan, 2020, 79, Tablo 1; Gök, Altunkaynak-Duğan ve Buğdaycı, 2020, 190, 17a-17b, 18a-18b; Özkul-Fındık, 2001,128, Fot.111; Gök-Gürhan, 2007, 124, Kat.no.8; Gök-Gürhan, 2008, 78, Tablo 5; Uçar ve Uçar, 2018, 10, Tablo 3/ c, d, e; Türe, 2014, 204, Kat.no.27.

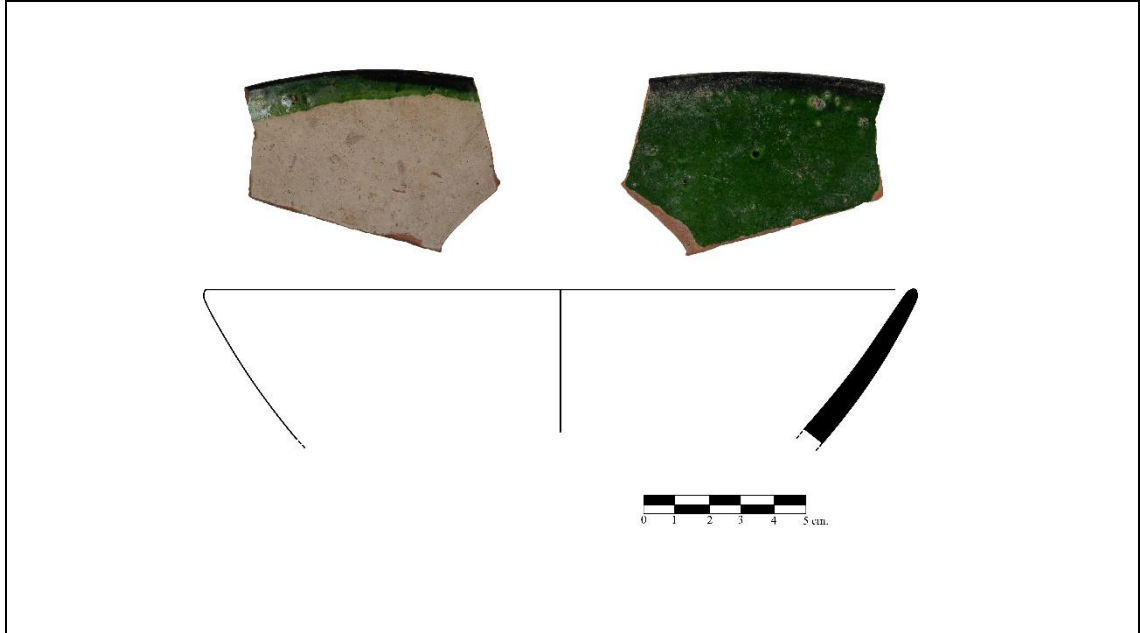
Tarih: 14-15. Yüzyıllar.



Katalog No: 23	Buluntu Yılı: 2021	Buluntu Yeri: İS-30 Kuzey
Buluntu Kodu: 976,64 – 976,12	Buluntu No: AMR21-19	Buluntu Türü: Ağız
Bezeme: Tek Renk Sırlı	Sır Rengi: Yeşil	Astar Rengi: Beyaz
Hamur Tipi: HT2	Hamur Rengi: 5YR 6/6	Katkı: Mika, Kireç, Kuvars
Ağız Çapı: 22 cm.	Kaide Çapı:	Yükseklik: 5 cm.
Cidar Kalınlığı: 0,5-1 cm.	Çizim: 23	Görsel: 23
<p>Tanım: Kırmızı renk hamurlu, yarı-küresel gövdeli çanak kabına ait ağız parçası. Beyaz renk astar üzerine yeşil renkte sır uygulaması görülür. Astar iç yüzeyde tamamen dış yüzeyde gövdenin yaklaşık yarısına kadar uygulanmıştır. Parlak ve kaygan sır, iç yüzeyde tamamen, dış yüzeyde ise ağız kenarı ile sınırlı tutulmuştur. Sırda ince çatlaklar, yer yer kireç patlakları görülür.</p>		
<p>Referans: Doğer ve Armağan, 2020, 79, Tablo 1; Gök, Altunkaynak-Duğan ve Buğdaycı, 2020, 190, 17a-17b, 18a-18b; Özkul-Fındık, 2001,128, Fot.111; Gök-Gürhan, 2007, 124, Kat.no.8; Gök-Gürhan, 2008, 78, Tablo 5; Uçar ve Uçar, 2018, 10, Tablo 3/ c, d, e; Türe, 2014, 204, Kat.no.27.</p>		
<p>Tarih: 14-15. Yüzyıllar.</p>		
		

Katalog No: 24	Buluntu Yılı: 2021	Buluntu Yeri: İS-27 Kuzey B
Buluntu Kodu: 976,91 – 976,56	Buluntu No: AMR21-79	Buluntu Türü: Ağız
Bezeme: Tek Renk Sırlı	Sır Rengi: Yeşil	Astar Rengi: Beyaz
Hamur Tipi: HT2	Hamur Rengi: 5YR 6/6	Katkı: Mika, Kireç, Kuvars
Ağız Çapı: 24 cm.	Kaide Çapı:	Yükseklik: 4,6 cm.
Cidar Kalınlığı: 0,4-0,7 cm.	Çizim: 24	Görsel: 24

Tanım: Kırmızı renk hamurlu, yarı-küresel gövdeli çanak kabına ait ağız parçası. Beyaz renk astar üzerine yeşil renkte sır uygulaması görülür. Astar iç yüzeyde tamamen dış yüzeyde gövdenin yaklaşık yarısına kadar uygulanmıştır. Parlak ve kaygan sır, iç yüzeyde tamamen, dış yüzeyde ise ağız kenarı ile sınırlı tutulmuştur. Sırda ince çatlaklar ve yer yer kireç patlakları görülür.

Referans: Doğer ve Armağan, 2020, 79, Tablo 1; Gök, Altunkaynak-Duğan ve Buğdaycı, 2020, 190, 17a-17b, 18a-18b; Özkul-Fındık, 2001,128, Fot.111; Gök-Gürhan, 2007, 124, Kat.no.8; Gök-Gürhan, 2008, 78, Tablo 5; Uçar ve Uçar, 2018, 10, Tablo 3/ c, d, e; Türe, 2014, 204, Kat.no.27.

Tarih: 14-15. Yüzyıllar.

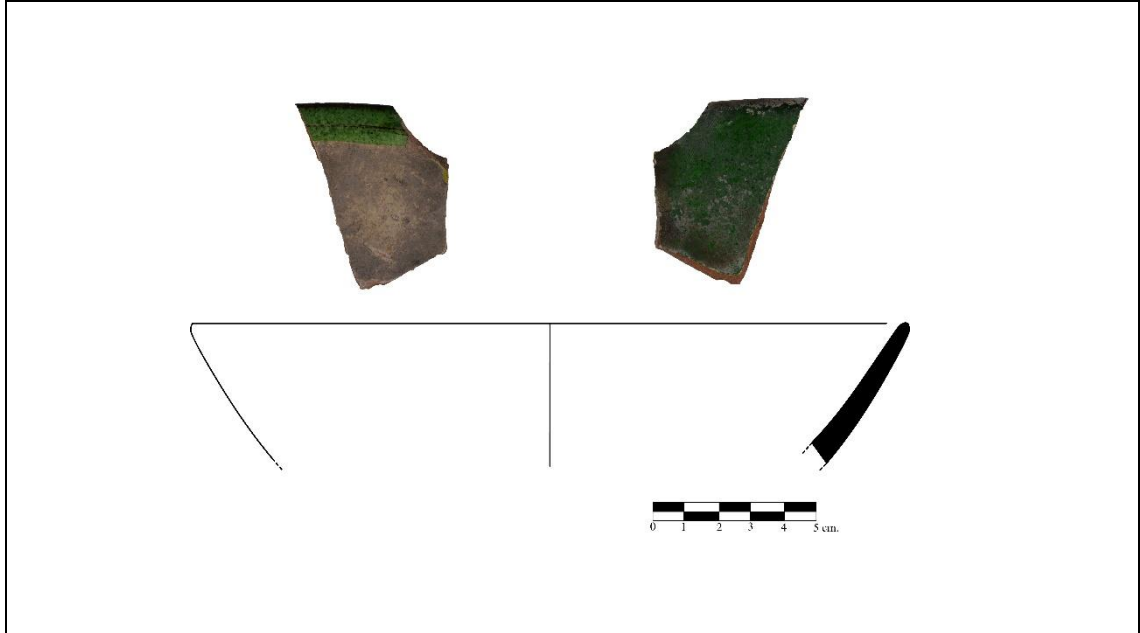

Katalog No: 25	Buluntu Yılı: 2021	Buluntu Yeri: İS-30 Kuzey
Buluntu Kodu: 976,64 – 976,12	Buluntu No: AMR21-20	Buluntu Türü: Ağız
Bezeme: Tek Renk Sırlı	Sır Rengi: Yeşil	Astar Rengi: Beyaz
Hamur Tipi: HT2	Hamur Rengi: 5YR 6/6	Katkı: Mika, Kireç, Kuvars
Ağız Çapı: 24 cm.	Kaide Çapı:	Yükseklik: 3 cm.
Cidar Kalınlığı: 0,5-0,8 cm.	Çizim: 25	Görsel: 25

Tanım: Kırmızı renk hamurlu yarı-küresel gövdeli çanak kabına ait ağız parçası. Beyaz renk astar üzerine yeşil renkte sır uygulaması görülür. Astar iç yüzeyde tamamen dış yüzeyde gövdenin yaklaşık yarısına kadar uygulanmıştır. Parlak ve kaygan sır, iç yüzeyde tamamen, dış yüzeyde ise ağız kenarı ile sınırlı tutulmuştur. Sırda ince çatlaklar ve akmalar görülür.

Referans: Doğer ve Armağan, 2020, 79, Tablo 1; Gök, Altunkaynak-Duğan ve Buğdaycı, 2020, 190, 17a-17b, 18a-18b; Özkul-Fındık, 2001,128, Fot.111; Gök-Gürhan, 2007, 124, Kat.no.8; Gök-Gürhan, 2008, 78, Tablo 5; Uçar ve Uçar, 2018, 10, Tablo 3/ c, d, e; Türe, 2014, 204, Kat.no.27.

Tarih: 14-15. Yüzyıllar.

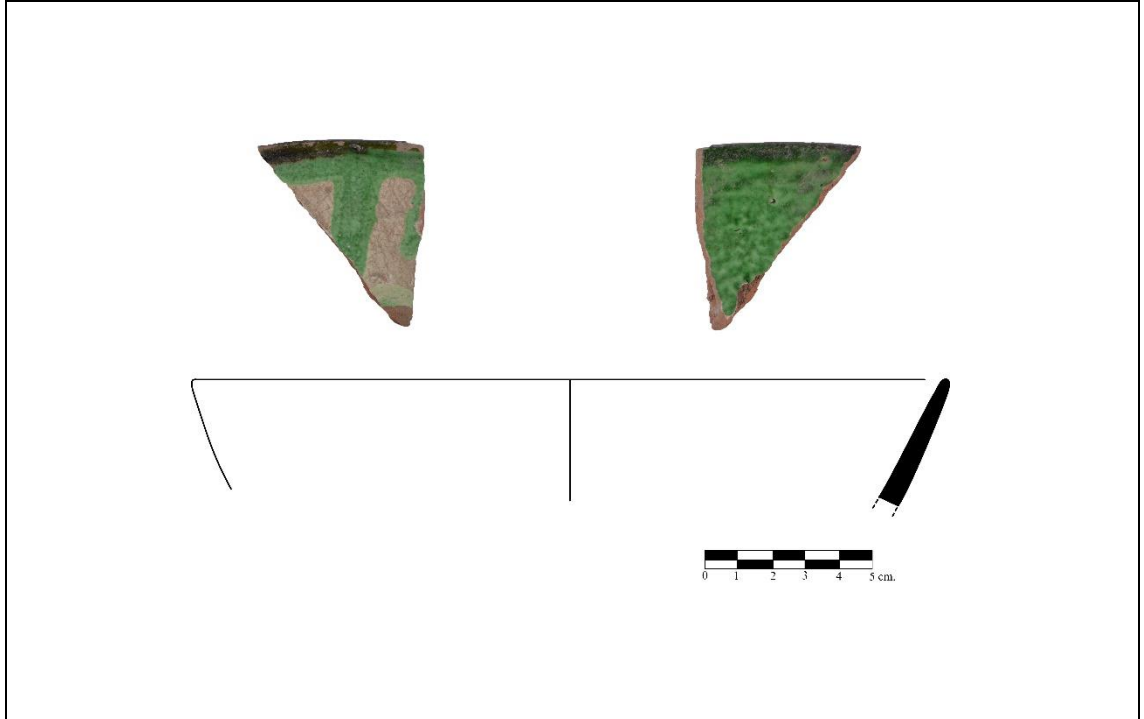

Katalog No: 26	Buluntu Yılı: 2021	Buluntu Yeri: İS-29 Kuzey
Buluntu Kodu: 976,65 – 975,82	Buluntu No: AMR21-09	Buluntu Türü: Ağız
Bezeme: Tek Renk Sırlı	Sır Rengi: Yeşil	Astar Rengi: Beyaz
Hamur Tipi: HT2	Hamur Rengi: 5YR 6/6	Katkı: Mika, Kireç, Kuvars
Ağız Çapı: 22 cm.	Kaide Çapı:	Yükseklik: 5,6 cm.
Cidar Kalınlığı: 0,4-1 cm.	Çizim: 26	Görsel: 26

Tanım: Kırmızı renk hamurlu, yarı-küresel gövdeli çanak kabına ait ağız parçası. Beyaz renk astar üzerine yeşil renkte sır uygulaması görülür. Astar iç yüzeyde tamamen dış yüzeyde gövdenin yaklaşık yarısına kadar uygulanmıştır. Parlak ve kaygan sır, iç yüzeyde tamamen, dış yüzeyde ise ağız kenarı ile sınırlı tutulmuştur. Sırda ince çatlaklar, yer yer kireç patlakları görülür.

Referans: Doğer ve Armağan, 2020, 79, Tablo 1; Gök, Altunkaynak-Duğan ve Buğdaycı, 2020, 190, 17a-17b, 18a-18b; Özkul-Fındık, 2001,128, Fot.111; Gök-Gürhan, 2007, 124, Kat.no.8; Gök-Gürhan, 2008, 78, Tablo 5; Uçar ve Uçar, 2018, 10, Tablo 3/ c, d, e; Türe, 2014, 204, Kat.no.27.

Tarih: 14-15. Yüzyıllar.

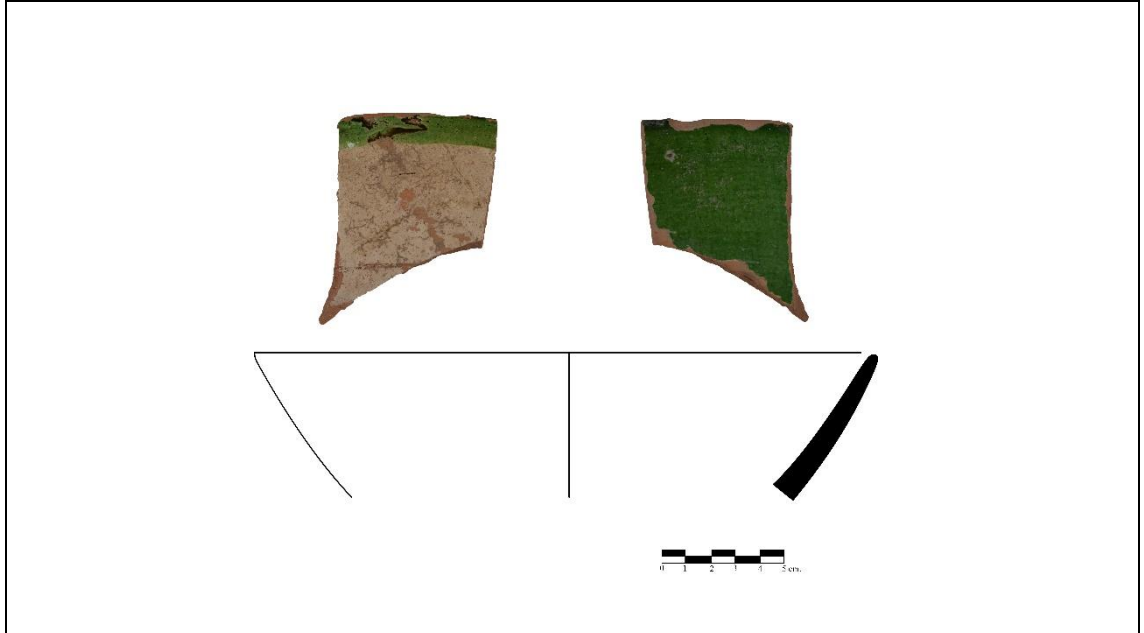

Katalog No: 27	Buluntu Yılı: 2021	Buluntu Yeri: İS-25 Kuzey
Buluntu Kodu: 976,67	Buluntu No: AMR21-98	Buluntu Türü: Ağız
Bezeme: Tek Renk Sırlı	Sır Rengi: Yeşil	Astar Rengi: Beyaz
Hamur Tipi: HT2	Hamur Rengi: 5YR 6/6	Katkı: Mika, Kireç, Kuvars
Ağız Çapı: 24 cm.	Kaide Çapı:	Yükseklik: 4 cm.
Cidar Kalınlığı: 0,5-0,7 cm.	Çizim: 27	Görsel: 27

Tanım: Kırmızı renk hamurlu, yarı-küresel gövdeli çanak kabına ait ağız parçası. Beyaz renk astar üzerine yeşil renkte sır uygulaması görülür. Parlak ve kaygan sır ise iç yüzeyde tamamen, dış yüzeyde ise ağız kenarına uygulanmıştır. Kabın ağız kısmı siyah-siyahımsı renktedir. Sırda ince çatlaklar görülür.

Referans: Doğer ve Armağan, 2020, 79, Tablo 1; Gök, Altunkaynak-Duğan ve Buğdaycı, 2020, 190, 17a-17b, 18a-18b; Özkul-Fındık, 2001,128, Fot.111; Gök-Gürhan, 2007, 124, Kat.no.8; Gök-Gürhan, 2008, 78, Tablo 5; Uçar ve Uçar, 2018, 10, Tablo 3/ c, d, e; Türe, 2014, 204, Kat.no.27.

Tarih: 14-15. Yüzyıllar.

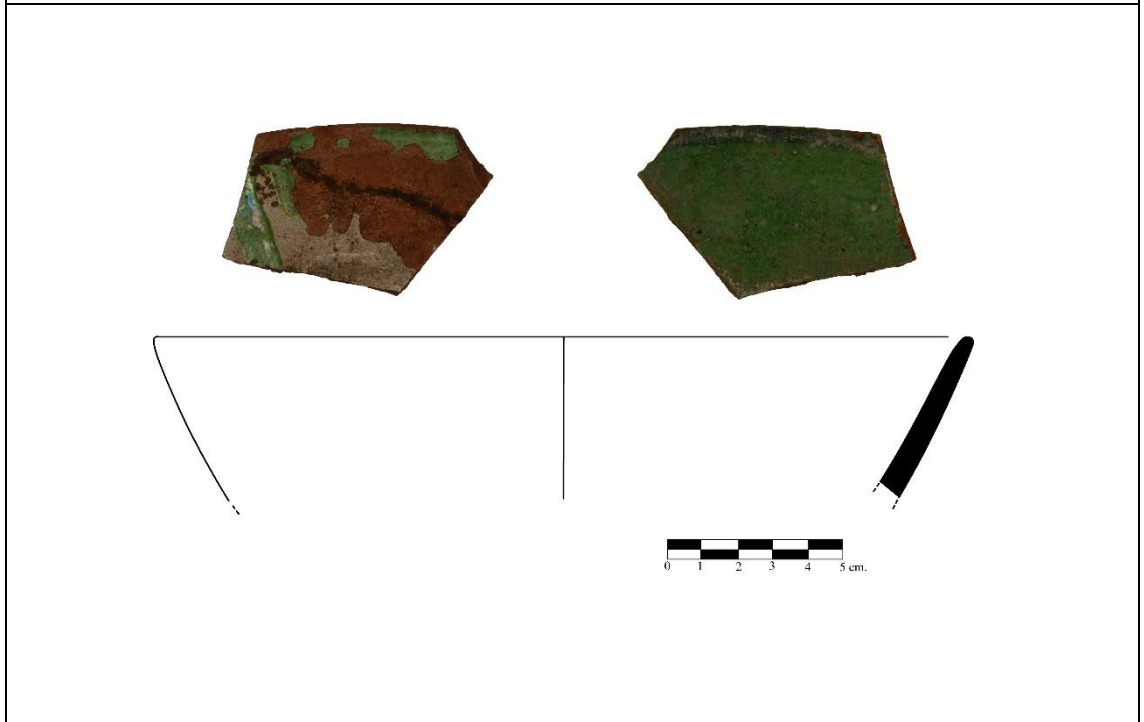

Katalog No: 28	Buluntu Yılı: 2021	Buluntu Yeri: İS-30 Kuzey
Buluntu Kodu: 976,12 – 975,42	Buluntu No: AMR21-63	Buluntu Türü: Ağız
Bezeme: Tek Renk Sırlı	Sır Rengi: Yeşil	Astar Rengi: Beyaz
Hamur Tipi: HT2	Hamur Rengi: 5YR 6/6	Katkı: Mika, Kireç, Kuvars
Ağız Çapı: 22 cm.	Kaide Çapı:	Yükseklik: 4,4 cm.
Cidar Kalınlığı: 0,5-0,8 cm.	Çizim: 28	Görsel: 28

Tanım: Kırmızı renk hamurlu, yarı-küresel gövdeli çanak kabına ait ağız parçası. Beyaz renk astar üzerine yeşil renkte sır uygulaması görülür. Astar iç yüzeyde tamamen dış yüzeyde gövdenin yaklaşık yarısına kadar uygulanmıştır. Parlak ve kaygan sır, iç yüzeyde tamamen, dış yüzeyde ise ağız kenarı ile sınırlı tutulmuştur. Sırda ince çatlaklar ve yer yer kireç patlakları görülür.

Referans: Doğer ve Armağan, 2020, 79, Tablo 1; Gök, Altunkaynak-Duğan ve Buğdaycı, 2020, 190, 17a-17b, 18a-18b; Özkul-Fındık, 2001,128, Fot.111; Gök-Gürhan, 2007, 124, Kat.no.8; Gök-Gürhan, 2008, 78, Tablo 5; Uçar ve Uçar, 2018, 10, Tablo 3/ c, d, e; Türe, 2014, 204, Kat.no.27.

Tarih: 14-15. Yüzyıllar.

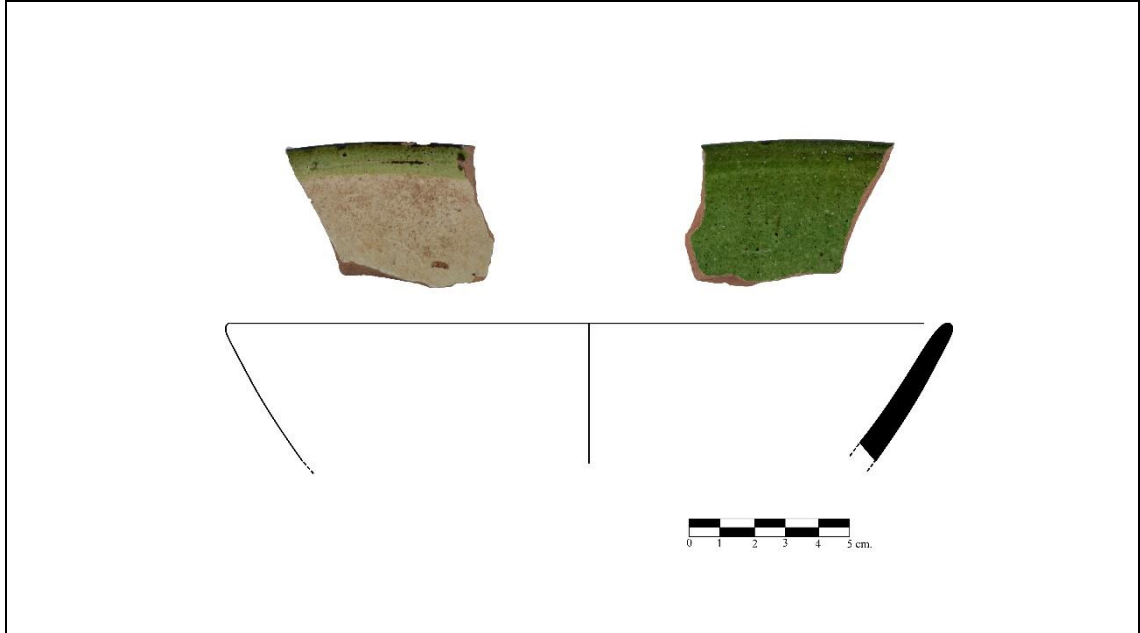

Katalog No: 29	Buluntu Yılı: 2017	Buluntu Yeri: Bazilika B Ba2
Buluntu Kodu: 974,511-973,791	Buluntu No: AMR17-365	Buluntu Türü: Ağız
Bezeme: Tek Renk Sırlı	Sır Rengi: Yeşil	Astar Rengi: Beyaz
Hamur Tipi: HT2	Hamur Rengi: 5YR 6/6	Katkı: Mika, Kireç, Kuvars
Ağız Çapı: 23 cm.	Kaide Çapı:	Yükseklik: 5,4 cm.
Cidar Kalınlığı: 0,5-0,7 cm.	Çizim: 29	Görsel: 29
<p>Tanım: Kırmızı renk hamurlu, yarı-küresel gövdeli çanak kabına ait ağız parçası. Beyaz renk astar üzerine yeşil renkte sır uygulaması görülür. Parlak ve kaygan sır ise iç yüzeyde tamamen, dış yüzeyde ise ağız kenarına uygulanmıştır. Kabın ağız kısmı siyah-siyahımsı renktedir. Sırda ince çatlaklar görülür.</p>		
<p>Referans: Doğer ve Armağan, 2020, 79, Tablo 1; Gök, Altunkaynak-Duğan ve Buğdaycı, 2020, 190, 17a-17b, 18a-18b; Özkul-Fındık, 2001,128, Fot.111; Gök-Gürhan, 2007, 124, Kat.no.8; Gök-Gürhan, 2008, 78, Tablo 5; Uçar ve Uçar, 2018, 10, Tablo 3/ c, d, e; Türe, 2014, 204, Kat.no.27.</p>		
<p>Tarih: 14-15. Yüzyıllar.</p>		

Katalog No: 30	Buluntu Yılı: 2021	Buluntu Yeri: İS-29 Kuzey
Buluntu Kodu: 975,82 – 975,24	Buluntu No: AMR21-30	Buluntu Türü: Ağız
Bezeme: Tek Renk Sırlı	Sır Rengi: Yeşil	Astar Rengi: Beyaz
Hamur Tipi: HT2	Hamur Rengi: 5YR 6/6	Katkı: Mika, Kireç, Kuvars
Ağız Çapı: 25 cm.	Kaide Çapı:	Yükseklik: 3 cm.
Cidar Kalınlığı: 0,5-0,7 cm.	Çizim: 30	Görsel: 30

Tanım: Kırmızı renk hamurlu, yarı-küresel gövdeli çanak kabına ait ağız parçası. Beyaz renk astar üzerine yeşil renkte sır uygulaması görülür. Astar iç yüzeyde tamamen dış yüzeyde gövdenin yaklaşık yarısına kadar uygulanmıştır. Parlak ve kaygan sır, iç yüzeyde tamamen, dış yüzeyde ise ağız kenarı ile sınırlı tutulmuştur. Sırda ince çatlaklar görülür.

Referans: Doğer ve Armağan, 2020, 79, Tablo 1; Gök, Altunkaynak-Duğan ve Buğdaycı, 2020, 190, 17a-17b, 18a-18b; Özkul-Fındık, 2001,128, Fot.111; Gök-Gürhan, 2007, 124, Kat.no.8; Gök-Gürhan, 2008, 78, Tablo 5; Uçar ve Uçar, 2018, 10, Tablo 3/ c, d, e; Türe, 2014, 204, Kat.no.27.

Tarih: 14-15. Yüzyıllar.

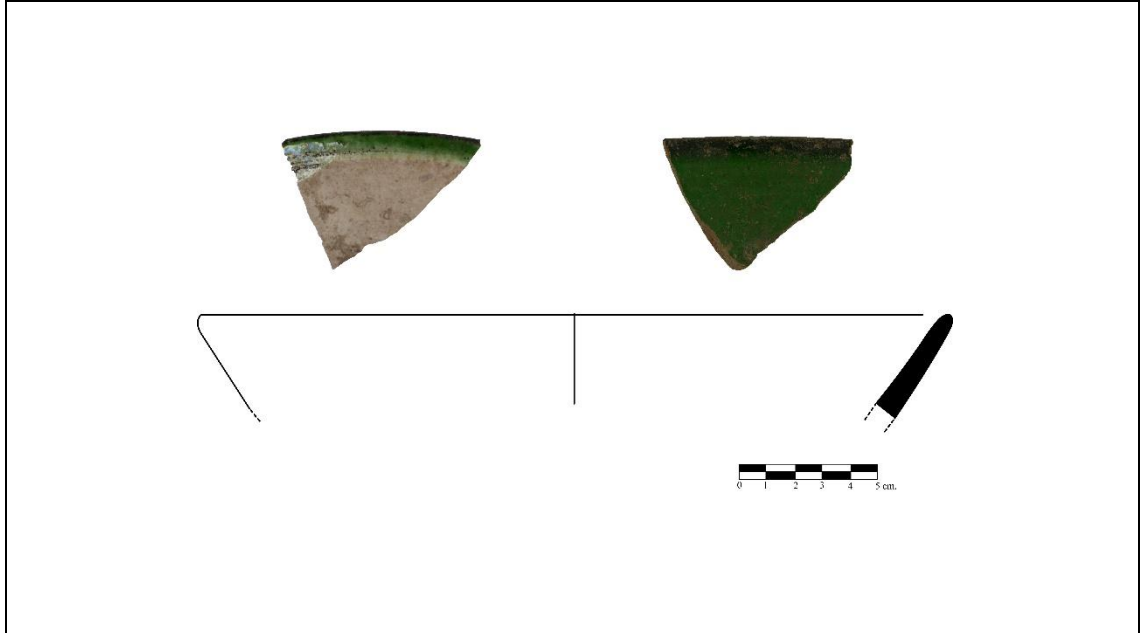

Katalog No: 31	Buluntu Yılı: 2018	Buluntu Yeri: Bazilika B Bg5
Buluntu Kodu: 973,501-972,971	Buluntu No: AMR18-800	Buluntu Türü: Ağız
Bezeme: Tek Renk Sırlı	Sır Rengi: Yeşil	Astar Rengi: Beyaz
Hamur Tipi: HT2	Hamur Rengi: 5YR 6/6	Katkı: Mika, Kireç, Kuvars
Ağız Çapı: 24 cm.	Kaide Çapı:	Yükseklik: 4,5 cm.
Cidar Kalınlığı: 0,5-0,8 cm.	Çizim: 31	Görsel: 31

Tanım: Kırmızı renk hamurlu, yarı-küresel gövdeli çanak kabına ait ağız parçası. Beyaz renk astar üzerine yeşil renkte sır uygulaması görülür. Astar iç yüzeyde tamamen dış yüzeyde gövdenin yaklaşık yarısına kadar uygulanmıştır. Parlak ve kaygan sır, iç yüzeyde tamamen, dış yüzeyde ise ağız kenarı ile sınırlı tutulmuştur. Sırda akmalar ve ince çatlaklar görülür.

Referans: Doğer ve Armağan, 2020, 79, Tablo 1; Gök, Altunkaynak-Duğan ve Buğdaycı, 2020, 190, 17a-17b, 18a-18b; Özkul-Fındık, 2001,128, Fot.111; Gök-Gürhan, 2007, 124, Kat.no.8; Gök-Gürhan, 2008, 78, Tablo 5; Uçar ve Uçar, 2018, 10, Tablo 3/ c, d, e; Türe, 2014, 204, Kat.no.27.

Tarih: 14-15. Yüzyıllar.



Katalog No: 32	Buluntu Yılı: 2021	Buluntu Yeri: İS-26 Kuzey
Buluntu Kodu: 976,95	Buluntu No: AMR21-93	Buluntu Türü: Ağız
Bezeme: Tek Renk Sırlı	Sır Rengi: Yeşil	Astar Rengi: Beyaz
Hamur Tipi: HT2	Hamur Rengi: 5YR 6/6	Katkı: Mika, Kireç, Kuvars
Ağız Çapı: 24 cm.	Kaide Çapı:	Yükseklik: 5,5 cm.
Cidar Kalınlığı: 0,5 cm.	Çizim: 32	Görsel: 32

Tanım: Kırmızı renk hamurlu, yarı-küresel gövdeli çanak kabına ait ağız parçası. Beyaz renk astar üzerine yeşil renkte sır uygulaması görülür. Astar iç yüzeyde tamamen dış yüzeyde gövdenin yaklaşık yarısına kadar uygulanmıştır. Parlak ve kaygan sır, iç yüzeyde tamamen, dış yüzeyde ise ağız kenarı ile sınırlı tutulmuştur. Sırda ince çatlaklar görülür.

Referans: Doğer ve Armağan, 2020, 79, Tablo 1; Gök, Altunkaynak-Duğan ve Buğdaycı, 2020, 190, 17a-17b, 18a-18b; Özkul-Fındık, 2001,128, Fot.111; Gök-Gürhan, 2007, 124, Kat.no.8; Gök-Gürhan, 2008, 78, Tablo 5; Uçar ve Uçar, 2018, 10, Tablo 3/ c, d, e; Türe, 2014, 204, Kat.no.27.

Tarih: 14-15. Yüzyıllar.



Katalog No: 33	Buluntu Yılı: 2017	Buluntu Yeri: Bazilika B Ba2
Buluntu Kodu: 974,511-973,791	Buluntu No: AMR17-421	Buluntu Türü: Ağız
Bezeme: Tek Renk Sırlı	Sır Rengi: Yeşil	Astar Rengi: Beyaz
Hamur Tipi: HT2	Hamur Rengi: 5YR 6/6	Katkı: Mika, Kireç, Kuvars
Ağız Çapı: 23 cm.	Kaide Çapı:	Yükseklik: 3,9 cm.
Cidar Kalınlığı: 0,6 cm.	Çizim: 33	Görsel: 33

Tanım: Kırmızı renk hamurlu, yarı-küresel gövdeli çanak ait ağız parçası. Beyaz renk astar iç yüzeyde tamamen dış yüzeyde gövdenin yaklaşık yarısına kadar uygulanmıştır. Parlak ve kaygan sır ise iç yüzeyde tamamen, dış yüzeyde ise ağız kenarına uygulanmıştır. Kabın ağız kısmı siyah-siyahımsı renktedir. Sırda akmalar ve ince çatlaklar görülür.

Referans: Doğer ve Armağan, 2020, 79, Tablo 1; Gök, Altunkaynak-Duğan ve Buğdaycı, 2020, 190, 17a-17b, 18a-18b; Özkul-Fındık, 2001,128, Fot.111; Gök-Gürhan, 2007, 124, Kat.no.8; Gök-Gürhan, 2008, 78, Tablo 5; Uçar ve Uçar, 2018, 10, Tablo 3/ c, d, e; Türe, 2014, 204, Kat.no.27.

Tarih: 14-15. Yüzyıllar.

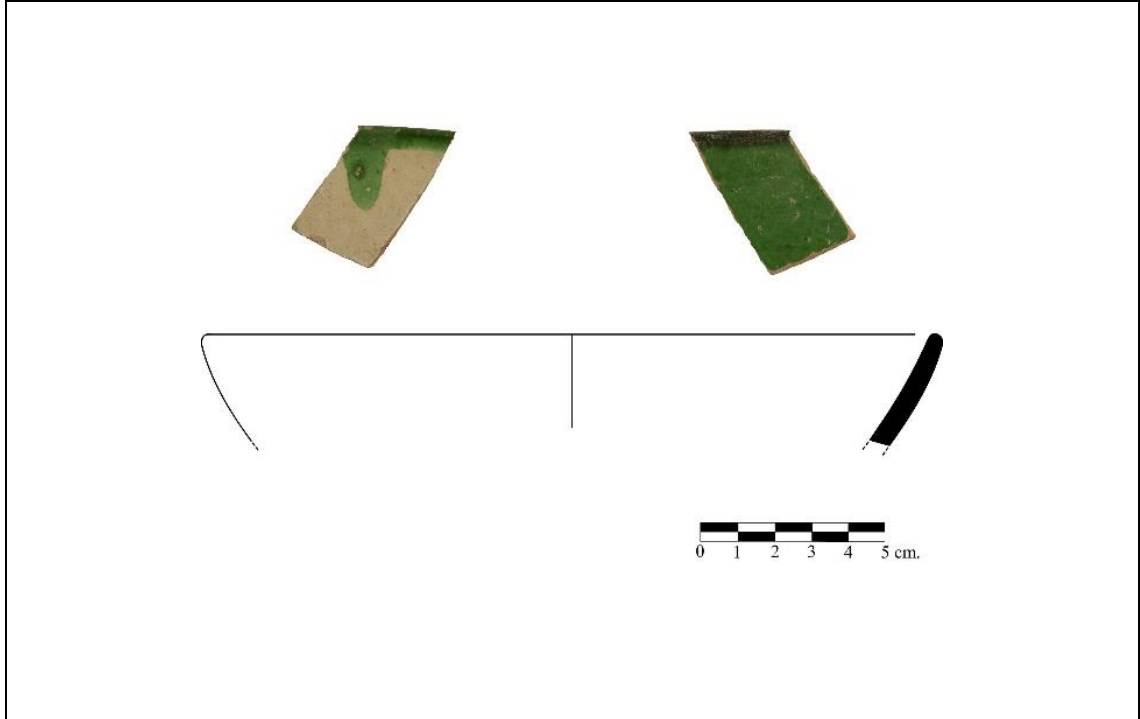

Katalog No: 34	Buluntu Yılı: 2018	Buluntu Yeri: Bazilika B Bk5 (Dış)
Buluntu Kodu: 975,661 – 975,131	Buluntu No: AMR18-780	Buluntu Türü: Ağız
Bezeme: Tek Renk Sırlı	Sır Rengi: Yeşil	Astar Rengi: Beyaz
Hamur Tipi: HT2	Hamur Rengi: 5YR 6/6	Katkı: Mika, Kireç, Kuvars
Ağız Çapı: 22 cm.	Kaide Çapı:	Yükseklik: 3 cm.
Cidar Kalınlığı: 0,5 cm.	Çizim: 34	Görsel: 34

Tanım: Kırmızı renk hamurlu, yarı-küresel gövdeli çanak kabına ait ağız parçası. Astar iç yüzeyde tamamen dış yüzeyde gövdenin yaklaşık yarısına kadar uygulanmıştır. Parlak ve kaygan sır ise iç yüzeyde tamamen, dış yüzeyde ise ağız kenarına uygulanmıştır. Kabın ağız kısmı siyah-siyahımsı renktedir. Sırda akmalar, ince çatlaklar ve yer yer kireç patlakları görülür.

Referans: Doğer ve Armağan, 2020, 79, Tablo 1; Gök, Altunkaynak-Duğan ve Buğdaycı, 2020, 190, 17a-17b, 18a-18b; Özkul-Fındık, 2001,128, Fot.111; Gök-Gürhan, 2007, 124, Kat.no.8; Gök-Gürhan, 2008, 78, Tablo 5; Uçar ve Uçar, 2018, 10, Tablo 3/ c, d, e; Türe, 2014, 204, Kat.no.27.

Tarih: 14-15. Yüzyıllar.

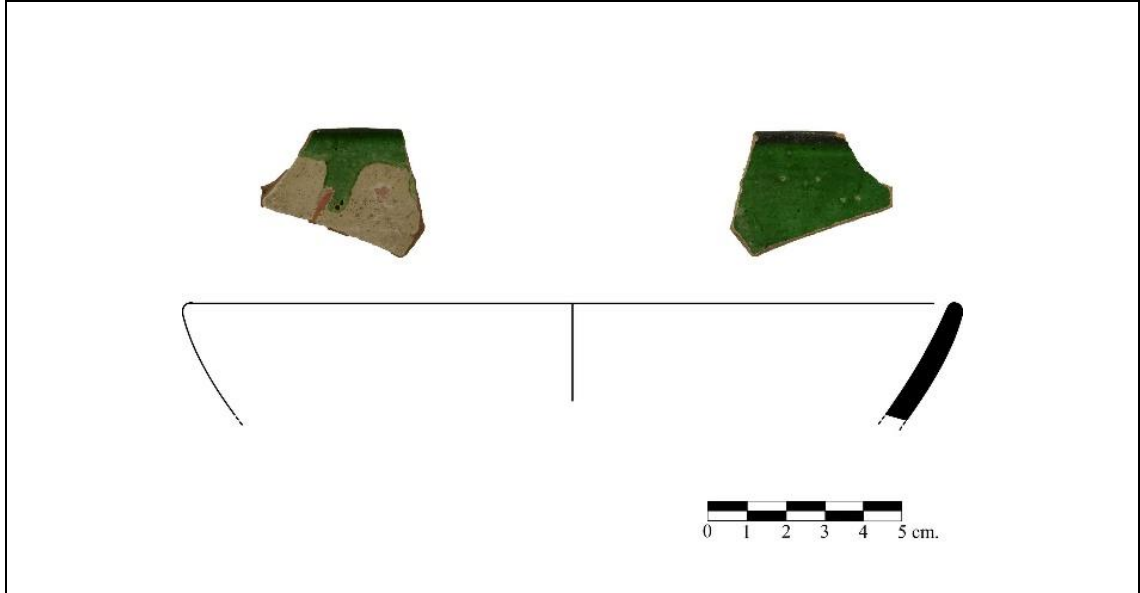

Katalog No: 35	Buluntu Yılı: 2018	Buluntu Yeri: Bazilika B Ba3
Buluntu Kodu: 974,411 – 973,731	Buluntu No: AMR18-395	Buluntu Türü: Ağız
Bezeme: Tek Renk Sırlı	Sır Rengi: Yeşil	Astar Rengi: Beyaz
Hamur Tipi: HT2	Hamur Rengi: 5YR 6/8	Katkı: Mika, Kireç, Kuvars
Ağız Çapı: 23 cm.	Kaide Çapı:	Yükseklik: 2,5 cm.
Cidar Kalınlığı: 0,6 cm.	Çizim: 35	Görsel: 35

Tanım: Kırmızı renk hamurlu, yarı-küresel gövdeli çanak kabına ait ağız parçası. Astar iç yüzeyde tamamen dış yüzeyde gövdenin yaklaşık yarısına kadar uygulanmıştır. Parlak ve kaygan sır ise iç yüzeyde tamamen, dış yüzeyde ise ağız kenarına uygulanmıştır. Kabın ağız kısmı siyah-siyahımsı renktedir. Sırda ince çatlaklar görülür.

Referans: Doğer ve Armağan, 2020, 79, Tablo 1; Gök, Altunkaynak-Duğan ve Buğdaycı, 2020, 190, 17a-17b, 18a-18b; Özkul-Fındık, 2001,128, Fot.111; Gök-Gürhan, 2007, 124, Kat.no.8; Gök-Gürhan, 2008, 78, Tablo 5; Uçar ve Uçar, 2018, 10, Tablo 3/ c, d, e; Türe, 2014, 204, Kat.no.27.

Tarih: 14-15. Yüzyıllar.

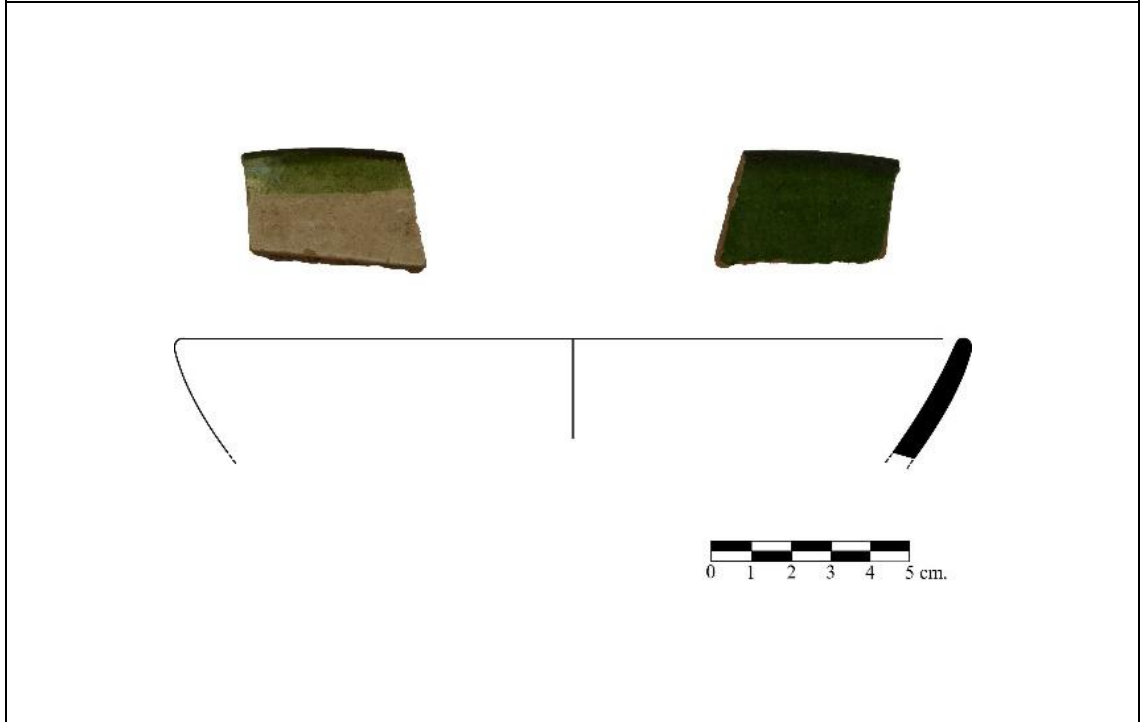

Katalog No: 36	Buluntu Yılı: 2021	Buluntu Yeri: İS-26 Kuzey
Buluntu Kodu: 976,95	Buluntu No: AMR21-91	Buluntu Türü: Ağız
Bezeme: Tek Renk Sırlı	Sır Rengi: Yeşil	Astar Rengi: Beyaz
Hamur Tipi: HT2	Hamur Rengi: 5YR 6/6	Katkı: Mika, Kireç, Kuvars
Ağız Çapı: 26 cm.	Kaide Çapı:	Yükseklik: 5,5 cm.
Cidar Kalınlığı: 0,7 cm.	Çizim: 36	Görsel: 36

Tanım: Kırmızı renk hamurlu, yarı-küresel gövdeli çanak kabına ait ağız parçası. Beyaz renk astar üzerine yeşil renkte sır uygulaması görülür. Astar iç yüzeyde tamamen dış yüzeyde gövdenin yaklaşık yarısına kadar uygulanmıştır. Parlak ve kaygan sır, iç yüzeyde tamamen, dış yüzeyde yine gövdenin yaklaşık yarısına kadar uygulanmıştır. Sırda ince çatlaklar, kavlamalar görülür.

Referans: Doğer ve Armağan, 2020, 79, Tablo 1; Gök, Altunkaynak-Duğan ve Buğdaycı, 2020, 190, 17a-17b, 18a-18b; Özkul-Fındık, 2001,128, Fot.111; Gök-Gürhan, 2007, 124, Kat.no.8; Gök-Gürhan, 2008, 78, Tablo 5; Uçar ve Uçar, 2018, 10, Tablo 3/ c, d, e; Türe, 2014, 204, Kat.no.27.

Tarih: 14-15. Yüzyıllar.

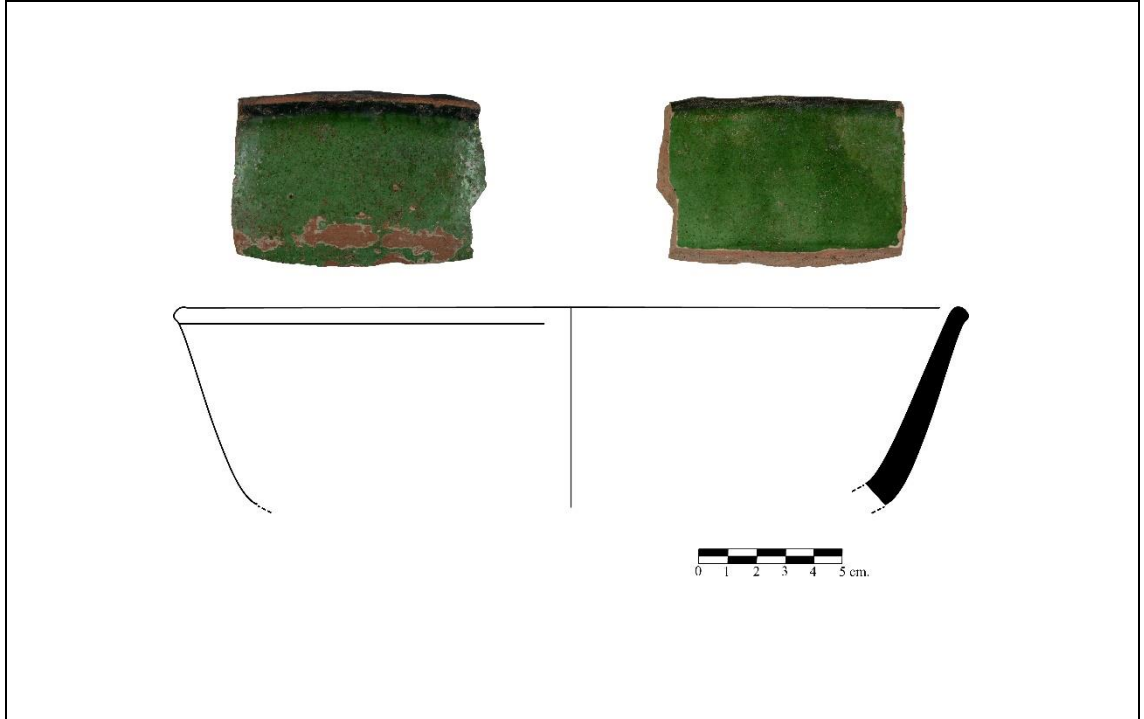

Katalog No: 37	Buluntu Yılı: 2021	Buluntu Yeri: İS-26 Kuzey
Buluntu Kodu: 976,95	Buluntu No: AMR21-92	Buluntu Türü: Ağız
Bezeme: Tek Renk Sırlı	Sır Rengi: Yeşil	Astar Rengi: Beyaz
Hamur Tipi: HT2	Hamur Rengi: 5YR 6/6	Katkı: Mika, Kireç, Kuvars
Ağız Çapı: 26 cm.	Kaide Çapı:	Yükseklik: 5,5 cm.
Cidar Kalınlığı: 0,7 cm.	Çizim: 37	Görsel: 37

Tanım: Kırmızı renk hamurlu, yarı-küresel gövdeli çanak kabına ait ağız parçası. Beyaz renk astar üzerine yeşil renkte sır uygulaması görülür. Astar iç yüzeyde tamamen dış yüzeyde gövdenin yaklaşık yarısına kadar uygulanmıştır. Parlak ve kaygan sır, iç yüzeyde tamamen, dış yüzeyde ise ağız kenarı ile sınırlı tutulmuştur. Sırda ince çatlaklar görülür.

Referans: Doğer ve Armağan, 2020, 79, Tablo 1; Gök, Altunkaynak-Duğan ve Buğdaycı, 2020, 190, 17a-17b, 18a-18b; Özkul-Fındık, 2001,128, Fot.111; Gök-Gürhan, 2007, 124, Kat.no.8; Gök-Gürhan, 2008, 78, Tablo 5; Uçar ve Uçar, 2018, 10, Tablo 3/ c, d, e; Türe, 2014, 204, Kat.no.27.

Tarih: 14-15. Yüzyıllar.

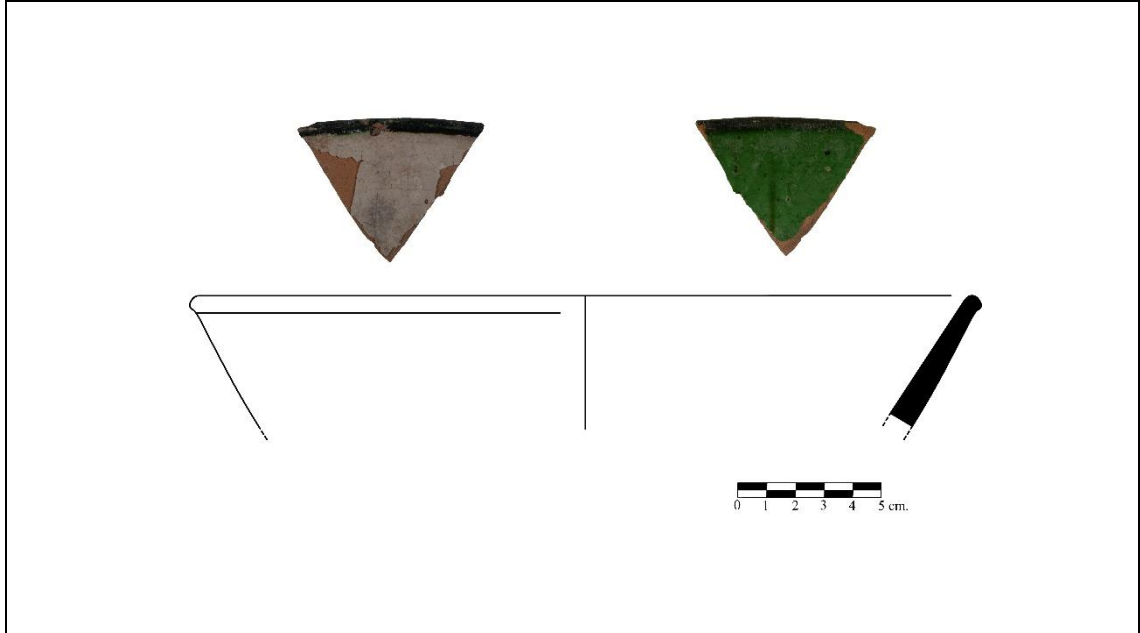



Katalog No: 38	Buluntu Yılı: 2018	Buluntu Yeri: Bazilika B Bg5
Buluntu Kodu: 974,331 – 973,821	Buluntu No: AMR18-784	Buluntu Türü: Ağız
Bezeme: Tek Renk Sırlı	Sır Rengi: Yeşil	Astar Rengi: Beyaz
Hamur Tipi: HT2	Hamur Rengi: 5YR 6/6	Katkı: Mika, Kireç, Kuvars
Ağız Çapı: 22 cm.	Kaide Çapı:	Yükseklik: 6,4 cm.
Cidar Kalınlığı: 0,4-0,8 cm.	Çizim: 38	Görsel: 38

Tanım: Kırmızı renk hamurlu, yarı-küresel gövdeli çanak kabına ait ağız parçası. Beyaz renk astar üzerine yeşil renkte sır uygulaması görülür. Astar iç yüzeyde tamamen dış yüzeyde gövdenin yaklaşık yarısına kadar uygulanmıştır. Parlak ve kaygan sır, iç yüzeyde tamamen, dış yüzeyde ise ağız kenarı ile sınırlı tutulmuştur. Sırda ince çatlaklar ve büyük oranda kavlamalar görülür.

Referans: Doğer ve Armağan, 2020, 79, Tablo 1; Gök, Altunkaynak-Duğan ve Buğdaycı, 2020, 190, 17a-17b, 18a-18b; Özkul-Fındık, 2001,128, Fot.111; Gök-Gürhan, 2007, 124, Kat.no.8; Gök-Gürhan, 2008, 78, Tablo 5; Uçar ve Uçar, 2018, 10, Tablo 3/ c, d, e; Türe, 2014, 204, Kat.no.27.

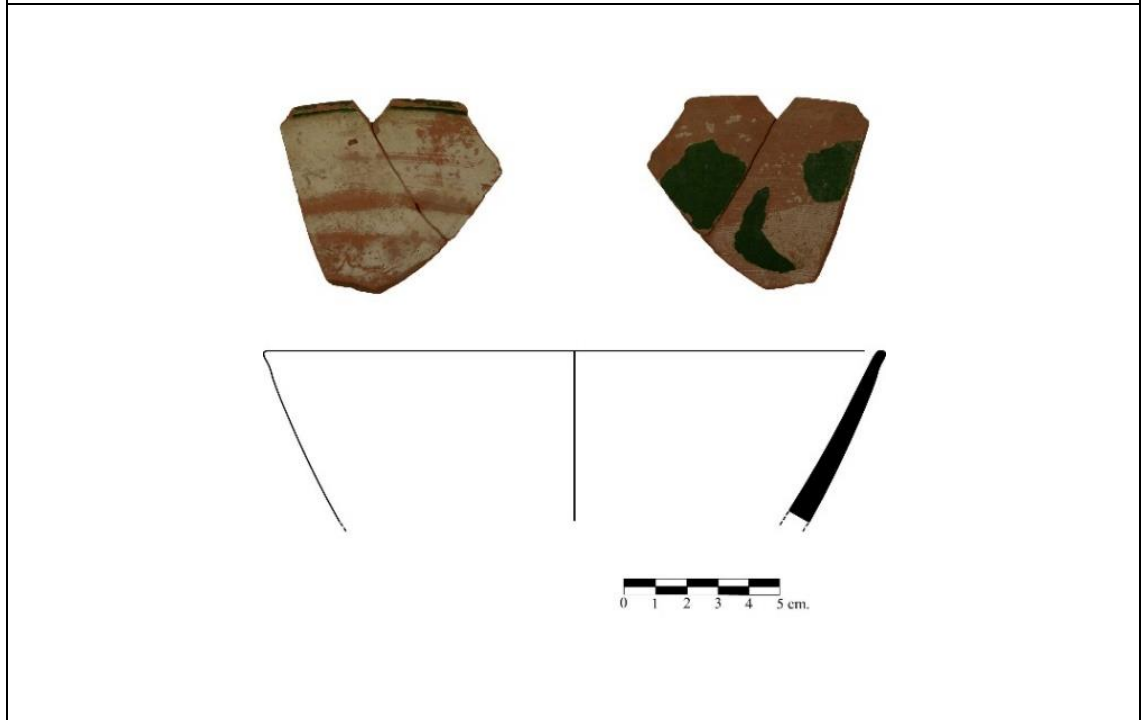
Tarih: 14-15. Yüzyıllar.



Katalog No: 39	Buluntu Yılı: 2017	Buluntu Yeri: Bazilika B Bo2
Buluntu Kodu: 974,901-974,881	Buluntu No: AMR17-17	Buluntu Türü: Ağız
Bezeme: Tek Renk Sırlı	Sır Rengi: Yeşil	Astar Rengi: Beyaz
Hamur Tipi: HT2	Hamur Rengi: 5YR 6/6	Katkı: Mika, Kireç, Kuvars
Ağız Çapı: 23 cm.	Kaide Çapı:	Yükseklik: 4,3 cm.
Cidar Kalınlığı: 0,4-06 cm.	Çizim: 39	Görsel: 39
Tanım: Kırmızı renk hamurlu, yarı-küresel gövdeli dış bükey ağız profilli çanak kabına ait ağız parçası. Beyaz renk astar üzerine yeşil renkte sır uygulaması görülür. Astar ve sır, hamur yüzeyi ile iyi birleşmediği için büyük oranda kavlamıştır.		
Referans: Doğer ve Armağan, 2020, 79, Tablo 1; Gök, Altunkaynak-Duğan ve Buğdaycı, 2020, 190, 17a-17b, 18a-18b; Özkul-Fındık, 2001,128, Fot.111; Gök-Gürhan, 2007, 124, Kat.no.8; Gök-Gürhan, 2008, 78, Tablo 5; Uçar ve Uçar, 2018, 10, Tablo 3/ c, d, e; Türe, 2014, 204, Kat.no.27.		
Tarih: 14-15. Yüzyıllar.		
		

Katalog No: 40	Buluntu Yılı: 1992	Buluntu Yeri: L Alanı
Buluntu Kodu:	Buluntu No: AMR92-?	Buluntu Türü: Ağız
Bezeme: Tek Renk Sırlı	Sır Rengi: Yeşil	Astar Rengi: Beyaz
Hamur Tipi: HT2	Hamur Rengi: 5YR 6/6	Katkı: Mika, Kireç, Kuvars
Ağız Çapı: 24 cm.	Kaide Çapı:	Yükseklik: 5,5 cm.
Cidar Kalınlığı: 0,4-0,9 cm.	Çizim: 40	Görsel: 40

Tanım: Kırmızı renk hamurlu, yarı-küresel gövdeli çanak kabına ait ağız parçası. Beyaz renk astar üzerine yeşil renkte sır uygulaması görülür. Astar iç yüzeyde tamamen dış yüzeyde gövdenin yaklaşık yarısına kadar uygulanmıştır. Parlak ve kaygan sır, iç yüzeyde tamamen, dış yüzeyde ise ağız kenarı ile sınırlı tutulmuştur. Sırda ince çatlaklar ve yer yer kireç patlakları görülür.

Referans: Doğer ve Armağan, 2020, 79, Tablo 1; Gök, Altunkaynak-Duğan ve Buğdaycı, 2020, 190, 17a-17b, 18a-18b; Özkul-Fındık, 2001,128, Fot.111; Gök-Gürhan, 2007, 124, Kat.no.8; Gök-Gürhan, 2008, 78, Tablo 5; Uçar ve Uçar, 2018, 10, Tablo 3/ c, d, e; Türe, 2014, 204, Kat.no.27.

Tarih: 14-15. Yüzyıllar.

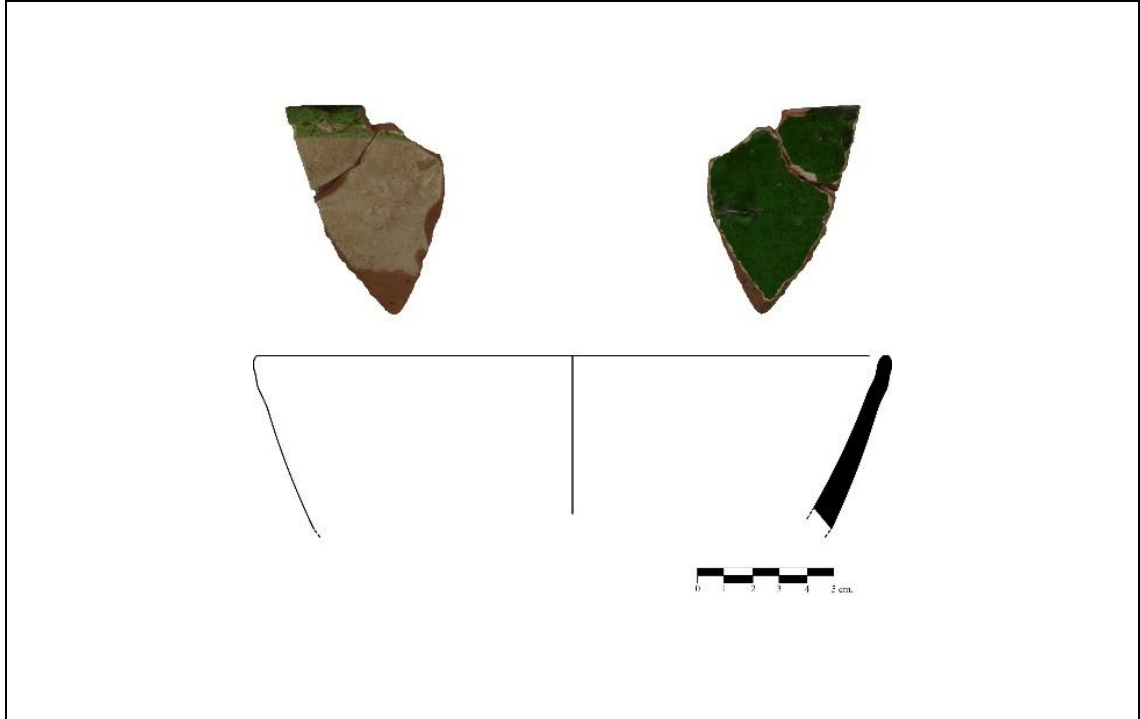

Katalog No: 41	Buluntu Yılı: 2016	Buluntu Yeri: Bazilika B Bk2
Buluntu Kodu: 975,631 – 975,231	Buluntu No: AMR16-233	Buluntu Türü: Ağız
Bezeme: Tek Renk Sırlı	Sır Rengi: Yeşil	Astar Rengi: Beyaz
Hamur Tipi: HT2	Hamur Rengi: 5YR 6/6	Katkı: Mika, Kireç, Kuvars
Ağız Çapı: 24 cm.	Kaide Çapı:	Yükseklik: 6,4 cm.
Cidar Kalınlığı: 0,5-0,8 cm.	Çizim: 41	Görsel: 41

Tanım: Kırmızı renk hamurlu, yarı-küresel gövdeli çanak kabına ait ağız parçası. Beyaz renk astar üzerine yeşil renkte sır uygulaması görülür. Astar iç yüzeyde tamamen dış yüzeyde gövdenin yaklaşık yarısına kadar uygulanmıştır. Parlak ve kaygan sır, astar ve hamur yüzeyi ile iyi birleşmediği için büyük oranda kavlamıştır.

Referans: Doğer ve Armağan, 2020, 79, Tablo 1; Gök, Altunkaynak-Duğan ve Buğdaycı, 2020, 190, 17a-17b, 18a-18b; Özkul-Fındık, 2001,128, Fot.111; Gök-Gürhan, 2007, 124, Kat.no.8; Gök-Gürhan, 2008, 78, Tablo 5; Uçar ve Uçar, 2018, 10, Tablo 3/ c, d, e; Türe, 2014, 204, Kat.no.27.

Tarih: 14-15. Yüzyıllar.

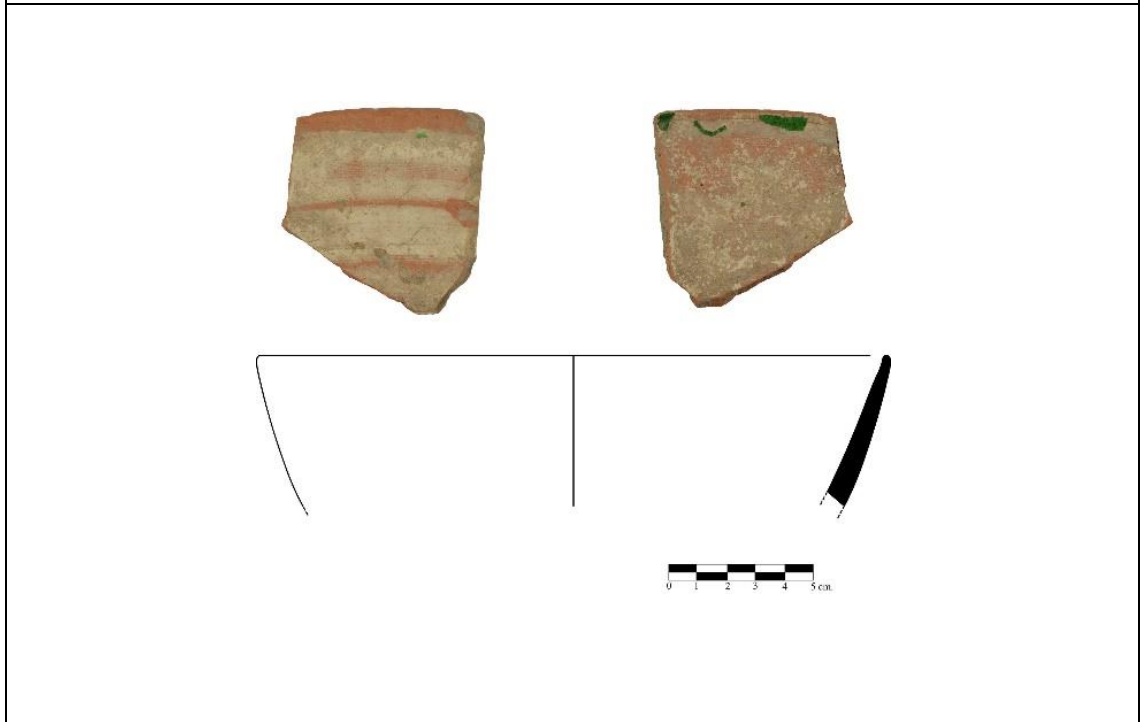

Katalog No: 42	Buluntu Yılı: 2020	Buluntu Yeri: İS-24
Buluntu Kodu: 975,61-974,16	Buluntu No: AMR20-357	Buluntu Türü: Ağız
Bezeme: Tek Renk Sırlı	Sır Rengi: Yeşil	Astar Rengi: Beyaz
Hamur Tipi: HT2	Hamur Rengi: 5YR 6/6	Katkı: Mika, Kireç, Kuvars
Ağız Çapı: 22 cm.	Kaide Çapı:	Yükseklik: 3,4 cm.
Cidar Kalınlığı: 0,6 cm.	Çizim: 42	Görsel: 42

Tanım: Kırmızı renk hamurlu, yarı-küresel gövdeli çanak kabına ait ağız parçası. Ağız kısmı içe kıvrımlıdır. Astar iç yüzeyde tamamen dış yüzeyde gövdenin yaklaşık yarısına kadar uygulanmıştır. Parlak ve kaygan sır ise iç yüzeyde tamamen, dış yüzeyde ise ağız kenarına uygulanmıştır. Kabın ağız kısmı siyah-siyahımsı renktedir. Sırda ince çatlaklar ve yer yer kireç patlakları görülür.

Referans: Doğer ve Armağan, 2020, 79, Tablo 1; Gök, Altunkaynak-Duğan ve Buğdaycı, 2020, 190, 17a-17b, 18a-18b; Özkul-Fındık, 2001,128, Fot.111; Gök-Gürhan, 2007, 124, Kat.no.8; Gök-Gürhan, 2008, 78, Tablo 5; Uçar ve Uçar, 2018, 10, Tablo 3/ c, d, e; Türe, 2014, 204, Kat.no.27.

Tarih: 14-15. Yüzyıllar.

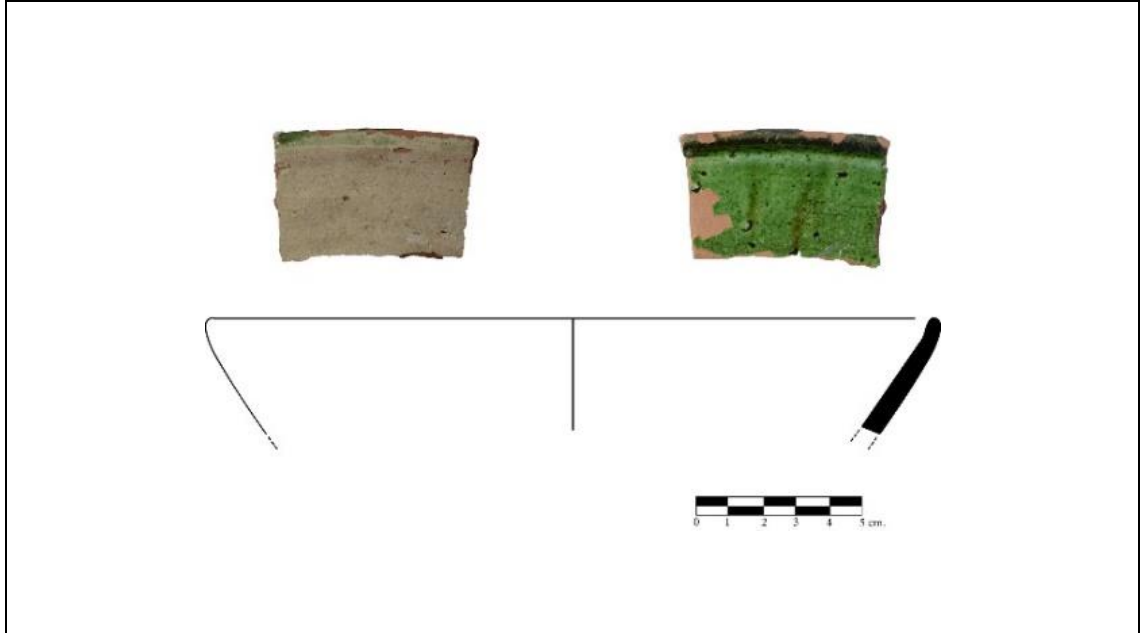

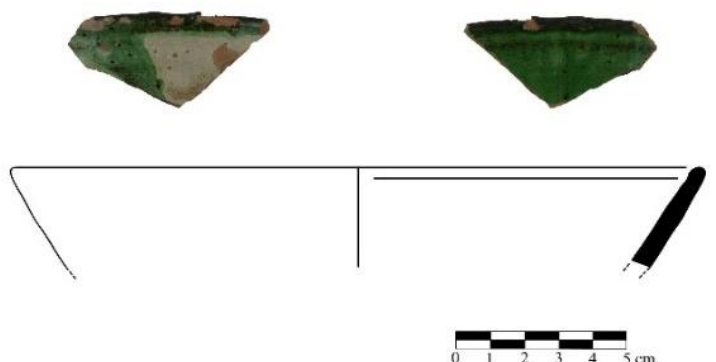
Katalog No: 43	Buluntu Yılı: 2015	Buluntu Yeri: Bazilika B Bg5
Buluntu Kodu: 974,791-974,381	Buluntu No: AMR15-400	Buluntu Türü: Ağız
Bezeme: Tek Renk Sırlı	Sır Rengi: Yeşil	Astar Rengi: Beyaz
Hamur Tipi: HT2	Hamur Rengi: 5YR 6/8	Katkı: Mika, Kireç, Kuvars
Ağız Çapı: 20 cm.	Kaide Çapı:	Yükseklik: 2,8 cm.
Cidar Kalınlığı: 0,6 cm.	Çizim: 43	Görsel: 43
<p>Tanım: Kırmızı renk hamurlu, yarı-küresel gövdeli çanak kabına ait ağız parçası. Astar iç yüzeyde tamamen dış yüzeyde gövdenin yaklaşık yarısına kadar uygulanmıştır. Parlak ve kaygan sır ise iç yüzeyde tamamen, dış yüzeyde ise ağız kenarına uygulanmıştır. Kabın ağız kısmı siyah-siyahımsı renktedir. Sırda ince çatlaklar ve akmalar görülür.</p>		
<p>Referans: Doğer ve Armağan, 2020, 79, Tablo 1; Gök, Altunkaynak-Duğan ve Buğdaycı, 2020, 190, 17a-17b, 18a-18b; Özkul-Fındık, 2001,128, Fot.111; Gök-Gürhan, 2007, 124, Kat.no.8; Gök-Gürhan, 2008, 78, Tablo 5; Uçar ve Uçar, 2018, 10, Tablo 3/ c, d, e; Türe, 2014, 204, Kat.no.27.</p>		
<p>Tarih: 14-15. Yüzyıllar.</p>		
		

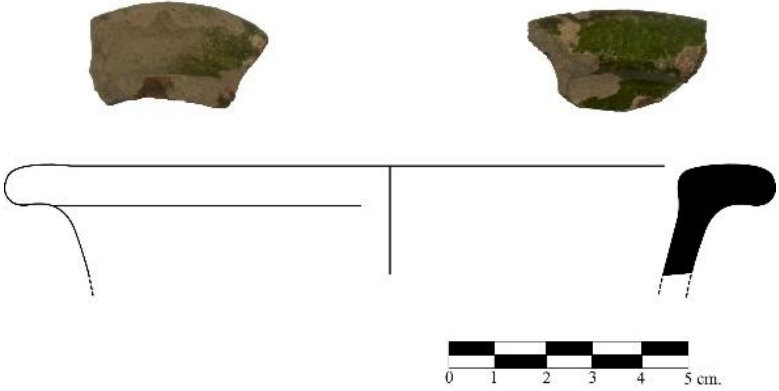
Katalog No: 44	Buluntu Yılı: 1997	Buluntu Yeri: Yüzey
Buluntu Kodu: Yüzey	Buluntu No: AMR97-01	Buluntu Türü: Ağız
Bezeme: Tek Renk Sırlı	Sır Rengi: Açık Yeşil	Astar Rengi:
Hamur Tipi: HT1	Hamur Rengi: 5YR 7/6	Katkı: Mika, Kireç, Kuvars
Ağız Çapı: 16 cm.	Kaide Çapı:	Yükseklik: 2,3 cm.
Cidar Kalınlığı: 0,5 cm.	Çizim: 44	Görsel: 44
Tanım: Açık renk kırmızı hamurlu, yarı-küresel gövdeli dışa çekik geniş ağız kenarlı çanak kabına ait ağız parçası. Krem renk astar üzerine açık yeşil renkte sır uygulaması görülür. Sır iç yüzeye tamamen dış yüzeyde ise dışa çekik ağız kenarına uygulanmıştır. Sırda ince çatlaklar, yer yer kavlamalar ve kireç patlakları görülür.		
Referans:		
Tarih: 14-15. Yüzyıllar.		
		

Katalog No: 45	Buluntu Yılı: 2018	Buluntu Yeri: Bazilika B Bg5
Buluntu Kodu: 974,331 – 973,821	Buluntu No: AMR18-562	Buluntu Türü: Ağız
Bezeme: Tek Renk Sırlı	Sır Rengi: Yeşil	Astar Rengi: Beyaz
Hamur Tipi: HT2	Hamur Rengi: 5YR 6/6	Katkı: Mika, Kireç, Kuvars
Ağız Çapı: 18 cm.	Kaide Çapı:	Yükseklik: 2,9 cm.
Cidar Kalınlığı: 0,6 cm.	Çizim: 45	Görsel: 45

Tanım: Kırmızı renk hamurlu, yarı-küresel gövdeli dışa çekik geniş ağız kenarlı çanak kabına ait ağız parçası. Beyaz renk astar üzerine açık yeşil renkte sır uygulaması görülür. Astar ve sır, iç yüzeyde tamamen, dış yüzeyde ise dışa çekik ağız kenarına uygulanmıştır. Sırda ince çatlaklar görülür.

Referans:

Tarih: 14-15. Yüzyıllar.

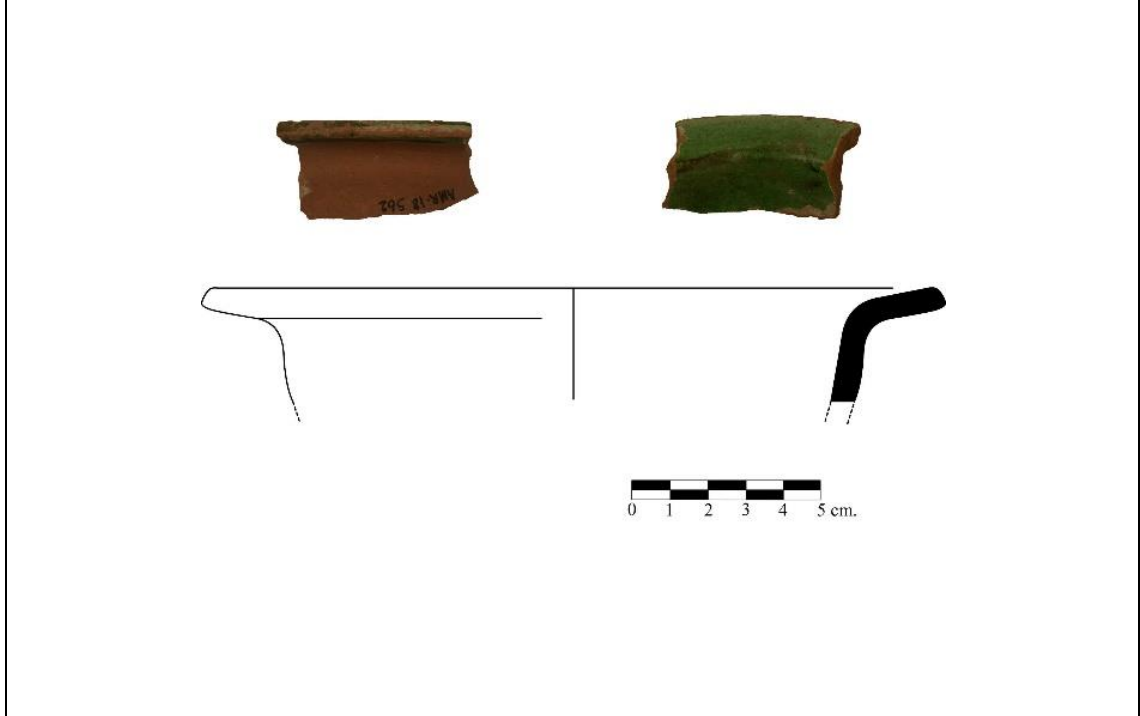

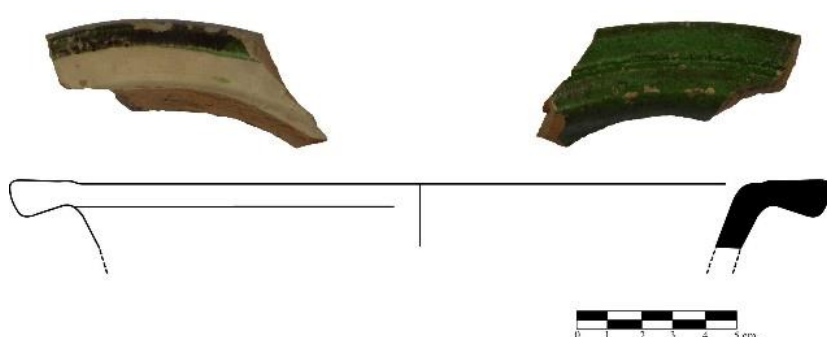
Katalog No: 46	Buluntu Yılı: 2000	Buluntu Yeri: Yüzey
Buluntu Kodu: Yüzey	Buluntu No: AMR00-01	Buluntu Türü: Ağız
Bezeme: Tek Renk Sırlı	Sır Rengi: Yeşil	Astar Rengi: Beyaz
Hamur Tipi: HT2	Hamur Rengi: 5YR 6/7	Katkı: Mika, Kireç, Kuvars
Ağız Çapı: 22 cm.	Kaide Çapı:	Yükseklik: 5 cm.
Cidar Kalınlığı: 0,7 cm.	Çizim: 46	Görsel: 46
Tanım: Kırmızı renk hamurlu, yarı-küresel gövdeli dışa çekik geniş ağız kenarlı çanak kabına ait ağız parçası. Beyaz renk astar üzerine parlak yeşil renkte sır uygulaması görülür. Astar ve sır, iç yüzeyde tamamen, dış yüzeyde ise ağız kenarına uygulanmıştır. Sırda ince çatlaklar görülür.		
Referans:		
Tarih: 14-15. Yüzyıllar.		
		

Katalog No: 47	Buluntu Yılı: 1992	Buluntu Yeri: L Alanı
Buluntu Kodu: 261	Buluntu No: AMR92-02	Buluntu Türü: Ağız
Bezeme: Tek Renk Sırlı	Sır Rengi: Koyu Yeşil	Astar Rengi: Beyaz
Hamur Tipi: HT2	Hamur Rengi: 5YR 6/6	Katkı: Mika, Kireç, Kuvars
Ağız Çapı: 23 cm.	Kaide Çapı:	Yükseklik: 5 cm.
Cidar Kalınlığı: 0,4-0,8 cm.	Çizim: 47	Görsel: 47
Tanım: Kırmızı renk hamurlu, yayvan gövdeli çanak kabına ait ağız parçası. Beyaz renk astar üzerine koyu yeşil renkte sır uygulaması görülür. Astar ve sır iç yüzeyde tamamen dış yüzeyde gövdenin yaklaşık yarısına kadar uygulanmıştır. Parlak ve kaygan sırda ince çatlaklar görülür.		
Referans: Öztaşkın, 2017, 178, Plate 7/ 1-2.		
Tarih: 14-15. Yüzyıllar.		
		

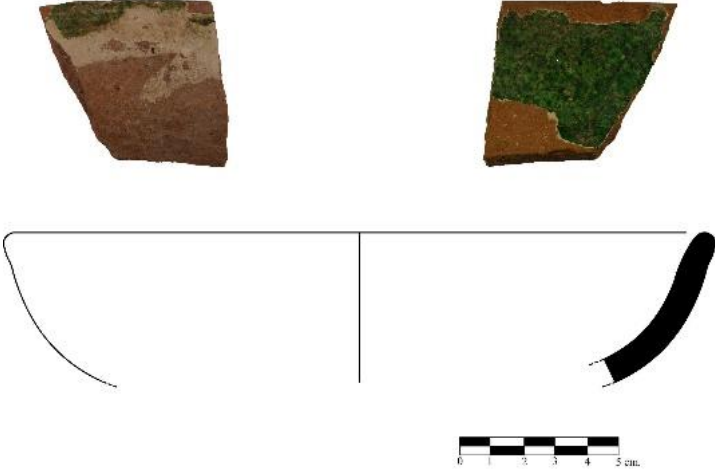
Katalog No: 48	Buluntu Yılı: 1992	Buluntu Yeri: A Kilisesi Yüzey
Buluntu Kodu:	Buluntu No: AMR92-01	Buluntu Türü: Ağız
Bezeme: Tek Renk Sırlı	Sır Rengi: Yeşil	Astar Rengi: Beyaz
Hamur Tipi: HT2	Hamur Rengi: 5YR 6/6	Katkı: Mika, Kireç, Kuvars
Ağız Çapı: 22 cm.	Kaide Çapı:	Yükseklik: 4 cm.
Et Kalınlığı: 0,9 cm.	Çizim: 48	Görsel: 48
Tanım: Kırmızı renk hamurlu, yayvan gövdeli çanak kabına ait ağız parçası. Beyaz renk astar üzerine koyu yeşil renkte sır uygulaması görülür. Astar ve sır, iç yüzeyde tamamen, dış yüzeyde ise ağız kenarına uygulanmıştır. Sırda ince çatlaklar yer yer kireç patlakları ve kavlamalar görülür.		
Referans: Öztaşkın, 2017, 178, Plate 7/ 1-2.		
Tarih: 14-15. Yüzyıllar.		
		

Katalog No: 49	Buluntu Yılı: 2020	Buluntu Yeri: İS-21
Buluntu Kodu: 978,16	Buluntu No: AMR20-350	Buluntu Türü: Ağız
Bezeme: Tek Renk Sırlı	Sır Rengi: Koyu Yeşil	Astar Rengi:
Hamur Tipi: HT1	Hamur Rengi: 5YR 7/6	Katkı: Mika, Kireç, Kuvars Samot
Ağız Çapı: 24 cm.	Kaide Çapı:	Yükseklik: 4,3 cm.
Cidar Kalınlığı: 0,7 cm.	Çizim: 49	Görsel: 49

Tanım: Açık renk kırmızı hamurlu, yayvan gövdeli dışa çekik dar ağız kenarlı tabak kabına ait ağız parçası. Astar olmaksızın hamur yüzeyine koyu yeşil renkte sır uygulaması görülür. Sır iç yüzeye tamamen dış yüzeyde ise dışa çekik ağız kenarına uygulanmıştır. Sırda ince çatlaklar ve kavlamalar görülür.

Referans:

Tarih: 14-15. Yüzyıllar.

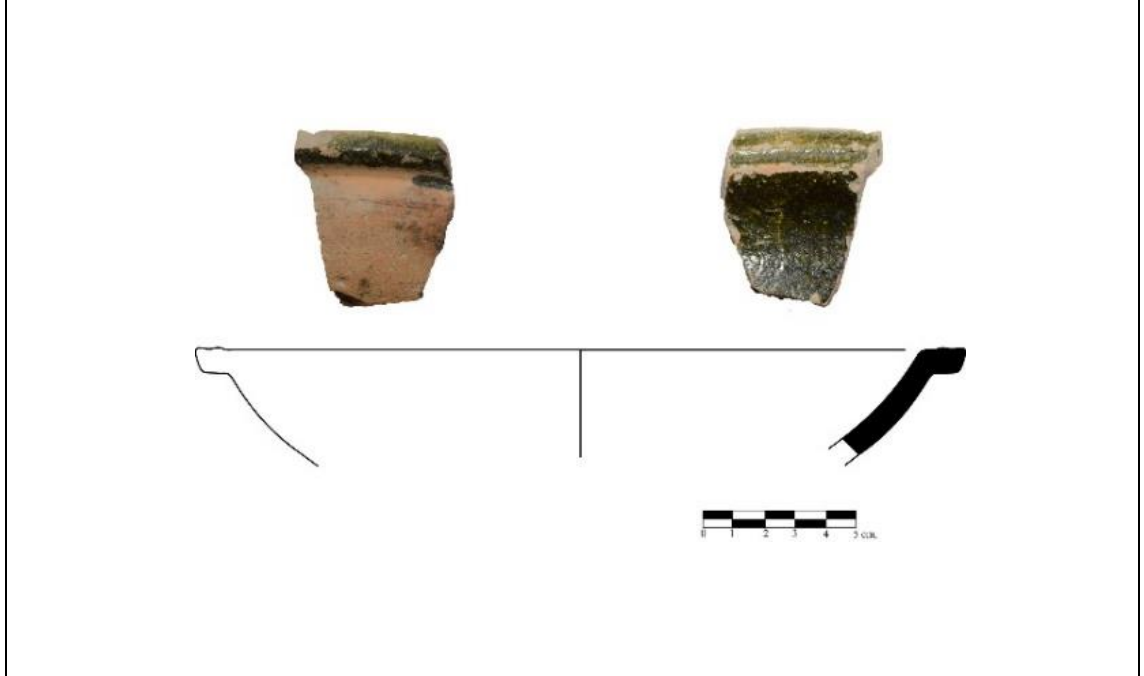

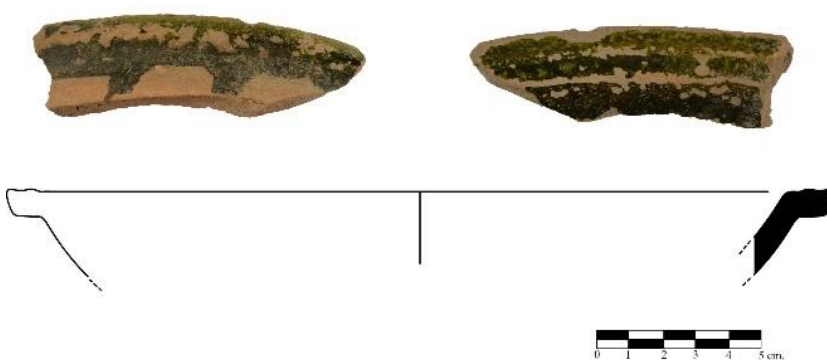
Katalog No: 50	Buluntu Yılı: 2020	Buluntu Yeri: GB
Buluntu Kodu: 974,53	Buluntu No: AMR20-376	Buluntu Türü: Ağız
Bezeme: Tek Renk Sırlı	Sır Rengi: Koyu Yeşil	Astar Rengi:
Hamur Tipi: HT3	Hamur Rengi: 5YR 7/6	Katkı: Mika, Kireç, Kuvars, Şamot
Ağız Çapı: 24 cm.	Kaide Çapı:	Yükseklik: 2,5 cm.
Cidar Kalınlığı: 0,7 cm.	Çizim: 50	Görsel: 50
Tanım: Açık renk kırmızı hamurlu, yayvan gövdeli dışa çekik dar ağız kenarlı tabak kabına ait ağız parçası. Astar olmaksızın hamur yüzeyine koyu yeşil renkte sır uygulaması görülür. Sır iç yüzeye tamamen dış yüzeyde ise dışa çekik ağız kenarına uygulanmıştır. Sırda ince çatlaklar ve kavlamalar görülür.		
Referans:		
Tarih: 14-15. Yüzyıllar.		
		

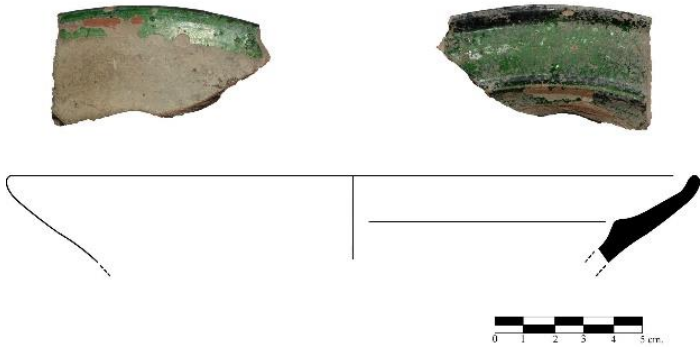
Katalog No: 51	Buluntu Yılı: 2020	Buluntu Yeri: İS-21
Buluntu Kodu: 978,16	Buluntu No: AMR20-359	Buluntu Türü: Ağız
Bezeme: Tek Renk Sırlı	Sır Rengi: Yeşil	Astar Rengi: Beyaz
Hamur Tipi: HT2	Hamur Rengi: 5YR 6/6	Katkı: Mika, Kireç, Kuvars
Ağız Çapı: 24 cm.	Kaide Çapı:	Yükseklik: 4 cm.
Cidar Kalınlığı: 0,5-0,8 cm.	Çizim: 51	Görsel: 51
<p>Tanım: Kırmızı renk hamurlu, yayvan gövdeli dışa çekik ve iç bükey ağız profilli tabak kabına ait ağız parçası. Ağız kısmı ve gövdenin iç yüzünde çıkıntı yapan kısmı siyah-siyahımsı renktedir. Astar iç yüzeyde tamamen dış yüzeyde gövdenin yaklaşık yarısına kadar uygulanmıştır. Parlak ve kaygan sır, iç yüzeyde tamamen, dış yüzeyde ise ağız kenarı ile sınırlı tutulmuştur. Sırda ince çatlaklar, yer yer kavlamalar ve kireç patlakları görülür.</p>		
<p>Referans: Doğer ve Armağan, 2020, 81, Tablo 13; Bursalı, 2007, Lev. 84, 85, 86, Lev. 89/3; Altınsapan ve Palalı, 2018, 149.</p>		
<p>Tarih: 14-15. Yüzyıllar.</p>		
		

Katalog No: 52	Buluntu Yılı: 2021	Buluntu Yeri: İS-32 Kuzey A
Buluntu Kodu: 975,60 – 975,41	Buluntu No: AMR21-58	Buluntu Türü: Ağız
Bezeme: Tek Renk Sırlı	Sır Rengi: Yeşil	Astar Rengi: Beyaz
Hamur Tipi: HT2	Hamur Rengi: 5YR 6/6	Katkı: Mika, Kireç, Kuvars
Ağız Çapı: 24 cm.	Kaide Çapı:	Yükseklik: 3,6 cm.
Cidar Kalınlığı: 0,4-0,7 cm.	Çizim: 52	Görsel: 52
Tanım: Kırmızı renk hamurlu, yayvan gövdeli dışa çekik ve iç bükey ağız profilli tabak kabına ait ağız parçası. Astar iç yüzeyde tamamen dış yüzeyde gövdenin yaklaşık yarısına kadar uygulanmıştır. Parlak yeşil sır, iç yüzeyde tamamen, dış yüzeyde ise ağız kenarı ile sınırlı tutulmuştur. Sırda ince çatlaklar görülür.		
Referans: Doğer ve Armağan, 2020, 81, Tablo 13; Bursalı, 2007, Lev. 84, 85, 86, Lev. 89/3; Altınsapan ve Palalı, 2018, 149.		
Tarih: 14-15. Yüzyıllar.		
		

Katalog No: 53	Buluntu Yılı: 2021	Buluntu Yeri: İS-26 Kuzey
Buluntu Kodu: 9756,67	Buluntu No: AMR21-99	Buluntu Türü: Ağız
Bezeme: Tek Renk Sırlı	Sır Rengi: Yeşil	Astar Rengi: Beyaz
Hamur Tipi: HT2	Hamur Rengi: 5YR 6/6	Katkı: Mika, Kireç, Kuvars
Ağız Çapı: 24 cm.	Kaide Çapı:	Yükseklik: 3,8 cm.
Cidar Kalınlığı: 0,4-0,8 cm.	Çizim: 53	Görsel: 53
Tanım: Kırmızı renk hamurlu, yayvan gövdeli dışa çekik ve iç bükey ağız profilli tabak kabına ait ağız parçası. Astar iç yüzeyde tamamen dış yüzeyde gövdenin yaklaşık yarısına kadar uygulanmıştır. Parlak yeşil sır, iç yüzeyde tamamen, dış yüzeyde ise ağız kenarı ile sınırlı tutulmuştur. Sırda ince çatlaklar görülür.		
Referans: Doğer ve Armağan, 2020, 81, Tablo 13; Bursalı, 2007, Lev. 84, 85, 86, Lev. 89/3; Altınsapan ve Palalı, 2018, 149.		
Tarih: 14-15. Yüzyıllar.		
 <p>The image shows two photographs of a ceramic fragment at the top. The left photograph shows the fragment from a perspective view, highlighting its curved, bowl-like shape. The right photograph shows the fragment from a top-down view, showing its roughly square shape and the green glaze on its surface. Below the photographs is a line drawing of the fragment, showing its profile and the placement of the glaze. A scale bar at the bottom right indicates a length of 5 cm, with markings at 0, 1, 2, 3, 4, and 5 cm.</p>		

Katalog No: 54	Buluntu Yılı: 2020	Buluntu Yeri: İS-13
Buluntu Kodu: 977,66	Buluntu No: AMR20-374	Buluntu Türü: Ağız
Bezeme: Tek Renk Sırlı	Sır Rengi: Yeşil	Astar Rengi: Beyaz
Hamur Tipi: HT2	Hamur Rengi: 5YR 6/6	Katkı: Mika, Kireç, Kuvars
Ağız Çapı: 25 cm.	Kaide Çapı:	Yükseklik: 2,7 cm.
Cidar Kalınlığı: 0,5-0,8 cm.	Çizim: 54	Görsel: 54
<p>Tanım: Kırmızı renk hamurlu, yayvan gövdeli dışa çekik ve iç bükey ağız profilli tabak kabına ait ağız parçası. Ağız kısmı ve gövdenin iç yüzünde çıkıntı yapan kısmı siyah-siyahımsı renktedir. Astar iç yüzeyde tamamen dış yüzeyde gövdenin yaklaşık yarısına kadar uygulanmıştır. Parlak yeşil sır, iç yüzeyde tamamen, dış yüzeyde ise ağız kenarı ile sınırlı tutulmuştur. Sırda ince çatlaklar görülür.</p>		
<p>Referans: Doğer ve Armağan, 2020, 81, Tablo 13; Bursalı, 2007, Lev. 84, 85, 86, Lev. 89/3; Altınsapan ve Palalı, 2018, 149.</p>		
<p>Tarih: 14-15. Yüzyıllar.</p>		

Katalog No: 55	Buluntu Yılı: 2021	Buluntu Yeri: İS-32 Kuzey A
Buluntu Kodu: 976,49 – 975,60	Buluntu No: AMR21-04	Buluntu Türü: Ağız
Bezeme: Tek Renk Sırlı	Sır Rengi: Yeşil	Astar Rengi: Beyaz
Hamur Tipi: HT2	Hamur Rengi: 5YR 6/6	Katkı: Mika, Kireç, Kuvars
Ağız Çapı: 22 cm.	Kaide Çapı:	Yükseklik: 2 cm.
Cidar Kalınlığı: 0,6-0,8 cm.	Çizim: 55	Görsel: 55
Tanım: Kırmızı renk hamurlu, yayvan gövdeli dışa çekik ve iç bükey ağız profilli tabak kabına ait ağız parçası. Astar iç yüzeyde tamamen dış yüzeyde gövdenin yaklaşık yarısına kadar uygulanmıştır. Parlak yeşil sır, iç yüzeyde tamamen, dış yüzeyde ise ağız kenarı ile sınırlı tutulmuştur. Sırda ince çatlaklar görülür.		
Referans: Doğer ve Armağan, 2020, 81, Tablo 13; Bursalı, 2007, Lev. 84, 85, 86, Lev. 89/3; Altınsapan ve Palalı, 2018, 149.		
Tarih: 14-15. Yüzyıllar.		
		

Katalog No: 56	Buluntu Yılı: 2007	Buluntu Yeri: A Kilisesi – A22
Buluntu Kodu: 304	Buluntu No: AMR07-04	Buluntu Türü: Ağız
Bezeme: Tek Renk Sırlı	Sır Rengi: Koyu Yeşil	Astar Rengi:
Hamur Tipi: HT3	Hamur Rengi: 5YR 7/6	Katkı: Mika, Kireç, Kuvars, Şamot
Ağız Çapı: 8,5 cm.	Kaide Çapı:	Yükseklik: 8,3 cm.
Cidar Kalınlığı: 0,8 cm.	Çizim: 56	Görsel: 56

Tanım: Açık renk kırmızı hamurlu sıvı kabına ait ağız parçası. Astar olmaksızın hamur yüzeyine koyu yeşil renkte sır uygulaması görülür. Sır iç yüzeye tamamen dış yüzeyde ise dışa çekik ağız kenarına uygulanmıştır. Sırda ince çatlaklar ve yer yer kavlamalar görülür.

Referans:

Tarih: 14-15. Yüzyıllar.

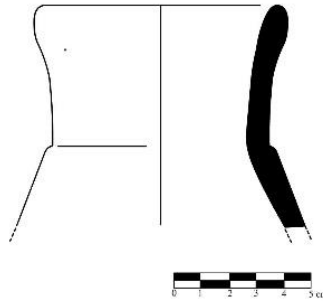

Katalog No: 57	Buluntu Yılı: 2021	Buluntu Yeri: İS-26 Kuzey
Buluntu Kodu: 976,95	Buluntu No: AMR21-96	Buluntu Türü: Ağız
Bezeme: Tek Renk Sırlı	Sır Rengi: Yeşil	Astar Rengi: Beyaz
Hamur Tipi: HT2	Hamur Rengi: 5YR 6/6	Katkı: Mika, Kireç, Kuars
Ağız Çapı: 14 cm.	Kaide Çapı:	Yükseklik: 2,3 cm.
Cidar Kalınlığı: 1,5 cm.	Çizim: 57	Görsel: 57
Tanım: Kırmızı renk hamurlu, sıvı kabına ait kulplu ağız parçası. Beyaz renk astar üzerine yeşil renkte sır uygulaması görülür. Sırda ince çatlaklar ve yer yer kavlamalar görülür.		
Referans: Gök, Altunkaynak-Duğan ve Buğdaycı, 2020, 189, Kat.no.13.		
Tarih: 14-15. Yüzyıllar.		
		

Katalog No: 58	Buluntu Yılı: 2021	Buluntu Yeri: İS-26 Kuzey
Buluntu Kodu: 976,95	Buluntu No: AMR21-97	Buluntu Türü: Ağız
Bezeme: Tek Renk Sırlı	Sır Rengi: Yeşil	Astar Rengi: Beyaz
Hamur Tipi: HT2	Hamur Rengi: 5YR 6/6	Katkı: Mika, Kireç, Kuvars
Ağız Çapı: 15 cm.	Kaide Çapı:	Yükseklik: 2 cm.
Cidar Kalınlığı: 1 cm.	Çizim: 58	Görsel: 58

Tanım: Kırmızı renk hamurlu, sıvı kabına ait kulplu ağız parçası. Beyaz renk astar üzerine koyu yeşil renkte sır uygulaması görülür. Sırda ince çatlaklar ve yer yer kavlamalar görülür.

Referans:

Tarih: 14-15. Yüzyıllar.

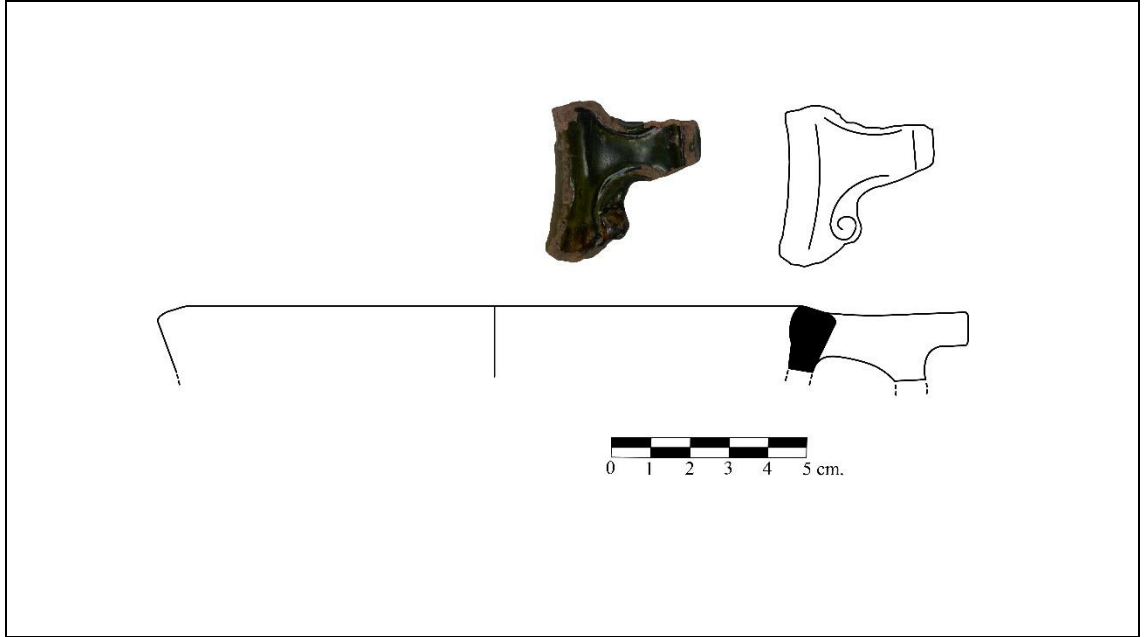

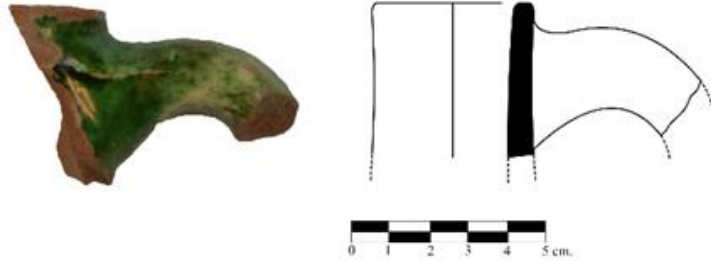
Katalog No: 59	Buluntu Yılı: 2007	Buluntu Yeri: A Kilisesi – A13
Buluntu Kodu: 601	Buluntu No: AMR07-01	Buluntu Türü: Ağız
Bezeme: Tek Renk Sırlı	Sır Rengi: Yeşil	Astar Rengi: Beyaz
Hamur Tipi: HT2	Hamur Rengi: 5YR 6/6	Katkı: Mika, Kireç, Kuvars
Ağız Çapı: 3 cm.	Kaide Çapı:	Yükseklik: 4 cm.
Cidar Kalınlığı: 0,6 cm.	Çizim: 59	Görsel: 59
Tanım: Kırmızı hamurlu sıvı kabına ait kulplu ağız parçası. İnce beyaz astar üzerine yeşil renkte sır uygulaması görülür. Sır iç yüzeye tamamen dış yüzeyde ise dışa çekik ağız kenarına uygulanmıştır. Sırda ince çatlaklar görülür.		
Referans:		
Tarih: 14-15. Yüzyıllar.		
		

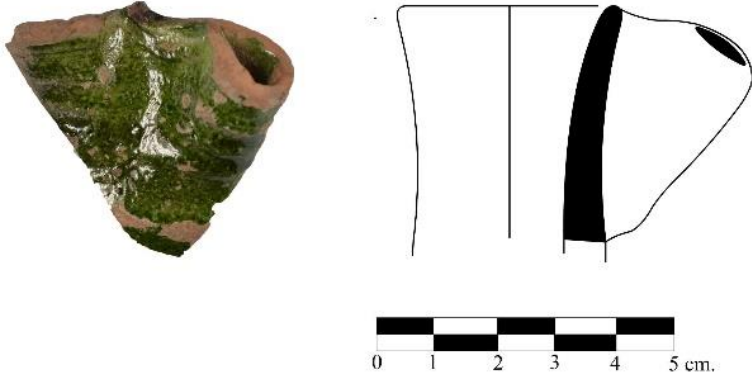
Katalog No: 60	Buluntu Yılı: 2020	Buluntu Yeri: İç Sur GB Doğu
Buluntu Kodu: 974,25	Buluntu No: AMR20-377	Buluntu Türü: Ağız
Bezeme: Tek Renk Sırlı	Sır Rengi: Açık Yeşil	Astar Rengi:
Hamur Tipi: HT1	Hamur Rengi: 5YR 6/8	Katkı: Mika, Kireç, Kuvars
Ağız Çapı: 3,5 cm.	Kaide Çapı:	Yükseklik: 4 cm.
Cidar Kalınlığı: 0,5 cm.	Çizim: 60	Görsel: 60
Tanım: Kırmızı hamurlu sıvı kabına ait ağız parçası. Emzik, ağzın bir köşesinin birleştirilmesiyle oluşturulmuş. Astar olmaksızın hamur üzerine yeşil renkte sır uygulaması görülür. Sırda yer yer kavlamalar görülür.		
Referans: Gök-Gürhan, 2013, 371, Foto.6.		
Tarih: 14-15. Yüzyıllar.		
		

Katalog No: 61	Buluntu Yılı: 2013	Buluntu Yeri: Bazilika B Ba4
Buluntu Kodu: 975,091-974,661	Buluntu No: AMR13-Ba4-28	Buluntu Türü: Kaide
Bezeme: Tek Renk Sırlı	Sır Rengi: Açık Yeşil	Astar Rengi: Krem
Hamur Tipi: HT1	Hamur Rengi: 5YR 6/8	Katkı: Mika, Kireç, Kuvars
Ağız Çapı:	Kaide Çapı: 8 cm.	Yükseklik: 3,7 cm.
Cidar Kalınlığı: 0,7-1,1 cm.	Çizim: 61	Görsel: 61

Tanım: Açık kırmızı renk hamurlu yüksek halka kaide parçası. İnce krem renkli astar üzerine açık yeşil renkte sır uygulaması görülür. İç yüzeye tamamen uygulanan sır da ince çatlaklar yer yer kavlamalar ve üç ayak izi görülür.

Referans: Doğer ve Armağan, 2020, 79, Tablo 1; Gök, Altunkaynak-Duğan ve Buğdaycı, 2020, 190, 17a-17b, 18a-18b; Özkul-Fındık, 2001,128, Fot.111; Gök-Gürhan, 2007, 124, Kat.no.8; Gök-Gürhan, 2008, 78, Tablo 5; Uçar ve Uçar, 2018, 10, Tablo 3/ c, d, e; Türe, 2014, 204, Kat.no.27.

Tarih: 14-15. Yüzyıllar.

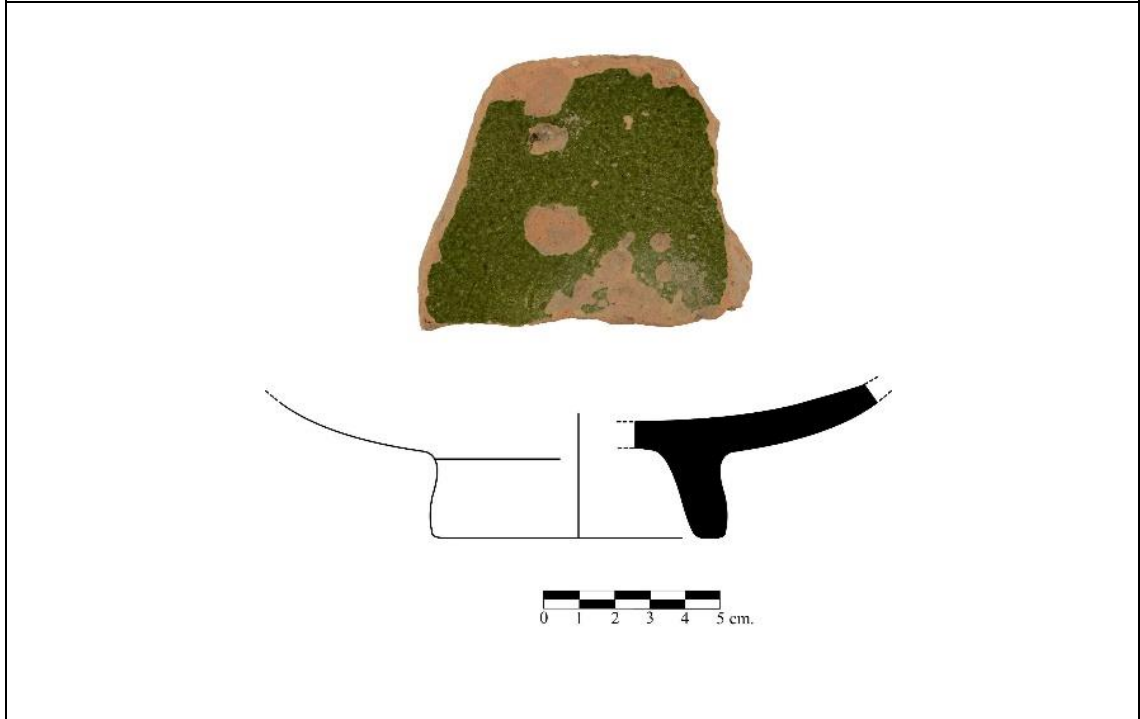

Katalog No: 62	Buluntu Yılı: 2021	Buluntu Yeri: İS-30 Kuzey
Buluntu Kodu: 976,12-975,42	Buluntu No: AMR21-34	Buluntu Türü: Kaide
Bezeme: Tek Renk Sırlı	Sır Rengi: Açık Yeşil	Astar Rengi: Krem
Hamur Tipi: HT1	Hamur Rengi: 5YR 6/8	Katkı: Mika, Kireç, Kuvars
Ağız Çapı:	Kaide Çapı: 8 cm.	Yükseklik: 3,2 cm.
Cidar Kalınlığı: 0,7-1,1 cm.	Çizim: 62	Görsel: 62

Tanım: Açık kırmızı renk hamurlu yüksek halka kaide parçası. İnce krem renkli astar üzerine açık yeşil renkte sır uygulaması görülür. İç yüzeye tamamen uygulanan sır da ince çatlaklar, yer yer kireç patlakları ve üç ayak izi görülür.

Referans: Doğer ve Armağan, 2020, 79, Tablo 1; Gök, Altunkaynak-Duğan ve Buğdaycı, 2020, 190, 17a-17b, 18a-18b; Özkul-Fındık, 2001,128, Fot.111; Gök-Gürhan, 2007, 124, Kat.no.8; Gök-Gürhan, 2008, 78, Tablo 5; Uçar ve Uçar, 2018, 10, Tablo 3/ c, d, e; Türe, 2014, 204, Kat.no.27.

Tarih: 14-15. Yüzyıllar.

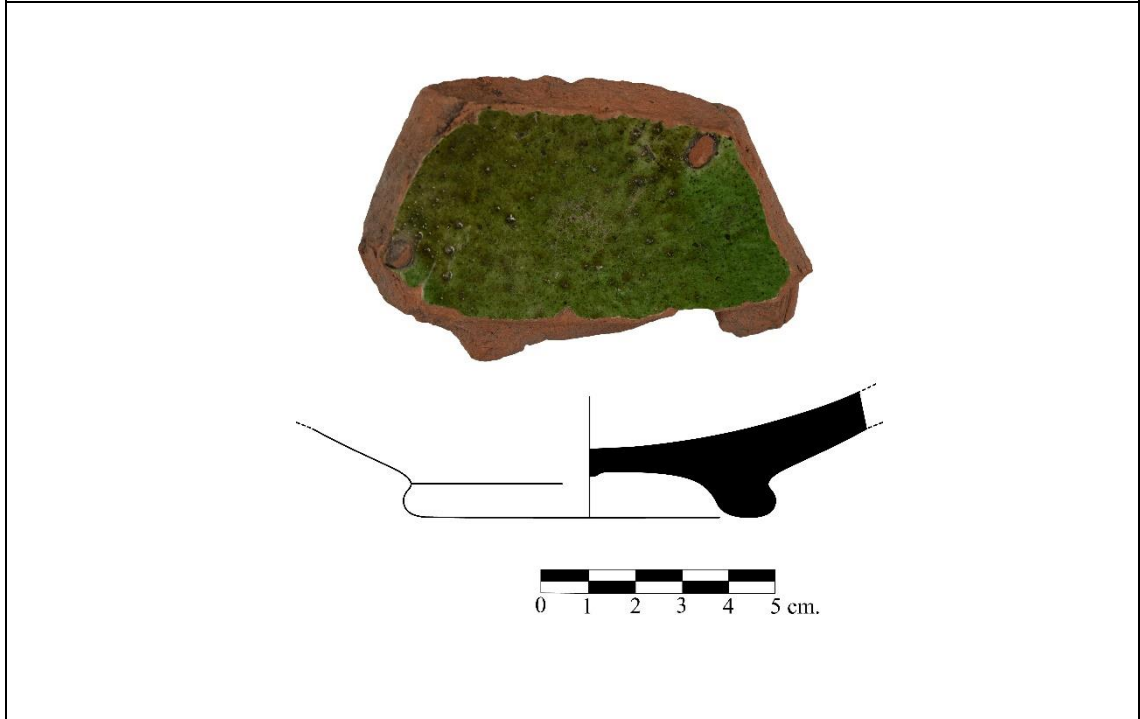

Katalog No: 63	Buluntu Yılı: 2015	Buluntu Yeri: Bazilika B Bg2
Buluntu Kodu: 975,361-974,481	Buluntu No: AMR15-262	Buluntu Türü: Kaide
Bezeme: Tek Renk Sırlı	Sır Rengi: Açık Yeşil	Astar Rengi: Krem
Hamur Tipi: HT2	Hamur Rengi: 5YR 6/8	Katkı: Mika, Kireç, Kuvars
Ağız Çapı:	Kaide Çapı: 7,5 cm.	Yükseklik: 3,2 cm.
Cidar Kalınlığı: 0,8 cm	Çizim: 63	Görsel: 63

Tanım: Kırmızı renk hamurlu yüksek halka kaide parçası. İnce krem renkli astar üzerine açık yeşil renkte sır uygulaması görülür. İç yüzeye tamamen uygulanan sır da ince çatlaklar görülür.

Referans: Doğer ve Armağan, 2020, 79, Tablo 1; Gök, Altunkaynak-Duğan ve Buğdaycı, 2020, 190, 17a-17b, 18a-18b; Özkul-Fındık, 2001,128, Fot.111; Gök-Gürhan, 2007, 124, Kat.no.8; Gök-Gürhan, 2008, 78, Tablo 5; Uçar ve Uçar, 2018, 10, Tablo 3/ c, d, e; Türe, 2014, 204, Kat.no.27.

Tarih: 14-15. Yüzyıllar.

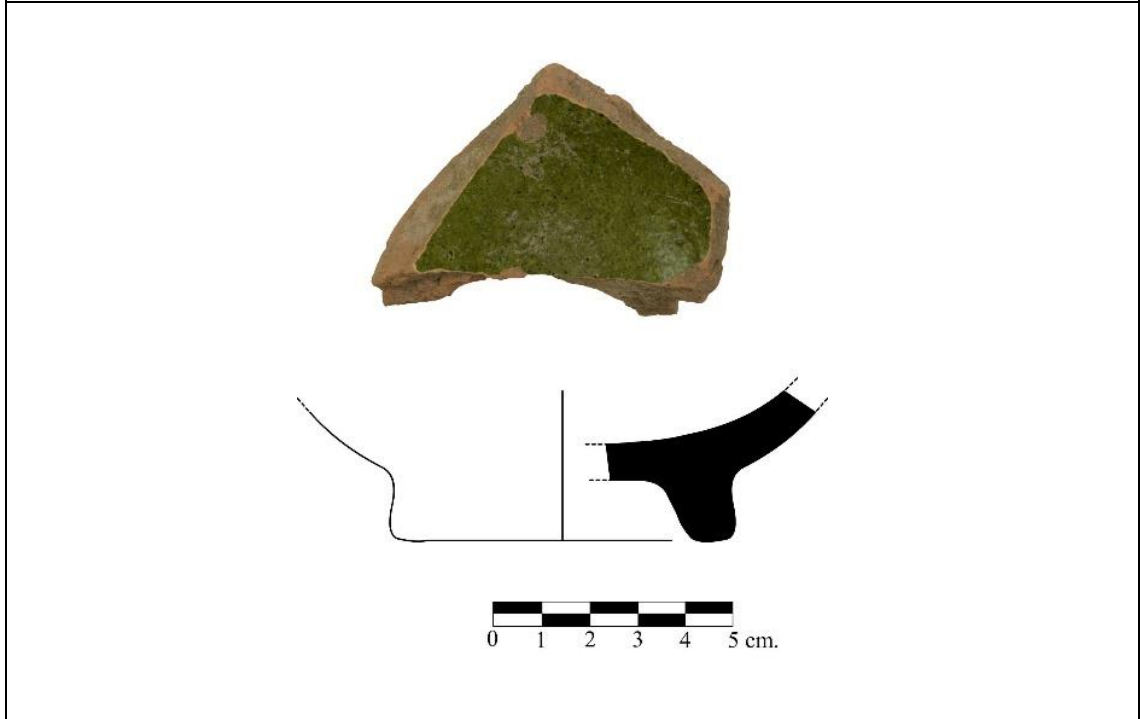

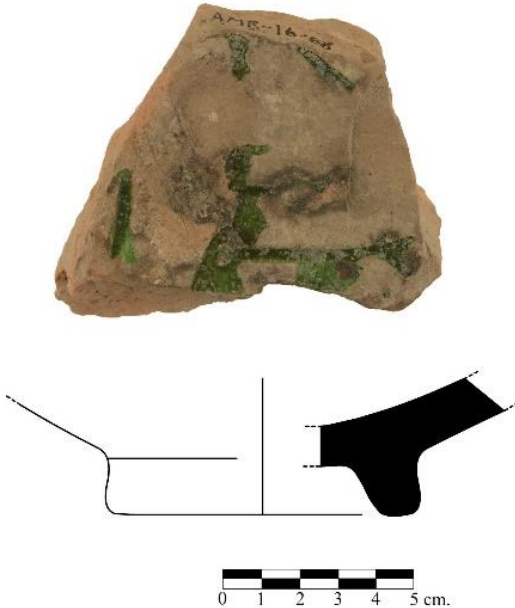
Katalog No: 64	Buluntu Yılı: 2016	Buluntu Yeri: Bazilika B Bk4 (Dış)
Buluntu Kodu: 975,011 – 974,621	Buluntu No: AMR16-550	Buluntu Türü: Kaide
Bezeme: Tek Renk Sırlı	Sır Rengi: Açık Yeşil	Astar Rengi: Krem
Hamur Tipi: HT1	Hamur Rengi: 5YR 7/6	Katkı: Mika, Kireç, Kuvars
Ağız Çapı:	Kaide Çapı: 9 cm.	Yükseklik: 2,7 cm.
Cidar Kalınlığı: 1,2 cm.	Çizim: 64	Görsel: 64
Tanım: Açık kırmızı renk hamurlu alçak halka kaide parçası. İnce krem renkli astar üzerine açık yeşil renkte sır uygulaması görülür. İç yüzeye tamamen uygulanan sır hamur yüzeyi ile iyi birleşmeyip büyük oranda kavlamıştır.		
Referans: Doğer ve Armağan, 2020, 79, Tablo 1; Gök, Altunkaynak-Duğan ve Buğdaycı, 2020, 190, 17a-17b, 18a-18b; Özkul-Fındık, 2001,128, Fot.111; Gök-Gürhan, 2007, 124, Kat.no.8; Gök-Gürhan, 2008, 78, Tablo 5; Uçar ve Uçar, 2018, 10, Tablo 3/ c, d, e; Türe, 2014, 204, Kat.no.27.		
Tarih: 14-15. Yüzyıllar.		
		

Katalog No: 65	Buluntu Yılı: 2017	Buluntu Yeri: Bazilika B Bk5 (Dış)
Buluntu Kodu: 975,331 – 973,901	Buluntu No: AMR17-551	Buluntu Türü: Kaide
Bezeme: Tek Renk Sırlı	Sır Rengi: Açık Yeşil	Astar Rengi: Beyaz
Hamur Tipi: HT2	Hamur Rengi: 5YR 6/6	Katkı: Mika, Kireç, Kuvars
Ağız Çapı:	Kaide Çapı: 8 cm.	Yükseklik: 2,8 cm.
Cidar Kalınlığı: 1,1-1,5 cm.	Çizim: 65	Görsel: 65

Tanım: Kırmızı renk hamurlu yüksek halka kaide parçası. Beyaz renk astar üzerine açık yeşil renkte sır uygulaması görülür. İç yüzeye tamamen uygulanan sır hamur yüzeyi ile iyi birleşmeyip büyük oranda kavlamıştır.

Referans: Doğer ve Armağan, 2020, 79, Tablo 1; Gök, Altunkaynak-Duğan ve Buğdaycı, 2020, 190, 17a-17b, 18a-18b; Özkul-Fındık, 2001,128, Fot.111; Gök-Gürhan, 2007, 124, Kat.no.8; Gök-Gürhan, 2008, 78, Tablo 5; Uçar ve Uçar, 2018, 10, Tablo 3/ c, d, e; Türe, 2014, 204, Kat.no.27.

Tarih: 14-15. Yüzyıllar.

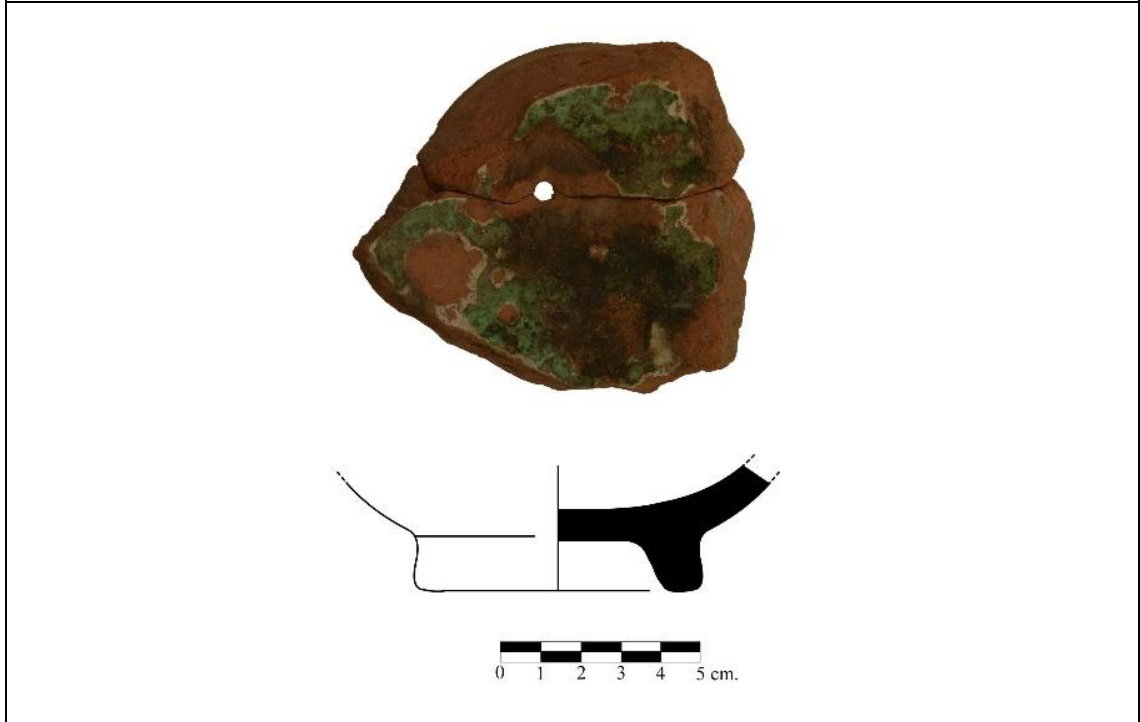

Katalog No: 66	Buluntu Yılı: 2018	Buluntu Yeri: Bazilika B Ba4
Buluntu Kodu: 974,411-973,881	Buluntu No: AMR18-304	Buluntu Türü: Kaide
Bezeme: Tek Renk Sırlı	Sır Rengi: Açık Yeşil	Astar Rengi: Beyaz
Hamur Tipi: HT1	Hamur Rengi: 5YR 7/6	Katkı: Mika, Kireç, Kuvars
Ağız Çapı:	Kaide Çapı: 8 cm.	Yükseklik: 2,9 cm.
Cidar Kalınlığı: 1 cm.	Çizim: 66	Görsel: 66

Tanım: Açık kırmızı renk hamurlu yüksek halka kaide parçası. Beyaz renk astar üzerine açık yeşil renkte sır uygulaması görülür. İç yüzeye tamamen uygulanan sır hamur yüzeyi ile iyi birleşmeyip büyük oranda kavlamıştır.

Referans: Doğer ve Armağan, 2020, 79, Tablo 1; Gök, Altunkaynak-Duğan ve Buğdaycı, 2020, 190, 17a-17b, 18a-18b; Özkul-Fındık, 2001,128, Fot.111; Gök-Gürhan, 2007, 124, Kat.no.8; Gök-Gürhan, 2008, 78, Tablo 5; Uçar ve Uçar, 2018, 10, Tablo 3/ c, d, e; Türe, 2014, 204, Kat.no.27.

Tarih: 14-15. Yüzyıllar.

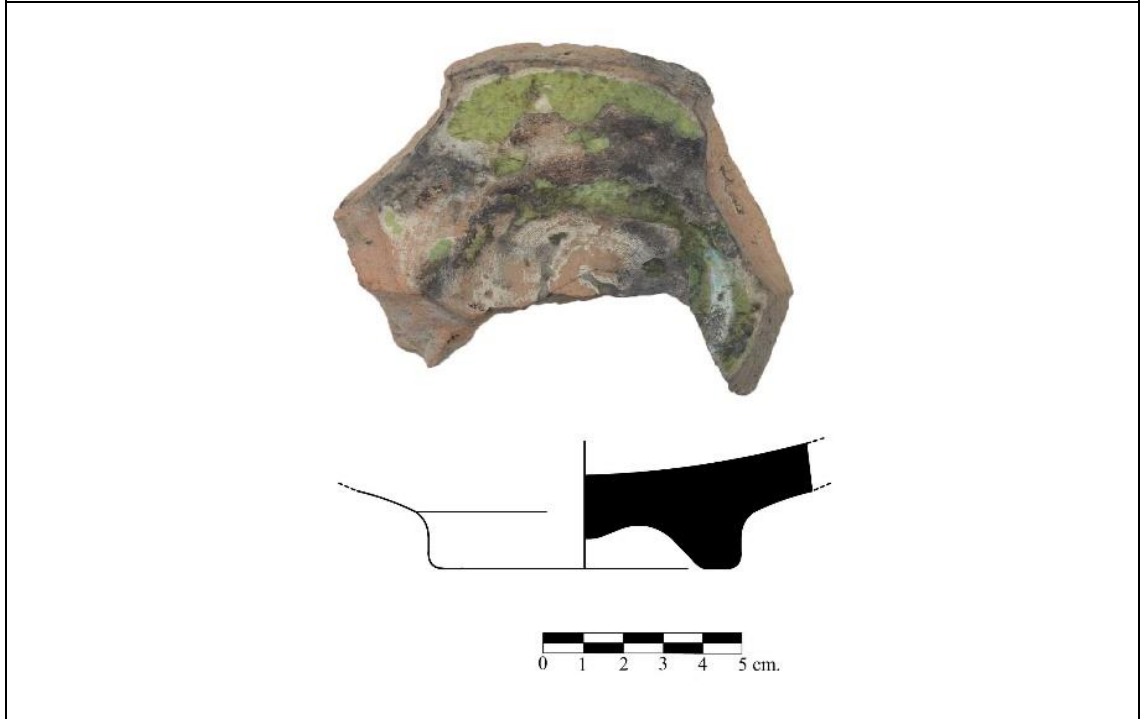

Katalog No: 67	Buluntu Yılı: 2020	Buluntu Yeri: İS-23
Buluntu Kodu: 977,46	Buluntu No: AMR20-354	Buluntu Türü: Kaide
Bezeme: Tek Renk Sırlı	Sır Rengi: Açık Yeşil	Astar Rengi: Beyaz
Hamur Tipi: HT2	Hamur Rengi: 5YR 7/6	Katkı: Mika, Kireç, Kuvars
Ağız Çapı:	Kaide Çapı: 8,5 cm.	Yükseklik: 3,8 cm.
Cidar Kalınlığı: 0,6-1,1 cm.	Çizim: 67	Görsel: 67

Tanım: Açık kırmızı renk hamurlu yüksek halka kaide parçası. Beyaz renk astar üzerine açık yeşil renkte sır uygulaması görülür. İç yüzeye tamamen uygulanan sır hamur yüzeyi ile iyi birleşmeyip büyük oranda kavlamıştır.

Referans: Doğer ve Armağan, 2020, 79, Tablo 1; Gök, Altunkaynak-Duğan ve Buğdaycı, 2020, 190, 17a-17b, 18a-18b; Özkul-Fındık, 2001,128, Fot.111; Gök-Gürhan, 2007, 124, Kat.no.8; Gök-Gürhan, 2008, 78, Tablo 5; Uçar ve Uçar, 2018, 10, Tablo 3/ c, d, e; Türe, 2014, 204, Kat.no.27.

Tarih: 14-15. Yüzyıllar.

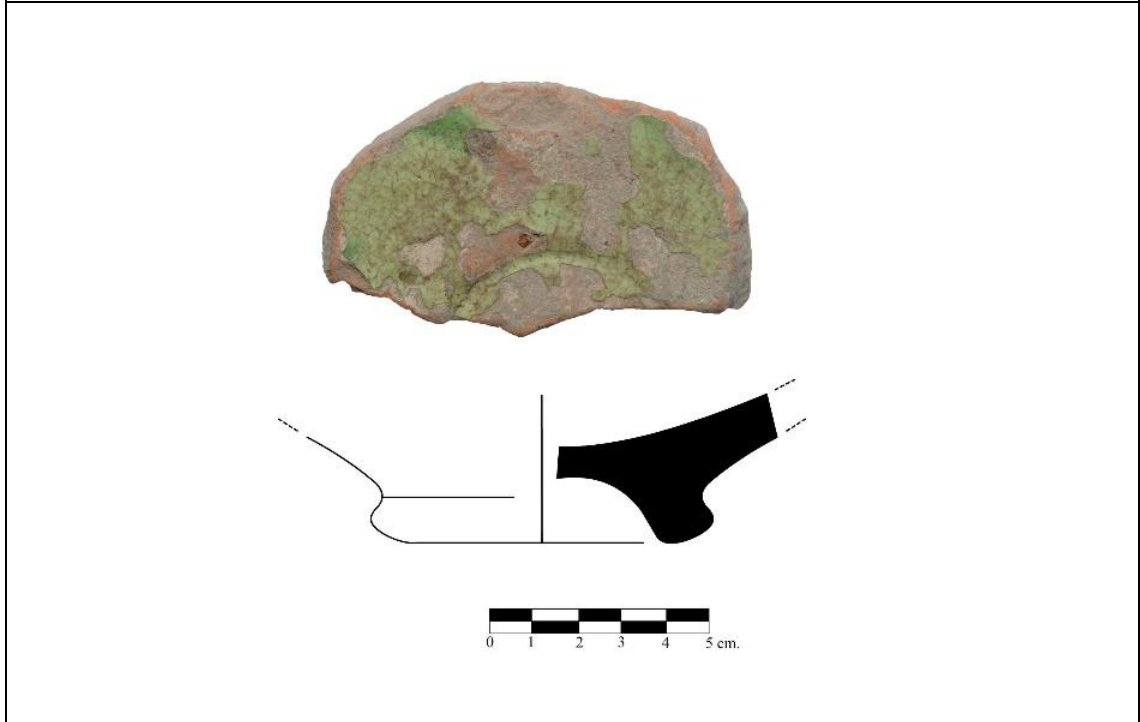

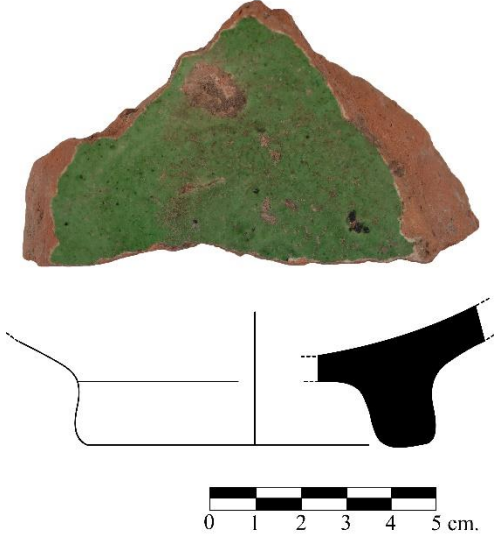
Katalog No: 68	Buluntu Yılı: 2021	Buluntu Yeri: İS-32 Kuzey B
Buluntu Kodu: 976,49 – 975,49	Buluntu No: AMR21-64	Buluntu Türü: Kaide
Bezeme: Tek Renk Sırlı	Sır Rengi: Açık Yeşil	Astar Rengi: Beyaz
Hamur Tipi: HT2	Hamur Rengi: 5YR 6/6	Katkı: Mika, Kireç, Kuvars
Ağız Çapı:	Kaide Çapı: 8,5 cm.	Yükseklik: 3 cm.
Cidar Kalınlığı: 0,5-1 cm.	Çizim: 68	Görsel: 68
Tanım: Açık kırmızı renk hamurlu yüksek halka kaide parçası. Beyaz renk astar üzerine açık yeşil renkte sır uygulaması görülür. İç yüzeye tamamen uygulanan sırda ince çatlaklar ve kireç patlakları görülür.		
Referans: Doğer ve Armağan, 2020, 79, Tablo 1; Gök, Altunkaynak-Duğan ve Buğdaycı, 2020, 190, 17a-17b, 18a-18b; Özkul-Fındık, 2001,128, Fot.111; Gök-Gürhan, 2007, 124, Kat.no.8; Gök-Gürhan, 2008, 78, Tablo 5; Uçar ve Uçar, 2018, 10, Tablo 3/ c, d, e; Türe, 2014, 204, Kat.no.27.		
Tarih: 14-15. Yüzyıllar.		
		

Katalog No: 69	Buluntu Yılı: 2021	Buluntu Yeri: İS-32 Kuzey B
Buluntu Kodu: 976,49 – 975,60	Buluntu No: AMR21-50	Buluntu Türü: Kaide
Bezeme: Tek Renk Sırlı	Sır Rengi: Açık Yeşil	Astar Rengi: Beyaz
Hamur Tipi: HT1	Hamur Rengi: 5YR 7/6	Katkı: Mika, Kireç, Kuvars
Ağız Çapı:	Kaide Çapı: 8,5 cm.	Yükseklik: 2,7 cm.
Cidar Kalınlığı: 0,6-1,1 cm.	Çizim: 69	Görsel: 69

Tanım: Açık kırmızı renk hamurlu yüksek halka kaide parçası. Beyaz renk astar üzerine açık yeşil renkte sır uygulaması görülür. İç yüzeye tamamen uygulanan sır hamur yüzeyi ile iyi birleşmeyip büyük oranda kavlamıştır.

Referans: Doğer ve Armağan, 2020, 79, Tablo 1; Gök, Altunkaynak-Duğan ve Buğdaycı, 2020, 190, 17a-17b, 18a-18b; Özkul-Fındık, 2001,128, Fot.111; Gök-Gürhan, 2007, 124, Kat.no.8; Gök-Gürhan, 2008, 78, Tablo 5; Uçar ve Uçar, 2018, 10, Tablo 3/ c, d, e; Türe, 2014, 204, Kat.no.27.

Tarih: 14-15. Yüzyıllar.

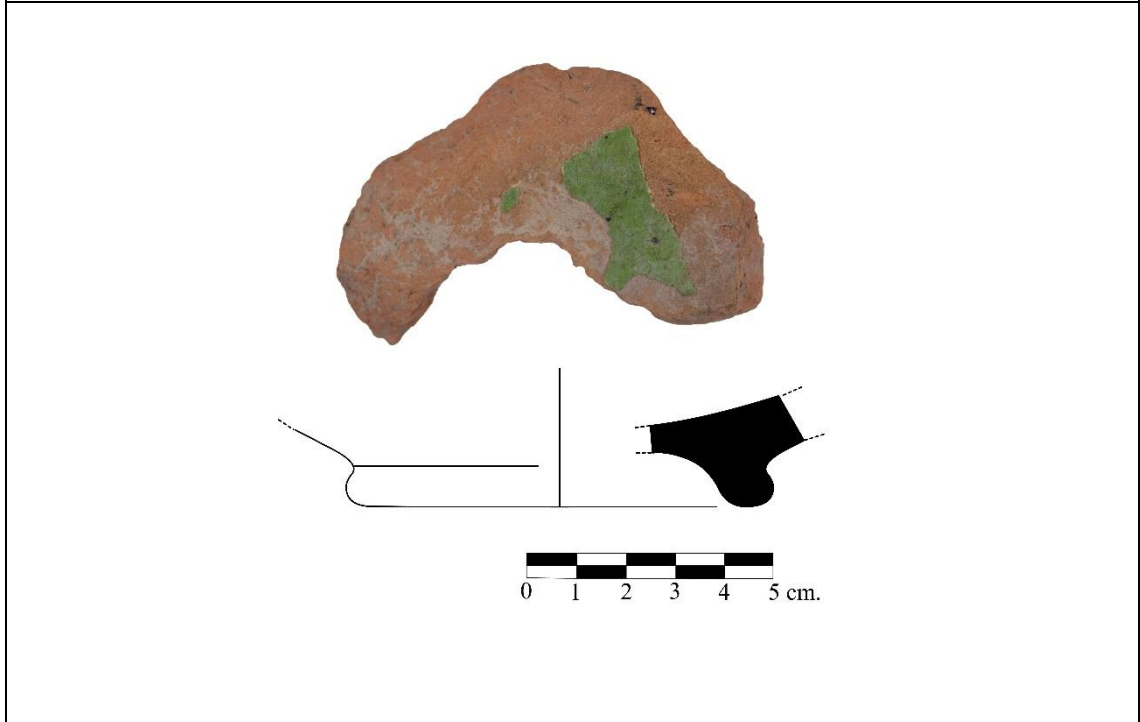

Katalog No: 70	Buluntu Yılı: 2021	Buluntu Yeri: İS-32 Kuzey B
Buluntu Kodu: 976,49 – 975,60	Buluntu No: AMR21-49	Buluntu Türü: Kaide
Bezeme: Tek Renk Sırlı	Sır Rengi: Yeşil	Astar Rengi: Beyaz
Hamur Tipi: HT2	Hamur Rengi: 5YR 6/6	Katkı: Mika, Kireç, Kuvars
Ağız Çapı:	Kaide Çapı: 8,5 cm.	Yükseklik: 3,3 cm.
Cidar Kalınlığı: 0,6-1,2 cm.	Çizim: 70	Görsel: 70

Tanım: Kırmızı renk hamurlu yüksek halka kaide parçası. Beyaz renkli astar üzerine parlak yeşil renkte sır uygulaması görülür. İç yüzeye tamamen uygulanan sır da ince çatlaklar görülür ve kireç patlakları görülür.

Referans: Doğer ve Armağan, 2020, 79, Tablo 1; Gök, Altunkaynak-Duğan ve Buğdaycı, 2020, 190, 17a-17b, 18a-18b; Özkul-Fındık, 2001,128, Fot.111; Gök-Gürhan, 2007, 124, Kat.no.8; Gök-Gürhan, 2008, 78, Tablo 5; Uçar ve Uçar, 2018, 10, Tablo 3/ c, d, e; Türe, 2014, 204, Kat.no.27.

Tarih: 14-15. Yüzyıllar.

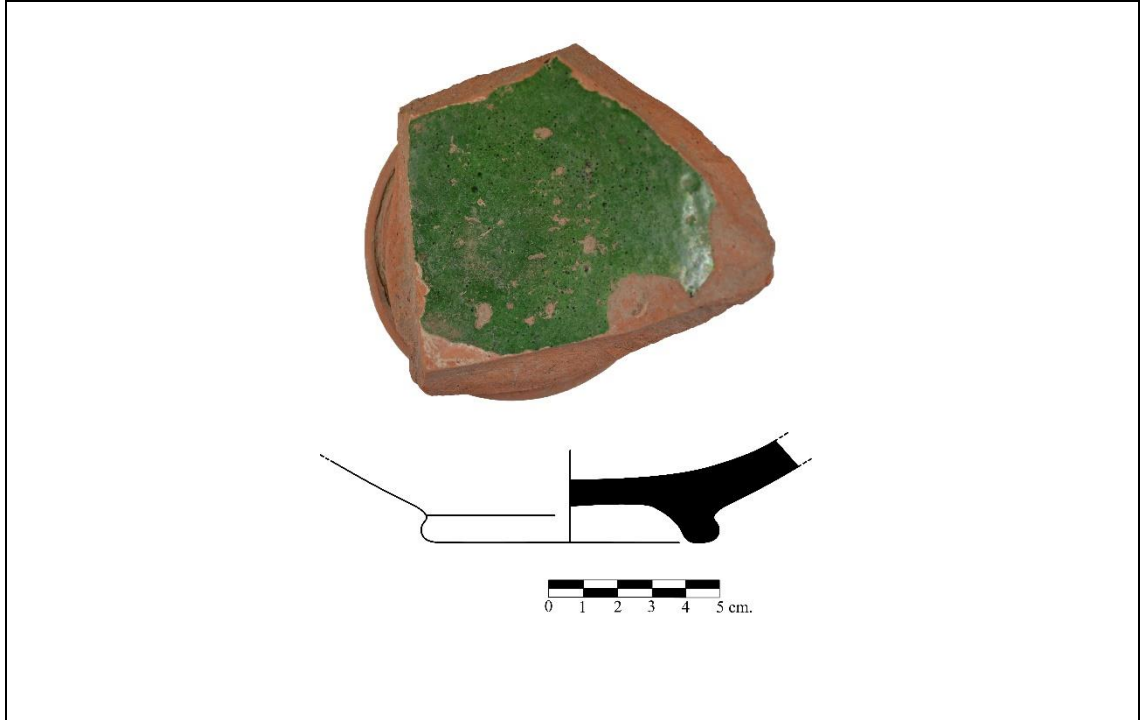

Katalog No: 71	Buluntu Yılı: 2021	Buluntu Yeri: İS-26 Kuzey
Buluntu Kodu: 976,95	Buluntu No: AMR21-88	Buluntu Türü: Kaide
Bezeme: Tek Renk Sırlı	Sır Rengi: Yeşil	Astar Rengi: Beyaz
Hamur Tipi: HT2	Hamur Rengi: 5YR 6/6	Katkı: Mika, Kireç, Kuvars
Ağız Çapı:	Kaide Çapı: 9 cm.	Yükseklik: 2,5 cm.
Cidar Kalınlığı: 1,2 cm.	Çizim: 71	Görsel: 71

Tanım: Kırmızı renk hamurlu yüksek halka kaide parçası. Beyaz renkli astar üzerine parlak yeşil renkte sır uygulaması görülür. İç yüzeye tamamen uygulanan sır da ince çatlaklar, kireç patlakları ve kavlamalar görülür.

Referans: Doğer ve Armağan, 2020, 79, Tablo 1; Gök, Altunkaynak-Duğan ve Buğdaycı, 2020, 190, 17a-17b, 18a-18b; Özkul-Fındık, 2001,128, Fot.111; Gök-Gürhan, 2007, 124, Kat.no.8; Gök-Gürhan, 2008, 78, Tablo 5; Uçar ve Uçar, 2018, 10, Tablo 3/ c, d, e; Türe, 2014, 204, Kat.no.27.

Tarih: 14-15. Yüzyıllar.

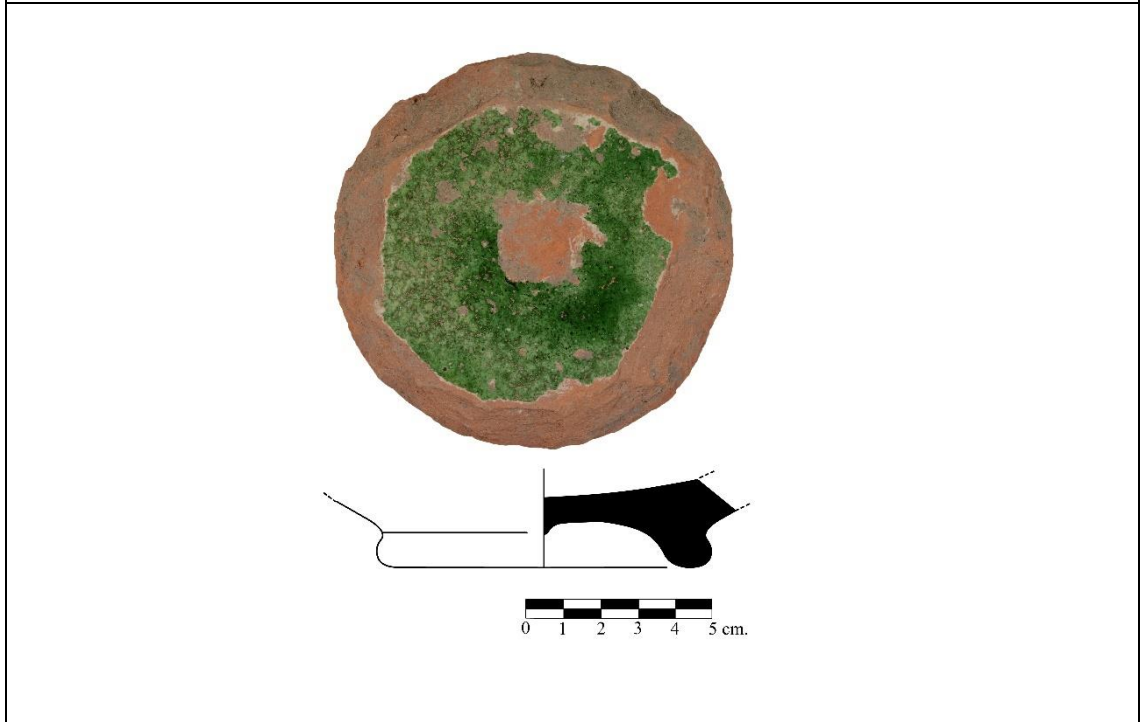

Katalog No: 72	Buluntu Yılı: 2021	Buluntu Yeri: İS-31 Kuzey
Buluntu Kodu: 976,58 – 975,48	Buluntu No: AMR21-53	Buluntu Türü: Kaide
Bezeme: Tek Renk Sırlı	Sır Rengi: Yeşil	Astar Rengi: Beyaz
Hamur Tipi: HT2	Hamur Rengi: 5YR 6/6	Katkı: Mika, Kireç, Kuvars
Ağız Çapı:	Kaide Çapı: 8,5 cm.	Yükseklik: 3,7 cm.
Cidar Kalınlığı: 0,6-1 cm.	Çizim: 72	Görsel: 72

Tanım: Kırmızı renk hamurlu yüksek halka kaide parçası. Beyaz renkli astar üzerine parlak yeşil renkte sır uygulaması görülür. İç yüzeye tamamen uygulanan sır da ince çatlaklar görülür, kireç patlakları ve üç ayak izleri görülür.

Referans: Doğer ve Armağan, 2020, 79, Tablo 1; Gök, Altunkaynak-Duğan ve Buğdaycı, 2020, 190, 17a-17b, 18a-18b; Özkul-Fındık, 2001,128, Fot.111; Gök-Gürhan, 2007, 124, Kat.no.8; Gök-Gürhan, 2008, 78, Tablo 5; Uçar ve Uçar, 2018, 10, Tablo 3/ c, d, e; Türe, 2014, 204, Kat.no.27.

Tarih: 14-15. Yüzyıllar.

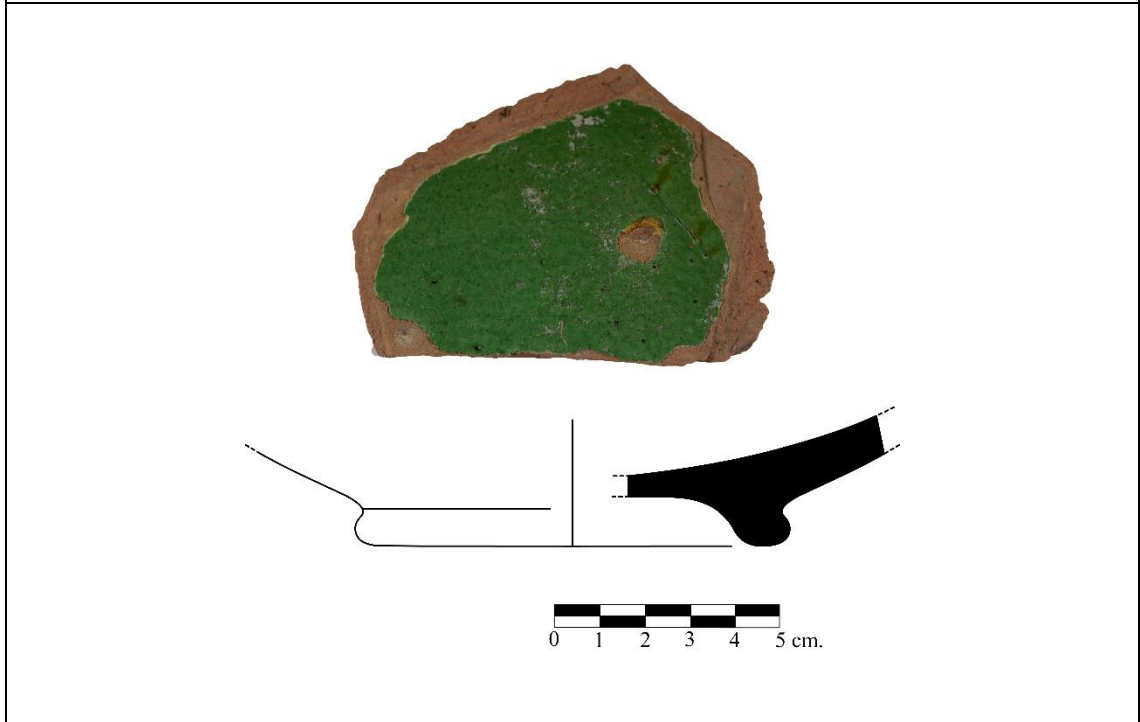

Katalog No: 73	Buluntu Yılı: 2016	Buluntu Yeri: Bazilika B Bk1
Buluntu Kodu: 975,221 – 974,851	Buluntu No: AMR16-71	Buluntu Türü: Kaide
Bezeme: Tek Renk Sırlı	Sır Rengi: Yeşil	Astar Rengi: Beyaz
Hamur Tipi: HT2	Hamur Rengi: 5YR 6/6	Katkı: Mika, Kireç, Kuvars
Ağız Çapı:	Kaide Çapı: 8 cm.	Yükseklik: 2,7 cm.
Cidar Kalınlığı: 0,7-1,2 cm.	Çizim: 73	Görsel: 73

Tanım: Kırmızı renk hamurlu yüksek halka kaide parçası. Beyaz renkli astar üzerine parlak yeşil renkte sır uygulaması görülür. İç yüzeye tamamen uygulanan sır da ince çatlaklar görülür, kireç patlakları ve üç ayak izleri görülür.

Referans: Doğer ve Armağan, 2020, 79, Tablo 1; Gök, Altunkaynak-Duğan ve Buğdaycı, 2020, 190, 17a-17b, 18a-18b; Özkul-Fındık, 2001,128, Fot.111; Gök-Gürhan, 2007, 124, Kat.no.8; Gök-Gürhan, 2008, 78, Tablo 5; Uçar ve Uçar, 2018, 10, Tablo 3/ c, d, e; Türe, 2014, 204, Kat.no.27.

Tarih: 14-15. Yüzyıllar.

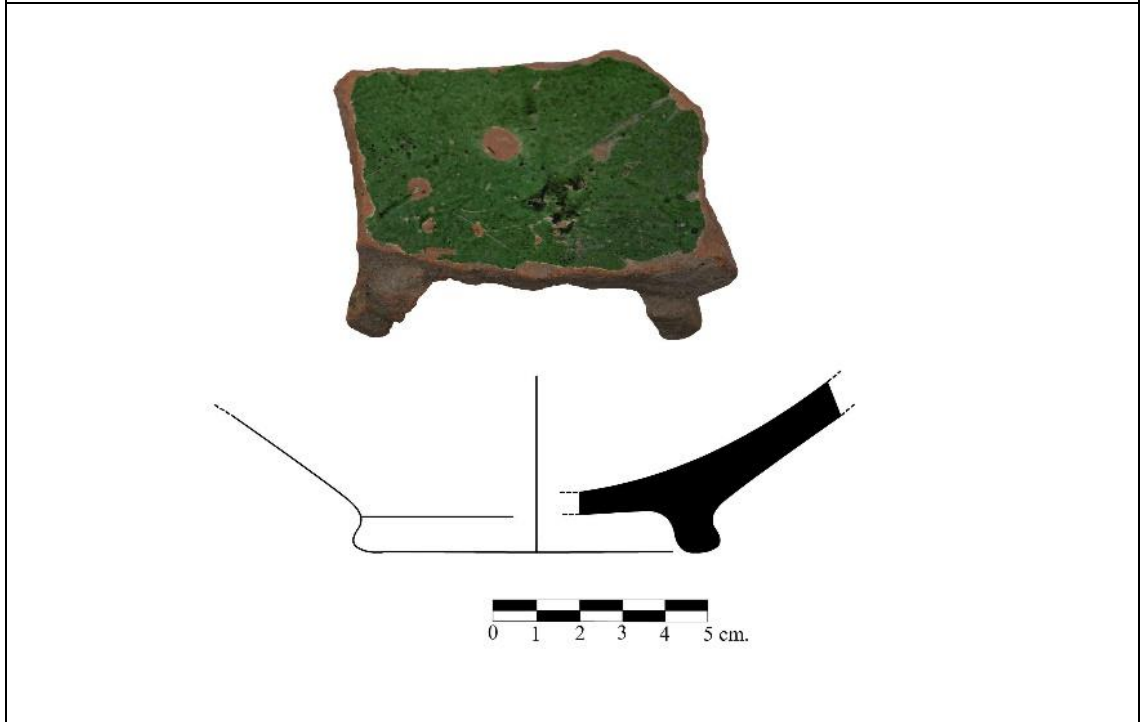

Katalog No: 74	Buluntu Yılı: 2021	Buluntu Yeri: İS-26 Kuzey
Buluntu Kodu: 976,95	Buluntu No: AMR21-86	Buluntu Türü: Kaide
Bezeme: Tek Renk Sırlı	Sır Rengi: Yeşil	Astar Rengi: Beyaz
Hamur Tipi: HT2	Hamur Rengi: 5YR 6/6	Katkı: Mika, Kireç, Kuvars
Ağız Çapı:	Kaide Çapı: 8 cm.	Yükseklik: 4,5 cm.
Cidar Kalınlığı: 0,6-0,8 cm.	Çizim: 74	Görsel: 74

Tanım: Kırmızı renk hamurlu yüksek halka kaide parçası. Beyaz renkli astar üzerine parlak yeşil renkte sır uygulaması görülür. İç yüzeye tamamen uygulanan sır da ince çatlaklar, kireç patlakları ve üç ayak izi görülür.

Referans: Doğer ve Armağan, 2020, 79, Tablo 1; Gök, Altunkaynak-Duğan ve Buğdaycı, 2020, 190, 17a-17b, 18a-18b; Özkul-Fındık, 2001,128, Fot.111; Gök-Gürhan, 2007, 124, Kat.no.8; Gök-Gürhan, 2008, 78, Tablo 5; Uçar ve Uçar, 2018, 10, Tablo 3/ c, d, e; Türe, 2014, 204, Kat.no.27.

Tarih: 14-15. Yüzyıllar.

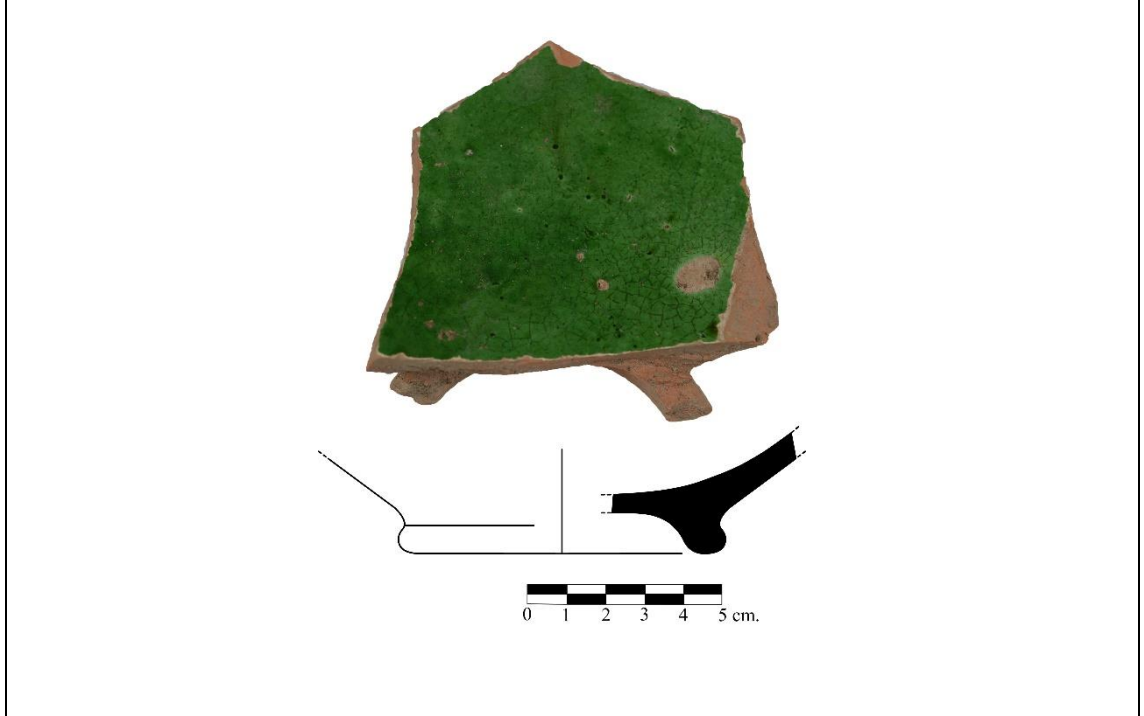

Katalog No: 75	Buluntu Yılı: 2021	Buluntu Yeri: İS-30 Kuzey
Buluntu Kodu: 975,42 – 975,08	Buluntu No: AMR21-36	Buluntu Türü: Kaide
Bezeme: Tek Renk Sırlı	Sır Rengi: Yeşil	Astar Rengi: Beyaz
Hamur Tipi: HT2	Hamur Rengi: 5YR 6/6	Katkı: Mika, Kireç, Kuvars
Ağız Çapı:	Kaide Çapı: 8 cm.	Yükseklik: 8,7 cm.
Cidar Kalınlığı: 0,7-1 cm.	Çizim: 75	Görsel: 75

Tanım: Kırmızı renk hamurlu yüksek halka kaide parçası. Beyaz renkli astar üzerine parlak yeşil renkte sır uygulaması görülür. İç yüzeye tamamen uygulanan sır da ince çatlaklar ve kireç patlakları görülür.

Referans: Doğer ve Armağan, 2020, 79, Tablo 1; Gök, Altunkaynak-Duğan ve Buğdaycı, 2020, 190, 17a-17b, 18a-18b; Özkul-Fındık, 2001,128, Fot.111; Gök-Gürhan, 2007, 124, Kat.no.8; Gök-Gürhan, 2008, 78, Tablo 5; Uçar ve Uçar, 2018, 10, Tablo 3/ c, d, e; Türe, 2014, 204, Kat.no.27.

Tarih: 14-15. Yüzyıllar.



Katalog No: 76	Buluntu Yılı: 2021	Buluntu Yeri: İS-30 Kuzey
Buluntu Kodu: 975,42 – 975,08	Buluntu No: AMR21-37	Buluntu Türü: Kaide
Bezeme: Tek Renk Sırlı	Sır Rengi: Yeşil	Astar Rengi: Beyaz
Hamur Tipi: HT2	Hamur Rengi: 5YR 6/6	Katkı: Mika, Kireç, Kuvars
Ağız Çapı:	Kaide Çapı: 9 cm.	Yükseklik: 6,1 cm.
Cidar Kalınlığı: 0,7-1,3 cm.	Çizim: 76	Görsel: 76



Tanım: Kırmızı renk hamurlu yüksek halka kaide parçası. Beyaz renkli astar üzerine parlak yeşil renkte sır uygulaması görülür. İç yüzeye tamamen uygulanan sır, kabın ateşe maruz kalmasından dolayı kötü durumdadır.

Referans: Doğer ve Armağan, 2020, 79, Tablo 1; Gök, Altunkaynak-Duğan ve Buğdaycı, 2020, 190, 17a-17b, 18a-18b; Özkul-Fındık, 2001,128, Fot.111; Gök-Gürhan, 2007, 124, Kat.no.8; Gök-Gürhan, 2008, 78, Tablo 5; Uçar ve Uçar, 2018, 10, Tablo 3/ c, d, e; Türe, 2014, 204, Kat.no.27.

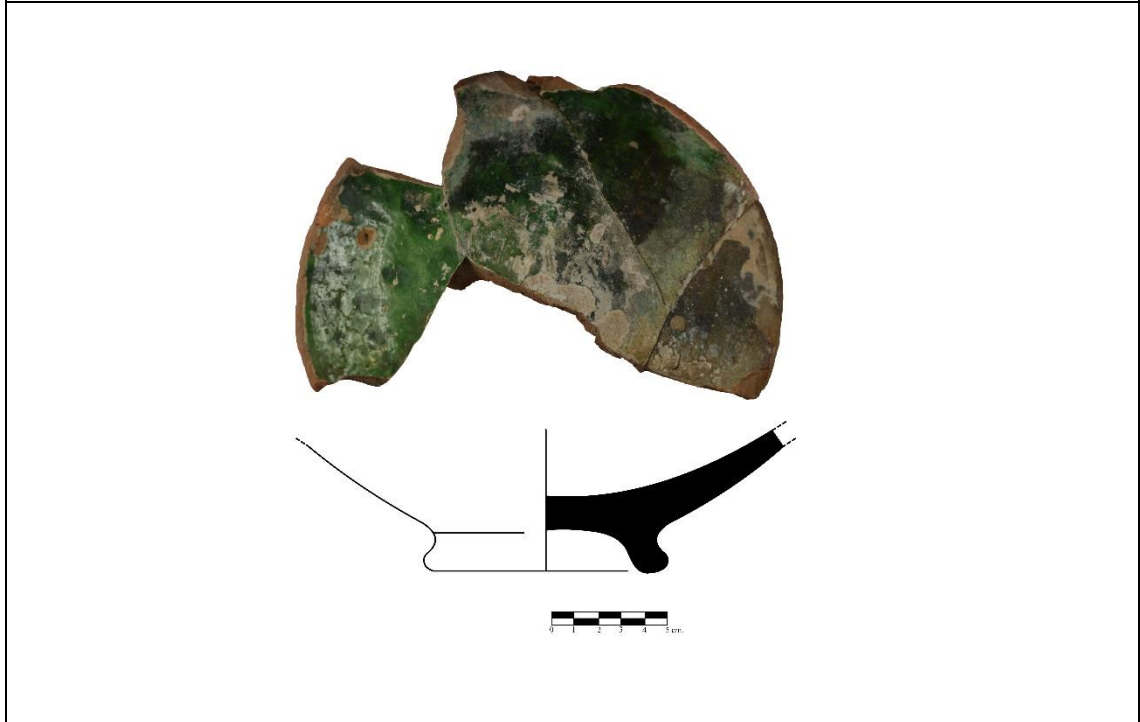
Tarih: 14-15. Yüzyıllar.

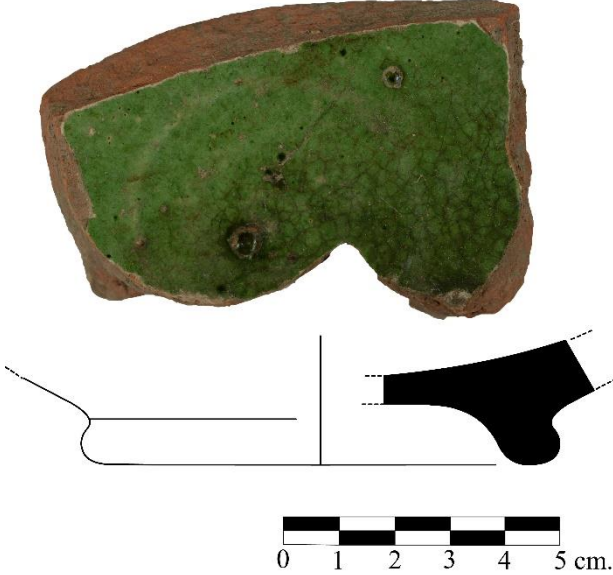

Katalog No: 77	Buluntu Yılı: 2021	Buluntu Yeri: İS-26 Kuzey
Buluntu Kodu: 976,95	Buluntu No: AMR21-87	Buluntu Türü: Kaide
Bezeme: Tek Renk Sırlı	Sır Rengi: Yeşil	Astar Rengi: Beyaz
Hamur Tipi: HT2	Hamur Rengi: 5YR 6/6	Katkı: Mika, Kireç, Kuvars
Ağız Çapı:	Kaide Çapı: 8 cm.	Yükseklik: 3 cm.
Cidar Kalınlığı: 0,6-1,3 cm.	Çizim: 77	Görsel: 77
Tanım: Kırmızı renk hamurlu yüksek halka kaide parçası. Beyaz renkli astar üzerine parlak yeşil renkte sır uygulaması görülür. İç yüzeye tamamen uygulanan sır da ince çatlaklar ve kireç patlakları görülür.		
Referans:		
Tarih: 14-15. Yüzyıllar.		
		

Katalog No: 78	Buluntu Yılı: 2017	Buluntu Yeri: Bazilika B Ba2
Buluntu Kodu: 974,511-973,791	Buluntu No: AMR17-377	Buluntu Türü: Kaide
Bezeme: Tek Renk Sırlı	Sır Rengi: Yeşil	Astar Rengi: Beyaz
Hamur Tipi: HT2	Hamur Rengi: 5YR 6/6	Katkı: Mika, Kireç, Kuvars
Ağız Çapı:	Kaide Çapı: 9,5 cm.	Yükseklik: 3,6 cm.
Cidar Kalınlığı: 0,5-1,1 cm.	Çizim: 78	Görsel: 78
Tanım: Kırmızı renk hamurlu yüksek halka kaide parçası. Beyaz renkli astar üzerine parlak yeşil renkte sır uygulaması görülür. İç yüzeye tamamen uygulanan sır da ince çatlaklar, kireç patlakları ve üç ayak izi görülür.		
Referans: Doğer ve Armağan, 2020, 79, Tablo 1; Gök, Altunkaynak-Duğan ve Buğdaycı, 2020, 190, 17a-17b, 18a-18b; Özkul-Fındık, 2001,128, Fot.111; Gök-Gürhan, 2007, 124, Kat.no.8; Gök-Gürhan, 2008, 78, Tablo 5; Uçar ve Uçar, 2018, 10, Tablo 3/ c, d, e; Türe, 2014, 204, Kat.no.27.		
Tarih: 14-15. Yüzyıllar.		
  		

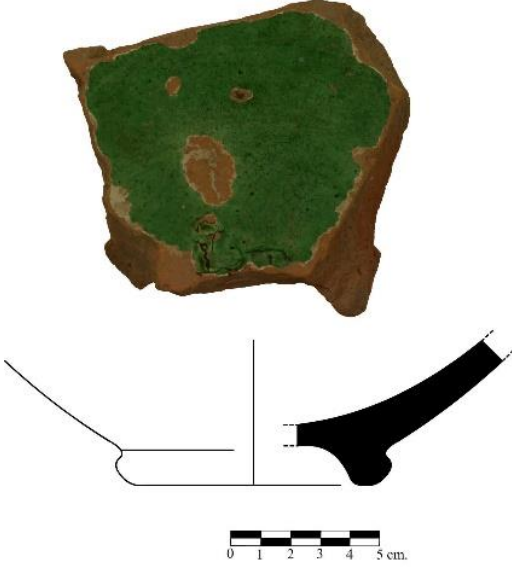
Katalog No: 79	Buluntu Yılı: 2018	Buluntu Yeri: Bazilika B Bo1 (Dış)
Buluntu Kodu: 974,561 – 973,791	Buluntu No: AMR18-346	Buluntu Türü: Kaide
Bezeme: Tek Renk Sırlı	Sır Rengi: Yeşil	Astar Rengi: Beyaz
Hamur Tipi: HT2	Hamur Rengi: 5YR 6/6	Katkı: Mika, Kireç, Kuvars
Ağız Çapı:	Kaide Çapı: 8,5 cm.	Yükseklik: 4,6 cm.
Cidar Kalınlığı: 1-1,5 cm.	Çizim: 79	Görsel: 79
Tanım: Kırmızı renk hamurlu yüksek halka kaide parçası. Beyaz renkli astar üzerine parlak yeşil renkte sır uygulaması görülür. İç yüzeye tamamen uygulanan sır da ince çatlaklar, kireç patlakları, yer yer kavlamalar ve üç ayak izi görülür.		
Referans: Doğer ve Armağan, 2020, 79, Tablo 1; Gök, Altunkaynak-Duğan ve Buğdaycı, 2020, 190, 17a-17b, 18a-18b; Özkul-Fındık, 2001,128, Fot.111; Gök-Gürhan, 2007, 124, Kat.no.8; Gök-Gürhan, 2008, 78, Tablo 5; Uçar ve Uçar, 2018, 10, Tablo 3/ c, d, e; Türe, 2014, 204, Kat.no.27.		
Tarih: 14-15. Yüzyıllar.		
		

Katalog No: 80	Buluntu Yılı: 2018	Buluntu Yeri: Bazilika B Bo1 (Dış)
Buluntu Kodu: 974,561-973,791	Buluntu No: AMR18-500	Buluntu Türü: Kaide
Bezeme: Tek Renk Sırlı	Sır Rengi: Yeşil	Astar Rengi: Beyaz
Hamur Tipi: HT2	Hamur Rengi: 5YR 6/6	Katkı: Mika, Kireç, Kuvars
Ağız Çapı:	Kaide Çapı: 8 cm.	Yükseklik: 2,7 cm.
Cidar Kalınlığı: 0,6-1,2 cm.	Çizim: 80	Görsel: 80

Tanım: Kırmızı renk hamurlu yüksek halka kaide parçası. Beyaz renkli astar üzerine parlak yeşil renkte sır uygulaması görülür. İç yüzeye tamamen uygulanan sırnın beyaz astar ile iyi birleşmediği görülür. Sırda ince çatlaklar ve büyük oranda kavlama görülür.

Referans: Doğer ve Armağan, 2020, 79, Tablo 1; Gök, Altunkaynak-Duğan ve Buğdaycı, 2020, 190, 17a-17b, 18a-18b; Özkul-Fındık, 2001,128, Fot.111; Gök-Gürhan, 2007, 124, Kat.no.8; Gök-Gürhan, 2008, 78, Tablo 5; Uçar ve Uçar, 2018, 10, Tablo 3/ c, d, e; Türe, 2014, 204, Kat.no.27.

Tarih: 14-15. Yüzyıllar.

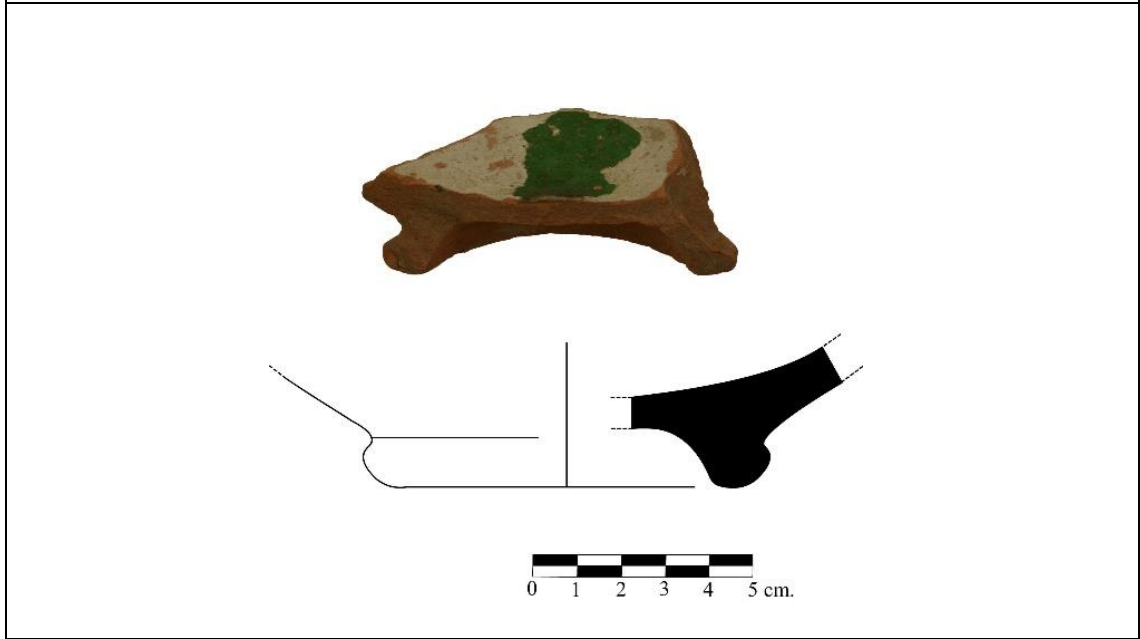

Katalog No: 81	Buluntu Yılı: 2021	Buluntu Yeri: İS-32 Kuzey B
Buluntu Kodu: 975,60-975,41	Buluntu No: AMR21-13	Buluntu Türü: Kaide
Bezeme: Tek Renk Sırlı	Sır Rengi: Yeşil	Astar Rengi: Beyaz
Hamur Tipi: HT2	Hamur Rengi: 5YR 6/6	Katkı: Mika, Kireç, Kuvars
Ağız Çapı:	Kaide Çapı: 9 cm.	Yükseklik: 4 cm.
Cidar Kalınlığı: 0,5-1,2 cm.	Çizim: 81	Görsel: 81

Tanım: Kırmızı renk hamurlu yüksek halka kaide parçası. Beyaz renkli astar üzerine parlak yeşil renkte sır uygulaması görülür. İç yüzeye tamamen uygulanan sır ve astarın hamur yüzeyi ile iyi birleşmediği görülür. Sırda ince çatlaklar ve büyük oranda kavlama görülür.

Referans: Doğer ve Armağan, 2020, 79, Tablo 1; Gök, Altunkaynak-Duğan ve Buğdaycı, 2020, 190, 17a-17b, 18a-18b; Özkul-Fındık, 2001,128, Fot.111; Gök-Gürhan, 2007, 124, Kat.no.8; Gök-Gürhan, 2008, 78, Tablo 5; Uçar ve Uçar, 2018, 10, Tablo 3/ c, d, e; Türe, 2014, 204, Kat.no.27.

Tarih: 14-15. Yüzyıllar.

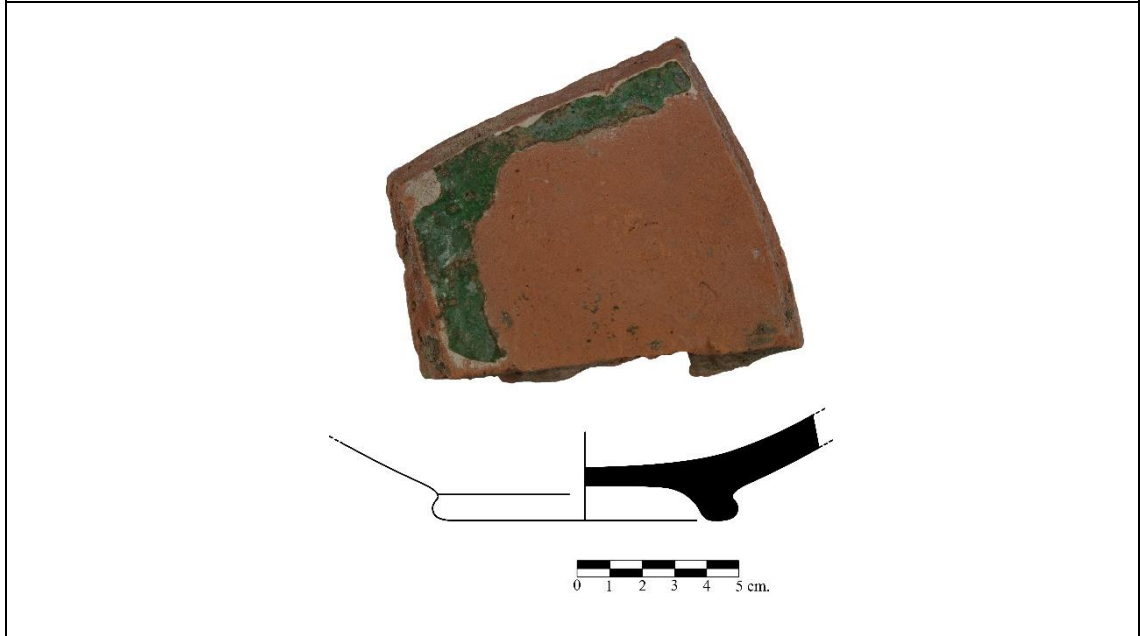

Katalog No: 82	Buluntu Yılı: 2021	Buluntu Yeri: İS-26 Kuzey
Buluntu Kodu: 976,58	Buluntu No: AMR21-597	Buluntu Türü: Kaide
Bezeme: Tek Renk Sırlı	Sır Rengi: Yeşil	Astar Rengi: Beyaz
Hamur Tipi: HT2	Hamur Rengi: 5YR 6/6	Katkı: Mika, Kireç, Kuvars
Ağız Çapı:	Kaide Çapı: 9 cm.	Yükseklik: 5,4 cm.
Cidar Kalınlığı: 0,7 cm.	Çizim: 82	Görsel: 82

Tanım: Kırmızı renk hamurlu yüksek halka kaide parçası. Beyaz renkli astar üzerine parlak yeşil renkte sır uygulaması görülür. İç yüzeye tamamen uygulanan sır ve astarın hamur yüzeyi ile iyi birleşmediği görülür. Sırda ince çatlaklar ve büyük oranda kavlama görülür.

Referans: Doğer ve Armağan, 2020, 79, Tablo 1; Gök, Altunkaynak-Duğan ve Buğdaycı, 2020, 190, 17a-17b, 18a-18b; Özkul-Fındık, 2001,128, Fot.111; Gök-Gürhan, 2007, 124, Kat.no.8; Gök-Gürhan, 2008, 78, Tablo 5; Uçar ve Uçar, 2018, 10, Tablo 3/ c, d, e; Türe, 2014, 204, Kat.no.27.

Tarih: 14-15. Yüzyıllar.

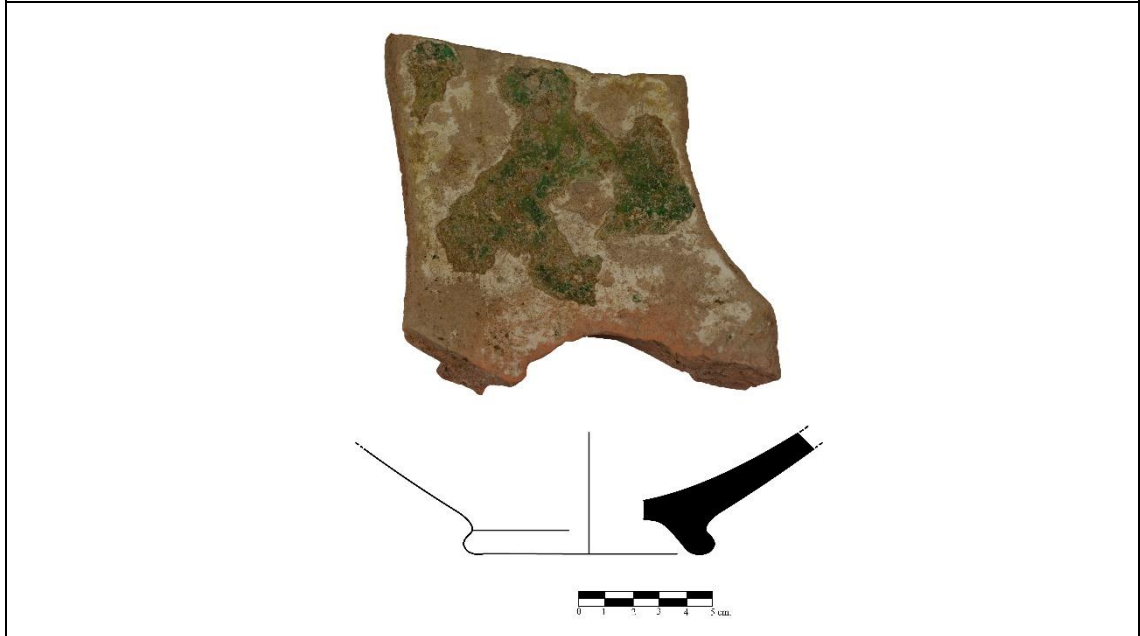

Katalog No: 83	Buluntu Yılı: 2021	Buluntu Yeri: İS-32 Kuzey B
Buluntu Kodu: 975,60-975,41	Buluntu No: AMR21-14	Buluntu Türü: Kaide
Bezeme: Tek Renk Sırlı	Sır Rengi: Yeşil	Astar Rengi: Beyaz
Hamur Tipi: HT2	Hamur Rengi: 5YR 6/6	Katkı: Mika, Kireç, Kuvars
Ağız Çapı:	Kaide Çapı: 9 cm.	Yükseklik: 3,5 cm.
Cidar Kalınlığı: 0,5-1 cm.	Çizim: 83	Görsel: 83

Tanım: Kırmızı renk hamurlu yüksek halka kaide parçası. Beyaz renkli astar üzerine parlak yeşil renkte sır uygulaması görülür. İç yüzeye tamamen uygulanan sır ve astarın hamur yüzeyi ile iyi birleşmediği görülür. Sırda büyük oranda kavlama görülür.

Referans: Doğer ve Armağan, 2020, 79, Tablo 1; Gök, Altunkaynak-Duğan ve Buğdaycı, 2020, 190, 17a-17b, 18a-18b; Özkul-Fındık, 2001,128, Fot.111; Gök-Gürhan, 2007, 124, Kat.no.8; Gök-Gürhan, 2008, 78, Tablo 5; Uçar ve Uçar, 2018, 10, Tablo 3/ c, d, e; Türe, 2014, 204, Kat.no.27.

Tarih: 14-15. Yüzyıllar.

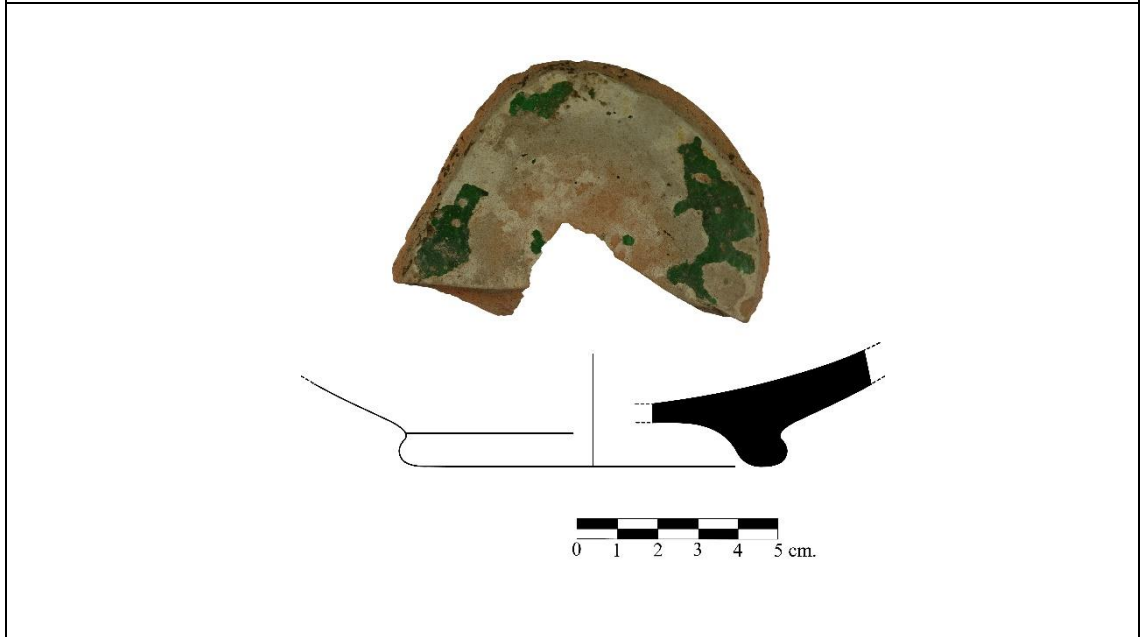

Katalog No: 84	Buluntu Yılı: 2018	Buluntu Yeri: Bazilika B Bg2
Buluntu Kodu: 975,361-974,481	Buluntu No: AMR15-278	Buluntu Türü: Kaide
Bezeme: Tek Renk Sırlı	Sır Rengi: Yeşil	Astar Rengi: Beyaz
Hamur Tipi: HT2	Hamur Rengi: 5YR 6/8	Katkı: Mika, Kireç, Kuvars
Ağız Çapı:	Kaide Çapı: 8 cm.	Yükseklik: 4,2 cm.
Cidar Kalınlığı: 1-1,5 cm.	Çizim: 84	Görsel: 84

Tanım: Kırmızı renk hamurlu yüksek halka kaide parçası. Beyaz renkli astar üzerine parlak yeşil renkte sır uygulaması görülür. İç yüzeye tamamen uygulanan sır da ince çatlaklar, kireç patlakları ve yer yer kavlamalar görülür.

Referans: Doğer ve Armağan, 2020, 79, Tablo 1; Gök, Altunkaynak-Duğan ve Buğdaycı, 2020, 190, 17a-17b, 18a-18b; Özkul-Fındık, 2001,128, Fot.111; Gök-Gürhan, 2007, 124, Kat.no.8; Gök-Gürhan, 2008, 78, Tablo 5; Uçar ve Uçar, 2018, 10, Tablo 3/ c, d, e; Türe, 2014, 204, Kat.no.27.

Tarih: 14-15. Yüzyıllar.

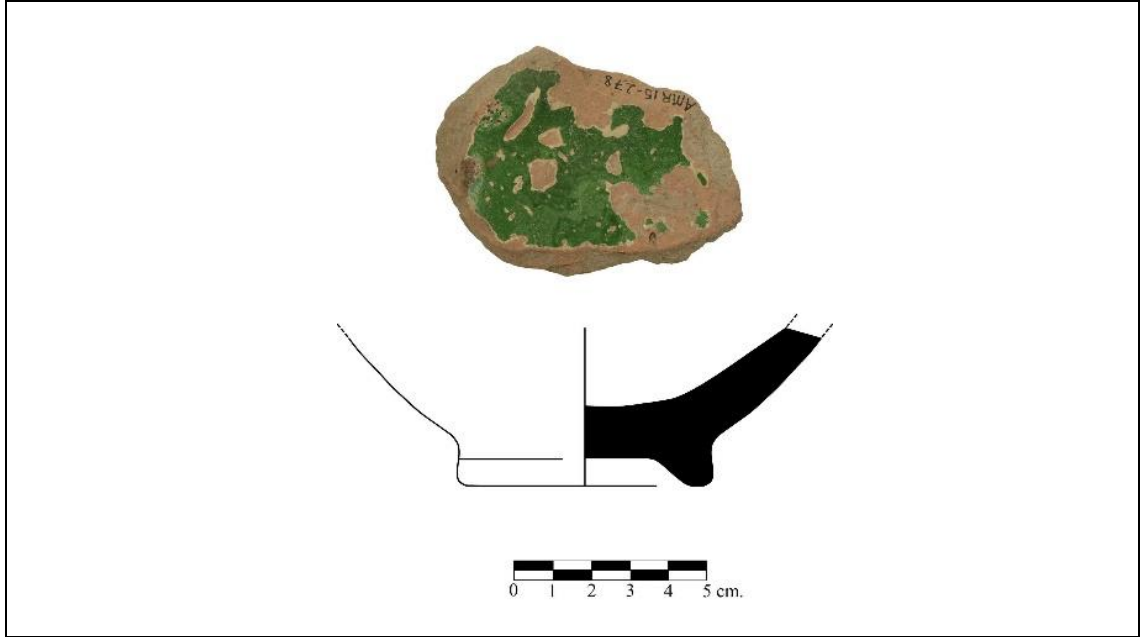

Katalog No: 85	Buluntu Yılı: 2020	Buluntu Yeri: İS-24
Buluntu Kodu: 975,61-974,16	Buluntu No: AMR20-356	Buluntu Türü: Kaide
Bezeme: Tek Renk Sırlı	Sır Rengi: Yeşil	Astar Rengi: Beyaz
Hamur Tipi: HT2	Hamur Rengi: 5YR 6/6	Katkı: Mika, Kireç, Kuvars
Ağız Çapı:	Kaide Çapı: 9 cm.	Yükseklik: 4,8 cm.
Cidar Kalınlığı: 0,7 cm.	Çizim: 85	Görsel: 85

Tanım: Kırmızı renk hamurlu yüksek halka kaide parçası. Beyaz renkli astar üzerine parlak yeşil renkte sır uygulaması görülür. İç yüzeye tamamen uygulanan sır da ince çatlaklar, kireç patlakları ve yer yer kavlamalar görülür.

Referans: Doğer ve Armağan, 2020, 79, Tablo 1; Gök, Altunkaynak-Duğan ve Buğdaycı, 2020, 190, 17a-17b, 18a-18b; Özkul-Fındık, 2001,128, Fot.111; Gök-Gürhan, 2007, 124, Kat.no.8; Gök-Gürhan, 2008, 78, Tablo 5; Uçar ve Uçar, 2018, 10, Tablo 3/ c, d, e; Türe, 2014, 204, Kat.no.27.

Tarih: 14-15. Yüzyıllar.

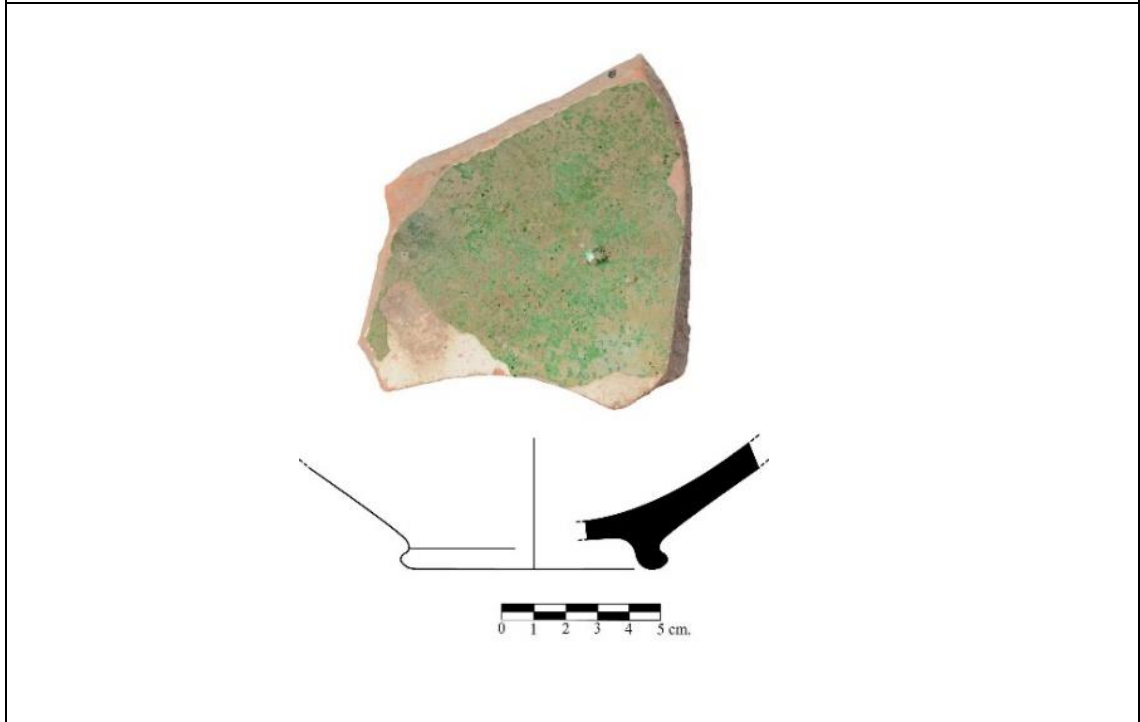

Katalog No: 86	Buluntu Yılı: 2015	Buluntu Yeri: Bazilika B Bg2
Buluntu Kodu: 975,361-974,481	Buluntu No: AMR15-264	Buluntu Türü: Kaide
Bezeme: Tek Renk Sırlı	Sır Rengi: Yeşil	Astar Rengi: Beyaz
Hamur Tipi: HT2	Hamur Rengi: 5YR 6/6	Katkı: Mika, Kireç, Kuvars
Ağız Çapı:	Kaide Çapı: 9 cm.	Yükseklik: 4,3 cm.
Cidar Kalınlığı: 0,8-1,3 cm.	Çizim: 86	Görsel: 86

Tanım: Kırmızı renk hamurlu yüksek halka kaide parçası. Beyaz renkli astar üzerine parlak yeşil renkte sır uygulaması görülür. İç yüzeye tamamen uygulanan astar ve sıranın hamur yüzeyi ile iyi birleşmediği görülür. Sırda ince çatlaklar ve büyük oranda kavlamalar görülür.

Referans: Doğer ve Armağan, 2020, 79, Tablo 1; Gök, Altunkaynak-Duğan ve Buğdaycı, 2020, 190, 17a-17b, 18a-18b; Özkul-Fındık, 2001,128, Fot.111; Gök-Gürhan, 2007, 124, Kat.no.8; Gök-Gürhan, 2008, 78, Tablo 5; Uçar ve Uçar, 2018, 10, Tablo 3/ c, d, e; Türe, 2014, 204, Kat.no.27.

Tarih: 14-15. Yüzyıllar.

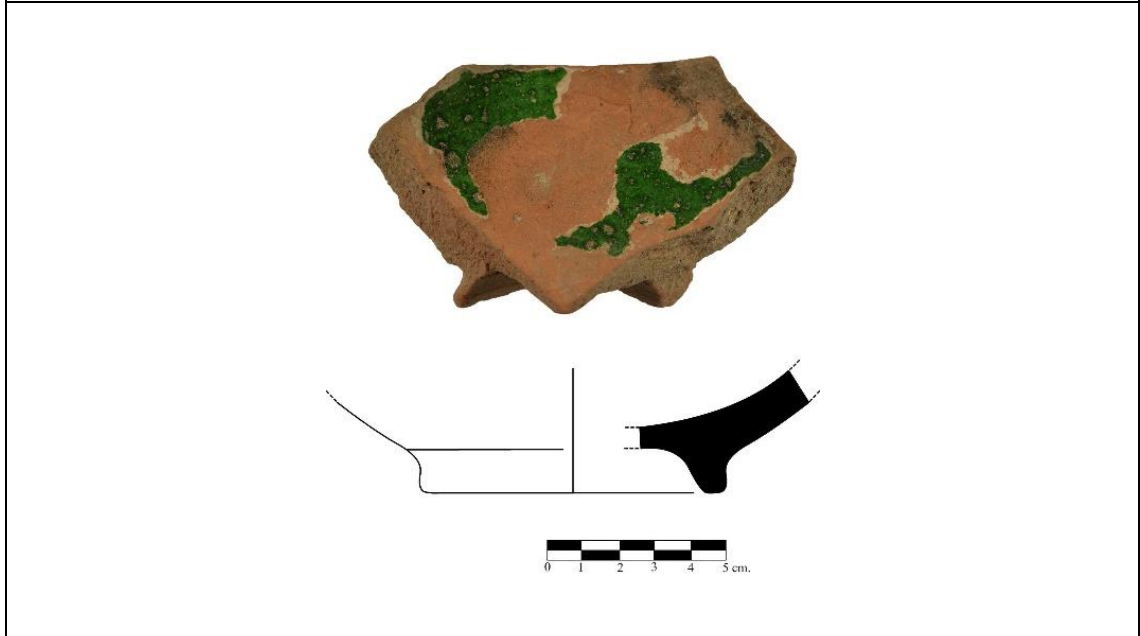

Katalog No: 87	Buluntu Yılı: 2021	Buluntu Yeri: İS-27 Kuzey B
Buluntu Kodu: 976,91 – 976,56	Buluntu No: AMR21-75	Buluntu Türü: Kaide
Bezeme: Tek Renk Sırlı	Sır Rengi: Yeşil	Astar Rengi: Beyaz
Hamur Tipi: HT2	Hamur Rengi: 5YR 6/6	Katkı: Mika, Kireç, Kuvars
Ağız Çapı:	Kaide Çapı: 8 cm.	Yükseklik: 2,7 cm.
Cidar Kalınlığı: 0,5-1 cm.	Çizim: 87	Görsel: 87

Tanım: Kırmızı renk hamurlu yüksek halka kaide parçası. Beyaz renkli astar üzerine parlak yeşil renkte sır uygulaması görülür. İç yüzeye tamamen uygulanan sırda ince çatlaklar görülür.

Referans: Doğer ve Armağan, 2020, 79, Tablo 1; Gök, Altunkaynak-Duğan ve Buğdaycı, 2020, 190, 17a-17b, 18a-18b; Özkul-Fındık, 2001,128, Fot.111; Gök-Gürhan, 2007, 124, Kat.no.8; Gök-Gürhan, 2008, 78, Tablo 5; Uçar ve Uçar, 2018, 10, Tablo 3/ c, d, e; Türe, 2014, 204, Kat.no.27.

Tarih: 14-15. Yüzyıllar.

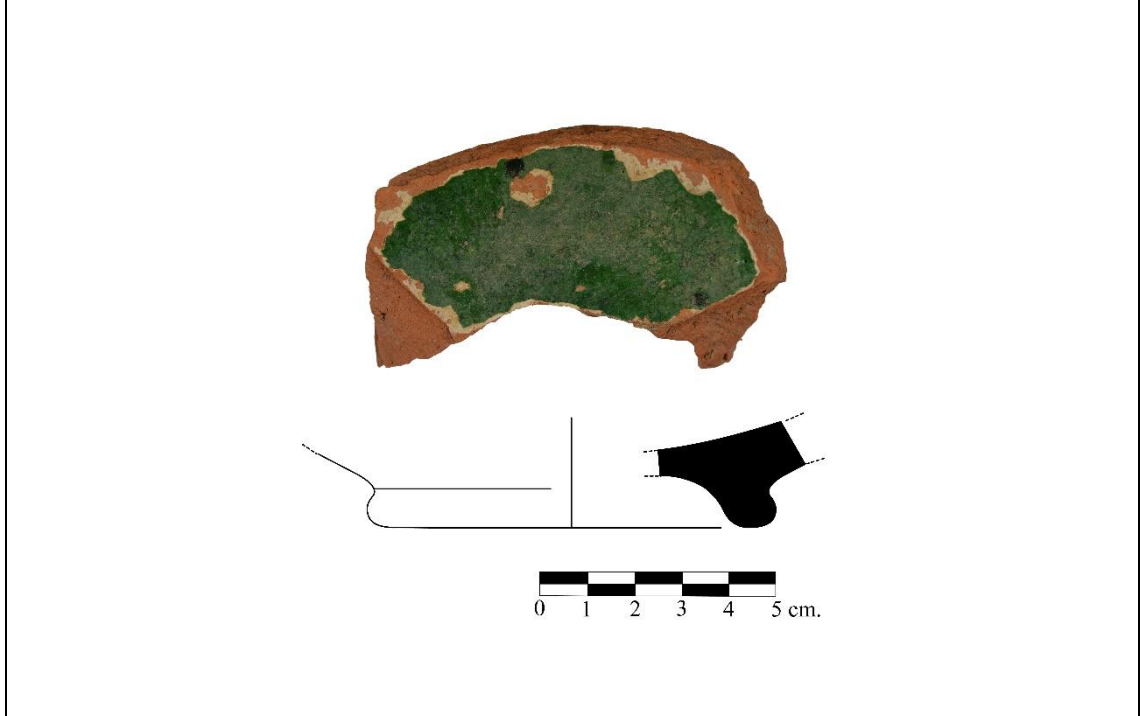

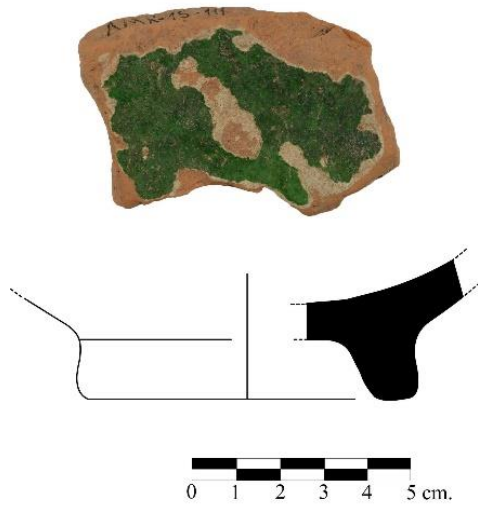
Katalog No: 88	Buluntu Yılı: 2015	Buluntu Yeri: Bazilika B Bgl
Buluntu Kodu: 975,121 – 974,411	Buluntu No: AMR15-111	Buluntu Türü: Kaide
Bezeme: Tek Renk Sırlı	Sır Rengi: Yeşil	Astar Rengi: Beyaz
Hamur Tipi: HT2	Hamur Rengi: 5YR 6/6	Katkı: Mika, Kireç, Kuvars
Ağız Çapı:	Kaide Çapı: 8,5 cm.	Yükseklik: 2,9 cm.
Cidar Kalınlığı: 0,9 cm.	Çizim: 88	Görsel: 88
Tanım: Kırmızı renk hamurlu yüksek halka kaide parçası. Beyaz renkli astar üzerine parlak yeşil renkte sır uygulaması görülür. Sırda ince çatlaklar ve yer yer kavlamalar görülür.		
Referans: Doğer ve Armağan, 2020, 79, Tablo 1; Gök, Altunkaynak-Duğan ve Buğdaycı, 2020, 190, 17a-17b, 18a-18b; Özkul-Fındık, 2001,128, Fot.111; Gök-Gürhan, 2007, 124, Kat.no.8; Gök-Gürhan, 2008, 78, Tablo 5; Uçar ve Uçar, 2018, 10, Tablo 3/ c, d, e; Türe, 2014, 204, Kat.no.27.		
Tarih: 14-15. Yüzyıllar.		
		

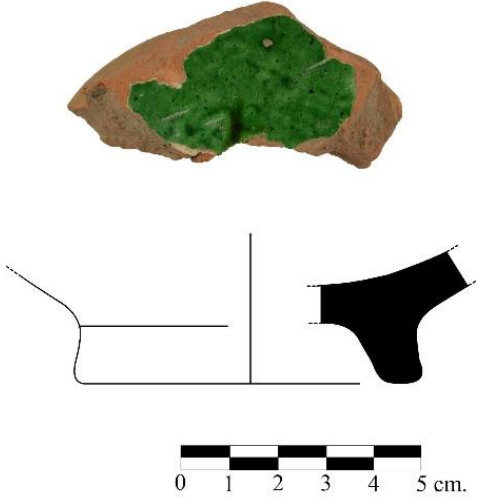
Katalog No: 89	Buluntu Yılı: 2016	Buluntu Yeri: Bazilika B Bk4 İç
Buluntu Kodu: 974,621 – 973,761	Buluntu No: AMR16-210	Buluntu Türü: Kaide
Bezeme: Tek Renk Sırlı	Sır Rengi: Yeşil	Astar Rengi: Beyaz
Hamur Tipi: HT2	Hamur Rengi: 5YR 6/6	Katkı: Mika, Kireç, Kuvars
Ağız Çapı:	Kaide Çapı: 8 cm.	Yükseklik: 2,3 cm.
Cidar Kalınlığı: 0,9 cm.	Çizim: 89	Görsel: 89
Tanım: Kırmızı renk hamurlu yüksek halka kaide parçası. Beyaz renkli astar üzerine parlak yeşil renkte sır uygulaması görülür. Sırda ince çatlaklar ve kireç patlakları görülür.		
Referans: Doğer ve Armağan, 2020, 79, Tablo 1; Gök, Altunkaynak-Duğan ve Buğdaycı, 2020, 190, 17a-17b, 18a-18b; Özkul-Fındık, 2001,128, Fot.111; Gök-Gürhan, 2007, 124, Kat.no.8; Gök-Gürhan, 2008, 78, Tablo 5; Uçar ve Uçar, 2018, 10, Tablo 3/ c, d, e; Türe, 2014, 204, Kat.no.27.		
Tarih: 14-15. Yüzyıllar.		
		

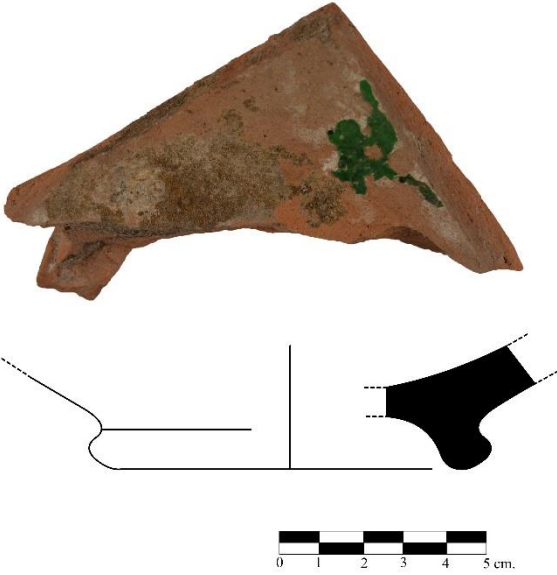
Katalog No: 90	Buluntu Yılı: 2021	Buluntu Yeri: İS-30 Kuzey
Buluntu Kodu: 975,42 – 975,08	Buluntu No: AMR21-38	Buluntu Türü: Kaide
Bezeme: Tek Renk Sırlı	Sır Rengi: Yeşil	Astar Rengi: Beyaz
Hamur Tipi: HT2	Hamur Rengi: 5YR 6/6	Katkı: Mika, Kireç, Kuvars
Ağız Çapı:	Kaide Çapı: 9 cm.	Yükseklik: 3,1 cm.
Cidar Kalınlığı: 0,7-1,3 cm.	Çizim: 90	Görsel: 90
Tanım: Kırmızı renk hamurlu yüksek halka kaide parçası. Beyaz renkli astar üzerine parlak yeşil renkte sır uygulaması görülür. İç yüzeye tamamen uygulanan sırn büyük oranda kavladığı görülür.		
Referans: Doğer ve Armağan, 2020, 79, Tablo 1; Gök, Altunkaynak-Duğan ve Buğdaycı, 2020, 190, 17a-17b, 18a-18b; Özkul-Fındık, 2001,128, Fot.111; Gök-Gürhan, 2007, 124, Kat.no.8; Gök-Gürhan, 2008, 78, Tablo 5; Uçar ve Uçar, 2018, 10, Tablo 3/ c, d, e; Türe, 2014, 204, Kat.no.27.		
Tarih: 14-15. Yüzyıllar.		
		

Katalog No: 91	Buluntu Yılı: 2021	Buluntu Yeri: İS-25 Güney
Buluntu Kodu:	Buluntu No: AMR21-600	Buluntu Türü: Kaide
Bezeme: Tek Renk Sırlı	Sır Rengi: Yeşil	Astar Rengi: Beyaz
Hamur Tipi: HT2	Hamur Rengi: 5YR 6/6	Katkı: Mika, Kireç, Kuvars
Ağız Çapı:	Kaide Çapı: 9 cm.	Yükseklik: 3,4 cm.
Cidar Kalınlığı: 0,5-0,9 cm.	Çizim: 91	Görsel: 91

Tanım: Kırmızı renk hamurlu yüksek halka kaide parçası. Beyaz renkli astar üzerine parlak yeşil renkte sır uygulaması görülür. İç yüzeye tamamen uygulanan sırda ince çatlaklar ve kavlamalar görülür.

Referans: Doğer ve Armağan, 2020, 79, Tablo 1; Gök, Altunkaynak-Duğan ve Buğdaycı, 2020, 190, 17a-17b, 18a-18b; Özkul-Fındık, 2001,128, Fot.111; Gök-Gürhan, 2007, 124, Kat.no.8; Gök-Gürhan, 2008, 78, Tablo 5; Uçar ve Uçar, 2018, 10, Tablo 3/ c, d, e; Türe, 2014, 204, Kat.no.27.

Tarih: 14-15. Yüzyıllar.

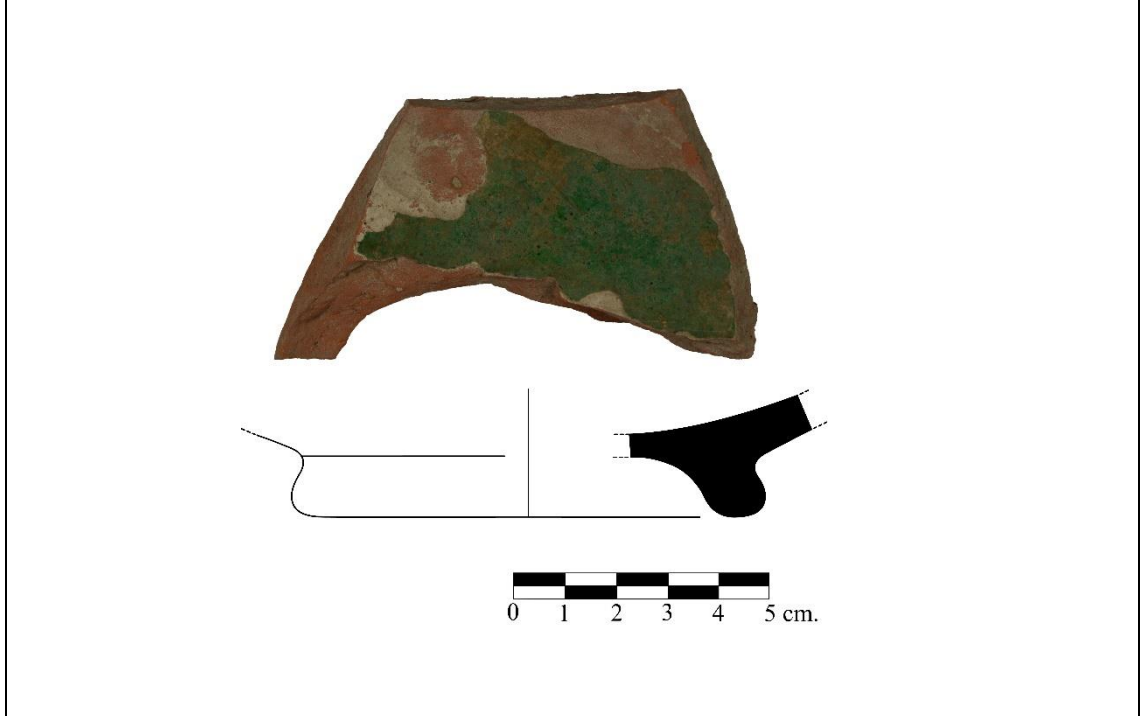

Katalog No: 92	Buluntu Yılı: 2021	Buluntu Yeri: İS-25 Güney
Buluntu Kodu:	Buluntu No: AMR21-599	Buluntu Türü: Kaide
Bezeme: Tek Renk Sırlı	Sır Rengi: Yeşil	Astar Rengi: Beyaz
Hamur Tipi: HT2	Hamur Rengi: 5YR 6/6	Katkı: Mika, Kireç, Kuvars
Ağız Çapı:	Kaide Çapı: 9 cm.	Yükseklik: 3,3 cm.
Cidar Kalınlığı: 0,6-1,1 cm.	Çizim: 92	Görsel: 92

Tanım: Kırmızı renk hamurlu yüksek halka kaide parçası. Beyaz renkli astar üzerine parlak yeşil renkte sır uygulaması görülür. İç yüzeye tamamen uygulanan sırn büyük oranda kavladığı görülür.

Referans: Doğer ve Armağan, 2020, 79, Tablo 1; Gök, Altunkaynak-Duğan ve Buğdaycı, 2020, 190, 17a-17b, 18a-18b; Özkul-Fındık, 2001,128, Fot.111; Gök-Gürhan, 2007, 124, Kat.no.8; Gök-Gürhan, 2008, 78, Tablo 5; Uçar ve Uçar, 2018, 10, Tablo 3/ c, d, e; Türe, 2014, 204, Kat.no.27.

Tarih: 14-15. Yüzyıllar.

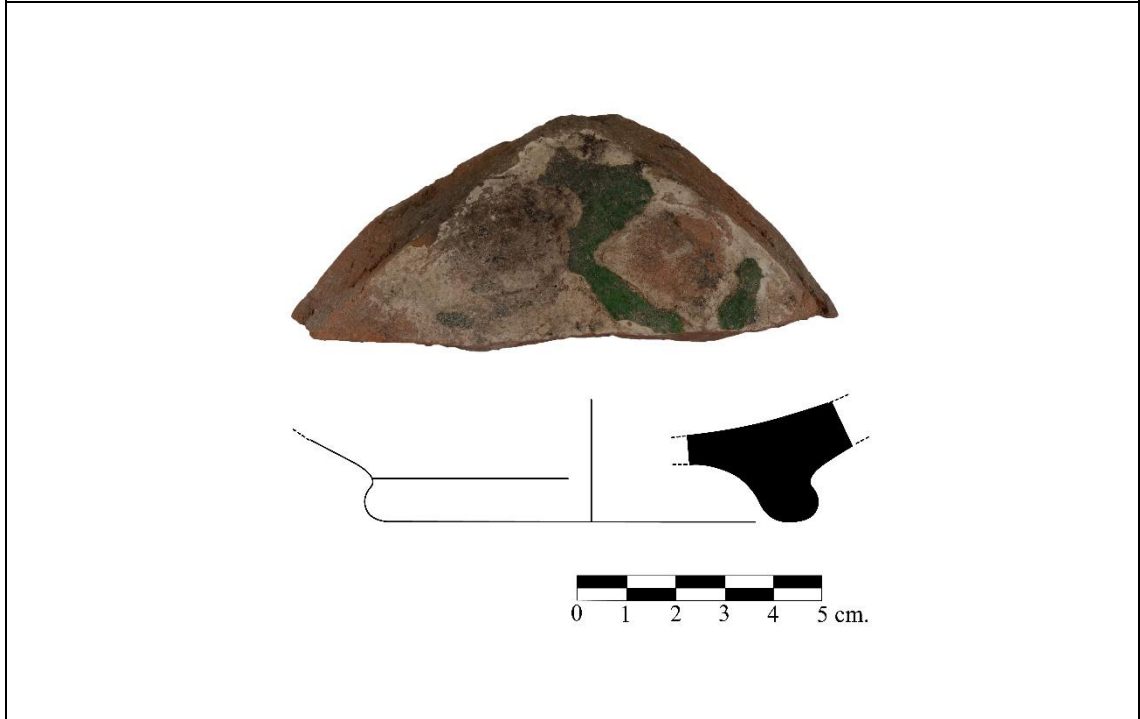

Katalog No: 93	Buluntu Yılı: 2014	Buluntu Yeri: Yukarı Şehir GB
Buluntu Kodu: 974,18-973,22	Buluntu No: AMR14-12	Buluntu Türü: Kaide
Bezeme: Tek Renk Sırlı	Sır Rengi: Koyu Yeşil	Astar Rengi: Beyaz
Hamur Tipi: HT1	Hamur Rengi: 5YR 7/6	Katkı: Mika, Kireç, Kuvars, Şamot
Ağız Çapı:	Kaide Çapı: 7,5 cm.	Yükseklik: 4,2 cm.
Cidar Kalınlığı: 1 cm.	Çizim: 93	Görsel: 93

Tanım: Açık kırmızı renk hamurlu yüksek halka kaide parçası. İnce beyaz renkli astar üzerine koyu yeşil renkte sır uygulaması görülür. Sırda ince çatlaklar ve kireç patlakları görülür.

Referans: Doğer ve Armağan, 2020, 79, Tablo 1; Gök, Altunkaynak-Duğan ve Buğdaycı, 2020, 190, 17a-17b, 18a-18b; Özkul-Fındık, 2001,128, Fot.111; Gök-Gürhan, 2007, 124, Kat.no.8; Gök-Gürhan, 2008, 78, Tablo 5; Uçar ve Uçar, 2018, 10, Tablo 3/ c, d, e; Türe, 2014, 204, Kat.no.27.

Tarih: 14-15. Yüzyıllar.

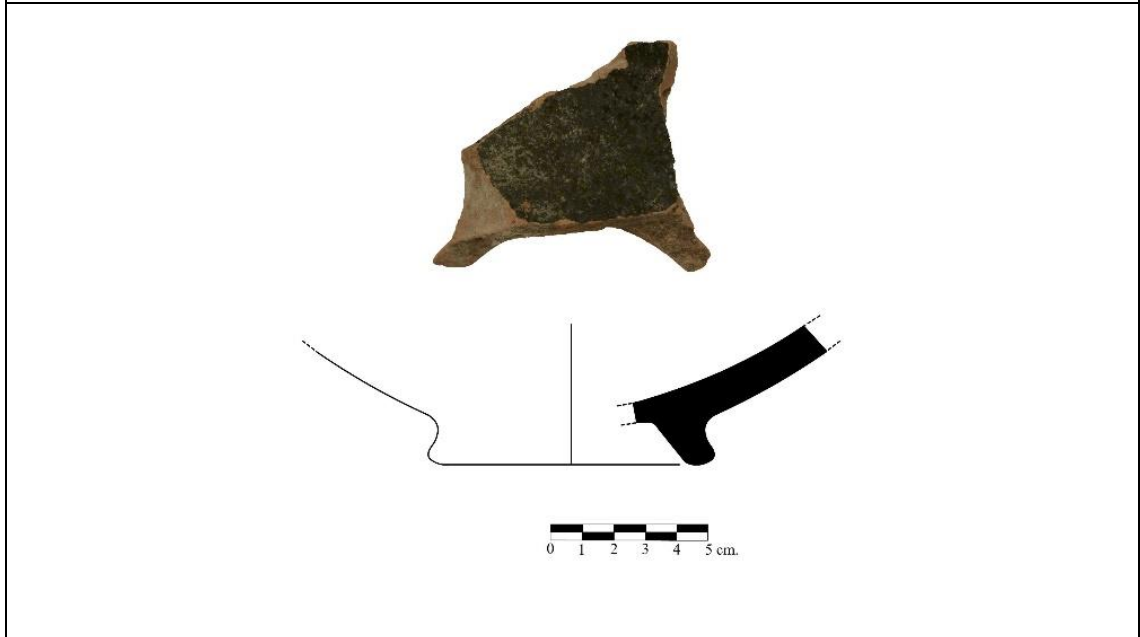

Katalog No: 94	Buluntu Yılı: 2021	Buluntu Yeri: İS-31 Kuzey
Buluntu Kodu: 975,48 – 974,93	Buluntu No: AMR21-62	Buluntu Türü: Kaide
Bezeme: Tek Renk Sırlı	Sır Rengi: Açık Yeşil	Astar Rengi:
Hamur Tipi: HT2	Hamur Rengi: 5YR 6/6	Katkı: Mika, Kireç, Kuvars
Ağız Çapı:	Kaide Çapı: 7 cm.	Yükseklik: 2,5 cm.
Cidar Kalınlığı: 0,9 cm.	Çizim: 94	Görsel: 94

Tanım: Kırmızı renk hamurlu yüksek halka kaide parçası. Astar olmaksızın iç yüzeye açık yeşil renkte sır uygulaması görülür. Dış yüzey sade tutulmuştur.

Referans:

Tarih: 14-15. Yüzyıllar.

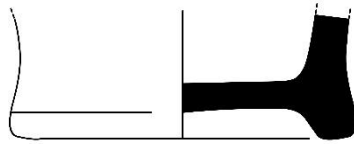

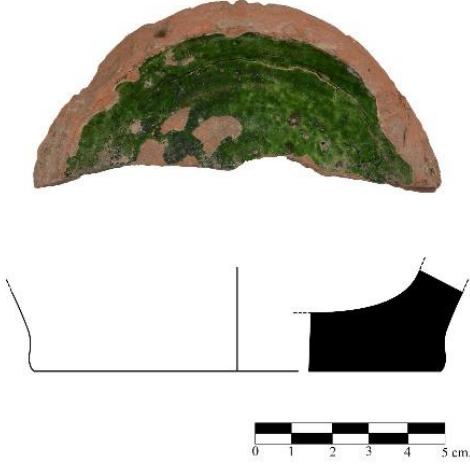
Katalog No: 95	Buluntu Yılı: 2020	Buluntu Yeri: İS-14
Buluntu Kodu: 978,44	Buluntu No: AMR20-373	Buluntu Türü: Kaide
Bezeme: Tek Renk Sırlı	Sır Rengi: Yeşil	Astar Rengi: Beyaz
Hamur Tipi: HT3	Hamur Rengi: 5YR 6/6	Katkı: Mika, Kireç, Kuvars
Ağız Çapı:	Kaide Çapı: 11 cm.	Yükseklik: 2,8 cm.
Cidar Kalınlığı: 1,2 cm.	Çizim: 95	Görsel: 95
Tanım: Kırmızı renk hamurlu düz kaide parçası. İnce beyaz renkli astar üzerine parlak yeşil renkte sır uygulaması görülür. Sadece iç yüzeye uygulanan sırda ince çatlaklar, kireç patlakları ve kavlamalar görülür.		
Referans: Çeken, 2005, 346, Kat.no.462.		
Tarih: 14-15. Yüzyıllar.		
		

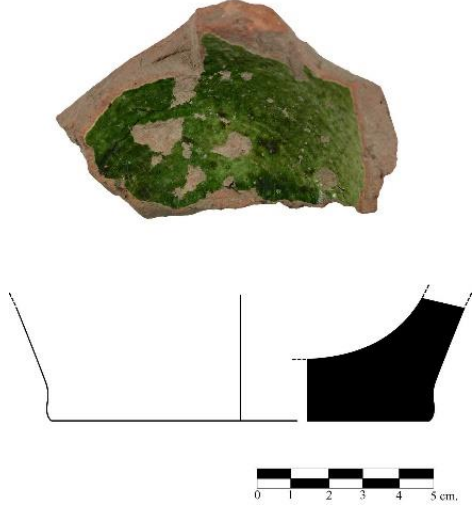
Katalog No: 96	Buluntu Yılı: 1994	Buluntu Yeri: TT Alanı
Buluntu Kodu: Kontekst 247	Buluntu No: AMR94-01	Buluntu Türü: Kaide
Bezeme: Tek Renk Sırlı	Sır Rengi: Yeşil	Astar Rengi: Beyaz
Hamur Tipi: HT3	Hamur Rengi: 5YR 6/6	Katkı: Mika, Kireç, Kuvars
Ağız Çapı:	Kaide Çapı: 10 cm.	Yükseklik: 3,5 cm.
Cidar Kalınlığı: 1,1 cm.	Çizim: 96	Görsel: 96
Tanım: Kırmızı renk hamurlu düz kaide parçası. İnce beyaz renkli astar üzerine parlak yeşil renkte sır uygulaması görülür. Sadece iç yüzeye uygulanan sırda ince çatlaklar, kireç patlakları ve kavlamalar görülür.		
Referans: Çeken, 2005, 346, Kat.no.462.		
Tarih: 14-15. Yüzyıllar.		
		

Katalog No: 97	Buluntu Yılı: 2020	Buluntu Yeri: İS-23
Buluntu Kodu: 977,46	Buluntu No: AMR20-352	Buluntu Türü: Kaide
Bezeme: Tek Renk Sırlı	Sır Rengi: Yeşil	Astar Rengi: Beyaz
Hamur Tipi: HT3	Hamur Rengi: 5YR 6/6	Katkı: Mika, Kireç, Kuvars
Ağız Çapı:	Kaide Çapı: 6 cm.	Yükseklik: 2,7 cm.
Cidar Kalınlığı: 0,5 cm.	Çizim: 97	Görsel: 97
Tanım: Kırmızı renk hamurlu düz kaide parçası. Astar olmaksızın hamur yüzeyine koyu yeşil renkte sır uygulaması görülür. Sadece dış yüzeye uygulanan sırda ince çatlaklar ve kireç patlakları görülür.		
Referans: Çeken, 2005, 346, Kat.no.462.		
Tarih: 14-15. Yüzyıllar.		
		

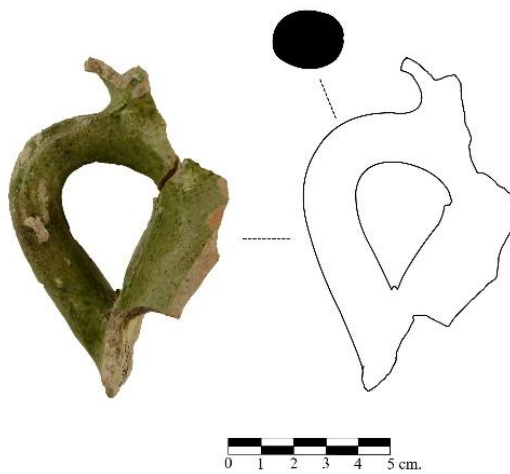
Katalog No: 98	Buluntu Yılı: 2015	Buluntu Yeri: Bazilika B Bg3
Buluntu Kodu: 974,821-974,141	Buluntu No: AMR15-383	Buluntu Türü: Kulp
Bezeme: Tek Renk Sırlı	Sır Rengi: Açık Yeşil	Astar Rengi: Krem
Hamur Tipi: HT1	Hamur Rengi: 5YR 7/6	Katkı: Mika, Kireç, Kuvars
Uzunluk: 7,5 cm.	Kalınlık: 2,1 cm.	En: 1,6 cm.
Cidar Kalınlığı:	Çizim: 98	Görsel: 98
Tanım: Açık kırmızı renk hamurlu kulplu gövde parçası. İnce beyaz krem renkli astar üzerine parlak açık yeşil renkte sır uygulaması görülür. Gövdenin dış yüzeyine ve kulp yüzeyine uygulanan sırda ince çatlaklar ve kireç patlakları görülür.		
Referans: Gök, Altunkaynak-Duğan ve Buğdaycı, 2020, 189, Kat.no.14-15.		
Tarih: 14-15. Yüzyıllar.		
		

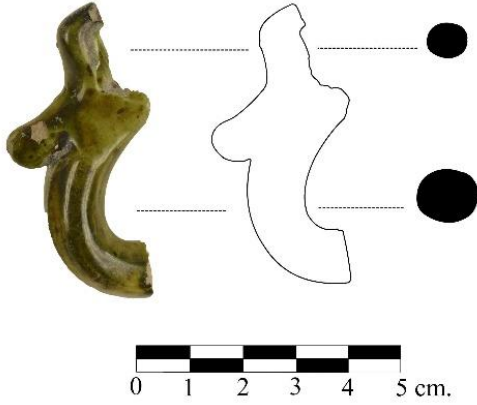
Katalog No: 99	Buluntu Yılı: 2015	Buluntu Yeri: Bazilika B Bg3
Buluntu Kodu: 975,351-974,821	Buluntu No: AMR15-233	Buluntu Türü: Kulp
Bezeme: Tek Renk Sırlı	Sır Rengi: Açık Yeşil	Astar Rengi: Beyaz
Hamur Tipi: HT1	Hamur Rengi: 5YR 7/3	Katkı: Mika, Kireç, Kuvars
Uzunluk: 5,4 cm.	Kalınlık: 1,4 cm.	En: 1 cm.
Cidar Kalınlığı:	Çizim: 99	Görsel: 99
Tanım: Açık kırmızı renk hamurlu kulp parçası. Astar olmaksızın hamur yüzeyine parlak açık yeşil renkte sır uygulaması görülür. Kulp yüzeyine uygulanan sır parlak ve kaygan bir dokuya sahiptir.		
Referans: Gök, Altunkaynak-Duğan ve Buğdaycı, 2020, 189, Kat.no.14-15.		
Tarih: 14-15. Yüzyıllar.		
		

Katalog No: 100	Buluntu Yılı: 2017	Buluntu Yeri: Bazilika B Bk6
Buluntu Kodu: 975,641-974,961	Buluntu No: AMR17-262	Buluntu Türü: Kulp
Bezeme: Tek Renk Sırlı	Sır Rengi: Yeşil	Astar Rengi:
Hamur Tipi: HT1	Hamur Rengi: 5YR 7/6	Katkı: Mika, Kireç, Kuvars
Uzunluk: 3,9 cm.	Kalınlık: 1,7 cm.	En: 1,1 cm.
Cidar Kalınlığı:	Çizim: 100	Görsel: 100

Tanım: Açık kırmızı renk hamurlu kulp parçası. Astar olmaksızın hamur yüzeyine açık yeşil renkte sır uygulaması görülür. Kulp yüzeyine uygulanan sırda ince çatlaklar görülür.

Referans: Gök, Altunkaynak-Duğan ve Buğdaycı, 2020, 189, Kat.no.14-15.

Tarih: 14-15. Yüzyıllar.

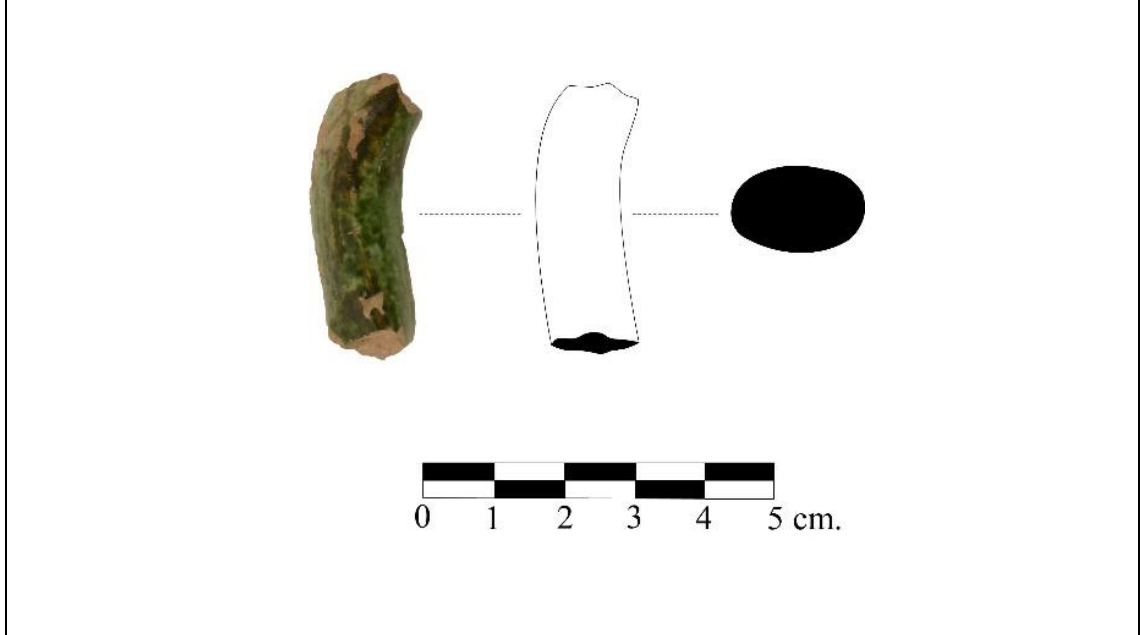

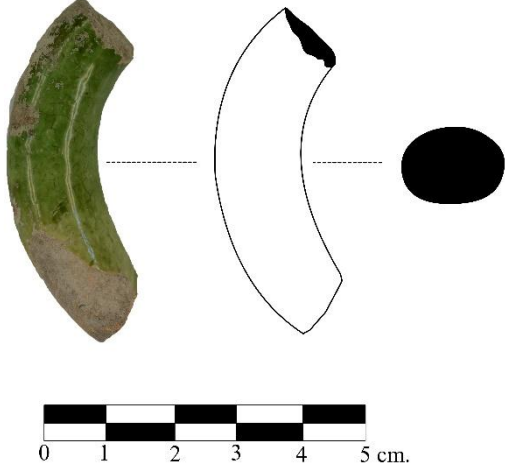
Katalog No: 101	Buluntu Yılı: 2021	Buluntu Yeri: İS-31 Kuzey
Buluntu Kodu: 976,58 – 975,48	Buluntu No: AMR21-54	Buluntu Türü: Kulp
Bezeme: Tek Renk Sırlı	Sır Rengi: Yeşil	Astar Rengi:
Hamur Tipi: HT1	Hamur Rengi: 5YR 7/6	Katkı: Mika, Kireç, Kuvars
Uzunluk: 5,2 cm.	Kalınlık: 1,7 cm.	En: 1,3 cm.
Cidar Kalınlığı:	Çizim: 101	Görsel: 101
Tanım: Açık kırmızı renk hamurlu kulp parçası. Astar olmaksızın hamur yüzeyine parlak açık yeşil renkte sır uygulaması görülür. Kulp yüzeyine uygulanan sırda ince çatlaklar görülür.		
Referans: Gök, Altunkaynak-Duğan ve Buğdaycı, 2020, 189, Kat.no.14-15.		
Tarih: 14-15. Yüzyıllar.		
		

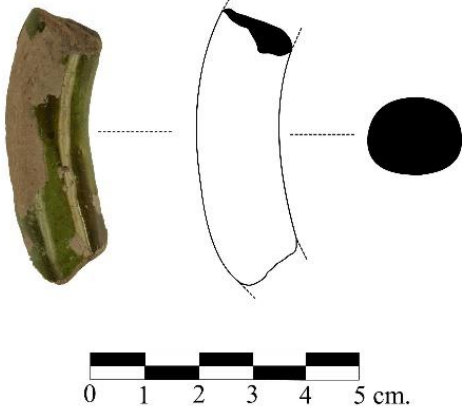
Katalog No: 102	Buluntu Yılı:	Buluntu Yeri: Bazilika B Bk6
Buluntu Kodu: 974,511-973,901	Buluntu No: AMR17-244	Buluntu Türü: Kulp
Bezeme: Tek Renk Sırlı	Sır Rengi: Yeşil	Astar Rengi:
Hamur Tipi: HT1	Hamur Rengi: 5YR 7/6	Katkı: Mika, Kireç, Kuvars
Uzunluk: 5 cm.	Kalınlık: 1,9 cm.	En: 1,6 cm.
Cidar Kalınlığı:	Çizim: 102	Görsel: 102
Tanım: Açık kırmızı renk hamurlu kulp parçası. Astar olmaksızın hamur yüzeyine parlak açık yeşil renkte sır uygulaması görülür. Kulp yüzeyine uygulanan sır parlak ve kaygan bir dokuya sahiptir. Sırda ince çatlaklar ve kavlamalar görülür.		
Referans: Gök, Altunkaynak-Duğan ve Buğdaycı, 2020, 189, Kat.no.14-15.		
Tarih: 14-15. Yüzyıllar.		
		

Katalog No: 103	Buluntu Yılı: 2017	Buluntu Yeri: Bazilika B Bk6
Buluntu Kodu: 974,511-973,901	Buluntu No: AMR17-418	Buluntu Türü: Kulp
Bezeme: Tek Renk Sırlı	Sır Rengi: Açık Yeşil	Astar Rengi: Krem
Hamur Tipi: HT1	Hamur Rengi: 5YR 5/8	Katkı: Mika, Kireç, Kuvars
Uzunluk: 3,9 cm.	Kalınlık: 2,6 cm.	En: 1,8 cm.
Cidar Kalınlığı:	Çizim: 103	Görsel: 103

Tanım: Açık kırmızı renk hamurlu kulp parçası. İnce krem renk astar üzerine açık yeşil renkte sır uygulaması görülür. Kulp yüzeyine uygulanan sırda kavlama görülür.

Referans: Gök, Altunkaynak-Duğan ve Buğdaycı, 2020, 189, Kat.no.14-15.

Tarih: 14-15. Yüzyıllar.

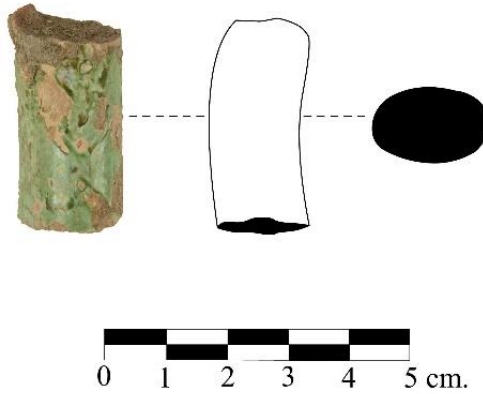

Katalog No: 104	Buluntu Yılı: 2018	Buluntu Yeri: Bazilika B Ba4 (A)
Buluntu Kodu: 974,411-973,881	Buluntu No: AMR18-786	Buluntu Türü: Kulp
Bezeme: Tek Renk Sırlı	Sır Rengi: Açık Yeşil	Astar Rengi: Krem
Hamur Tipi: HT2	Hamur Rengi: 5YR 6/6	Katkı: Mika, Kireç, Kuvars
Uzunluk: 5,4 cm.	Kalınlık: 2,5 cm.	En: 1,8 cm.
Cidar Kalınlığı:	Çizim: 104	Görsel: 104

Tanım: Kırmızı renk hamurlu kulp parçası. İnce krem renk astar üzerine açık yeşil renkte sır uygulaması görülür. Astar ve sır hamur yüzeyi ile birleşmediği için büyük oranda kavlamıştır.

Referans: Gök, Altunkaynak-Duğan ve Buğdaycı, 2020, 189, Kat.no.14-15.

Tarih: 14-15. Yüzyıllar.

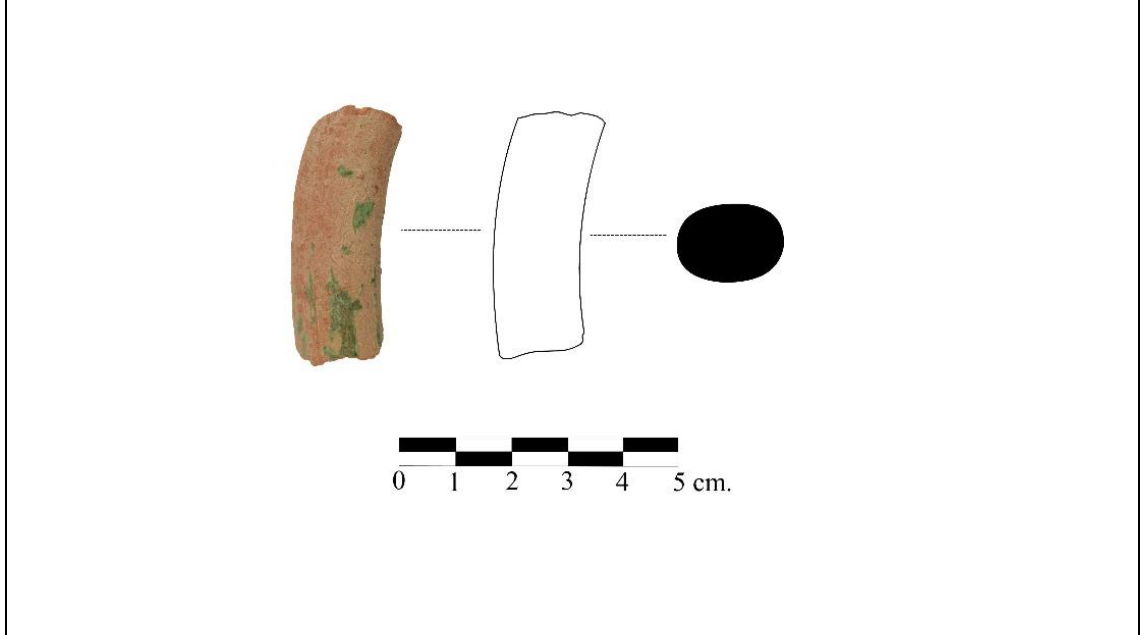

Katalog No: 105	Buluntu Yılı: 2021	Buluntu Yeri: İS-32 Kuzey A
Buluntu Kodu: 975,41- 975,00	Buluntu No: AMR21-27	Buluntu Türü: Kulp
Bezeme: Tek Renk Sırlı	Sır Rengi: Yeşil	Astar Rengi: Beyaz
Hamur Tipi: HT1	Hamur Rengi: 5YR 7/6	Katkı: Mika, Kireç, Kuvars
Uzunluk: 6 cm.	Kalınlık: 2,5 cm.	En: 1,5 cm.
Cidar Kalınlığı:	Çizim: 105	Görsel: 105

Tanım: Açık kırmızı renk hamurlu kulp parçası. Beyaz astar üzerine parlak yeşil renkte sır uygulaması görülür. Kulp yüzeyine uygulanan sır ve astarın hamur yüzeyi ile iyi birleşmediği ve yer yer kavladığı görülür.

Referans: Gök, Altunkaynak-Duğan ve Buğdaycı, 2020, 189, Kat.no.14-15.

Tarih: 14-15. Yüzyıllar.

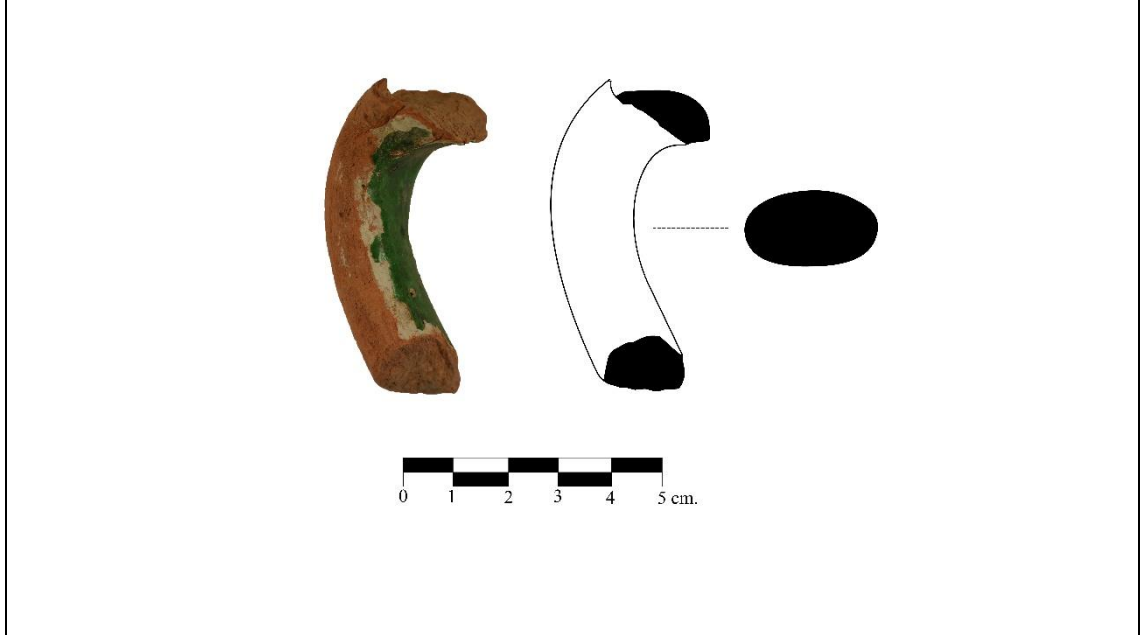

Katalog No: 106	Buluntu Yılı: 2007	Buluntu Yeri: A Kilisesi A13
Buluntu Kodu: Kontekst 601	Buluntu No: AMR07-02	Buluntu Türü: Kulp
Bezeme: Tek Renk Sırlı	Sır Rengi: Yeşil	Astar Rengi: Beyaz
Hamur Tipi: HT2	Hamur Rengi: 5YR 6/6	Katkı: Mika, Kireç, Kuvars
Uzunluk: 7,2 cm.	Kalınlık: 2,5 cm.	En: 1,8 cm.
Cidar Kalınlığı:	Çizim: 106	Görsel: 106

Tanım: Kırmızı renk hamurlu kulp parçası. İnce beyaz renk astar üzerine parlak yeşil renkte sır uygulaması görülür. Parlak ve kaygan dokulu sırda ince çatlaklar görülür.

Referans: Gök, Altunkaynak-Duğan ve Buğdaycı, 2020, 189, Kat.no.14-15.

Tarih: 14-15. Yüzyıllar.

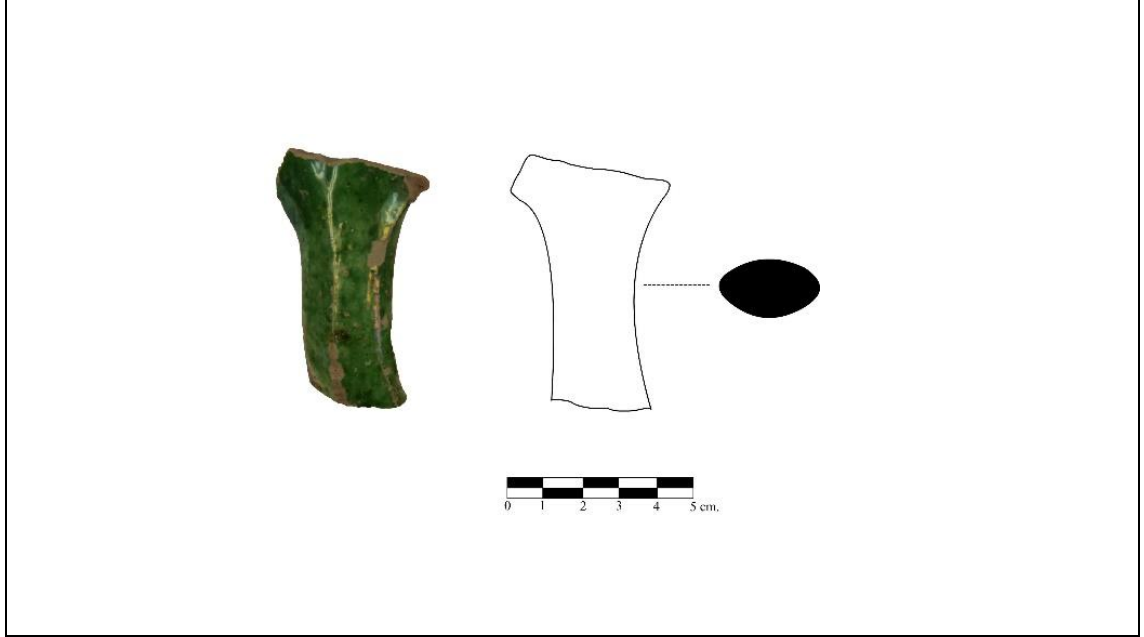

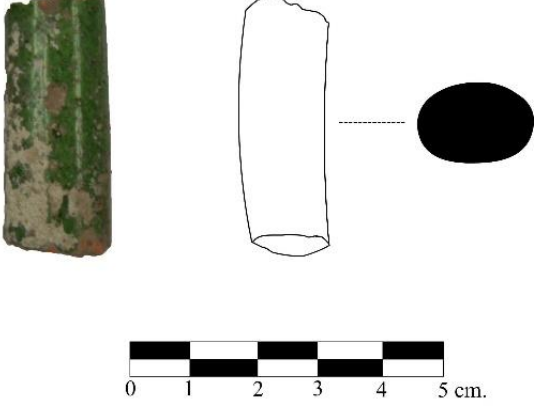
Katalog No: 107	Buluntu Yılı: 2004	Buluntu Yeri: Aşağı Şehir
Buluntu Kodu: Yüzey	Buluntu No: AMR04-01	Buluntu Türü: Kulp
Bezeme: Tek Renk Sırlı	Sır Rengi: Yeşil	Astar Rengi:
Hamur Tipi: HT2	Hamur Rengi: 5YR 6/6	Katkı: Mika, Kireç, Kuvars
Uzunluk: 4,1 cm.	Kalınlık: 2 cm.	En: 1,5 cm.
Cidar Kalınlığı:	Çizim: 107	Görsel: 107
Tanım: Kırmızı renk hamurlu kulp parçası. Astar olmaksızın hamur yüzeyine parlak yeşil renkte sır uygulaması görülür. Parlak ve kaygan dokulu sırda ince çatlaklar ve yer yer kavlamalar görülür.		
Referans: Gök, Altunkaynak-Duğan ve Buğdaycı, 2020, 189, Kat.no.14-15.		
Tarih: 14-15. Yüzyıllar.		
		

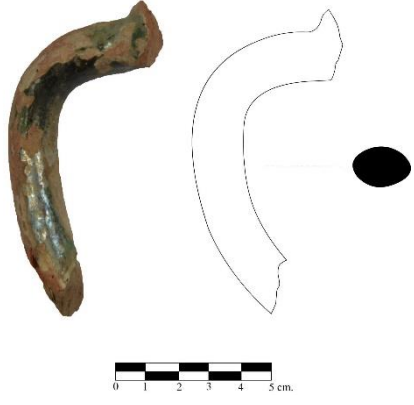
Katalog No: 108	Buluntu Yılı: 1995	Buluntu Yeri: TT Alanı
Buluntu Kodu: Kontekst 109	Buluntu No: AMR95-01	Buluntu Türü: Kulp
Bezeme: Tek Renk Sırlı	Sır Rengi: Açık Yeşil	Astar Rengi: Krem
Hamur Tipi: HT2	Hamur Rengi: 5YR 6/6	Katkı: Mika, Kireç, Kuvars
Uzunluk: 9,2 cm.	Kalınlık: 1,9 cm.	En: 1,4 cm.
Cidar Kalınlığı:	Çizim: 108	Görsel: 108
Tanım: Kırmızı renk hamurlu kulp parçası. İnce krem renk astar üzerine parlak yeşil renkte sır uygulaması görülür. Astar ve sır hamur yüzeyi ile birleşmediği için büyük oranda kavlamıştır.		
Referans: Gök, Altunkaynak-Duğan ve Buğdaycı, 2020, 189, Kat.no.14-15.		
Tarih: 14-15. Yüzyıllar.		
		

Katalog No: 109	Buluntu Yılı: 2015	Buluntu Yeri: Bazilika B Bg1
Buluntu Kodu: 975,071-974,412	Buluntu No: AMR15-176	Buluntu Türü: Kulp
Bezeme: Tek Renk Sırlı	Sır Rengi: Yeşil	Astar Rengi: Beyaz
Hamur Tipi: HT2	Hamur Rengi: 5YR 6/6	Katkı: Mika, Kireç, Kuvars
Uzunluk: 4 cm.	Kalınlık: 3 cm.	En: 1,1 cm.
Cidar Kalınlığı:	Çizim: 109	Görsel: 109

Tanım: Kırmızı renk hamurlu kulp parçası. İnce beyaz renk astar üzerine parlak yeşil renkte sır uygulaması görülür. Sırda kireç patlakları ve ince çatlaklar görülür.

Referans: Gök, Altunkaynak-Duğan ve Buğdaycı, 2020, 189, Kat.no.14-15.

Tarih: 14-15. Yüzyıllar.

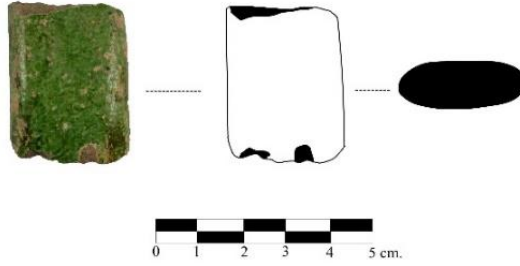

Katalog No: 110	Buluntu Yılı: 2018	Buluntu Yeri: Bazilika B Ba4 (A)
Buluntu Kodu: 974,411-973,881	Buluntu No: AMR18-790	Buluntu Türü: Emzik
Bezeme: Tek Renk Sırlı	Sır Rengi: Açık Yeşil	Astar Rengi:
Hamur Tipi: HT2	Hamur Rengi: 5YR 6/6	Katkı: Mika, Kireç
Uzunluk: 4 cm.	Kalınlık: 2,2 cm.	En: 1,8 cm.
Cidar Kalınlığı:	Çizim: 110	Görsel: 110

Tanım: Kırmızı renk hamurlu emzik parçası. Astar olmaksızın hamur yüzeyine parlak açık yeşil renkte sır uygulandığı görülür. Sır parlak ve kaygan dokuludur.

Referans: Gök, Altunkaynak-Duğan ve Buğdaycı, 2020, 189, Kat.no.12.

Tarih: 14-15. Yüzyıllar.

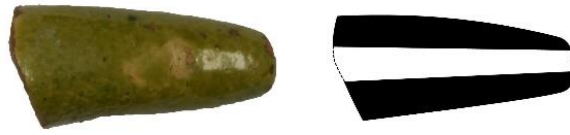

Katalog No: 111	Buluntu Yılı: 2015	Buluntu Yeri: Bazilika B Bg2
Buluntu Kodu: 975,361-974,481	Buluntu No: AMR15-286	Buluntu Türü: Emzik
Bezeme: Tek Renk Sırlı	Sır Rengi: Açık Yeşil	Astar Rengi: Beyaz
Hamur Tipi: HT2	Hamur Rengi: 5YR 6/6	Katkı: Mika, Kireç
Uzunluk: 3 cm.	Kalınlık: 2 cm.	En:
Cidar Kalınlığı:	Çizim: 111	Görsel: 111

Tanım: Kırmızı renk hamurlu emzik parçası. İnce beyaz renk astar üzerine parlak yeşil renkte sır uygulandığı görülür. Parlak ve kaygan dokulu sırda ince çatlaklar görülür.

Referans: Gök, Altunkaynak-Duğan ve Buğdaycı, 2020, 189, Kat.no.12.

Tarih: 14-15. Yüzyıllar.

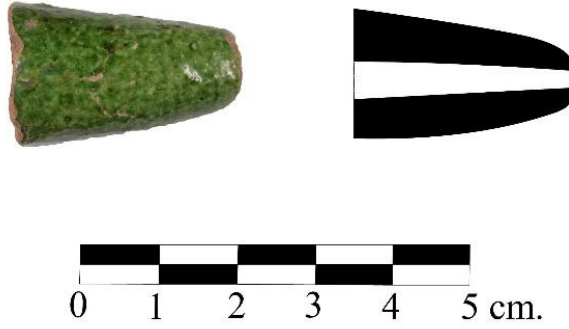

Katalog No: 112	Buluntu Yılı: 2017	Buluntu Yeri: Bazilika B Bk6
Buluntu Kodu: 974,511-973,901	Buluntu No: AMR17-351	Buluntu Türü:
Bezeme: Tek Renk Sırlı, Duokrom	Sır Rengi: Turkuaz, Hardal Sarısı	Astar Rengi: Ağız
Hamur Tipi: HT2	Hamur Rengi: 5YR 5/8	Katkı: Mika, Kireç, Kuvars
Ağız Çapı: 23 cm.	Kaide Çapı:	Yükseklik: 6,3 cm.
Cidar Kalınlığı: 0,4-0,8 cm.	Çizim: 112	Görsel: 112

Tanım: Kırmızı renk hamurlu, yarı-küresel gövdeli çanak kabına ait ağız parçası. İç yüzeyde astar olmaksızın hamur yüzeyine turkuaz renkte mat sır uygulanmıştır. Dış yüzeyde oluşturulan radyal hatlar üzerine astar olmaksızın hardal sarısı renkte sır uygulanmıştır. Sır ve astar hamur yüzeyi ile iyi birleşmiş durumdadır.

Referans: Doğer ve Armağan, 2020, 86, Tablo 9; Özkul-Fındık, 2001, 128, Fot. 108-109; Gök ve Buğdaycı, 2019, 286, Tablo 2/1a-1b, 2a-2b; Gök, Altunkaynak-Duğan ve Buğdaycı, 2020, 190, 19a-19b; Gök-Gürhan, 2008, 79, Tablo 6/ Kat.no.11.

Tarih: 14-15. Yüzyıllar.

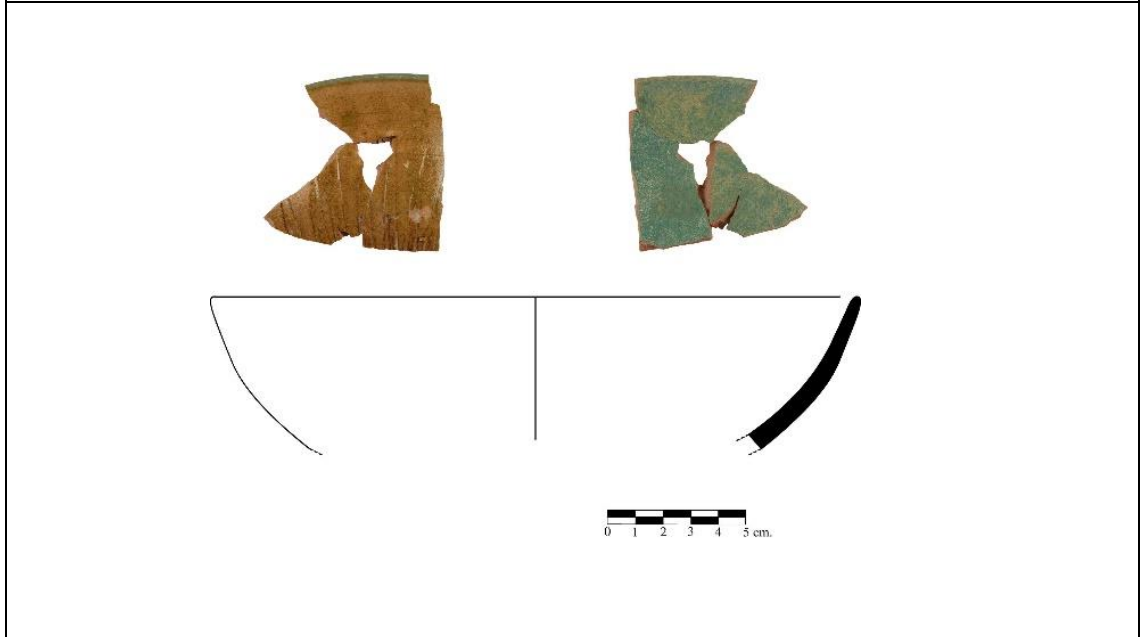

Katalog No: 113	Buluntu Yılı: 2021	Buluntu Yeri: İS-29 Kuzey
Buluntu Kodu: 976,65 – 975,82	Buluntu No: AMR21-05	Buluntu Türü: Ağız
Bezeme: Tek Renk Sırlı, Duokrom	Sır Rengi: Turkuaz, Hardal Sarısı	Astar Rengi:
Hamur Tipi: HT2	Hamur Rengi: 5YR 5/8	Katkı: Mika, Kireç, Kuvars
Ağız Çapı: 23 cm.	Kaide Çapı:	Yükseklik: 6 cm.
Cidar Kalınlığı: 0,5-0,8 cm.	Çizim: 113	Görsel: 113

Tanım: Kırmızı renk hamurlu, yarı-küresel gövdeli çanak kabına ait ağız parçası. İç yüzeyde astar olmaksızın hamur yüzeyine turkuaz renkte mat sır uygulanmıştır. Dış yüzeyde oluşturulan radyal hatlar üzerine astar olmaksızın hardal sarısı renkte sır uygulanmıştır. Sır ve astar hamur yüzeyi ile iyi birleşmiş durumdadır.

Referans: Doğer ve Armağan, 2020, 86, Tablo 9; Özkul-Fındık, 2001, 128, Fot. 108-109; Gök ve Buğdaycı, 2019, 286, Tablo 2/1a-1b, 2a-2b; Gök, Altunkaynak-Duğan ve Buğdaycı, 2020, 190, 19a-19b; Gök-Gürhan, 2008, 79, Tablo 6/ Kat.no.11.

Tarih: 14-15. Yüzyıllar.

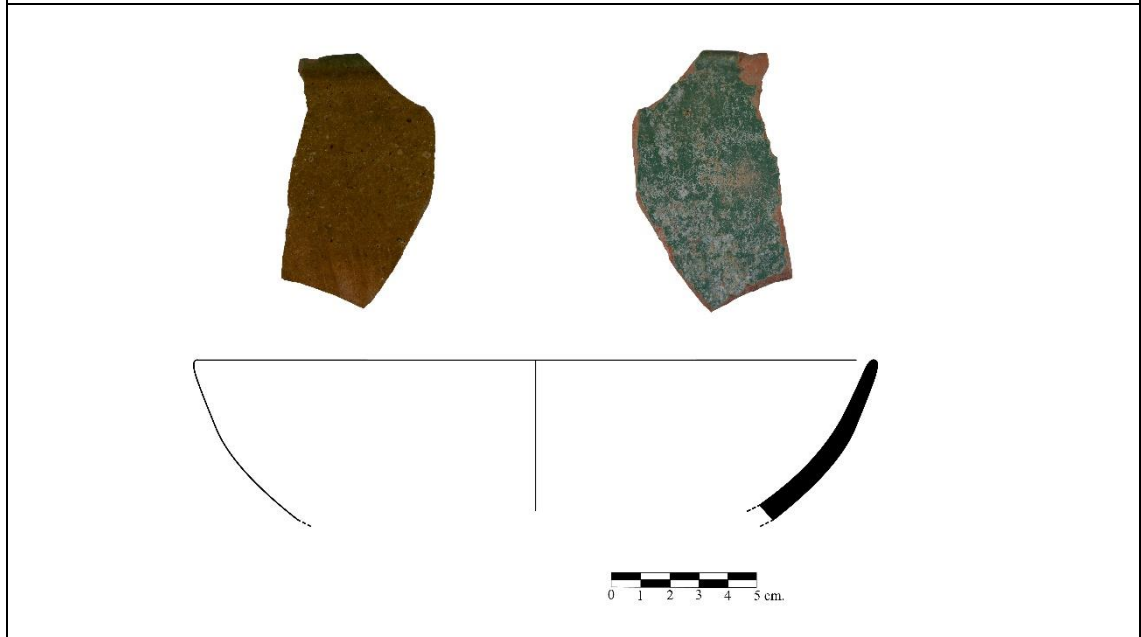

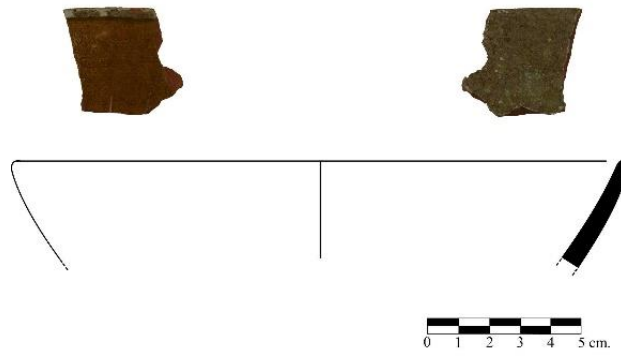
Katalog No: 114	Buluntu Yılı: 2018	Buluntu Yeri: Bazilika B Bg5
Buluntu Kodu: 974,331 – 973,821	Buluntu No: AMR18-783	Buluntu Türü: Ağız
Bezeme: Tek Renk Sırlı, Duokrom	Sır Rengi: Turkuaz, Hardal Sarısı	Astar Rengi: Beyaz
Hamur Tipi: HT2	Hamur Rengi: 5YR 6/6	Katkı: Mika, Kireç, Kuvars
Ağız Çapı: 22 cm.	Kaide Çapı:	Yükseklik: 3,9 cm.
Cidar Kalınlığı: 0,4-0,8 cm.	Çizim: 114	Görsel: 114
Tanım: Kırmızı renk hamurlu, yarı-küresel gövdeli çanak kabına ait ağız parçası. İç yüzeyde astar olmaksızın hamur yüzeyine turkuaz renkte mat sır uygulanmıştır. Dış yüzeyde ise yine astar olmaksızın hamur yüzeyine hardal sarısı renkte sır uygulanmıştır.		
Referans: Doğer ve Armağan, 2020, 86, Tablo 9; Özkul-Fındık, 2001, 128, Fot. 108-109; Gök ve Buğdaycı, 2019, 286, Tablo 2/1a-1b, 2a-2b; Gök, Altunkaynak-Duğan ve Buğdaycı, 2020, 190, 19a-19b; Gök-Gürhan, 2008, 79, Tablo 6/ Kat.no.11.		
Tarih: 14-15. Yüzyıllar.		
		

Katalog No: 115	Buluntu Yılı: 2019	Buluntu Yeri: Bazilika B Bo3
Buluntu Kodu: 975,631 – 975,371	Buluntu No: AMR19-362	Buluntu Türü: Ağız
Bezeme: Tek Renk Sırlı, Duokrom	Sır Rengi: Turkuaz, Sarı	Astar Rengi:
Hamur Tipi: HT2	Hamur Rengi: 5YR 6/6	Katkı: Mika, Kireç, Kuvars
Ağız Çapı: 23 cm.	Kaide Çapı:	Yükseklik: 2 cm.
Cidar Kalınlığı: 0,5 cm.	Çizim: 115	Görsel: 115

Tanım: Kırmızı renk hamurlu, yarı-küresel gövdeli çanak kabına ait ağız parçası. İç yüzeyde astar olmaksızın hamur yüzeyine turkuaz renkte sır uygulanmıştır. Dış yüzeyde ise yine astar olmaksızın hamur yüzeyine sarı renkte sır uygulanmıştır. Sırda ince çatlaklar ve yer yer kireç patlakları görülür.

Referans: Doğer ve Armağan, 2020, 86, Tablo 9; Özkul-Fındık, 2001, 128, Fot. 108-109; Gök ve Buğdaycı, 2019, 286, Tablo 2/1a-1b, 2a-2b; Gök, Altunkaynak-Duğan ve Buğdaycı, 2020, 190, 19a-19b; Gök-Gürhan, 2008, 79, Tablo 6/ Kat.no.11.

Tarih: 14-15. Yüzyıllar.

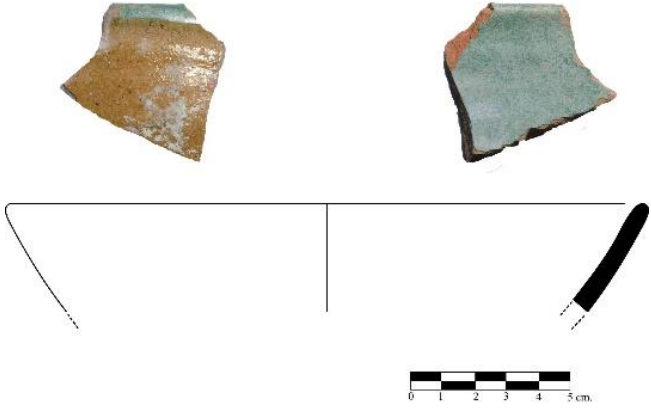

Katalog No: 116	Buluntu Yılı: 2020	Buluntu Yeri: İS-24
Buluntu Kodu: 975,61-974,16	Buluntu No: AMR20-355	Buluntu Türü:
Bezeme: Tek Renk Sırlı, Duokrom	Sır Rengi: Turkuaz, Açık Yeşil	Astar Rengi: Ağız
Hamur Tipi: HT2	Hamur Rengi: 5YR 6/6	Katkı: Mika, Kireç, Kuvars
Ağız Çapı: 22 cm.	Kaide Çapı:	Yükseklik: 3,9 cm.
Cidar Kalınlığı: 0,5-0,7 cm.	Çizim: 116	Görsel: 116
Tanım: Kırmızı renk hamurlu, yarı-küresel gövdeli çanak kabına ait ağız parçası. İç yüzeyde beyaz renk astar üzerine turkuaz renkte sır uygulanmıştır. Dış yüzeyde ise yine astar olmaksızın hamur yüzeyine hardal sarısı renkte sır uygulanmıştır.		
Referans: Doğer ve Armağan, 2020, 86, Tablo 9; Özkul-Fındık, 2001, 128, Fot. 108-109; Gök ve Buğdaycı, 2019, 286, Tablo 2/1a-1b, 2a-2b; Gök, Altunkaynak-Duğan ve Buğdaycı, 2020, 190, 19a-19b; Gök-Gürhan, 2008, 79, Tablo 6/ Kat.no.11.		
Tarih: 14-15. Yüzyıllar.		
 <p>The image shows two photographs of a ceramic fragment at the top. The left photograph shows the fragment with a greenish-turquoise glaze. The right photograph shows the fragment with a reddish-brown glaze. Below the photographs is a line drawing of the fragment, showing its shape and a scale bar at the bottom right. The scale bar is marked from 0 to 5 cm.</p>		

Katalog No: 117	Buluntu Yılı: 2020	Buluntu Yeri: İS-23
Buluntu Kodu: 977,46	Buluntu No: AMR20-353	Buluntu Türü: Ağız
Bezeme: Tek Renk Sırlı, Duokrom	Sır Rengi: Turkuaz, Hardal Sarısı	Astar Rengi:
Hamur Tipi: HT2	Hamur Rengi: 5YR 5/8	Katkı: Mika, Kireç, Kuvars
Ağız Çapı: 22 cm.	Kaide Çapı:	Yükseklik: 3,6 cm.
Cidar Kalınlığı: 0,5-0,8 cm.	Çizim: 117	Görsel: 117
Tanım: Kırmızı renk hamurlu, yarı-küresel gövdeli çanak kabına ait ağız parçası. İç yüzeyde astar olmaksızın hamur yüzeyine turkuaz renkte mat sır uygulanmıştır. Dış yüzeyde ise yine astar olmaksızın hamur yüzeyine hardal sarısı renkte sır uygulanmıştır. Sır ve astar hamur yüzeyi ile iyi birleşmiş durumdadır.		
Referans: Doğer ve Armağan, 2020, 86, Tablo 9; Özkul-Fındık, 2001, 128, Fot. 108-109; Gök ve Buğdaycı, 2019, 286, Tablo 2/1a-1b, 2a-2b; Gök, Altunkaynak-Duğan ve Buğdaycı, 2020, 190, 19a-19b; Gök-Gürhan, 2008, 79, Tablo 6/ Kat.no.11.		
Tarih: 14-15. Yüzyıllar.		
		

Katalog No: 118	Buluntu Yılı: 2021	Buluntu Yeri: İS-30 Kuzey
Buluntu Kodu: 975,42 – 975,08	Buluntu No: AMR21-40	Buluntu Türü: Ağız
Bezeme: Tek Renk Sırlı, Duokrom	Sır Rengi: Turkuaz, Hardal Sarısı	Astar Rengi:
Hamur Tipi: HT2	Hamur Rengi: 5YR 6/6	Katkı: Mika, Kireç, Kuvars
Ağız Çapı: 26 cm.	Kaide Çapı:	Yükseklik: 6,9 cm.
Cidar Kalınlığı: 0,5-0,8 cm.	Çizim: 118	Görsel: 118

Tanım: Kırmızı renk hamurlu, konik gövdeli ve iç bükey ağız profilli çanak kabına ait ağız parçası. İç yüzeyde astar olmaksızın hamur yüzeyine turkuaz renkte mat sır uygulanmıştır. Dış yüzeyde oluşturulan radyal hatlar üzerine astar olmaksızın hardal sarısı renkte sır uygulanmıştır. Dış yüzeyde ağız kısmından gövdeye doğru turkuaz renk sırda akmalar görülür. Sır ve astar hamur yüzeyi ile iyi birleşmiş durumdadır.

Referans: Doğer ve Armağan, 2020, 86, Tablo 9; Özkul-Fındık, 2001, 128, Fot. 108-109; Gök ve Buğdaycı, 2019, 286, Tablo 2/1a-1b, 2a-2b; Gök, Altunkaynak-Duğan ve Buğdaycı, 2020, 190, 19a-19b; Gök-Gürhan, 2008, 79, Tablo 6/ Kat.no.11.

Tarih: 14-15. Yüzyıllar.

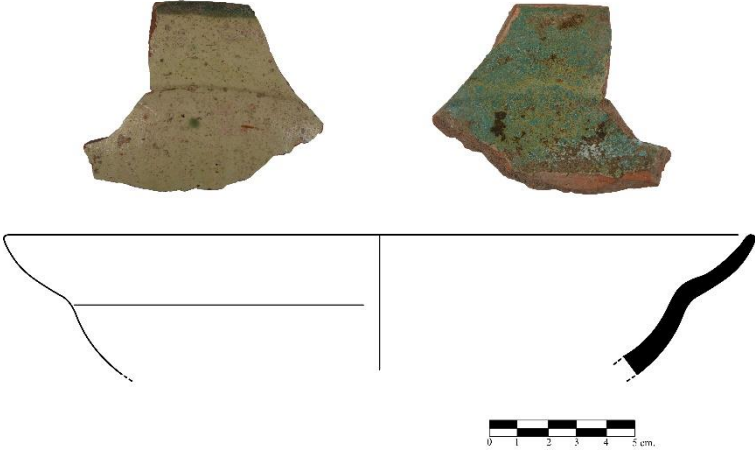

Katalog No: 119	Buluntu Yılı: 2021	Buluntu Yeri: İS-32 Kuzey A
Buluntu Kodu: 975,60 – 975,41	Buluntu No: AMR21-59	Buluntu Türü: Ağız
Bezeme: Tek Renk Sırlı	Sır Rengi: Turkuaz, Şeffaf	Astar Rengi: Beyaz
Hamur Tipi: HT2	Hamur Rengi: 5YR 5/8	Katkı: Mika, Kireç, Kuvars
Ağız Çapı: 24 cm.	Kaide Çapı:	Yükseklik: 4,6 cm.
Cidar Kalınlığı: 0,5-0,8 cm.	Çizim: 119	Görsel: 119
Tanım: Kırmızı renk hamurlu, yarı-küresel gövdeli dışa çekik ağız profilli çanak kabına ait ağız parçası. İç yüzeyde beyaz astar üzerine turkuaz renkte sır uygulanmıştır. Dış yüzeyde ise yine beyaz astar üzerine şeffaf renkte sır uygulanmıştır. Sır ve astar hamur yüzeyi ile iyi birleşmiş durumdadır.		
Referans: Doğer ve Armağan, 2020, 86, Tablo 9; Özkul-Fındık, 2001, 128, Fot. 108-109; Gök ve Buğdaycı, 2019, 286, Tablo 2/1a-1b, 2a-2b; Gök, Altunkaynak-Duğan ve Buğdaycı, 2020, 190, 19a-19b; Gök-Gürhan, 2008, 79, Tablo 6/ Kat.no.11.		
Tarih: 14-15. Yüzyıllar.		
		

Katalog No: 120	Buluntu Yılı: 2021	Buluntu Yeri: İS-32 Kuzey A
Buluntu Kodu: 976,49 – 975,60	Buluntu No: AMR21-70	Buluntu Türü: Ağız
Bezeme: Tek Renk Sırlı	Sır Rengi: Turkuaz, Şeffaf	Astar Rengi: Beyaz
Hamur Tipi: HT2	Hamur Rengi: 5YR 5/8	Katkı: Mika, Kireç, Kuvars
Ağız Çapı: 24 cm.	Kaide Çapı:	Yükseklik: 3,4 cm.
Cidar Kalınlığı: 0,5-0,7 cm.	Çizim: 120	Görsel: 120

Tanım: Kırmızı renk hamurlu, yarı-küresel gövdeli dışa çekik ağız profilli çanak kabına ait ağız parçası. İç yüzeyde beyaz astar üzerine turkuaz renkte sır uygulanmıştır. Dış yüzeyde ise yine beyaz astar üzerine şeffaf renkte sır uygulanmıştır. Sır ve astar hamur yüzeyi ile iyi birleşmiş durumdadır.

Referans: Doğer ve Armağan, 2020, 86, Tablo 9; Özkul-Fındık, 2001, 128, Fot. 108-109; Gök ve Buğdaycı, 2019, 286, Tablo 2/1a-1b, 2a-2b; Gök, Altunkaynak-Duğan ve Buğdaycı, 2020, 190, 19a-19b; Gök-Gürhan, 2008, 79, Tablo 6/ Kat.no.11.

Tarih: 14-15. Yüzyıllar.

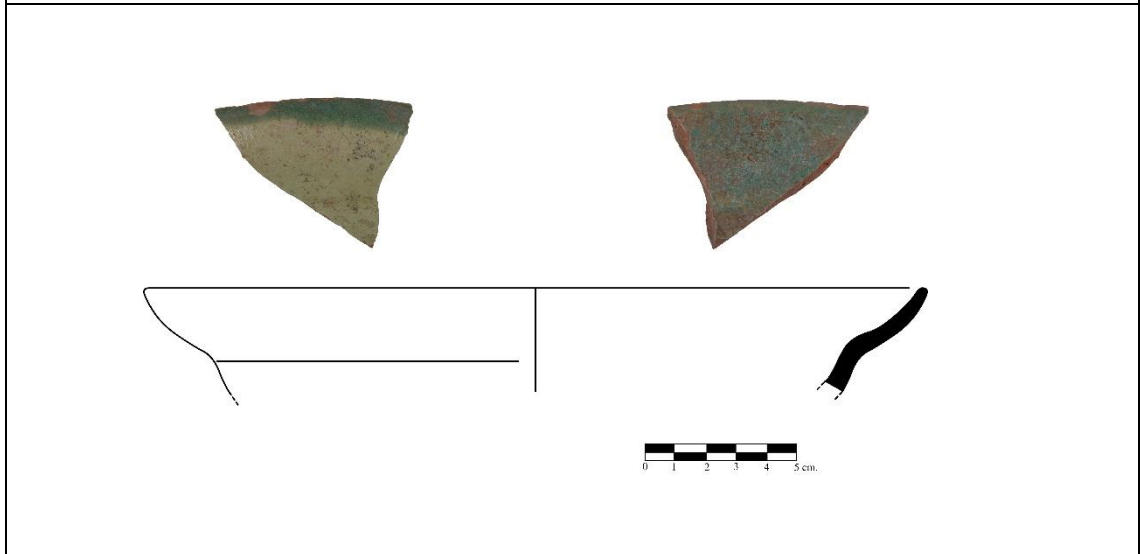

Katalog No: 121	Buluntu Yılı:	Buluntu Yeri: Bazilika B Ba2
Buluntu Kodu: 974,691-974,511	Buluntu No: AMR17-389	Buluntu Türü: Kaide
Bezeme: Tek Renk Sırlı	Sır Rengi: Turkuaz	Astar Rengi: Beyaz
Hamur Tipi: HT2	Hamur Rengi: 5YR 6/8	Katkı: Mika, Kireç, Kuvars
Ağız Çapı:	Kaide Çapı: 9,5 cm.	Yükseklik: 4,8 cm.
Cidar Kalınlığı: 0,9-1,4 cm.	Çizim: 121	Görsel: 121

Tanım: Kırmızı renk hamurlu kaba ait yüksek halka kaide parçası. İç yüzeyde beyaz renk astar üzerine turkuaz renkte sır uygulanmıştır. Sırda ince çatlaklar ve kireç patlakları görülür.

Referans: Doğer ve Armağan, 2020, 86, Tablo 9; Özkul-Fındık, 2001, 128, Fot. 108-109; Gök ve Buğdaycı, 2019, 286, Tablo 2/1a-1b, 2a-2b; Gök, Altunkaynak-Duğan ve Buğdaycı, 2020, 190, 19a-19b; Gök-Gürhan, 2008, 79, Tablo 6/ Kat.no.11.

Tarih: 14-15. Yüzyıllar.

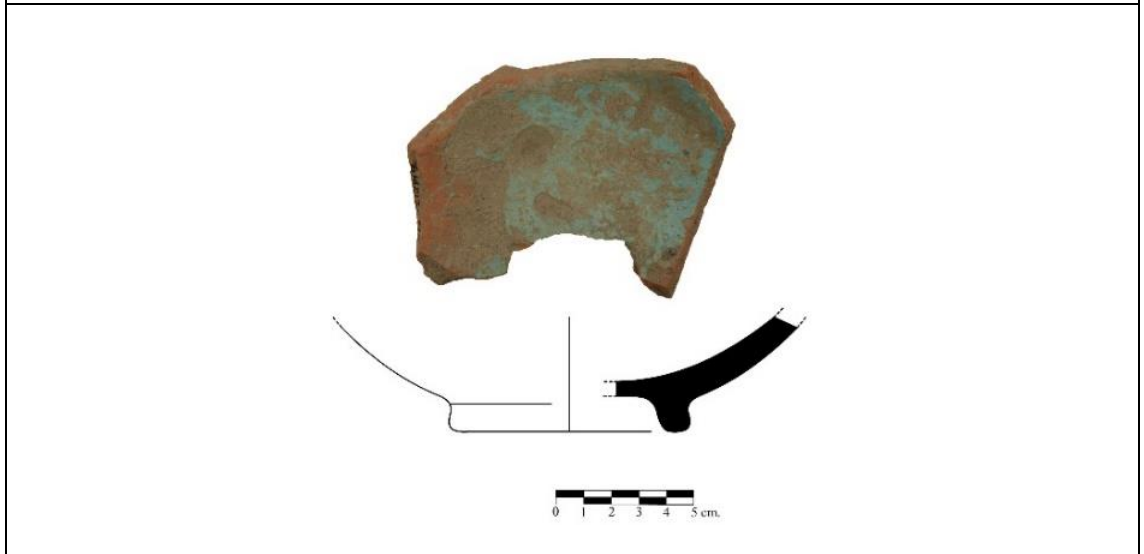



Katalog No: 122	Buluntu Yılı: 2020	Buluntu Yeri: İS-20
Buluntu Kodu: 978,22	Buluntu No: AMR20-378	Buluntu Türü: Kaide
Bezeme: Tek Renk Sırlı, Duokrom	Sır Rengi: Turkuaz, Hardal Sarısı	Astar Rengi: Beyaz
Hamur Tipi: HT2	Hamur Rengi: 5YR 6/6	Katkı: Mika, Kireç, Kuvars
Ağız Çapı:	Kaide Çapı: 9 cm.	Yükseklik: 3,9 cm.
Cidar Kalınlığı: 0,7-1,2 cm.	Çizim: 122	Görsel: 122

Tanım: Kırmızı renk hamurlu kaba ait yüksek halka kaide parçası. İç yüzeyde beyaz renk astar üzerine turkuaz renkte sır uygulanmıştır. Dış yüzeyde ise gövdenin yaklaşık yarısına kadar astar olmaksızın hamur yüzeyine hardal sarısı renkte sır uygulanmıştır. Sırda ince çatlaklar ve kireç patlakları görülür.

Referans: Doğer ve Armağan, 2020, 86, Tablo 9; Özkul-Fındık, 2001, 128, Fot. 108-109; Gök ve Buğdaycı, 2019, 286, Tablo 2/1a-1b, 2a-2b; Gök, Altunkaynak-Duğan ve Buğdaycı, 2020, 190, 19a-19b; Gök-Gürhan, 2008, 79, Tablo 6/ Kat.no.11.

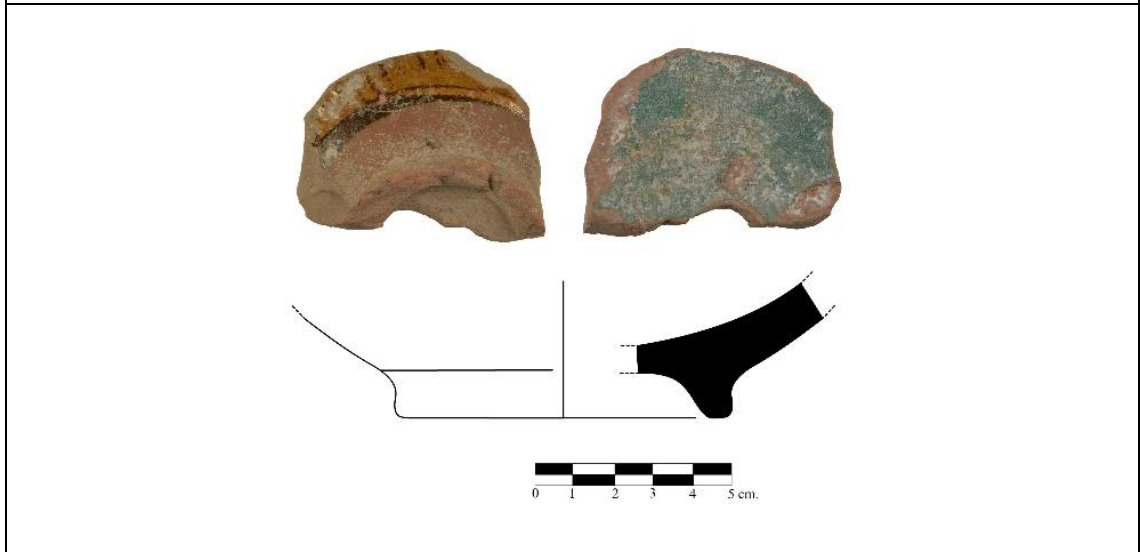
Tarih: 14-15. Yüzyıllar.



Katalog No: 123	Buluntu Yılı: 2021	Buluntu Yeri: İS-32 Kuzey A
Buluntu Kodu: 975,41 – 975,00	Buluntu No: AMR21-28	Buluntu Türü: Kaide
Bezeme: Tek Renk Sırlı	Sır Rengi: Turkuaz	Astar Rengi: Beyaz
Hamur Tipi: HT2	Hamur Rengi: 5YR 6/6	Katkı: Mika, Kireç, Kuars
Ağız Çapı:	Kaide Çapı: 10 cm.	Yükseklik: 5,2 cm.
Cidar Kalınlığı: 0,8 cm.	Çizim: 123	Görsel: 123
Tanım: Kırmızı renk hamurlu yüksek halka kaide parçası. İç yüzeyde beyaz renk astar üzerine turkuaz renkte sır uygulanmıştır. Dış yüzeyde ise kaideye yakın bir noktaya kadar turkuaz renkte sır uygulanmıştır.		
Referans: Doğer ve Armağan, 2020, 86, Tablo 9; Özkul-Fındık, 2001, 128, Fot. 108-109; Gök ve Buğdaycı, 2019, 286, Tablo 2/1a-1b, 2a-2b; Gök, Altunkaynak-Duğan ve Buğdaycı, 2020, 190, 19a-19b; Gök-Gürhan, 2008, 79, Tablo 6/ Kat.no.11.		
Tarih: 14-15. Yüzyıllar.		
		

Katalog No: 124	Buluntu Yılı: 2018	Buluntu Yeri: Bazilika B Ba3
Buluntu Kodu: 974,411-973,731	Buluntu No: AMR18-392	Buluntu Türü: Kulp
Bezeme: Tek Renk Sırlı	Sır Rengi: Turkuaz	Astar Rengi:
Hamur Tipi: HT2	Hamur Rengi: 5YR 6/6	Katkı: Mika, Kireç, Kuvars
Uzunluk: 11,5 cm.	Kalınlık: 2 cm.	En: 1,5 cm.
Cidar Kalınlığı:	Çizim: 124	Görsel: 124

Tanım: Kırmızı renk hamurlu, kulp parçası. Astar olmaksızın hamur yüzeyine turkuaz renkte mat sır uygulanmıştır. Parlak ve kaygan sırda ince çatlaklar ve yer yer kavlamalar görülür.

Referans:

Tarih: 14-15. Yüzyıllar.

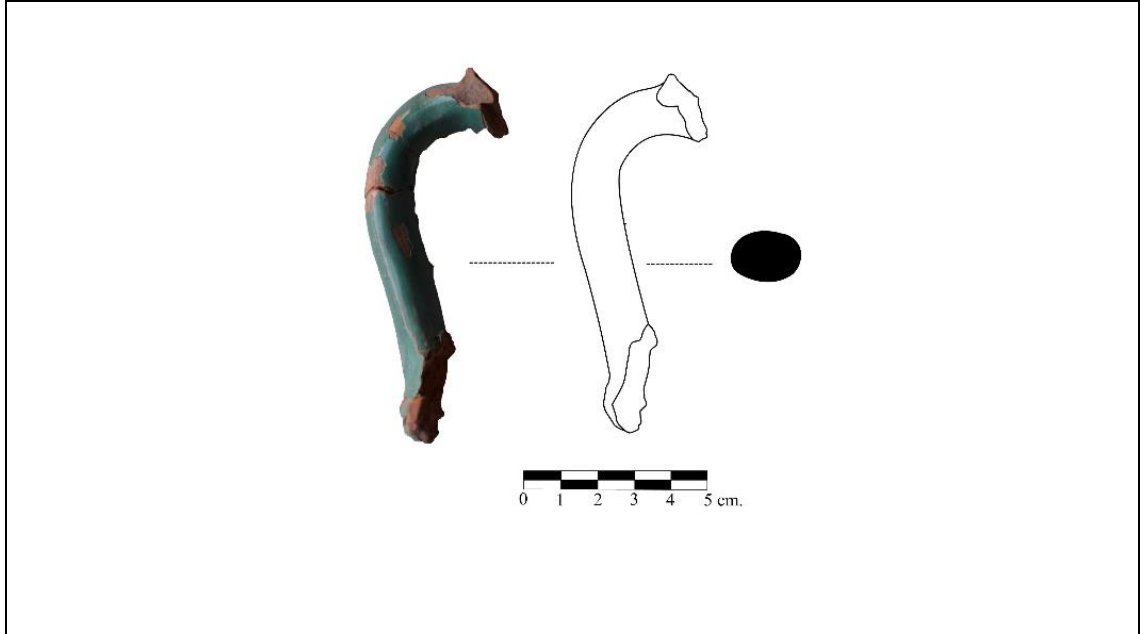

Katalog No: 125	Buluntu Yılı: 2021	Buluntu Yeri: İS-32 Kuzey A
Buluntu Kodu: 975,60 – 975,41	Buluntu No: AMR21-61	Buluntu Türü: Kulp
Bezeme: Tek Renk Sırlı	Sır Rengi: Turkuaz	Astar Rengi:
Hamur Tipi: HT2	Hamur Rengi: 5YR 6/6	Katkı: Mika, Kireç, Kuars
Uzunluk: 4,9 cm.	Kalınlık: 1,9 cm.	En: 1,5 cm.
Cidar Kalınlığı:	Çizim: 125	Görsel: 125

Tanım: Kırmızı renk hamurlu, kulp parçası. Astar olmaksızın hamur yüzeyine turkuaz renkte mat sır uygulanmıştır. Parlak ve kaygan sırda ince çatlaklar ve yer yer kavlamalar görülür.

Referans:

Tarih: 14-15. Yüzyıllar.

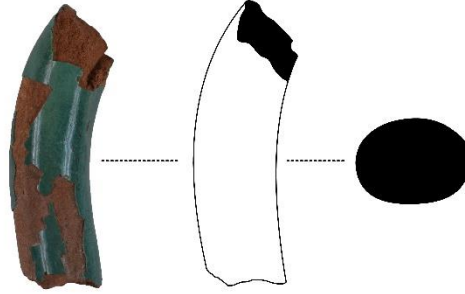

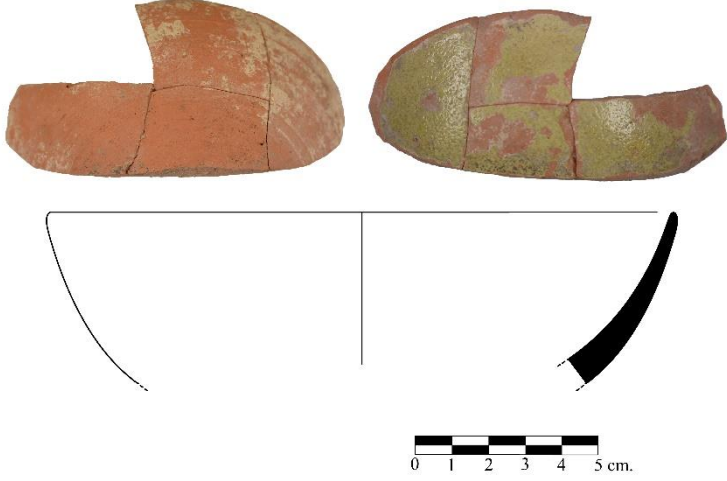
Katalog No: 126	Buluntu Yılı: 2021	Buluntu Yeri: İS-27 Kuzey B
Buluntu Kodu: 976,56 - 975,86	Buluntu No: AMR21-84	Buluntu Türü: Ağız
Bezeme: Tek Renk Sırlı	Sır Rengi: Sarı	Astar Rengi: Krem
Hamur Tipi: HT2	Hamur Rengi: 5YR 6/6	Katkı: Mika, Kireç, Kuvars
Ağız Çapı: 18 cm.	Kaide Çapı:	Yükseklik: 5,7 cm.
Cidar Kalınlığı: 0,3-0,8 cm.	Çizim: 126	Görsel: 126
Tanım: Kırmızı renk hamurlu, yarı-küresel gövdeli çanak kabına ait ağız parçası. İç yüzeyde krem renk astar üzerine sarı renkte sır uygulanmıştır. Beyaz renkteki astar dış yüzeyde gövdenin yaklaşık yarısına kadar uygulanmıştır. Sırda ince çatlaklar ve kavlamalar görülür.		
Referans:		
Tarih: 14-15. Yüzyıllar.		
		

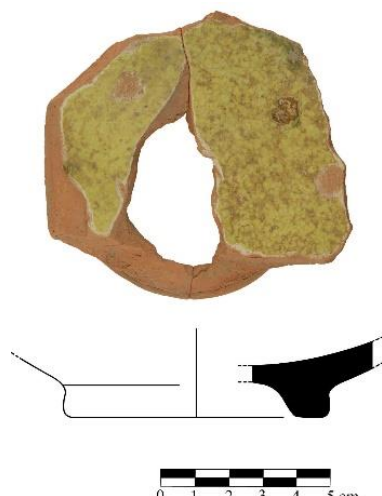
Katalog No: 127	Buluntu Yılı: 2018	Buluntu Yeri: Bazilika B Bg5
Buluntu Kodu: 973,501-972,971	Buluntu No: AMR18-483-567	Buluntu Türü: Kaide
Bezeme: Tek Renk Sırlı	Sır Rengi: Sarı	Astar Rengi: Beyaz
Hamur Tipi: HT2	Hamur Rengi: 5YR 6/6	Katkı: Mika, Kireç, Kuvars
Ağız Çapı:	Kaide Çapı: 8,5 cm.	Yükseklik: 3,4 cm.
Cidar Kalınlığı: 0,9 cm.	Çizim: 127	Görsel: 127
Tanım: Kırmızı renk hamurlu yüksek halka kaide parçası. İç yüzeyde beyaz renk astar üzerine sarı renkte sır uygulanmıştır. Sırda ince çatlaklar ve yer yer kireç patlakları görülür.		
Referans: Türe, 2014, 154-155, Kat.no.2; Uçar ve Uçar, 2018, Tablo 3/ f, h.		
Tarih: 14-15. Yüzyıllar.		
		

Katalog No: 128	Buluntu Yılı: 2018	Buluntu Yeri: İS-28 Kuzey B
Buluntu Kodu: 976,10 – 975,74	Buluntu No: AMR21-81	Buluntu Türü: Kaide
Bezeme: Tek Renk Sırlı	Sır Rengi: Sarı	Astar Rengi: Beyaz
Hamur Tipi: HT2	Hamur Rengi: 5YR 6/6	Katkı: Mika, Kireç, Kuvars
Ağız Çapı:	Kaide Çapı: 4,5 cm.	Yükseklik: 1,8 cm.
Cidar Kalınlığı: 0,6 cm.	Çizim: 128	Görsel: 128

Tanım: Kırmızı renk hamurlu yüksek halka kaide parçası. İç yüzeyde beyaz renk astar üzerine sarı renkte sır uygulanmıştır. Sırda ince çatlaklar görülür.

Referans: Türe, 2014, 154-155, Kat.no.2; Uçar ve Uçar, 2018, Tablo 3/ f, h.

Tarih: 14-15. Yüzyıllar.

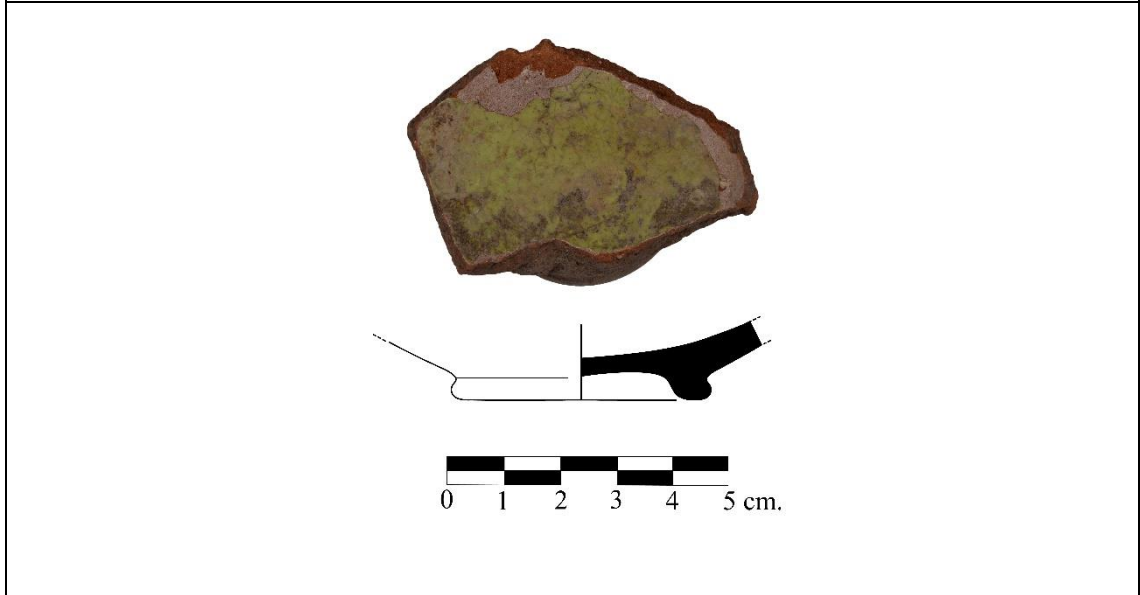

Katalog No: 129	Buluntu Yılı: 2014	Buluntu Yeri: Yukarı Şehir GB
Buluntu Kodu: 973,11-972,39	Buluntu No: AMR14-13	Buluntu Türü: Kaide
Bezeme: Tek Renk Sırlı	Sır Rengi: Sarı	Astar Rengi: Beyaz
Hamur Tipi: HT3	Hamur Rengi: 5YR 6/6	Katkı: Mika, Kireç, Kuvars
Ağız Çapı:	Kaide Çapı: 12 cm.	Yükseklik: 6,5 cm.
Cidar Kalınlığı: 1,2 cm.	Çizim: 129	Görsel: 129

Tanım: Kırmızı renk hamurlu düz kaide parçası. İnce beyaz renkli astar üzerine sarı renkte sır uygulaması görülür. Sadece iç yüzeye uygulanan sırda ince çatlakları ve kireç patlakları görülür.

Referans: Çeken, 2005, 352, Kat.no.473.

Tarih: 14-15. Yüzyıllar.

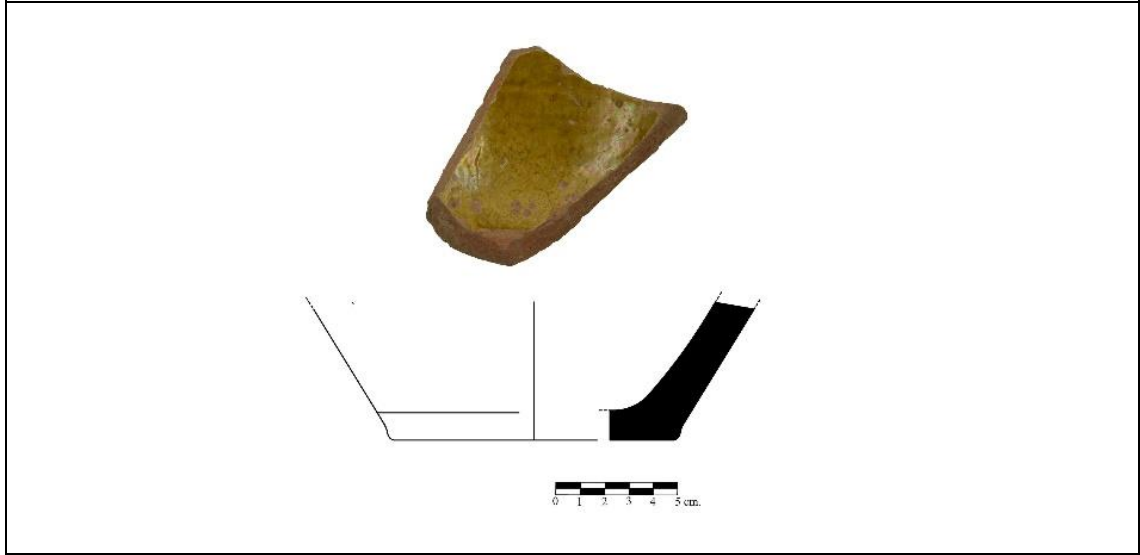

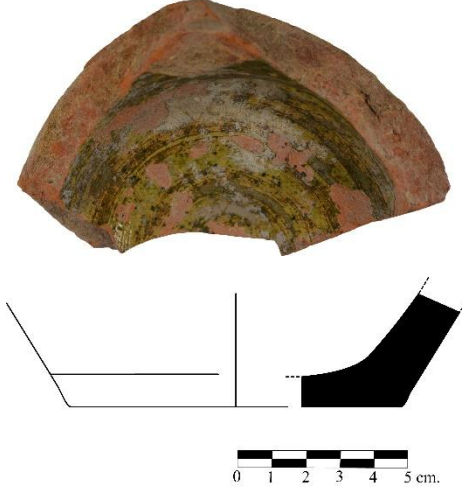
Katalog No: 130	Buluntu Yılı: 2021	Buluntu Yeri: İS-30 Güney
Buluntu Kodu: 975,12 – 973,65	Buluntu No: AMR21-65	Buluntu Türü: Kaide
Bezeme: Tek Renk Sırlı	Sır Rengi: Sarı	Astar Rengi: Beyaz
Hamur Tipi: HT3	Hamur Rengi: 5YR 6/6	Katkı: Mika, Kireç, Kuvars
Ağız Çapı:	Kaide Çapı: 10 cm.	Yükseklik: 4 cm.
Cidar Kalınlığı: 0,7-1,5 cm.	Çizim: 130	Görsel: 130
Tanım: Kırmızı renk hamurlu düz kaide parçası. Astar olmaksızın iç yüzeyde sarı renkte sır uygulaması görülür. Dış yüzey sade tutulmuştur. Sırda kavlamalar görülür.		
Referans: Çeken, 2005, 352, Kat.no.473.		
Tarih: 14-15. Yüzyıllar.		
		

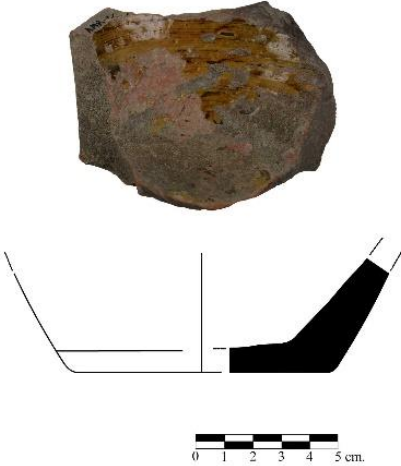
Katalog No: 131	Buluntu Yılı: 2016	Buluntu Yeri: Bazilika B Bk1
Buluntu Kodu: 975,221 – 974,851	Buluntu No: AMR16-65	Buluntu Türü: Kaide
Bezeme: Tek Renk Sırlı	Sır Rengi: Hardal Sarısı	Astar Rengi:
Hamur Tipi: HT3	Hamur Rengi: 5YR 6/6	Katkı: Mika, Kireç, Kuvars
Ağız Çapı:	Kaide Çapı: 9 cm.	Yükseklik: 4,1 cm.
Cidar Kalınlığı: 1,4 cm.	Çizim: 131	Görsel: 131
Tanım: Kırmızı renk hamurlu düz kaide parçası. Astar olmaksızın hamur yüzeyine hardal sarısı renkte sır uygulaması görülür. Sadece iç yüzeye uygulanan sırnın hamur yüzeyi ile iyi birleşmeyip kavladığı görülür.		
Referans: Çeken, 2005, 352, Kat.no.473.		
Tarih: 14-15. Yüzyıllar.		
		

Katalog No: 132	Buluntu Yılı: 2018	Buluntu Yeri: Yukarı Şehir İS-7
Buluntu Kodu: 976,28	Buluntu No: AMR18-222	Buluntu Türü: Ağız
Bezeme: Sgraffito	Sır Rengi: Yeşil	Astar Rengi: Beyaz
Hamur Tipi: HT2	Hamur Rengi: 5YR 6/6	Katkı: Mika, Kireç, Kuvars
Ağız Çapı: 24 cm.	Kaide Çapı:	Yükseklik: 4 cm.
Cidar Kalınlığı: 0,4-0,9 cm.	Çizim: 132	Görsel: 132

Tanım: Kırmızı hamurlu, yayvan gövdeli ve dışa çekik iç bükey ağız profilli sgraffito tabağa ait ağız parçası. Mat ve beyaz renkteki astar kabın iç yüzüne tamamen dış yüzeyinde ise gövdenin yaklaşık yarısına kadar uygulanmıştır. Parlak ve kaygan yeşil renkteki sır kabın iç yüzüne tamamen dış yüzeyinde ise ağız kenarı ile sınırlı tutulmuştur. İç yüzeyde gövdede çıkıntı yaparak oluşturulmuş ağız kenarında kazıma çemberler ve bu çemberlerin arasında ise dikey kazımlar görülür. İç yüzeyde görülen çıkıntı ve ağız kenarı siyah renktedir.

Referans: Doğer ve Armağan, 2020, 81, Tablo 13; Bursalı, 2007, Lev. 84, 85, 86, Lev. 89/3; Altınsapan ve Palalı, 2018, 149.

Tarih: 14-15. Yüzyıllar.

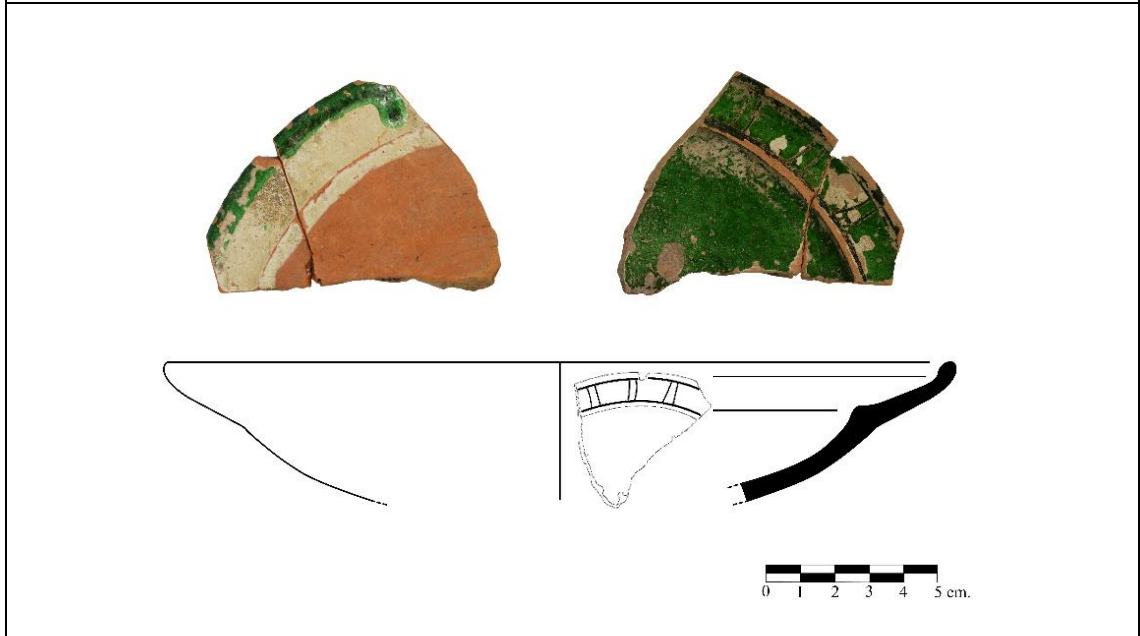

Katalog No: 133	Buluntu Yılı: 2021	Buluntu Yeri: İS-27 Kuzey B
Buluntu Kodu: 976,91 – 976,56	Buluntu No: AMR21-72	Buluntu Türü: Ağız
Bezeme: Sgraffito	Sır Rengi: Yeşil	Astar Rengi: Beyaz
Hamur Tipi: HT2	Hamur Rengi: 5YR 6/6	Katkı: Mika, Kireç, Kuvars
Ağız Çapı: 26 cm.	Kaide Çapı:	Yükseklik: 5,3 cm.
Cidar Kalınlığı: 0,4-1,3 cm.	Çizim: 133	Görsel: 133

Tanım: Kırmızı hamurlu, yayvan gövdeli ve dışa çekik iç bükey ağız profilli sgraffito tabağa ait ağız parçası. Mat ve beyaz renkteki astar kabın iç yüzüne tamamen dış yüzeyinde ise gövdenin yaklaşık yarısına kadar uygulanmıştır. Parlak ve kaygan yeşil renkteki sır kabın iç yüzüne tamamen dış yüzeyinde ise ağız kenarı ile sınırlı tutulmuştur. İç yüzeyde gövdede çıkıntı yaparak oluşturulmuş ağız kenarında dairesel sgraffito bezeme ve bu bezemelerin arasında ise dikey sgraffito çizgiler görülür. İç yüzeyde görülen çıkıntı ve ağız kenarı siyah renktedir.

Referans: Doğer ve Armağan, 2020, 81, Tablo 13; Bursalı, 2007, Lev. 84, 85, 86, Lev. 89/3; Altınsapan ve Palalı, 2018, 149.

Tarih: 14-15. Yüzyıllar.

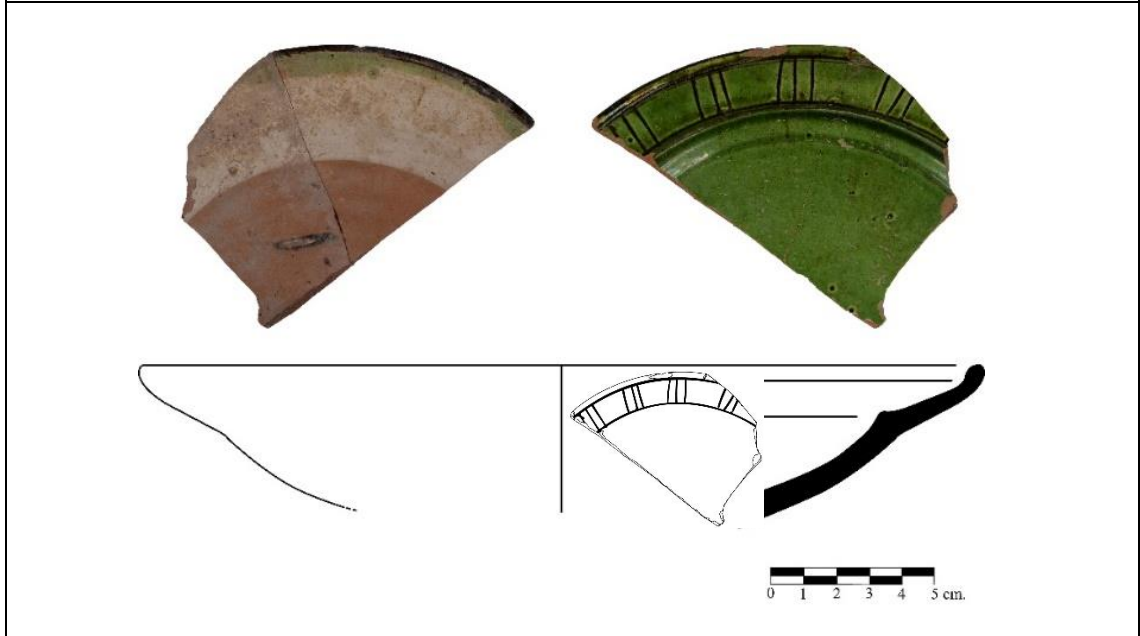

Katalog No: 134	Buluntu Yılı: 2021	Buluntu Yeri: İS-32 Kuzey A
Buluntu Kodu: 975,60 – 975,41	Buluntu No: AMR21-56	Buluntu Türü: Ağız
Bezeme: Sgraffito	Sır Rengi: Yeşil	Astar Rengi: Beyaz
Hamur Tipi: HT2	Hamur Rengi: 5YR 6/6	Katkı: Mika, Kireç, Kuvars
Ağız Çapı: 25 cm.	Kaide Çapı:	Yükseklik: 4,8 cm.
Cidar Kalınlığı: 0,7-1,1 cm.	Çizim: 134	Görsel: 134

Tanım: Kırmızı hamurlu, yayvan gövdeli ve dışa çekik iç bükey ağız profilli sgraffito tabağa ait ağız parçası. Mat ve beyaz renkteki astar kabın iç yüzüne tamamen dış yüzeyinde ise gövdenin yaklaşık yarısına kadar uygulanmıştır. Parlak ve kaygan yeşil renkteki sır kabın iç yüzüne tamamen dış yüzeyinde ise ağız kenarı ile sınırlı tutulmuştur. İç yüzeyde gövdede çıkıntı yaparak oluşturulmuş ağız kenarında dairesel sgraffito bezeme ve bu bezemelerin arasında ise dikey sgraffito çizgiler görülür. İç yüzeyde görülen çıkıntı ve ağız kenarı siyah renktedir.

Referans: Doğer ve Armağan, 2020, 81, Tablo 13; Bursalı, 2007, Lev. 84, 85, 86, Lev. 89/3; Altınsapan ve Palalı, 2018, 149.

Tarih: 14-15. Yüzyıllar.

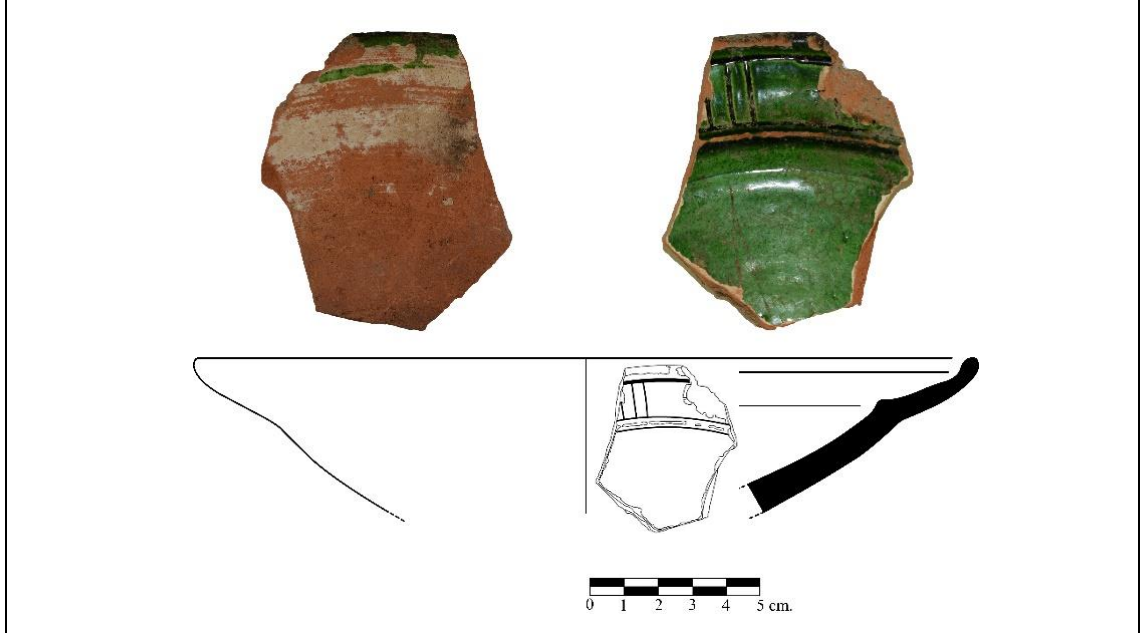

Katalog No: 135	Buluntu Yılı: 2021	Buluntu Yeri: İS-32 Kuzey A
Buluntu Kodu: 975,60 – 975,41	Buluntu No: AMR21-55	Buluntu Türü: Ağız
Bezeme: Sgraffito	Sır Rengi: Yeşil	Astar Rengi: Beyaz
Hamur Tipi: HT2	Hamur Rengi: 5YR 6/6	Katkı: Mika, Kireç, Kuvars
Ağız Çapı: 24 cm.	Kaide Çapı:	Yükseklik: 3,2 cm.
Cidar Kalınlığı: 0,4-0,8 cm.	Çizim: 135	Görsel: 135

Tanım: Kırmızı hamurlu, yayvan gövdeli ve dışa çekik iç bükey ağız profilli sgraffito tabağa ait ağız parçası. Mat ve beyaz renkteki astar kabın iç yüzüne tamamen dış yüzeyinde ise gövdenin yaklaşık yarısına kadar uygulanmıştır. Parlak ve kaygan yeşil renkteki sır kabın iç yüzüne tamamen dış yüzeyinde ise ağız kenarı ile sınırlı tutulmuştur. İç yüzeyde gövdede çıkıntı yaparak oluşturulmuş ağız kenarında dairesel sgraffito bezeme ve bu bezemelerin arasında ise dikey sgraffito çizgiler görülür. İç yüzeyde görülen çıkıntı ve ağız kenarı siyah renktedir.

Referans: Doğer ve Armağan, 2020, 81, Tablo 13; Bursalı, 2007, Lev. 84, 85, 86, Lev. 89/3; Altınsapan ve Palalı, 2018, 149.

Tarih: 14-15. Yüzyıllar.

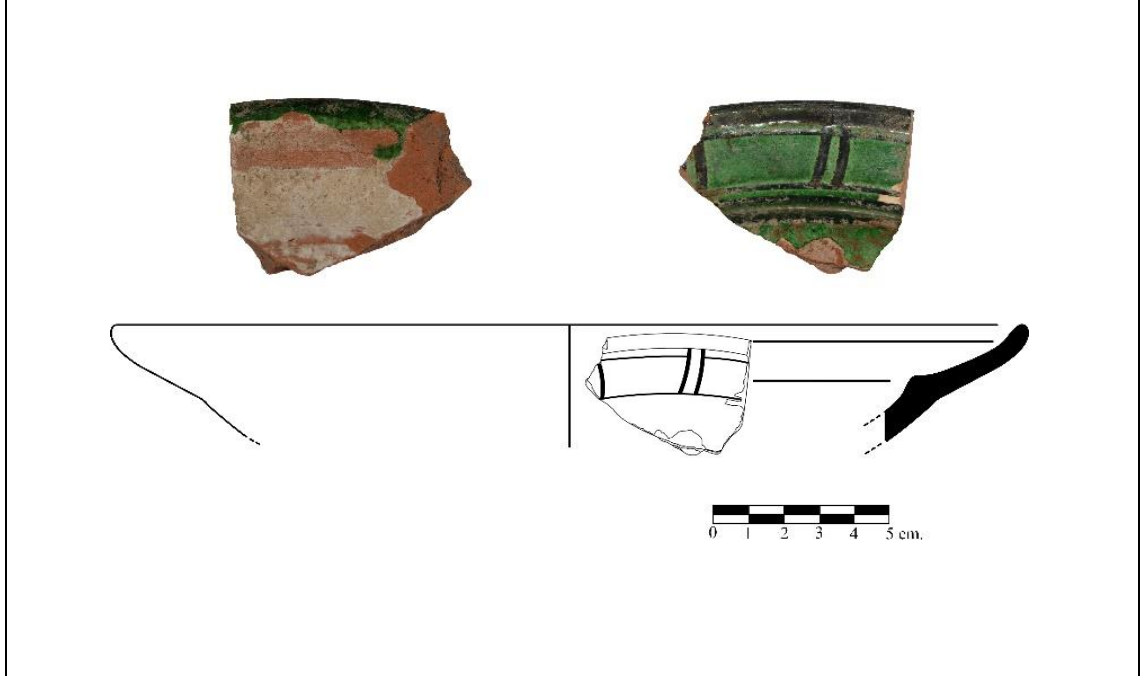

Katalog No: 136	Buluntu Yılı: 2018	Buluntu Yeri: Yukarı Şehir İS-7
Buluntu Kodu: 976,28	Buluntu No: AMR18-227	Buluntu Türü: Ağız
Bezeme: Sgraffito	Sır Rengi: Yeşil	Astar Rengi: Beyaz
Hamur Tipi: HT2	Hamur Rengi: 5YR 6/6	Katkı: Mika, Kireç, Kuvars
Ağız Çapı: 24 cm.	Kaide Çapı:	Yükseklik: 3,5 cm.
Cidar Kalınlığı: 0,4-0,8 cm.	Çizim: 136	Görsel: 136

Tanım: Kırmızı hamurlu, yayvan gövdeli ve dışa çekik iç bükey ağız profilli sgraffito tabağa ait ağız parçası. Mat ve beyaz renkteki astar kabın iç yüzüne tamamen dış yüzeyinde ise gövdenin yaklaşık yarısına kadar uygulanmıştır. Parlak ve kaygan yeşil renkteki sır kabın iç yüzüne tamamen dış yüzeyinde ise ağız kenarı ile sınırlı tutulmuştur. İç yüzeyde gövdede çıkıntı yaparak oluşturulmuş ağız kenarında dairesel sgraffito bezeme ve bu bezemelerin arasında ise dikey sgraffito çizgiler görülür. İç yüzeyde görülen çıkıntı ve ağız kenarı siyah renktedir.

Referans: Doğer ve Armağan, 2020, 81, Tablo 13; Bursalı, 2007, Lev. 84, 85, 86, Lev. 89/3; Altınsapan ve Palalı, 2018, 149.

Tarih: 14-15. Yüzyıllar.

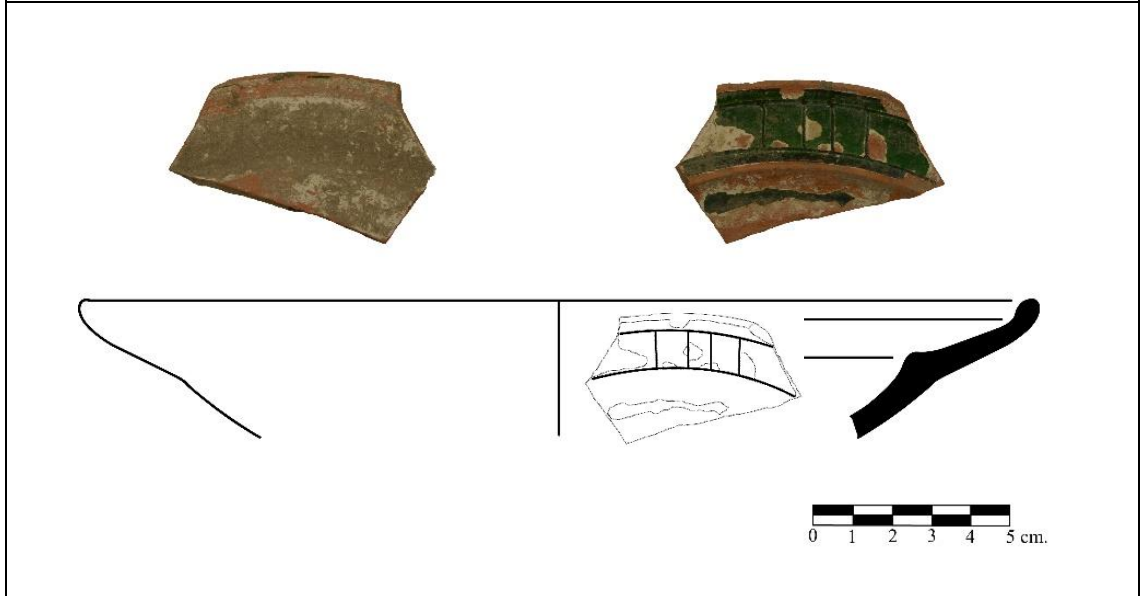

Katalog No: 137	Buluntu Yılı: 2021	Buluntu Yeri: İS-27 Kuzey B
Buluntu Kodu: 976,91 – 976,56	Buluntu No: AMR21-74	Buluntu Türü: Ağız
Bezeme: Sgraffito	Sır Rengi: Yeşil	Astar Rengi: Beyaz
Hamur Tipi: HT2	Hamur Rengi: 5YR 6/6	Katkı: Mika, Kireç, Kuvars
Ağız Çapı: 25 cm.	Kaide Çapı:	Yükseklik: 2,8 cm.
Cidar Kalınlığı: 0,5-0,6 cm.	Çizim: 137	Görsel: 137
<p>Tanım: Kırmızı hamurlu, yayvan gövdeli ve dışa çekik iç bükey ağız profilli sgraffito tabağa ait ağız parçası. Mat ve beyaz renkteki astar kabın iç yüzüne tamamen dış yüzeyinde ise gövdenin yaklaşık yarısına kadar uygulanmıştır. Parlak ve kaygan yeşil renkteki sır kabın iç yüzüne tamamen dış yüzeyinde ise ağız kenarı ile sınırlı tutulmuştur. İç yüzeyde gövdede çıkıntı yaparak oluşturulmuş ağız kenarında dairesel sgraffito bezeme ve bu bezemelerin arasında ise dikey sgraffito çizgiler görülür. İç yüzeyde görülen çıkıntı ve ağız kenarı siyah renktedir.</p>		
<p>Referans: Doğer ve Armağan, 2020, 81, Tablo 13; Bursalı, 2007, Lev. 84, 85, 86, Lev. 89/3; Altınsapan ve Palalı, 2018, 149.</p>		
<p>Tarih: 14-15. Yüzyıllar.</p>		
		

Katalog No: 138	Buluntu Yılı: 2021	Buluntu Yeri: İS-27 Kuzey B
Buluntu Kodu: 976,91 – 976,56	Buluntu No: AMR21-80	Buluntu Türü: Ağız
Bezeme: Sgraffito	Sır Rengi: Yeşil	Astar Rengi: Beyaz
Hamur Tipi: HT2	Hamur Rengi: 5YR 6/6	Katkı: Mika, Kireç, Kuars
Ağız Çapı: 26 cm.	Kaide Çapı:	Yükseklik: 3 cm.
Cidar Kalınlığı: 0,4-0,7 cm.	Çizim: 138	Görsel: 138

Tanım: Kırmızı hamurlu, yayvan gövdeli ve dışa çekik iç bükey ağız profilli sgraffito tabağa ait ağız parçası. Mat ve beyaz renkteki astar kabın iç yüzüne tamamen dış yüzeyinde ise gövdenin yaklaşık yarısına kadar uygulanmıştır. Parlak ve kaygan yeşil renkteki sır kabın iç yüzüne tamamen dış yüzeyinde ise ağız kenarı ile sınırlı tutulmuştur. İç yüzeyde gövdede çıkıntı yaparak oluşturulmuş ağız kenarında dairesel sgraffito bezeme ve bu bezemelerin arasında ise dikey sgraffito çizgiler görülür.

Referans: Doğer ve Armağan, 2020, 81, Tablo 13; Bursalı, 2007, Lev. 84, 85, 86, Lev. 89/3; Altınsapan ve Palalı, 2018, 149.

Tarih: 14-15. Yüzyıllar.

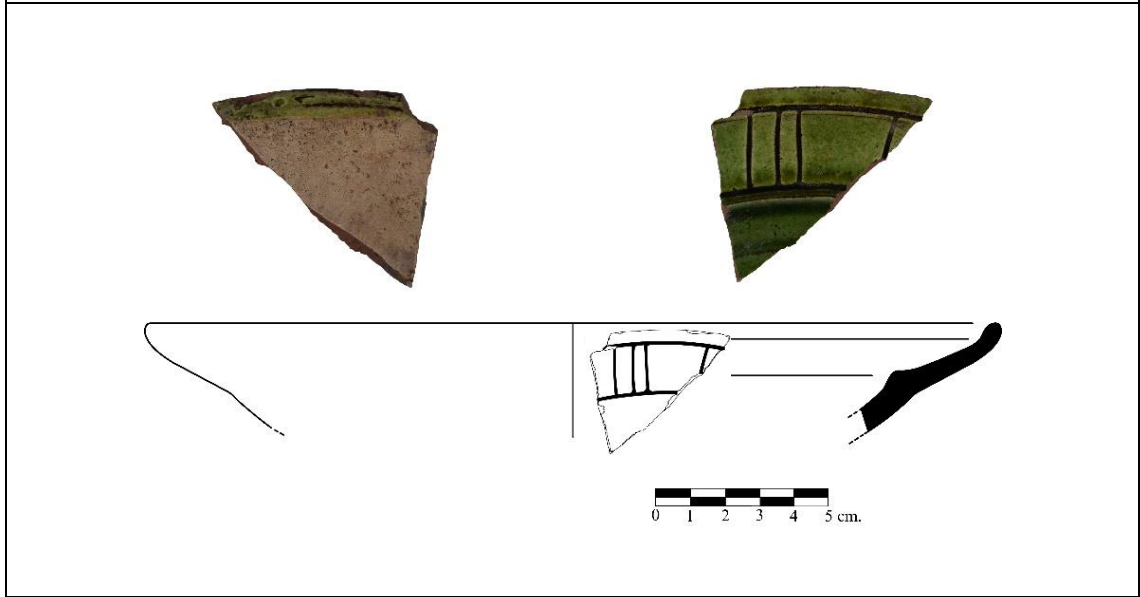

Katalog No: 139	Buluntu Yılı: 2021	Buluntu Yeri: İS-30 Kuzey
Buluntu Kodu: 975,42 – 975,08	Buluntu No: AMR21-43	Buluntu Türü: Ağız
Bezeme: Sgraffito	Sır Rengi: Yeşil	Astar Rengi: Beyaz
Hamur Tipi: HT2	Hamur Rengi: 5YR 6/6	Katkı: Mika, Kireç, Kuvars
Ağız Çapı: 25 cm.	Kaide Çapı:	Yükseklik: 2,5 cm.
Cidar Kalınlığı: 0,9 cm.	Çizim: 139	Görsel: 139
<p>Tanım: Kırmızı hamurlu, yayvan gövdeli ve dışa çekik iç bükey ağız profilli sgraffito tabağa ait ağız parçası. Mat ve beyaz renkteki astar kabın iç yüzüne tamamen dış yüzeyinde ise gövdenin yaklaşık yarısına kadar uygulanmıştır. Parlak ve kaygan yeşil renkteki sır kabın iç yüzüne tamamen dış yüzeyinde ise ağız kenarı ile sınırlı tutulmuştur. İç yüzeyde gövdede çıkıntı yaparak oluşturulmuş ağız kenarında dairesel sgraffito bezeme ve bu bezemelerin arasında ise dikey sgraffito çizgiler görülür. İç yüzeyde görülen çıkıntı ve ağız kenarı siyah renktedir.</p>		
<p>Referans: Doğer ve Armağan, 2020, 81, Tablo 13; Bursalı, 2007, Lev. 84, 85, 86, Lev. 89/3; Altınsapan ve Palalı, 2018, 149.</p>		
<p>Tarih: 14-15. Yüzyıllar.</p>		

Katalog No: 140	Buluntu Yılı: 2021	Buluntu Yeri: İS-29 Kuzey
Buluntu Kodu: 976,65 – 975,82	Buluntu No: AMR21-12	Buluntu Türü: Ağız
Bezeme: Sgraffito	Sır Rengi: Yeşil	Astar Rengi: Beyaz
Hamur Tipi: HT2	Hamur Rengi: 5YR 6/6	Katkı: Mika, Kireç, Kuars
Ağız Çapı: 24 cm.	Kaide Çapı:	Yükseklik: 3,3 cm.
Cidar Kalınlığı: 0,5-0,9 cm.	Çizim: 140	Görsel: 140

Tanım: Kırmızı hamurlu, yayvan gövdeli ve dışa çekik iç bükey ağız profilli sgraffito tabağa ait ağız parçası. Mat ve beyaz renkteki astar kabın iç yüzüne tamamen dış yüzeyinde ise gövdenin yaklaşık yarısına kadar uygulanmıştır. Parlak ve kaygan yeşil renkteki sır kabın iç yüzüne tamamen dış yüzeyinde ise ağız kenarı ile sınırlı tutulmuştur. İç yüzeyde gövdede çıkıntı yaparak oluşturulmuş ağız kenarında dairesel sgraffito bezeme ve bu bezemelerin arasında ise dikey sgraffito çizgiler görülür.

Referans: Doğer ve Armağan, 2020, 81, Tablo 13; Bursalı, 2007, Lev. 84, 85, 86, Lev. 89/3; Altınsapan ve Palalı, 2018, 149.

Tarih: 14-15. Yüzyıllar.

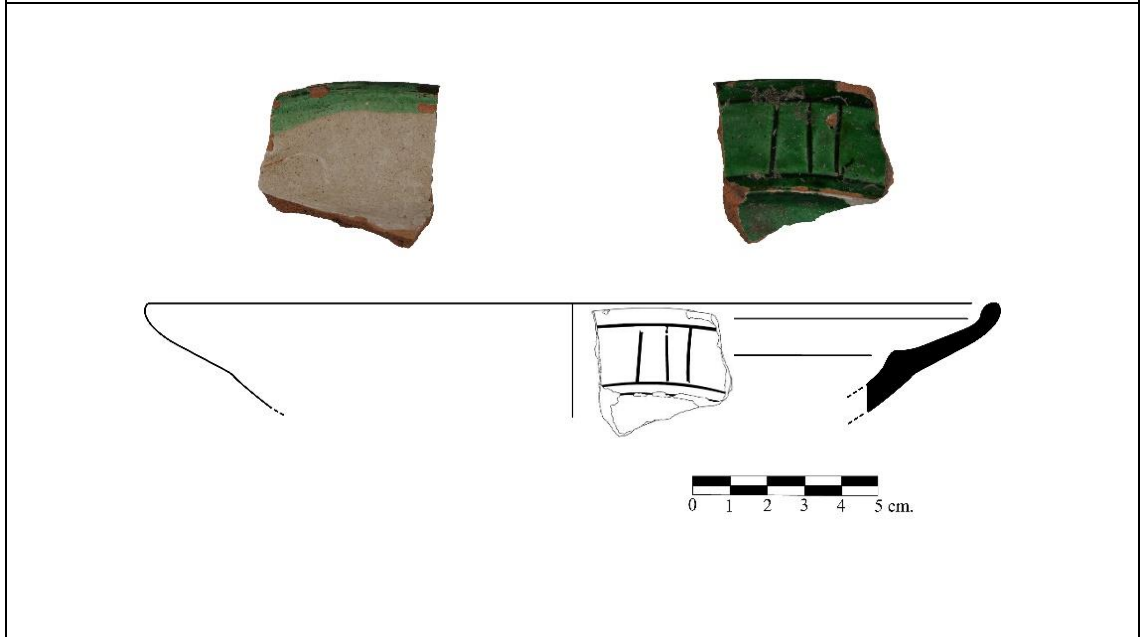

Katalog No: 141	Buluntu Yılı: 2021	Buluntu Yeri: İS-26 Kuzey
Buluntu Kodu: 976,95	Buluntu No: AMR21-90	Buluntu Türü: Ağız
Bezeme: Sgraffito	Sır Rengi: Yeşil	Astar Rengi: Beyaz
Hamur Tipi: HT2	Hamur Rengi: 5YR 6/6	Katkı: Mika, Kireç, Kuars
Ağız Çapı: 25 cm.	Kaide Çapı:	Yükseklik: 3 cm.
Cidar Kalınlığı: 0,5-0,9 cm.	Çizim: 141	Görsel: 141

Tanım: Kırmızı hamurlu, yayvan gövdeli ve dışa çekik iç bükey ağız profilli sgraffito tabağa ait ağız parçası. Mat ve beyaz renkteki astar kabın iç yüzüne tamamen dış yüzeyinde ise gövdenin yaklaşık yarısına kadar uygulanmıştır. Parlak ve kaygan yeşil renkteki sır kabın iç yüzüne tamamen dış yüzeyinde ise ağız kenarı ile sınırlı tutulmuştur. İç yüzeyde gövdede çıkıntı yaparak oluşturulmuş ağız kenarında dairesel sgraffito bezeme ve bu bezemelerin arasında ise dikey sgraffito çizgiler görülür.

Referans: Doğer ve Armağan, 2020, 81, Tablo 13; Bursalı, 2007, Lev. 84, 85, 86, Lev. 89/3; Altınsapan ve Palalı, 2018, 149.

Tarih: 14-15. Yüzyıllar.

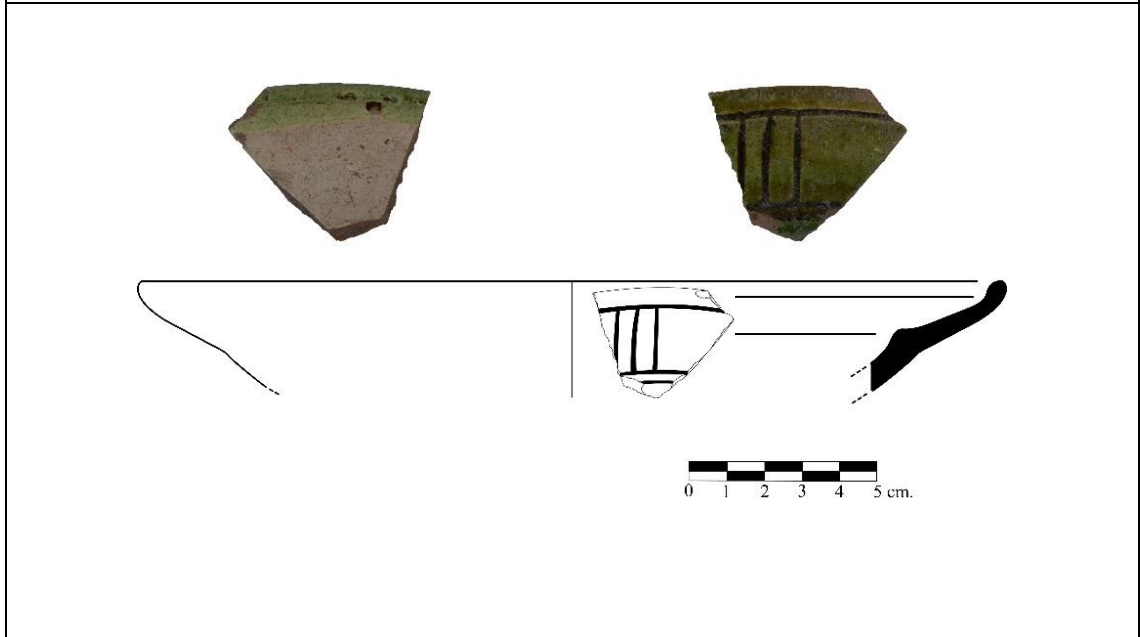

Katalog No: 142	Buluntu Yılı: 2021	Buluntu Yeri: İS-32 Kuzey A
Buluntu Kodu: 975,60 – 975,41	Buluntu No: AMR21-57	Buluntu Türü: Ağız
Bezeme: Sgraffito	Sır Rengi: Yeşil	Astar Rengi: Beyaz
Hamur Tipi: HT2	Hamur Rengi: 5YR 6/6	Katkı: Mika, Kireç, Kuars
Ağız Çapı: 24 cm.	Kaide Çapı:	Yükseklik: 3 cm.
Cidar Kalınlığı: 0,4-0,8 cm.	Çizim: 142	Görsel: 142

Tanım: Kırmızı hamurlu, yayvan gövdeli ve dışa çekik iç bükey ağız profilli sgraffito tabağa ait ağız parçası. Mat ve beyaz renkteki astar kabın iç yüzüne tamamen dış yüzeyinde ise gövdenin yaklaşık yarısına kadar uygulanmıştır. Parlak ve kaygan yeşil renkteki sır kabın iç yüzüne tamamen dış yüzeyinde ise ağız kenarı ile sınırlı tutulmuştur. İç yüzeyde gövdede çıkıntı yaparak oluşturulmuş ağız kenarında dairesel sgraffito bezeme ve bu bezemelerin arasında ise dikey sgraffito çizgiler görülür. İç yüzeyde görülen çıkıntı ve ağız kenarı siyah renktedir.

Referans: Doğer ve Armağan, 2020, 81, Tablo 13; Bursalı, 2007, Lev. 84, 85, 86, Lev. 89/3; Altınsapan ve Palalı, 2018, 149.

Tarih: 14-15. Yüzyıllar.

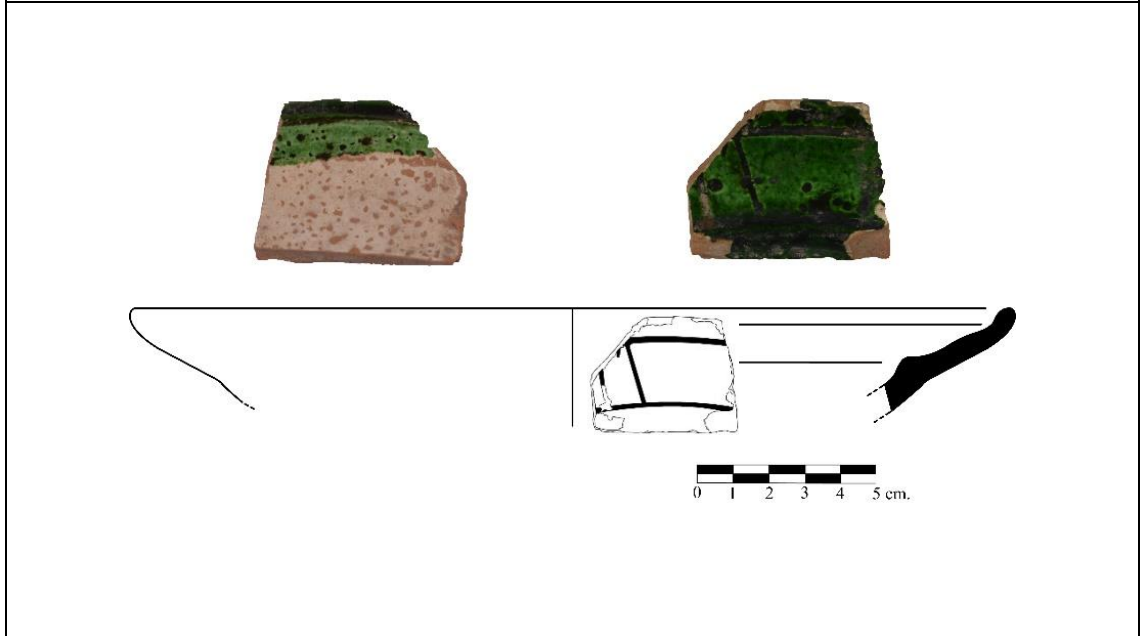

Katalog No: 143	Buluntu Yılı: 2018	Buluntu Yeri: Bazilika B Bo1
Buluntu Kodu: 975,381-974,801	Buluntu No: AMR18-309	Buluntu Türü: Ağız
Bezeme: Sgraffito	Sır Rengi: Yeşil	Astar Rengi: Beyaz
Hamur Tipi: HT2	Hamur Rengi: 5YR 6/6	Katkı: Mika, Kireç, Kuars
Ağız Çapı: 24 cm.	Kaide Çapı:	Yükseklik: 2,5 cm.
Cidar Kalınlığı: 0,4-0,8 cm.	Çizim: 143	Görsel: 143

Tanım: Kırmızı hamurlu, yayvan gövdeli ve dışa çekik iç bükey ağız profilli sgraffito tabağa ait ağız parçası. Mat ve beyaz renkteki astar kabın iç yüzüne tamamen dış yüzeyinde ise gövdenin yaklaşık yarısına kadar uygulanmıştır. Parlak ve kaygan yeşil renkteki sır kabın iç yüzüne tamamen dış yüzeyinde ise ağız kenarı ile sınırlı tutulmuştur. İç yüzeyde gövdede çıkıntı yaparak oluşturulmuş ağız kenarında dairesel sgraffito bezeme ve bu bezemelerin arasında ise dikey sgraffito çizgiler görülür.

Referans: Doğer ve Armağan, 2020, 81, Tablo 13; Bursalı, 2007, Lev. 84, 85, 86, Lev. 89/3; Altınsapan ve Palalı, 2018, 149.

Tarih: 14-15. Yüzyıllar.

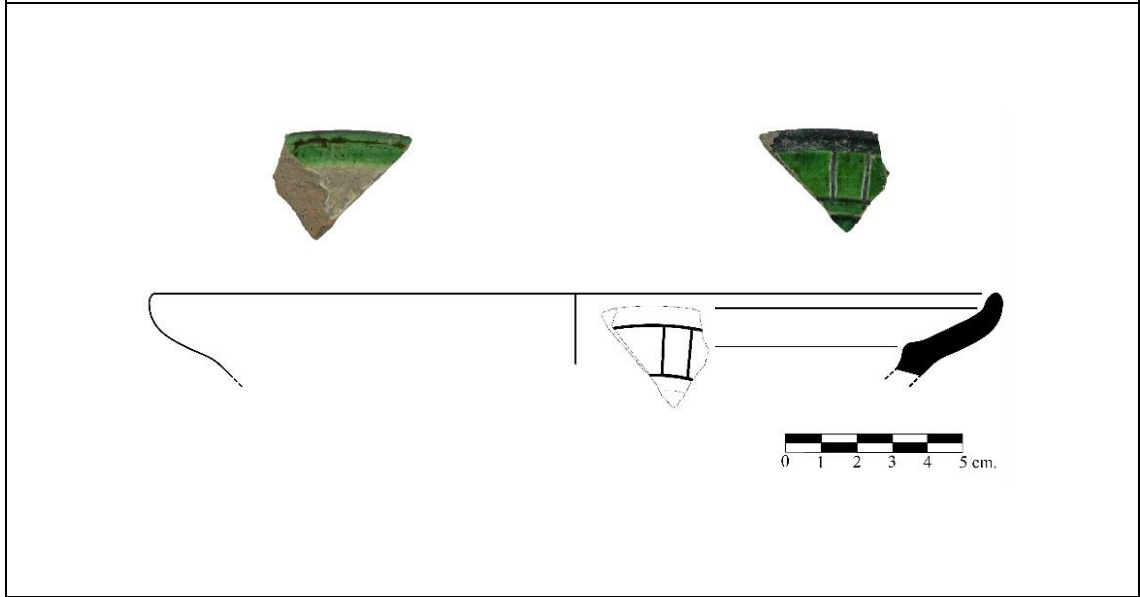

Katalog No: 144	Buluntu Yılı: 2018	Buluntu Yeri: Bazilika B Ba6
Buluntu Kodu: 974,121-973,921	Buluntu No: AMR14-331	Buluntu Türü: Ağız
Bezeme: Sgraffito	Sır Rengi: Yeşil	Astar Rengi: Beyaz
Hamur Tipi: HT2	Hamur Rengi: 5YR 6/6	Katkı: Mika, Kireç, Kuvars
Ağız Çapı: 24 cm.	Kaide Çapı:	Yükseklik: 2 cm.
Cidar Kalınlığı: 0,5 cm.	Çizim: 144	Görsel: 144

Tanım: Kırmızı hamurlu, yayvan gövdeli ve dışa çekik iç bükey ağız profilli sgraffito tabağa ait ağız parçası. Mat ve beyaz renkteki astar kabın iç yüzüne tamamen dış yüzeyinde ise gövdenin yaklaşık yarısına kadar uygulanmıştır. İç yüzeyde gövdede çıkıntı yaparak oluşturulmuş ağız kenarında dairesel sgraffito bezeme ve bu bezemelerin arasında ise şevron bezeme görülür.

Referans: Doğer ve Armağan, 2020, 81, Tablo 13; Bursalı, 2007, Lev. 84, 85, 86, Lev. 89/3; Altınsapan ve Palalı, 2018, 149.

Tarih: 14-15. Yüzyıllar.



Katalog No: 145	Buluntu Yılı: 2020	Buluntu Yeri: İS-20 Sondaj
Buluntu Kodu: 976,43	Buluntu No: AMR20-365	Buluntu Türü: Ağız
Bezeme: Sgraffitto	Sır Rengi: Şeffaf Açık Yeşil, Yeşil, Erguvan	Astar Rengi: Beyaz
Hamur Tipi: HT2	Hamur Rengi: 5YR 6/6	Katkı: Mika, Kireç, Kuvars
Ağız Çapı: 25 cm.	Kaide Çapı:	Yükseklik: 6,7 cm.
Cidar Kalınlığı: 0,5-1 cm.	Çizim: 145	Görsel: 145

Tanım: Kırmızı hamurlu, yarı-küresel gövdeli ve çok renkli sgraffitto çanak kabına ait ağız parçası. Beyaz ve mat astar kabın iç yüzüne tamamen dış yüzeyinde ise gövdenin yaklaşık yarısına kadar uygulanmıştır. İç yüzeyde astar üzerine açık yeşil renkte şeffaf sır uygulanmıştır. Dış yüzeyde gövdenin yaklaşık yarısına kadar uygulanan yeşil sır daha koyu tutulmuştur. İç yüzeyde ağız kenarını iç içe geçen dairesel sgraffitto bezemeler dolandır. Kabın merkezinden ağız kısmına doğru genişleyen bordürlerde ise sgraffitto teknikli spiral kıvrımlar ile her iki yanında verev taramalar bulunan S kıvrımları görülür. Sgraffitto bezemelerin arasına yeşil ve erguvan renkte oksit boya uygulanmıştır.

Referans: Doğer ve Armağan, 2020, 93. Tablo 13; Öztaşkın, 2009, 533, Lev.2; Gök, Altunkaynak-Duğan ve Buğdaycı, 2020, 191, 22a-22b, 23a-23b; Gök-Gürhan, 2009, 57, Tablo 7; Doğer, 2004, 30, Res.13; Gök-Gürhan, 2008, 76, Tablo 3/20, 21; Gök-Gürhan, 2010, 300, Tablo 6.

Tarih: 14-15. Yüzyıllar.

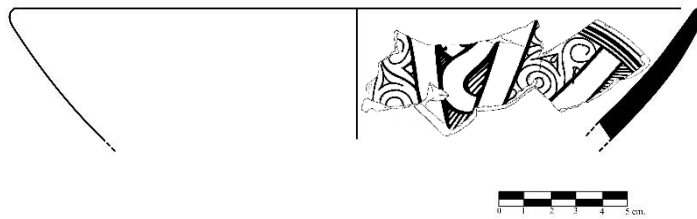

Katalog No: 146	Buluntu Yılı: 2021	Buluntu Yeri: İS-31 Kuzey
Buluntu Kodu: 976,58 – 975,48	Buluntu No: AMR21-365	Buluntu Türü: Ağız
Bezeme: Sgraffito	Sır Rengi: Şeffaf Açık Yeşil, Yeşil	Astar Rengi: Beyaz
Hamur Tipi: HT2	Hamur Rengi: 5YR 6/6	Katkı: Mika, Kireç, Kuars
Ağız Çapı: 24 cm.	Kaide Çapı:	Yükseklik: 7 cm.
Cidar Kalınlığı: 0,5-1,1 cm.	Çizim: 146	Görsel: 146

Tanım: Kırmızı hamurlu, yarı-küresel gövdeli ve çok renkli sgraffito çanak kabına ait ağız parçası. Beyaz ve mat astar kabın iç yüzüne tamamen dış yüzeyinde ise gövdenin yaklaşık yarısına kadar uygulanmıştır. İç yüzeyde astar üzerine açık yeşil renkte şeffaf sır uygulanmıştır. Dış yüzeyde gövdenin yaklaşık yarısına kadar uygulanan yeşil sır daha koyu tutulmuştur. İç yüzeyde ağız kenarını iç içe geçen dairesel sgraffito bezemeler dolandır. Aynı yüzeyde yine sgraffito teknikli spiral kıvrımlar görülür. Sgraffito bezemelerin etrafına yeşil renkte oksit boya uygulanmıştır.

Referans: Doğer ve Armağan, 2020, 93. Tablo 13; Öztaşkın, 2009, 533, Lev.2; Gök, Altunkaynak-Duğan ve Buğdaycı, 2020, 191, 22a-22b, 23a-23b; Gök-Gürhan, 2009, 57, Tablo 7; Doğer, 2004, 30, Res.13; Gök-Gürhan, 2008, 76, Tablo 3/20, 21; Gök-Gürhan, 2010, 300, Tablo 6.

Tarih: 14-15. Yüzyıllar.

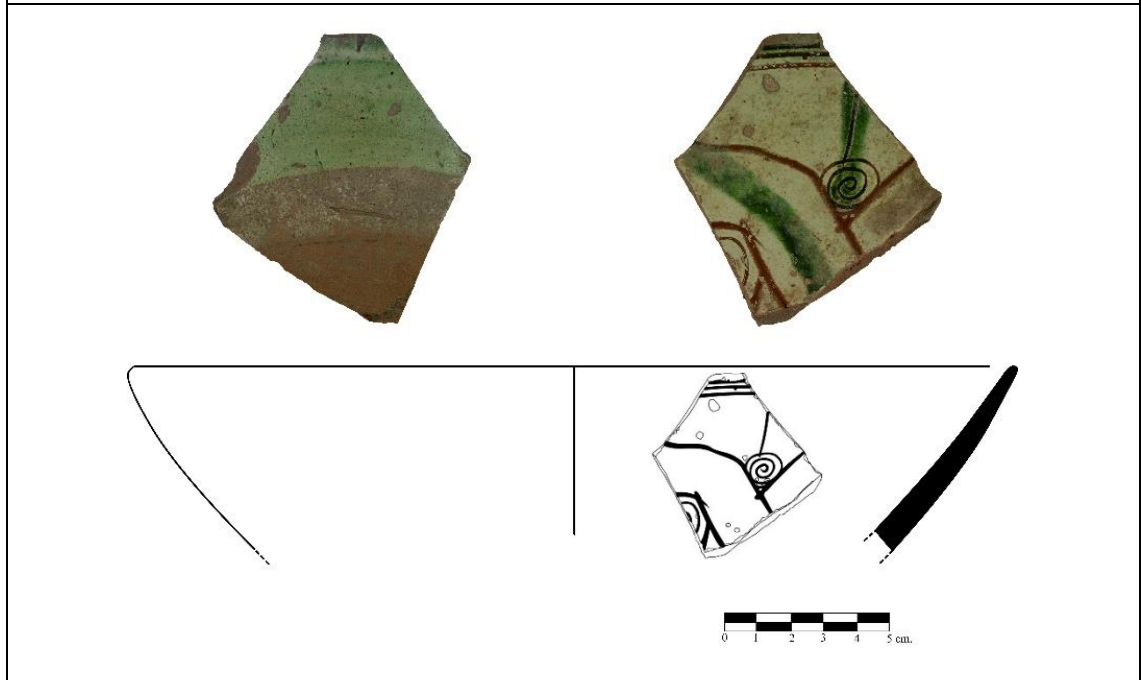

Katalog No: 147	Buluntu Yılı: 2021	Buluntu Yeri: İS-30 Kuzey
Buluntu Kodu: 975,42 – 975,08	Buluntu No: AMR21-45	Buluntu Türü: Ağız
Bezeme: Sgraffito	Sır Rengi: Şeffaf Açık Yeşil, Yeşil, Erguvan	Astar Rengi: Beyaz
Hamur Tipi: HT2	Hamur Rengi: 5YR 6/6	Katkı: Mika, Kireç, Kuars
Ağız Çapı: 23 cm.	Kaide Çapı:	Yükseklik: 4,4 cm.
Cidar Kalınlığı: 0,4-0,6 cm.	Çizim: 147	Görsel: 147

Tanım: Kırmızı hamurlu, yarı-küresel gövdeli ve çok renkli sgraffito çanak kabına ait ağız parçası. Beyaz ve mat astar kabın iç yüzüne tamamen dış yüzeyinde ise gövdenin yaklaşık yarısına kadar uygulanmıştır. İç yüzeyde astar üzerine açık yeşil renkte şeffaf sır uygulanmıştır. Dış yüzeyde gövdenin yaklaşık yarısına kadar uygulanan yeşil sır daha koyu tutulmuştur. İç yüzeyde ağız kenarını iç içe geçen dairesel sgraffito bezemeler dolandır. Aynı yüzeyde yine sgraffito teknikli spiral kıvrımlar görülür. Kazıma motiflerin etrafına erguvan renkte oksit boya uygulanmıştır.

Referans: Doğer ve Armağan, 2020, 93. Tablo 13; Öztaşkın, 2009, 533, Lev.2; Gök, Altunkaynak-Duğan ve Buğdaycı, 2020, 191, 22a-22b, 23a-23b; Gök-Gürhan, 2009, 57, Tablo 7; Doğer, 2004, 30, Res.13; Gök-Gürhan, 2008, 76, Tablo 3/20, 21; Gök-Gürhan, 2010, 300, Tablo 6.

Tarih: 14-15. Yüzyıllar.



Katalog No: 148	Buluntu Yılı: 2021	Buluntu Yeri: İS-32 Kuzey A
Buluntu Kodu: 976,49 – 975,60	Buluntu No: AMR20-01	Buluntu Türü: Ağız
Bezeme: Sgraffito	Sır Rengi: Şeffaf Açık Yeşil, Yeşil, Erguvan	Astar Rengi: Beyaz
Hamur Tipi: HT2	Hamur Rengi: 5YR 6/6	Katkı: Mika, Kireç, Kuars
Ağız Çapı: 24 cm.	Kaide Çapı:	Yükseklik: 6,1 cm.
Cidar Kalınlığı: 0,4-0,8 cm.	Çizim: 148	Görsel: 148

Tanım: Kırmızı hamurlu, yarı-küresel gövdeli ve çok renkli sgraffito çanak kabına ait ağız parçası. Beyaz ve mat astar kabın iç yüzüne tamamen dış yüzeyinde ise gövdenin yaklaşık yarısına kadar uygulanmıştır. İç yüzeyde astar üzerine açık yeşil renkte şeffaf sır uygulanmıştır. Dış yüzeyde gövdenin yaklaşık yarısına kadar uygulanan yeşil sır daha koyu tutulmuştur. İç yüzeyde ağız kenarını iç içe geçen dairesel sgraffito bezemeler dolanır. Aynı yüzeyde gövdenin yaklaşık yarısından itibaren ağız kısmına kadar dik ve yatay sgraffito çiziler görülür. Sgraffito bezemelerin üzerinde ise koyu yeşil renkte oksit boya uygulanmıştır.

Referans: Bursalı, 2007, Lev. 84, 85, 86, Lev. 50.

Tarih: 14-15. Yüzyıllar.

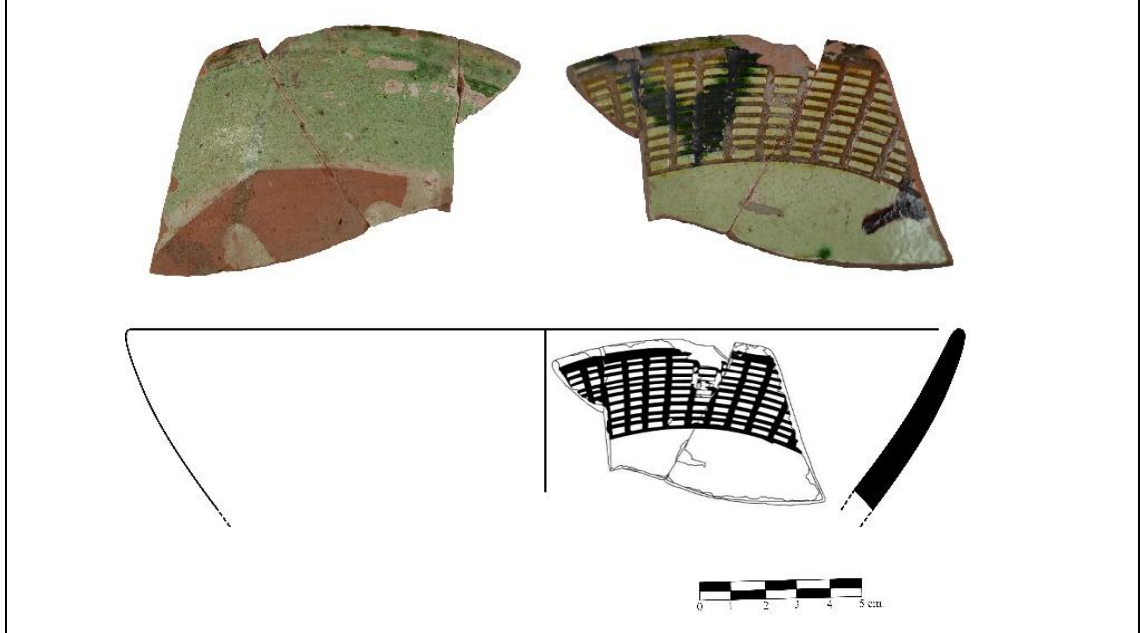

Katalog No: 149	Buluntu Yılı: 2021	Buluntu Yeri: İS-30 Kuzey
Buluntu Kodu: 976,64 – 976,12	Buluntu No: AMR21-17	Buluntu Türü: Ağız
Bezeme: Sgraffito	Sır Rengi: Şeffaf Açık Sarı, Açık Yeşil	Astar Rengi: Beyaz
Hamur Tipi: HT2	Hamur Rengi: 5YR 6/6	Katkı: Mika, Kireç, Kuvars
Ağız Çapı: 22 cm.	Kaide Çapı:	Yükseklik: 6 cm.
Cidar Kalınlığı: 0,5-1 cm.	Çizim: 149	Görsel: 149

Tanım: Kırmızı hamurlu, yarı-küresel gövdeli ve çok renkli sgraffito çanak kabına ait ağız parçası. Beyaz ve mat astar kabın iç yüzüne tamamen dış yüzeyinde ise gövdenin yaklaşık yarısına kadar uygulanmıştır. İç yüzeyde astar üzerine açık sarı renkte şeffaf sır uygulanmıştır. Dış yüzeyde gövdenin yaklaşık yarısına kadar uygulanan yeşil sır daha koyu tutulmuştur. İç yüzeyde ağız kenarını iç içe geçen dairesel sgraffito bezemeler dolandır. Ayrıca bu bezemelere dayalı iç içe geçmiş yarım daireler ve bu yarım daireleri kuşatan bordürde spiral bezemeler görülür. Bezemelerin arasına yeşil renkte oksit boya uygulanmıştır.

Referans: Doğer ve Armağan, 2020, 93. Tablo 13; Öztaşkın, 2009, 533, Lev.2; Gök, Altunkaynak-Duğan ve Buğdaycı, 2020, 191, 22a-22b, 23a-23b; Gök-Gürhan, 2009, 57, Tablo 7; Doğer, 2004, 30, Res.13; Gök-Gürhan, 2008, 76, Tablo 3/20, 21; Gök-Gürhan, 2010, 300, Tablo 6.

Tarih: 14-15. Yüzyıllar.



Katalog No: 150	Buluntu Yılı: 2015	Buluntu Yeri: Bazilika B Bg5
Buluntu Kodu: 974,791-974,381	Buluntu No: AMR15-435	Buluntu Türü: Ağız
Bezeme: Sgraffito	Sır Rengi: Şeffaf Açık Yeşil, Yeşil, Mor	Astar Rengi: Beyaz
Hamur Tipi: HT2	Hamur Rengi: 5YR 6/6	Katkı: Mika, Kireç, Kuars
Ağız Çapı: 24 cm.	Kaide Çapı:	Yükseklik: 6,3 cm.
Cidar Kalınlığı: 0,4-0,8 cm.	Çizim: 150	Görsel: 150

Tanım: Kırmızı hamurlu, yarı-küresel gövdeli ve çok renkli sgraffito çanak kabına ait ağız parçası. Beyaz ve mat astar kabın iç yüzüne tamamen dış yüzeyinde ise gövdenin yaklaşık yarısına kadar uygulanmıştır. İç yüzeyde astar üzerine açık yeşil renkte şeffaf sır uygulanmıştır. Dış yüzeyde gövdenin yaklaşık yarısına kadar uygulanan yeşil sır daha koyu tutulmuştur. İç yüzeyde ağız kenarını iç içe geçen dairesel sgraffito bezemeler dolandır. Kabın merkezinden ağız kısmına doğru oluşturulan bordürlerde spiral bezemeler görülür. Sgraffito bezemelerin üzerine ve arasına yeşil ve mangan moru renkte oksit boya uygulanmıştır.

Referans: Doğer ve Armağan, 2020, 93. Tablo 13; Öztaşkın, 2009, 533, Lev.2; Gök, Altunkaynak-Duğan ve Buğdaycı, 2020, 191, 22a-22b, 23a-23b; Gök-Gürhan, 2009, 57, Tablo 7; Doğer, 2004, 30, Res.13; Gök-Gürhan, 2008, 76, Tablo 3/20, 21; Gök-Gürhan, 2010, 300, Tablo 6.

Tarih: 14-15. Yüzyıllar.

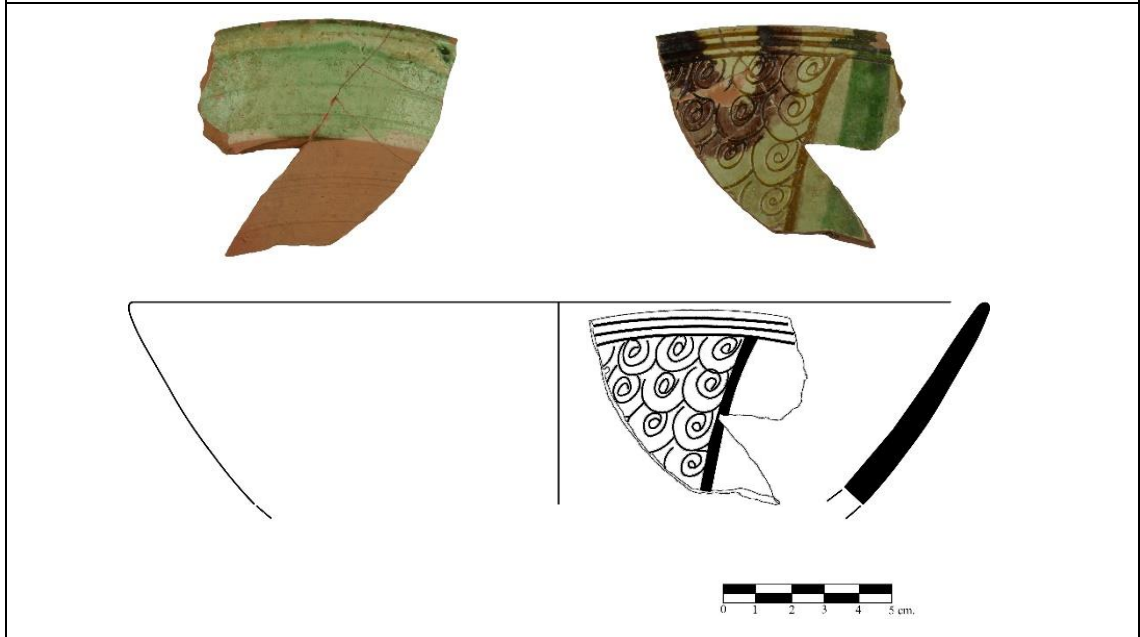

Katalog No: 151	Buluntu Yılı: 2015	Buluntu Yeri: Bazilika B Bg5
Buluntu Kodu: 974,791-974,381	Buluntu No: AMR15-435	Buluntu Türü: Ağız
Bezeme: Sgraffito	Sır Rengi: Şeffaf Açık Yeşil, Yeşil, Mor	Astar Rengi: Beyaz
Hamur Tipi: HT2	Hamur Rengi: 5YR 6/6	Katkı: Mika, Kireç, Kuars
Ağız Çapı: 24 cm.	Kaide Çapı:	Yükseklik: 6,3 cm.
Cidar Kalınlığı: 0,4-0,8 cm.	Çizim: 151	Görsel: 151

Tanım: Kırmızı hamurlu, yarı-küresel gövdeli ve çok renkli sgraffito çanak kabına ait ağız parçası. Beyaz ve mat astar kabın iç yüzüne tamamen dış yüzeyinde ise gövdenin yaklaşık yarısına kadar uygulanmıştır. İç yüzeyde astar üzerine açık yeşil renkte şeffaf sır uygulanmıştır. Dış yüzeyde gövdenin yaklaşık yarısına kadar uygulanan yeşil sır daha koyu tutulmuştur. İç yüzeyde ağız kenarını iç içe geçen dairesel sgraffito bezemeler dolandır. Kabın merkezinden ağız kısmına doğru oluşturulan bordürlerde spiral bezemeler görülür. Sgraffito bezemelerin üzerine ve arasına yeşil ve mangan moru renkte oksit boya uygulanmıştır.

Referans: Doğer ve Armağan, 2020, 93. Tablo 13; Öztaşkın, 2009, 533, Lev.2; Gök, Altunkaynak-Duğan ve Buğdaycı, 2020, 191, 22a-22b, 23a-23b; Gök-Gürhan, 2009, 57, Tablo 7; Doğer, 2004, 30, Res.13; Gök-Gürhan, 2008, 76, Tablo 3/20, 21; Gök-Gürhan, 2010, 300, Tablo 6.

Tarih: 14-15. Yüzyıllar.

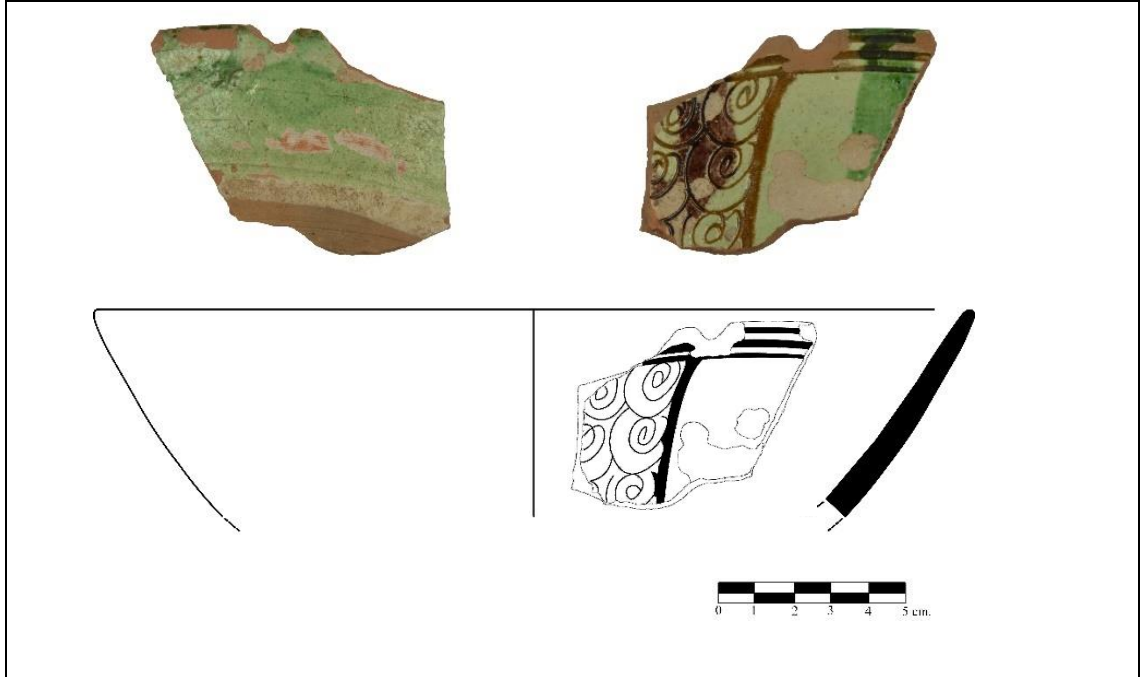

Katalog No: 152	Buluntu Yılı: 2021	Buluntu Yeri: İS-27 Kuzey B
Buluntu Kodu: 976,91 – 976,56	Buluntu No: AMR21-77	Buluntu Türü: Ağız
Bezeme: Sgraffito	Sır Rengi: Şeffaf Açık Yeşil, Yeşil, Mor	Astar Rengi: Beyaz
Hamur Tipi: HT2	Hamur Rengi: 5YR 6/6	Katkı: Mika, Kireç, Kuvars
Ağız Çapı: 22 cm.	Kaide Çapı:	Yükseklik: 5,4 cm.
Cidar Kalınlığı: 0,4-1 cm.	Çizim: 152	Görsel: 152

Tanım: Kırmızı hamurlu, yarı-küresel gövdeli ve çok renkli sgraffito çanak kabına ait ağız parçası. Beyaz ve mat astar kabın iç yüzüne tamamen dış yüzeyinde ise gövdenin yaklaşık yarısına kadar uygulanmıştır. İç yüzeyde astar üzerine açık yeşil renkte şeffaf sır uygulanmıştır. Dış yüzeyde gövdenin yaklaşık yarısına kadar uygulanan yeşil sır daha koyu tutulmuştur. İç yüzeyde ağız kenarını iç içe geçen dairesel sgraffito bezemeler dolandır. Kabın merkezinden ağız kısmına doğru oluşturulan bordürlerde spiral kıvrımlar ve vev taramalar görülür. Sgraffito bezemelerin arasına yeşil ve mangan moru renkte oksit boya uygulanmıştır.

Referans: Doğer ve Armağan, 2020, 93. Tablo 13; Öztaşkın, 2009, 533, Lev.2; Gök, Altunkaynak-Duğan ve Buğdaycı, 2020, 191, 22a-22b, 23a-23b; Gök-Gürhan, 2009, 57, Tablo 7; Doğer, 2004, 30, Res.13; Gök-Gürhan, 2008, 76, Tablo 3/20, 21; Gök-Gürhan, 2010, 300, Tablo 6.

Tarih: 14-15. Yüzyıllar.

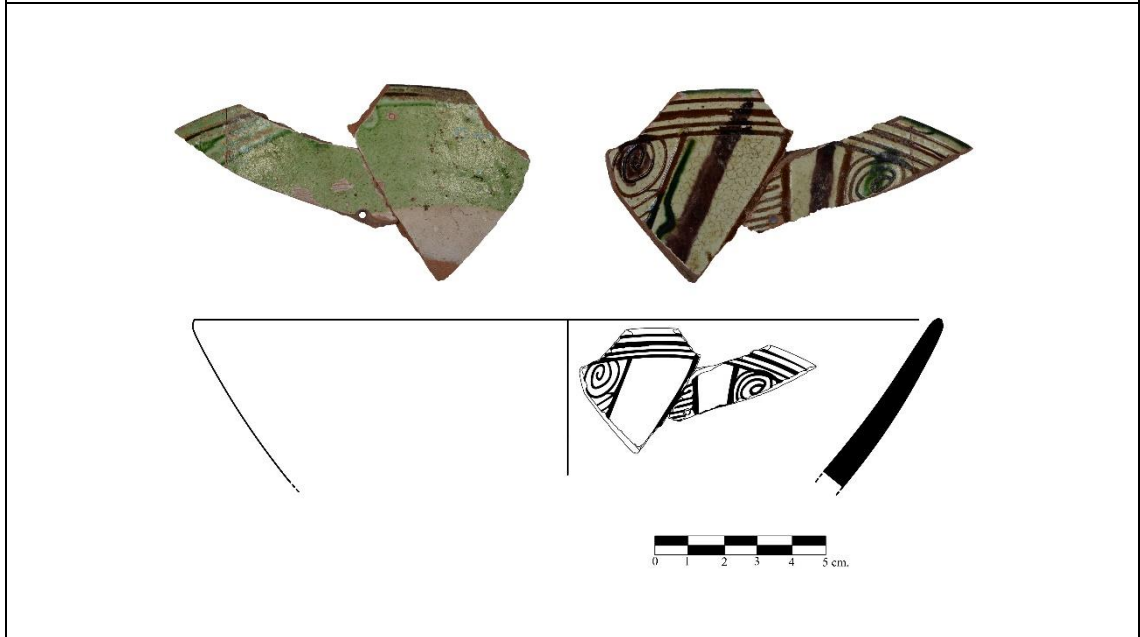

Katalog No: 153	Buluntu Yılı: 2021	Buluntu Yeri: İS-32 Kuzey A
Buluntu Kodu: 975,41 – 975,00	Buluntu No: AMR21-25	Buluntu Türü: Ağız
Bezeme: Sgraffito	Sır Rengi: Şeffaf Açık Yeşil, Yeşil, Mor	Astar Rengi: Beyaz
Hamur Tipi: HT2	Hamur Rengi: 5YR 6/6	Katkı: Mika, Kireç, Kuvars
Ağız Çapı: 22 cm.	Kaide Çapı:	Yükseklik: 5,9 cm.
Cidar Kalınlığı: 0,4-0,8 cm.	Çizim: 153	Görsel: 153
<p>Tanım: Kırmızı hamurlu, yarı-küresel gövdeli ve çok renkli sgraffito çanak kabına ait ağız parçası. Beyaz ve mat astar kabın iç yüzüne tamamen dış yüzeyinde ise gövdenin yaklaşık yarısına kadar uygulanmıştır. İç yüzeyde astar üzerine açık yeşil renkte şeffaf sır uygulanmıştır. Dış yüzeyde gövdenin yaklaşık yarısına kadar uygulanan yeşil sır daha koyu tutulmuştur. İç yüzeyde ağız kenarını iç içe geçen dairesel sgraffito bezemeler dolandır. Kabın merkezinden ağız kısmına doğru oluşturulan bordürlerde zincir motifi ve bu bezemenin etrafında ise verev taramalar görülür. Sgraffito bezemelerin arasına yeşil ve mangan moru renkte oksit boya uygulanmıştır.</p>		
<p>Referans: Doğer ve Armağan, 2020, 93. Tablo 13; Öztaşkın, 2009, 533, Lev.2; Gök, Altunkaynak-Duğan ve Buğdaycı, 2020, 191, 22a-22b, 23a-23b; Gök-Gürhan, 2009, 57, Tablo 7; Doğer, 2004, 30, Res.13; Gök-Gürhan, 2008, 76, Tablo 3/20, 21; Gök-Gürhan, 2010, 300, Tablo 6.</p>		
<p>Tarih: 14-15. Yüzyıllar.</p>		

Katalog No: 154	Buluntu Yılı: 2021	Buluntu Yeri: İS-29 Kuzey
Buluntu Kodu: 976,65 – 975,82	Buluntu No: AMR21-67	Buluntu Türü: Ağız
Bezeme: Sgraffito	Sır Rengi: Şeffaf Açık Yeşil, Yeşil, Mor	Astar Rengi: Beyaz
Hamur Tipi: HT2	Hamur Rengi: 5YR 6/6	Katkı: Mika, Kireç, Kuvars
Ağız Çapı: 22 cm.	Kaide Çapı:	Yükseklik: 4 cm.
Cidar Kalınlığı: 0,4-0,7 cm.	Çizim: 154	Görsel: 154

Tanım: Kırmızı hamurlu, yarı-küresel gövdeli ve çok renkli sgraffito çanak kabına ait ağız parçası. Beyaz ve mat astar kabın iç yüzüne tamamen dış yüzeyinde ise gövdenin yaklaşık yarısına kadar uygulanmıştır. İç yüzeyde astar üzerine açık yeşil renkte şeffaf sır uygulanmıştır. Dış yüzeyde gövdenin yaklaşık yarısına kadar uygulanan yeşil sır daha koyu tutulmuştur İç yüzeyde ağız kenarını iç içe geçen dairesel sgraffito bezemeler dolandır. Kabın merkezinden ağız kısmına doğru oluşturulan bordürlerde zincir motifi ve bu bezemenin etrafında ise verev taramalar görülür. Sgraffito bezemelerin arasına yeşil ve mangan moru renkte oksit boya uygulanmıştır.

Referans: Doğer ve Armağan, 2020, 93. Tablo 13; Öztaşkın, 2009, 533, Lev.2; Gök, Altunkaynak-Duğan ve Buğdaycı, 2020, 191, 22a-22b, 23a-23b; Gök-Gürhan, 2009, 57, Tablo 7; Doğer, 2004, 30, Res.13; Gök-Gürhan, 2008, 76, Tablo 3/20, 21; Gök-Gürhan, 2010, 300, Tablo 6.

Tarih: 14-15. Yüzyıllar.

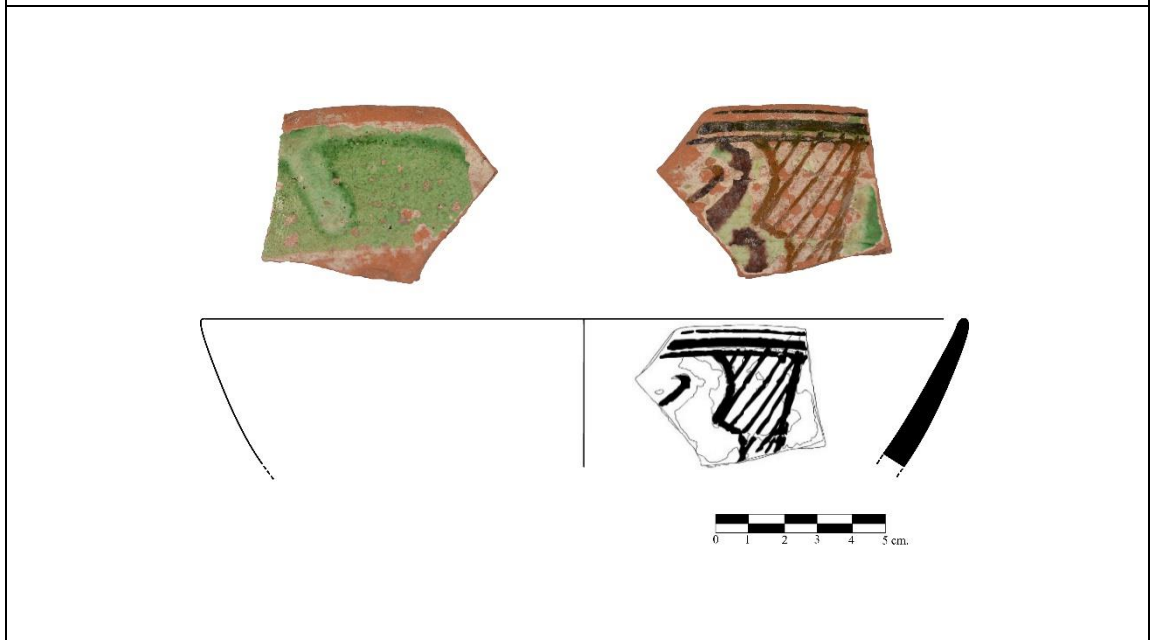

Katalog No: 155	Buluntu Yılı: 2021	Buluntu Yeri: İS-26 Kuzey
Buluntu Kodu: 976,58	Buluntu No: AMR21-598	Buluntu Türü: Ağız
Bezeme: Sgraffito	Sır Rengi: Şeffaf Açık Yeşil, Mor	Astar Rengi: Beyaz
Hamur Tipi: HT2	Hamur Rengi: 5YR 6/6	Katkı: Mika, Kireç, Kuvars
Ağız Çapı: 22 cm.	Kaide Çapı:	Yükseklik: 5 cm.
Cidar Kalınlığı: 0,5-0,7 cm.	Çizim: 155	Görsel: 155

Tanım: Kırmızı hamurlu, yarı-küresel gövdeli ve çok renkli sgraffito çanak kabına ait ağız parçası. Beyaz ve mat astar kabın iç yüzüne tamamen dış yüzeyinde ise gövdenin yaklaşık yarısına kadar uygulanmıştır. İç yüzeyde ağız kenarını iç içe geçen dairesel sgraffito bezemeler dolandır. Kabın merkezinden ağız kısmına doğru oluşturulan bordürlerde spiral kıvrımlar ve verev taramalar görülür. Sgraffito bezemelerin arasına mangan moru renkte oksit boya uygulanmıştır.

Referans: Doğer ve Armağan, 2020, 93. Tablo 13; Öztaşkın, 2009, 533, Lev.2; Gök, Altunkaynak-Duğan ve Buğdaycı, 2020, 191, 22a-22b, 23a-23b; Gök-Gürhan, 2009, 57, Tablo 7; Doğer, 2004, 30, Res.13; Gök-Gürhan, 2008, 76, Tablo 3/20, 21; Gök-Gürhan, 2010, 300, Tablo 6.

Tarih: 14-15. Yüzyıllar.

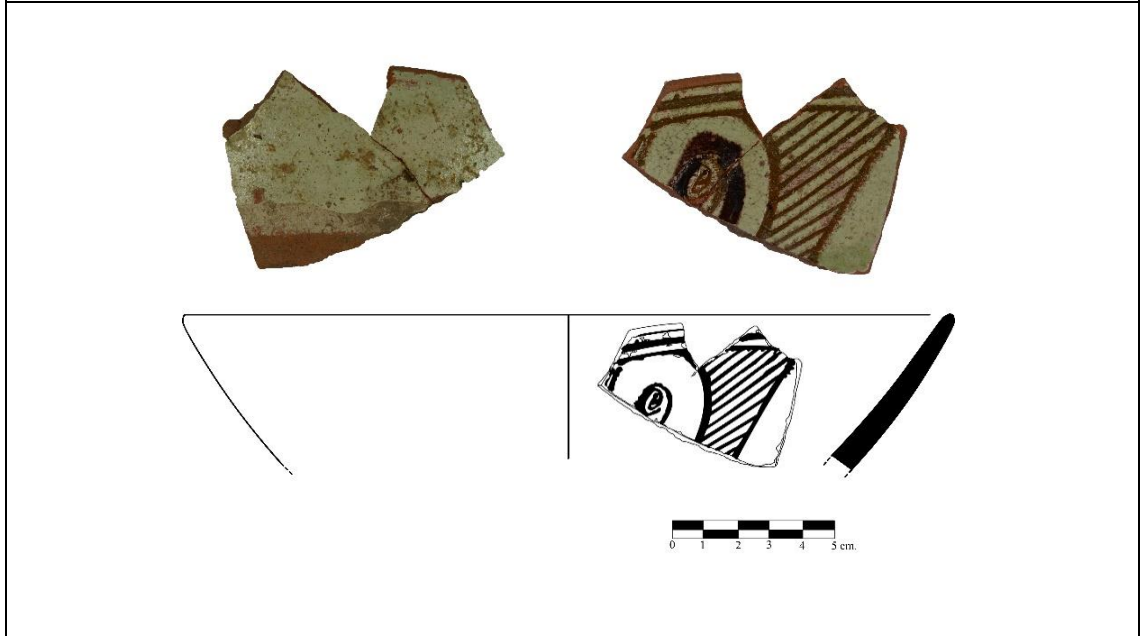

Katalog No: 156	Buluntu Yılı: 2021	Buluntu Yeri: İS-32 Kuzey A
Buluntu Kodu: 976,49 – 975,60	Buluntu No: AMR21-03	Buluntu Türü: Ağız
Bezeme: Sgraffito	Sır Rengi: Şeffaf Açık Yeşil, Mor	Astar Rengi: Beyaz
Hamur Tipi: HT2	Hamur Rengi: 5YR 6/6	Katkı: Mika, Kireç, Kuvars
Ağız Çapı: 22 cm.	Kaide Çapı:	Yükseklik: 4,7 cm.
Cidar Kalınlığı: 0,4-0,8 cm.	Çizim: 156	Görsel: 156

Tanım: Kırmızı hamurlu, yarı-küresel gövdeli ve çok renkli sgraffito çanak kabına ait ağız parçası. Beyaz ve mat astar kabın iç yüzüne tamamen dış yüzeyinde ise gövdenin yaklaşık yarısına kadar uygulanmıştır. İç yüzeyde astar üzerine açık yeşil renkte şeffaf sır uygulanmıştır. Dış yüzeyde gövdenin yaklaşık yarısına kadar uygulanan yeşil sır daha koyu tutulmuştur. İç yüzeyde ağız kenarını iç içe geçen dairesel sgraffito bezemeler ve bu bezemelerin arasında ise verev taramalar dolanır. Bu bezemeye dayalı halde ucu kabın merkezine bakan üçgenlerde ise çapraz taramalar görülür. Kabın merkezinden ağız kısmına doğru devam eden yaprağın sadece tepe kısmı görülmektedir. Sgraffito bezemelerin arasına yeşil ve mangan moru renkte oksit boya uygulanmıştır.

Referans: Böhlendorf-Arslan, 2004, Tafel 108/435, Tafel 109/435, Tafel 110/445; Doğer ve Armağan, 2020, 87, Tablo 10/1-5; Öztaşkın, 2009, 534, Lev.3; Özdeniz, 2019, 63-64. Kat.no.19; Böhlendorf-Arslan, 2004, Tafel 190; Böhlendorf-Arslan, 2004, Tafel 127/581, 583, 584; Öztaşkın, 2017, 178, Plate 6/ 5; Gök-Gürhan, 2010, 305, Tablo 11/ 7a-7b.

Tarih: 14-15. Yüzyıllar.

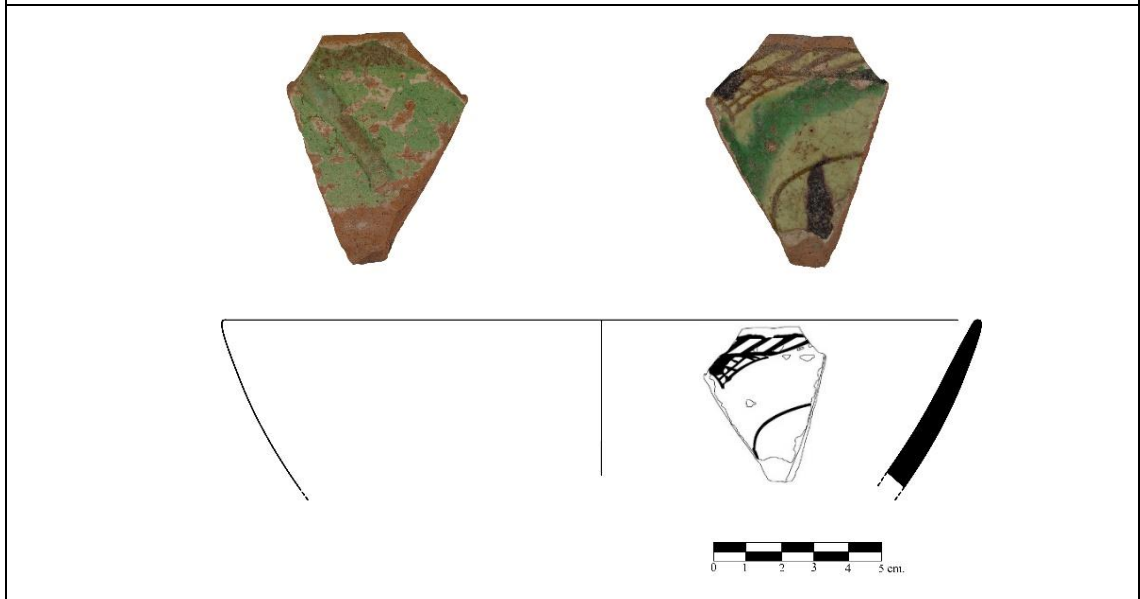

Katalog No: 157	Buluntu Yılı: 2021	Buluntu Yeri: İS-29 Kuzey
Buluntu Kodu: 976,65 – 975,82	Buluntu No: AMR21-08	Buluntu Türü: Ağız
Bezeme: Sgraffito	Sır Rengi: Şeffaf Açık Yeşil, Mor	Astar Rengi: Beyaz
Hamur Tipi: HT2	Hamur Rengi: 5YR 6/6	Katkı: Mika, Kireç, Kuvars
Ağız Çapı: 22 cm.	Kaide Çapı:	Yükseklik: 4,3 cm.
Cidar Kalınlığı: 0,4-0,8 cm.	Çizim: 157	Görsel: 157

Tanım: Kırmızı hamurlu, yarı-küresel gövdeli ve çok renkli sgraffito çanak kabına ait ağız parçası. Beyaz ve mat astar kabın iç yüzüne tamamen dış yüzeyinde ise gövdenin yaklaşık yarısına kadar uygulanmıştır. İç yüzeyde astar üzerine açık yeşil renkte şeffaf sır uygulanmıştır. Dış yüzeyde gövdenin yaklaşık yarısına kadar uygulanan yeşil sır daha koyu tutulmuştur. İç yüzeyde ağız kenarını iç içe geçen dairesel sgraffito bezemeler ve bu bezemelerin arasında ise verrev taramalar dolanır. Bu bezemeye dayalı halde ucu kabın merkezine bakan üçgenlerde ise çapraz taramalar görülür. Kabın merkezinden ağız kısmına doğru devam eden yaprağın sadece tepe kısmı görülmektedir. Sgraffito bezemelerin arasına yeşil ve mangan moru renkte oksit boya uygulanmıştır.

Referans: Böhlendorf-Arslan, 2004, Tafel 108/435, Tafel 109/435, Tafel 110/445; Doğer ve Armağan, 2020, 87, Tablo 10/1-5; Öztaşkın, 2009, 534, Lev.3; Özdeniz, 2019, 63-64. Kat.no.19; Böhlendorf-Arslan, 2004, Tafel 190; Böhlendorf-Arslan, 2004, Tafel 127/581, 583, 584; Öztaşkın, 2017, 178, Plate 6/ 5; Gök-Gürhan, 2010, 305, Tablo 11/ 7a-7b.

Tarih: 14-15. Yüzyıllar.

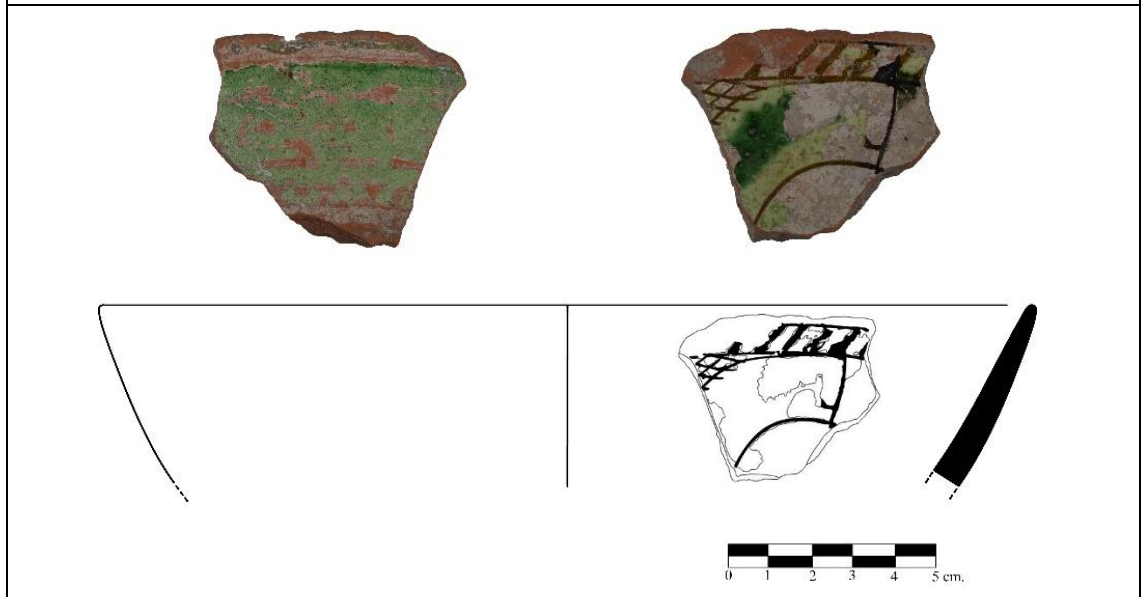

Katalog No: 158	Buluntu Yılı: 2021	Buluntu Yeri: İS-32
Buluntu Kodu:	Buluntu No: AMR21-85	Buluntu Türü: Ağız
Bezeme: Sgraffito	Sır Rengi: Şeffaf Açık Yeşil	Astar Rengi: Beyaz
Hamur Tipi: HT2	Hamur Rengi: 5YR 6/6	Katkı: Mika, Kireç, Kuvars
Ağız Çapı: 22 cm.	Kaide Çapı:	Yükseklik: 4,3 cm.
Cidar Kalınlığı: 0,4-0,8 cm.	Çizim: 158	Görsel: 158

Tanım: Kırmızı hamurlu, yarı-küresel gövdeli ve çok renkli sgraffito çanak kabına ait ağız parçası. Beyaz ve mat astar kabın iç yüzüne tamamen dış yüzeyinde ise gövdenin yaklaşık yarısına kadar uygulanmıştır. İç yüzeyde astar üzerine açık yeşil renkte şeffaf sır uygulanmıştır. Dış yüzeyde gövdenin yaklaşık yarısına kadar uygulanan yeşil sır daha koyu tutulmuştur. İç yüzeyde ağız kenarını iç içe geçen dairesel sgraffito bezemeler dolandır. Bu bezemeye dayalı halde ucu kabın merkezine bakan üçgenlerde ise çapraz taramalar görülür. Sgraffito bezemelerin arasına yeşil renkte oksit boya uygulanmıştır.

Referans: Böhlendorf-Arslan, 2004, Tafel 108/435, Tafel 109/435, Tafel 110/445; Doğer ve Armağan, 2020, 87, Tablo 10/1-5; Öztaşkın, 2009, 534, Lev.3; Özdeniz, 2019, 63-64. Kat.no.19; Böhlendorf-Arslan, 2004, Tafel 190; Böhlendorf-Arslan, 2004, Tafel 127/581, 583, 584; Öztaşkın, 2017, 178, Plate 6/ 5; Gök-Gürhan, 2010, 305, Tablo 11/ 7a-7b.

Tarih: 14-15. Yüzyıllar.

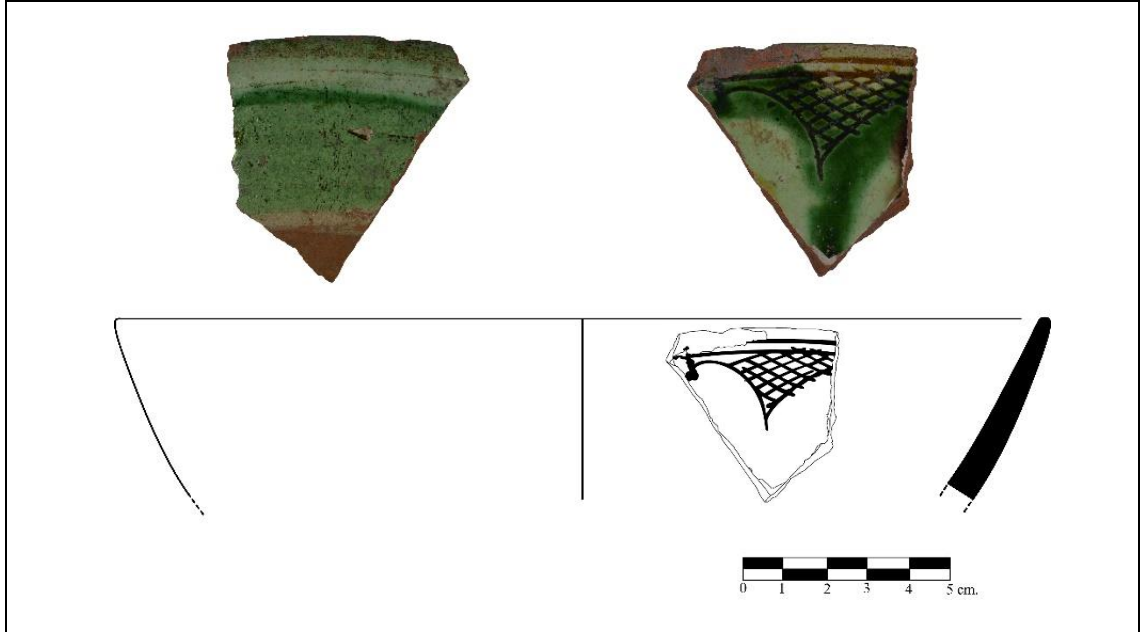

Katalog No: 159	Buluntu Yılı: 2021	Buluntu Yeri: İS-30 Kuzey
Buluntu Kodu: 975,42 – 975,08	Buluntu No: AMR21-46	Buluntu Türü: Ağız
Bezeme: Sgraffito	Sır Rengi: Şeffaf Açık Yeşil, Yeşil	Astar Rengi: Beyaz
Hamur Tipi: HT2	Hamur Rengi: 5YR 6/6	Katkı: Mika, Kireç, Kuvars
Ağız Çapı: 22 cm.	Kaide Çapı:	Yükseklik: 2,8 cm.
Cidar Kalınlığı: 0,5 cm.	Çizim: 159	Görsel: 159

Tanım: Kırmızı hamurlu, yarı-küresel gövdeli ve çok renkli sgraffito çanak kabına ait ağız parçası. Beyaz ve mat astar kabın iç yüzüne tamamen dış yüzeyinde ise gövdenin yaklaşık yarısına kadar uygulanmıştır. İç yüzeyde astar üzerine açık yeşil renkte şeffaf sır uygulanmıştır. Dış yüzeyde gövdenin yaklaşık yarısına kadar uygulanan yeşil sır daha koyu tutulmuştur. İç yüzeyde ağız kenarını iç içe geçen dairesel sgraffito bezemeler dolandır. Bu bezemeye dayalı halde ucu kabın merkezine bakan üçgenlerde ise çapraz taramalar görülür. Sgraffito bezemelerin arasına yeşil renkte oksit boya uygulanmıştır.

Referans: Böhlendorf-Arslan, 2004, Tafel 108/435, Tafel 109/435, Tafel 110/445; Doğer ve Armağan, 2020, 87, Tablo 10/1-5; Öztaşkın, 2009, 534, Lev.3; Özdeniz, 2019, 63-64. Kat.no.19; Böhlendorf-Arslan, 2004, Tafel 190; Böhlendorf-Arslan, 2004, Tafel 127/581, 583, 584; Öztaşkın, 2017, 178, Plate 6/ 5; Gök-Gürhan, 2010, 305, Tablo 11/ 7a-7b.

Tarih: 14-15. Yüzyıllar.

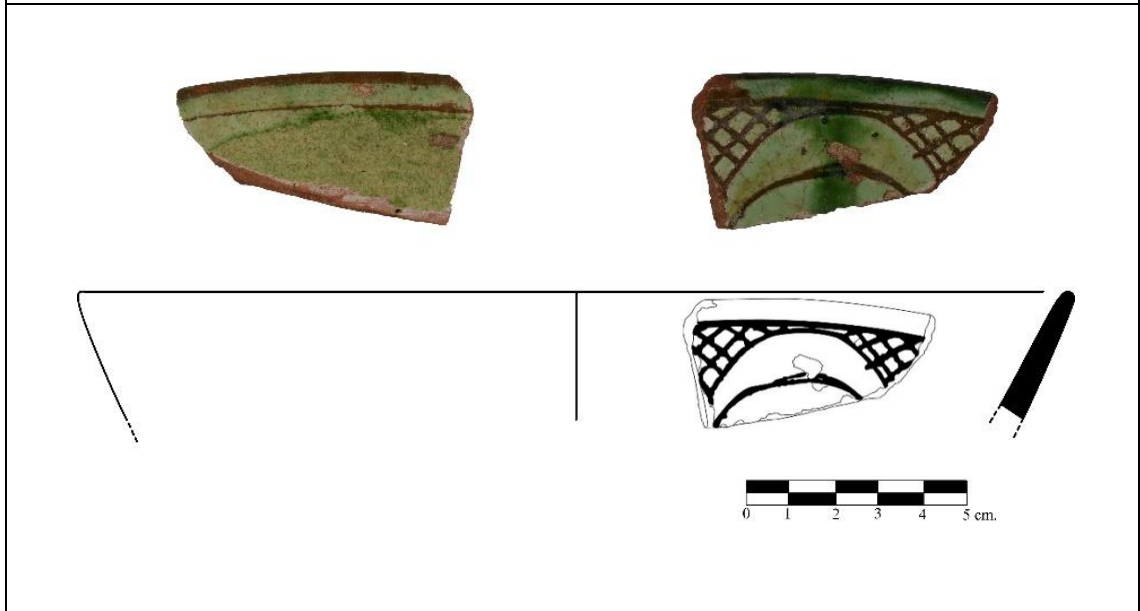

Katalog No: 160	Buluntu Yılı: 2021	Buluntu Yeri: İS-27 Güney
Buluntu Kodu: 975,43	Buluntu No: AMR21-82	Buluntu Türü: Ağız
Bezeme: Sgraffito	Sır Rengi: Yeşil	Astar Rengi: Beyaz
Hamur Tipi: HT2	Hamur Rengi: 5YR 6/6	Katkı: Mika, Kireç, Kuars
Ağız Çapı: 22 cm.	Kaide Çapı:	Yükseklik: 2,6 cm.
Cidar Kalınlığı: 0,4-0,6 cm.	Çizim: 160	Görsel: 160

Tanım: Kırmızı hamurlu, yarı-küresel gövdeli ve çok renkli sgraffito çanak kabına ait ağız parçası. Beyaz ve mat astar kabın iç yüzüne tamamen dış yüzeyinde ise gövdenin yaklaşık yarısına kadar uygulanmıştır. İç yüzeyde astar üzerine açık yeşil renkte şeffaf sır uygulanmıştır. Dış yüzeyde gövdenin yaklaşık yarısına kadar uygulanan yeşil sır daha koyu tutulmuştur. İç yüzeyde ağız kenarını iç içe geçen dairesel sgraffito bezemeler dolandır. Bu bezemeye dayalı halde ucu kabın merkezine bakan üçgenlerde ise çapraz taramalar görülür. Sgraffito bezemelerin arasına yeşil renkte oksit boya uygulanmıştır.

Referans: Böhlendorf-Arslan, 2004, Tafel 108/435, Tafel 109/435, Tafel 110/445; Doğer ve Armağan, 2020, 87, Tablo 10/1-5; Öztaşkın, 2009, 534, Lev.3; Özdeniz, 2019, 63-64. Kat.no.19; Böhlendorf-Arslan, 2004, Tafel 190; Böhlendorf-Arslan, 2004, Tafel 127/581, 583, 584; Öztaşkın, 2017, 178, Plate 6/ 5; Gök-Gürhan, 2010, 305, Tablo 11/ 7a-7b.

Tarih: 14-15. Yüzyıllar.



Katalog No: 161	Buluntu Yılı: 2021	Buluntu Yeri: İS-32 Kuzey A
Buluntu Kodu: 975,60 – 975,41	Buluntu No: AMR21-60	Buluntu Türü: Ağız
Bezeme: Sgraffitto	Sır Rengi: Açık Yeşil, Yeşil, Mor	Astar Rengi: Beyaz
Hamur Tipi: HT2	Hamur Rengi: 5YR 6/6	Katkı: Mika, Kireç, Kuvars
Ağız Çapı: 24 cm.	Kaide Çapı:	Yükseklik: 3 cm.
Cidar Kalınlığı: 0,4-0,6 cm.	Çizim: 161	Görsel: 161

Tanım: Kırmızı hamurlu, yarı-küresel gövdeli ve çok renkli sgraffitto çanak kabına ait ağız parçası. Beyaz ve mat astar kabın iç yüzüne tamamen dış yüzeyinde ise gövdenin yaklaşık yarısına kadar uygulanmıştır. İç yüzeyde astar üzerine açık yeşil renkte şeffaf sır uygulanmıştır. Dış yüzeyde gövdenin yaklaşık yarısına kadar uygulanan yeşil sır daha koyu tutulmuştur. İç yüzeyde ağız kenarını iç içe geçen dairesel sgraffitto bezemeler dolandır. Bu bezemeye dayalı halde ucu kabın merkezine bakan üçgenlerde ise çapraz taramalar görülür. Daha altta ise yaprak bezemenin tepe kısmı yer almaktadır. Sgraffitto bezemelerin arasına yeşil ve mangan moru renkte oksit boya uygulanmıştır.

Referans: Böhlendorf-Arslan, 2004, Tafel 108/435, Tafel 109/435, Tafel 110/445; Doğer ve Armağan, 2020, 87, Tablo 10/1-5; Öztaşkın, 2009, 534, Lev.3; Özdeniz, 2019, 63-64. Kat.no.19; Böhlendorf-Arslan, 2004, Tafel 190; Böhlendorf-Arslan, 2004, Tafel 127/581, 583, 584; Öztaşkın, 2017, 178, Plate 6/ 5; Gök-Gürhan, 2010, 305, Tablo 11/ 7a-7b.

Tarih: 14-15. Yüzyıllar.



Katalog No: 162	Buluntu Yılı: 2021	Buluntu Yeri: İS-26 Kuzey
Buluntu Kodu: 976,95	Buluntu No: AMR21-94	Buluntu Türü: Ağız
Bezeme: Sgraffito	Sır Rengi: Şeffaf Açık Yeşil	Astar Rengi: Beyaz
Hamur Tipi: HT2	Hamur Rengi: 5YR 6/6	Katkı: Mika, Kireç, Kuvars
Ağız Çapı: 22 cm.	Kaide Çapı:	Yükseklik: 5,3 cm.
Cidar Kalınlığı: 0,5-0,7 cm.	Çizim: 162	Görsel: 162

Tanım: Kırmızı hamurlu, yarı-küresel gövdeli ve çok renkli sgraffito çanak kabına ait ağız parçası. Beyaz ve mat astar kabın iç yüzüne tamamen dış yüzeyinde ise gövdenin yaklaşık yarısına kadar uygulanmıştır. İç yüzeyde astar üzerine açık yeşil renkte şeffaf sır uygulanmıştır. Dış yüzeyde gövdenin yaklaşık yarısına kadar uygulanan yeşil sır daha koyu tutulmuştur. İç yüzeyde ağız kenarını iç içe geçen dairesel sgraffito bezemeler dolandır.

Referans: Böhlendorf-Arslan, 2004, Tafel 108/435, Tafel 109/435, Tafel 110/445; Doğer ve Armağan, 2020, 87, Tablo 10/1-5; Öztaşkın, 2009, 534, Lev.3; Özdeniz, 2019, 63-64. Kat.no.19; Böhlendorf-Arslan, 2004, Tafel 190; Böhlendorf-Arslan, 2004, Tafel 127/581, 583, 584; Öztaşkın, 2017, 178, Plate 6/ 5; Gök-Gürhan, 2010, 305, Tablo 11/ 7a-7b.

Tarih: 14-15. Yüzyıllar.

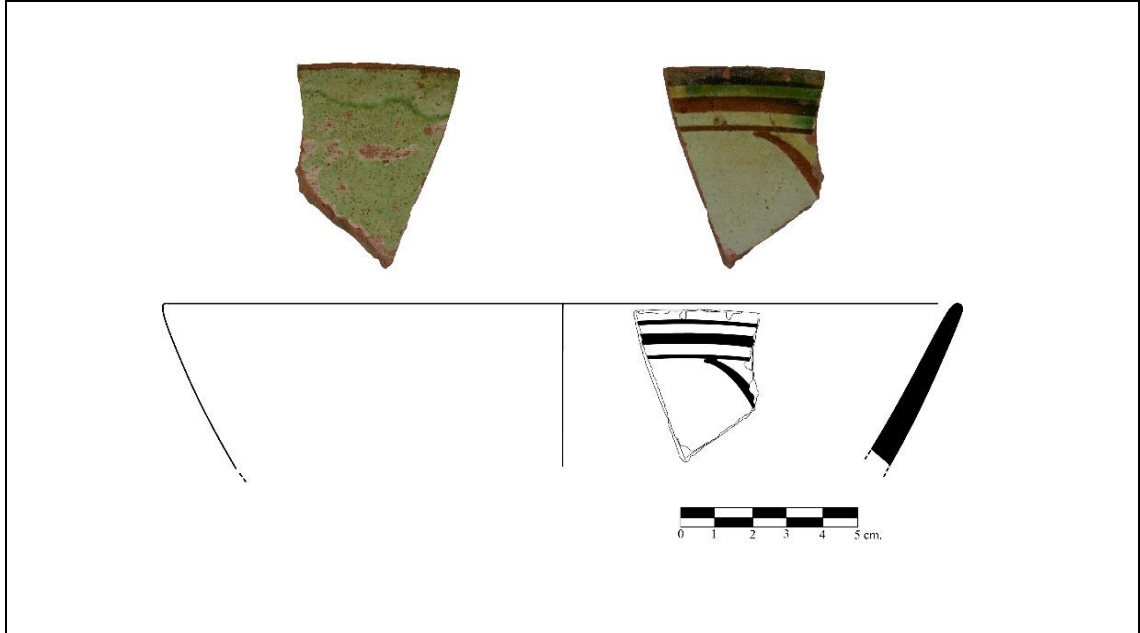

Katalog No: 163	Buluntu Yılı: 2021	Buluntu Yeri: İS-32 Kuzey B
Buluntu Kodu: 976,49 – 975,60	Buluntu No: AMR21-47	Buluntu Türü: Ağız
Bezeme: Sgraffito	Sır Rengi: Şeffaf Açık Yeşil, Mor	Astar Rengi: Beyaz
Hamur Tipi: HT2	Hamur Rengi: 5YR 6/6	Katkı: Mika, Kireç, Kuvars
Ağız Çapı: 23 cm.	Kaide Çapı:	Yükseklik: 4 cm.
Cidar Kalınlığı: 0,5-0,7 cm.	Çizim: 163	Görsel: 163

Tanım: Kırmızı hamurlu, yarı-küresel gövdeli ve çok renkli sgraffito çanak kabına ait ağız parçası. Beyaz ve mat astar kabın iç yüzüne tamamen dış yüzeyinde ise gövdenin yaklaşık yarısına kadar uygulanmıştır. İç yüzeyde astar üzerine açık yeşil renkte şeffaf sır uygulanmıştır. Dış yüzeyde gövdenin yaklaşık yarısına kadar uygulanan yeşil sır daha koyu tutulmuştur. İç yüzeyde sgraffito tekniği ile oluşturulmuş çapraz bezemeler görülür. Bezemelerin arasına ise yeşil ve mangan moru renkte oksit boya uygulanmıştır.

Referans: Doğer ve Armağan, 2020, 92, Tablo 12/5.

Tarih: 14-15. Yüzyıllar.

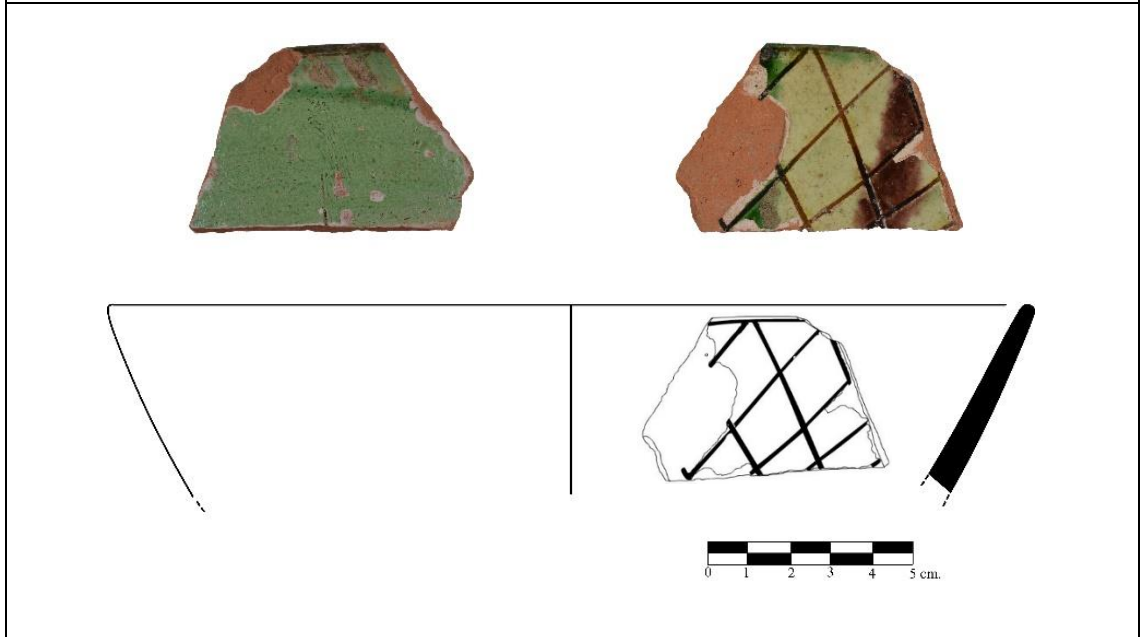

Katalog No: 164	Buluntu Yılı: 2021	Buluntu Yeri: İS-32 Kuzey B
Buluntu Kodu: 976,49 – 975,60	Buluntu No: AMR21-48	Buluntu Türü: Ağız
Bezeme: Sgraffito	Sır Rengi: Şeffaf Açık Yeşil, Mor	Astar Rengi: Beyaz
Hamur Tipi: HT2	Hamur Rengi: 5YR 6/6	Katkı: Mika, Kireç, Kuvars
Ağız Çapı: 23 cm.	Kaide Çapı:	Yükseklik: 3,8 cm.
Cidar Kalınlığı: 0,5-0,7 cm.	Çizim: 164	Görsel: 164

Tanım: Kırmızı hamurlu, yarı-küresel gövdeli ve çok renkli sgraffito çanak kabına ait ağız parçası. Beyaz ve mat astar kabın iç yüzüne tamamen dış yüzeyinde ise gövdenin yaklaşık yarısına kadar uygulanmıştır. İç yüzeyde astar üzerine açık yeşil renkte şeffaf sır uygulanmıştır. Dış yüzeyde gövdenin yaklaşık yarısına kadar uygulanan yeşil sır daha koyu tutulmuştur. İç yüzeyde sgraffito tekniği ile oluşturulmuş çapraz bezemeler görülür. Bezemelerin arasına ise yeşil ve mangan moru renkte oksit boya uygulanmıştır.

Referans: Doğer ve Armağan, 2020, 92, Tablo 12/5.

Tarih: 14-15. Yüzyıllar.

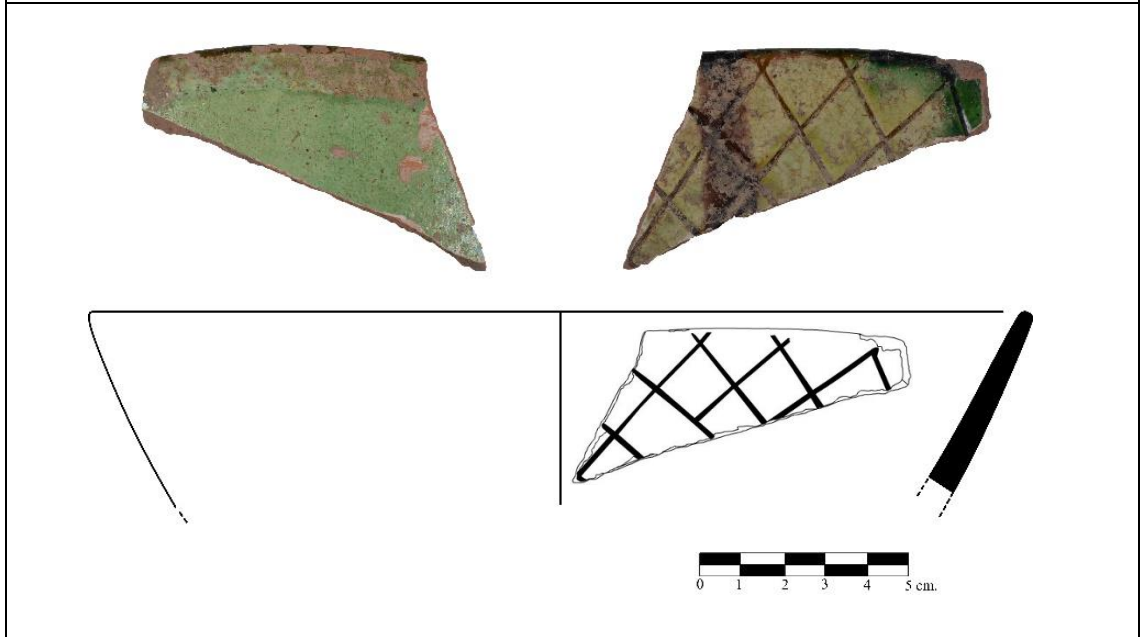

Katalog No: 165	Buluntu Yılı: 2021	Buluntu Yeri: İS-32 Kuzey A
Buluntu Kodu: 976,49 – 975,60	Buluntu No: AMR21-02	Buluntu Türü: Ağız
Bezeme: Sgraffito	Sır Rengi: Şeffaf Açık Yeşil, Mor	Astar Rengi: Beyaz
Hamur Tipi: HT2	Hamur Rengi: 5YR 6/6	Katkı: Mika, Kireç, Kuvars
Ağız Çapı: 23 cm.	Kaide Çapı:	Yükseklik: 4,5 cm.
Cidar Kalınlığı: 0,5-0,7 cm.	Çizim: 165	Görsel: 165

Tanım: Kırmızı hamurlu, yarı-küresel gövdeli ve çok renkli sgraffito çanak kabına ait ağız parçası. Beyaz ve mat astar kabın iç yüzüne tamamen dış yüzeyinde ise gövdenin yaklaşık yarısına kadar uygulanmıştır. İç yüzeyde astar üzerine açık yeşil renkte şeffaf sır uygulanmıştır. Dış yüzeyde gövdenin yaklaşık yarısına kadar uygulanan yeşil sır daha koyu tutulmuştur. İç yüzeyde ağız kenarını iç içe geçen dairesel sgraffito bezemeler dolandır. Kabın merkezinden ağız kısmına doğru oluşturulan bordürlerde verev taramalar görülür. Sgraffito bezemelerin arasına mangan moru renkte oksit boya uygulanmıştır.

Referans: Doğer ve Armağan, 2020, 93. Tablo 13; Öztaşkın, 2009, 533, Lev.2; Gök, Altunkaynak-Duğan ve Buğdaycı, 2020, 191, 22a-22b, 23a-23b; Gök-Gürhan, 2009, 57, Tablo 7; Doğer, 2004, 30, Res.13; Gök-Gürhan, 2008, 76, Tablo 3/20, 21; Gök-Gürhan, 2010, 300, Tablo 6.

Tarih: 14-15. Yüzyıllar.

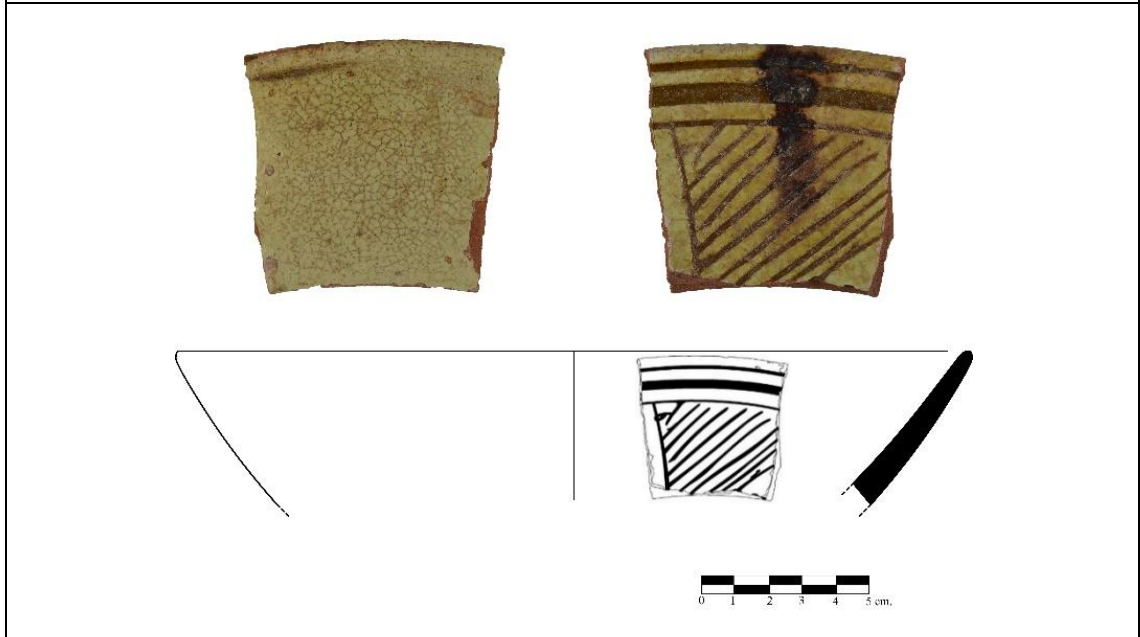

Katalog No: 166	Buluntu Yılı: 2015	Buluntu Yeri: Bazilika B Bg5
Buluntu Kodu: 974,791-974,381	Buluntu No: AMR15-439	Buluntu Türü: Ağız
Bezeme: Sgraffito	Sır Rengi: Açık Yeşil	Astar Rengi: Beyaz
Hamur Tipi: HT2	Hamur Rengi: 5YR 6/6	Katkı: Mika, Kireç, Kuvars
Ağız Çapı: 22 cm.	Kaide Çapı:	Yükseklik: 3,2 cm.
Cidar Kalınlığı: 0,4-0,6 cm.	Çizim: 166	Görsel: 166

Tanım: Kırmızı hamurlu yarı-küresel gövdeli ve çok renkli sgraffito çanak kabına ait ağız parçası. Astar ve sırn hamur yüzeyi ile iyi birleşmediği ve büyük oranda kavladığı görülür. İç yüzeyde ağız kenarını iç içe geçen dairesel sgraffito bezemeler dolandır. Kabın merkezinden ağız kısmına doğru oluşturulan bordürlerde vev taramalar görülür.

Referans: Doğer ve Armağan, 2020, 93. Tablo 13; Öztaşkın, 2009, 533, Lev.2; Gök, Altunkaynak-Duğan ve Buğdaycı, 2020, 191, 22a-22b, 23a-23b; Gök-Gürhan, 2009, 57, Tablo 7; Doğer, 2004, 30, Res.13; Gök-Gürhan, 2008, 76, Tablo 3/20, 21; Gök-Gürhan, 2010, 300, Tablo 6.

Tarih: 14-15. Yüzyıllar.

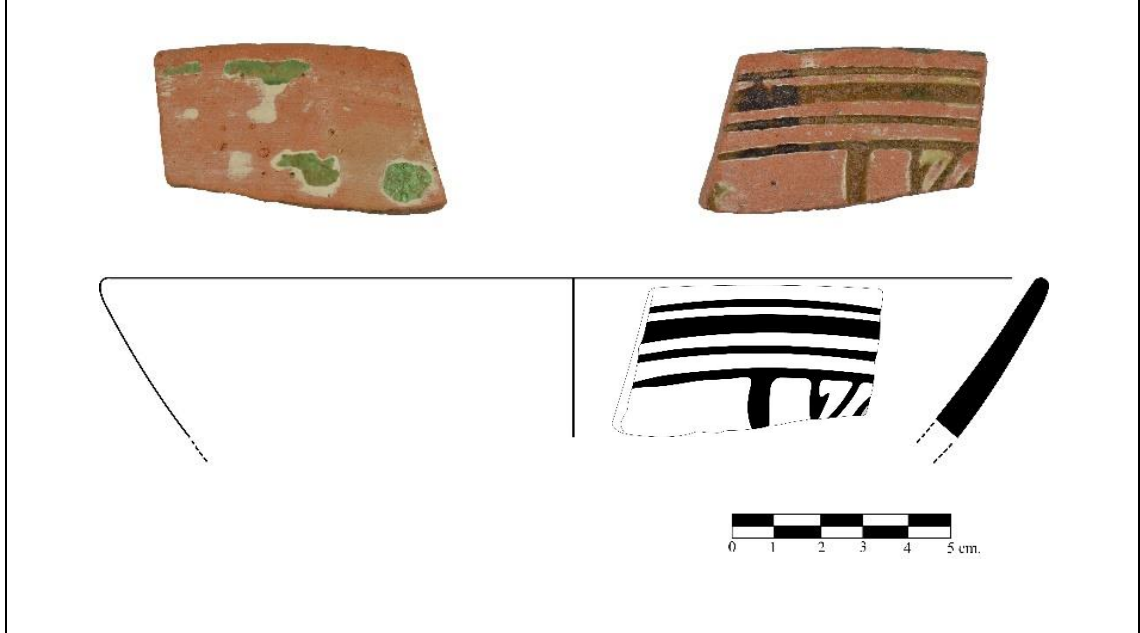

Katalog No: 167	Buluntu Yılı: 2018	Buluntu Yeri: Bazilika B Ba3
Buluntu Kodu: 974,411 – 973,731	Buluntu No: AMR18-389	Buluntu Türü: Ağız
Bezeme: Sgraffito	Sır Rengi: Şeffaf Açık Yeşil, Yeşil, Hardal Sarısı	Astar Rengi: Beyaz
Hamur Tipi: HT2	Hamur Rengi: 5YR 6/6	Katkı: Mika, Kireç, Kuvars
Ağız Çapı: 24 cm.	Kaide Çapı:	Yükseklik: 2,5 cm.
Cidar Kalınlığı: 0,5 cm.	Çizim: 167	Görsel: 167

Tanım: Kırmızı hamurlu, yarı-küresel gövdeli ve çok renkli sgraffito çanak kabına ait ağız parçası. Beyaz ve mat astar kabın iç yüzüne tamamen dış yüzeyinde ise gövdenin yaklaşık yarısına kadar uygulanmıştır. İç yüzeyde astar üzerine açık yeşil renkte şeffaf sır uygulanmıştır. Dış yüzeyde gövdenin yaklaşık yarısına kadar uygulanan yeşil sır daha koyu tutulmuştur. İç yüzeyde ağız kenarını iç içe geçen dairesel sgraffito bezemeler dolandır. Hemen altta ise yarım dairelerden oluşan ve uçları birbirine değen elips şeklinde sgraffito bezemeler görülür. Elips şeklindeki bezemelerin içinde birer sırayla yeşil ve hardal sarısı renkte oksit boya uygulanmıştır.

Referans: Doğer ve Armağan, 2020, 90, Tablo 11/1, 2, 3; Gök-Gürhan, 2007, 136, Kat.no.19; Gök-Gürhan, 2009, 58, Foto. 4.

Tarih: 14-15. Yüzyıllar.

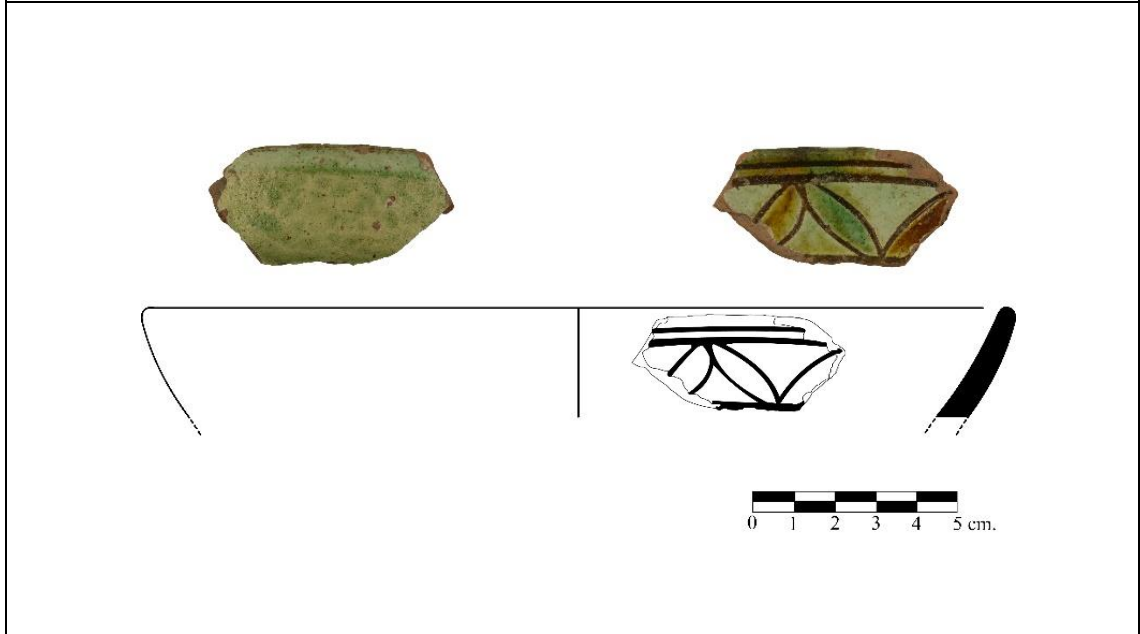

Katalog No: 168	Buluntu Yılı: 2018	Buluntu Yeri: Bazilika B Ba3
Buluntu Kodu: 974,411 – 973,731	Buluntu No: AMR18-399	Buluntu Türü: Ağız
Bezeme: Sgraffito	Sır Rengi: Şeffaf Açık Yeşil, Yeşil, Hardal Sarısı	Astar Rengi: Beyaz
Hamur Tipi: HT2	Hamur Rengi: 5YR 6/6	Katkı: Mika, Kireç, Kuvars
Ağız Çapı: 24 cm.	Kaide Çapı:	Yükseklik: 2,5 cm.
Cidar Kalınlığı: 0,5 cm.	Çizim: 168	Görsel: 168

Tanım: Kırmızı hamurlu, yarı-küresel gövdeli ve çok renkli sgraffito çanak kabına ait ağız parçası. Beyaz ve mat astar kabın iç yüzüne tamamen dış yüzeyinde ise gövdenin yaklaşık yarısına kadar uygulanmıştır. İç yüzeyde astar üzerine açık yeşil renkte şeffaf sır uygulanmıştır. Dış yüzeyde gövdenin yaklaşık yarısına kadar uygulanan yeşil sır daha koyu tutulmuştur. İç yüzeyde ağız kenarını iç içe geçen dairesel sgraffito bezemeler dolandır. Hemen altta ise yarım dairelerden oluşan ve uçları birbirine değen elips şeklinde sgraffito bezemeler görülür. Elips şeklindeki bezemelerin içinde birer sırayla yeşil ve hardal sarısı renkte oksit boya uygulanmıştır.

Referans: Doğer ve Armağan, 2020, 90, Tablo 11/1, 2, 3; Gök-Gürhan, 2007, 136, Kat.no.19; Gök-Gürhan, 2009, 58, Foto. 4.

Tarih: 14-15. Yüzyıllar.



Katalog No: 169	Buluntu Yılı: 2021	Buluntu Yeri: İS-27 Kuzey B
Buluntu Kodu: 976,91 – 976,56	Buluntu No: AMR21-73	Buluntu Türü: Ağız
Bezeme: Sgraffitto	Sır Rengi: Şeffaf Açık Yeşil, Yeşil, Mor	Astar Rengi: Beyaz
Hamur Tipi: HT2	Hamur Rengi: 5YR 6/6	Katkı: Mika, Kireç, Kuvars
Ağız Çapı: 26 cm.	Kaide Çapı:	Yükseklik: 4,8 cm.
Cidar Kalınlığı: 0,5-0,8 cm.	Çizim: 169	Görsel: 169

Tanım: Kırmızı hamurlu, yarı-küresel gövdeli ve iç bükey ağız profilli sgraffitto çanak kabına ait ağız parçası. Beyaz ve mat astar kabın iç yüzüne tamamen dış yüzeyinde ise gövdenin yaklaşık yarısına kadar uygulanmıştır. İç yüzeyde astar üzerine açık yeşil renkte şeffaf sır uygulanmıştır. Dış yüzeyde gövdenin yaklaşık yarısına kadar uygulanan yeşil sır daha koyu tutulmuştur. İç yüzeyde ağız kenarını dolaşan dairesel sgraffitto bezemelerin arasında ise verev taramalar görülür. Ayrıca dairesel bezemelere dayalı halde ucu kabın merkezine bakan üçgenler ve üçgenlerin arasında ise yine sgraffitto tekniği ile oluşturulmuş sivri uçlu yaprakların tepe kısımları görülür. Sgraffitto bezemelerin arasına yeşil ve mangan moru renkte oksit boya uygulanmıştır.

Referans: Böhlendorf-Arslan, 2004, Tafel 108/435, Tafel 109/435, Tafel 110/445; Doğer ve Armağan, 2020, 87, Tablo 10/1-5; Öztaşkın, 2009, 534, Lev.3; Özdeniz, 2019, 63-64. Kat.no.19; Böhlendorf-Arslan, 2004, Tafel 190; Böhlendorf-Arslan, 2004, Tafel 127/581, 583, 584; Öztaşkın, 2017, 178, Plate 6/ 5; Gök-Gürhan, 2010, 305, Tablo 11/ 7a-7b.

Tarih: 14-15. Yüzyıllar.



Katalog No: 170	Buluntu Yılı: 2021	Buluntu Yeri: İS-30 Kuzey
Buluntu Kodu: 975,12-975,42	Buluntu No: AMR21-33	Buluntu Türü: Ağız
Bezeme: Sgraffito	Sır Rengi: Açık Yeşil, Mor	Astar Rengi: Beyaz
Hamur Tipi: HT2	Hamur Rengi: 5YR 6/6	Katkı: Mika, Kireç, Kuvars
Ağız Çapı: 24	Kaide Çapı:	Yükseklik: 5,5 cm.
Cidar Kalınlığı: 0,4 -0,8 cm.	Çizim: 170	Görsel: 170

Tanım: Kırmızı hamurlu, yarı-küresel gövdeli ve iç bükey ağız profilli sgraffito çanak kabına ait ağız parçası. Beyaz ve mat astar kabın iç yüzüne tamamen dış yüzeyinde ise gövdenin yaklaşık yarısına kadar uygulanmıştır. İç yüzeyde astar üzerine açık yeşil renkte şeffaf sır uygulanmıştır. Dış yüzeyde gövdenin yaklaşık yarısına kadar uygulanan yeşil sır daha koyu tutulmuştur. İç yüzeyde ağız kenarını iç içe geçen dairesel sgraffito dolanır. Bu bezemeye dayalı halde ucu kabın merkezine bakan üçgenlerde ise verev taramalar görülür. Kabın merkezinden ağız kısmına doğru devam eden yaprakların sadece tepe kısmı görülmektedir. Sgraffito bezemelerin arasına yeşil ve mangan moru renkte oksit boya uygulanmıştır.

Referans: Böhlendorf-Arslan, 2004, Tafel 108/435, Tafel 109/435, Tafel 110/445; Doğer ve Armağan, 2020, 87, Tablo 10/1-5; Öztaşkın, 2009, 534, Lev.3; Özdeniz, 2019, 63-64. Kat.no.19; Böhlendorf-Arslan, 2004, Tafel 190; Böhlendorf-Arslan, 2004, Tafel 127/581, 583, 584; Öztaşkın, 2017, 178, Plate 6/ 5; Gök-Gürhan, 2010, 305, Tablo 11/ 7a-7b.

Tarih: 14-15. Yüzyıllar.

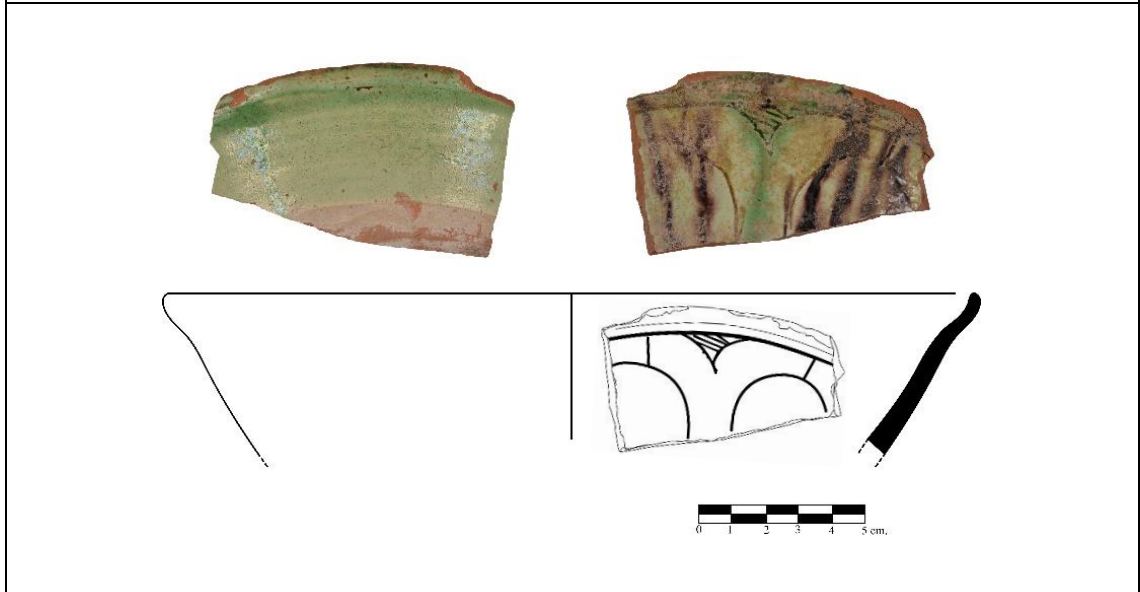

Katalog No: 171	Buluntu Yılı: 2021	Buluntu Yeri: İS-30 Kuzey
Buluntu Kodu: 975,42 – 975,08	Buluntu No: AMR21-44	Buluntu Türü: Ağız
Bezeme: Sgraffitto	Sır Rengi: Açık Yeşil	Astar Rengi: Beyaz
Hamur Tipi: HT2	Hamur Rengi: 5YR 6/6	Katkı: Mika, Kireç, Kuvars
Ağız Çapı: 22 cm.	Kaide Çapı:	Yükseklik: 4,2 cm.
Cidar Kalınlığı: 0,4-0,6 cm.	Çizim: 171	Görsel: 171

Tanım: Kırmızı hamurlu, yarı-küresel gövdeli ve iç bükey ağız profilli sgraffitto çanak kabına ait ağız parçası. Beyaz ve mat astar kabın iç yüzüne tamamen dış yüzeyinde ise gövdenin yaklaşık yarısına kadar uygulanmıştır. İç yüzeyde astar üzerine açık yeşil renkte şeffaf sır uygulanmıştır. Dış yüzeyde gövdenin yaklaşık yarısına kadar uygulanan yeşil sır daha koyu tutulmuştur. İç yüzeyde ağız kenarını dairesel sgraffitto bezeme dolandır. Bu bezemeye dayalı halde ucu kabın merkezine bakan üçgenlerde ise verev taramalar görülür. Kabın merkezinden ağız kısmına doğru devam eden yaprağın sadece tepe kısmı görülmektedir. Sgraffitto bezemelerin arasına yeşil renkte oksit boya uygulanmıştır.

Referans: Böhlendorf-Arslan, 2004, Tafel 108/435, Tafel 109/435, Tafel 110/445; Doğer ve Armağan, 2020, 87, Tablo 10/1-5; Öztaşkın, 2009, 534, Lev.3; Özdeniz, 2019, 63-64. Kat.no.19; Böhlendorf-Arslan, 2004, Tafel 190; Böhlendorf-Arslan, 2004, Tafel 127/581, 583, 584; Öztaşkın, 2017, 178, Plate 6/ 5; Gök-Gürhan, 2010, 305, Tablo 11/ 7a-7b.

Tarih: 14-15. Yüzyıllar.

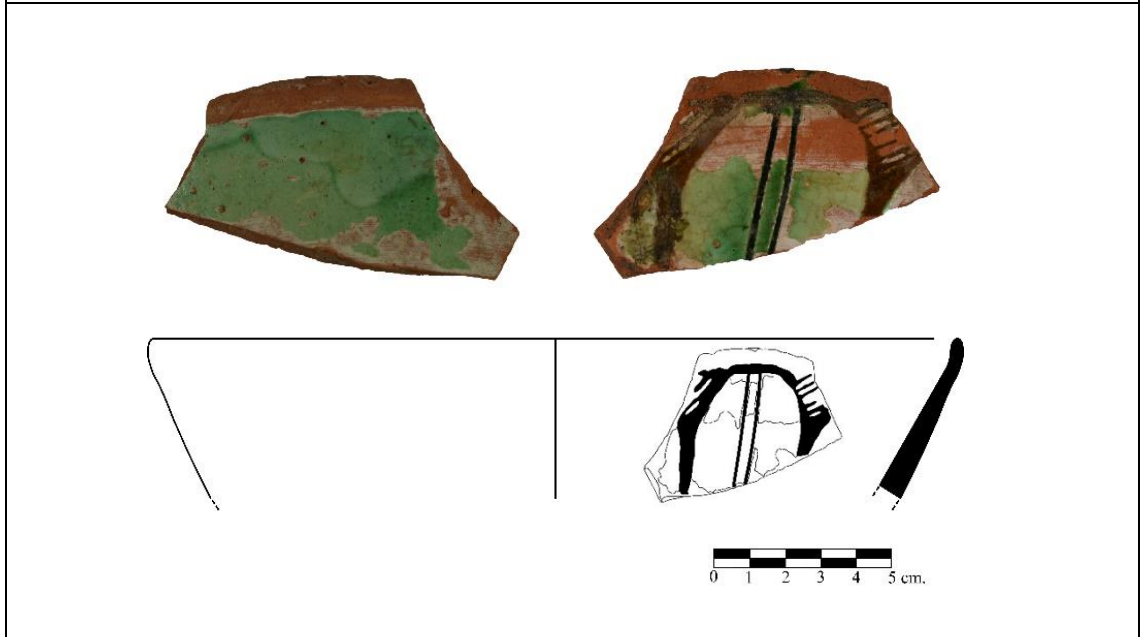

Katalog No: 172	Buluntu Yılı: 2021	Buluntu Yeri: İS-29 Kuzey
Buluntu Kodu: 975,82 – 975,24	Buluntu No: AMR21-31	Buluntu Türü: Ağız
Bezeme: Sgraffito	Sır Rengi: Yeşil, Mor	Astar Rengi: Beyaz
Hamur Tipi: HT2	Hamur Rengi: 5YR 6/6	Katkı: Mika, Kireç, Kuvars
Ağız Çapı: 22 cm.	Kaide Çapı:	Yükseklik: 6 cm.
Cidar Kalınlığı: 0,5-0,9 cm.	Çizim: 172	Görsel: 172

Tanım: Kırmızı hamurlu, kademeli konik gövdeli çok renkli sgraffito çanak kabına ait ağız parçası. Beyaz renteki mat astar hem iç yüzeye hem dış yüzeye uygulanmıştır. Parlak yeşil renkteki sır kabın iç yüzünde görülür. Kabın dış yüzeyinde ağız kenarını dairesel sgraffito bezemeler dolandır. Dairesel bezemelerin arasında ise dikey çizgiler bulunur. Sgraffito bezemelerin arasında mangan moru renkte oksit boya uygulaması görülür.

Referans: Gök-Gürhan, 2008, 76, Tablo 3/ Kat.no.20-Kat.no.21.

Tarih: 14-15. Yüzyıllar.

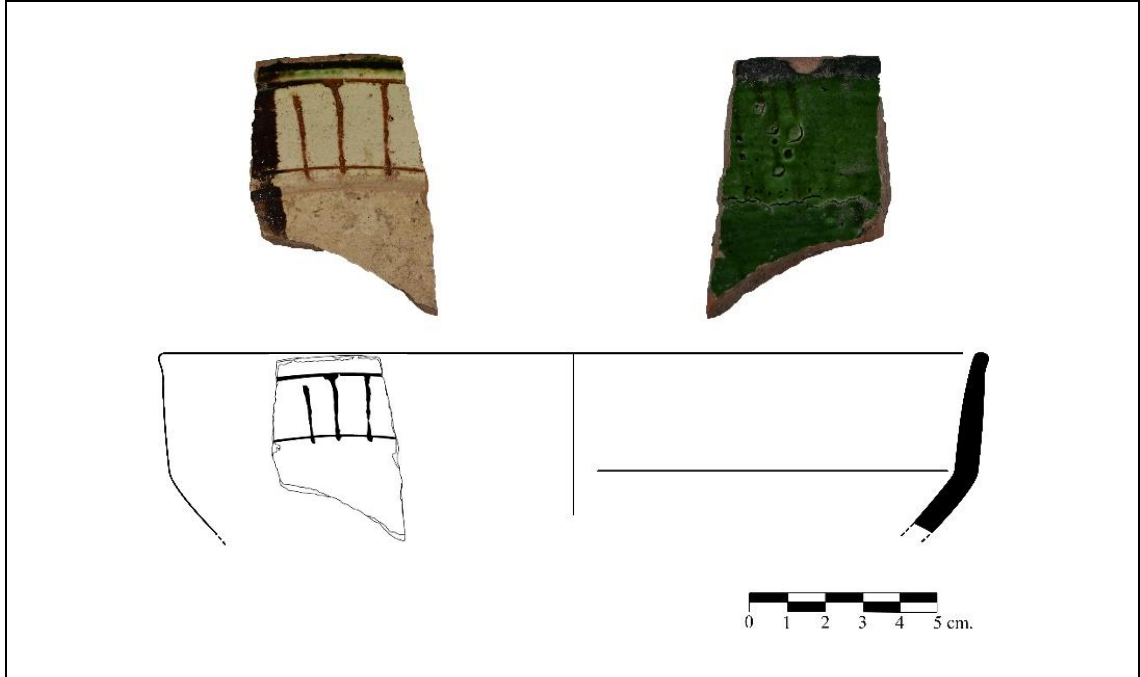

Katalog No: 173	Buluntu Yılı: 2021	Buluntu Yeri: İS-29 Kuzey
Buluntu Kodu: 976,65 – 975,82	Buluntu No: AMR21-06	Buluntu Türü: Ağız
Bezeme: Sgraffito	Sır Rengi: Şeffaf Açık Yeşil, Yeşil, Mor	Astar Rengi: Beyaz
Hamur Tipi: HT2	Hamur Rengi: 5YR 6/6	Katkı: Mika, Kireç, Kuars
Ağız Çapı: 24 cm.	Kaide Çapı:	Yükseklik: 4,5 cm.
Cidar Kalınlığı: 0,4-0,8 cm.	Çizim: 173	Görsel: 173

Tanım: Kırmızı hamurlu, yayvan gövdeli dışa çekik ve iç bükey ağız profilli çok renkli sgraffito tabak kabına ait ağız parçası. Mat ve beyaz renkteki astar kabın iç yüzüne tamamen dış yüzeyinde ise gövdenin yaklaşık yarısına kadar uygulanmıştır. Açık yeşil renkteki şeffaf sır kabın iç yüzüne tamamen uygulanmıştır. Aynı renkteki sır dış yüzeyde gövdenin yaklaşık yarısına kadar sürülmüştür. İç yüzeyde gövdede çıkıntı yaparak oluşturulmuş ağız kenarında dairesel sgraffito bezemeler görülür. Bu bezemelerin arasında ise çapraz taramalar görülür. Sgraffito bezemelerin üzerinde yeşil ve mangan moru renkte oksit boya kullanılmıştır.

Referans: Doğer ve Armağan, 2020, 92, Tablo 12/2; Öztaşkın, 2009, 532, Lev.1.

Tarih: 14-15. Yüzyıllar.



Katalog No: 174	Buluntu Yılı: 2021	Buluntu Yeri: İS-29 Kuzey
Buluntu Kodu: 976,65 – 975,82	Buluntu No: AMR21-07	Buluntu Türü: Ağız
Bezeme: Sgraffito	Sır Rengi: Şeffaf Açık Yeşil, Yeşil, Mor	Astar Rengi: Beyaz
Hamur Tipi: HT2	Hamur Rengi: 5YR 6/6	Katkı: Mika, Kireç, Kuvars
Ağız Çapı: 24 cm.	Kaide Çapı:	Yükseklik: 3 cm.
Cidar Kalınlığı: 0,4-0,7 cm.	Çizim: 174	Görsel: 174

Tanım: Kırmızı hamurlu, yayvan gövdeli dışa çekik ve iç bükey ağız profilli çok renkli sgraffito tabak kabına ait ağız parçası. Mat ve beyaz renkteki astar kabın iç yüzüne tamamen dış yüzeyinde ise gövdenin yaklaşık yarısına kadar uygulanmıştır. Açık yeşil renkteki şeffaf sır kabın iç yüzüne tamamen uygulanmıştır. Aynı renkteki sır dış yüzeyde gövdenin yaklaşık yarısına kadar sürülmüştür. İç yüzeyde gövdede çıkıntı yaparak oluşturulmuş ağız kenarında dairesel sgraffito bezemeler görülür. Bu bezemelerin arasında ise çapraz taramalar görülür. Sgraffito bezemelerin üzerinde yeşil ve mangan moru renkte oksit boya kullanılmıştır.

Referans: Doğer ve Armağan, 2020, 92, Tablo 12/2; Öztaşkın, 2009, 532, Lev.1.

Tarih: 14-15. Yüzyıllar.

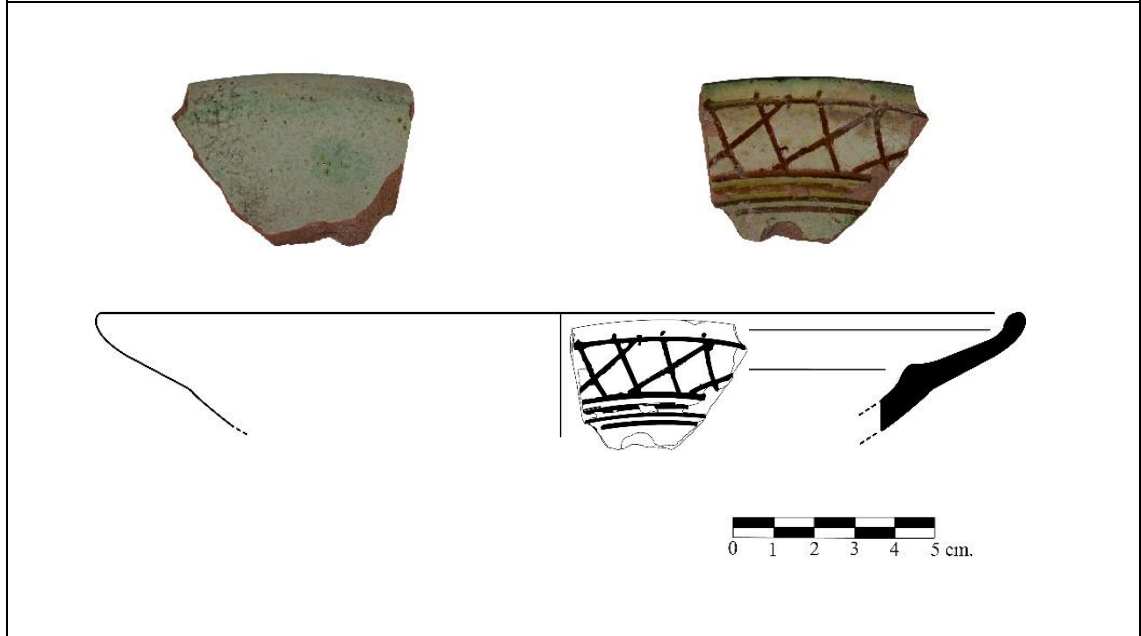

Katalog No: 175	Buluntu Yılı: 2021	Buluntu Yeri: İS-25 Kuzey
Buluntu Kodu: 976,67	Buluntu No: AMR21-607	Buluntu Türü: Ağız
Bezeme: Sgraffito	Sır Rengi: Şeffaf Açık Yeşil, Yeşil	Astar Rengi: Beyaz
Hamur Tipi: HT2	Hamur Rengi: 5YR 6/6	Katkı: Mika, Kireç, Kuvars
Ağız Çapı: 24 cm.	Kaide Çapı:	Yükseklik: 3 cm.
Cidar Kalınlığı: 0,4-0,7 cm.	Çizim: 175	Görsel: 175

Tanım: Kırmızı hamurlu, yayvan gövdeli dışa çekik ve iç bükey ağız profilli çok renkli sgraffito tabak kabına ait ağız parçası. Mat ve beyaz renkteki astar kabın iç yüzüne tamamen dış yüzeyinde ise gövdenin yaklaşık yarısına kadar uygulanmıştır. Açık yeşil renkteki şeffaf sır kabın iç yüzüne tamamen uygulanmıştır. Aynı renkteki sır dış yüzeyde gövdenin yaklaşık yarısına kadar sürülmüştür. İç yüzeyde gövdede çıkıntı yaparak oluşturulmuş ağız kenarında yarım dairelerden oluşan ve uçları birbirine değen elips şeklinde sgraffito bezemeler görülür.

Referans: Doğer ve Armağan, 2020, 90, Tablo 11/1, 2, 3; Gök-Gürhan, 2007, 136, Kat.no.19; Gök-Gürhan, 2009, 58, Foto. 4.

Tarih: 14-15. Yüzyıllar.

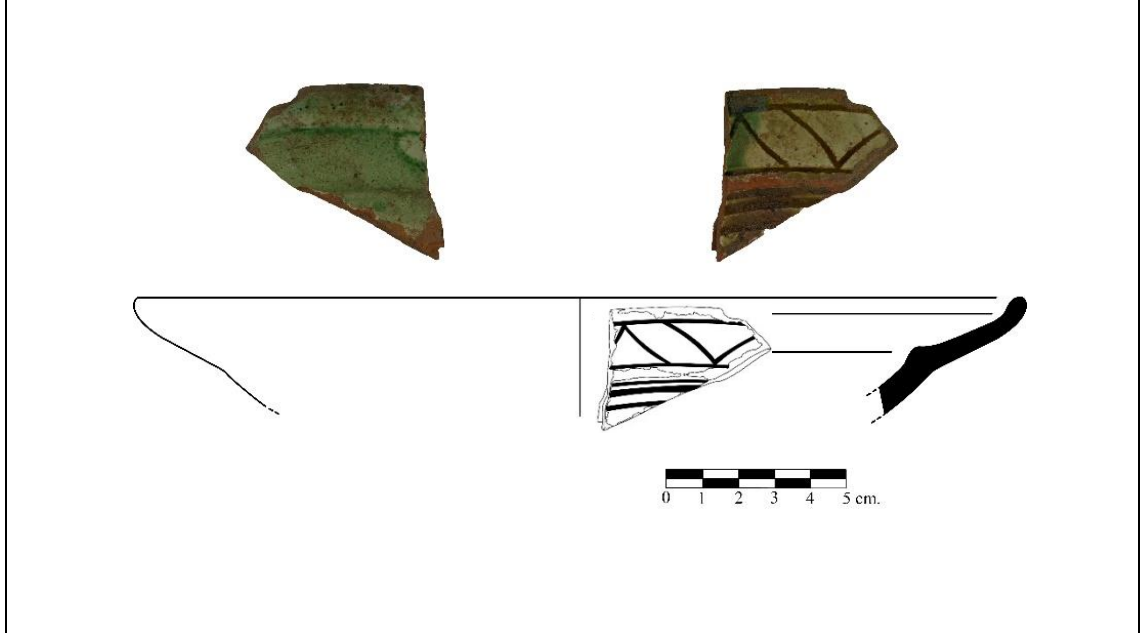

Katalog No: 176	Buluntu Yılı: 2018	Buluntu Yeri: İS-12
Buluntu Kodu: 977,70	Buluntu No: AMR18-469	Buluntu Türü: Ağız
Bezeme: Sgraffito	Sır Rengi: Şeffaf Açık Yeşil, Yeşil, Hardal Sarısı	Astar Rengi: Beyaz
Hamur Tipi: HT2	Hamur Rengi: 5YR 6/6	Katkı: Mika, Kireç, Kuvars
Ağız Çapı: 23 cm.	Kaide Çapı:	Yükseklik: 3,5 cm.
Cidar Kalınlığı: 0,4-0,8 cm.	Çizim: 176	Görsel: 176

Tanım: Kırmızı hamurlu, yayvan gövdeli dışa çekik ve iç bükey ağız profilli çok renkli sgraffito tabak kabına ait ağız parçası. Mat ve beyaz renkteki astar kabın iç yüzüne tamamen dış yüzeyinde ise gövdenin yaklaşık yarısına kadar uygulanmıştır. Açık yeşil renkteki şeffaf sır kabın iç yüzüne tamamen uygulanmıştır. Aynı renkteki sır dış yüzeyde daha koyu tutulmuş ve gövdenin yaklaşık yarısına kadar sürülmüştür. İç yüzeyde gövdede çıkıntı yaparak oluşturulmuş ağız kenarında yarım dairelerden oluşan ve uçları birbirine değen elips şeklinde sgraffito bezemeler görülür.

Referans: Doğer ve Armağan, 2020, 90, Tablo 11/1, 2, 3; Gök-Gürhan, 2007, 136, Kat.no.19; Gök-Gürhan, 2009, 58, Foto. 4.

Tarih: 14-15. Yüzyıllar.



Katalog No: 177	Buluntu Yılı: 2021	Buluntu Yeri: İS-32 Kuzey A
Buluntu Kodu: 975,41 – 975,00	Buluntu No: AMR21-22	Buluntu Türü: Kaide
Bezeme: Sgraffito	Sır Rengi: Şeffaf Açık Yeşil, Yeşil, Mor	Astar Rengi: Beyaz
Hamur Tipi: HT2	Hamur Rengi: 5YR 6/6	Katkı: Mika, Kireç, Kuvars
Ağız Çapı:	Kaide Çapı: 8,5 cm.	Yükseklik: 6,4 cm.
Cidar Kalınlığı: 0,6-1,6 cm.	Çizim: 177	Görsel: 177

Tanım: Kırmızı hamurlu, çok renkli sgraffito kaba ait yüksek halka parçası. Beyaz ve mat astar kabın iç yüzüne tamamen uygulanmıştır. İç yüzeyde astar üzerine açık yeşil renkte şeffaf sır uygulanmıştır. İç yüzeyde merkezden gövdenin yaklaşık yarısına kadar genişleyerek devam eden rozet motifi yatay yönlü bir dairesel sgraffito bezeme ile sınırlandırılmıştır. Rozet yapraklarının iç kısımlarında ise uç kısımları daire ile sonlanan dikey yönlü çizgiler görülür. Sgraffito bezemelerin arasına yeşil ve mangan moru renkte oksit boya uygulanmıştır.

Referans: Doğer ve Armağan, 2020, 93. Tablo 13; Öztaşkın, 2009, 533, Lev.2; Gök, Altunkaynak-Duğan ve Buğdaycı, 2020, 191, 22a-22b, 23a-23b; Gök-Gürhan, 2009, 57, Tablo 7; Doğer, 2004, 30, Res.13; Gök-Gürhan, 2008, 76, Tablo 3/20, 21; Gök-Gürhan, 2010, 300, Tablo 6.

Tarih: 14-15. Yüzyıllar.

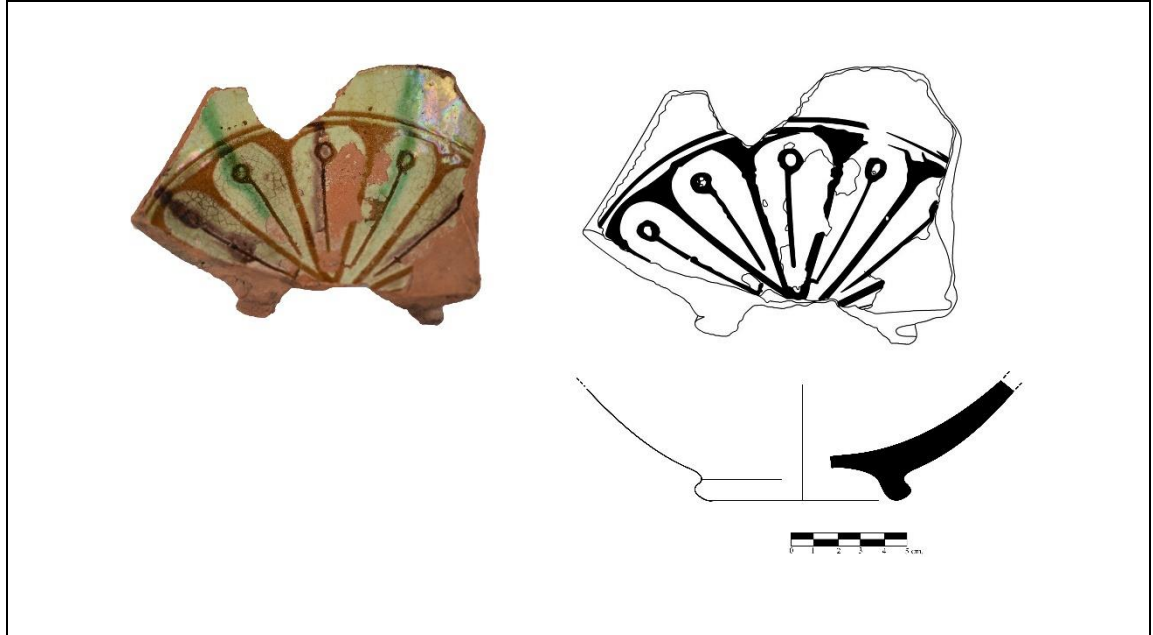

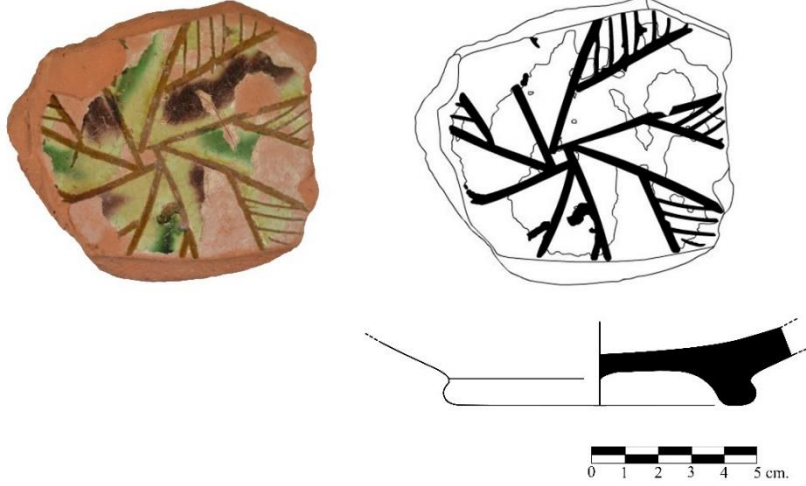
Katalog No: 178	Buluntu Yılı: 2021	Buluntu Yeri: İS-32 Kuzey A
Buluntu Kodu: 975,41 – 975,00	Buluntu No: AMR21-21	Buluntu Türü: Kaide
Bezeme: Sgraffito	Sır Rengi: Şeffaf Açık Sarı, Yeşil, Mor	Astar Rengi: Beyaz
Hamur Tipi: HT2	Hamur Rengi: 5YR 6/6	Katkı: Mika, Kireç, Kuvars
Ağız Çapı:	Kaide Çapı: 9,5 cm.	Yükseklik: 2,4 cm.
Cidar Kalınlığı: 1,1 cm.	Çizim: 178	Görsel: 178
<p>Tanım: Kırmızı hamurlu, çok renkli sgraffito kaba ait yüksek halka parçası. Beyaz ve mat astar kabın iç yüzüne tamamen uygulanmıştır. İç yüzeyde astar üzerine açık sarı renkte şeffaf sır uygulanmıştır. Kabın merkezinden gövdeye doğru uzanan sgraffito çizgilerin arasında yine sgraffito ile oluşturulmuş verev taramalar görülür. Sgraffito bezemelerin aralarına yeşil ve mangan moru renkte oksit boyalar uygulanmıştır.</p>		
<p>Referans: Doğer ve Armağan, 2020, 93. Tablo 13; Öztaşkın, 2009, 533, Lev.2; Gök, Altunkaynak-Duğan ve Buğdaycı, 2020, 191, 22a-22b, 23a-23b; Gök-Gürhan, 2009, 57, Tablo 7; Doğer, 2004, 30, Res.13; Gök-Gürhan, 2008, 76, Tablo 3/20, 21; Gök-Gürhan, 2010, 300, Tablo 6.</p>		
<p>Tarih: 14-15. Yüzyıllar.</p>		
		

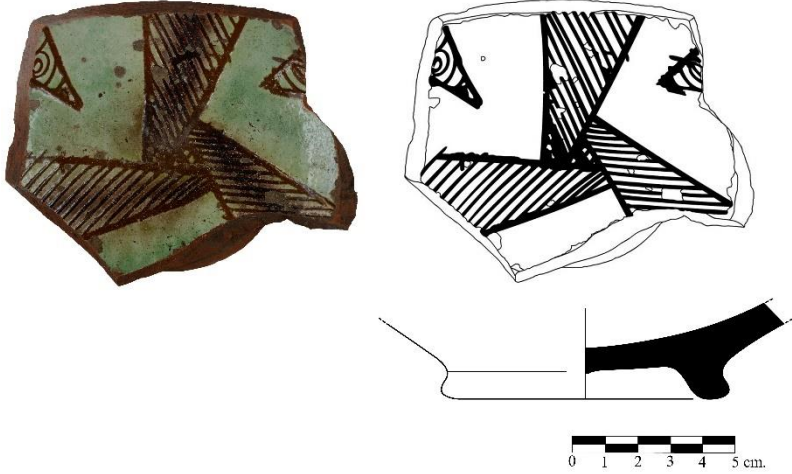
Katalog No: 179	Buluntu Yılı: 2021	Buluntu Yeri: İS-25 Kuzey
Buluntu Kodu: 976,67	Buluntu No: AMR21-603	Buluntu Türü: Kaide
Bezeme: Sgraffito	Sır Rengi: Şeffaf Açık Sarı, Yeşil, Mor	Astar Rengi: Beyaz
Hamur Tipi: HT2	Hamur Rengi: 5YR 6/6	Katkı: Mika, Kireç, Kuvars
Ağız Çapı:	Kaide Çapı: 9,5 cm.	Yükseklik: 4 cm.
Cidar Kalınlığı: 1-1,3 cm.	Çizim: 179	Görsel: 179
<p>Tanım: Kırmızı hamurlu, çok renkli sgraffito kaba ait yüksek halka parçası. Beyaz ve mat astar kabın iç yüzüne tamamen uygulanmıştır. İç yüzeyde astar üzerine açık yeşil renkte şeffaf sır uygulanmıştır. Kabın merkezinden gövdeye doğru genişleyerek uzanan sgraffito bordürlerde verev taramalar görülür. Sgraffito bezemelerin üzerinde mangan moru renkte oksit boya uygulanmıştır.</p>		
<p>Referans: Doğer ve Armağan, 2020, 93. Tablo 13; Öztaşkın, 2009, 533, Lev.2; Gök, Altunkaynak-Duğan ve Buğdaycı, 2020, 191, 22a-22b, 23a-23b; Gök-Gürhan, 2009, 57, Tablo 7; Doğer, 2004, 30, Res.13; Gök-Gürhan, 2008, 76, Tablo 3/20, 21; Gök-Gürhan, 2010, 300, Tablo 6.</p>		
<p>Tarih: 14-15. Yüzyıllar.</p>		
		

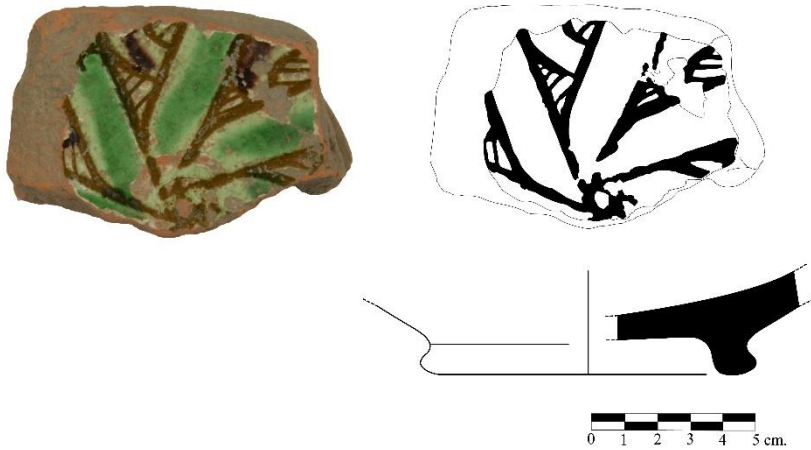
Katalog No: 180	Buluntu Yılı: 2018	Buluntu Yeri: Bazilika B Ba3
Buluntu Kodu: 974,411-973,731	Buluntu No: AMR18-378	Buluntu Türü: Kaide
Bezeme: Sgraffito	Sır Rengi: Şeffaf Açık Yeşil, Yeşil, Mor	Astar Rengi: Beyaz
Hamur Tipi: HT2	Hamur Rengi: 5YR 6/6	Katkı: Mika, Kireç, Kuvars
Ağız Çapı:	Kaide Çapı: 10 cm.	Yükseklik: 3 cm.
Cidar Kalınlığı: 1,3 cm.	Çizim: 180	Görsel: 180
Tanım: Kırmızı hamurlu, çok renkli sgraffito kaba ait yüksek halka parçası. Beyaz ve mat astar kabın iç yüzüne tamamen uygulanmıştır. İç yüzeyde astar üzerine açık yeşil renkte şeffaf sır uygulanmıştır. Kabın merkezinden gövdeye doğru uzanan sgraffito bordürlerde verev taramalar görülür. Sgraffito bordürlerin aralarında yeşil ve mangan moru renkte oksit boya uygulaması görülür.		
Referans: Doğer ve Armağan, 2020, 93. Tablo 13; Öztaşkın, 2009, 533, Lev.2; Gök, Altunkaynak-Duğan ve Buğdaycı, 2020, 191, 22a-22b, 23a-23b; Gök-Gürhan, 2009, 57, Tablo 7; Doğer, 2004, 30, Res.13; Gök-Gürhan, 2008, 76, Tablo 3/20, 21; Gök-Gürhan, 2010, 300, Tablo 6.		
Tarih: 14-15. Yüzyıllar.		
		

Katalog No: 181	Buluntu Yılı: 2021	Buluntu Yeri: İS-30 Kuzey
Buluntu Kodu: 976,64 – 976,12	Buluntu No: AMR21-15	Buluntu Türü: Kaide
Bezeme: Sgraffito	Sır Rengi: Yeşil	Astar Rengi: Beyaz
Hamur Tipi: HT2	Hamur Rengi: 5YR 6/6	Katkı: Mika, Kireç, Kuvars
Ağız Çapı:	Kaide Çapı: 8 cm.	Yükseklik: 3,5 cm.
Cidar Kalınlığı: 0,6-1,2 cm.	Çizim: 181	Görsel: 181

Tanım: Kırmızı hamurlu, çok renkli sgraffito kaba ait yüksek halka parçası. Beyaz ve mat astar kabın iç yüzüne tamamen uygulanmıştır. İç yüzeyde astar üzerine açık yeşil renkte şeffaf sır uygulanmıştır. Kabın merkezinden gövdeye doğru genişleyerek uzanan sgraffito bordürlerde verev taramalar görülür. Bezemelerin içinde ayrıca yeşil renkte oksit boya uygulaması görülür.

Referans: Doğer ve Armağan, 2020, 93. Tablo 13; Öztaşkın, 2009, 533, Lev.2; Gök, Altunkaynak-Duğan ve Buğdaycı, 2020, 191, 22a-22b, 23a-23b; Gök-Gürhan, 2009, 57, Tablo 7; Doğer, 2004, 30, Res.13; Gök-Gürhan, 2008, 76, Tablo 3/20, 21; Gök-Gürhan, 2010, 300, Tablo 6.

Tarih: 14-15. Yüzyıllar.

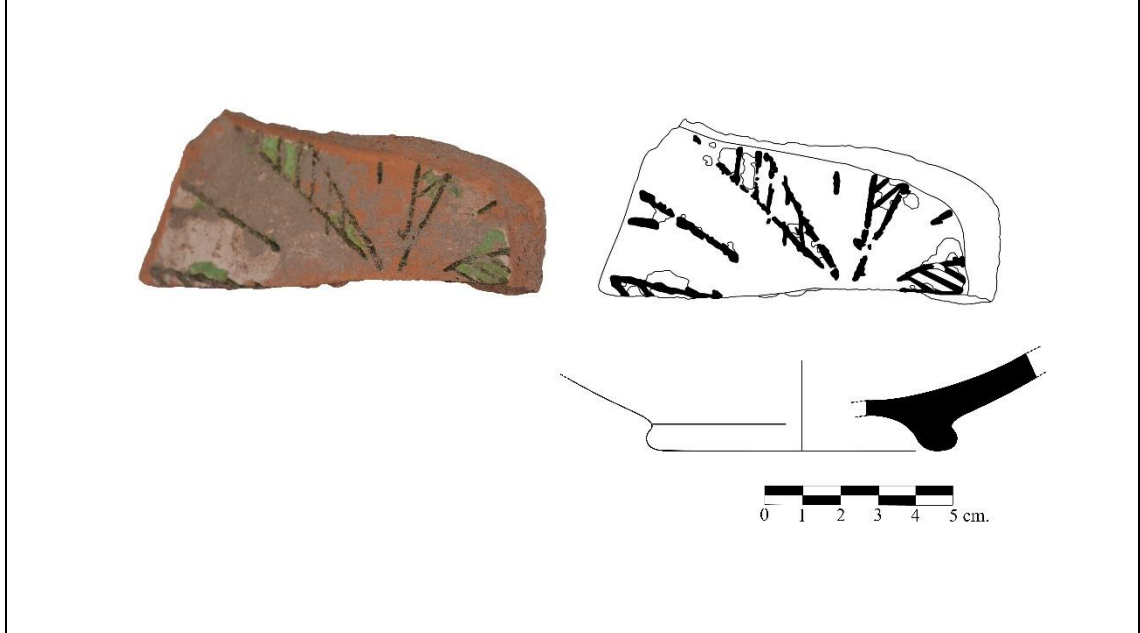

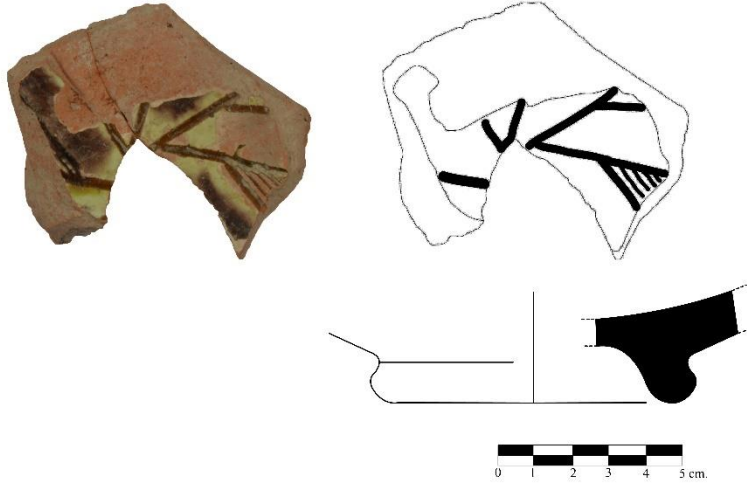
Katalog No: 182	Buluntu Yılı: 2007	Buluntu Yeri: A Kilisesi A13
Buluntu Kodu: Kontekst 601	Buluntu No: AMR07-03	Buluntu Türü: Kaide
Bezeme: Sgraffito	Sır Rengi: Sarı, Mor	Astar Rengi: Beyaz
Hamur Tipi: HT2	Hamur Rengi: 5YR 6/6	Katkı: Mika, Kireç, Kuvars
Ağız Çapı:	Kaide Çapı: 8,5 cm.	Yükseklik: 3 cm.
Cidar Kalınlığı: 0,7-1,3 cm.	Çizim: 182	Görsel: 182
<p>Tanım: Kırmızı hamurlu, çok renkli sgraffito kaba ait yüksek halka parçası. Beyaz ve mat astar kabın iç yüzüne tamamen uygulanmıştır. İç yüzeyde astar üzerine açık sarı renkte şeffaf sır uygulanmıştır. Kabın merkezinden gövdeye doğru genişleyerek uzanan sgraffito bordürlerde vev taramalar görülür. Bezemelerin içinde ayrıca mangan moru renkte oksit boya uygulaması görülür.</p>		
<p>Referans: Doğer ve Armağan, 2020, 93. Tablo 13; Öztaşkın, 2009, 533, Lev.2; Gök, Altunkaynak-Duğan ve Buğdaycı, 2020, 191, 22a-22b, 23a-23b; Gök-Gürhan, 2009, 57, Tablo 7; Doğer, 2004, 30, Res.13; Gök-Gürhan, 2008, 76, Tablo 3/20, 21; Gök-Gürhan, 2010, 300, Tablo 6.</p>		
<p>Tarih: 14-15. Yüzyıllar.</p>		
		

Katalog No: 183	Buluntu Yılı: 2019	Buluntu Yeri: Bazilika B Bo2
Buluntu Kodu: 975,361 – 974,831	Buluntu No: AMR19-321	Buluntu Türü: Kaide
Bezeme: Sgraffito	Sır Rengi: Yeşil	Astar Rengi: Beyaz
Hamur Tipi: HT2	Hamur Rengi: 5YR 6/6	Katkı: Mika, Kireç, Kuars
Ağız Çapı:	Kaide Çapı: 10 cm.	Yükseklik: 4 cm.
Cidar Kalınlığı: 1,2 cm.	Çizim: 183	Görsel: 183

Tanım: Kırmızı hamurlu, çok renkli sgraffito kaba ait yüksek halka parçası. Beyaz ve mat astar kabın iç yüzüne tamamen uygulanmıştır. İç yüzeyde astar üzerine açık yeşil renkte şeffaf sır uygulanmıştır. Kabın merkezinde yer alan dairesel bezemenin içinde çaprak taramalar görülür. Merkezden gövdeye doğru uzanan sgraffito bordürlerin iç kısımları, yeşil renkte oksit boya ile boyanmıştır.

Referans: Böhlendorf-Arslan, 2004, Tafel 108/435, Tafel 109/435, Tafel 110/445; Doğer ve Armağan, 2020, 87, Tablo 10/1-5; Öztaşkın, 2009, 534, Lev.3; Özdeniz, 2019, 63-64. Kat.no.19; Böhlendorf-Arslan, 2004, Tafel 190; Böhlendorf-Arslan, 2004, Tafel 127/581, 583, 584; Öztaşkın, 2017, 178, Plate 6/ 5; Gök-Gürhan, 2010, 305, Tablo 11/ 7a-7b.

Tarih: 14-15. Yüzyıllar.

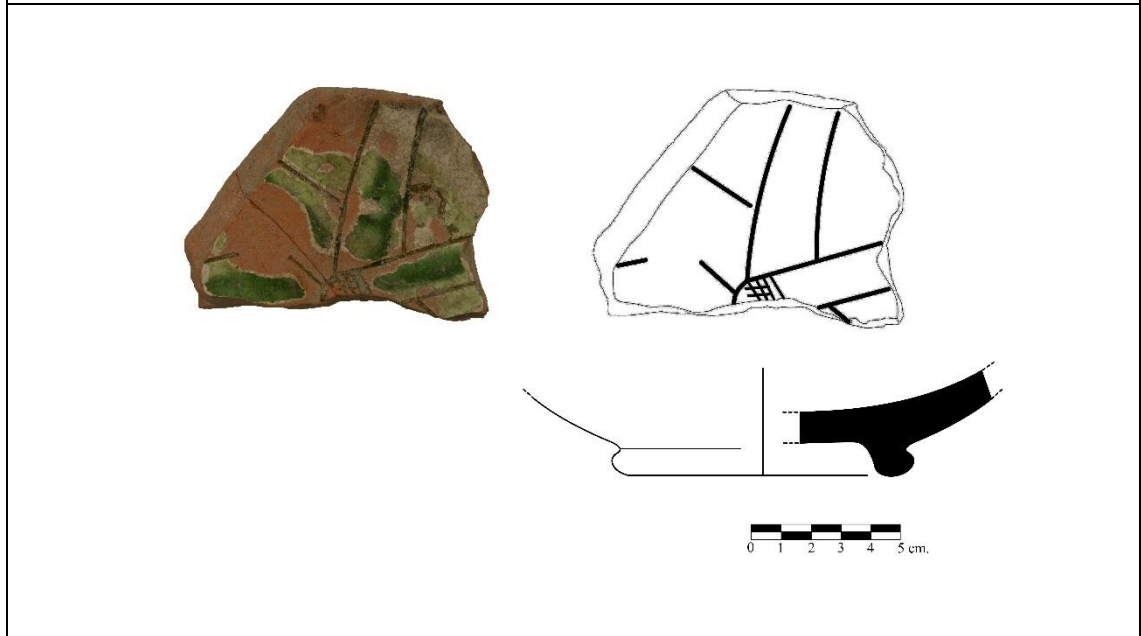

Katalog No: 184	Buluntu Yılı: 2021	Buluntu Yeri: İS-26 Kuzey
Buluntu Kodu: 976,95	Buluntu No: AMR21-89	Buluntu Türü: Kaide
Bezeme: Sgraffito	Sır Rengi: Açık Yeşil, Yeşil, Mor	Astar Rengi: Beyaz
Hamur Tipi: HT2	Hamur Rengi: 5YR 6/6	Katkı: Mika, Kireç, Kuars
Ağız Çapı:	Kaide Çapı: 9,5 cm.	Yükseklik: 6 cm.
Cidar Kalınlığı: 0,5-1,1 cm.	Çizim: 184	Görsel: 184

Tanım: Kırmızı hamurlu, çok renkli sgraffito kaba ait yüksek halka parçası. Beyaz ve mat astar kabın iç yüzüne tamamen uygulanmıştır. İç yüzeyde astar üzerine açık yeşil renkte şeffaf sır uygulanmıştır. Kabın merkezinde dairesel bir sgraffito bezeme ile bu bezemeden gövdeye doğru uzanan rozet yapraklarının bir kısmı görülebilmektedir. Yaprakların iç kısımlarında mangan moru renkte oksit boylarla damla bezemeleri oluşturulmuştur. Yaprak aralarında ise yeşil renk oksit boya uygulaması görülür.

Referans: Böhlendorf-Arslan, 2004, Tafel 108/435, Tafel 109/435, Tafel 110/445; Doğer ve Armağan, 2020, 87, Tablo 10/1-5; Öztaşkın, 2009, 534, Lev.3; Özdeniz, 2019, 63-64. Kat.no.19; Böhlendorf-Arslan, 2004, Tafel 190; Böhlendorf-Arslan, 2004, Tafel 127/581, 583, 584; Öztaşkın, 2017, 178, Plate 6/ 5; Gök-Gürhan, 2010, 305, Tablo 11/ 7a-7b.

Tarih: 14-15. Yüzyıllar.

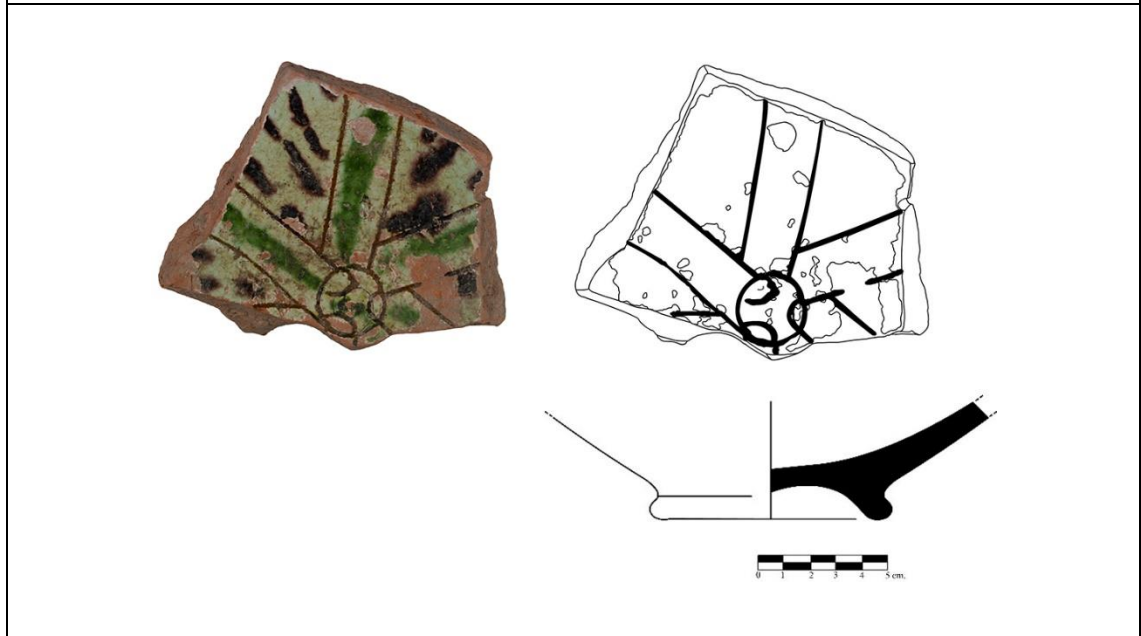

Katalog No: 185	Buluntu Yılı: 2021	Buluntu Yeri: İS-32 Kuzey A
Buluntu Kodu: 976,49 – 975,60	Buluntu No: AMR21-71	Buluntu Türü: Kaide
Bezeme: Sgraffito	Sır Rengi: Açık Yeşil, Yeşil, Mor	Astar Rengi: Beyaz
Hamur Tipi: HT2	Hamur Rengi: 5YR 6/6	Katkı: Mika, Kireç, Kuars
Ağız Çapı:	Kaide Çapı: 8 cm.	Yükseklik: 3,6 cm.
Cidar Kalınlığı: 0,5-0,9 cm.	Çizim: 185	Görsel: 185

Tanım: Kırmızı hamurlu, çok renkli sgraffito kaba ait yüksek halka parçası. Beyaz ve mat astar kabın iç yüzüne tamamen uygulanmıştır. İç yüzeyde astar üzerine açık yeşil renkte şeffaf sır uygulanmıştır. Kabın merkezinden gövdeye doğru uzanan sgraffito bordürler ve yatay yönlü dairesel sgraffito bezemeler görülür. Bordürlerin araları yeşil ve mangan moru renkte oksit boya ile boyanmıştır.

Referans: Böhlendorf-Arslan, 2004, Tafel 108/435, Tafel 109/435, Tafel 110/445; Doğer ve Armağan, 2020, 87, Tablo 10/1-5; Öztaşkın, 2009, 534, Lev.3; Özdeniz, 2019, 63-64. Kat.no.19; Böhlendorf-Arslan, 2004, Tafel 190; Böhlendorf-Arslan, 2004, Tafel 127/581, 583, 584; Öztaşkın, 2017, 178, Plate 6/ 5; Gök-Gürhan, 2010, 305, Tablo 11/ 7a-7b.

Tarih: 14-15. Yüzyıllar.

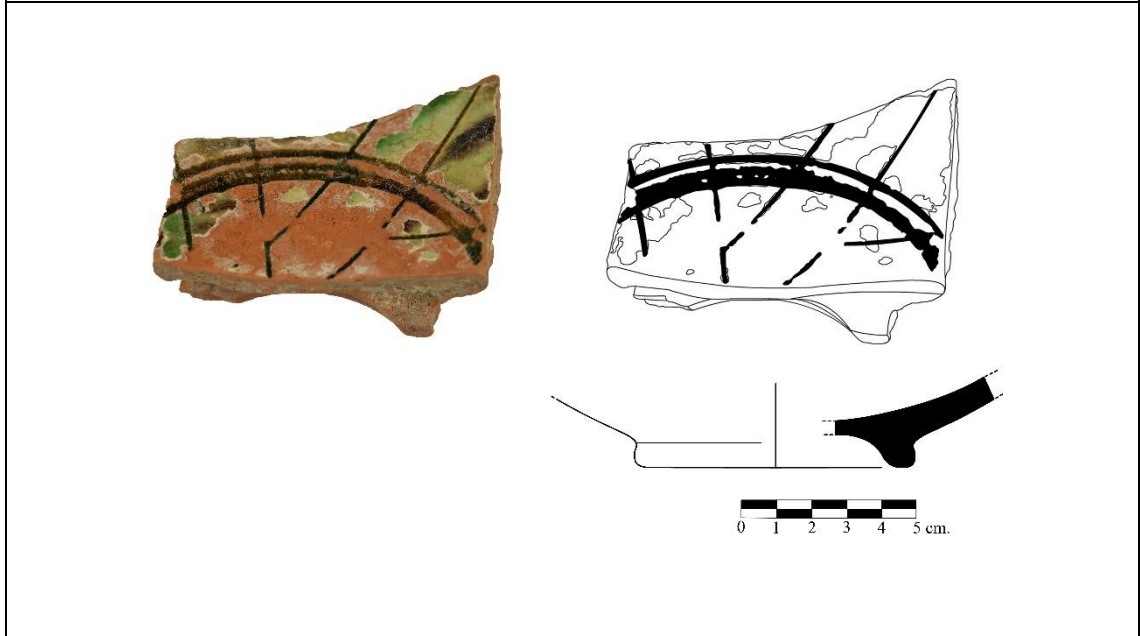

Katalog No: 186	Buluntu Yılı: 2018	Buluntu Yeri: Bazilika B Ba3
Buluntu Kodu: 974,411-973,731	Buluntu No: AMR18-383	Buluntu Türü: Kaide
Bezeme: Sgraffito	Sır Rengi: Şeffaf Sarı	Astar Rengi: Beyaz
Hamur Tipi: HT2	Hamur Rengi: 5YR 6/6	Katkı: Mika, Kireç, Kuvars
Ağız Çapı:	Kaide Çapı: 8,5 cm.	Yükseklik: 2,8 cm.
Cidar Kalınlığı: 1,2 cm.	Çizim: 186	Görsel: 186

Tanım: Kırmızı hamurlu, çok renkli sgraffito kaba ait yüksek halka parçası. Beyaz ve mat astar kabın iç yüzüne tamamen uygulanmıştır. İç yüzeyde astar üzerine açık sarı renkte şeffaf sır uygulanmıştır. Yine iç yüzeyde kabın merkezinden gövdeye doğru uzanan sgraffito çizgiler görülür.

Referans: Doğer ve Armağan, 2020, 93. Tablo 13; Öztaşkın, 2009, 533, Lev.2; Gök, Altunkaynak-Duğan ve Buğdaycı, 2020, 191, 22a-22b, 23a-23b; Gök-Gürhan, 2009, 57, Tablo 7; Doğer, 2004, 30, Res.13; Gök-Gürhan, 2008, 76, Tablo 3/20, 21; Gök-Gürhan, 2010, 300, Tablo 6.

Tarih: 14-15. Yüzyıllar.

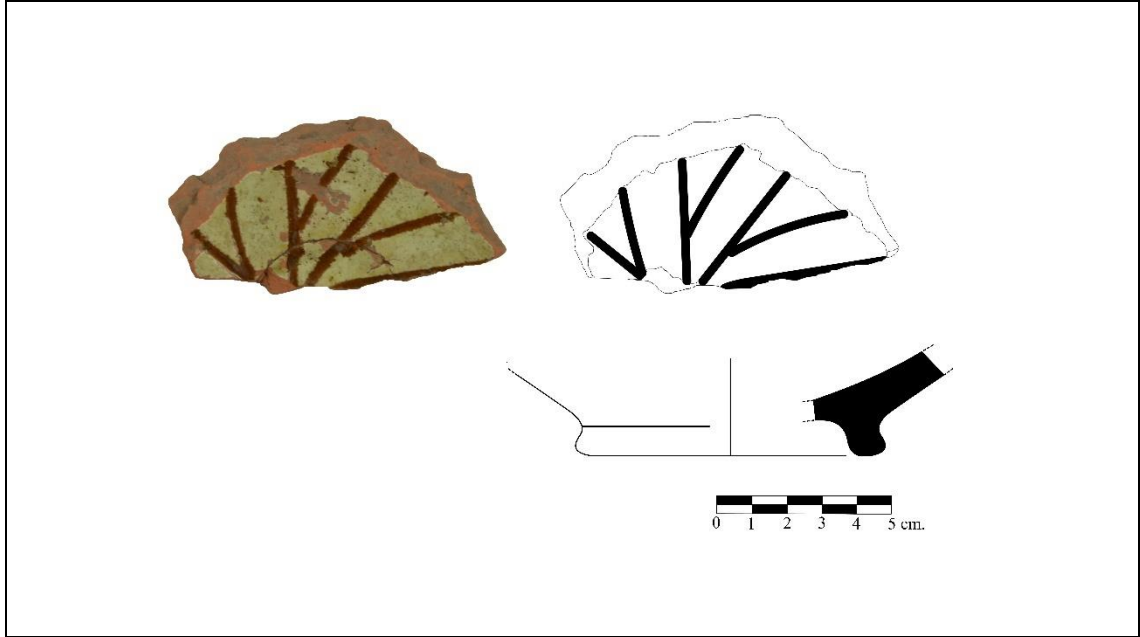

Katalog No: 187	Buluntu Yılı: 2021	Buluntu Yeri: İS-32 Güney
Buluntu Kodu: 975,06-973,54	Buluntu No: AMR21-32	Buluntu Türü: Kaide
Bezeme: Sgraffito	Sır Rengi: Şeffaf Sarı	Astar Rengi: Beyaz
Hamur Tipi: HT2	Hamur Rengi: 5YR 6/6	Katkı: Mika, Kireç, Kuars
Ağız Çapı:	Kaide Çapı: 8,5 cm.	Yükseklik: 2,7 cm.
Cidar Kalınlığı: 0,7-1,3 cm.	Çizim: 187	Görsel: 187

Tanım: Kırmızı hamurlu, çok renkli sgraffito kaba ait yüksek halka parçası. Beyaz ve mat astar kabın iç yüzüne tamamen uygulanmıştır. İç yüzeyde astar üzerine açık sarı renkte şeffaf sır uygulanmıştır. Yine iç yüzeyde kabın merkezinden gövdeye doğru uzanan sgraffito çizgiler görülür.

Referans: Doğer ve Armağan, 2020, 93. Tablo 13; Öztaşkın, 2009, 533, Lev.2; Gök, Altunkaynak-Duğan ve Buğdaycı, 2020, 191, 22a-22b, 23a-23b; Gök-Gürhan, 2009, 57, Tablo 7; Doğer, 2004, 30, Res.13; Gök-Gürhan, 2008, 76, Tablo 3/20, 21; Gök-Gürhan, 2010, 300, Tablo 6.

Tarih: 14-15. Yüzyıllar.

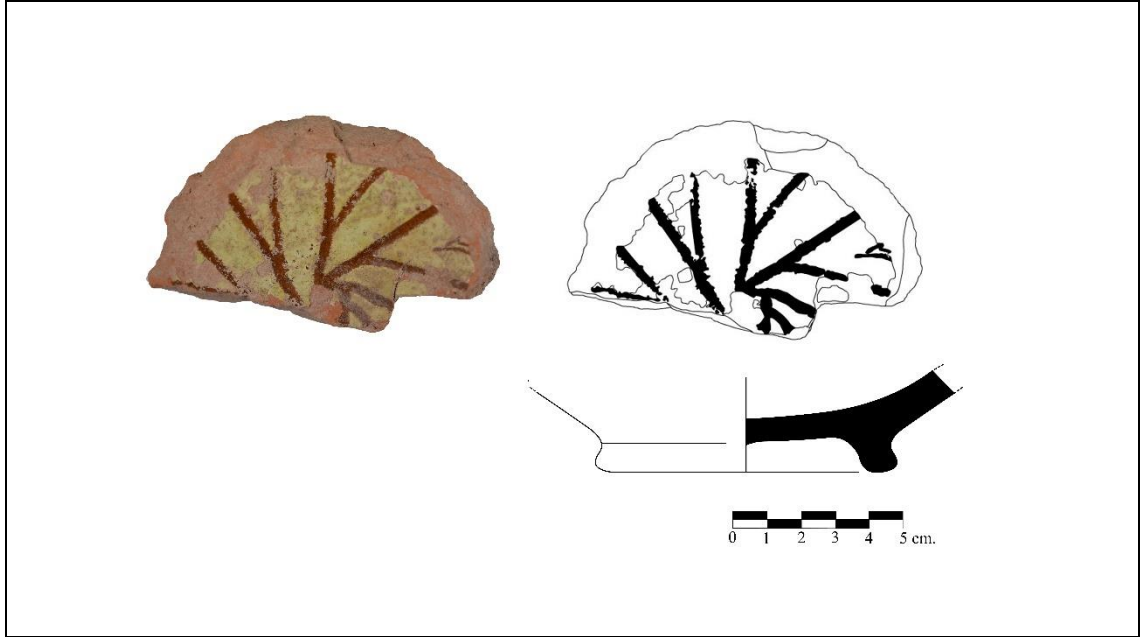

Katalog No: 188	Buluntu Yılı: 2021	Buluntu Yeri: İS-30 Kuzey
Buluntu Kodu: 976,64 – 976,12	Buluntu No: AMR21-16	Buluntu Türü: Kaide
Bezeme: Sgraffito	Sır Rengi: Açık Yeşil, Mor	Astar Rengi: Beyaz
Hamur Tipi: HT2	Hamur Rengi: 5YR 6/6	Katkı: Mika, Kireç, Kuvars
Ağız Çapı:	Kaide Çapı: 9 cm.	Yükseklik: 4 cm.
Cidar Kalınlığı: 0,9-1,4 cm.	Çizim: 188	Görsel: 188

Tanım: Kırmızı hamurlu, çok renkli sgraffito kaba ait yüksek halka parçası. Beyaz ve mat astar kabın iç yüzüne tamamen uygulanmıştır. İç yüzeyde astar üzerine açık yeşil renkte şeffaf sır uygulanmıştır. Kabın merkezinden gövdeye doğru uzanan kazıma çizgiler görülür. Yine iç yüzeyde kabın merkezinden gövdeye doğru uzanan sgraffito çizgiler görülür.

Referans: Doğer ve Armağan, 2020, 93. Tablo 13; Öztaşkın, 2009, 533, Lev.2; Gök, Altunkaynak-Duğan ve Buğdaycı, 2020, 191, 22a-22b, 23a-23b; Gök-Gürhan, 2009, 57, Tablo 7; Doğer, 2004, 30, Res.13; Gök-Gürhan, 2008, 76, Tablo 3/20, 21; Gök-Gürhan, 2010, 300, Tablo 6.

Tarih: 14-15. Yüzyıllar.

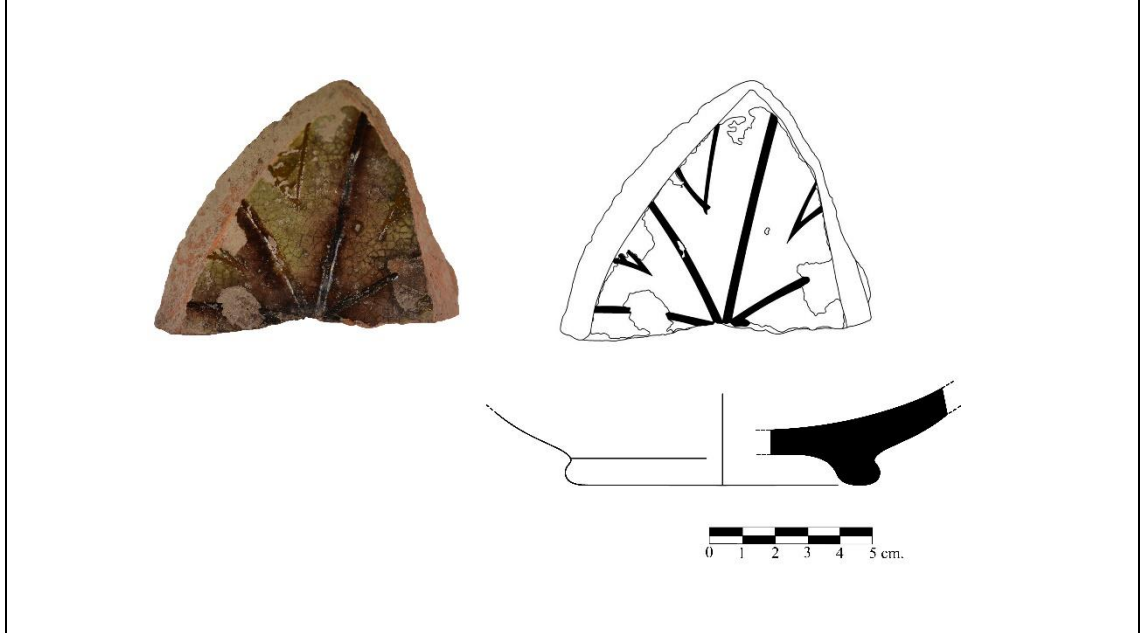

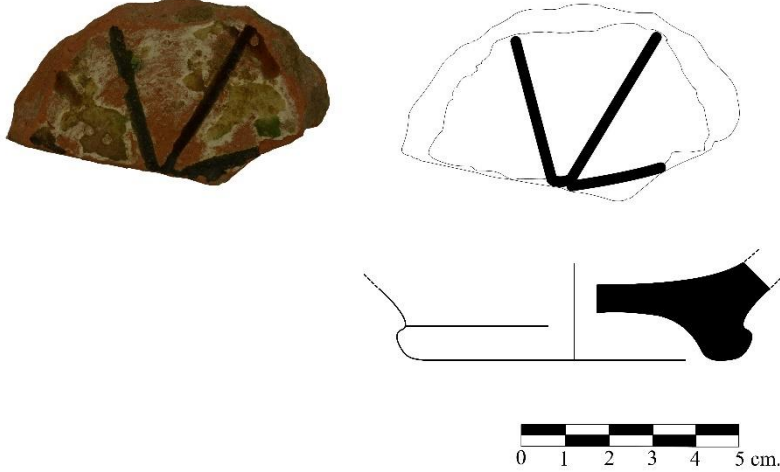
Katalog No: 189	Buluntu Yılı: 2018	Buluntu Yeri: Bazilika B Bo1
Buluntu Kodu: 974,801 – 974,561	Buluntu No: AMR18-439	Buluntu Türü: Kaide
Bezeme: Sgraffito	Sır Rengi: Açık Yeşil	Astar Rengi: Beyaz
Hamur Tipi: HT2	Hamur Rengi: 5YR 6/6	Katkı: Mika, Kireç, Kuvars
Ağız Çapı:	Kaide Çapı: 8 cm.	Yükseklik: 2 cm.
Cidar Kalınlığı: 1,2 cm.	Çizim: 189	Görsel: 189
<p>Tanım: Kırmızı hamurlu, çok renkli sgraffito kaba ait yüksek halka parçası. Beyaz ve mat astar kabın iç yüzüne tamamen uygulanmıştır. İç yüzeyde astar üzerine açık yeşil renkte şeffaf sır uygulanmıştır. Kabın merkezinden gövdeye doğru uzanan kazıma çizgiler görülür. Yine iç yüzeyde kabın merkezinden gövdeye doğru uzanan sgraffito çizgiler görülür.</p>		
<p>Referans: Doğer ve Armağan, 2020, 93. Tablo 13; Öztaşkın, 2009, 533, Lev.2; Gök, Altunkaynak-Duğan ve Buğdaycı, 2020, 191, 22a-22b, 23a-23b; Gök-Gürhan, 2009, 57, Tablo 7; Doğer, 2004, 30, Res.13; Gök-Gürhan, 2008, 76, Tablo 3/20, 21; Gök-Gürhan, 2010, 300, Tablo 6.</p>		
<p>Tarih: 14-15. Yüzyıllar.</p>		
		

Katalog No: 190	Buluntu Yılı: 2018	Buluntu Yeri: Bazilika B Ba3
Buluntu Kodu: 974,411-973,731	Buluntu No: AMR18-800	Buluntu Türü: Ağız
Bezeme: Slip	Sır Rengi: Kahverengi, Açık Yeşil	Astar Rengi: Beyaz
Hamur Tipi: HT2	Hamur Rengi: 5YR 6/6	Katkı: Mika, Kireç, Kuvars
Ağız Çapı: 23 cm.	Kaide Çapı:	Yükseklik: 2,6 cm.
Cidar Kalınlığı: 0,7 cm.	Çizim: 190	Görsel: 190

Tanım: Kırmızı hamurlu, slip tekniğinde yayvan gövdeli çanak kabına ait ağız parçası. İç yüzeyde astar boyama tekniği ile oluşturulmuş kıvrımlı hatlar görülür. Söz konusu bezemenin üzerinde ise kahverengi renkte sır uygulaması görülür. Dış yüzeyde ise beyaz mat astar üzerine açık yeşil renkte sır uygulaması görülür.

Referans: Doğer ve Armağan, 2020, 96, Tablo 15; Özkül-Fındık, 2001, 30-31, Fot. 1-6; Öztaşkın, 2017, 178, Plate 7/ 7.

Tarih: 14-15. Yüzyıllar.

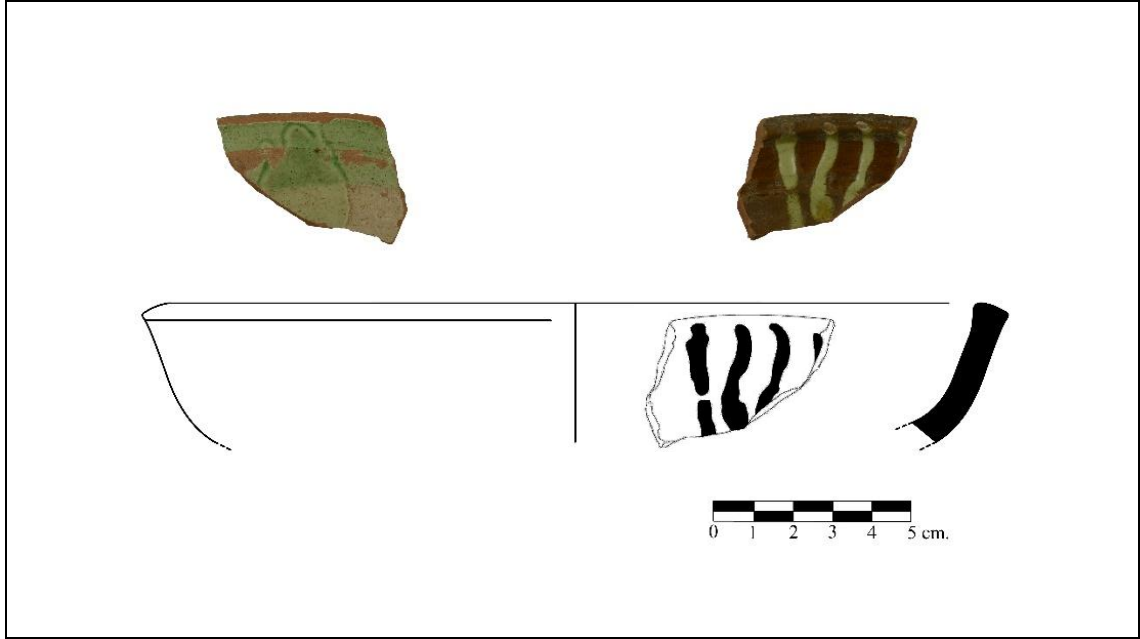

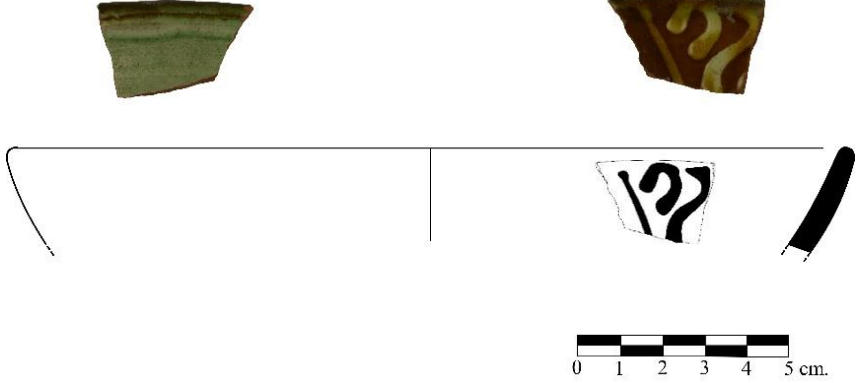
Katalog No: 191	Buluntu Yılı: 2018	Buluntu Yeri: Bazilika B Bg5
Buluntu Kodu: 974,331 – 973,821	Buluntu No: AMR18-784	Buluntu Türü: Ağız
Bezeme: Slip	Sır Rengi: Kahverengi, Açık Yeşil	Astar Rengi: Beyaz
Hamur Tipi: HT2	Hamur Rengi: 5YR 6/6	Katkı: Mika, Kireç, Kuars
Ağız Çapı: 22 cm.	Kaide Çapı:	Yükseklik: 2,4 cm.
Cidar Kalınlığı: 0,5 cm.	Çizim: 191	Görsel: 191
Tanım: Kırmızı hamurlu, slip tekniğinde yarı-küresel gövdeli çanak kabına ait ağız parçası. İç yüzeyde astar boyama tekniği ile oluşturulmuş kıvrımlı hatlar görülür. Söz konusu bezemenin üzerinde ise kahverengi renkte sır uygulaması görülür. Dış yüzeyde ise beyaz mat astar üzerine açık yeşil renkte sır uygulaması görülür.		
Referans: Doğer ve Armağan, 2020, 96, Tablo 15; Özkül-Fındık, 2001, 30-31, Fot. 1-6; Öztaşkın, 2017, 178, Plate 7/ 7.		
Tarih: 14-15. Yüzyıllar.		
		

Katalog No: 192	Buluntu Yılı: 2021	Buluntu Yeri: İS-32 Kuzey A
Buluntu Kodu: 975,41 – 975,00	Buluntu No: AMR21-23	Buluntu Türü: Ağız
Bezeme: Slip	Sır Rengi: Hardal Sarısı	Astar Rengi:
Hamur Tipi: HT2	Hamur Rengi: 5YR 6/6	Katkı: Mika, Kireç, Kuvars
Ağız Çapı: 24	Kaide Çapı:	Yükseklik: 3,9 cm.
Cidar Kalınlığı: 0,4-0,8 cm.	Çizim: 192	Görsel: 192

Tanım: Kırmızı hamurlu, yayvan gövdeli ve dışa çekik iç bükey ağız profilli slip tekniğinde tabak kabına ait ağız parçası. İç yüzeyde astar boyama tekniği ile oluşturulmuş kıvrımlı hatlar ve birbirine paralel eğik hatlar görülür. Söz konusu bezemenin üzerinde ise kahverengi renkte sır uygulaması görülür. Dış yüzeyde ise beyaz mat astar üzerine açık yeşil renkte sır uygulaması görülür.

Referans: Doğer ve Armağan, 2020, 96, Tablo 15; Özkül-Fındık, 2001, 30-31, Fot. 1-6; Öztaşkın, 2017, 178, Plate 7/ 7.

Tarih: 14-15. Yüzyıllar.

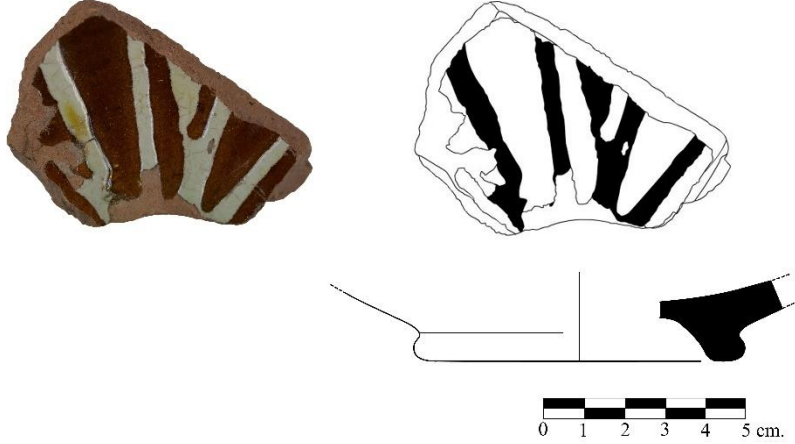

Katalog No: 193	Buluntu Yılı: 2021	Buluntu Yeri: İS-32 Kuzey A
Buluntu Kodu: 975,41 – 975,00	Buluntu No: AMR21-24	Buluntu Türü: Kaide
Bezeme: Slip	Sır Rengi: Şeffaf Açık Yeşil, Yeşil, Erguvan	Astar Rengi: Beyaz
Hamur Tipi: HT2	Hamur Rengi: 5YR 6/6	Katkı: Mika, Kireç, Kuvars
Ağız Çapı:	Kaide Çapı: 8,5 cm.	Yükseklik: 3,1 cm.
Cidar Kalınlığı: 0,5-0,7 cm.	Çizim: 193	Görsel: 193
Tanım: Kırmızı hamurlu ve slip teknikli yüksek halka kaide parçası. İç yüzeyde astar boyama olarak kabın merkezinden gövdeye doğru uzanan çizgisel hatlar görülür. Söz konusu bezemenin üzerinde ise kahverengi renkte sır uygulaması görülür.		
Referans: Doğer ve Armağan, 2020, 96, Tablo 15; Özkül-Fındık, 2001, 30-31, Fot. 1-6; Öztaşkın, 2017, 178, Plate 7/ 7.		
Tarih: 14-15. Yüzyıllar.		
		

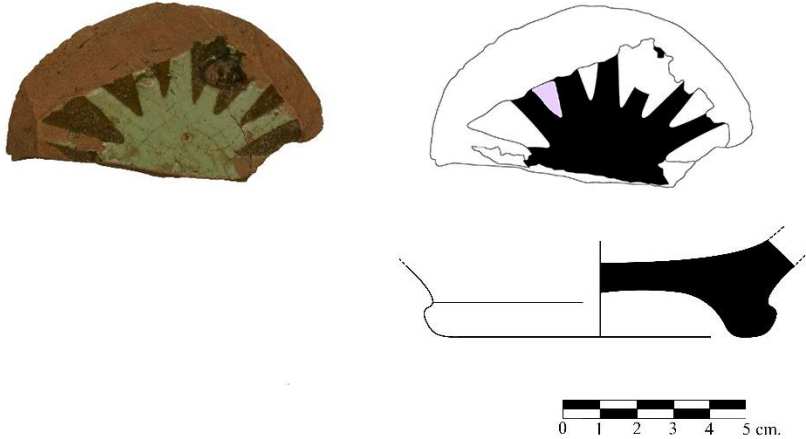
Katalog No: 194	Buluntu Yılı: 2018	Buluntu Yeri: Bazilika B Bo1
Buluntu Kodu: 974,801 – 974,561	Buluntu No: AMR18-436	Buluntu Türü: Kaide
Bezeme: Slip	Sır Rengi: Kahverengi	Astar Rengi: Beyaz
Hamur Tipi: HT2	Hamur Rengi: 5YR 6/6	Katkı: Mika, Kireç, Kuars
Ağız Çapı:	Kaide Çapı: 8,5 cm.	Yükseklik: 2,5 cm.
Cidar Kalınlığı: 1,2cm.	Çizim: 194	Görsel: 194
Tanım: Kırmızı hamurlu ve slip teknikli yüksek halka kaide parçası. İç yüzeyde astar boyama olarak kabın merkezinden gövdeye doğru uzanan çizgisel hatlar görülür. Söz konusu bezemenin üzerinde ise kahverengi renkte sır uygulaması görülür.		
Referans: Doğer ve Armağan, 2020, 96, Tablo 15; Özkül-Fındık, 2001, 30-31, Fot. 1-6; Öztaşkın, 2017, 178, Plate 7/ 7.		
Tarih: 14-15. Yüzyıllar.		
		

Katalog No: 195	Buluntu Yılı: 2018	Buluntu Yeri: Yukarı Şehir İS-10
Buluntu Kodu: Yüzey	Buluntu No: AMR18-325	Buluntu Türü: Ağız
Bezeme: Milet	Sır Rengi: Şeffaf, Yeşil	Astar Rengi: Beyaz
Hamur Tipi: HT2	Hamur Rengi: 5YR 6/6	Katkı: Mika, Kireç, Kuvars
Ağız Çapı: 23 cm.	Kaide Çapı:	Yükseklik: 5,5 cm.
Cidar Kalınlığı: 0,4-0,8 cm.	Çizim: 195	Görsel: 195

Tanım: Kırmızı hamurlu, yarı-küresel gövdeli ve dışa çekik ağız profilli Milet İşi çanak kabına ait ağız parçası. Beyaz renkteki mat astar, kabın hem iç yüzeyine hem de dış yüzeyine uygulanmıştır. Yine iç yüzeyde astar üzerinde turkuaz renkte yaprak motifleri ve motiflerin üzerinde ise şeffaf sır uygulaması görülür. Dış yüzeyde ise astar üzerine parlak yeşil renk sır uygulanmıştır.

Referans: Doğer ve Armağan, 2020, 95, G. 11.

Tarih: 14-15. Yüzyıllar.

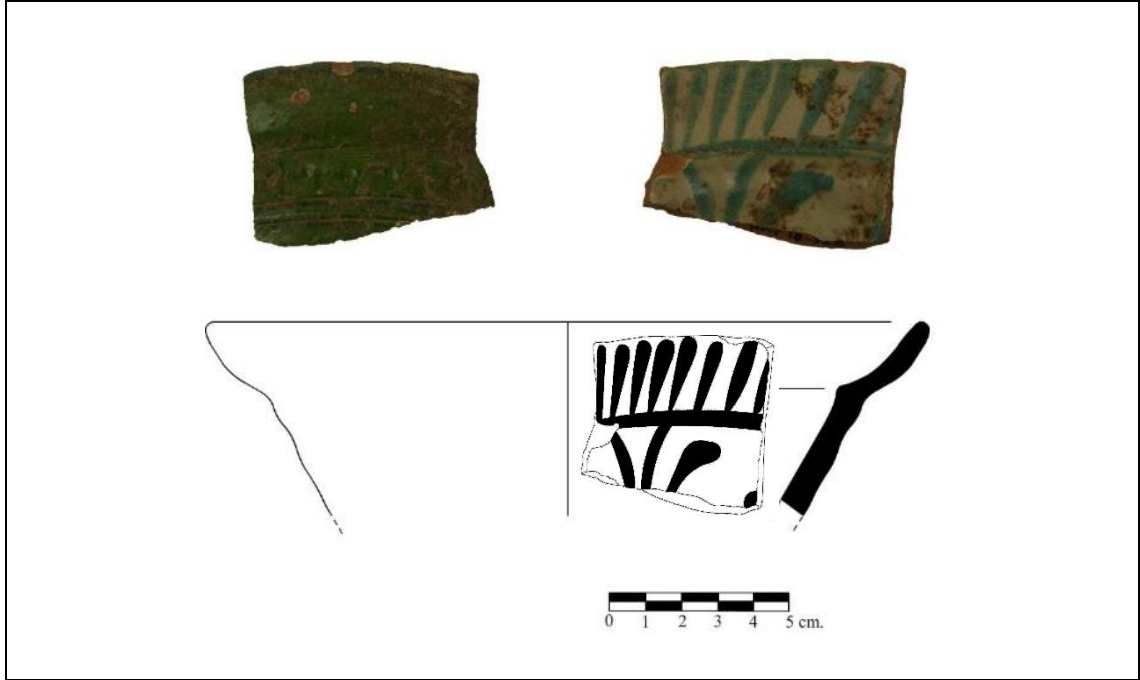

Katalog No: 196	Buluntu Yılı: 2019	Buluntu Yeri: Bazilika B Bo2
Buluntu Kodu: 975,361 – 974,831	Buluntu No: AMR19-325	Buluntu Türü: Ağız
Bezeme: Milet	Sır Rengi: Şeffaf, Yeşil	Astar Rengi: Beyaz
Hamur Tipi: HT2	Hamur Rengi: 5YR 6/6	Katkı: Mika, Kireç, Kuars
Ağız Çapı: 22 cm.	Kaide Çapı:	Yükseklik: 3 cm.
Cidar Kalınlığı: 0,5 cm.	Çizim: 196	Görsel: 196

Tanım: Kırmızı hamurlu, yarı-küresel gövdeli Milet İşi çanak kabına ait ağız parçası. Beyaz renkteki mat astar, kabın hem iç yüzeyine hem de dış yüzeyine uygulanmıştır. Buluntunun iç yüzeyinde şeffaf sır altında uç kısımları sırasıyla aşağı ve yukarı bakan mavi renkte damla motifleri görülür. Dış yüzeyde ise astar üzerine parlak yeşil renk sır uygulanmıştır.

Referans: Yörür, 2019, 26-60, Kat.no.1-24; Gök ve Buğdaycı, 2019, 286, Tablo 1; Özdeniz, 2019, 161-162, Kat.no.67.

Tarih: 14-15. Yüzyıllar.



Katalog No: 197	Buluntu Yılı: 2015	Buluntu Yeri: Bazilika B Bg1
Buluntu Kodu: 975,791-975,331	Buluntu No: AMR15-07	Buluntu Türü: Kaide
Bezeme: Milet	Sır Rengi: Şeffaf, Mavi, Mangan Moru, Yeşil	Astar Rengi: Beyaz
Hamur Tipi: HT2	Hamur Rengi: 5YR 6/6	Katkı: Mika, Kireç, Kuvars
Ağız Çapı:	Kaide Çapı: 8,5 cm.	Yükseklik: 11,2 cm.
Cidar Kalınlığı: 0,6-1,5 cm.	Çizim: 197	Görsel: 197

Tanım: Kırmızı hamurlu, Milet İşi yüksek halka kaide parçası. Beyaz renkteki mat astar, kabın iç yüzeyine tamamen dış yüzeyde ise kaideye yakın bir noktaya kadar uygulanmıştır. İç yüzeyde şeffaf sır altına merkezde mavi renk daire içerisinde yine mavi renkte yaprak motifleri oluşturulmuştur. Mavi renkteki daire ve yaprak motiflerini de mangan moru renkte düzgün olmayan bir sekizgen dolandır. Sekizgenin etrafını ise yine mavi renkte iç içe geçmiş iki daire çerçeveler. Gövde kısmının iç yüzeyinde ise mangan moru renkle boyalı dörtgen formundaki çerçevelerde mavi renkte bitkisel motifler yer alır. Dış yüzeyde ise gövdenin yaklaşık yarısına kadar parlak yeşil renk sır uygulanmıştır.

Referans: Yörür, 2019, 26-60, Kat.no.1-24; Gök ve Buğdaycı, 2019, 286, Tablo 1; Özdeniz, 2019, 161-162, Kat.no.67.

Tarih: 14-15. Yüzyıllar.

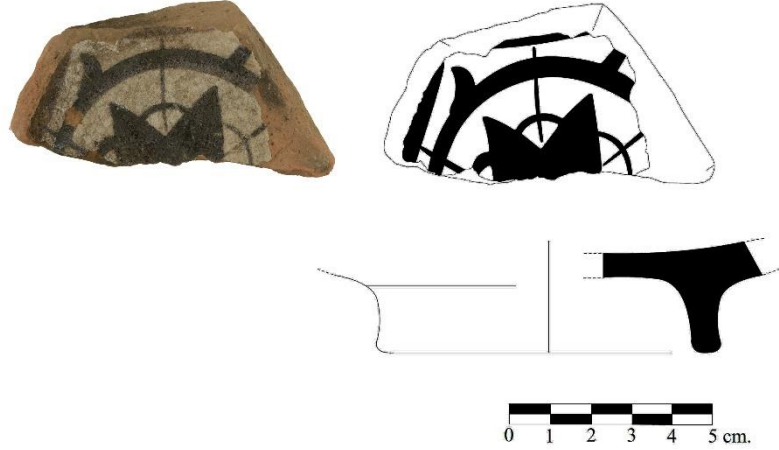

Katalog No: 198	Buluntu Yılı: 2013	Buluntu Yeri: Bazilika B Ba4
Buluntu Kodu: 975,091-974,661	Buluntu No: AMR13-Ba4-43	Buluntu Türü: Kaide
Bezeme: Milet	Sır Rengi: Şeffaf, Mangan Moru	Astar Rengi: Beyaz
Hamur Tipi: HT2	Hamur Rengi: 5YR 6/6	Katkı: Mika, Kireç, Kuvars
Ağız Çapı:	Kaide Çapı: 8 cm.	Yükseklik: 3 cm.
Cidar Kalınlığı: 0,6-1 cm.	Çizim: 198	Görsel: 198
Tanım: Kırmızı hamurlu, Milet İşi yüksek halka kaide parçası. Beyaz renkteki mat astar, kabın iç yüzeyine tamamen uygulanmıştır. Merkezde şeffaf sır altında mangan moru renkte daire ve dairenin içerisinde yine aynı renk yaprak motifleri bulunur.		
Referans: Yörür, 2019, 26-60, Kat.no.1-24; Gök ve Buğdaycı, 2019, 286, Tablo 1; Özdeniz, 2019, 161-162, Kat.no.67.		
Tarih: 14-15. Yüzyıllar.		
		

Katalog No: 199	Buluntu Yılı: 2014	Buluntu Yeri: Bazilika B Ba6
Buluntu Kodu: 975,101-974,591	Buluntu No: AMR14-450	Buluntu Türü: Kaide
Bezeme: Milet	Sır Rengi: Şeffaf, Mavi, Mangan Moru, Yeşil	Astar Rengi: Beyaz
Hamur Tipi: HT2	Hamur Rengi: 5YR 6/6	Katkı: Mika, Kireç, Kuvars
Ağız Çapı:	Kaide Çapı: 10 cm.	Yükseklik: 3,5 cm.
Cidar Kalınlığı: 05-1,5 cm.	Çizim: 199	Görsel: 199

Tanım: Kırmızı hamurlu, Milet İşi yüksek halka kaide parçası. Beyaz renkteki mat astar, kabın iç yüzeyine tamamen dış yüzeyde ise kaideye yakın bir noktaya kadar uygulanmıştır. İç yüzeyde şeffaf sır altına mavi ve mangan moru renkte bitkisel motifler daha üstte ise yine mavi renkte dikey yönlü kalın çizgiler görülür. Dış yüzeyde ise gövdenin yaklaşık yarısına kadar parlak yeşil renk sır uygulanmıştır.

Referans: Yörür, 2019, 26-60, Kat.no.1-24; Gök ve Buğdaycı, 2019, 286, Tablo 1; Özdeniz, 2019, 161-162, Kat.no.67.

Tarih: 14-15. Yüzyıllar.

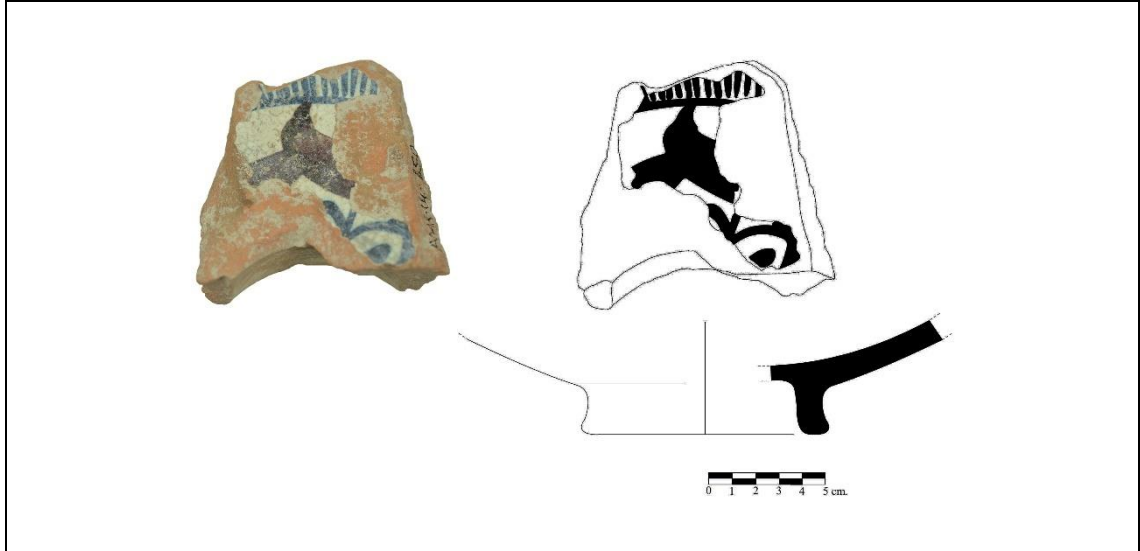

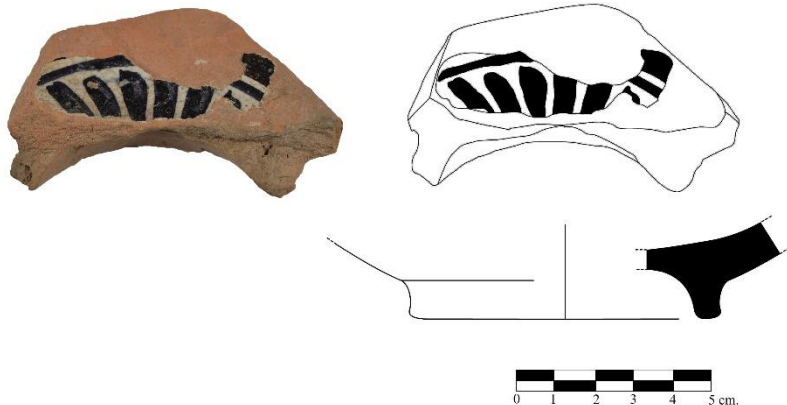
Katalog No: 200	Buluntu Yılı: 2013	Buluntu Yeri: Bazilika B Ba2
Buluntu Kodu: 975,521-974,571	Buluntu No: AMR13-Ba2-63	Buluntu Türü: Kaide
Bezeme: Milet	Sır Rengi: Şeffaf, Mangan Moru	Astar Rengi: Beyaz
Hamur Tipi: HT2	Hamur Rengi: 5YR 6/6	Katkı: Mika, Kireç, Kuvars
Ağız Çapı:	Kaide Çapı: 8 cm.	Yükseklik: 2,8 cm.
Cidar Kalınlığı: 0,7-1,2 cm.	Çizim: 200	Görsel: 200
Tanım: Kırmızı hamurlu, Milet İşi yüksek halka kaide parçası. Beyaz renkteki mat astar, kabın iç yüzeyine tamamen uygulanmıştır. Merkezde şeffaf sır altında mangan moru renkte daire içine alınmış dikey yönlü kalın şeritler bulunur.		
Referans: Yörür, 2019, 26-60, Kat.no.1-24; Gök ve Buğdaycı, 2019, 286, Tablo 1; Özdeniz, 2019, 161-162, Kat.no.67.		
Tarih: 14-15. Yüzyıllar.		
		

7. DEĞERLENDİRME

7.1. Malzeme-Teknik ve Süsleme

Amorium kazılarında ele geçen sırlı seramik buluntuları, tek renk sırlı seramikler, sgraffito seramikler, slip teknikli seramikler ve Milet İşi seramiklerden oluşmaktadır. Söz konusu seramik buluntularının en yoğun grubunu tek renk sırlı seramikler oluşturur. Toplamda 131 parçadan oluşan tek renk sırlı seramiklerden 111 parçada yeşil, 14 parçada turkuaz ve 6 parçada sarı renkte sır uygulaması görülür. Toplamda 58 adet olan sgraffito seramik buluntularının 13 tanesini tek renkli sgraffito, 45 tanesini ise çok renkli sgraffito seramikler oluşturmaktadır. Her iki grup dışında 5 parçadan oluşan slip ve 6 parçadan oluşan Milet işi seramik buluntusu da yine bu çalışma kapsamında ele alınmıştır.

Sırlı seramik buluntularının büyük çoğunluğu benzer hamur özellikleri sergiler. Tek renk sırlı seramik buluntuları arasında yer alan parlak yeşil, turkuaz ve sarı renk sırlı seramik buluntuları ile sgraffito ve slip tekniğindeki seramik buluntularının kırmızı renkteki hamurları (5YR 6/6, 6/8), orta sertlikteki yapıları, az kireç ve sık ince mikalı dokusuyla (HT2) aynı üretim grubuna ait gibi görünürler. Pergamon kazı buluntuları arasında yer alan tek renk sırlı ve çok renkli sgraffito seramik buluntuları da kendi içerisinde benzer bir yapı sergiler. Yapılan elemental hamur analizleri, her iki türün de aynı üretim grubuna ait olduğunu ortaya koymuştur⁸³. Her iki buluntu türü arasındaki hamur yapısı benzerliği, Karacahisar Kalesi seramik buluntularında da gözlemlenmiştir⁸⁴. Hamur özelliklerinden dolayı literatürde Yeşil ve Mor Lekeli Yağlı Mal olarak tanımlanan sgraffito seramikler ile benzer hamur yapısına sahip tek renk yeşil sırlı seramik buluntuları da yağlı mal başlığı altında ele alınmıştır⁸⁵.

Amorium sırlı seramik buluntuları arasında yukarıda değinilen ve HT2 olarak adlandırılan hamur tipi dışında tek renk sırlı seramik buluntularında açık ve koyu yeşil renk sırlı az miktarda buluntuda farklı tipte bir hamur yapısı görülür. Söz konusu buluntularda açık kırmızı renkteki (5YR 7/6) hamur, sert bir yapıya sahip olup, sık dokulu, az gözenekli, seyrek ve ince mikalıdır (HT1). Testi ve sürahi gibi sıvı kapları ile

⁸³S. Y. Waksman ve J. M. Spieser (1997). Byzantine Ceramics Excavated in Pergamon: Archaeological Classification and Characterization of the Local and Imported Productions by PIXE and INNA Elemental Analysis of Byzantine Pottery, *Dumbarton Oaks Research Library and Collection*, s. 123.

⁸⁴M. Öztaşkın (2009). Eskişehir Karacahisar Kalesi Ortaçağ seramiklerinden bir grup: Yeşil ve Erguvan Lekeli Seramikler, *XIII. Ortaçağ ve Türk Dönemi Kazıları ve Sanat Tarihi Araştırmaları Sempozyumu Bildirileri*, s. 530.

⁸⁵Doğer ve Armağan, 2020, **a.g.k.**, 99.

ilişkilendirilen yeşil ve sarı renkteki düz dipli kaide buluntularında hamur daha kaba bir yapıda olup, az ve ince mikalı, yer yer kuvars katkılıdır (HT3). Buluntular arasında yer alan kırmızı renk hamurlu Milet İşi seramik buluntularının hamur dokuları da genel olarak tek renk sırlı ve sgraffito seramik buluntuları ile benzer yapıdadır.

Tüm seramik grupları içerisinde hamur yüzeyine uygulanan astarda iki farklı renk ve yapı görülür. Tek renk sırlı seramik buluntuları arasında yer alan açık yeşil renk ve koyu yeşil renk seramik buluntularda ince krem renkte astar uygulanmıştır. Tek renk parlak yeşil, sgraffito, slip ve Milet işi seramik buluntularında uygulanan astarın ise beyaz renkte, mat ve sık dokulu olduğu görülür. Hamur yapıları benzer özellikler sergileyen parlak yeşil renk, sgraffito ve slip teknikteki seramik buluntuları, astar yapısı bakımından da benzer özellikler taşımaktadır. Söz konusu buluntulara ait ağız ve kaide parçalarından yola çıkarak, astarın iç yüzeyde tamamen, dış yüzeyde ise ağız kenarından itibaren aşağıya doğru gövdenin farklı seviyelerine kadar uygulandığı görülür.

Tek renk sırlı seramik buluntularının bezemesinde çoğunlukla parlak yeşil renk sır tercih edilmiştir. Parlak yeşil renkteki sır, kapların iç yüzeyine tamamen dış yüzeyde ise gövdenin farklı hizalarına kadar uygulanmıştır. Bu grupta ele alınan seramik buluntularının bir kısmında ağız kenarının siyah/siyahımsı renkte olduğu görülür. İnce krem renk astar üzerine açık yeşil ve koyu yeşil renkte sırn tercih edildiği buluntularda ise sır, daha ince tutulmuş ve bu nedenle sır yüzeyinde renk dalgalanmaları oluşmuştur. Orta Anadolu'da Amorium kazılarının yayınlanmış benzer örnekleri 14-5. yüzyıllara tarihlendirilmiştir⁸⁶. Amorium yeşil renk sırlı seramik buluntuları ile hamur, astar, sır ve form bakımından oldukça benzer özellikler taşıyan Eskişehir Karacahisar Kalesi'nin henüz yayımlanmamış örnekleri⁸⁷ de aynı tarih aralığına ait gibi görünürler. Yine benzer yeşil sırlı seramik buluntularından Kütahya Kalesi örnekleri 14-15. yüzyıllara⁸⁸, İznik kazı örnekleri 14. yüzyıla⁸⁹ Bursa Tophane örnekleri Beylikler Dönemi'ne⁹⁰ Akşehir Taş

⁸⁶Doğer ve Armağan, 2020, **a.g.k.**, 79-83, Tablo/1-5.

⁸⁷Eskişehir Karacahisar Kalesi kazı çalışmaları 2019 yılından bu yana Dr. Öğr. Üyesi Hasan Yılmazyaşar tarafından yürütülmeye devam etmektedir. Bkz

⁸⁸S. Gök ve B. Buğdaycı (2019). 2018 yılı Kütahya Kalesi sondaj kazılarında ortaya çıkarılan Türk Dönemi sırlı seramikler, *Kütahya Arkeoloji, Sanat Tarihi ve Tarih Araştırmaları, Kütahya Müzesi 2018 Yıllığı*, Ankara: Bilgin Kültür Sanat Yayınları, s. 286, Tablo 2; S. Gök, S. Altunkaynak-Duğan ve B. Buğdaycı (2020). Kütahya Kalesi Türk Dönemi seramikleri (2019 yılı buluntuları), *Kütahya Arkeoloji, Sanat Tarihi ve Tarih Araştırmaları, Kütahya Müzesi 2019 Yıllığı*, Ankara: Bilgin Kültür Sanat Yayınları, s. 188-189.

⁸⁹Özkul-Fındık, 2001, **a.g.k.**, 128-129, Fot.111, 117.

⁹⁰D. Şahin ve G. Gülsefa (2017). Bursa Tophane seramikleri, *Uludağ Üniversitesi Fen-Edebiyat Fakültesi Sosyal Bilimler Dergisi*, C. 18, s. 86-96, Resim 5-15.

Medrese örnekleri 13. yüzyıla⁹¹ Keykubadiye Sarayı örnekleri 13.-15. yüzyıllara⁹² Konya Gevale kazı örnekleri 13-15. yüzyıllara tarihlendirilmiştir⁹³. Batı Anadolu'da ise Ephesos kazı buluntuları 13-14. yüzyıllara⁹⁴, Aphrodisias kazı buluntuları 13-14. yüzyıllara⁹⁵, Balat İlyas Bey Külliyesi kazı örnekleri 14-15. yüzyıllara⁹⁶, Manisa Gülgün Hatun Hamamı örnekleri 14. Yüzyıla (Resim 31)⁹⁷, Beçin Kalesi örnekleri 14-15. yüzyıllara⁹⁸, Ayasuluk Kalesi örnekleri 14. yüzyıla⁹⁹ ve Tire Kutu Han örnekleri 14-15 yüzyıllara tarihlendirilmiştir¹⁰⁰.

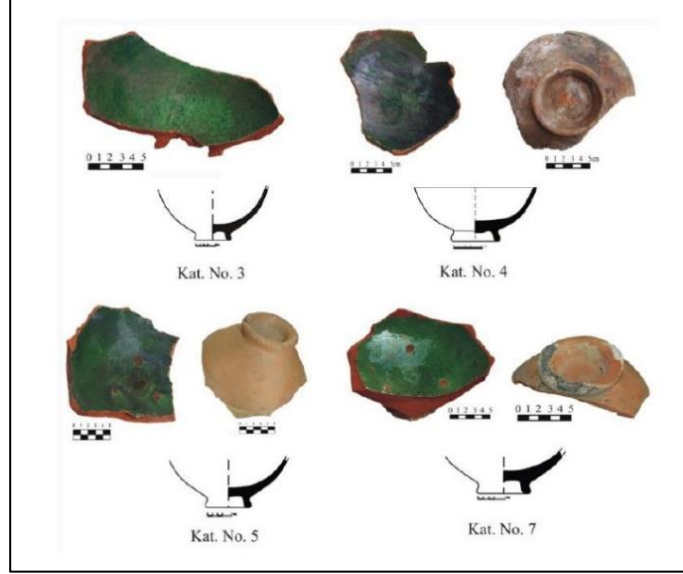

Resim 31. Manisa Gülgün Hatun Hamamı tek renk yeşil sırlı seramik örnekleri (Gök-Gürhan, 2008, 78, Tablo 5)

⁹¹Gök-Gürhan, 2007, **a.g.k.**, s. 122-123, 128, Kat.7, 8, 12.

⁹²A. Baş ve Ş. Dursun (2019). Keykubadiye Sarayı kazısı 2015 yılı seramik buluntuları, *Akdeniz Sanat Dergisi*, Vol. 13, s. 62, Fotoğraf 9.

⁹³H. H. Özdeniz (2019) *Gevale Kalesi kazılarında bulunan Ortaçağ seramikleri* (Yayımlanmamış Yüksek Lisans Tezi), Konya: Necmettin Erbakan Üniversitesi Sosyal Bilimler Enstitüsü, s. 57-58, Kat.no.16.

⁹⁴Niewöhner P. (2016). Der bischofspalast von milet. *Archäologischer Anzeiger*, 2015(2), s. 181-273, fig. 96/1-6.

⁹⁵M. Öztaşkın (2017). Byzantine and Turkish glazed pottery finds from Aphrodisias, *Glazed Pottery of the Mediterranean and the Black Sea Region 10-18. Centuries*, Volume 2, s. 177-178, Plate 7/1-4.

⁹⁶S. Gök-Gürhan (2010). Balat İlyas Bey Külliyesi kazısında ortaya çıkarılan seramiklerin değerlendirilmesi, *XIII. Ortaçağ ve Türk Dönemi Kazıları ve Sanat Tarihi Araştırmaları Sempozyumu Bildirileri*, s. 299, Tablo 4/2a, 3a, 4a.

⁹⁷S. Gök-Gürhan (2008). Beylikler Dönemi'ne ait sgraffito teknikli ve tek renk sırlı kaplar (Manisa Gülgün Hatun Hamamı Buluntuları), *Sanat Tarihi Dergisi*, XVII/2, s. 78, Tablo 5.

⁹⁸S. Gök-Gürhan (2009). 1995-2009 Yılları Arasında Beçin Kazısı'nda ortaya çıkarılan seramiklerin değerlendirilmesi, *Sanat Tarihi Dergisi*, XVIII/2, s. 54, Tablo 5.

⁹⁹S. Türe (2014). *Ayasuluk Kalesi Doğu Kapısı çevresindeki 200-2002 kurtarma kazılarında ele geçen seramik buluntuları* (Yayımlanmamış Yüksek Lisans Tezi), Edirne: Trakya Üniversitesi Sosyal Bilimler Enstitüsü, s. 202-208. Kat.no.26-27-28.

¹⁰⁰H. Uçar ve A. Uçar (2018). Tire Kutu Han Kazısı Beylikler ve Osmanlı Dönemi seramikleri, *STD*, XXVII/1, s. 10, Tablo 3/a, b, c, d, e.

Tek renk sırlı seramik buluntularına ait kapların bezemesinde turkuaz renk tercih edilen bir diğer renktir. Duokrom tekniğinin uygulandığı seramik buluntularında turkuaz renkteki mat sır, ağız parçalarında kabın iç yüzünde tamamen, dış yüzünde ise sadece ağız kenarına uygulanmıştır. Dış yüzeyde ağız kenarından itibaren de gövdenin herhangi bir hizasına kadar hardal sarısı ve açık yeşil renk sır uygulanmıştır. Aynı kaba ait iki buluntunun dış yüzeyinde ise beyaz astar üzerine şeffaf sır uygulaması görülür. Dış yüzeyde hardal sarısı rengin kullanıldığı bazı örneklerde gövdeden kaideye doğru uzanan kazıma radyal hatlar bulunur. Seramik kapların dış yüzeyine uygulanan bu türden bezemelerin, İslam seramik sanatı içerisinde yoğun olarak kullanıldığı bilinir¹⁰¹. Orta Anadolu'da Amorium kazılarının yayınlanmış benzer örnekleri, 14-15. yüzyıllara tarihlendirilmiştir¹⁰². İznik kazı buluntuları arasında benzer sır ve teknikle üretilmiş örnekleri 14. yüzyıla¹⁰³, Kütahya kalesi örnekleri ise 14-15. yüzyıllara tarihlendirilmiştir¹⁰⁴. Batı Anadolu'da Manisa Gülgün Hatun Hamamı kazı buluntusu 14-15. yüzyıllara tarihlendirilmiştir¹⁰⁵. Aynı bölgede Anadolu'da Beylikler Dönemi'ne tarihlendirilen Ephesos (Resim 32) ve Pergamon kazılarına ait benzer buluntular üzerinde yapılan analizler ile Geç Bizans ve Beylikler Dönemi killi ve silisli katkılarca zengin astarın üzerine uygulanan sırda yeni bir teknik olarak opaklaştırmada kalay oksit kullanıldığı ortaya konmuştur¹⁰⁶.

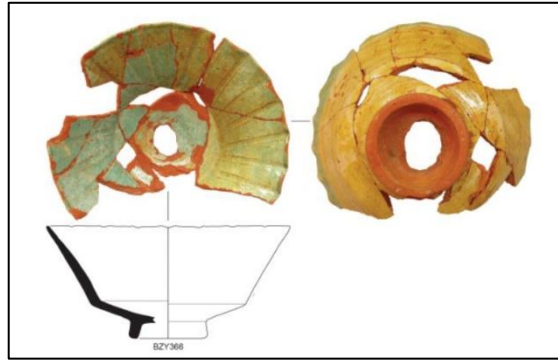

Resim 32. Ephesos turkuaz renk sırlı seramik örneği (Burlot, Waksman, Böhlendorf-Arslan ve Vroom, 2020, Fig.2/d)

¹⁰¹Özkul-Fındık, 2001, **a.g.k.**, 158.

¹⁰²Doğar ve Armağan, 2020, **a.g.k.**, 86, Tablo 9.

¹⁰³Özkul-Fındık, 2001, **a.g.k.**, 128, Fot. 108-109.

¹⁰⁴Gök ve Buğdaycı, 2019, **a.g.k.**, 286, Tablo 2/1a-1b, 2a-2b; Gök, Altunkaynak-Duğan ve Buğdaycı, 2020, **a.g.k.**, 190, 19a-19b.

¹⁰⁵Gök-Gürhan, 2008, **a.g.k.**, 79, Tablo 6/ Kat.no.11.

¹⁰⁶J. Burlot, S. Y. Waksman, B. Böhlendorf-Arslan and J. Vroom (2020). Changing people, dining habits and pottery Technologies, Tableware productions on the eve of the Ottoman Empire in Western Anatolia, *Multidisciplinary Approaches to Food and Foodways in the Medieval Eastern Mediterranean*, 4, s. 363-384.

Yeşil ve turkuaz sırlı seramik buluntularının yanı sıra az sayıda sarı renkte sırlı seramik buluntusu da Amorium tek renk sırlı seramik başlığı altında ele alınmıştır. Sarı renk sırlı seramik buluntularının da yine Orta Anadolu’da Amorium kazılarının yayınlanmış benzer örnekleri 13. yüzyılın ikinci yarısına ve 14. yüzyıla¹⁰⁷. İznik kazı örnekleri 14. yüzyıla tarihlendirilmiştir¹⁰⁸. Batı Anadolu ise Ayasuluk Kalesi kazı örnekleri 13. yüzyıla tarihlendirilmiştir¹⁰⁹.

Sgraffito seramik buluntuları arasında değerlendirilen tek renkli sgraffito seramiklerde beyaz renkteki mat astar üzerine parlak yeşil renkte sır uygulanmıştır. Tek renkli sgraffito buluntularında kazıma bezemeler, iç yüzeyde ağız kısmına yakın bir noktada çıkıntı yapılarak oluşturulmuş dışa çekik ağız kenarına uygulanmıştır. Buluntuların ağız kenarını dolanan kazıma çemberler ile bu çemberlerin arasında atılan siyah-siyahımsı renkte konturlara sahip ikişer, üçer ya da dörder dikey kazıma çizgiler ve şevron motifleri bulunur. Amorium kazılarının yayınlanmış örneklerinin¹¹⁰ yanı sıra coğrafi olarak Amorium’a yakın bir konumda bulunan Karacahisar Kalesi kazılarının yayınlanmış (Çizim 27)¹¹¹ ve henüz yayınlanmamış buluntuları arasında da benzer hamur, astar yapısına, sır rengine ve kazıma motifine sahip örneklerin tespit edilmiş olması dikkat çekicidir.

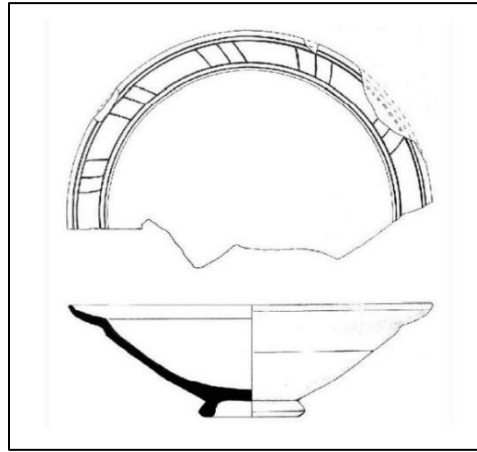

Çizim 27. Karacahisar Kalesi tek renk yeşil sırlı sgraffito seramik örneği (Bursalı, 2007, Lev.84)

¹⁰⁷Doğer ve Armağan, 2020, **a.g.k.**, 85, Tablo 7-8.

¹⁰⁸Özkul-Fındık, 2001, **a.g.k.**, 128, Fot. 108-109.

¹⁰⁹Türe, 2014, **a.g.k.**, 154-155, Kat.no.2.

¹¹⁰Doğer ve Armağan, 2020, **a.g.k.**, 81, Tablo 13

¹¹¹M. Bursalı (2007). *Eskişehir Karacahisar Kalesi sgraffito dekorlu Ortaçağ seramikleri* (Yayımlanmamış Yüksek Lisans Tezi), Eskişehir: Anadolu Üniversitesi Sosyal Bilimler Enstitüsü, Lev. 84,85,86, Lev. 89/3; M. E. Altınsapan ve M. Palalı (2018). *Eskişehir Karacahisar Kalesi*, İstanbul: Doğu Kütüphanesi, s. 149.

Amorium sırlı seramik buluntuları arasında tek renk sırlı seramiklerden sonraki en yoğun grubu çok renkli sgraffito seramikler oluşturur. Üzerinde kullanılan ek renklendirmeler ve hamur özellikleri göz önünde bulundurularak Yeşil ve Erguvan Lekeli Seramikler¹¹², Yeşil ve Mor Lekeli Yağlı Mal ya da Eflatun/Erguvan-Kahverengi Lekeli¹¹³ gibi isimlerle adlandırılan çok renkli sgraffito seramik buluntuları, Anadolu’da birçok merkezde tespit edilmiştir. Çizgisel, geometrik, bitkisel ya da figürlü kazıma motiflerin ve farklı tonlarda oksit renklendirmelerin uygulandığı bu tür seramik buluntuları, Orta Anadolu’da Amorium, Eskişehir Karacahisar Kalesi kazılarının yanı sıra, Kotyaion, Midaion ve Kanlıtaş Höyük’te, Batı Anadolu’da ise Pergamon, Sardis, Miletos, Hierapolis, Aphrodisias ve Ayasuluk gibi merkezlerde çok renkli sgraffito seramik buluntuları tespit edilmiştir¹¹⁴.

Amorium çok renkli sgraffito seramik buluntularında beyaz mat astar üzerine uygulan açık yeşil renkteki şeffaf sır, iç yüzeye tamamen dış yüzeyde ise gövdenin yaklaşık yarısına kadar sürülmüştür. Dış yüzeye uygulanan yeşil renk sır, iç yüzeydeki sıra oranla daha koyu tutulmuştur. İç yüzeyde açık sarı renk sıran tercih edildiği buluntuların dış yüzeyinde yine açık yeşil renkte sır uygulanmıştır. Çok renkli sgraffito seramik buluntularından sadece bir örnekte kazıma motifler kabın dış yüzeyinde görülür. Diğer tüm örneklerde kazımlar kabın iç yüzüne uygulanmıştır. Kazıma motiflerin aralarında ise yeşil, mangan moru ve kahverengi renkte oksit boya kullanıldığı görülür.

Bezeme programında çoğunlukla çizgisel bir üslubun hakim olduğu sgraffito seramik buluntularında ağız kenarını iç içe geçen kazıma çemberler dolandır. Kabın merkezinden ağız kısmına doğru genişleyerek devam eden bordürlerde ise yine ince ve kalın kazımlarla oluşturulmuş verev taramalar, “S” kıvrımları, spiral kıvrımlar görülür. Orta Anadolu’da Amorium kazılarının yayınlanmış örnekleri 14-15. yüzyıllara¹¹⁵ Eskişehir Karacahisar Kalesi örnekleri 14. yüzyıla (Resim 33)¹¹⁶, Kütahya Kalesi örnekleri ise 14-15. yüzyıllara tarihlendirilmiştir¹¹⁷. Batı Anadolu’da ise Beçin Kalesi kazı örnekleri 14-15 yüzyıllara¹¹⁸, Anaia-Kuşadası Kadıkalesi örnekleri 12-13.

¹¹²J. M. Spieser (1996). *Die Byzantinische Keramik Aus der Stadtgrabung von Pergamon*, Berlin: Walter de Gruyter, s. 49-50.

¹¹³Doğer ve Armağan, 2020, **a.g.k.**, 86.

¹¹⁴Öztaşkın, 2009, **a.g.k.**, 531.

¹¹⁵Doğer ve Armağan, 2020, **a.g.k.**, 93. Tablo 13.

¹¹⁶Öztaşkın, 2009, **a.g.k.**, 533, Lev. 2.

¹¹⁷Gök, Altunkaynak-Duğan ve Buğdaycı, 2020, **a.g.k.**, 191, 22a-22b, 23a-23b.

¹¹⁸Gök-Gürhan, 2009, **a.g.k.**, 57, Tablo 7

yüzyıllara¹¹⁹, Milet kazı buluntuları 13-15. yüzyıllara¹²⁰, Hierapolis kazı örnekleri 14. yüzyıla¹²¹, Aphrodisias kazı buluntuları 13-14. yüzyıllara¹²², Sardes kazı buluntuları 14. yüzyıla¹²³, Manisa Gülgün Hamamı örnekleri 14. yüzyıla¹²⁴ ve Balat İlyas Bey Külliyesi kazı örnekleri ise 14-15. yüzyıllara tarihlendirilmiştir¹²⁵.

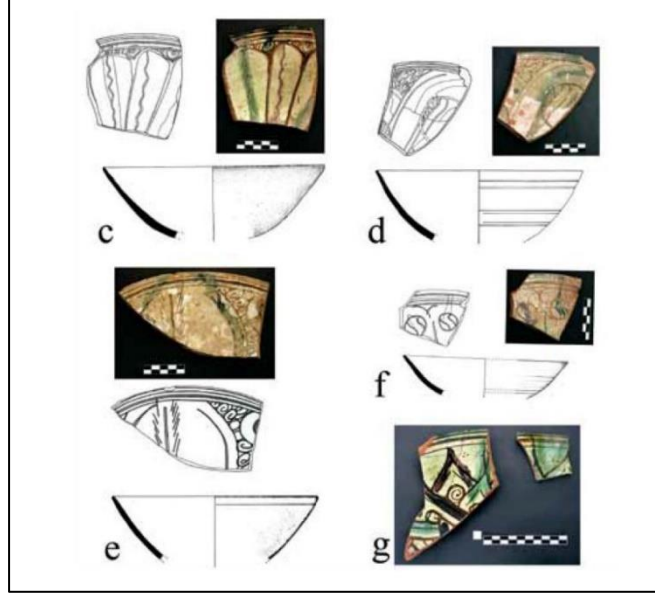

Resim 33. Karacahisar Kalesi çok renkli sgraffito seramik örnekleri (Öztaşkın, 2009, 533, Lev.2)

Çok renkli sgraffito buluntuları arasında benzer örneği Eskişehir Karacahisar Kalesi kazılarında tespit edilen ve 14. yüzyıla tarihlendirilen örneğin¹²⁶ iç yüzeyinde birbirleriyle kesişen dik ve yatay kazımlar geometrik bir bezeme programı oluşturmaktadır. Yine geometrik bir motif oluşturacak şekilde kapların iç yüzüne uygulanan çapraz kazımalı buluntuların ise Amorium kazılarındaki yayınlanmış benzer örnekleri 14-15 yüzyıllara tarihlendirilmiştir¹²⁷. Buluntuların bir kısmında ise yarım dairelerden oluşan ve uçları birbirine değen elips şeklinde kazıma bezemeler görülür. Amorium kazı buluntuları arasındaki benzer örnekleri 14-15. yüzyıllara¹²⁸, Akşehir Taş Medrese

¹¹⁹L. Doğer (2004). Anaia-Kuşadası Kadıkalesi kazısı 2002 yılı Bizans dönemi seramik buluntularının ön değerlendirmesi, *Sanat Tarihi Dergisi*, 1/31, s. 30, Res.13

¹²⁰Böhlendorf-Arslan, B., (2008). Keramikproduktion im byzantinischen und türkischen Milet. *Istanbul Mitteilungen*, 58, 402-405, Abb.16-17.

¹²¹P. Arthur (2006). *Bizans ve Türk Dönemi'nde Hierapolis (Pamukkale)*, İstanbul: Ege Yayınları, s. 87, Res.33.

¹²²M. Öztaşkın (2017). Byzantine and Turkish glazed pottery finds from Aphrodisias, *Glazed Pottery of the Mediterranean and the Black Sea Region 10-18. Centuries*, Volume 2, s. 175-177, Plate 5/7-9.

¹²³Greenewalt, C. H. (1977). The Eighteenth Campaign at Sardis 1975. *Bulletin of the American Schools of Oriental Research* 228.1, s. 53, Abb.7.

¹²⁴Gök-Gürhan, 2008, **a.g.k.**, 76, Tablo 3/20, 21

¹²⁵Gök-Gürhan, 2010, **a.g.k.**, 300, Tablo 6.

¹²⁶Bursalı, 2007, **a.g.k.**, Lev. 50.

¹²⁷Doğer ve Armağan, 2020, **a.g.k.**, 92, Tablo 12/5.

¹²⁸Doğer ve Armağan, 2020, **a.g.k.**, 90, Tablo 11/1, 2, 3

örnekleri 13. yüzyıla¹²⁹ ve Beçin Kalesi kazı örneği 14-15. yüzyıllara tarihlendirilmiştir (Resim 34)¹³⁰.



Resim 34. Beçin Kalesi çok renkli sgraffito seramik örneği (Gök-Gürhan, 2009, 58, Foto.4)

Amorium çok renkli sgraffito ağız ve kaide buluntularında görülen bir diğer kazıma programında diğer örneklerde olduğu gibi buluntuların iç yüzeyinde ağız kenarını iç içe kazıma daireler çevreler ve bir kısmında bu çemberlerin arasında dikey yönlü eğik kazımalar yer alır. Bu çember kazımalara dayalı halde ucu kabın merkezine bakan üçgen kazımaların iç kısımları ya sade tutulmuş ya da çapraz ve verev taramalarla bezenmiştir. Daha aşağıda ise kabın merkezinden ağız kısmına doğru genişleyerek devam eden kazıma rozet yapraklarının tepe kısımları yer alır. Bu bezeme programına sahip örneklerin bir kısmında rozet yapraklarının aralarında yeşil renkte oksit boyama yapıldığı ve yaprakların iç kısmında ise mangan moru renkte oksit boya ile damla motifleri oluşturulduğu görülebilmektedir. Orta Anadolu'da benzer bezeme programına sahip yayınlanmış Amorium kazı örnekleri 14-15. yüzyıllara¹³¹ ve Eskişehir Karacahisar Kalesi örnekleri 14. yüzyıla (Resim 35)¹³², Gevale Kalesi örneği 13-14. yüzyıllara tarihlendirilmiştir¹³³. Batı Anadolu'da ise Pergamon örnekleri, Hristiyan ve Türk Beyliği'ne ait nüfusun bir arada yaşadığı 14. yüzyılın ikinci yarısına¹³⁴, yerel üretimi ürünü olan Ephesos kazı

¹²⁹Gök-Gürhan, 2007, **a.g.k.**, 136, Kat.no.19.

¹³⁰Gök-Gürhan, 2009, **a.g.k.**, 58, Foto. 4.

¹³¹Böhlendorf-Arslan, 2004, **a.g.k.**, Tafel 108/435, Tafel 109/435, Tafel 110/445; Doğer ve Armağan, 2020, **a.g.k.**, 87, Tablo 10/1-5

¹³²Öztaşkın, 2009, **a.g.k.**, 534, Lev.3.

¹³³Özdeniz, 2019, **a.g.k.**, 63-64. Kat.no.19.

¹³⁴Böhlendorf-Arslan, 2004, **a.g.k.**, Tafel 190.

örnekleri 14. yüzyıla (Resim 36)¹³⁵, Aphrodisias kazı örneği Beylikler Dönemi'ne¹³⁶ ve Balat İlyas Bey Külliyesi kazı örnekleri 14-15. yüzyıllara tarihlendirilmiştir¹³⁷.

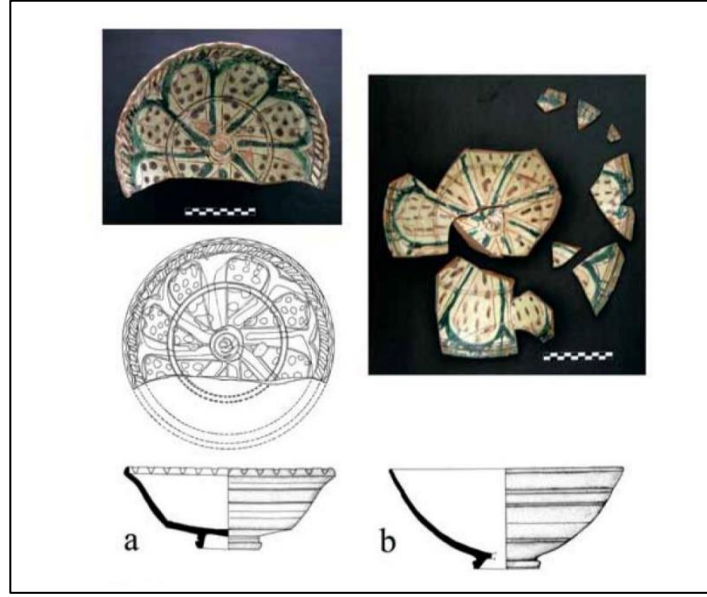

Resim 35. Karacahisar Kalesi çok renkli sgraffito seramik örnekleri (Öztaşkın, 2009, 534, Lev.3)

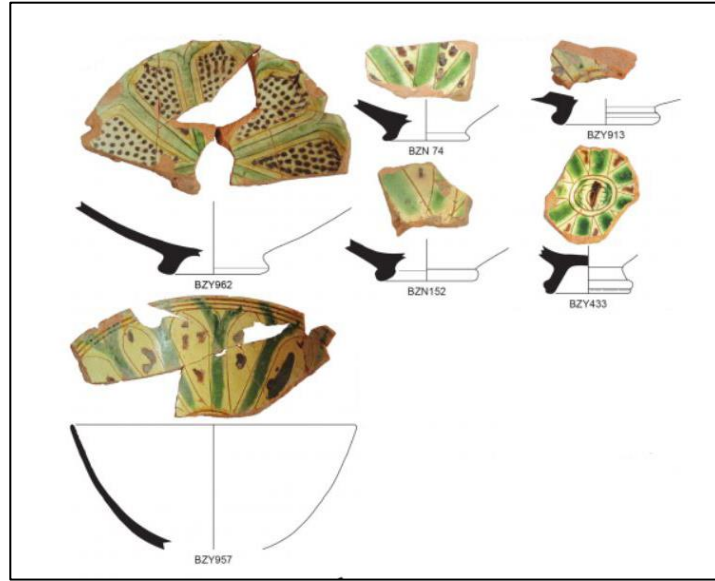

Resim 36. Pergamon ve Ephesos çok renkli sgraffito seramik örnekleri (Burlot, Waksman, Böhlendorf-Arslan ve Vroom, 2020, Fig.2/b)

Çok renkli sgraffito seramik buluntuları arasında yer alan bir örnek hem tek renk yeşil sırlı seramik buluntuları ile hem de çok renkli sgraffito seramik buluntularının aynı üretim grubuna ait olabileceği yönünde ipucu vermesi açısından önemlidir. Kazıma ile

¹³⁵Böhlendorf-Arslan, 2004, **a.g.k.**, Tafel 127/581, 583, 584.

¹³⁶Öztaşkın, 2017, **a.g.k.**, 178, Plate 6/ 5.

¹³⁷Gök-Gürhan, 2010, **a.g.k.**, 305, Tablo 11/ 7a-7b.

oluşturulan bezemenin diğerlerinin aksine kabın dış yüzeyine uygulandığı buluntunun iç yüzeyinde tek renk yeşil sırlı seramik buluntuları ile aynı doku ve renkte astar ile sır uygulanmıştır. Benzer türden bir uygulamayı 14. yüzyıla tarihlendirilen Manisa Gülgün Hatun Hamamı örnekleri arasında da görülür¹³⁸.

Amorium sırlı seramik buluntuları arasında yer alan slip tekniğindeki seramik buluntularının iç yüzeyinde astarın bezeme amaçlı kullanıldığı görülür. İç yüzeyde kıvrım bezemeler oluşturan dış yüzeyde ise hamur yüzeyine doğrudan uygulanan astar, beyaz renkte ve mat yapıdadır. Kabın iç yüzeyinde astar bezemelerin üzerine uygulanan sır ise açık kahverengi renktedir. Dış yüzeyde ise sgraffito seramik buluntuları ile benzer şekilde beyaz astar üzerine açık yeşil renkte sır uygulanmıştır. Orta Anadolu'da Amorium kazılarında yayınlanmış slip teknikli benzer örnekleri 14-15 yüzyıllara¹³⁹, İznik kazı buluntuları arasında çoğunlukla bitkisel motiflerin tercih edildiği örnekler ise 14. yüzyıla tarihlendirilmiştir¹⁴⁰. Batı Anadolu'da ise Aphrodisias kazılarında tespit edilen aynı türden örnekler Beylikler Dönemi'ne tarihlendirilmiştir (Resim 37)¹⁴¹.

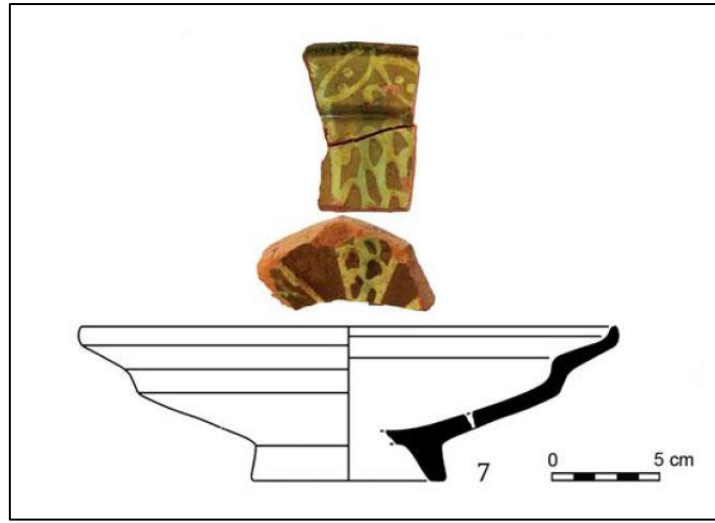

Resim 37. *Aphrodisias slip teknikli seramik örnekleri (Öztaşkın, 2017, 178, Lev.7/7)*

Sır altına mangan moru ve mavi renk oksit boyaların tercih edildiği Milet işi seramiklerde bezeme programı sadece kabın iç yüzeyinde görülebilmektedir. Dış yüzeyde ise hem tek renk yeşil, hem sgraffito hem de slip tekniğindeki seramik buluntularına benzer şekilde gövdenin yaklaşık yarısına kadar açık yeşil renkte sır uygulanmıştır. Bezeme programında ise serbest fırça ile bitkisel motiflerin, düzgün olmayan

¹³⁸Gök-Gürhan, 2008, **a.g.k.**, 76, Tablo 3/ Kat.no.20-Kat.no.21.

¹³⁹Doğer ve Armağan, 2020, **a.g.k.**, 96, Tablo 15.

¹⁴⁰Özkül-Fındık, 2001, **a.g.k.**, 30-31, Fot. 1-6.

¹⁴¹Öztaşkın, 2017, **a.g.k.**, 178, Plate 7/ 7.

sekizgenlerin ve dikey yönlü kalın şeritlerin uygulandığı görülür. Amorium kazılarının benzer yayınlanmış örnekleri 14-15. yüzyıllara tarihlendirilmiştir. Üretim yeri olarak da mika ve kuvars katkılı hamur yapısı göz önünde bulundurularak Kütahya ile ilişkilendirilmiştir¹⁴². Diğer tüm buluntu gruplarında olduğu gibi Karacahisar Kalesi kazılarının henüz yayınlanmış buluntuları arasında benzer hamur, form ve süslemeye sahip örnekler yer almaktadır. Karacahisar Kalesi dışında Kütahya Çini Müzesi¹⁴³, Kütahya Kalesi kazıları¹⁴⁴ ve Konya Gevale Kalesi kazılarındaki benzer örnekler de yine 14-15. yüzyıllara tarihlendirilmiştir (Resim 38)¹⁴⁵.



Resim 38. Gevale Kalesi Milet İşi seramik örneği (Özdeniz, 2019, 161-162, Kat.no.67)

7.2. Buluntu Türleri

Amorium sırlı seramik buluntularının birçoğunu büyük boyutlu çanak kapları oluşturmaktadır. Özellikle de tek renk sırlı ve sgraffito seramik buluntuları arasında yer alan çanak buluntularının form ve işlev bakımından oldukça benzer olması dikkat çekicidir. Tama yakın form vermese de halka kaideli olduğu düşünülen **yarı-küresel gövdeli çanak** buluntuları (Kat.no.13-43, Kat.no.112-117, Kat.no.145-168), yuvarlak basit ağızla sonlanır. Slip teknikli (Kat.no.190-191) ve Milet İşi (Kat.no.196) seramik buluntuları arasında da benzer formların yer aldığı kapların ağız genişlikleri, 22-27 cm. aralığında değişmektedir. Parlak yeşil renk sırlı seramik buluntuları arasında yer alan **yarı-küresel gövdeli çanak** buluntusu (Kat.no.12) ise form bakımından diğerlerinden

¹⁴²Fındık ,2003, **a.g.k.**, 116, Fig. VII/3.

¹⁴³M. Yörür (2019). *Kütahya Çini Müzesi'nde bulunan 14 ve 15. yy. Milet İşi seramiklerin kataloglanması* (Yayımlanmamış yüksek lisans tezi), Uşak: Uşak Üniversitesi Sosyal Bilimler Enstitüsü, s. 26-60, Kat.no.1-24.

¹⁴⁴Gök ve Buğdaycı, 2019, **a.g.k.**, 286, Tablo 1.

¹⁴⁵Özdeniz, 2019, **a.g.k.**, 161-162, Kat.no.67.

farklı özellikler sergiler. Ebat olarak diğer buluntulardan daha büyük olan kabın kulplu ağız parçası, yaklaşık 33 cm. genişliğindedir.

Açık yeşil renk sırlı seramik buluntuları arasında tama yakın form veren halka kaideli ve düz kaideli 2 örnek (Kat.no.1-2) **konik gövdeli çanak** formundadır. Aynı grup içerisinde yer alan diğer parçalar (Kat.no.3-11) ise tam form vermese de yine **yarı-küresel gövdeli çanak** kaplarına ait gibi görünürler. Yuvarlak basit ağızla sonlanan buluntuların ağız genişlikleri 15-18 cm. aralığında değişmekte olup küçük boyutlu çanak kapları ile ilişkilendirilmiştir.

Turkuaz renk sırlı seramik buluntuları arasında 2 (Kat.no.119-120) ve Milet işi seramik buluntuları arasında 1 örnekle (Kat.no.195) temsil edilen 3 buluntu, tama yakın form vermese de **yarı-küresel gövdeli ve dışa çekik ağızlı çanak** kapları ile ilişkilendirilmiştir. Halka kaideli olduğu düşünülen kapların ağız genişlikleri 23-24 cm. aralığında değişmektedir.

Çok renkli sgraffito seramik buluntuları arasında 1 örnekle (Kat.no.172) temsil edilen ve halka kaideli olduğu düşünülen **kademeli konik gövdeli çanak** buluntusunda dışa doğru açılarak uzanan gövde, profil yaparak dik bir şekilde uzanmakta ve yuvarlak basit ağızla sonlanmaktadır. Büyük boyutlu çanak kaplarına ait olduğu düşünülen buluntunun ağız genişliği 22 cm.'dir.

Turkuaz renk sırlı seramik buluntuları arasında 1 örnekle (Kat.no.118), çok renkli sgraffito seramik buluntuları arasında ise 3 örnekle (Kat.no.169-171) temsil edilen ve ağız genişlikleri 22-26 cm. aralığında değişen **yarı-küresel gövdeli ve iç bükey ağız profilli çanak** buluntularında gövde, ağız kısmına yakın bir noktada profil yaparak içe doğru kıvrılır. Halka kaideli olabileceği düşünülen buluntular, büyük boyutlu çanak kapları ile ilişkilendirilmiştir.

Seramik buluntuları arasında **yarı-küresel gövdeli ve dışa çekik geniş ağız kenarlı çanak** buluntularının (Kat.no.44-46) gövdeleri, ağız kısmında profil yaparak dışa çekik bir ağız kenarı oluşturmaktadır. Söz konusu buluntuların ağız genişlikleri 16-22 cm aralığında değişmektedir. Bir diğer form olan **yayvan gövdeli çanak** buluntularının (Kat.no.47-48) ise ağız genişlikleri 22-23 cm. aralığında değişir.

Çanak buluntuları dışında tabak kaplarına ait buluntular da tespit edilmiştir. Tabak formları arasında **Yayvan gövdeli ve dışa çekik dar ağız kenarlı tabak** buluntularının

(Kat.no.49-50) gövdeleri, ağız kısmında profil yaparak dışa çekik dar bir ağız kenarı oluşturmaktadır. 2 örnekle temsil edilen buluntuların ağız genişlikleri 24 cm. ve cidar kalınlıkları 0,7 cm.'dir. Tek renk yeşil sırlı, sgraffito ve slip tekniğindeki seramik parçaları arasında yer alan *yayvan gövdeli ve dışa çekik iç bükey ağız profilli tabak* buluntularında (Kat.no.51-55, Kat.no.132-144, Kat.no.173-176, Kat.no.192) iç yüzeyde ağız kısmına yakın bir noktada keskin bir çıkıntı ile profil yaparak oluşturulan ağız kenarı, içe kıvrımlı yuvarlak bir ağızla sonlanmaktadır. Söz konusu buluntuların ağız genişlikleri 22-25 cm. aralığında değişmekte olup cidar kalınlıkları 0,4-0,9 cm. aralığındadır. Bu tip kapların iç yüzeyinde bulunan çıkıntının kapak fonksiyonu sağladığı ya da kase olarak biçimlenmiş olabileceği ileri sürülür¹⁴⁶.

Tek renk sırlı seramik buluntuları arasında testi ya da sürahi gibi sıvı kaplarına ait olduğu düşünülen seramik parçaları da yer almaktadır. Ağız genişliği 8,5 cm, cidar kalınlığı 0,8 cm. olan buluntu (Kat.no.56), gövdeden boyun kısmına doğru daralarak uzandıktan sonra profil yaparak hafif dışa doğru açılmakta ve yuvarlak bir ağızla sonlanmaktadır. Dış yüzeyde gövde ve boynun birleştiği kısım derin olmayan bir yiv ile vurgulanmıştır. Ağız genişlikleri 14-15 cm. genişlikte olan kulplu ağız buluntularının (Kat.no.57-58) küçük parçalar halinde ele geçmiş olmaları, genel formlarıyla ilgili bir değerlendirmede bulunmayı güçleştirmektedir. Buluntular arasında yer alan düz dipli kaide (Kat.no.95-97, Kat.no.129-131), kulp (Kat.no.98-109, Kat.no.124-125) ve emzik (Kat.no.110-111) parçaları da yine bu tür sıvı kapları ile ilişkilendirilmiştir.

7.3. Buluntu-Mekân İlişkisi

Bu çalışmada ele alınan sırlı seramik buluntuları, yoğunluk durumlarına göre 1988-2009 ve 2013-2021 yılları arasında kentin Yukarı Şehir bölümünde yer alan İç Sur, Bazilika B, L ve TT alanları ile Aşağı Şehir bölümünde yer alan A Kilisesi'nde tespit edilmiştir. Toplamda 200 parçadan oluşan buluntuların 118'i İç Sur'da, 68'i Bazilika B'de, 6'sı A Kilisesi'nde, 3'ü L alanında, 2'si UU alanında ve 3 tanesi ise yüzey buluntusu olarak ele geçmiştir.

Kentteki kazı çalışmaları, Bizans'ın yanı sıra Bizans sonrası Türk-İslam Dönemi'ne ilişkin veriler sunmaya devam etmektedir. Özellikle de yayımlanmış örneklerle birlikte değerlendirildiğinde sırlı seramik buluntularının en yoğun geçtiği alan

¹⁴⁶Doğer ve Armağan, 2020, a.g.k., 78.

olarak dikkat çeken Yukarı Şehir İç Sur alanı, buradaki Türk-İslam Dönemi yerleşimine dair nitelikli veriler sunar. İç Sur'da sürdürülen kazı çalışmalarında sur duvarından istifade edilerek, sur duvarına paralel halde inşa edilen ve Türk-İslam Dönemi'ne tarihlenen ocak nişli mekânlar açığa çıkarılmıştır. Söz konusu mekânlar içerisinde 14-15. yüzyıllara tarihlenen sırlı seramik buluntuları¹⁴⁷, seramik pişirme kapları, 14. yüzyıla tarihlenen tüme yakın sırsız seramik testi, Selçuklu Dönemi'ne tarihlenen bronz ağırlık, kapı aksanı¹⁴⁸ ve sırlı tuğla parçaları ele geçmiştir. Tüm bu veriler, İç Sur alanındaki günlük yaşayışın en azından bir kısmını kavrayabilme noktasında fikir vermesi açısından önemlidir. Nitekim barınma amacıyla inşa edilen ocak nişli bu mekânlarda, seramik pişirme kaplarıyla hazır hale getirilen yiyeceklerin, sırlı seramik kaplarıyla servis edilmiş olabileceğini söylemek mümkündür.

Yukarı Şehir'de yer alan Bazilika B, sırlı seramik buluntularının ele geçtiği bir diğer alan olup, burada ele geçen seramik buluntuları, İç Sur buluntularından sonraki en yoğun grubu oluşturur. Bazilika B alanında tespit edilen geç dönem yapı bakiyeleri¹⁴⁹, Bazilika B'nin Türk-İslam Dönemi yerleşimiyle birlikte bir dönüşüm içerisine girdiğini ve İç Sur'daki Türk-İslam mekanları ile çağdaş bir inşa evresi geçirmiş olabileceğini gösterir. Buna paralel olarak alanda İç Sur sırlı seramik buluntularıyla aynı hamur, astar ve sır dokusuna sahip çok sayıda seramik buluntusu da tespit edilmiştir. Amorf parçalar dışında burada ele geçen ve form veren 68 adet sırlı seramik buluntusu, farklı açma ve kontektlerde ele geçmiştir. Alan içerisindeki karışık dolgudan dolayı kontektler arasında kesin bir evre ayrımı yapmak güç olsa da İç Sur alanındaki yerleşime paralel bir evreden söz etmek mümkün görünmektedir.

İç Sur ve Bazilika B alanlarında olduğu gibi sırlı seramik buluntularının ele geçtiği ve kazıları tamamlanmış olan Yukarı Şehir L ve TT alanlarında da söz konusu Türk-İslam Dönemi yerleşimini işaret eden bulgulara ulaşılmıştır. Yukarı Şehir'in güneydoğu köşesinde yer alan L alanında 11. yüzyıldan sonrasına tarihlenen bir Türk-İslam Dönemi tabakası açığa çıkarılmış¹⁵⁰ ve alan içerisinde aynı döneme tarihlenen sırlı seramik buluntuları ele geçmiştir¹⁵¹. Hem İç Sur hem de Bazilika B alanlarındaki yerleşime paralel olduğu düşünülen evreden 3 adet sırlı seramik buluntusu bu çalışmaya dahil

¹⁴⁷Doğer ve Armağan, 2020, **a.g.k.**, 71-110.

¹⁴⁸Demirel-Gökalp ve Yilmazyaşar, 2021, **a.g.k.**, 1029.

¹⁴⁹Demirel-Gökalp vd., 2018, **a.g.k.**, 562.

¹⁵⁰Lightfoot, 1995, **a.g.k.**, 135.

¹⁵¹Böhlendorf-Arslan, 2004, **a.g.k.**, Taf.104-110; Özkul-Fındık, 2003, **a.g.k.**, 105-118.

edilmiştir. Ele geçen sırlı seramik buluntuları, İç Sur, Bazilika B ve yine aynı alandan ele geçen yayınlanmış sırlı seramik buluntuları ile benzer özellikler sergiler. Aynı yerleşimi işaret eden yapı bakiyeleri¹⁵² ve sırlı seramik buluntularının¹⁵³ tespit edildiği TT alanından ise yine 2 adet benzer sırlı seramik buluntusu ele geçmiştir.

Aşağı Şehir’de yer alan ve kazıları tamamlanmış olan A Kilisesi’ndeki çalışmalarda yine benzer türden seramik buluntuları tespit edilmiştir. Çalışmalar, Yukarı Şehir’de 11. yüzyıldan sonra Türk-İslam Dönemi yerleşimi ile başlayan dönüşümün izlerini Aşağı Şehir A Kilisesi’nde de ortaya konmuştur. Alandan ele geçen Türk-İslam Dönemi sikke buluntularının¹⁵⁴ yanı sıra kilise yapısının doğu yarısının, Türk-İslam Dönemi’ne tarihlenen 13-14. yüzyıllarda asıl işlevini yitirerek, bir çiftlik evi olarak kullanıldığı anlaşılmıştır¹⁵⁵. Yukarı Şehir İç Sur, Bazilika B, L ve TT alanlarında tespit edilen sırlı seramik buluntuları ile benzer özellikler sergileyen 6 adet sırlı seramik buluntusu, söz konusu evre ile ilişkilendirilmiştir.

7.4. Tarihlendirme

Anadolu coğrafyası, Bizans’ın son yüzyılları ile Beylikler ve Erken Osmanlı Dönemleri’nde sürekli bir mücadeleye sahne olmuş, bu mücadelelerin bir sonucu olarak da Anadolu’da karmaşık bir siyasi yapı ortaya çıkmıştır¹⁵⁶. Yazılı kaynaklar ve arkeolojik veriler, 11. yüzyıldan itibaren Amorium’daki Bizans yerleşiminin son bulduğu ve bu tarihten itibaren kentte bir Türk-İslam Dönemi yerleşiminin başlamış olduğunu ortaya koymaktadır. Fakat yine de bölgedeki egemen gücü kesin sınırlarla ifade etmek mümkün görünmemektedir. Söz konusu süreçte kentin Selçuklular ve ardından 14-15. yüzyıllarda Germiyoğulları, Erken Osmanlı ve Karamanoğulları arasında dönem dönem el değiştirmiş olması olasıdır¹⁵⁷.

Hakimiyet alanlarını belirlemeye yönelik mücadelelerin verildiği söz konusu süreçte, eserlerin üretim ve ticari dağılımıyla ilgili kesin yargılara varmak güçtür. Geçiş Dönemi olarak adlandırılan bu sürece ait seramik buluntularında benzer formlar, süsleme

¹⁵²Lightfoot ve Mergen, 1998, **a.g.k.**, 344-345.

¹⁵³Böhlendorf-Arslan, 2004, **a.g.k.**, Taf.104-110; Özkul-Fındık, 2003, **a.g.k.**, 105-118.

¹⁵⁴Katsari, Lightfoot ve Özme, 2012, **a.g.k.**, 175-176.

¹⁵⁵Lightfoot, 1996, **a.g.k.**, 362.

¹⁵⁶Öztaşkın, 2009, **a.g.k.**, 526-527.

¹⁵⁷Yılmazyaşar ve Demirel-Gökalp, 2021, **a.g.k.**, 1021-1022.

teknikleri ve motifler görülür. Ayırt edici özellikleri olmadığı sürece de herhangi bir merkezle ilişkilendirmek zordur¹⁵⁸. Eldeki veriler, Amorium'daki sırlı seramik üretimi ya da ticaretine ilişkin bir değerlendirmede bulunmak için henüz yetersizdir. Bu nedenle türlerine göre sınıflandırılan buluntuların tanımlanmasında ve tarih önerisinde, hem ele geçtikleri alanlar hem de Anadolu'da tespit edilmiş diğer benzer örnekler dikkate alınmıştır.

Amorium sırlı seramik buluntularının büyük çoğunluğu Yukarı Şehir'de yer alan İç Sur alanı içerisinde sur duvarına bitişik halde inşa edilen ocak nişli mekânlardan ele geçmiştir. Söz konusu mekânlar ve bu mekânlardan ele geçen sırlı seramik buluntuları¹⁵⁹, sınırsız seramik pişirme kapları, testi ve madeni buluntular¹⁶⁰ ile sırlı tuğla örnekleri, 14-15. yüzyılları, yani Beylikler ve Erken Osmanlı'nın kentteki olası egemenlik dönemlerini işaret eder. İç Sur alanı dışında Yukarı Şehir Bazilika B¹⁶¹, L¹⁶² ve TT¹⁶³ alanları ile Aşağı Şehir'de yer alan A Kilisesi'ndeki¹⁶⁴ tespit edilen geç dönem yapı bakiyeleri ve burada ele geçen seramik kap buluntuları¹⁶⁵ da yine bu yerleşimi ve yukarıda atfedilen dönemleri işaret eder.

Amorium kazılarının yanı sıra Anadolu'daki birçok merkezde aynı dönemlere tarihlenen benzer türden sırlı seramik buluntuları ele geçmiştir. Sırlı seramik buluntuları arasında en yoğun grubu oluşturan tek renk yeşil sırlı seramik buluntularının, oldukça geniş bir süreç içerisinde üretiminin devam ettiği görülür. Bu nedenle Amorium sırlı seramik buluntularının diğer merkezlerdeki benzer buluntularla karşılaştırılıp değerlendirilmesinde sgraffito seramik buluntularının belirleyici özelliği ön plana çıkar. Orta Anadolu'da başta Amorium olmak üzere, Eskişehir Karacahisar Kalesi, Kütahya Kalesi, İznik Roma Tiyatrosu; Batı Anadolu'da ise Pergamon, Ephesos, Miletos, Hierapolis, Aphrodisias, Ayasuluk Kalesi, Balat İlyas Bey Külliyesi, Manisa Gülgün Hatun Hamamı, Tire Kutu Han ve Beçin Kalesi sgraffito seramik buluntuları, 14-15. yüzyıllar gibi bir aralığa tarihlendirilmiştir. Aynı merkezlerden ele geçen tek renk yeşil sırlı seramik buluntularının da yine aynı döneme tarihlendirildiği görülür.

¹⁵⁸Öztaşkın, 2009, **a.g.k.**, 526-527.

¹⁵⁹Doğer ve Armağan, 2020, **a.g.k.**, 71-110.

¹⁶⁰Yılmazyaşar ve Demirel-Gökalp, 2021, **a.g.k.**, 1029.

¹⁶¹Gökalp vd., 2018, **a.g.k.**, 562.

¹⁶²Lightfoot, 1995, **a.g.k.**, 135.

¹⁶³Lightfoot ve Mergen, 1998, **a.g.k.**, 344-345.

¹⁶⁴Lightfoot, 1996, **a.g.k.**, 362.

¹⁶⁵Böhlendorf-Arslan, 2004, **a.g.k.**, Taf.104-110; Özkul-Fındık, 2003, **a.g.k.**, 105-118.

Amorium sırlı seramik buluntuları arasında yer alan sgraffito seramik buluntuları, hem ele geçtikleri yerleşim tabakaları hem de Anadolu'daki diğer benzer örnekleri dikkate alarak 14-15. yüzyıllara tarihlendirilmiştir. Sgraffito seramik buluntularıyla aynı alan ve kontekstlerde tespit edilen ve aynı hamur yapısı özelliği sergileyen tek renk yeşil, turkuaz ve sarı sırlı seramik buluntuları da yine 14-15 yüzyıllara tarihlendirilmiştir. Sırlı seramik buluntuları arasında az bir sayı ile temsil edilen slip teknikli ve Milet işi seramik buluntularıyla ilgili daha çok veriye ihtiyaç duyulsa da ele geçtikleri tabakalar ve benzer örneklerinden yola çıkar bu her iki grubu da aynı dönemlere tarihlemek mümkündür.

8. SONUÇ

Bu çalışmada 1988-2009 ve 2013-2021 yılları arasında Amorim Kenti kazılarında ele geçen ve form veren sırlı seramik buluntuları ele alınmıştır. Form vermeyen ve daha önceki çalışmalarla yayımlanmış olan sırlı seramik buluntuları ise bu çalışmanın kapsamı dışında tutulmuştur. Ağız, kaide, kulp ve emzik parçalarından oluşan Amorium sırlı seramik buluntuları yoğunluk durumlarına göre Yukarı Şehir bölümünde yer alan İç Sur, Bazilika B, L ve TT alanları ile Aşağı Şehir bölümünde yer alan A Kilisesi'nde tespit edilmiştir. Toplamda 200 parçadan oluşan buluntuların 118'i İç Sur'da, 68'i Bazilika B'de, 6'sı A Kilisesi'nde, 3'ü L alanında, 2'si UU alanında ve 3 tanesi ise yüzey buluntusu olarak ele geçmiştir.

Sırlı seramik buluntularına ait 194 parçanın kentin Yukarı Şehir bölümünde, 6 parçanın ise Aşağı Şehir bölümünde ele geçtiği görülür. Buna göre sırlı seramik buluntularının tarihlendirildiği Türk-İslam Dönemi yerleşiminin kentin Yukarı Şehir bölümünde yoğunlaşmış olabileceğini düşünmek mümkündür. Olasılıkla kentteki Bizans varlığının sona erdiği 11. yüzyıldan sonra Yukarı Şehri çevreleyen kalın sur duvarları henüz ayakta ve Türk-İslam Dönemi'ndeki yerleşim için korunaklı bir alan olarak tercih edilmişti. Nitekim özellikle Yukarı Şehir İç Sur alanında kalın sur duvarlarından yararlanılarak inşa edilen ocak nişli mekânlar, bu çıkarımı destekler niteliktedir.

Buluntu türlerine göre gruplandırılan Amorium sırlı seramik buluntuları, tek renk sırlı, sgraffito, slip ve Milet İşi seramiklerden oluşmaktadır. Buluntular arasında 131 parçadan oluşan yeşil, turkuaz ve sarı renkteki tek renk sırlı seramikler en yoğun grubu oluşturur. Çok renkli sgraffito ve tek renkli sgraffito buluntularından oluşan sgraffito seramik buluntuları 58 parçadan oluşmaktadır. Ayrıca 5 adet slip ve 6 adet Milet İşi seramik buluntusu da yine bu çalışma kapsamında ele alınmıştır. Buluntuların büyük bir çoğunluğu, halka kaideli ve yarı-küresel gövdeli çanak kaplarından oluşmaktadır. Çanak buluntuları dışında en çok karşılaşılan diğer bir kap türü ise yine halka kaideli olduğu düşünülen yayvan gövdeli tabak buluntularıdır. Az sayıda ağız, kulp, emzik ve düz dipli kaide parçası ise testi/sürahi gibi sıvı kapları ile ilişkilendirilmiştir.

Hamur, astar, sır ve form bakımından birbirine oldukça benzer özellikler sergileyen sırlı seramik buluntularının büyük çoğunluğu aynı üretim grubuna ait gibi görünürler. Söz konusu buluntular hem ele geçtikleri alanlardaki veriler hem de Anadolu'daki diğer benzer örnekler ışığında 14-15. yüzyılları kapsayan Beylikler ve

Erken Osmanlı Dönemi'ne tarihlendirilmiştir. Daha çok veriye ihtiyaç duyulsa atfedilen bu tarih aralığında Amorium'un belli aralıklarla Germiyanogulları Beyliği ya da Erken Osmanlı Dönemi'nde yerleşim görmüş olması mümkün görünmektedir. Amorium sırlı seramik buluntularıyla benzer özellikler sergileyen ve Amorium'a yakın konumda bulunan Eskişehir Karacahisar Kalesi ve Kütahya Kalesi sırlı seramik buluntuları, bu noktada oldukça dikkat çekmektedir. Tarihsel bağlamda bölgedeki egemen güçler dikkate alındığında söz konusu sırlı seramik buluntuları, Germiyanogulları Beyliği ya da Erken Osmanlı Dönemi ile ilişkilendirilebilir. Fakat mevcut veriler, Orta Anadolu'nun bu bölümünde seramik üretimi ve ticaretine yönelik bir değerlendirmede bulunmak için henüz yetersizdir. Ancak Orta Anadolu'da kazı çalışmalarıyla tespit edilen sırlı seramik buluntularına ilişkin verilerin çoğalması, bu konuda aydınlatıcı olacaktır.

KAYNAKÇA

- Al-Mas‘udi (1935). “*The Meadows of Gold*”, Aleksandr Aleksandrovich Vasiliev, *Byzance et les Arabes I: la dynastie d’Amorium (820-867)*, (Ed: H. Grégoire ve M. Canard) Bruxelles.
- Al-Tabari (1991). *The History of al-Tabari, V. XXXIII, Storm and Stress along the Northern Borders of the Abbasid Caliphate*, (Çev: C. E. Bosworth), Albany.
- Altınsapan, M. E. ve Palalı, M. (2018). *Eskişehir Karacahisar Kalesi*, İstanbul: Doğu Kütüphanesi.
- Arthur, P. (2006). *Bizans ve Türk Dönemi’nde Hierapolis (Pamukkale)*, İstanbul: Ege Yayınları.
- Ayönü, Y. (2014). *Selçuklular ve Bizans*, Ankara: Türk Tarih Kurumu Yayınları, IV/A-2-1.1 Dizi-Sayı 16.
- Baş, A. ve Dursun, Ş. (2019). Keykubadiye Sarayı kazısı 2015 yılı seramik buluntuları, *Akdeniz Sanat Dergisi*, Vol. 13, 56-77.
- Belke, K. and Restle, M. (1984). *Tabula Imperii Byzantini IV, Galatien und Lykaonien*, Wien.
- Böhlendorf-Arslan, B. (2004). *Die Glasierte Byzantinische Keramik aus der Tukei*, İstanbul: Ege Yayınları.
- Böhlendorf-Arslan, B. (2010). Die Mittelbyzantinische keramik aus Amorium, *Byzans – das Römerreich im mittelalter*, Teil 2, 1,
- Böhlendorf-Arslan, B., (2008). Keramikproduktion im byzantinischen und türkischen Milet. *Istanbul Mitteilungen*, 58, 371-407.
- Burlot, J., Waksman, S. Y., Böhlendorf-Arslan, B. and Vroom, J. (2020). Changing people, dining habits and pottery Technologies, Tableware productions on the eve of the Ottoman Empire in Western Anatolia, *Multidisciplinary Approaches to Food and Foodways in the Medieval Eastern Mediterranean*, 4, 363-384.

- Bursalı, M. (2007). Eskişehir Karacahisar Kalesi Sgraffito Dekorlu Ortaçağ Seramikleri (Yayımlanmamış Yüksek Lisans Tezi), Eskişehir: Anadolu Üniversitesi Sosyal Bilimler Enstitüsü.
- Çeken, M. (2005). Hasankeyf (1991, 2001-2003) Kazı Buluntusu Fırın ve Atölyeleri ile Seramik Malzemeleri (Yayımlanmamış Doktora Tezi), Ankara: Ankara Üniversitesi Sosyal Bilimler Enstitüsü.
- Demirel-Gökalp, Z. (2015). 2013 Yılı Amorium Kazıları, 36. Kazı Sonuçları Toplantısı, 2. Cilt, Ankara: T.C. Kültür Bakanlığı Yayınları, 651-668.
- Demirel-Gökalp, Z. Erel, A. C. Tsiviskis, N. Yılmazyaşar, H. ve Kurt, M. (2020). 2018 Yılı Amorium Kazıları, 41. Kazı Sonuçları Toplantısı, 4. Cilt, Ankara: T.C. Kültür Bakanlığı Yayınları, 567-578.
- Demirel-Gökalp, Z., Erel A. C. ve Yılmazyaşar, H. (2018). 2016 Yılı Amorium Kazısı, 39. Kazı Sonuçları Toplantısı, 2. Cilt, Ankara: T.C. Kültür Bakanlığı Yayınları, 557-570.
- Demirel-Gökalp, Z., Erel, A. C., Tsiviskis, N. ve Uygun-Yazıcı, S. (2017). 2015 Yılı Amorium Kazısı, 38. Kazı Sonuçları Toplantısı, 3. Cilt, Ankara: T.C. Kültür Bakanlığı Yayınları, 451-460.
- Demirel-Gökalp, Z., Erel, A. C., Tsiviskis, N. ve Yılmazyaşar, H. (2016). 2014 Yılı Amorium Kazısı, 37. Kazı Sonuçları Toplantısı, 3. Cilt, Ankara: T.C. Kültür Bakanlığı Yayınları, 199-214.
- Demirel-Gökalp, Z., Erel, A. C., Tsiviskis, N. ve Yılmazyaşar, H. (2019). Amorium Kazıları 2017, 40. Kazı Sonuçları Toplantısı, 3. Cilt, Ankara: T.C. Kültür Bakanlığı Yayınları, 713-725.
- Doğer, L. (2004). Anaia-Kuşadası Kadıkalesi Kazısı 2002 Yılı Bizans Dönemi Seramik Buluntularının Ön Değerlendirmesi, *Sanat Tarihi Dergisi*, 1-31.
- Doğer, L. ve Armağan, M. E. (2020). Amorium, Yukarı Şehir İç Sur alanı kazısından Geç Orta çağ sırlı seramikleri üzerine ilk gözlemler, *Art-Sanat*, 14, 71-110.

- Eryılmaz, D. (2019). Bayburt Kale kazısı seramik buluntuları (Yayımlanmamış Yüksek Lisans Tezi), Konya: Selçuk Üniversitesi Sosyal Bilimler Enstitüsü.
- François, V. (2001). Element Pour l'histoire Ottomane d'Aphrodisias: la Vaiselle de Terre, *Anatolia Antiqua* 9, 147-190.
- Gök, S. ve Buğdaycı, B. (2019). 2018 yılı Kütahya Kalesi sondaj kazılarında ortaya çıkarılan Türk Dönemi sırlı seramikler, *Kütahya Arkeoloji, Sanat Tarihi ve Tarih Araştırmaları, Kütahya Müzesi 2018 Yıllığı*, Ankara: Bilgin Kültür Sanat Yayınları,
- Gök, S., Altunkaynak-Duğan, S. ve Buğdaycı B. (2020). Kütahya Kalesi Türk Dönemi seramikleri (2019 yılı buluntuları), *Kütahya Arkeoloji, Sanat Tarihi ve Tarih Araştırmaları, Kütahya Müzesi 2019 Yıllığı*, Ankara: Bilgin Kültür Sanat Yayınları,
- Gök-Gürhan, S. (2007). Akşehir Taş Medrese Müzesinde'ki Türk Dönemi Seramikleri (Yayımlanmamış Doktora Tezi), İzmir: Ege Üniversitesi, Sosyal Bilimler Enstitüsü.
- Gök-Gürhan, S. (2008). Beylikler Dönemi'ne ait sgraffito teknikli ve tek renk sırlı kaplar (Manisa Gülgün Hatun Hamamı Buluntuları), *Sanat Tarihi Dergisi*, XVII/2, 59-83.
- Gök-Gürhan, S. (2009). 1995-2009 Yılları Arasında Beçin Kazısı'nda Ortaya Çıkarılan Seramiklerin Değerlendirilmesi, *Sanat Tarihi Dergisi*, 45-70.
- Gök-Gürhan, S. (2010). Balat İlyas Bey Külliyesi Kazısında Ortaya Çıkarılan Seramiklerin Değerlendirilmesi, *XIII. Ortaçağ ve Türk Dönemi Kazıları ve Sanat Tarihi Araştırmaları Sempozyumu Bildirileri*, 291-305.
- Gök-Gürhan, S. (2013). XIV. yüzyıl seramik sanatında yeni formlar yeni süslemeler; Manisa Gülgün Hatun Hamamı ve Balat İlyas Bey Külliyesi kazı buluntuları, *14. International Congress of Turkish Art*, Paris, College de France, 365-372.
- Greenewalt, C. H. (1977). The Eighteenth Campaign at Sardis 1975. *Bulletin of the American Schools of Oriental Research* 228.1, 47-59.
- Hamilton, W. J. (1842). *Researches in Asia Minor, Pontus and Armenia 1*, London, 448-455.

- Harrison, M. (2001). *Mountain and Plain from the Lycian Coast to the Phrygian Plateau in the Late Roman and Early Byzantine Period*, (Ed: W. Young), Michigan.
- Harrison, R. M. (1989). “Doğu Phrygia’da Amorium (Hisarköy) Yüzey Araştırması”, *VI. Araştırma Sonuçları Toplantısı, Ankara: Kültür Bakanlığı Yayınları*, 191-200.
- Harrison, R. M. (1990). Emirdağ (Afyon)’da birinci kazı raporu. *XI. Kazı Sonuçları Toplantısı, II, Ankara: T.C. Kültür Bakanlığı Yayınları*, 155-165.
- Harrison, R. M. (1991). Amorium 1989. *XII. Kazı Sonuçları Toplantısı, II, Ankara: T.C. Kültür Bakanlığı Yayınları*, 251-267.
- Harrison, R. M. (1993). Amorium 1991. *XIV. Kazı Sonuçları Toplantısı, II, Ankara: T.C. Kültür Bakanlığı Yayınları*, 247-259.
- Harrison, R. M. (1998). Amorium 1987: A Preliminary Survey, *Anatolian Studies, Vol: 38*, 175-184.
- Iverson, E. A. (2007). “Amorium in the Byzantine Dark Ages (seventh to ninth centuries)”, *Post-Roman Towns, Trade and Settlement in Europe and Byzantium, Vol. 2, Byzantium, Pliska, and the Balkans*, (Ed: Joachim Henning), Berlin.
- Iverson, E. A. (2012). *Excavations at the lower city Enclosure, 1996-2008*, Amorium reports 3: The lower city Enclosure finds reports and technical studies (Ed. C. S. Lightfoot and E. A. Iverson) İstanbul: Ege Yayınları.
- Katsari, C. Lightfoot, C. S. ve Özme, A. (2012). The Amorium Mint and Coin Finds, *Amorium Reports 4*, Berlin.
- Kedrenos (1838). Georgius Cedrenus, *Compendium historiarum 1*, (Ed: I. Bekker), *Corpus scriptorum historiae Byzantinae 32*, Bonnae.
- Koçak, T. (2018). Arkeolojik veriler ve yazılı kaynaklar ışığında Amorium Kenti’nin tarihi (En eski çağlardan Bizans yerleşiminin sonuna kadar), (Yayımlanmamış Doktora Tezi), Konya: Selçuk Üniversitesi Sosyal Bilimler Enstitüsü.
- Koçyiğit, O. (2006). “Amorium Hamam Yapısı Tarihsel Süreç İçerisindeki İşlevsel Değişim”, (Yayımlanmamış Yüksek Lisans Tezi), Çanakkale On sekiz Mart Üniversitesi, Sosyal Bilimler Enstitüsü.

- Koçyiğit, O. (2011). Amorium'da bulunan yeni veriler ışığında Bizans Dünyası'nda şarap üretimi, *VIII. Ortaçağ ve Türk Dönemi Kazıları ve Sanat Tarihi Araştırmaları Sempozyumu Bildirileri*, İstanbul, 393-401.
- Lightfoot, C. S. (1994). 1992 yılı Amorium kazısı. *XV. Kazı Sonuçları Toplantısı, I, Ankara: T.C. Kültür Bakanlığı Yayınları*, 503-514.
- Lightfoot, C. S. (1995). Amorium kazısı 1993. *XVI. Kazı Sonuçları Toplantısı, II, Ankara: T.C. Kültür Bakanlığı Yayınları*, 131-151.
- Lightfoot, C. S. (1996). Amorium kazısı 1994. *XVII. Kazı Sonuçları Toplantısı, II, Ankara: T.C. Kültür Bakanlığı Yayınları*, 431-447.
- Lightfoot, C. S. (1997). 1995 yılı Amorium Kazısı, *XVIII. Kazı Sonuçları Toplantısı, II, Ankara: T.C. Kültür Bakanlığı Yayınları*, 431-447.
- Lightfoot, C. S. ve Arbel, Y. (2003). Amorium kazısı 2001. *24. Kazı Sonuçları Toplantısı, I, Ankara: T.C. Kültür Bakanlığı Yayınları*, 521-532.
- Lightfoot, C. S. ve Arbel, Y. (2004). Amorium kazısı 2002. *25. Kazı Sonuçları Toplantısı, I, Ankara: T.C. Kültür Bakanlığı Yayınları*, 1-12.
- Lightfoot, C. S. ve Lightfoot, M. (2007), *Anadolu'da Bir Bizans Kenti Amorium*, İstanbul: Homer Kitabevi.
- Lightfoot, C. S. ve Mergen, Y. (1998). 1996 yılı Amorium kazısı. *XIX. Kazı Sonuçları Toplantısı, I, Ankara: T.C. Kültür Bakanlığı Yayınları*, 343-365.
- Lightfoot, C. S. ve Mergen, Y. (2002). Amorium kazısı 2000. *23. Kazı Sonuçları Toplantısı, II, Ankara: T.C. Kültür Bakanlığı Yayınları*, 243-256.
- Lightfoot, C. S., Koçyiğit, O. ve Yaman, H. (2007). Amorium kazısı 2005. *28. Kazı Sonuçları Toplantısı, I, Ankara: T.C. Kültür Bakanlığı Yayınları*, 271-294.
- Lightfoot, C. S., Koçyiğit, O. ve Yaman, H. (2008). Amorium kazısı 2006. *29. Kazı Sonuçları Toplantısı, I, Ankara: T.C. Kültür Bakanlığı Yayınları*, 443-466.
- Mermerci, D. (1979). Afyon bölgesi ve hinterlandında M.Ö II. bin yerleşme birimleri, *VII. Türk Tarih Kongresi (11-15 Ekim 1976), Bildiriler I*, 159-164.

- Niewöhner P. (2016). Der bischofspalast von milet. *Archäologischer Anzeiger*, 2015(2), 181-273.
- Özdeniz, H. H. (2019) Gevale Kalesi Kazılarında Bulunan Ortaçağ Seramikleri (Yayımlanmamış Yüksek Lisans Tezi), Konya: Necmettin Erbakan Üniversitesi Sosyal Bilimler Enstitüsü.
- Özkul-Fındık, N. (2001). *İznik Roma Tiyatrosu Kazı Buluntuları (1980-1995) Arasındaki Osmanlı Seramikleri*, Ankara: Kültür Bakanlığı Yayınları.
- Özkul-Fındık, N. (2003). Turkish Glazed Pottery, *Amorium Reports 2* (Ed: C. S. Lightfoot), Oxford, Hadrianbooks, 105-118.
- Özkul-Fındık, N. (2011). Beylikler ve Erken Osmanlı Devri Seramik Sanatı, Anadolu'da Türk Devri Çini ve Seramik Sanatı (Ed: Gönül Öney – Zehra Çobanlı), Ankara: *T.C Kültür ve Turizm Bakanlığı Yayınları*, 233-241.
- Öztaşkın, M. (2009). Eskişehir Karacahisar Kalesi Ortaçağ seramiklerinden bir grup: Yeşil ve Erguvan Lekeli Seramaikler, *XIII. Ortaçağ ve Türk Dönemi Kazıları ve Sanat Tarihi Araştırmaları Sempozyumu Bildirileri*, 524-536.
- Öztaşkın, M. (2017). Byzantine and Turkish glazed pottery finds from Aphrodisias, *Glazed Pottery of the Mediterranean and the Black Sea Region 10-18. Centuries*, Volume 2, 165-188.
- Polat, T. (2016). Milet İşi Seramiklerde Form Tipolojisi Üzerine Bir Deneme, *Sanat Tarihi Dergisi*, XXV/2, 213-247.
- Sevim, A. (1990). *Ünlü Selçuklu komutanları Afşin, Atsız, Artuk ve Aksungur*, Ankara: Türk Tarih Kurumu Yayınları, VI. Dizi.
- Spieser, J. M. (1996). *Die Byzantinische Keramik Aus der Stadtgrabung von Pergamon*, Berlin: Walter de Gruyter.
- Strabon (2005). *Geographika*, (Çev: A. Pekman), İstanbul: Arkeoloji ve Sanat Yayınları.
- Şahin, D. ve Gülsefa, G. (2017). Bursa Tophane seramikleri, *Uludağ Üniversitesi Fen-Edebiyat Fakültesi Sosyal Bilimler Dergisi*, C. 18, 77-101.

- Theophanes Continuatus (1938). Theophanes Continuatus, (Ed: I Bekker), *Corpus Scriptorum Historiae Byzantinae 31*, Bonn-Leipzig.
- Treadgold, W. (1988). *The Byzantine Revival, 780-842*, Stanford University Press, California.
- Türe, S. (2014). *Ayasuluk Kalesi Doğu Kapısı çevresindeki 200-2002 kurtarma kazılarında ele geçen seramik buluntuları* (Yayımlanmamış Yüksek Lisans Tezi), Edirne: Trakya Üniversitesi Sosyal Bilimler Enstitüsü.
- Uçar, H ve Uçar, A. (2018). Tire Kutu Han Kazısı Beylikler ve Osmanlı Dönemi Seramikleri, *STD*, XXVII/1, 1-33.
- Waksman, S. Y and Spieser, J. M. (1997). Byzantine Ceramics Excavated in Pergamon: Archaeological Classification and Characterization of the Local and Imported Productions by PIXE and INNA Elemental Analysis of Byzantine Pottery, Washington: *Dumbarton Oaks Research Library and Collection*, 105-133.
- Winfield, D. (1977). "The Northern Routes across Anatolia", *Anatolian Studies*, Vol. 27, 151-166.
- Yılmazyaşar, H. ve Demirel-Gökalp, Z. (2021). Amorium'da Yukarı Şehir İç Sur Kazıları (2014-2018), *Anadolu Üniversitesi Sosyal Bilimler Dergisi*, 21/4, 1017-1050.
- Yörür, M. (2019). *Kütahya Çini Müzesi'nde bulunan 14 ve 15. yy. Milet İşi seramiklerin kataloglanması* (Yayımlanmamış yüksek lisans tezi), Uşak: Uşak Üniversitesi Sosyal Bilimler Enstitüsü.