

1 → 11
27 → 35
11 → 94
D → 133
144 → 198
200 → 225

**UĞUR MUMCÖLÜM VE ÖLÜM
YILDÖNÜMLERİ TÜRK BASINININ
GÜNDEMALMASININ
HABER KURAMLARI
AÇISINDAKİ ANALİZİ
YÖNTEM İNCELEME**
Y. J. ŞEN
(Yins Tezi)
-1999

**UĞUR MUMCU'NUN ÖLÜM VE ÖLÜM YILDÖNÜMLERİNDE TÜRK
BASINININ GÜNDEMİNDE KALMASININ HABER DEĞER KURAMLARI
AÇISINDAN İÇERİK ANALİZİ YÖNTEMİ İLE BİR İNCELEME**

Yasemin Gülşen

Basım Yayımcılık Anabilim Dalı

YÜKSEK LİSANS TEZİ

Danışman:

Prof. Dr. Orhan Gökçe

Eskişehir

Anadolu Üniversitesi Sosyal Bilimler Enstitüsü

Ocak-1999

YÜKSEK LİSANS TEZ ÖZÜ

UĞUR MUMCU'NUN ÖLÜM VE ÖLÜM YILDÖNÜMLERİNDE TÜRK BASINININ GÜNDEMİNDE KALMASININ HABER DEĞER KURAMLARI AÇISINDAN İÇERİK ANALİZİ YÖNTEMİ İLE BİR İNCELEME

Yasemin GÜLŞEN

Basım Yayımcılık Anabilim Dalı

Anadolu Üniversitesi Sosyal Bilimler Enstitüsü, Ocak-1999

Danışman: Prof. Dr. Orhan GÖKÇE

Kitle iletişim araçlarının gerçeği kurguladığı, diğer bir anlatımla sosyal gerçekten farklı olarak yeni bir sosyal gerçeklik oluşturduğu varsayımından hareket edilirse, kitle iletişim araçlarının kendi gerçeklerinde kullandığı kriterlerin varlığını kabul etmek zorunluluğu ortaya çıkmaktadır. Bu çalışma için, oluşumu ve sınırı belli bir olay hareket noktası olarak belirlenmiş ve bu olayın kitle iletişim araçlarına yansımaları incelenmiştir.

Çalışma konusu için Uğur Mumcu suikastı temel hareket noktası olarak belirlenmiştir. Bu olayın seçilmesinin nedeni, Uğur Mumcu'nun kişiliği ile olayın kitle iletişim araçlarının ilgisini çekeceği ve kitle iletişim araçları tarafından farklı şekillerde algılanıp inceleneceği düşüncesidir. Bu çalışma ile, Uğur Mumcu olayının kitle iletişim araçlarında nasıl algılandığı ve nasıl işlendiği. Haber değer kuramlarının hangi ölçülerde ve ne şekilde etkili oldukları içerik analizi yöntemi ile incelenecektir.

Bu çalışma için, 24 Ocak 1993 tarihinde bir suikaste uğrayan gazeteci-yazar Uğur Mumcu'nun ölüm ve ölüm yıldönümlerinde Türk basınında siyasal görüşleri, hedef kitleleri, tirajları, bakımından farklı gazeteler seçilmiştir. Çalışmada, belirlenen gazetelerin 24 Ocak 1993 tarihinden başlayarak, 25 Şubat 1997 yılına kadar geçen sürenin taraması yapılmıştır. Bu tarama aşamasında, 24 Ocak ve 24 Şubat tarihleri esas alınarak, çalışma bir aylık dilim içinde beş yıllık bir periyodu kapsamaktadır.

JÜRİ VE ENSTİTÜ ONAYI

Jüza

Tez Danışmanı: Prof. Dr. Orhan GÖKÇE

Üye: Prof. Dr. Uğur Demirel

Üye: Prof. Dr. Murat Barhan

Yasemin GÜLŞEN'in "UĞUR MUMCU'NUN ÖLÜM VE ÖLÜM YILDÖNÜMLERİNDE TÜRK BASINININ GÜNDEMİNDE KALMASININ HABER DEĞER KURAMLARI AÇISINDAN İÇERİK ANALİZİ YÖNTEMİ İLE BİR İNCELEME" başlıklı tezi 29-1-1999 tarihinde, yukarıdaki jüri tarafından Lisansüstü Eğitim Öğretim ve Sınav Yönetmeliğinin ilgili maddeleri uyarınca, Basım Yayıncılık Anabilim Dalında yüksek lisans tezi olarak değerlendirilerek kabul edilmiştir.

8.2.	Sosyal Sistem ve Kitle İletişim Sistemi	25
------	---	----

BÖLÜM III

KİTLE İLETİŞİM SİSTEMİNİN KAMUOYU OLUŞUMUNA İLİŞKİN YAKLAŞIMLARI

9.	KAMUOYU VE KİTLE İLETİŞİM ARAÇLARI	43
9.1.	Kamuoyu Kavramının Anlam ve Kapsamı	43
9.2.	Kitle İletişim Araçlarının Kamuoyu Oluşumuna Etkisi	53
9.2.1.	Gate Keeper (Kanal Toplayıcıları)	58
9.2.2.	Sessizlik Sarmalı	59
9.2.3.	Gündem Koyma ve Saptama Modeli	61
9.2.4.	Haber Değer Kuramları	68
9.3.	Kitle İletişim Araçları'nın Gündem Belirleme Etkisi	76
9.4.	Kamu Gündeminin Oluşumu	83

BÖLÜM IV

UĞUR MUMCU'NUN ÖLÜM VE ÖLÜM YILDÖNÜMLERİNDE TÜRK BASINININ GÜNDEMİNDE KALMASININ HABER DEĞER KURAMLARI AÇISINDAN İÇERİK ANALİZİ YÖNTEMİ İLE BİR İNCELEME

10.	OLAY HABER ANALİZ TEKNİĞİ	89
10.1.	Araştırmanın Amacı	90
10.2.	Araştırmanın Varsayımı	90
10.3.	Araştırmanın Yöntemi	91
10.4.	Araştırmanın Kapsam ve Sınırları	93
11.	ARAŞTIRMA MATERYALİNİN ANALİZİ	100
11.1.	İçerik Analizi	101
11.2.	Uğur Mumcu'nun Ölüm ve Ölüm Yıldönümlerinde Türk Basınında Haber Sayısı Açısından Değerlendirilmesi	114
11.3.	Uğur Mumcu'nun Ölüm ve Ölüm Yıldönümlerinde Türk Basınında Haber Alanı Açısından Değerlendirilmesi	119

11.4.	Uğur Mumcu'nun Ölüm ve Ölüm Yıldönülerinde Türk Basınında Haber Konumu Açısından Değerlendirilmesi	124
11.5.	Uğur Mumcu'nun Ölüm ve Ölüm Yıldönülerinde Türk Basınında Yer Verilen Sayfalar Açısından Değerlendirilmesi	132
11.6.	Uğur Mumcu'nun Ölüm ve Ölüm Yıldönülerinde Türk Basınında İncelenen Gazeteler Açısından Değerlendirilmesi	144
11.7.	Uğur Mumcu'nun Ölüm ve Ölüm Yıldönülerinde Türk Basınında Haber Değer Kuramları Açısından Değerlendirilmesi	157
12.	TARTIŞMA VE YORUM	179
13.	SONUÇ	183
KAYNAKÇA		191
EKLER		200

GRAFİKLER LİSTESİ

- Grafik 1:** 24 Ocak 1993 - 24 Şubat 1997 Tarihleri Arasında İncelenen Gazetelere Göre Haber Sayılarının Grafikselsel Anlatımı115
- Grafik 2:** 24 Ocak 1993 - 24 Şubat 1993 Tarihleri Arasında İncelenen Gazetelere Göre Haber Sayılarının Grafikselsel Anlatımı (1993)116
- Grafik 3:** 24 Ocak 1994/24 Şubat 1994 - 24 Ocak 1995/24 Şubat 1995 -24 Ocak 1996/24 Şubat 1996 - 24 Ocak 1997/24 Şubat 1997 Tarihleri Arasında İncelenen Gazetelere Göre Haber Sayılarının Grafikselsel Anlatımı (1994-95-96-97)118
- Grafik 4:** 24 Ocak 1993 - 24 Şubat 1997 Tarihleri Arasında İncelenen Gazetelere Göre Haber Alanlarının Grafikselsel Anlatımı 120
- Grafik 5:** 24 Ocak 1993 - 24 Şubat 1993 Tarihleri Arasında İncelenen Gazetelere Göre Haber Alanlarının Grafikselsel Anlatımı (1993)121
- Grafik 6:** 24 Ocak 1994/24 Şubat 1994 - 24 Ocak 1995/24 Şubat 1995 -24 Ocak 1996/24 Şubat 1996 - 24 Ocak 1997/24 Şubat 1997 Tarihleri Arasında İncelenen Gazetelere Göre Haber Alanlarının Grafikselsel Anlatımı (1994-95-96-97-98)122
- Grafik 7:** 24 Ocak 1993 - 24 Şubat 1997 Tarihleri Arasında İncelenen Gazetelere Göre Haber Konumlarının Grafikselsel Anlatımı 125
- Grafik 8:** 24 Ocak 1993 - 24 Şubat 1993 Tarihleri Arasında İncelenen Gazetelere Göre Haber Konumlarının Grafikselsel Anlatımı (1993) 126
- Grafik 9:** 24 Ocak 1994/24 Şubat 1994 - 24 Ocak 1995/24 Şubat 1995 -24 Ocak 1996/24 Şubat 1996 - 24 Ocak 1997/24 Şubat 1997 Tarihleri Arasında İncelenen Gazetelere Göre Haber Konumlarının Grafikselsel Anlatımı (1994-95-96-97)127
- Grafik 10:** 24 Ocak 1993 - 24 Şubat 1993 Tarihleri Arasında Cumhuriyet Gazetesi'nde Uğur Mumcu ile İlgili Haberlerin Yer Aldığı Sayfaların Konumlarının Grafikselsel Anlatımı (1993)132
- Grafik 11:** 24 Ocak 1993 - 24 Şubat 1997 Tarihleri Arasında Cumhuriyet Gazetesi'nde Uğur Mumcu ile İlgili Haberlerin Yer Aldığı Sayfaların Konumlarının Grafikselsel Anlatımı (1993-94-95-96-97)133

Grafik 12:	24 Ocak 1993 - 24 Şubat 1993 Tarihleri Arasında Milli Gazete'nin Uğur Mumcu ile İlgili Haberlerin Yer Aldığı Sayfaların Konumlarının Grafikselsel Anlatımı (1993)	134
Grafik 13:	24 Ocak 1993 - 24 Şubat 1997 Tarihleri Arasında Milli Gazete'nin Uğur Mumcu ile İlgili Haberlerin Yer Aldığı Sayfaların Konumlarının Grafikselsel Anlatımı (1993-94-95-96-97)	135
Grafik 14:	24 Ocak 1993 - 24 Şubat 1993 Tarihleri Arasında Milliyet Gazetesi'nin Uğur Mumcu ile İlgili Haberlerin Yer Aldığı Sayfaların Konumlarının Grafikselsel Anlatımı (1993)	135
Grafik 15:	24 Ocak 1993 - 24 Şubat 1997 Tarihleri Arasında Milliyet Gazetesi'nin Uğur Mumcu ile İlgili Haberlerin Yer Aldığı Sayfaların Konumlarının Grafikselsel Anlatımı (1993-94-95-96-97)	136
Grafik 16:	24 Ocak 1993 - 24 Şubat 1993 Tarihleri Arasında Sabah Gazetesi'nin Uğur Mumcu ile İlgili Haberlerin Yer Aldığı Sayfaların Konumlarının Grafikselsel Anlatımı (1993)	137
Grafik 17:	24 Ocak 1993 - 24 Şubat 1997 Tarihleri Arasında Sabah Gazetesi'nin Uğur Mumcu ile İlgili Haberlerin Yer Aldığı Sayfaların Konumlarının Grafikselsel Anlatımı (1993-94-95-96-97)	138
Grafik 18:	24 Ocak 1993 - 24 Şubat 1993 Tarihleri Arasında Türkiye Gazetesi'nin Uğur Mumcu ile İlgili Haberlerin Yer Aldığı Sayfaların Konumlarının Grafikselsel Anlatımı (1993)	139
Grafik 19:	24 Ocak 1993 - 24 Şubat 1997 Tarihleri Arasında Türkiye Gazetesi'nin Uğur Mumcu ile İlgili Haberlerin Yer Aldığı Sayfaların Konumlarının Grafikselsel Anlatımı (1993-94-95-96-97)	139
Grafik 20:	24 Ocak 1993 - 24 Şubat 1993 Tarihleri Arasında Zaman Gazetesi'nin Uğur Mumcu ile İlgili Haberlerin Yer Aldığı Sayfaların Konumlarının Grafikselsel Anlatımı (1993)	140
Grafik 21:	24 Ocak 1993 - 24 Şubat 1997 Tarihleri Arasında Zaman Gazetesi'nin Uğur Mumcu ile İlgili Haberlerin Yer Aldığı Sayfaların Konumlarının Grafikselsel Anlatımı (1993-94-95-96-97)	141

ŞEKİLLER LİSTESİ

Şekil 1:	Sistem ve Unsurları	20
Şekil 2:	Toplum ve Toplumu Oluşturan Alt Sistemler	28
Şekil 3:	Kitle İletişim Araçlarının Diğer Alt Sistemlerle İlişkisi	29
Şekil 4:	White'ın Basit Kanal Tutucu Modeli	58
Şekil 5:	White'ın Basit Kanal Tutucu Modeli	59
Şekil 6:	Sessizlik Sarmalı	59
Şekil 7:	Medyanın en çok ilgi gösterdiği konular, kamu tarafından da en önemli konular olarak algılanır	61
Şekil 8:	Gündem Belirleme Sürecinin Başlıca Unsurları	62
Şekil 9:	Galtung ve Ruge haber olayı ile medya imajı arasına giren haber etkenleri	76
Şekil 10:	Dağılım modeline işaret eden J eğrisi, olay türleri ve birincil, ikincil ve toplam alıcı kitle arasındaki ilişkiler	171

TABLolar LİSTESİ

Tablo 1:	24 Ocak 1993 - 24 Şubat 1997 Tarihleri Arasında İncelenen Gazetelere Göre Haber Sayılarının Dağılımı	115
Tablo 2:	24 Ocak 1993 - 24 Şubat 1993 Tarihleri Arasında İncelenen Gazetelere Göre Haber Sayılarının Dağılımı (1993)	116
Tablo 3:	24 Ocak 1994/24 Şubat 1994 - 24 Ocak 1995/24 Şubat 1995 - 24 Ocak 1996/24 Şubat 1996 - 24 Ocak 1997/24 Şubat 1997 Tarihleri Arasında İncelenen Gazetelere Göre Haber Sayılarının Dağılımı (1994-95-96-97)	117
Tablo 4:	24 Ocak 1993 - 24 Şubat 1997 Tarihleri Arasında İncelenen Gazetelere Göre Haber Alanlarının Dağılımı	119
Tablo 5:	24 Ocak 1993 - 24 Şubat 1993 Tarihleri Arasında İncelenen Gazetelere Göre Haber Alanlarının Dağılımı	121
Tablo 6:	24 Ocak 1994/24 Şubat 1994 - 24 Ocak 1995/24 Şubat 1995 -24 Ocak 1996/24 Şubat 1996 - 24 Ocak 1997/24 Şubat 1997 Tarihleri Arasında İncelenen Gazetelere Göre Haber Alanlarının Dağılımı (1994-95-96-97)	122
Tablo 7:	24 Ocak 1993 - 24 Şubat 1997 Tarihleri Arasında İncelenen Gazetelere Göre Haber Konumunun Dağılımı	124
Tablo 8:	24 Ocak 1993 - 24 Şubat 1993 Tarihleri Arasında İncelenen Gazetelere Göre Haber Konumunun Dağılımı (1993)	125
Tablo 9:	24 Ocak 1994/24 Şubat 1994 - 24 Ocak 1995/24 Şubat 1995 -24 Ocak 1996/24 Şubat 1996 - 24 Ocak 1997/24 Şubat 1997 Tarihleri Arasında İncelenen Gazetelere Göre Haber Konumunun Dağılımı (1994-95-96-97)	126
Tablo 10:	24 Ocak 1993 - 24 Şubat 1997 Tarihleri Arasında İncelenen Gazetelere Göre Haber Konumunun Dağılımı	128
Tablo 11:	24 Ocak 1993 - 24 Şubat 1993 Tarihleri Arasında İncelenen Gazetelere Göre Haber Konumunun Dağılımı (1993)	128
Tablo 12:	24 Ocak 1994/24 Şubat 1994 - 24 Ocak 1995/24 Şubat 1995 -24 Ocak 1996/24 Şubat 1996 - 24 Ocak 1997/24 Şubat 1997 Tarihleri Arasında	

	İncelenen Gazetelere Göre Haber Konumunun Dağılımı (1994-95-96-97)	129
Tablo: 13-a	Gazetelerdeki Uğur Mumcu'nun Ölüm ve Ölüm Yıldönümleri İle İlgili Haberlerin Konulaştırma Faktörüne İlişkin Dağılımı (24 Ocak 1993 - 24 Şubat 1993)	158
Tablo: 13-b	Gazetelerdeki Uğur Mumcu'nun Ölüm ve Ölüm Yıldönümleri İle İlgili Haberlerin Konulaştırma Faktörüne İlişkin Dağılımı (24 Ocak/24 Şubat 1994 - 24 Ocak/24 Şubat 1995 - 24 Ocak/24 Şubat 1996 - 24 Ocak/24 Şubat 1997)	158
Tablo: 13-c	Gazetelerdeki Uğur Mumcu'nun Ölüm ve Ölüm Yıldönümleri İle İlgili Haberlerin Konulaştırma Faktörüne İlişkin Dağılımı (24 Ocak/24 Şubat 1993-24 Ocak/24 Şubat 1997)	159
Tablo: 14-a	Gazetelerdeki Uğur Mumcu'nun Ölüm ve Ölüm Yıldönümleri İle İlgili Haberlerin Önemine İlişkin Dağılımı (24 Ocak 1993-24 Şubat 1993)	165
Tablo: 14-b	Gazetelerdeki Uğur Mumcu'nun Ölüm ve Ölüm Yıldönümleri İle İlgili Haberlerin Önemine İlişkin Dağılımı (24 Ocak/24 Şubat 1994-24 Ocak/24 Şubat 1995 - 24 Ocak/24 Şubat 1996 - 24 Ocak/24 Şubat 1997)	165
Tablo: 14-c	Gazetelerdeki Uğur Mumcu'nun Ölüm ve Ölüm Yıldönümleri İle İlgili Haberlerin Önemine İlişkin Dağılımı (24 Ocak/24 Şubat 1993- 24 Ocak/24 Şubat 1997)	166
Tablo: 15-a	Gazetelerdeki Uğur Mumcu'nun Ölüm ve Ölüm Yıldönümleri İle İlgili Haberlerin Elit Olup Olmadığına OIışkin Dağılım (24 Ocak 1993 - 24 Şubat 1993)	167
Tablo: 15-b	Gazetelerdeki Uğur Mumcu'nun Ölüm ve Ölüm Yıldönümleri İle İlgili Haberlerin Elit Olup Olmadığına İlişkin Dağılım (24 Ocak/24 Şubat 1994 - 24 Ocak/24 Şubat 1995 - 24 Ocak/24 Şubat 1996 -24 Ocak/24 Şubat 1997)	167

GİRİŞ

Kitle iletişimi, belli spesifik sosyal grupların veya üyelerinin teknik araçlar ile heterojen olan ve geniş alana yayılmış sayıca fazla insanlara sembolik içerikleri iletmeye veya ulaştırmaya çalıştıkları bir süreç¹ olarak tanımlanır.

Funkhouser'e göre, kitle iletişim aracının içeriği, olayların gerçek yaşamdaki durumuyla tam olarak bağdaşmadığı yönündedir. Kitle iletişim aracının içeriği, bazı olayları gerçek durumları ile yansıtırken, bazı olaylarda da gerçek durumlarıyla önemli farklılıklar gösterdiği şeklindedir. Kitle iletişim araçlarının bazı olayları gerçek durumlarıyla paralellik gösterecek biçimde tam olarak yansıttığı. Bunun yanısıra diğer bazı olaylar hakkındaki haberlerin, hem sayısal hem de zamanlama bakımından olayların gerçek durumlarını yansıtmadığı yönünde olmasıdır.

Gerçek yaşamdaki olaylar azalırken kitle iletişim araçlarının bu olaylara ilgisi artar. Bazen de gerçek yaşamda olaylar tırmanırken kitle iletişim araçlarının bu olaylara ilgisi azalır. Kimi zaman da gerçek yaşamdaki olaylar durağan bir şekilde seyrederken, kitle iletişim araçlarının bu olaylara ilgisi kimi zaman artarken, kimi zaman da azalmaktadır².

Kitle iletişim araçlarının gerçeği kurguladığı, diğer bir anlatımla sosyal gerçekten farklı olarak yeni bir sosyal gerçeklik oluşturduğu varsayımından hareket edilirse, kitle iletişim araçlarının kendi gerçeklerinde kullandığı kriterlerin varlığını kabul etmek zorunluluğu ortaya çıkmaktadır. Bu çalışma için, oluşumu ve sınırı belli bir olay hareket noktası olarak belirlenmiş ve bu olayın kitle iletişim araçlarına yansımaları incelenmiştir. Çalışma konusu için Uğur Mumcu suikastı temel hareket noktası olarak belirlenmiştir. Bu olayın seçilmesinin nedeni, Uğur Mumcu'nun kişiliği ile olayın kitle iletişim araçlarının ilgisini çekeceği ve kitle iletişim araçları tarafından farklı şekillerde algılanıp inceleneceği düşüncesidir. Bu çalışma ile, Uğur Mumcu olayının kitle iletişim araçlarında nasıl

¹ Orhan Gökçe, **İletişim Bilimine Giriş** (Ankara: Turhan Kitabevi, 1993), s. 81.

² G. Ray Funkhouser, "Trends In Media Coverage Of The Issues Of The '60s", **Journalism Quarterly** 50 (Autumn, 1973), s. 537.

algılandığı ve nasıl işlendiği. Haber değer kuramlarının hangi ölçülerde ve ne şekilde etkili oldukları içerik analizi yöntemi ile incelenecektir.

Bu çalışma ile Türk toplumunda aydınlara ve topluma mal olmuş kişilere verilen önem, ile bu kişilerin ölümünün yazılı basına yansması ve Uğur Mumcu'nun ölüm ve ölüm yıldönümlerinde Türk basınının gündeminde kalmasının haber değer kuramları açısından içerik analizi yöntemi ile tartışma ortamına getirilmesinin sağlanması,

Türk yazılı basını ile ilgilenenlere farklı bir bakış açısı kazandırarak, onları İçerik Analizi yöntemi ile ilgili çalışmalara yönltilmesi,

Uğur Mumcu ve diğer faili meçhul olayları inceleyenlere de bu olgunun Türk toplumunda yazılı basının aktarımı ile bu konunun nasıl iletilidiği ve İçerik Analizi yöntemi ile irdelenmesinde ortaya çıkan bilgilerle, Uğur Mumcu olayının yazılı basında nasıl yansıdığı ve gündemde kaldığı konusunda düşünmeye yönlendirmesi,

İletişim alanında araştırma yapanlara, Türk yazılı basınından seçilen Uğur Mumcu olayı İçerik Analizi yöntemi açısından verilerek, bu yöntemle ilgili çalışma yapacaklara farklı bir bakış açısı kazandırarak, araştırmacılara bu yöntem ile ilgili çalışmalara yönlendirmesi açısından önemli görülmektedir.

Bu çalışma dört bölümden oluşmaktadır.

Birinci Bölüm'de; Problem, amaç, önem, varsayımlar, sınırlılıklar, tanımlar ve yöntem başlıkları bulunmaktadır.

Kitle İletişiminin Sosyal Sistem Açısından İşlevleri başlıklı bölümünün bulunduğu İkinci Bölüm'de; Kitle İletişiminin Sosyal İletişim Açısından İşlevleri başlığı altında; Sistem Tanımı, Kavramı ve Öğeleri, buna bağlı olarak Sosyal Sistem ve Kitle İletişim Sistemine yer verilmektedir.

Kitle İletişim Sisteminin Kamuoyu Oluşumuna İlişkin Yaklaşımlar başlıklı bölümünün bulunduğu Üçüncü Bölüm'de; Kamuoyu ve Kitle İletişim Araçları başlığı altında; Kamuoyu Kavramının Anlam ve Kapsamı, Kitle İletişim Araçlarının Kamuoyu Oluşumuna Etkisi başlığı altında ise; Gate Keeper, Sessizlik Sarmalı, Gündem Koyma ve Saptama Modeli, Haber Değer Kuramları, Kitle İletişim Araçları'nın Gündem Belirleme Etkisi ve Kamu Gündeminin Oluşumu konularına yer verilmektedir.

Uğur Mumcu'nun Ölüm ve Ölüm Yıldönümlerinde Türk Basınının Gündeminde Kalmasının Haber Değer Kuramları Açısından İçerik Analizi Yöntemi İle Bir İnceleme başlıklı bölümün yer aldığı Dördüncü Bölüm'de;

Araştırma Materyelinin Analizi başlığı altında; İçerik Analizi, Olay Haber Analiz Tekniği yer almaktadır.

İçerik Analizi başlığı altında; Araştırmanın Amacı, Varsayımı, Yöntemi, Kapsamı, Sınırları ve Değerlendirme bulunmaktadır.

Olay Haber Analiz Tekniği başlığı altında ise; Uğur Mumcu'nun Ölüm ve Ölüm Yıldönümlerinde Türk Basınında Haber Sayısı, Haber Alanı, Haber Konumu, İncelenen Gazeteler, Yer Verilen Sayfalar, Haber Değer Kuramları Açısından Değerlendirilmesi ile elde edilen bulgulara yer verilmektedir.

Sonuç, Tartışma ve Yorum başlıkları yer almaktadır. Son olarak çalışmanın kaynakçası ve ekleri bulunmaktadır.

BÖLÜM I

1. PROBLEM

Çevremizde gelişen olaylar ve sorunlar arasında bazıları gazeteciler tarafından haber değeri diye adlandırılan bir takım ölçütler yardımı ile bazı özellikleri seçilir ve haber haline getirilir. Kitle iletişim araçlarında yer alan haberlerin bu kuruluşlar tarafından nasıl seçildiği, nasıl üretildiği ve kitle iletişim araçları içeriğinde nasıl vurgulandığı kitle iletişim araçlarının gündeminin belirlenmesi ile ilintilidir.

Kitle iletişim araçlarının gündeminin nasıl oluştuğunu kavrayabilmek için kitle iletişim araçlarının birer kurum olarak çalışma biçimlerini ve nasıl bir çevre içinde yer aldıklarını genel olarak bilmek gerekir. Kitle iletişim araçları da diğer tüm kamuya hizmet veren işletmeler veya kurumlar gibi sosyal bir çevre içinde yer alırlar. Bu çevre ile sürekli bir etkileşim içindedirler. İşlevlerini sağlıklı bir şekilde yerine getirebilmek için de kurum içi görev bölümü ve meslek değerleri oluşturulmuştur.

Haber konularını oluşturan gerçek olaylar dışında kitle iletişim araçlarının gündeminin belirlenmesine etki eden kurum dışı unsurları kitle iletişim araçları sosyolojisi; kurum içi unsurları da haber sosyolojisi kavramları ile açıklamak olasıdır. Kitle iletişim araçları sosyolojisi, kitle iletişim araçlarının içeriğine etki eden unsurların (ekonomik ve siyasal çıkar grupları gibi) incelenmesini kapsayan çalışmalar ile ilgilidir³. Haber sosyolojisi ise mesleki değerlerin, inançların ve geleneklerin incelenmesini ele alır.

Kitle iletişimi; geniş çapta benzer mesajların kişilere ve türdeş olmayan toplumsal kümelere, kolektif yayılma yöntemleri ile yayılmasıdır.

³ P. J. Shoemaker ve S. D. Reese, *Mediating The Message* (Newyork: Longman, 1991) in Severin ve Tankard, *İletişim Kuramları: Kökenleri, Yöntemleri ve Kitle İletişim Araçlarında Kullanımları* çeviren: Ali Atıf Bir ve Serdar Sever. (Eskişehir: A. Ü. Kibele Sanat Merkezi, 1994) s. 393.

Kitle iletişim araçlarının sosyal fonksiyonları, toplumsal yaşam ve sosyal sistem için gördükleri işlevlerdir. Sistem teorisine göre, sosyal sistem anlamca birbirleriyle bağlantılı olan gerçek fiili eylemlerden oluşmaktadır.

Kitle iletişim araçlarının toplumsal fonksiyonları, sosyal sistem için veya sosyal uyum için fonksiyonları açıklanmaktadır. Bunlar; sosyalizasyon fonksiyonlar, siyasi fonksiyonlar, ekonomik fonksiyonlar ve enformasyon fonksiyonlardır.

Hess'e göre, karmaşık toplumlarda kitle iletişim araçlarının fonksiyonları sosyalizasyon ve değer yargılarının pekiştirilmesidir. Sosyalizasyonu bir insanın yaşamı boyunca süren bir sosyo-kültürel doğum olarak tanımlanırsa, bu süreçte kitle iletişim araçlarının oynadığı rol azımsanmamalıdır. Günlük yaşamda, düşünce ve görüş belirtirken ve eleştirici bir kamuoyunun oluşturulmasında kitle iletişim araçlarına gereksinim duyulmaktadır.

Ronneberger'e göre, kitle iletişim araçları sosyalizasyon sürecinde;

1. Düşünceyi yönlendiren norm ve değer sistemleri ile toplumda örnek bireylerin tanıtılması.
2. Karmaşık bir toplumda, yaşamı kolaylaştıran düşünce ve davranış şekillerinin aktarılması ile sosyal sistemin sürekliliğinin korunması.

Sosyalizasyon çerçevesinde kitle iletişim araçlarının bir fonksiyonu da sosyal yönlendirmedir. Karmaşık bir toplumda, insanların çevrelerini bütünüyle algılamaları olanaksızdır. Kitle iletişim araçları, günlük yaşantının düzenlenmesinde çevrenin algılanmasını sağlamaktadır.

Kitle iletişim araçlarının siyasi fonksiyonları, çevreden gelen girdilere yanıt verilmesi ile varolan siyasi düzenin korunması için gerekli fonksiyonları açıklamaktır. Demokratik bir düzende, kitle iletişim araçlarının ana fonksiyonu olarak kamuoyunun oluşturulması belirtilmektedir. Kamuoyu günümüzde kitle iletişim araçları tarafından oluşturulmakta ve yönlendirilmektedir.

Kitle iletişim araçlarının kamuoyunu oluşturma fonksiyonları aynı zamanda bazı sorumlulukları da beraberinde getirmektedir. Bunlardan en önemlisi ise, kitle iletişim araçlarının toplumda varolan düşünce ve görüşleri herhangi bir ayırım yapmaksızın duyurma ve inceleme sorumluluğudur. Toplumda varolan değişik düşünce ve görüşlerin yer alması kitle iletişim araçlarının görevini yerine getirdiğinin bir göstergesidir.

Toplumsal yapının karmaşık bir görünüm almasına paralel olarak siyasi sistemde de benzer karmaşıklıklar gözlemlenir. Bu karmaşık siyasi sistemde, kitle iletişim araçlarının görevleri veya fonksiyonları, siyasi sistemi algılanabilir bir şekle indirgemek ve siyasi bilinçlenmeyi sağlamaktır. Bu çerçevede, kitle iletişim araçlarının bir diğer görevi de, eleştiri ve kontroldür. Bu da, kitle iletişim araçlarına dördüncül güç olma olanağını kazandırmaktadır.

Kitle iletişim araçlarının ekonomik fonksiyonları, doğrudan veya dolaylı olarak kar sağlamaya yönelik fonksiyonlardır. Bu çerçevede, mal-para ilişkisine canlılık kazandırmasına reklam ile yardımcı olmaktır.

Kitle iletişim araçları hem sosyal, hem siyasi ve hem de ekonomik sistemler için enformasyon fonksiyonunu oluşturmaktadır. Enformasyon; bilgi eksikliği ile ilişkili olarak tanımlanırsa. Bilgi edinilmesi önce birincil deneyim ile olanaklıdır, başka bir anlatımla bireyler, nesnelere karşılaşmaları ve deneyim ile bilgi kazanmaktadırlar. Diğer yandan ise, enformasyonlar ikincil deneyimler ile elde edilmektedir. Başka bir ifade ile, nesnelere doğrudan karşılaşmamakla birlikte, onlar hakkında iletişim aracılığı ile bilgi edinilmesidir. Kitle iletişim sisteminin enformasyon fonksiyonları ikincil deneyimler grubuna girmektedir. Toplumsal gelişime bakılacak olursa, ikinci elden enformasyon birincil deneyim ile elde edilen enformasyonların yerini almış durumdadır. Kitle iletişim araçlarının enformasyon fonksiyonu genelde kitle iletişim araçlarının asıl fonksiyonu olarak ⁴değerlendirilmektedir.

Kuhn'a göre bilimsel paradigma; dünyayı anlamdırmaya yardımcı olan onaylanmış bir model ya da yapıdır. Paradigma, kullanışlı bir yol gösterecilik ve temel varsayımlarını paylaşan uygulayıcılar sağladığı sürece değerini korur şeklindedir. Bu kavramdan hareketle, hem bilim hem de gazetecilik görgül bilgi-toplama etkinliklerdir ve her ikisi de kendi uygulayıcıları için öğrenilebilir rutinler geliştirmişlerdir. Hem bilim adamları hem de gazeteciler asıl olarak kendi gözlemlerinden hareket eden tarafsız gözlemciler olarak düşünülmektedirler. Bir paradigma bazı sorunlar üzerinde yoğunlaşırken, sahip olduğu araçlar kullanıldığında kolaylıkla ifade edilemeyecek diğer soruları değerlendirme dışında

⁴ Gökçe, a.g.k., s. 87-92.

bırakır. Paradigma bir model sağlayarak ve araştırma için uygun görülen soruların alanını sınırlayarak dünya hakkındaki görüşler üzerinde güçlü bir etki uygular⁵.

Kitle iletişim aracının arkasında yer alan iletişimci, ister bir kişi, ister bir küme veya bir kurum olsun, yaratıcı sürecin kendisi toplumsallaşma sürecinde özümlenen ideoloji, bireysel zevk, eğitim gibi tüm etmenlerden etkilenir. Toplumsal sistemin geniş çerçevesinde iletişimcinin rolü ve etkisi, toplumsal ve mesleki durum, üretim biçimi, yarışma, uygunluk, güçlerin bölünüşü, sansür ve iletişimcinin ait olduğu sosyal küme gibi bir çok etmen tarafından belirlendiği görülür. Bunun anlamı, iletişimcinin mesajı, aynı sistem içerisindeki kişi ya da kümelerin beklenti ve hareketleri ile uyum sağlıyorsa, iletişimcinin kendi kendine çok yaygın toplumsal ve psikolojik ağı bir bölümünü biçimlendirdiğidir. İletimcinin içinde yer aldığı toplumsal ve psikolojik gerçekler dikkate alınmaksızın, iletişimciyi sınamayı amaçlayan toplumsal ve psikolojik gerçekler aynı değildir.

Modern iletişim araştırmalarında iletişimci incelendiği zaman iletişimcinin içinde yer aldığı yapının, mesaja gelen yankıların onun üzerindeki etkisinin diğer bir anlatımla alıcılardan gelen tepkilerin (feedback), kendiliğinden yapma, genel davranışsal düşüncelerin dikkate alınması gerekir.

İletimcinin rolünü eşik bekçiliği belirlemektedir. İletimcilerin her türlü bilgi, mesajı ve içeriği seçme, süzme ve değiştirmede oynadığı işlevsel rol ortaya konulmaktadır. Lewin, eşik bekçisinin tüm kümeler ve iletişim ağları ile onların çevresi arasında bir bağlantı durumunda olduğundan, eşik bekçisi kavramının aynı zamanda haber akışının çözümlenmesinde de yardımcı olması gerektiğine işaret etmektedir.

Kitle iletişimi, görece olarak geniş, türdeş olmayan ve bilinmeyen bir topluluğa yöneldiğinden, her kitle iletişim aracı, ancak doğrudan yöntemlerle zorlukla bilinebilen bir kurumsal izleyici kitlesi ile karşı karşıyadır. Buna ek olarak, bireyin okurken, dinlerken veya seyrederken yalnız olduğunu, hatta çevresinde başkalarının bulunduğunu diğer bir anlatımla onların etkisinde olduğunu kapsayacak, karşılayacak dinleyici, seyirci veya okuyucu gibi birleştirici bir kavramın yokluğudur.

⁵ T. S. Kuhn, *The Structure of Scientific Revolutions*, Chicago: University of Chicago Press, 1962. aktaran: Süleyman İrvan. *Medya Kültür Siyaset* (Ankara: Ark Kitapevi, 1997), s. 120-121.

Belirli içeriklerin işlevi ile kitle iletişim araçlarının işlevi arasındaki ilişki ele alındığında, dikkat, bir bakıma yapısında bulunmayan kitle iletişim araçlarının ve kitle iletişimin amaçlarını yerine getiren içeriğin kullanımına yöneliktir.

Her içeriğin arkasında yapımından, yorumundan ya da bir psikolojik ve sosyopsikolojik yapının doğrudan çözümlenmesine doğrudan önderlik eden, açıklamalardan sorumlu biri vardır. Bir taraftan içerikler, onların işlevleri ve etkileri ile diğer taraftan çeviriciler ve yorumcular ve onların işlevleri ve etkileri arasındaki yakın ilişki, belirli bir dereceye kadar ikili kimlik saptama sürecine dayanan bir kimlik saptamaya götürür. Kimlik saptamanın ilk süreci, iş ve/ya da meslek sorunu ile bağlantılıdır. Bu sürecin çözümlenmesi, kitle iletişim araçlarındaki, psikoloji, sosyal-psikoloji ve toplumsal bütünlüğün birbirleri ile ve onların önemli parçalarının iç etkileşimi ile ilgili sosyolojinin tüm bulgularını, yüksek derecede uzmanlaşmış ve farklılaşmış mesleksel kümeleşmelerin birbirlerine olan bağlılıklarının denge içerisinde tutulduğu duruma⁶ getirir.

Kitle iletişim araçları bazı sosyal, siyasal ve ekonomik etkiler altında gelişen olaylardan bazılarını seçerek haber haline getirilerek hedef kitlesine sunar.

McLeod, Kosicki ve Pan, gelişen olayların nasıl bir anlayışla haber haline getirilerek kitle iletişim araçlarında yer alması gerektiğine ilişkin olarak gazeteciler arasında varolan iki farklı görüş açısına dikkat çekmektedirler. Birinci bakış açısına göre, gazetecilerin olayları olduğu gibi haber haline getirmesi gerektiği. İkinci bakış açısı ise, gazetecilerin haberleri yazarken kamunun yararını gözetme görevi olduğu şeklindedir.

Birinci görüş açısını savunanlar basını tarafsız bir gözlemci olarak görerek pasif bir görev yüklerler. Diğer bakış açısına göre ise, kitle iletişim araçları yalnızca sosyal ve siyasal çevreyi izleme rolüne değil, hedef kitlenin dikkatini yararlı bir gündeme çekerek siyasal ve sosyal yenileşmenin öncülüğünü yapan daha kapsamlı ve önemli bir role sahip⁷ olması yönündedir.

⁶ Alphons Silbermann, "Kitle İletişim Araçları ve Kitle İletişim Sosyolojisi" çeviren: Aysel Aziz. Yayına Hazırlayan: Oya Tokgöz. **İletişim ve Toplum Sorunları Kuram ve Uygulama** (Ankara: Unesco/Türk Sosyal Bilimler Derneği, Olgaç Matbaası, 1983), s. 179-184.

⁷ K. Carragee, M. Rosenblatt ve G. Michaud, "Agenda Setting Research: A Critique and Theoretical Alternatives" in **Studies In Communication** Editör: S. Thomas (Norwood, N. J.: Ablex, 1987), s. 35-49. in Gerald M. Kosicki, "Problems and Opparunities in Agenda-Setting Research", *Journal of Communication* 43, Spring, 1993, s. 110.

Schudson'da haber yapmayı değerlendiren üç genel yaklaşımı vurgulamaktadır. Birinci yaklaşım; haber yapma süreci gazetecilik kuruluşunun ekonomik yapısı ile ilişkilendirilmiştir. Başka bir anlatımla, gazeteciliğin sistemi koruyan bir toplumsal kurum olup olmadığı tartışılmaktadır. İkinci yaklaşımda ise; gazetecilerin haber verirken özerkliği ve karar verme gücü olup olmadığı tartışmanın temelini oluşturur. Üçüncü yaklaşımda; kültürün etkilerini, özellikle sembol sistemini dikkate almaktadır⁸.

Kitle iletişim araçları gelişen olaylardan seçtikleri haberlerle gündemi belirlerler. Gündem belirleme sürecinde gazeteciler ve kitle iletişim aracı kuruluşlarının önemli rolü bulunmaktadır. Kitle iletişim araçlarının yaptığı etki, haber öyküsünün belirli bir şekilde ve belirli ölçütlerle ele alınmasından diğer bir anlatımla değerlendirmelere göre kitle iletişim aracında sunulmasından kaynaklanmaktadır.

Kosicki'ye göre, kitle iletişim araçlarının dünyada olup biten herşeye yer vermesi ne zaman ne de kapasite bakımından olanaksızdır. Kitle iletişim araçlarında yer alacak haberdeki kişinin, düşüncenin, konunun veya olayın tüm özelliklerine bile genellikle yer verilemez. Gazeteciler, kitle iletişim araçları gündemini oluşturan haberleri veya konuları belirli bakış açılarına göre seçerler. Seçilen haberlerde de habere temel oluşturan olayların yalnızca belirli özellikleri vurgulanır⁹.

Gazetecilerin gelişen olaylar arasından bazılarını haber olarak seçmesi ve seçtikleri haberlerde de olayların yalnızca belirli özelliklerine yer vermeleri rastgele gerçekleşmemektedir. Bu süreç, gazeteciler için kalıplaşmış ve artık norm haline gelmiş belirli kurallar tarafından yönlendirilmektedir. Bununla birlikte gazeteciler, önemli gördükleri şeylere kitle iletişim araçlarında yer verebilirler ve hedef kitlenin dikkatini haberin belirli özelliklerine çekerek diğerlerinden uzaklaştırırlar.

Shoemaker ve Reese kitle iletişim araçlarında yayınlanan haberlerin içeriğine etki eden unsurları şöyle belirlemektedirler:

1. Kitle iletişim aracı çalışanlarından kaynaklanan etkiler. Bunların arasında gazetecilerin kişisel özellikleri, mesleki birikimleri ve değer yargıları sayılabilir.
2. Kitle iletişim araçlarının çalışma düzeninden kaynaklanan etkiler. Kitle iletişim aracı içeriği, gazetecilerin günlük çalışmalarından etkilenir. Bunlar arasında

⁸ Michael Schudson, "The Sociology of News Production Revisited", J. Curran ve M. Gurevitch, **Mass Media and Society** (London: Edward Arnold, 1991), s. 143.

⁹ Kosicki, a.g.k., s. 62.

zaman kısıtlılıkları, haber yayınındaki yer sınırlılıkları, haber yazımındaki belirli kurallar, haber değeri, tarafsızlık ilkesi ve muhabirin haber kaynaklarına olan bağlılıkları sayılabilir.

3. Kitle iletişim araçlarının kurum olarak çok çeşitli amaçları vardır. Kitle iletişim araçlarının bu amaçlarının kendi içerikleri üzerinde çok çeşitli etkileri olabilir.
4. Kitle iletişim aracı içeriğine kurum dışından gelen etkiler de vardır. Bunlar arasında; çıkar gruplarının bazı olay ve olguları belirli bakış açılarına uygun olarak yayınlamak veya yayınlamamak için gösterdikleri açbalar, kitle iletişim aracının içeriğine girebilmek için yapay haberler üretmeleri ve hükümet çevrelerinden kaynaklanan etkiler sayılabilir.
5. Kitle iletişim aracı kuruluşunun ideolojik eğilimi de içeriğini etkiler¹⁰.

Yaşamın artık ayrılmaz bir parçası haline gelen haberler, yazılı basında; insanları ilgilendiren, zamanlı bir düşüncenin, olayın veya sorunun özeti olarak ifade edilir.

Kitle iletişim araçlarında çalışan bireylerin içerik seçimlerini, hedef kitlesi hakkındaki tasarımlarını belirleyen bazı kurallara göre yaptıklarıdır. Başka bir anlatımla, kitle iletişim araçlarında çalışan bireyleri, seçimlerini hedef kitlenin beklentilerine göre yapmaktadır. Habercilerin seçtikleri olayları, hedef kitlenin beklentileri olarak tanımlamaları ve görmeleri, seçim davranışını belirlemekte ve yönlendirmektedir¹¹.

Kişilerarası ilişkiler dışında, kamu hergün sayılamayacak kadar ileti almaktadır. İletilerin içeriğinde bulunan ve bir bakıma kendisini yansıttığı gibi bir bakıma da kamuoyu diye adlandırılan davranışını belirleyen bilgilere, fikirlere, analizlere, yargılara ve açıklamalara olan tepkiler ideolojik ve sosyal farklılıkları da yansıtmaktadır.

Kamu kavramı bireylerin şekilsiz bir toplamını ifade etmediği gibi, kamuoyu da bireysel görüşler toplamı değil, görüşlerin geniş bilgi ve deneyim temeli üzerinde süregiden karşılaştırması ve ayrıştırılması işlemidir. Kamu kavramı gerçekte bireylerin matematik toplamının üzerinde bir anlam taşımaktadır. Bu anlam, bireylerin belirli

¹⁰ Shoemaker ve Reese, a.g.k., s. 394-395.

¹¹ Elisabeth Noelle-Neumann, Kumulation und Öffentlichkeitseffekt. Ein neuer Ansatz zur Analyse der Wirkung der Massenmedien. Publizistik 18, 1973, s. 26-55. aktaran: Orhan Gökçe, "Kitle Haberleşme Araçlarının Etkileri ve Teori Sorunu" (Ankara: H. Ü. Edebiyat Fakültesi Dergisi, c. 6, s. 1-2, Aralık 1989), s. 168.

deneyimleri, gelenekleri, görenekleri ve yaşam koşullarını paylaşmalarından doğan bir ortaklaşalıktır. Söz konusu ortaklaşalık küçük bir toplulukta bile tek biçimli bir bütün oluşturmamaktadır. Sosyal sınıflara, ekonomik ilgilere, dinsel inançlara, siyasal ve ideolojik bağlantılara dayalı değişkenlikler ortaya çıkar. Kamu kendisine sunulan iletileri, gerek kalıtımsal olarak sahip olduğu gerekse sonradan benimsediği standartlara göre sınavı değerlendirilmekte, onun olumlu ve olumsuz tavrını bu standartlar belirlemektedir. İletişim araçlarının etkileri ve kamunun tepkisi iletişimin işlev görmesinde temel öğedir. Kamuyu oluşturduğu düşünülen bireyler, onların atomlaşmış, tekilliğini yitirmiş birimlere dönüştürülen iletişim araçları için anonim bir hedeftir¹².

Funkhouser'e göre, kitle iletişim aracının içeriği, olayların gerçek yaşamdaki durumuyla tam olarak bağdaşmadığı yönündedir. Kitle iletişim aracının içeriği, bazı olayları gerçek durumları ile yansıtırken, bazı olaylarda da gerçek durumlarıyla önemli farklılıklar gösterdiği şeklindedir. Kitle iletişim araçlarının bazı olayları gerçek durumlarıyla paralellik gösterecek biçimde tam olarak yansıttığı. Bunun yanı sıra diğer bazı olaylar hakkındaki haberlerin, hem sayısal hem de zamanlama bakımından olayların gerçek durumlarını yansıtmadığı yönünde olmasıdır. Gerçek yaşamdaki olaylar azalırken kitle iletişim araçlarının bu olaylara ilgisi artar. Bazen de gerçek yaşamda olaylar tırmanırken kitle iletişim araçlarının bu olaylara ilgisi azalır. Kimi zaman da gerçek yaşamdaki olaylar durağan bir şekilde seyrederken, kitle iletişim araçlarının bu olaylara ilgisi kimi zaman artarken, kimi zaman da azalmaktadır¹³.

Kitle iletişim araçlarının gerçeği kurguladığı, diğer bir anlatımla sosyal gerçekten farklı olarak yeni bir sosyal gerçeklik oluşturduğu varsayımından hareket edilirse, kitle iletişim araçlarının kendi gerçeklerinde kullandığı kriterlerin varlığını kabul etmek zorunluluğu ortaya çıkmaktadır.

Bu çalışma için, oluşumu ve sınırı belli bir olay hareket noktası olarak belirlenmiş ve bu olayın kitle iletişim araçlarına yansımalarını incelenmiştir.

Bu bağlamda, çalışma konusu için Uğur Mumcu suikastı temel hareket noktası olarak belirlenmiştir. Bu olayın seçilmesinin nedeni, Uğur Mumcu'nun kişiliği ile olayın kitle iletişim araçlarının ilgisini çekeceği ve kitle iletişim araçları tarafından farklı

¹² Sean Mac Bride; **Bir Çok Ses Tek Bir Dünya İletişim ve Toplum - Bugün ve Yarın** editör: Ertuğrul Özkök. (Ankara: Unesco Türkiye Milli Komisyonu, 1993) s. 217.

¹³ Funkhouser, a.g.k., s. 537.

şekillerde algılanıp inceleneceği düşüncesidir. Bu çalışma ile, Uğur Mumcu olayının kitle iletişim araçlarında nasıl algılandığı ve nasıl işlendiği. Haber değer kuramlarının hangi ölçülerde ve ne şekilde etkili oldukları içerik analizi yöntemi ile incelenecektir.

2. AMAÇ

Bir olaya ilişkin olarak kitle iletişim araçlarının algılayış ve işleyiş biçimlerinin araştırılması bu çalışmanın başlıca amacını oluşturmaktadır. Bu amaç ise içerik analizi yöntemi ile gerçekleştirilecektir.

Araştırmanın yönteminin “içerik analizi” olarak belirlenmesi, araştırmanın ana sorununun sınırlarının çizilmesi gerekliliğini ortaya çıkarmaktadır. Bu bağlamda araştırmanın ana sorununa yanıt bulunması için şu sorulara yanıt aranacaktır:

Uğur Mumcu'nun ölüm ve ölüm yıldönümleri Türk basınına nasıl yansımıştır Uğur Mumcu'nun ölüm ve ölüm yıldönümleri Türk basınının olayla ilgili haberlerin sayısı ve hacimi açısından ne şekilde yer almıştır.

Uğur Mumcu'nun ölüm ve ölüm yıldönümleri Türk basınının dikkatine olayla ilgili haberlerin kıyas ve karşılaştırması açısından ne şekilde yer almıştır. Uğur Mumcu'nun ölüm ve ölüm yıldönümleri Türk basınının olayla ilgili haberleri hangi konular bağdaştırılmaktadır.

Ölüm yıldönümlerinde Uğur Mumcu olayı Türk basınında ne şekilde incelenmektedir. Uğur Mumcu'nun ölüm ve ölüm yıldönümlerinde Türk yazılı basınında olayla ilgili haberler arasında farklılıklar vardır

Bu amaç doğrultusunda, aşağıdaki sorulara yanıt aranacaktır.

1. Uğur Mumcu'nun Ölümü ve Ölüm Yıldönümlerinde Türk Basınında Haber Sayısı Açısından Değerlendirilmesi Yapıldığında Durum Nedir?
2. Uğur Mumcu'nun Ölüm ve Ölüm Yıldönümlerinde Türk Basınında Haber Alanı Açısından Değerlendirilmesi Yapıldığında Durum Nedir?
3. Uğur Mumcu'nun Ölüm ve Ölüm Yıldönümlerinde Türk Basınında Haber Konumu Açısından Değerlendirilmesi Yapıldığında Durum Nedir?
4. Uğur Mumcu'nun Ölüm ve Ölüm Yıldönümlerinde Türk Basınında Yer Verilen Sayfalar Açısından Değerlendirilmesi Yapıldığında Durum Nedir?

5. Uğur Mumcu'nun Ölüm ve Ölüm Yıldönümlerinde Türk Basınında İncelenen Gazeteler Açısından Değerlendirilmesi Yapıldığında Durum Nedir?
6. Uğur Mumcu'nun Ölüm ve Ölüm Yıldönümlerinde Türk Basınında Haber Değer Kuramları Açısından Değerlendirilmesi Yapıldığında Durum Nedir?

3. ÖNEM

Bu çalışmada; ortaya çıkarılması düşünülen sonuç ile Türk toplumunda aydınlara ve topluma mal olmuş kişilere verilen önem, ile bu kişilerin ölümünün yazılı basına yansması ve Uğur Mumcu'nun ölüm ve ölüm yıldönümlerinde Türk basınının gündeminde kalmasının haber değer kuramları açısından içerik analizi yöntemi ile tartışma ortamına getirilmesinin sağlanması,

Bu çalışma ile Türk yazılı basını ile ilgilenenlere farklı bir bakış açısı kazandırarak, onları İçerik Analizi yöntemi ile ilgili çalışmalara yöneltilmesi,

Uğur Mumcu ve diğer faili meçhul olayları inceleyenlere de bu olgunun Türk toplumunda yazılı basının aktarımı ile bu konunun nasıl iletilidiği ve İçerik Analizi yöntemi ile irdelenmesinde ortaya çıkan bilgilerle, Uğur Mumcu olayının yazılı basında nasıl yansıdığı ve gündemde kaldığı konusunda düşünmeye yönlendirmesi,

İletişim alanında araştırma yapanlara, Türk yazılı basınından seçilen Uğur Mumcu olayı İçerik Analizi yöntemi açısından verilerek, bu yöntemle ilgili çalışma yapacaklara farklı bir bakış açısı kazandırarak, araştırmacılara bu yöntem ile ilgili çalışmalara yönlendirmesi açısından önemli görülmektedir.

4. VARSAYIMLAR

1. İçerik Analizi Yöntemi, toplumsal bir olayın analizi için kullanılabilirliktedir.
2. Bir kitle iletişim aracı olan yazılı basında olayların gündeme gelmesi ve gündemde kalması ile ilgili mesajlar iletilirken, bilinçli ya da bilinçsiz olarak Haber Değer Kuramlarına başvurulduğu varsayılmaktadır.

5. SINIRLILIKLAR

Her çalışmada olduğu gibi bu çalışmada da bir dizi sınırlılıklar bulunmaktadır. Bu sınırlılıkların en belirginleri aşağıda belirtilmiştir.

1. Bu çalışmada önemli bir sınırlılık olarak; çalışmanın kuramsal bölümünde yer alan Haber Değer Kuramlarının Uğur Mumcu'nun ölüm ve ölüm yıldönümlerinde Türk basınının gündeminde bulunması durumunda analiz bölümünde, ilgili kuramlara yer verilecektir.
2. Bu çalışma, Uğur Mumcu'nun ölüm ve ölüm yıldönümlerinde Türk basınının gündeminde kalmasının haber değer kuramları açısından içerik analizi yöntemi ile irdelenmesi ile sınırlıdır.
3. Çalışmanın sağlıklı olması açısından, İçerik Analizi Yöntemi için Türk yazılı basınından siyasi görüşleri, tirajları, hedef kitleleri açısından diğerlerinden ayrılan gazeteler belirlenmiştir. Belirlenen gazeteler alfabetik sıra ile; Cumhuriyet, Mill Gazete, Milliyet, Sabah, Türkiye ve Zaman gazeteleridir.
4. Bu çalışma için Uğur Mumcu'nun suikaste uğradığı gün olan 24 Ocak 1993 ile 24 Şubat 1997 yılları arasında kalan beş yıllık periyot esas alınmıştır. Bu beş yıllık dilim içerisinde 24 Ocak 24 Şubat tarihleri sınırlılığı getirilmesi, Uğur Mumcu'nun ölüm ve ölüm yıldönümleri ile ilgili haberlerin yoğunluğu açısından seçilmiştir.
5. Uğur Mumcu'nun ölüm ve ölüm yıldönümlerinde Türk basınının gündeminde kalmasının haber değer kuramları açısından içerik analizi yöntemi açısından irdelenirken köşe yazılarına, baş yazılara, görsel öğelere yer verilmemiştir.
6. Bu çalışmaya konu olan Türk basını, Anadolu Üniversitesi Kütüphane ve Dökümantasyon Dairesi koleksiyonundan yararlanılmıştır.

6. TANIMLAR

Yazılı Basın; belirli zamanlarda basılıp, her çeşit haberi ve fikirleri topluma ulaştıran tüm yayın ürünleridir.

Kitle İletişimi; günümüz toplumlarında toplumsal iletişimin önemli bir kesiti; bir başka anlatımla haberin, bilginin en genel anlamıyla kültürün topluma yayımı, dağılımı

özel olarak bu amaç için geliştirilmek araçlar yoluyla gerçekleşmektedir. Kitle iletişimi kurumlar içinde gerçekleşen iletişim olgusudur.

Kitle İletişim Araçları; radyo, televizyon, haber ajansları, gazeteler, periyodik yayınlar, filmler, ansiklopedik yayınlar-reklamcılık ve halkla ilişkileri kapsamaktadır.

Haber; vaktinde verilen, toplumda çok sayıda kişiyi ilgilendiren ve etkileyen, bu kişilerin anlayabileceği bir şekilde belirtilen bir olay, düşünce ve kanaat olarak tanımlanmaktadır.

Haber Alanı; basılı materyalde haberin kapladığı hacim.

Haber Konumu; basılı materyalde haber yer aldığı (orta, sağ alt, sağ üst, sol alt, sol üst, üst gibi) konum.

7. YÖNTEM

Bu çalışmada içerik analizi yöntemi kullanılmaktadır. Bu nedenle öncelikle bir kuramsal çerçeve oluşturulacak ve buradan elde edilen görüşler sınanacaktır.

7.1.Araştırma Modeli

Çok sayıda örnek üzerinde çalışma olanağı bulunmadığından, kesit alma yolu ile elde edilen verilerin genellenebilirlik olasılığının daha yüksek olması, zaman ve maliyet kazanımı gibi nedenlerden dolayı Genel Tarama Modelleri'nden Kesit Alma Modeli¹⁴ çalışmanın araştırma modeli olarak uygulanmıştır.

7.2.Evren ve Örneklem

Çalışmanın sınırlılıklarında ve amaçlarında belirtildiği gibi Türkiye'de yayınlanmakta olan günlük gazetelerin konu olarak Uğur Mumcu'nun ölüm ve ölüm yıldönümleri ile ilgili haberlerin yer aldığı sayfalar çalışmanın evreni olarak belirlenmiştir.

Bu bağlamda Uğur Mumcu'nun ölüm ve ölüm yıldönümleri ile ilgili haberlere yer veren ve Türkiye'de yayınlanan günlük ulusal gazeteler (ki bunlar alfabetik sıra ile

¹⁴ Ayrıntılı bilgi için bkz. Niyazi Karasar, **Bilimsel Araştırma Yöntemi: Kavramlar, İlkeler, Teknikler** Geliştirilmiş Dördüncü Baskı (Ankara: Bahçelievler PK. 33, 1991), s. 80-81.

Cumhuriyet, Milli Gazete, Milliyet, Sabah, Türkiye ve Zaman) çalışmanın evrenini oluşturmaktadır.

Türkiye’de yayınlanmakta olan ulusal gazetelerin 4 ana grupta sınıflandırılması olasıdır. Bu gruplar gerek tiraj dağılımında gerekse sektördeki ağırlıkları ile önemli bir yer tutmaktadırlar.

Bu bağlamda Türkiye’de yayınlanan günlük ulusal gazeteler; Bilgin Grubu (Sabah, Yeni Yüzyıl vb.), Doğan Grubu (Milliyet, Hürriyet, Radikal vb.), ideolojik çizgi olarak İslami Düşünceye ağırlık veren günlük basın (Milli Gazete, Türkiye ve Zaman) ve ideolojik çizgi olarak Sol söyleme ağırlık veren günlük basın (Cumhuriyet, Siyah-Beyaz vb.) şeklinde sınıflandırılabilir.

Çalışmanın örnekleme, evreni oluşturan bu 4 grup içinden seçilmiştir. Bilgin grubu içinde Sabah Gazetesi, Doğan Grubu içinde ise Milliyet Gazetesi, grubun en çok tiraja sahip olduğu ve Türk Basını içinde önemli bir yere sahip olduğu, İdeolojik söylem olarak İslami düşünceye ağırlık veren basın içinde Milli Gazete, Türkiye ve Zaman Gazetelerine, yine ideolojik olarak Sol söyleme ağırlık veren basın içinde Cumhuriyet Gazetesi çalışmanın örnekleme olarak belirlenmiştir.

Uğur Mumcu’nun ölüm ve ölüm yıldönümlerinde Türk basınının gündeminde kalmasının haber değer kuramları açısından içerik analizi yöntemi ile irdelenecektir. Bu doğrultuda çalışmada; temel olarak kaynakların taranması yöntemi uygulanacak, bunun yanı sıra Uğur Mumcu’nun ölüm ve ölüm yıldönümlerinde Türk basınının gündeminde kalması ile ilgili haberler kuramsal ve içerik analizi ile ilişkilendirilecektir.

7.3. Verilerin Toplanması ve Çözümlemesi

Bu amaçla; çalışmada aşağıda belirtilen noktalar, verilerin toplanması ve çözümlemesine ilişkin izlenecek yolu göstermektedir.

1. Kitle İletişiminin Sosyal Sistem Açısından İşlevleri ile ilgili olarak, Kitle İletişiminin Sosyal İletişim Açısından İşlevleri başlığı altında; Sistem Tanımı, Kavramı ve Öğeleri, buna bağlı olarak Sosyal Sistem ve Kitle İletişim Sistemi hakkında bilgi edinilmesi.
2. Kitle İletişim Sisteminin Kamuoyu Oluşumuna İlişkin Yaklaşımlar ile ilgili olarak, Kamuoyu ve Kitle İletişim Araçları başlığı altında; Kamuoyu

Kavramının Anlam ve Kapsamı, Kitle İletişim Araçlarının Kamuoyu Oluşumuna Etkisi başlığı altında ise; Gate Keeper, Sessizlik Sarmalı, Gündem Koyma ve Saptama Modeli, Haber Değer Kuramları, Kitle İletişim Araçları'nın Gündem Belirleme Etkisi ve Kamu Gündeminin Oluşumu konularına yer verilmektedir.

3. Haber Değer Kuramları açısından İçerik Analizi Yöntemi açısından irdelenecek Türk yazılı basınının gündeminde kalması açısından önemli bir olayın belirlenmesi.
4. Haber Değer Kuramları açısından İçerik Analizi Yöntemi açısından irdelenecek Türk yazılı basınının gündeminde kalması açısından önemli bir olay için Türk yazılı basınından, siyasi görüşleri, tirajları, hedef kitleleri ile diğerlerinden ayrılan gazetelerin belirlenmesi.
5. Haber Değer Kuramları açısından İçerik Analizi Yöntemi açısından irdelenecek Türk yazılı basınının gündeminde kalması açısından önemli bir olay için zaman diliminin belirlenmesi.
6. Uğur Mumcu'nun Ölüm ve Ölüm Yıldönümlerinde Türk Basınının Gündeminde Kalmasının Haber Değer Kuramları Açısından İçerik Analizi Yöntemi İle Bir İnceleme ile ilgili olarak, Araştırma Materyelinin Analizi başlığı altında; İçerik Analizi, Olay Haber Analiz Tekniği yer almaktadır. İçerik Analizi başlığı altında; Araştırmanın Amacı, Varsayımı, Yöntemi, Kapsamı, Sınırları ve Değerlendirme bulunmaktadır. Olay Haber Analiz Tekniği başlığı altında ise; Uğur Mumcu'nun Ölüm ve Ölüm Yıldönümlerinde Türk Basınında Haber Sayısı, Haber Alanı, Haber Konumu, İncelenen Gazeteler, Yer Verilen Sayfalar, Haber Değer Kuramları Açısından Değerlendirilmesi ile elde edilen bulgulara yer verilmektedir.
7. Konu ile ilgili arşiv taramasının yapılması.
8. Çalışma ile ilgili kaynakların bulunması.

Çalışma 1997 yılı Ekim ayında konu saptama çalışmaları ile başladı ve Kasım 1997 tarihinde çalışmanın konusu belirlendi. Çalışmanın kuramsal bölümü dört aylık bir süre aldı. Gazete taraması için üç aylık bir süre ve dört aylık yazım süresi tasarlandı. Çalışma, toplam olarak iki öğretim dönemi olan yedi ayda tamamlandı.

İkinci Bölüm’de; Kitle İletişiminin Sosyal Sistem Açısından İşlevleri başlığı altında, Sistem Tanımı, Kavramı ve Öğeleri ile Sosyal Sistem ve Kitle İletişim Sistemi başlıkları ve kavramları yer almaktadır.

BÖLÜM II

KİTLE İLETİŞİMİNİN SOSYAL SİSTEM AÇISINDAN İŞLEVLERİ

Çalışmanın bu bölümünde, Kitle İletişiminin Sosyal Sistem Açısından İşlevleri başlığı altında, Sistem Tanımı, Kavramı ve Öğeleri ile Sosyal Sistem ve Kitle İletişim Sistemi başlıkları ve kavramları irdelenmeye çalışılmaktadır.

8. SİSTEM YAKLAŞIMI VE KİTLE İLETİŞİMİNİN SOSYAL SİSTEM AÇISINDAN İŞLEVLERİ

Bir bilim olarak iletişimde yer alan temel kavramlardan biri de sistem'dir. Günlük yaşamda karşılaşılan bir sözcük olan sistem yaklaşımıyla iletişim süreci arasındaki ilişkiyi bu bağlamda irdelenmek gerekliliği gündeme gelmektedir.

8. 1. Sistem Tanımı, Kavramı ve Öğeleri

Eren sistemi; birbirine bağımlı olan iki veya daha fazla parça veya alt sistemlerden oluşan, çalışma ve özellikleri nedeniyle belirli bir sınırı olan ve diğer sistemlerden ayırdedilebilen, örgütlenmiş ve bölünmez bir bütün¹⁵ olarak tanımlanmaktadır.

Koçel ise sistemi; belirli parçalardan oluşan, bu parçalar arasında belirli ilişkiler olan aynı zamanda dış çevre ile ilişkisi olan bir bütün¹⁶ olarak belirtir.

1930'lu yıllarda Sistem Kuramı ilk defa Ludwing Von Bertalanffy tarafından ortaya atılmıştır. Bertalanffy sistemi; karşılıklı ilişki kuran parçalar kompleksidir şeklinde tanımlanmaktadır.

¹⁵ Erol Eren, *Yönetim ve Organizasyon* (İstanbul: Beta Basım Yayım, 1993), s. 35.

¹⁶ Tamer Koçel, *İşletme Yöneticiliği* (İstanbul: Beta Basım Yayım, 1993), s. 157.

Toplumbilim terimleri sözlüğünde sistem; aralarında karşılıklı işlevsel bağılıklar bulunan bir dizi ögenin oluşturduğu bütünlük olarak tanımlanmaktadır. Bu sözlük anlamının ötesinde sistemin çalışma yapılan alanlara koşut tanımlamaları da bulunmaktadır¹⁷.

Sistem; daha bir bütün oluşturmamış ve birbirinden bağımsız yapı taşıyan bir takım parçaların, belli bazı etkiler ortaya çıkarmak amacıyla, belli bir şekilde biraraya gelerek bir bütün oluşturmalarıdır.

Bu genel tanımlamadan özele gidilerek konu ele alınmaya çalışılırsa; sistem bir çerçeve ile sınırlı, birbirleriyle karşılıklı etkileşim içerisinde bulunan ve sisteme gelen girdi (input)lerle, çıktı (output)larını akış, cins, nitelik ve nicelik olarak düzenleyebilen bir bütündür.

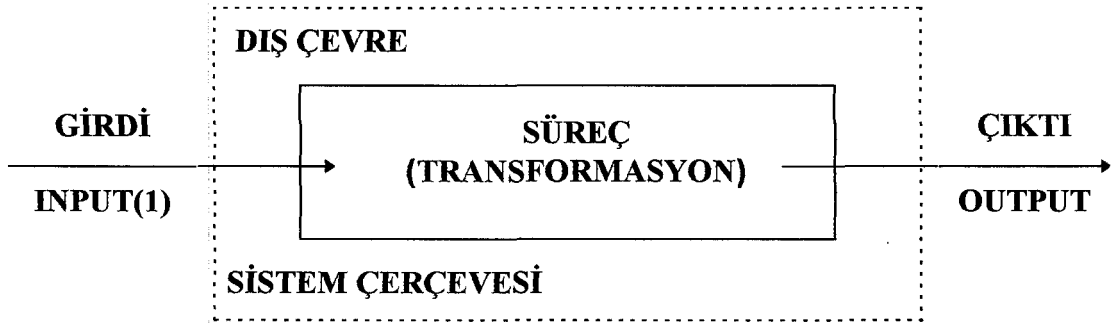

Şekil 1: Sistem ve Unsurları (Kaynak: Tamer Koçel, “İşletme Yönetim Organizasyon Yöneticiliği” ve Davranış (İstanbul: Beta Basım Yayım, 1993), s. 161.)

Bir sistemin işleyişini sağlayan öğeler bulunmaktadır. Bunların en önemlileri; **çerçeve, girdi - çıktı ve karşılıklı bağımlılıktır**. Sistem öğelerinin yapısı, birbiri ile olan etkileşimlerinin yanısıra, sistemin genel işleyişini de etkiler.

Bir sistemin çerçevesi, o sistemin içine nelerin katılıp, nelerin sistem dışında bırakılacağını bir tür ussal araç veya kavramdır. Bu konuda ortaya çıkan en önemli nokta, sistem çerçevesinin gerçek dünyada doğal bir biçimde hazır olmayışıdır. Çerçeve, doğadan keşfedilmeyip birey tarafından yaratılmaktadır. Bu yaratma ise ölçüt, sistemin kuruluş amacına göre değişir. Başka bir deyişle, kurulan bir sistem çerçevesinin

¹⁷ İnal Cem Aşkun, **Organizasyon Teorileri** (Eskişehir: E.İ.T.İ.A. Yayını, Yayın No: 95, 1972), s. 93.

belirlemedeki genel ölçüt, belli bir olguyu arařtırmak için en kestirme ve yararlı yolu veya aracın belirlenmesidir.

Sistem içerisinde yer alan öğelerden her birinin tüm sistemin genel işlevine yönelik belli bir görevi vardır. Diğer bir deyişle, her bir öge sisteme belli birtakım katkılarda bulunur. Bu bağlamda, herhangi bir sistemin; sistemce değerlendirilen bilgi ve sistemin işlevini sürdürebilmesi için gerekli güç olmak üzere iki tür girdisi bulunmaktadır.

Sistemin çıktısı ise, o sistemin çerçevesi dışına, sistemin amaçları doğrultusunda yarattığı ürün, tepki şeklinde çıkan herşey olarak nitelendirilebilir.

Herhangi bir sistem içinde yer alan öğelerin sürekli ilişkide bulunmaları, başka bir deyişle etkileşimleri ve birbirini düzenlemeleri, karşılıklı bağımlılık olarak adlandırılır. Bu yapıyla karşılıklı bağımlılık, sistem olgusunun temel ögesidir. Karşılıklı bağımlılık, ortadan kalkarsa sistem doğal olarak işlevsizleşir ve sistem olma niteliğini de kaybeder.

Sistem yaklaşımında temel ilke, sistemin öğelerinin karşılıklı bağımlılığıdır. Öğeler de birbirlerini sürekli olarak etkiler ve düzenler. Bu nedenle, herhangi bir sistemi anlayıp, açıklayabilmek için öğeleri tek tek soyutlanmış bir biçimde incelemek yerine, öğelerin karşılıklı ilişkilerini ve etkileşimlerini de arařtırmak gerekmektedir.

Sistem içindeki bölümlerin ve öğelerin karşılıklı olarak birbirine bağılı oldukları belirtiliyorsa da, bunun doğruluğu etkileşimi sağlayan süreçlerin önemi gündeme gelmektedir. Bu süreçler; **iletişim, denge ve karar almadır**.

Yakın zamanlara kadar, dilimize Fransızca'dan ve Fransızca söylenişi ile geçen iletişim (communication) sözcüğü ile birlikte ve aynı anlamı karşılamak için haberleşme kavramı kullanılıyordu. Günümüzde kullanımı yaygınlaşan iletişim sözcüğü ise haberleşmeyi de içeren daha geniş kapsamlı bir ileti alışverişi anlayışını yansıtmaktadır.

Fransızca ve İngilizce'de yazılışı aynı, söylenişi ayrı communication kavramı Latince'deki communicatio sözcüğünün karşılığıdır. Sözcüğün 14. Yüzyıl Fransızca'sında, ticaretin (merkantelizmin) geliştiği dönemde ticaret ve ilişkiler karşılığında kullanılması, belli bir dönemdeki etkinliklerin sözcüklere yükledikleri anlamlar açısından ilginç bir örnektir. Communication'un kökeninde yine Latince'deki communis kavramı bulunmaktadır. Birçok kişiye ya da nesneye ait olan ve ortaklaşa yapılan anlamlarındaki bu kavramdan hareketle iletişim sözcüğünün özünde, yalın bir ileti

alışverişinden çok toplumsal nitelikli bir etkileşimi, deęiş tokuşu ve paylaşımı içerdiği söylenebilir¹⁸.

“İletişim” bir kavram olarak, çok deęişik anlamlarda kullanılmaktadır. Bir yazar, deęişik alanlardan ve deęişik yazarlardan yola çıkarak, önce 4 bin 560 adet kullanımı toplamış; sonra bunları 2612’ye tipleştirilerek indirilmiştir. Kavramsal içerikleri (components) bakımından 15 terimleştirme yapılmıştır.

1. **Simge - Sözsellik - Konuşma** bakımından, düşüncenin, fikrin sözsel karşılıklı - deęişimi
2. **Anlama** bakımından, total konum içinde, iki kişinin birbirini anlaması, birbirine kendini anlatabilmesi
3. **Etkileşim - İlişkilene - Toplumsal Süreç** bakımından, biyolojik anlamda bile ortak edime olanak veren, karşılıklı etkileşim (interaction)
4. **Belirsizliğin İndirgenmesi (Azaltılması)** bakımından, ego’yu savunmak, etkin eylemde bulunak için belirsizliğin azalması
5. **Süreç** olması açısından, enformasyonun, idea’ların, hissiyatın (emotion), becerilerin (skills) simgeler kullanımı ile aktarımı süreci
6. **İçinde / Deęişim - Aktarım - Mübadele** olma açısından, birşey ya da bir kişinin birşey - bir kişi iken, başka birşey- bir kişiye dönüşmesinin - dönüşme işleminin- ya da hem deęişimin hem de deęişim sürecinin kendisi
7. **İltilleme - Bağıntılama** açısından, yaşayan bir evrenin kesikleşmiş parçalarını bağıntılama süreci
8. **Harcı Alemleştirme (commonality)** açısından, bir kişinin tekelinde olanın iki ya da daha çok kişinin kullanma süreci
9. **Kanal - Taşıyıcı / Aracı - Yol** olma özelliği açısından, mesajın, komutun gönderimi olanak, usul, teknikleri
10. **Belleklenenlerin Yanıtı Dönüştürülmesi İşlevi** açısından alımcı tarafından, onun dikkatini uyandırarak, daha önceden belleklenen dirdiklerinin, gönderimcinin beklediklerine uygun yanıtla dönüşürülmesi işlemi

¹⁸ Merih Zılhoęlu, **İletişim Nedir?** (İstanbul: Cem Yayınevi, 1994), s. 3.

- 11.Farkedişçi Yanıt - Davranış Uyarlayıcı - Yanıt - Değişim** olarak, organizmann ortamdaki uyarıya verdiği onu farketirici yanıt; çevredeki, ortsamdaki değişime uyarlanmacı yanıt; bu yanıtla diğerinin davranışını etkilemek
- 12.Uyarı Özelliği** açısından, kaynaktan çıktığından itibaren alımcı taraf için bir uyarı (uyartan) olan edim
- 13.Gösterimcinin alımcı tarafta onun davranışlarını etkilemeyi erekleyen - amaçsal bir edim**
- 14.Zaman - Konum Olması** açısından, bir yapılanmış konumdan, tüm olarak, bir diğerine aktarım süreci
- 15 Güç (yetke - iktidar)** olması açısından ise, gücün uygulandığı mekanizma¹⁹.

İletişim, sistemin ögeleri arasında eylemi başlatan bir yöntem olarak görülebilir. Bu açıdan iletişim sadece sistem içi eyleme yol açan bir öge değil, aynı zamanda sistemin karar merkezlerini de birbiriyle uyumlu çalıştıran bir kontrol ve düzenleştirme mekanizması görevini de görmektedir.

Sistem yaklaşımında bağlayıcı bir süreç olarak denge kavramı, sistemin değişik ögelerini uyumlu bir ilişki yapısı içinde tutan dengeleyici bir mekanizma ile ilgilidir.

Karar süreci, bir sistemdeki üçüncü bağlayıcı süreç olmaktadır. Bu sürecin, denge ile yakın ilişkisinin bulunmaktadır. Karar alma süreci ile sistem ögeleri, sistemin istediklerine ve genel amaca uygun davranışlar gösterir.

Bir sistem, sırasında birbiriyle birleşebilen ya da tek tek ele alınabilen üç amaç vardır. Bunlar büyüme, kararlılık ve etkileşimdir. Bu üç amaç; sistemin bir anlamda varoluş nedenleri olarak da görülebilir. Başka bir deyişle, her sistem bir bütün olarak bir takım amaçlara erişme çabasıdadır. Bu üç amaç belli bir birlikteliğe de sahiptir.

İletişim, bu sistemlerin ögeleri arasındaki ilişkileri kuran ve sürdüren bir araçtır. Başka bir deyişle, sistemlerin “karşılıklı bağımlılık” ögesi üzerinde durulurken sürekli bir etkileşim vardır ve olmalıdır. Etkileşimin varlığı ise, temelde iletişimin de o sistemdeki varlığının bir göstergesidir. Bu durumda iletişim, bir sistemin varolan ögeleri arası ilişkileri, karşı araç olarak karşımızda çıkmaktadır. Günlük konuşmada “iletme, ilişki

¹⁹ Ünsal Oskay, XIX. Yüzyıldan Günümüze Kitle İletişimin Kültürel İşlevleri (İstanbul: Der Yayınları, 1993), s. 309.

kurmak” sözcükleri, içinde bulunan toplumsal yapı içindeki sistemlerde karşımızdaki bireylerle bir iletişim içinde olduğumuz gerçeğini dile getirir.

İletişim sürecinin, bir sistem yapısı taşıdığı ve iletişim süreci öğelerinin aynı zamanda iletişim sisteminin öğeleri olduğu ortaya çıkmaktadır. İletişim sisteminin çerçevesi, kaynak ve alıcı ile sınırlanmaz.

Süreç, bir olayın düzenli olarak ve birbirini izleyen değişimlerle gelişmesi, başka bir olaya dönüşmesidir. İletişim, bireyin bilgi edinmesini ve buna göre tutum ve davranışlarıyla tepki geliştirmesini sağlayan bir süreçtir. İletişim sürecinin en temel ve genel özellikleri: **Kaynak ve Hedef, İleti / Mesaj, Kanal ve Araçtır.**

Kaynak, algılama, seçme, düşünme, yorumlama süreçlerinde ürettiği anlamlı iletileri simgeler aracılığı ile gönderen kişi ya da kişilerdir. **Hedef / Alıcı**, kaynaktan gelen iletileri belli biyolojik ve psiko-sosyal süreçlerden alıp yorumlayan ve bunlara sözlü, sözsüz tepkide bulunan kişi ya da gruplardır.

İleti, bir şeyi aktarmayı, iletmeyi isteyen kaynağın ürettiği sözel - görsel - işitsel fiziki bir üründür.

Kanal ve Araç, iletişimde kanal dendiğinde, ışık dalgaları, radyo dalgaları, ses dalgaları, telefon kabloları, sinir sistemi gibi iletiyi taşıyan fizik araçları kastedilir. İletişim araçları, içinde kanallar bulunduran ve kanallar yoluyla iletiyi alan, gönderen, yayan, belirli yapısal özelliklere sahip ortam ve nesnelere²⁰.

Bireysel varlığı ve toplumsal ilişkilerini iletişim yoluyla sürdüren insanı başka yaratıklardan ayıran özelliklerden birisi de bu iletişimde bulunabilme yeteneğidir²¹.

İletişim, en kısa ve yalın haliyle haberin, bilginin ya da en genel anlamıyla kültürün insan topluluklarına dağıtım olgusu olarak tanımlanabilir²².

İletişimden söz edebilmek için bir “ileti” kadar, bunun aktarımı, yayımı veya dağıtımını gerçekleştirecek araç ve tekniklere de gereksinim olduğu anlaşılmaktadır.

²⁰ Zillioğlu, a.g.k., s. 93-117.

²¹ A. Raşit Kaya, **Kitle İletişim Sistemleri** (Ankara: Teori Yayınları, 1985), s. 1.

²² Aysel Aziz, **Radyo ve Televizyona Giriş** Geliştirilmiş İkinci Baskı. (Ankara: A. Ü. Siyasal Bilgiler Fakültesi Yayınları, Yayın No: 460, 1981), s. 1-3.

8. 2. Sosyal Sistem ve Kitle İletişim Sistemi

Parsons ve Shils'e göre; bir sistemin en genel ve temel özelliği, parçaların birbirine bağlılığıdır. Birbirine bağlılığın esasına parçalar ve elemanlar arasındaki düzenli ilişkileri oluşturmaktadır. Başka bir deyişle, birbirine bağlılık bir sistemi oluşturan parçalar arasındaki ilişkiler düzenidir.

Parsons'a göre, toplumdaki her sosyal ve ekonomik amaçlı kurum, diğer kurumlarla ilişki içindedir. Bu ilişkiler bir üst sistem ve bir alt sistem biçimindedir. Sosyal sistem, kendisini oluşturan organize ilişkiler ağı olarak görülmesi gerektiğini belirtmektedir²³.

Sosyal sistem üç yönlü bir çevre içindedir.

1. Fiziksel
2. Kültürel
3. Teknolojik

Fiziksel çevre; arazi, iklim vb. Etkenleri içine alır. **Kültürel çevre**; normları, değerleri ve toplumun amaçlarını içerir. **Teknolojik çevre** ise; bilgi düzeyi ile bunun sonucu olan bütün ürünleri kapsamaktadır.

Sosyal sistemler, insanlar arası ilişkiler sistemidir. Toplum bir hareket sistemidir. Hareket sistemi ile toplumun bir durumu dört açıdan irdelenebilir:

1. Toplumun devam ettirilmesi (maintenance)
2. Sistemi oluşturan unsurların birleştirilmesi (integration)
3. Sistemin amaçlarına ulaşılması (goal-attainment)
4. Sistemin çevredeki değişikliklere uydurulması (adaptation)²⁴.

Sistem yaklaşımının temelinde; önemli olan bütündür, parçalar bu bütüne katıldığı oranda önemlidir. Başka bir anlatımla, sistemi esas alan bir bakış açısında ağırlık, o sistemin amaçları, sistemin içerdiği alt sistemler, alt sistemler arasındaki ilişkiler alt sistemlerin ana sisteme yaptığı katkı üzerinde toplanmaktadır.

²³ Erol Eren, a.g.k., s. 36.

²⁴ Ülkü Dicle ve İlhan Atilla Dicle, "Sistem Kuramı ve Toplumsal Örgütlere Uyarlanış" **TODAY Dergisi**, c. 2, sayı: 4, 1969, s. 87-89.

Sistemler çevreden girdiler alırlar, dönüşüm sürecinden geçirirler ve çevreye çıktı olarak verirler. Geribesleme mekanizması; çevrenin, sistemin çıktıklarına karşı bir tepki göstermesi olarak kabul edilir. Çevre bu tepkiye dayanarak sistem için daha sonraki girdilerini belirler.

Bir sistemin işleyiş sürecinde sistem-alt sistem ve açık sistem-kapalı sistem kavramları belirmektedir. Her sistemin belirli alt sistemleri olabileceği gibi yine her sistem başka büyük bir sistemin alt sistemleri arasındaki fonksiyonel bağlılık oldukça önemlidir.

Sistemleri açık sistem ve kapalı sistem olarak ele alındığında kapalı sistemlerin daha statik, açık sistemlerin ise daha dinamik olduğunu ve bu şekilde işledikleri görülür. Kapalı sistemlerde çevreye uyum açık sistemlere oranla daha az gerçekleşmektedir, bunu nedeni de kapalı sistemleri oluşturan iç parçaların yapı ve süreçlerini değiştirmeyip, uyumu sağlayamamasıdır²⁵. Kapalı sistemler statik bir denge içinde bulunurken, açık sistemler dinamik bir denge gerçekleştirirler.

Daha geniş kitlelere, çevrelere seslenebilmek, onlarla iletişim kurmak için sürekli çaba gösteren insan çağımıza ulaşıncaya kadar bu olanağı pek bulamamıştır. Yüzyılımızda gerçekleştirilen teknoloji, elektromanyetik dalgaların ve bunların alıcılarının kullanımı ile tüm kitleye seslenebilme olanağını vermektedir. Günümüz toplumlarında toplumsal iletişimin önemli bir kesiti, diğer bir deyişle haberin, bilginin en genel anlamıyla kültürün topluma yayımı, dağılımı özel olarak bu amaç için geliştirilmek araçlar yoluyla gerçekleşmektedir. Bu araçlar ve işleyişleri hemen tüm toplumlarda gerçek bir kurum haline gelmiştir. Böylece kurumlar içerisinde gerçekleşen iletişim olgusuna kısaca kitle iletişimi denilmektedir.

Kitle iletişim olgusu için belirli ön koşulların oluşmuş olması gerekmektedir. Bu koşullardan birincisi, yazılı iletileri geniş kitlelere sunabilmek için yeterli kağıt üretiminin olması ve bunları işleyebilecek tekniklerin ortaya çıkmasıdır. Toplumun belirli bir teknoloji ve üretim gücü düzeyine ulaşmış olması önkoşuldur. İkincisi, kitlesel olarak üretilen basılı haber metinlerini tüketecek bir kitlenin oluşmuş olması gereklidir.

²⁵ Erol Eren, a.g.k., s. 38-158.

Sıralanan koşullar kitle iletişiminin toplumların tarihsel gelişmesinin belirli bir evresinde ortaya çıktığını göstermektedir. Yeni oluşan toplumsal biçimleniş ve üretim teknolojisine koşut olarak iletişim araçları da gelişmekte, karşılıklı bir etkileşim süreci içinde toplumsal gelişmede bir etken olarak yer almaktadırlar. Bu süreç içerisinde oluşan iletişim kurumları da giderek toplumsal-siyasal bir güç ögesi niteliği kazanmaktadırlar²⁶. Kitle iletişiminin bazı özellikleri şu şekilde özetlenebilir.

1. Kitle iletişiminde kaynak, bir kurum ya da bir organizasyondur.
2. Kitle iletişim kaynaklarının, gönderdikleri mesajları kitlelerin özelliklerine uydurmaları çok güçtür.
3. Bireylerarası iletişim sistemlerine oranla, kitle iletişim sistemlerinin geri besleme mekanizmaları çok daha zayıftır.
4. Kitle iletişiminde, mesajın alıcılar tarafından seçici bir dikkat ve algılamaya tabii tutulması söz konusudur.
5. Kitle iletişiminde mesajın yeniden üretilmesi söz konusudur.
6. Toplumdaki yenilik ve değişiklik kararlarında, kitle iletişim araçları bilgi vermede kullanılmaktadır.
7. Kitle iletişim sistemleri oldukça karmaşıktır. Her mesajın farklı bakış açısı ve iletişim kurmada farklı bir amacı vardır.

Kitle iletişiminin, bazı fonksiyonlarını özetlemek gerekirse;

1. Temel politikalarda görüş birliğini teşvik ederek toplumu bütünleştirmek.
2. Halkın çevresinde olup bitenlere ışık tutmak ve kamuoyunu dünyada gelişen sorunlara karşı aydınlatmak.
3. Sosyal yapının çeşitli unsurlarının koordinasyonunu sağlamak, öylece toplumun her üyesini ne tür güçlerle bir arada yaşaması gerektiği konusunda bilinçlendirmek.
4. Toplum sorunlarına karşı öneriler getirerek kamuoyuna destek olmak.
5. Teknik ve kültürel yeni oluşumları, yeni terimleri tanıtarak toplumsal diyalog boyutlarını genişletmek.

²⁶ Kaya, a.g.k., s. 2-3.

6. Toplumun kültürel mirasını temsil eden bilgi birikimi ve düşünceleri nesilden nesile aktarmak.
7. Zevk, tercihler ve modayı canlı tutmak.

Sistemlerin, kendilerini oluşturan alt sistemlerden oluştuğu ya da örgütlenmiş ve bölünmez bir bütün olduğu düşünülürse kitle iletişim araçlarının bir sistem olarak ele alınması olasıdır. Toplumdaki her sistem gibi kitle iletişim araçlarının da alt sistemleri bulunmaktadır. Sosyal ilişkiler, bilim, sanat, eğitim, din, hukuk gibi toplumun sistemleri kitle iletişim araçlarının sistem olarak kabul edildiğinde, iletişim araçlarının alt sistemi olarak görülmektedir. Her alt sistemin tek başına sistem olabileceği ve alt sistemler arasındaki iletişim görülmektedir.

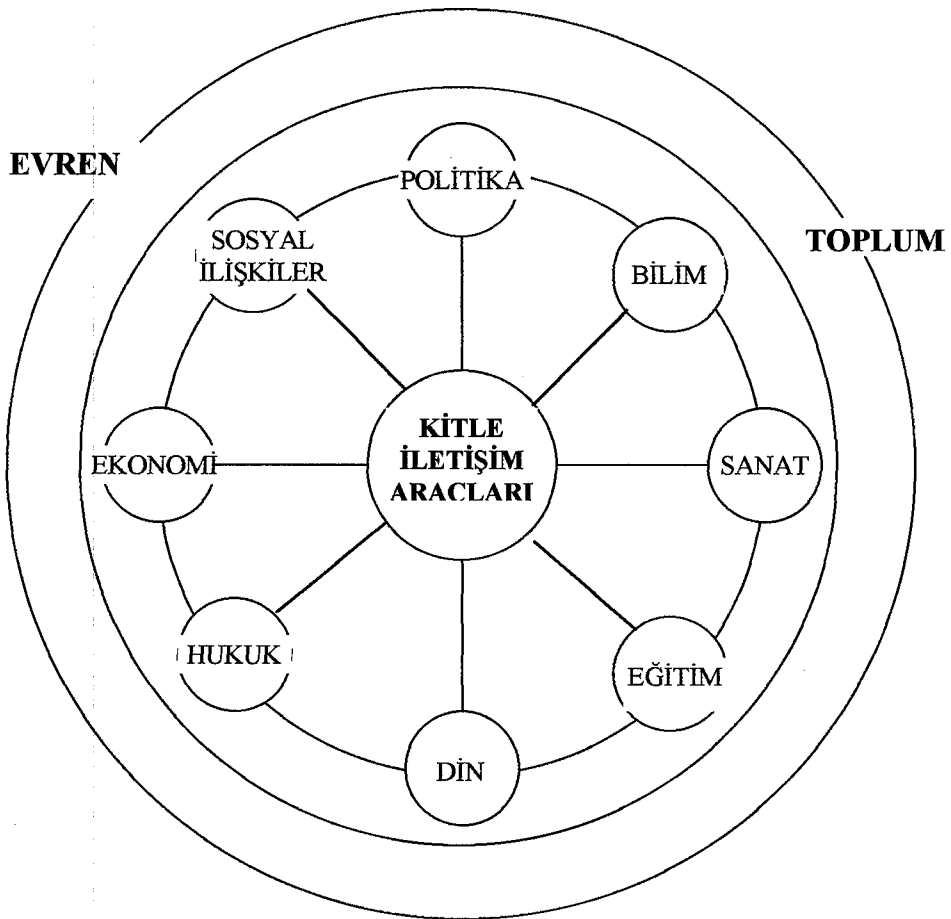

Şekil 2: Toplum ve Toplumu Oluşturan Alt Sistemler (Kaynak: Lutz Huth & Sheila Lodge, Challenges to Advertising Research (Berlin: Teil 2, 1995), s. 3.)

Alt sistemler, toplumun içinde birer alt sistem olarak ele alınabileceği gibi, bu sistemleri soyutlayarak kendileri de birer sistem olarak ele alınabilirler. Kitle iletişim araçlarını bir sistem olarak ele alındığında çevresini, kendinden olmayan her şeyin oluşturulduğu görülebilir. Kitle iletişim araçlarının diğer alt sistemlerle olan ilişkisini ise,

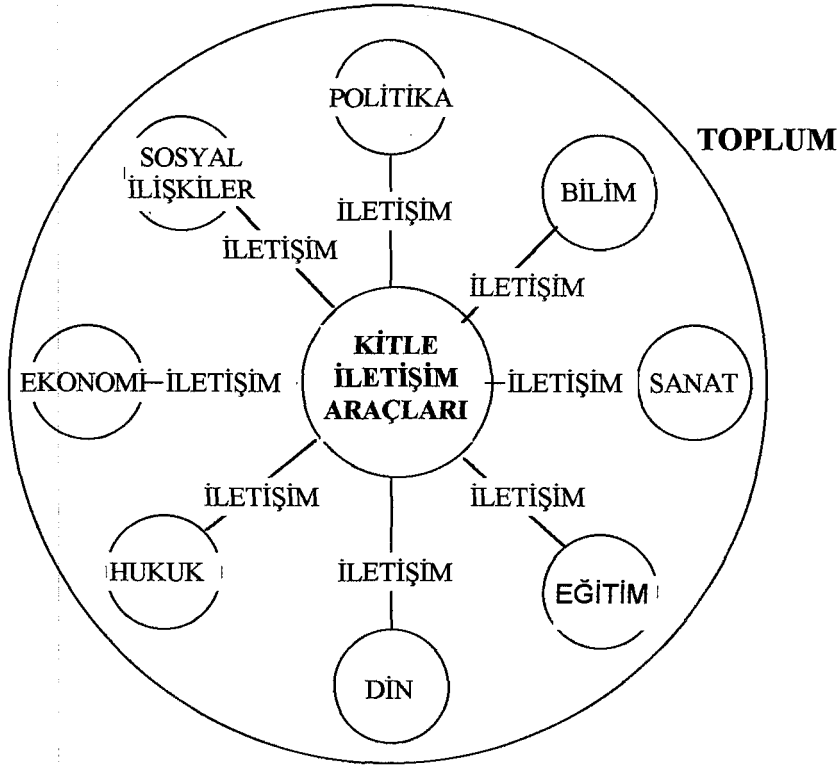

Şekil 3: Kitle İletişim Araçlarının Diğer Alt Sistemlerle İlişkisi (Kaynak: Lutz Huth & Sheila Lodge, Challenges to Advertising Research (Berlin: Teil 2, 1995), s. 3.)

Kitle iletişim araçları; radyo, televizyon, haber ajansları, gazeteler, periyodik yayınlar, filmler, ansiklopedik yayınlar - reklamcılık ve halkla ilişkileri kapsamaktadır. Bunlardan gazete, dergi, radyo ve televizyon büyük ve etkin kitle haberleşme araçlarıdır²⁷.

Kitle iletişim araçlarının çağdaş biçimleri ilk kez 18. Yüzyılda İngiltere'nin tarımsal kapitalist topluma dönüşmesiyle birlikte çıktı. İlk kez orada sanat ürünü bir mal oldu. Pazar ilişkilerinde kültür kurumları da görünmeye başladı. Kitaplar, gazeteler,

²⁷ Güneş Berberoğlu, **Basın İşletmeciliği** (İstanbul: Gazeteciler Cemiyeti Yayınları, Yayın No: 34, 1991), s. 19-21.

dergiler, kitapçılar ve kütüphaneler; eleştirir ve eleştirmenler; gazeteciler ve yazarlar; en çok satan kitaplar ...

Kitle iletişim araçlarının ilk ve büyük görevi toplumsal bilginin oluşturulmasıdır. Seçilip verilen toplumsal bilgiler yoluyla biz “dünyaları”, başkalarının yaşadıkları gerçekleri, bütünlüğü kavrarız.

Çağdaş sermaye ve üretim koşulları altındaki toplum daha karmaşık ve çok yanlı oldukça, şekil bakımından daha da çoğulcu olarak biçimlenir. Bölgesel, sınıflar, alt sınıflar, kültürler, alt kültürler, mahalleler, topluluklar, çıkar grupları içinde, yaşam kalıpları sersemletici karmaşıklıkla düzenlenir, yeniden düzenlenir. Bu çoğulculuk, toplumsal yaşamı sayısız şekillerde sınıflama ve düzenleme yollarını getirir. Çağdaş kitle iletişim araçlarının ikinci görevi bu çoğulculuğu yansıtma ve bu çoğulculuk üzerinde yansımalar yapma, bu çoğulculukla nesneleştirilmiş sözcükler, ideolojiler ve yaşam biçimlerinin sürekli bir kaydını tutmaktır. Burada, farklı toplumsal bilgi tipleri sınıflanır, sıralanır, düzene konur, “yeğlenen toplumsal gerçek haritalarının” içine referans yerleştirilir.

Kitle iletişim araçlarının üçüncü görevi, bu görüş açısından, yeğlenerek sunulan ve tasnif edileni düzenleme, orkestra etme ve bir araya getirmedir²⁸.

Kitle iletişim araçlarının işlevleri:

1. Haber verir,
2. Eğitir,
3. Eğlendirir,
4. Mal ve hizmetlerinin tanıtılmasını sağlar,
5. İnandırır ve harekete geçirir.

Kitle iletişimi sistem teorisi açısından dikkate alınacak olursa, kitle iletişimini bir sistem veya sosyal sistemin alt sistemi olarak değerlendirmek gerekmektedir. Kitle iletişim araçlarının toplumsal yaşam için fonksiyonlarını, iletişim araçlarının fonksiyonları şeklinde değerlendirilebilir. Bu noktada karşılaşılan ilk sorun kitle iletişim sisteminin çevresini ekonomik sistem, siyasi sistem, eğitim sistemi ve diğerleri oluşturmaktadır. Kitle iletişim sisteminin çevresini oluşturan bu sistemler veya ait sistemler aynı zamanda iletişim sisteminin fonksiyonlarını da oluşturmaktadır.

²⁸ Kaya, a.g.k., s. 2-3.

Kitle iletişim araçlarının toplumsal fonksiyonları ile anlatılmak istenen aynı zamanda iletişim araçlarının sosyal sistem veya sosyal uyum fonksiyonlarıdır.

Bu fonksiyonlar;

1. Sosyalleşme Fonksiyonlar: Sosyo-ekonomik süreçte kitle iletişim araçlarının etkileri
2. Siyasi Fonksiyonlar: Kamuoyu oluşturmaya yönelik
3. Ekonomik Fonksiyonlar: Doğrudan ya da dolaylı kar sağlamaya yönelik fonksiyonlar
4. Enformasyon Fonksiyonlar: Alıcının bilgi eksikliğini gideren fonksiyonlardır²⁹.

Sistem, sosyal sistem, kitle iletişimi, kitle iletişim araçları ve çalışma sırasında üzerinde sıklıkla durulacak kitle iletişim aracı olan basın da sistemin bir parçası konumundadır. İletişim bazında, genelden özele gidilen sıralamada, iletişim, kitle iletişimi, kitle iletişim araçları ve basın bulunmaktadır. Çalışmada önemli bir yeri bulunan basına da değinilmesi gerekirse;

Basın; belirli zamanlarda basılıp, her çeşit haberi ve fikirleri topluma ulaştıran tüm yayın ürünleridir.

Pierre Denoyer, basını şöyle tanımlamaktadır:

“Basın olmadan yönetmek, muhalefet etmek, öğrenmek ve öğretmek, inandırmak, çalışmak veya dinlenmek, satın almak veya satmak artık olanaksız hale gelmiştir. Basın hiç bir şeye yeterli değildir. Fakat basın herşeye ve herkese gereklidir”³⁰.

Basın, toplumsal bir iletişim kurumudur ve içinde bulunduğu toplumun en önemli toplumsal dinamiklerden biridir. İçinde bulunduğu toplumun gelişmesi yönünde de rol oynayabilir, geri kalmasında da. Özellikle demokratik toplumlarda basının son derece önemli olarak kabul edilen ve en çok bilinen kamusal görevleri ya da bir başka bir anlatımla toplumsal işlevleri bulunmaktadır. Bunlar; haber verme, denetim ve eleştiri, kamuoyunu aydınlatma ve oluşturma ile eğitme ve eğlendirme işlevleridir.

Öke, Lazarsfeld ve Merton gibi sosyologların, basının iki önemli toplumsal görevi üzerinde durduklarını söylemektedir. Bunlardan birincisi statü kazandırıcı

²⁹ Gökçe, a.g.k., 1993, s. 85-86.

³⁰ M. Nuri İnuğur, **Basın ve Yayın Tarihi** Geliştirilmiş İkinci Baskı. (İstanbul: Çağlayan Kitapevi, 1982), s. 20.

görev, ikincisi de ahlaki görevdir. Birinci görevde basın, dikkatini bazı kişisel sorunlar, öğütler ve hareketler üzerinde toplayarak veya onlardan kaçırarak prestij kazandırmakta ve otoriteyi güçlendirmektedir. İkinci görev de ise, toplumsal kuralların güçlendirilmesi için, sapmaları halkın gözleri önüne sermek gibi bir misyon üstlenmiştir.

Öke, Laswell'in bu görevlendirmeyi şu şekilde belirttiğini söylemektedir:

“Birinci görev, çevrenin gözlemlenmesi; kitle haberleşme araçları böylelikle çevrede bulunan ve topluluğu etkileyen tehlike ve imkanları ortaya koyar. İkinci görev, açıklayıcılık ya da yorumculuk; haber araçlarının, haberleri okuyucu kitlesinin davranışlarını eşgüdecek bir biçimde seçmesi, değerlendirmesi ve yorumlanması. Kimi konuların dikkate sunulurken kimilerinin de dikkatten uzak tutulması. Üçüncü görev, toplumsal mirasın bir kuşaktan öbürüne iletilmesi.

Schramm'a göre basın;

- a) Tehlikeli ve fırsatları haber veren bekçi,
- b) Önemli toplumsal sorunlar konusunda uzlaşma ve karara varmayı kolaylaştırmak üzere alternatifler sunan danışman,
- c) Toplumun yeni üyelerine, kurulu kültürü ileten öğretmen,
- d) Güldüren, dinlendiren, eğlendirici,
- e) Ticareti hızlandıran ve genişleten işadamıdır”

Öke, Bernard Berelson ve Morris Janowitz'in toplum tarafından basına verilen görevi şu şekilde tanımladıklarını söylemektedir:

- a) Anlamlı bir çerçeve içinde günün olaylarını doğru, tam ve mantıklı bir biçimde sunma ,
- b) Kanaat ve eleştirilerin değiş tokuş edildiği bir forum olma,
- c) Toplum içindeki grupların kanaatlerini ve tavırlarını birbirine duyurabilecekleri bir araç olma,
- d) Basının yansıttığı bilgi, düşünce ve duygu akımları ile toplumun bütün üyelerine erişebilme³¹.

Kitle iletişim araçlarının gücü ve etkisi yadsınmayacak boyutlardadır. Özellikle yazılı basın, hızlı bir değişim sürecine girmiştir. Gücünü ve etkinliğini hedef kilesi olan okuyucularından alan yazılı basın, yerine getirdiği haber verme, bilgi iletme,

³¹ M. Kemal Öke, *Gazeteci* (Ankara: Çağdaş Gazeteciler Derneği Yayınları, Yayın No: 11, 1994), s. 158-160.

toplumsallaştırma, güdüleme, tartışma ortamı hazırlama, eğitime, kültürün gelişmesine ve yayılmasına katkı sağlama, eğlendirme, bütünleştirme gibi bir dizi alt işlev olarak kabul edebileceğimiz işlevleriyle, günümüz çağdaş toplumların vazgeçilmez bir iletişim ve toplumsallaşma aracı durumuna gelmiştir³².

Toplumsal bir kurum olarak daha önce belirtilen ve son derece önemli işlevlerle donanmış basın, özellikle özgürlükçü sistemler için ne anlama geldiğinin de bu çerçevede tartışılması gerekmektedir. Çünkü, basının kamusal görevlerini ya da işlevlerini tam anlamıyla yerine getirebilmesi için içinde bulunduğu ülkenin siyasal yapısının ve var olan iletişim ortamının, basına uygun ortamı sağlaması gerekmektedir.

İçel, devletin basın faaliyetlerine ne derece az katılırsa basının kamusal görevlerinin o derece de önem kazandığını, basına ilişkin yatırım yapacakların toplum içinde serbestçe doğdukları takdirde, bu kamusal görevlerin gerçek değerini bulacağını söylemektedir.

Kamusal görevlerin tam anlamı ile ve gerçeğe uygun olarak yerine getirilmesi için, basının devletin her türlü baskısından uzak kalması gerektiğini vurgulayan İçel, basın faaliyeti kamusal bir görevdir diye, devletin kendi politik çıkarlarına uygun biçimde basına görevler yüklemesine izin de verilemeyeceğini belirtmektedir.

İçel'e göre; özgür, devlet gücü tarafından güdülmeyen ve sansüre tabi olmayan bir basın özgürlükçü devletin temel bir ögesidir; özellikle düzenli biçimde yayımlanan politik basın, modern demokrasi için zorunludur³³.

İçel, basının dördüncü güç olmasının nedenine ve kamusal görevleri açısından diğer toplumsal denetleme kurumlarından ayrılan yönlerine ilişkin olarak da;

“Çağdaş özgürlükçü demokrasilerde iktidardaki çoğunluk partisi veya koalisyon partileri yürütme gücünü ellerinde tuttıkları gibi, parlamentoda çoğunluğa sahip olmaları nedeniyle yasama gücünü de egemen durumdadırlar. Hatta bu derecede olmasa dahi, iktidar partisinin yargılama faaliyetine de etki yapabileceği gözlenebilmektedir bazı zamanlar. İşte bu durum, çağdaş demokratik düzenlerde diğer üç kuvvetten, üç güçten, üç erkten bağımsız dördüncü bir erke ihtiyaç duyulmasını sonuçlamıştır. Kontrol erk ya da denetleme erki adı verilen bu gücün görevinin devlet mekanizmasının işleyişini denetleme ve eleştirme

³² Emel Sevsay, “Modernleşme ve Toplumsallaşma Sürecinde Kitle İletişim Araçları,” **Marmara İletişim Dergisi** (İstanbul: M. Ü. İletişim Fakültesi Yayınları, Yayın No: 2, 1993), s. 150.

³³ Kayıhan İçel, **Kitle Haberleşme Hukuku** Geliştirilmiş İkinci Baskı. (İstanbul: İ. Ü. Basın Yayın Yüksekokulu Yayınları, Yayın No: 1, 1985), s. 80.

yoluyla sapmaları önleme olduğu kabul edilmektedir. Muhalefetteki siyasal partiler, sendikalar, diğer meslek ve çıkar birlikleri ve batıda Hristiyan ülkelerinde kilise içinde sahip bulunduğu bağımsızlık ve prestij özellikleri ile devlet mekanizmasını en iyi ve etkin biçimde denetleyebilecek güç, basındır. Bu nedenle basının yasama, yürütme ve yargılama erkleri karşısında onlardan bağımsız bir kontrolcu olarak, bir denetleyici olarak dördüncü erki oluşturduğu, bugün genellikle kabul edilmektedir. Yalnız ülkedeki her güç gibi, her örgüt gibi, her kuruluş gibi ve her vatandaş gibi basın da o devletin kanunlarına, o devletin hukuklarına bağımlı olmak zorundadır. Buradaki bağımsız devlet içinde devlet anlamına gelen bir bağımsızlık değildir³⁴” demektedir.

Eren; demokratik toplumlarda basının en önemli görevinin, genel faydayı ilgilendiren olay ve konularda açıklamalar yapmak, haber ve bilgi vermek, eleştiri ve değer yargıları sunmak amacıyla kamuoyunu oluşturmak ve toplumu aydınlatmak olduğunu belirtmektedir. Eren’e göre, gerçekten de basının görevi, okuyucuya, toplumu ilgilendiren olaylar hakkında yönlendirmek, kamu yararıyla ilgili sorunlarda fikir alış verişini başlatmak, toplumu ilgilendiren konularda pratik çözümlerin bulunmasına çalışmak, devlet yönetimi ve özellikle kamu parasının harcanması konusunda bilgi istemek, devlet işlerindeki her türlü suistimalleri bulmak, meydana çıkartmaktır³⁵.

Aziz, basının işlevlerine ilişkin düşüncelerini basın kurumunun tanımından hareketle açıklamaktadır:

“Basın, insanların öğrenmek ve bilmek haklarını gerçekleştiren, bu konudaki gereksinimlerini karşılayan araçlar bütünüdür ve kişilerin öğrenme ve bilme hakları, ancak olayların kendilerine duyurulması ile gerçekleşebilir.”

Aziz, bu duyuru olanağını geniş ve etkin biçimde sağlayan araçlardan birinin de basın olduğunu vurgularken, “öğrenme ve bilme hakkı, yalnızca olayların ne olduğunun belirtilmesi ya da duyurulması ile gerçekleşmiş olmaz. Ayrıca olaylarla ilgili görüşlerin açıklanması, yorum, inceleme ve eleştirilerin yapılması da, o toplumda yaşayan kişilerin öğrenme ve bilme haklarının gerçekleştirilmesi yönünde zorunlu öğelerdir” demektedir³⁶.

Yüksel ve Demiray, toplumsal yapı içinde basını; “Basın, toplum yaşantısında habercilikten eğlenceye, kültürel değerleri etkilemeden

³⁴ Kayıhan İçel, “Devlet Basın Arasındaki Karşılıklı İlişkiler,” **Basın ve Basının Karşılaştığı Hukuki Sorunlar** (İstanbul: Hürriyet Eğitim Vakfı Yayınları, Yayın No: 3, 1993 Yılı I. Seminer Tutanakları, 1984), s. 51.

³⁵ Fikret Eren, “Basında Hukuki Sorumluluk,” **Türk Basınının Sorunları Sempozyumu** (Ankara: A. Ü. Basın Yayın Yüksekokulu Yayınları, 1986), s. 36.

³⁶ Aziz, a.g.k., s. 50.

eđitime kadar uzanan yelpaze ierisinde, birok iřlevi yerine getiren toplumsal bir kurum durumundadır; daha da te, demokratik yapılı toplumlarda drdnc kuvvet olarak kabul edilmektedir. Basının demokratik toplumlarda drdnc kuvvet olarak anılmayı hakketmesinde kuřkusuz yazı ve baskıda ki deđiřebilir bilgilerin depolanması, aktarılması ve basılı malzemelerin dađıtımını kolaylařtıran geliřmelerin payı olduka nemlidir. Bilgi haber, belge, olay ve yorumun kamuoyuna kısa bir srede, saklanabilir ve tekrarlanabilir nitelikte, derinlemesine veya yzeysel olarak iletilmesi, basının toplumsal yapılanma iindeki yerini ve nemini giderek arttırmıř ve bugn demokratik toplumlarda drdnc kuvvet olarak konumlandırılmıřtır³⁷ Őeklinde ifade etmektedirler.

Gevgili, basının, haber verme ve kamuoyu oluřturma gibi geleneksel iřlevlerinin yanısıra Trkiye gibi hızlı geliřen toplumlarda tarihsel bir grev daha yklendiđini, bunun da sosyal yapının deđiřmesine katılma iřlevi olduđunu belirtmektedir. Toplumbilimci Max F. Millikan'ın da belirttiđi gibi, modernleřme ve kalkınma yolunda topluma yeni deđer yargıları getirme grevinin nemli lde yıđınsal iletiřim aralarına dřtđn ileri srmektedir. Gevgilili'ye gre, hem daha dinamik bir kalkınma iin gerekli kltrel ortam yaratılmıř, hem de geniř halk yıđınlarının bu ortama katılması gerekleřtirilmiř olacaktır. Basın'a yeni kltrn yaratılmasında dřen grev bu nedenlerle sanıldıđından da byktr³⁸.

Oskay; geri toplumların kuruluř ve yenileřme dnemlerinde yıđınsal iletiřim gerekleřtirileceđi iřlevleri, teorik ve pratik olarak;

1. Ulusal geliřimin dođrultusu ve hızı hakkında kamuoyuna bilgi vermek; bu grevi yerine getirirken kamu grevlilerini ve yneticileri halk adına denetlemek. Halkı yenileřme ve geliřme alanlarındaki iřler iin zendirmek.
2. Halka ekonomik ve siyasal karar alma ve eyleme geme srelerine katılma olanađı hazırlamak. İki yanlı bir iletiřim srecine girerek halktan yneticilere ve yneticilerden de halka bildiri akıřını gerekleřtirerek, toplumsal benzeřim, iřbirliđi ve grř birliđini sađlamak.

³⁷ A. Haluk Yksel ve Uđur Demiray, **Basının Toplumsal İletiliřimdeki İřlevleri** (Eskiřehir: A. . Eđitim Teknolojisi ve Yayın Eđitim Vakfı, Eđitim Arařtırma ve Bilimsel Yayınlar Dizisi, Yayın No: 002, 1988), s. 24.

³⁸ Ali Gevgilili, "Dnya'da ve Trkiye'de ađdař Basının Geliřimi ve Sorunları" **Basın Yayın Yılıđı** (İstanbul: İ. . Sayı: 1 No: 3, 1988), s. 129.

3. Halka yeni bir sosyal yapıda, topluma yük olmaksızın etken biçimde yer almasına fırsat verecek yeni becerileri öğretmek³⁹ şeklinde sıralamaktadır.

Gevgilili konuyla ilgili olarak; “Belirli toplumsal grupların ya da sınıfların elde ettikleri davranış kalıplarından doğan günlük yaşantıda, basın, bu işlevleri yine ancak belirli koşullar altında gerçekleştirebilir. Bütün hızlı gelişen toplumlar, yığınsal iletişim araçlarını kalkınmanın dinamosu gibi kullanabilmiş olan toplumlardır. Geri toplumlarda halktan kopuk aydın ile aydından umutsuz halk arasında rastlanan klasik çelişme ancak bir dinamik karşılıklı kalkınma süreci içinde yok edilebilir⁴⁰” görüşünü bildirmektedir.

Haber Verme İşlevi

Basının kamusal görevlerinin başında, temel işlevi olan “haber verme” görevi gelmektedir. Basın için bir hak da olan bu görev, kamu yararı taşıyan bir olayı topluma haber verme, bildirme hakkıdır.

Eren’e göre, haber verme hakkına olayları açıklama hakkı da denilmektedir. Basın haber verme hakkını kullanırken, olayı topluma açıklarken, hiç bir değerlendirme ve eleştiri yapmaz, olayı, somut ve gerçek oluşuyla verir.

Haberde “somut gerçeklik = doğruluk ilkesi” geçerlidir ve bu tür basın açıklamalarında olay hakkında okuyucuya hiç bir değer yargısı ve tenkit sunulmaz. Daha genel deyimiyile, habere yorum katılmaz, haberde taraf olunamaz ve okuyucu kendi yargıları ile başbaşa kalır⁴¹.

Berksoy, haber verme işlevinin önemine değinirken, bu önemin nedenlerine dikkat çekmeye çalışmıştır. Berksoy, kamusal ilişkiler üzerine hüküm verilirken değerlendirilen unsurun genellikle haberler olduğunu söyleyerek, gazetecilik yapan araçların ‘haber verme işlevini, gazetecilik ahlakı ve gazetecilik sorumluluğuyla çok yakından ilişkilendirilmiştir. Bu ilişkilendirmeyi;

“Bazı haberlerin tam olarak yansıtılmamasıyla veya hatalı ya da kasıtlı olarak yanlış yansıtılması sözünü ettiğimiz bu kamusal ilişkiler üzerine hükümlerimizi saptırabilir. İşte bu, doğrudan gazete okuru dışında, topluma yansıyan bir dış maliyettir, sosyal maliyettir. Özgür ve

³⁹ Ünsal Oskay, *Kitle Haberleşme Teorilerine Giriş* (Ankara: A. Ü. Siyasal Bilgiler Fakültesi Yayınları, 1969), s. 14.

⁴⁰ Gevgili, a.g.m., s. 130.

⁴¹ Fikret Eren, a.g.m., s. 37.

özerk olduğu savıyla hare⁴²ket eden gazete, aslında ekonomik ve sosyal belli değer yargılarının temsilcisidir. Doğal olarak bu değer yargıları haberlere de yansyacaktır. Sonuçta toplum bazı dışsallıklarla karşı karşıya kalabilecektir. Gazete haber verme işlevlerini sorumluluk duygusuyla yerine getirdiğinde hiç kuşkusuz bundan doğrudan yararlanan birey dışında toplum da bir dış fayda, sosyal fayda elde edecektir. Ama tersine kamuyu yanıltıcı nitelikte verilen haberler ya da niteliksiz haberler örneğin dedikodu haberciliği hem toplumsal hem de zihinsel gelişmeyi geçiktirecek önemli bir sosyal maliyet oluşturacaktır” şeklinde açıklamaktadır.

Toplumsal bir hareket veya toplumsal bir ortak düşünce, ancak bazı olayların, bazı durumların bilinmesi ile oluşmaktadır. Bu durumda, toplumsal bir hareketin oluşabilmesi için bilgi ve haber akışının da, toplumda sağlıklı ve düzenli olması gerekliliği ortaya çıkmaktadır⁴³.

Giritli de, basının doğru haber ve bilgiyi kapsayacak şekilde haber iletme ve bunları yorumlama işlevinin, toplumda kamuoyunun oluşumunu başka bir anlatımla toplumsal hareket veya toplumsal düşüncenin şekillenmesi üzerindeki etkilerini arttırdığını belirtmektedir. Basının bu işleyişi ile kamuoyunun, ilgilendiği bir konu hakkında daha ayrıntılı bilgi sahibi olmasını sağladığını, alınan haber ve bilgilerle yorum yapabilecek ve fikir beyan edebilecek duruma gelmesinde kamuoyuna yardımcı olduğunu belirtmektedir⁴⁴.

Otoriter devlet sisteminde rejimin, vatandaşlardaki sürü içgüdüsüne dayandırıldığı, bunun sonucu olarak da bu tür rejimlerin görevlilerinin, vatandaşların davranışlarını her zaman kuşkuyla izleyerek, rejim paralelindeki sürü içgüdüsünden sapan davranışların belirlendiğidir. Demokratik rejimlerin güvencesi vatandaşların eleştirel katkıları olduğu, vatandaşın sözcüsünün ise basın olduğudur.

İçel, “Bu nedenle özgürlükçü demokrasilerde basının en önemli kamusal görevi, tüm kamusal yaşantının kontrolü, tüm toplumsal yaşantının kritiğidir”⁴⁵ demektedir.

⁴² Turgay Berksoy, “Sosyal Fayda ve Maliyetleri Yönünde Basın Sektörü ve Promosyonların Değerlendirilmesi”, **Marmara İletişim Dergisi** (İstanbul: M. Ü. İletişim Fakültesi Yayınları, Sayı: 3, Temmuz 1993), s. 218.

⁴³ Alfred Sauvy, **Kamuoyu** çeviren: Süheyl Gürbaşkan (İstanbul: İstanbul Reklam Yayınları, 1974), s. 2.

⁴⁴ İsmet Giritli, **Çağımızda Haberleşme** (İstanbul: Gazeteciler Cemiyeti Yayınları, 1986), s. 16.

⁴⁵ İçel, a.g.m., s. 51-52.

Siyasi rejim olarak özgürlükçü-çoğulcu demokrasiyi benimseyen ülkelerde basın, kamuoyu adına siyasi iktidarın kullanılmasını denetleme ve eleştirme gibi önemli bir fonksiyona sahip olduğunu, demokrasilerde basını dördüncü kuvvet yapan bu önemli kamusal görevin, siyasal iktidarı kullananlarla basını karşı karşıya getirmektedir⁴⁶.

Yüksel ve Demiray da, özgürlükçü demokrasilerde basın, bütün toplum yaşantısının işleyişi, denetimi ve eleştirisi ile, alternatif yorum ve değerlendirmeler yapma yolunda bir yol gösterici. Ulusal gelişimin doğrultusu ve hızı hakkında kamuoyuna bilgi vermek; bu görevi yerine getirirken kamu görevlilerini ve yöneticilerini halk adına denetlemek, basının topluma karşı yerine getirmesi gereken görevleri olarak değerlendirilmektedir⁴⁷.

Basının kamusal görevine ilişkin olarak Eren; denetim ve eleştirme işlevinin, basının belirli bir olay, konu veya durum hakkında görüş bildirmesini, değer yargısını açıklamasını ifade ettiğini, henm olayın açıklanması hem de eleştiri yapılmasının, gerçek olgu ve olaylara dayanması gerektiğini, verilen haberin, yapılan eleştirinin gerçekleri yansıtmaması ile hukuka aykırılığın oluşacağını⁴⁸ belirtmektedir.

Eğitme ve Eğlendirme İşlevi

Basının bir diğer kamusal görevi de eğitme ve eğlendirme işlevidir. Basın bireylerin kültürel yaşamını zenginleştirici ve kültürün yayılması misyonunu üstlenmiştir.

Teknik ve ekonomik gelişmeye uygun olarak vatandaşın eğitim fonksiyonunun basına adeta yetişkinlerin okulu niteliğini kazandırdığını, halkla parlamento ve hükümet arasında bağlantı kurulması, diyalog sağlanması görevini de yerine getirmektedir. Azınlıkların görüşleri ve sorunları da yansıtılarak yöneticilerin bu sorunlarla ilgilenme olanağı sağlar⁴⁹.

Basının; Kamuoyunu Aydınlatma ve Oluşturma İşlevi, Kamuoyunun Gündemini Oluşturma Süreci, Basının Gündem Oluşturması ve Basın Gündeminin Oluşması

⁴⁶ Ahmet Öztürk, "Türkiye'nin Demokratikleşme Sürecinde Yaşadığı Basın Özgürlüğü Sorunu", *Marmara İletişim Dergisi* (İstanbul: M. Ü. İletişim Fakültesi Yayınları Sayı: 4, Ekim 1993), s. 115-116.

⁴⁷ Yüksel ve Demiray, a.g.k., s. 57.

⁴⁸ Fikret Eren, a.g.m., s. 37.

⁴⁹ İçel, a.g.m., s. 53.

kavramlarına çalışmanın Kitle İletişiminin Kamuoyu Oluşumuna İlişkin Yaklaşımlar başlıklı üçüncü bölümünde yer verilmiştir.

Türkiye’de Basının Gelişimi

Türk basın tarihini siyasal ve hukuki açıdan belirli olayların damgasını taşıyan dönemlere ayırmak ve Türkiye’de basının geçirdiği aşama ve gelişmeleri, bu dönemlere göre incelemek gerekmektedir.

1. Tanzimat Dönemi Basın 1831-1876
2. Birinci Meşrutiyet ve İstibdat Dönemi Basın 1876-1908
3. İkinci Meşrutiyet Dönemi Basın 1908-1918
4. Mütakere ve Kurtuluş savaşı Dönemi Basın 1918-1923
5. Cumhuriyet Dönemi Basın 1923 ve Sonrası
6. Tanzimat Dönemi Basın 1831-1876

1. Tanzimat Dönemi Basın 1831-1876

II. Mahmut, Abdülmecit ve Abdülaziz’in padişahlık yıllarını kapsayan bu döneme, Türk basınının doğuş dönemi demek daha doğru olacaktır.

Hükümet tarafından çıkarılan ilk Türk gazetesi Takvim-I Vekayi’nin çıkış nedenleri, Mukaddeme-I Takvim-I Vekayi başlığı altında ve özel bir sayıda şu şekilde özetlenmektedir.

“Eskiden Vak’anüvis denilen resmi tarih yazarları vardı. Bunlar yaşadıkları dönemin önemli olaylarını yazarlardı. Ancak yazılar yirmi otuz yıl sonra bastırılabilirdiğinden halk gerçekleri zamanında öğrenemiyor, çoğu kez olaylar yanlış yorumlanıyordu. İşte bu mahzurları önlemek, iç ve dış olayları halka zamanında duyurabilmek için Takvim’I Vekayi çıkmaktadır.”

Fransa’da ilk gazete (La Gazette) 1631 yılında çıkarılmıştır. Ülkemizde Türkçe gazete ise bundan iki yüz yıl sonra 1831’de yayın hayatına girmiş bulunmaktadır.

1 Ağustos 1840 yılında çıkan Ceride-I Havadis gazetesinin basın tarihindeki nemi, özel çaba ve devlet sermayesi ile çıkarılan ilk gazete olması yönündedir.

Takvim-I Vekayi’den otuz yıl sonra William Churchill’in yarı resmi gazetesi Ceride-I Havadis’ten yirmi yıl sonra 21 Ekim 1860’da yayın hayatına başlayan Tercüman-ı Ahval, özel teşebbüs tarafından ve hazineden yardım almadan çıkarılan ilk Türk gazetesidir.

İlk siyasi makaleleri sütünlarına koyan, kendinden öncekilere göre bir gazete niteliğine bürünen ve fikir gazeteciliği çağrını açan gazete Tercüman-ı Ahval'dir.

2. Birinci Meşrutiyet ve İstibdat Dönemi Basın 1876-1908

Bu dönemin özelliği basının halk kitleleri ve hükümet çevrelerinde etkisinin artmasıdır. Abdülaziz'in padişahlığı sırasında bir çok aydının sürgüne gönderilmiş olmasına rağmen, basın halkın günlük hayat ile yakından ilgilenmeye başlamıştır.

İstibdat Dönemi, basın tarihimizi sönük ve cansız yollarını kapsamaktadır. Hergün biraz daha şiddetini arttıran sansür ve idare baskı sistemin, gazeteleri ürkütmüş ve sindirmiştir.

Birinci Meşrutiyet ve İstibdat Döneminde Çıkan Bazı Gazeteler:

1. Papadopulos ve Şemsettin Sami'nin birlikte çıkardıkları Sabah gazetesi 1875 yılında yayın hayatına başlamıştır.
2. Ahmet Mithat'ın kurduğu Tercüman-ı Hakikat 25 Haziran 1878 yılında yayın hayatına başlamıştır.
3. Ahmet Cevdet'in Türk gazetesinin başlığı ile yayınladığı İktam 1894 yılında yayın hayatına başlamıştır.

3. İkinci Meşrutiyet Dönemi Basın 1908-1918

II. Abdülhamit'in parlamentanın toplantıya çağrılacağını ve Anayasa'nın tekrar yürürlüğe konulacağını bildiren dört satırlık fermanı, 24 Temmuz 1908 sabahı İstanbul gazetelerinde yayınlanarak, tüm yurttaşlara duyurulmuştur. Girişilen bu eylem sonucu sansür ortadan kalkmış, İstanbul basını tam bir özgürlük havasına kavuşmuştur.

İkinci Meşrutiyet Döneminde Çıkan Bazı Gazeteler:

İkdam, Sabah, Tercüman-ı Hakikat ve Saadet

4. Mütakere ve Kurtuluş Dönemi Basın 1918-1923

1918 - 1923 yıllarını kapsayan bu dönemde, merkezi İstanbul'da bir Osmanlı Hükümeti, bir de merkezi Ankara'da Türkiye Büyük Millet Meclisi hükmetti vardır.

Basında bu duruma paralel olarak İstanbul basını ve Anadolu basını olmak üzere iki merkezde gruplaşmıştır⁵⁰.

Mütakere ve Kurtuluş Savaşı Döneminde Çıkan Bazı Gazeteler: Minder, İrade-I Milliye, Hakimiyet’I Milliye, Vakit, İkam, Akşam

5. Cumhuriyet Dönemi Basın 1923 ve Sonrası

1925 - 1930 Döneminde Doğu bölgesinde meydana gelen Şeyh Sait isyanı, Takrir’I Sükün Kanunu’nun çıkarılması, İstiklal mahkemelerinin kurulması, İzmir suikasti davaları ve Menemen ayaklanması gibi olağanüstü olaylar, iktidarın basına karşı tutumunun iyice sertleşmesine neden olmuştur. Ülkede oldukça sınırlı bir basın özgürlüğü mevcut olduğu halde iktidar basın üzerinde sıkı bir denetim kurma, bu denetimi kurumlaştırma çabalarını yoğunlaştırmış ve icraatıyla güdümlü bir basın özgürlüğü anlayışına gidilmiştir⁵¹.

Cumhuriyet Döneminde Çıkan Bazı Gazeteler:

İkdam (Cumhuriyet ilan edildiğinde 31. Yılında), Cumhuriyet (7 Mayıs 1924), Yeni Asır (7 Eylül 1924), Son Saat (16 Mart 1925), Milliyet (11 Şubat 1925), Yarın (1929), Son Posta (26 Temmuz 1930), Akşam (1930), Tan (23 Nisan 1935), Vakit (1923’de beşinci yılında), Akın (28 Mayıs 1933), Zaman (11 Haziran 1934), Açıksöz (20 Nisan 1936), Son Telgraf (4 Mart 1937), yeni Sabah (6 Mayıs 1938), Bugün (3 Ekim 1938), Vatan (19 Ağustos 1940), Tasvir (30 Mart 1945), Tanin (30 Ağustos 1943 gazetesinin üçüncü kuruluşu), Ulus (1945), Hergün (12 Kasım 1947), Hürriyet (1 Mayıs 1948), Zafer (30 Nisan 1949), Yeni İstanbul (1 Aralık 1949), Yeni Konya (1 Haziran 1949), Son Saat (1950), Milliyet (3 Mayıs 1950), Dünya (1 Mart 1952), Tan (23 Mayıs 1983), Bulvar (10 Ocak 1982), Güneş (19 Şubat 1982), Sabah (22 Nisan 1985), Bugün (7 Mart 1989), ...

Bu bölümde, Kitle İletişiminin Sosyal Sistem Açısından İşlevleri Başlığı altında, sistemin kavramının tanımı ve öğelerine, sosyal sistem ve kitle iletişim sistemi irdelenmeye çalışıldı.

⁵⁰ İnuğur, a.g.k., s. 165-274.

⁵¹ M. Nuri İnuğur, **Türk Basın Tarihi** (İstanbul: Gazeteciler Cemiyeti Yayınları, 1992), s. 161.

Üçüncü bölümde, Kitle İletişim Sisteminin Kamuoyu Oluşumuna İlişkin Yaklaşımlar başlığı altında, Kamuoyu ve Kitle İletişim Araçları, Kamuoyu Kavramının Anlamı ve Kapsamı, Kitle İletişim Araçlarının Kamuoyu Oluşumuna Ekisi ve onun alt başlıkları olan, Gate Keeper, Sessizlik Sarmalı, Gündem Koyma ve Saptama Modeli ve Haber Değer Kuramları. Kitle İletişim Araçlarının Gündem Belirleme Etkisi ve Kamu Gündeminin Oluşumu gibi başlıklar ve kavramlar ayrıntısı ile irdelenmeye çalışılacaktır.

BÖLÜM III

KİTLE İLETİŞİM SİSTEMİNİN KAMUOYU OLUŞUMUNA İLİŞKİN YAKLAŞIMLARI

Çalışmanın bu bölümünde, Kitle İletişim Sisteminin Kamuoyu Oluşumuna İlişkin Yaklaşımlar başlığı altında, Kamuoyu ve Kitle İletişim Araçları, Kamuoyu Kavramının Anlamı ve Kapsamı, Kitle İletişim Araçlarının Kamuoyu Oluşumuna Ekisi ve onun alt başlıkları olan, Gate Keeper, Sessizlik Sarmalı, Gündem Koyma ve Saptama Modeli ve Haber Değer Kuramları. Kitle İletişim Araçlarının Gündem Belirleme Etkisi ve Kamu Gündeminin Oluşumu gibi başlıklar ve kavramlar ayrıntısı ile irdelenmeye çalışılacaktır.

9. KAMUOYU VE KİTLE İLETİŞİM ARAÇLARI

Kamuoyu, başlangıçta yalnızca siyasi literatürde kullanılan ancak sonra bilim, yurttaşlık ve benzeri konularda tüm karşılıklarını bulan bir kavram olmuştur⁵².

9.1. Kamuoyu Kavramının Anlam ve Kapsamı

Onaran; “otoritesini ilahi ya da üstün kudretlerden elde etmediğini ilan eden her sosyal düzen, vatandaşlarla temasa geçme, bir karar vermeden önce onların onayını alma durumunda ve zorundadır⁵³” tanımının yanısıra, demokrasilerdeki yalnızca seçim unsuruna değil, kamuoyunun varlığına ve bu varlığın gücüne de değinmektedir.

Demokrasiler kamuoylarının seslerini duyuran, onları bilgilendiren, yoğun iletişim ağları ile birbirine bağlayan ögeler olarak kabul edilmektedir. ‘Halkın halk tarafından yönetimi’ biçiminde tanımlanan demokrasilerin işleyiş ve sürekliliklerinde, ister özgür

⁵² Philip E. Converse, “Changing Concepting of Public Opinion in the Political Process”, *Public Opinion Quarterly*, 51. (USA: Published By The University Of Chicago Press, 1987), s. 13.

⁵³ Alim Şerif Onaran, *Kamuoyu* (İstanbul: Filiz Kitapevi, 1984), s. 10.

Bunlardan en geniş kesimin benimsediği, topluma egemen kanaat olur. Bununla birlikte aynı görüş çerçevesinde kamuoyunun mutlaka açıklanmış olmasının gerekli olmadığı zira bastırılmış ya da kütlenin içinde saklanmış olabileceği de belirtilmektedir⁵⁹.

Kapani, kamuoyu denince akla, toplumun bütün yetişkin üyeleri tarafından paylaşılan ortak bir görüşün gelmemesi gerektiğini, toplumun tümünü kapsayan ve oybirliğini ifade eden böyle bir kanaat bloğunun sosyolojik gerçeklere aykırı düşeceğini söylemektedir. Kapani'ye göre, kamuoyu kelimesiyle, yalnızca belli bir olay, sorun vb. Durumlarda oluşan ve görüş bildiren kişilerin geçici olarak oluşturdukları grup kastedilmektedir⁶⁰.

MacBride; kamuoyunun doğa olarak değil, toplumsal ve kültürel yapılara kök salmış olarak varolabileceğini ileri sürmektedir. Kamuoyunun 'halkın isteği' olarak kısaltılamayacağını, ayrıca kamu kavramına bağlı olmasına rağmen onunla aynı anlama gelmediğine değinen MacBride;

“Öğrenilmemesi veya bir bütün olarak saygın bir otorite tarafından empoze edilmemesi bakımından ideolojiden ayrılır. Sonuç olarak kamuoyu salt bilgidен oluşan bir gövdeden ibaret değildir ama varolabilmesi de deneyimle üreyen bilgisel veriler ve fikirler sayesinde olanaklıdır. Bilgisel veriler kamunun bir konuyu onaylama veya reddetme yönünde yargılama yapacağı alanlarda kullanılır. Çünkü kamuoyu, karar merkezlerinde özel yetenek ve bilgilerden ötürü kararlar üretmek üzere bulundurulmuş kişilerin dışında kalanlar tarafından belirlenen bir olgudur⁶¹” demektedir.

Nimmo ise, temel hak ve özgürlüklerin gerçek anlamda yaygınlık kazanmalarının, bir yandan kamuoyunun gücünü arttırırken diğer yandan siyasal iktidarı sınırlandırma ve yasaları denetleme kamunun işlevi olarak kabul edildiğini ileri sürmektedir. Kamuoyunu bilgilendiren ve yansıtan basın da, giderek farklı bir görev üstlenerek sorumluluğunu bu oranda arttırması gerekliliğinin ortaya çıktığını belirten Nimmo görüşlerini;

“Tüm toplumsal ve siyasal sorunların, kamuoylarına ulaşabildikleri bu yapılanmada, kamuoyu mutlak değerini zaman içerisinde kazanmaktadır. Kamuoyu, demokrasinin kendi kendini düzenleyen mekanizmalarından biri olma durumuna gelmektedir. Kamuoyu gücünün kurumsallaşma, farklılaşma, toplumsal hareketlilik, iletişim tekniklerinin

⁵⁹ Orhan Koloğlu, “Kamuoyu, Tazminat, 21. Yüzyıl” **Marmaranın Sesi** (İstanbul: Marmara Üniversitesi Basın Yayın Yüksekokulu, 1990), s. 36.

⁶⁰ Münci Kapani, **Politika Bilimine Giriş** Geliştirilmiş Dördüncü Baskı. (İstanbul: Bilgi Yayınevi, 1988), s. 148.

⁶¹ MacBride, a.g.k, s. 218-219.

gelişimi, “kamuoyunun kazanılması” temelinde, adeta bir seferberliğin başlıca etmenleri durumundadırlar⁶² biçiminde ifade etmektedir.

Kamuoyuna ilişkin olarak sosyal bilimciler tarafından ortaya konulan tanımların ya da yaklaşımların içerdiği temel öğeleri incelendiğinde, kamuoyunun şu dört etkeni olduğu görülür:

1. Üzerinde anlaşmama olasılığı olan, sorun olarak algılanabilecek bir durum ya da konunun varolması
2. Kamunun üyelerince, durum ya da sorun üzerinde oluşturulan görüşlerin bütünlüğünü gösteren seçimlerin bileşimi
3. Durum ya da sorun çerçevesinde toplanan türlü görüşlerin anlatılması ya da gösterilmesi
4. Durum ya da sorunlarla ilgili olan kamunun büyüklüğü ya da kamuoyu oluşturan kişilerin sayısı.”

Kamuoyu ile ilgili yapılan birçok araştırmalarda, kamuoyunun nasıl oluştuğu ve neleri kapsadığı belirlenmeye çalışılmıştır. Bu araştırmalardan çıkarılan bazı sonuçlar ise şunlardır:

1. Kamuoyunun kitlenin görüşü olması gerekmez; çoğunlukla belirli konular üzerinde, belirli kamu kesimlerinin görüşleridir.
2. Kamuoyu değişir; bazen hızlı, bazen yavaş değişir. Kamuoyunun kararlılığı ise, bireylerin belli bir durumu değerlendirip, kesin bir görüş ortaya koyabildiklerinde söz konusu olur.
3. Kamuoyunu ölçmek çok güçtür.
4. Yaygın olarak bilinen bir konuda kamuoyunun oluşması olağandır. Buna karşılık, insanlar ayırdına varmadıkları bir konuyla, büyük bir olasılıkla ilgilenmeyeceklerdir.
5. Olaylar, kamuoyunun oluşmasında güdüleyici bir etkidir.
6. Kamuoyunun görüşlerini ortaya koyabileceği araçlar olmalıdır. Seçimler, dernekler, kurullar, sendikalar gibi örgütlenmeler, kamuoyunun ortaya çıkmasını sağlayacak araçlardan bazıları olabilir.

⁶² Dan Nimmo, **Political Communication And Public Opinion In America** (USA: Good Year Publishing Company, California, 1968), s. 10.

7. Kamuoyu olabilecek olayları kestiremez; olaylar ortaya çıktığında, onlara tepki gösterir.
8. Kamuoyu, bir amaca ulaşmayı sağlayacak araçlardan çok, amacın kendisi üzerinde oluşur.
9. Görüşler, ortak amaçları ve çıkarları olan gruplarca oluşturulmuş grup görüşleridir⁶³.

Başka bir deyişle kamuoyu, bir grubu etkileyebilecek ve sorun olarak algılanabilecek bir olay ya da durum ortaya çıktığında; grup bu olay ya da durumun etkilerini değerlendirerek ortak bir görüş oluşturduğunda ve bu görüşlerini belirli tutum ve buna bağlı davranışlar biçiminde gösterdiğinde oluşmaktadır.

Kamuoyunun oluşmasında tutumların önemli etkisi vardır. Tutum, kişi ya da olay karşısında olumlu ya da olumsuz tepki gösterme eğilimi olarak tanımlanabilir. Bir tutumda iki ana öge vardır ki, bunlar eğilimin kendisi ve yönüdür⁶⁴. Tutumlar; tutumların nesnelere, özelliklerini ve diğer nesnelere ilişkilerini tanımlayan hem bilişsel hem de duygusal gibi öğeleri kapsar. Tutumlar inanç ve değerleri kapsamakla birlikte, tüm inanç ve değerler tutumlara dönüşmeyebilir⁶⁵. Tutumlar ne kadar güçlü olursa olsunlar, çevresel ve kişisel zorlamalarla unutulabilir ya da değiştirebilirler. Doğal olarak hiç değiştirilmeyen, bir yaşam boyu davranışlarla uyumlu hatta özdeş kılınan güçlü ve yoğun tutumlar da vardır⁶⁶.

Kışlalı; kamuoyuna temel oluşturan kanıların biçimlenmesinde başlangıçta kişinin bireysel özelliklerinin rol oynadığını, kalıtım yoluyla kazanılmış olan fiziksel ve ruhsal özelliklerin bir hareket noktası olduğunu belirterek, “sonra buna aileden başlayarak bir dizi küçük grubun etkisi katılır. Çocuklukta kazanılan temel tutumlara gittikçe başkaları eklenir. Kanı, kişisel tutumun belirli bir soruya verdiği cevaptır⁶⁷” demektedir.

⁶³ Bernard Hennessy, **Public Opinion**, 5. Ed. (USA California: Brooks/Cole Publishing Co., 1977), s. 8-12.

⁶⁴ J. Blair Kolasa, **İşletmeler İçin Davranış Bilimlerine Giriş** çeviren: Kemal Tosun. (İstanbul: İ.Ü. İşletme Fakültesi İşletme İktisadi Enstitüsü Yayınları, 1979), s. 431.

⁶⁵ Danel Katz, “The Functional Approach to The Study of Attitudes”, **Reader in Public Opinion and Mass Communication**, Editör: Morris Janowitz ve Paul M. Hirsch. (USA New York: The Free Press A Division of Mac Millian Publishing Co. Inc. 1981), s 41.

⁶⁶ Tolan Barlas, Galip İsen ve Veysel Batmaz, **Sosyal Psikoloji** (Ankara: Adım Yayıncılık, 1991), s. 276.

⁶⁷ Ahmet Taner Kışlalı, **Siyaset Bilimi** (Ankara: A. Ü. Basın Yayın Yüksekokulu Yayınları, 1987), s. 339.

Kamuoyunun oluşmasında son derece önemli bir unsur ise kamuoyu önderleridir. İletişim sürecinde, alıcıya gönderilmek istenen mesajların hedeflenen kitleye hızlı, güçlü, anlaşılır ve kalıcı bir etki bırakacak biçimde ulaştırılmasında, yüzyüze iletişim yöntemini kullanan kamuoyu önderleri, bu işlevleri ile son derece önemli bir rol oynamaktadırlar.

Alemdar ve Erdoğan kamuoyu önderleri konusunda; bu kişilerin geleneksel güç sahipleri ile karıştırılmaması gerektiğini, insan toplulukları içinde hemen her tür konuda kamuoyu önderlerinin bulunduğunu, bu önderlerin her mesleki grup ve her sosyo - ekonomik düzeyde bulunabileceğini söylemektedirler⁶⁸. Topuz ise, kamuoyu önderlerinin, gelişmiş ülkelerde de görülmekle birlikte, daha çok geri kalmış, okuma-yazma oranı düşük ülkelere özgü olduğunu, öğretmen, muhtar, imam, ağa vb. Konumlardaki kişiler gibi az gelişmiş ülkelerin tipik kişiliklerinin bu önderler arasında sayılabileceğini söylemektedir. Topuz, devlet memurları, ünlü yazar, işadama gibi içinde bulunulan topluma göre saygınlığı olan her meslek mensubu ya da kişisel nüfuz sahibi kişilerin de kamuoyu önderi olabileceğini belirtmektedir⁶⁹. Alemdar ve Erdoğan, bu kişilerin kitle iletişim araçlarını diğerlerinden daha fazla kullandıklarını, konuları ile ilgili iletişim içeriğini, okuyup, dinlediklerini ya da seyrettiklerini vurgulamaktadırlar⁷⁰. Onaran da kamuoyu önderlerinin, kitle haberleşme araçlarından aldıkları bilgileri, çoğunlukla kendi görüşleri doğrultusunda yorumlayarak yansıttıklarını ifade etmektedir⁷¹. Kamuoyu önderleri gelişmekte olan ülkeler bazında, kamuoyunun oluşumunda önemli bir tamamlayıcıdır.

20. yüzyıl başlarında modern devlet anlayışı yüzünü kitle demokrasisine dönmüş ve kendi gerçeğinin bir ilkesi olarak da halk egemenliği fikrine sırtını dayamıştır. Bu da kamuoyundan başka birşey değildir⁷².

Yapılan kamuoyu tanımlamalarının, genel olarak siyasal bilimler literatürüne daha yakın ve fonksiyonel olduğu görülmektedir.

Kamu kavramı genellikle siyaset ve sosyoloji bilim dallarının araştırma alanları içinde yer almıştır. Konuya ilişkin tüm tanımlamalar ve incelemeler de aynı bilim dallarının literatüründe yer almaktadır.

⁶⁸ Korkmaz Alemdar ve Erdoğan, **İletişim ve Toplum** (Ankara: Bilgi Yayınları, 1990) s. 74.

⁶⁹ Hıfzı Topuz, **Seçimlerde İletişim Politikaları** (İstanbul: TÜSES Yayınları, 1991), s. 16.

⁷⁰ Alemdar ve Erdoğan, a.g.k., s. 74.

⁷¹ Onaran, 1984, a.g.k., s. 43.

⁷² Koloğlu, 1990, a.g.k., s. 31.

Kamunun, belli bir sorunla karşılaşmış ve bu sorun reftarında toplanmış bireylerden oluşan bir grup olduđu görölrür. Grup içindeki bireyler, sorunun çözümü hakkında çeşitli görüşlere sahip olup, soruna rasyonel bir çözüm yolu bulmak için birbirleriyle iletişime ve etkileşime girişirler. Toplum yaşantısı ile ilgili sorunlar ne kadar çeşitli ise, onlara tepki olarak oluşan kamular da o kadar çeşitlidir.

Kamu kavramının, sosyoloji biliminde, grup ile eşanlamlı kullanıldığını belirten Albig gibi Childs da, kamu ve grup sözcüklerinin eş anlamda kullanılabileceği görüşünü desteklemiştir. Young ise “kamu, tartışılabilir konularda benzer ilgileri olan insanlardan oluşan grup” biçiminde bir tanım getirmektedir⁷³.

Unat ise, konuya ilişkin siyaset ve sosyal bilimcilerin yaptıkları tanımları biraraya toplayarak;

Stoetzel; “bir gruba mensup olduklarını hissettikleri ölçüde bu grup üyelerinin bütünü”. G. Gurvitch; “belli fikir ve değerler konusundaki istikrarlı ve kollektif tutumlara veya kanaatlere sahip mesafeli grup”. Carroll Clark; “aynı sorun üzerinde dikkati toplamış, mesafeli - temaslı grup”.

Kavram sosyolojik çerçevede ve grup kavramı ile eşanlamda kullanılmaktadır. Bu tanımlarda dikkat çeken bir diğer kavram da mesafeli - temaslı grup kavramıdır.

Abadan - Unat, mesafeli - temaslı grup deyimini ile, belli bir toplumda yer alan ortak menfaat ya da ilgileri bulunan, bu menfaat veya ilgileri nedeniyle temas halinde bulunan bireylerin oluşumundan söz etmiştir. Unat’a göre, bu oluşumun yaygınlıkları, dağınıklıkları, fiziki ayrılıkları sebebiyle aralarında bir mesafenin bulunduğu sosyal ve ekonomik bir işbölümü ile kitle haberleşme araçlarına sahip, kişisel özgürlüğe yüksek değer veren, laik bir toplum olabileceği belirtilmektedir⁷⁴.

Bununla birlikte kamu, sosyolojik bir grubu ifade ettiğine göre kamunun şekillenmesinde “grup bilinci” önemli bir unsur olmaktadır. Grup bilincinden kastedilen ise, aynı çıkarlara sahip üyelerin birarada bulunmasının bilincidir⁷⁵.

⁷³ Sezer, a.g.k., s. 3-5.

⁷⁴ M. Nazan Aslanel, “Kamuoyu ve Kamuoyunun Oluşumunda Kitle Habereleşme Araçlarının Rolü” Yayınlanmamış Yüksek Lisans Tezi, (Konya: S. Ü. Sosyal Bilimler Enstitüsü, 1993), s. 6.

⁷⁵ Marbury Blader Ogle, **Public Opinion and Political Dynamics** (USA Boston: Houghton Mifflin Co., 1950), s. 40-42.

MacBride; “eğer kamu gerçekten kendine özgü tutum ve niteliklere sahip olmasaydı, ona her inanç, önyargı ve davranış kalıpları empoze edilebilirdi” demektedir. MacBride’a göre, gerçekten kamu kendisine sunulan mesajları, gerek kalımsal olarak sahip olduğu gerekse sonradan benimsediği standartlara göre sınıyıp değerlendirmekte ve olumlu ya da olumsuz tavrını da bu standartlar belirlemektedir⁷⁶.

Price ise, kamu kavramına daha fazla açıklık getirerek onu özellikle güruh olamaktan ayıran özelliklerini sıralamaktadır. Price, kamu ile güruh arasındaki temel farklılıkları;

“Kamu, dayanışma içinde olam ve bir sorunla karşılaştığında bunu tartışma özelliğine sahiptir. Bu süreçte kamu içinde düşünce farklılıklarının ortaya çıkması da doğaldır. Kitle, gevşek olarak organize olmuş, uyumlu olarak hareket edemeyen, farklı özelliklere sahip insanlardan meydana gelmiş büyük bir topluluktur. Kitle içindeki insanlar ortaklaşa hareket etme, dayanışmada bulunma gibi kaygılar göstermeden kendi gereksinimleri doğrultusunda hareket ederler. Güruh ise dayanışma içinde bulunma ve sorunlar üzerine tartışma yeteneğine sahip olamayan fiziksel olarak birarada olduklarında ve bir heyecanın yaşandığı koşullarda hisleri ile davranan büyük insan topluluğudur. Kitle, kütleli oluşuyla; güruh, fikirlerin buluşmasıyla; kamu ise, fikir tartışması özellikleri ile birbirinden ayırılır⁷⁷” şeklinde belirtilmektedir.

Kamu kavramı ve buna bağlı olarak eşanlamda ele alınan grup kavramında sözü edilen bilinç doğal olarak toplum içindeki üyelerde kendiliğinden oluşan bir bütünleşme değildir. Bu bilincin ve bütünleşmenin oluşabilmesi için bir kitlenin kimi mesajları alması ve bilgilenmesi gerekmektedir. Bireylerin çıkarlarını ilgilendiren mesaj akışı ve bilgi donanımını edindikten sonra, etkilendikleri konuda aynen kendileri gibi, etkilenmiş başkalarını da bulabilmeleri ve söz konusu grubu oluşturmaları gerekmektedir. Bundan da önce kendileri gibi olan diğer bireylerin varlığından haberdar olmak gerekmektedir. Burada kitle iletişim araçları bir gereksinim olarak ortaya çıkmaktadır. Kamu için, bir iletişim aracından gönderilen mesajların yaratacağı etki gücü ve süreci de bağlayıcı olmaktadır.

Kamuoyu deyiminin ikinci unsuru olan oy kelimesinin anlamı kanaat (opinion)dir. Başka bir deyişle oy, “duygu veya izlenimden daha kuvvetli, kanıtlanması daha kolay

⁷⁶ MacBride, a.g.k., s. 217.

⁷⁷ Vincent Price ve Robert Donald F., “Public Opinion Process”, in Handbook of Communication Science, Editör: Charles Reerger and Steven H. Chaffee. Second Printing. (London: Sage Publications, UK, 1989), s. 784.

fakat tam olarak kanıtlanabilen ya da pozitif olan bilgidен daha az geçerli ve kuvvetli kanaatler”⁷⁸dir. Truman’ın tanımına göre ise, kanaat, en basit biçimde, bir sorun veya öneri hakkındaki tavırların ifadesidir.

William Albig “Modern Kamuoyu” adlı kitabında, kesin değerlere, ilkelere ve inançlara dayanan konulara karşı gösterilecek davranışlar standartlaşmışsa, davranış normları belirmişse, bu konular hakkında oy anlamında kanaatlerden söz edilemeyeceğini söylemektedir. Albig, bunun nedeni olarak da söz konusu konularla ilgili olarak aşağı yukarı bir oydaşmanın mevcutt olmasını göstererek, “kanaatler, ilgili grubun genel olarak doğru kabul ettiği değil, tartışmalı konular hakkındaki anlatımlarıdır” demektedir.

Yine aynı şekilde Unat’da Albig’in düşüncelerini destekleyerek aynı kavrama ilişkin görüşlerini;

“Oy, belli bir sorun hakkındaki davranışların açıklanması şeklinde anlaşılırsa bu sorun karşısında ilgili grup içerisinde farklı kanaatlerin ortaya çıkması da doğaldır. Başka bir anlatımla,, grup çinde aynı sorun hakkında birbirine muhalif kanaatlerin bulunması söz konusu olmaktadır. Ancak şu konuyu da unutmamak gerekir, kalıplaşmış değerler ve inançlarla ilgili konularda bir kanaat oluşmasından bahsetmek mümkün değildir. Bunun nedeni, toplumda bu değerler ve inançlar hakkında zaten mevcut bir kanaatin varolmasıdır. Bu istisna ile “oy”u belli bir sorun karşısında grubun çoğunluğu tarafından desteklenen, benimsenen kanaat olarak anlamak ve bu şekilde tanımlamak uygun olur”⁷⁹ şeklinde belirtilmektedir.

Oy kavramından kişi ya da daha çok tanımlardaki kullanım biçimiyle bir gruba hakim olan eğilim ve kanaat anlaşılıyorsa da bu kanaatin oluşması içinde ortam ve araçların bulunması gerekiyor. Kitle iletişim araçları bu kanaatlerin oluşmasını doğrudan etkileyen, yönlendiren ve saptayan araçlardır. Birey ya da gruptaki kanaatlerin değişmesi ya da yeni eğilimlere girmesinde kentleşme, eğitim düzeyi, kitle iletişim araçlarını izleme ve bu araçlardan yararlanma oranı, ekonomik düzeye bağlı yaşam standartları ve içinde yaşanılan sosyal ortamın da büyük etkisi bulunduğu bir gerçektir. Kanaatlerin değişme oranı ve süresi bu değişkenlere bağlıdır.

⁷⁸ Sezer, a.g.k., s.5.

⁷⁹ Aslanel, a.g.t., s. 25.

Bu bağlamda kamuoyu; kamu yaşantısı ile ilgili olan tartışma bir sorun karşısında, bu sorunla ilgilenen kişiler grubunun veya grupların taşıdıkları kanaatlerin anlatımlarıdır. Bu anlatımlar hem çoğunluk, hem de azınlık kanaatlerini içine almaktadır. Kamuoyunun bazen çoğunluk kanaati olduğu ileri sürülmektedir. Kamuoyunun sadece çoğunluk kanaati olduğu sonucuna varmak yanlıştır. Kamuoyu, çoğunluk ve azınlık kanaatlerinin karşılıklı etkileşmesinin bir son ürünüdür⁸⁰.

Kamuoyu toplumsal bir oluşum sürecidir. Oluştugu toplum yapısı içinde doğal olarak kimi işlevsel özelliklere sahiptir. Bu işlevselliğinin düzeyi içinde bulunduğu topluma göre değişmektedir.

Floyd Allport'un yaptığı tanıma göre;

“Kamuoyu, kişilerin, doğrudan doğruya veya dolaylı olarak; amaca doğru eyleme geçme olasılığını yaratacak kararlılıkta, derinlikte ve nicelikte; büyük önemi olan belli bir durumu, kişiyi veya öneriyi onaylamaları ya da desteklemeleri (veya onaylamaları ya da karşı çıkmaları) biçiminde kendilerini ifade ettikleri veya edebilecekleri ve birden fazla kişilerin varolduğu durumlarda anlam tasır⁸¹” demektedir.

Öktem ise, kamuoyunun belli bir tutumun düşünsel deyimi olarak ortaya çıktığını ve kişilere belli bir olay veya sorun karşısında belli yönere yönelmesini empoze ettiğini söyleyerek;

“Böylelikle o toplumun içinde yaşayan insanlar o düşüncenin kendi ortak düşünceleri olduğu inancına varırlar. Kamuoyu bir ortak bilinç olarak toplumdaki sorunların çözümlenmesinde adeta bir hakem görevini üstlenir. Kamuoyunun etkisiyle örneğin mahkemeler belli doğrultuda kararlar alabilir, hükümetler belli kararnameler çıkarabilir. Kamuoyu hiçbir anayasanın öngörmediği öyle ortak bir güçtür ki bir süre sonra politik bir güce dönüşerek yasa ve anayasaların değiştirilmesine yol açabilir. Görülüyor ki, kamuoyu toplumnu ortak inancı ve eğilimi olarak; bireyler üzerinde belli baskıları yaratmakta, onları belli tutumlara yöneltmekte işin önemli yanı da o tutumun kendi öz inancında kaynaklandığı izlenimi vermektedir. O şahıs başka bir toplumun ortamın içinde yaşasaydı belki de başka türlü davranabilir, başaka tür inançlara sahip olabilirdi⁸²” gerçeğini ortaya koymaktadır.

⁸⁰ Sezer, a.g.k., s. 5-7.

⁸¹ Floyd H. Allport, “Toward A Science Of Public Opinion”, **Public Opinion Quarterly** (USA: Published by The University Of Chicago Press, 1937), s. 7-23'den aktaran: Duygu Sezer, a.g.k., s. 9.

⁸² Öktem. a.g.k., s. 242.

Basın; kamuoyunun oluşmasına yardımcı olduğu kadar, kamuoyunun sesini duyurulması işleviyle de yükümlüdür. Ülkeyi yönetenler basın aracılığıyla kamuoyundan gelen tepkiler, talepler, eğilimler ile uyguladıkları politikalarda, aldıkları kararlarda, değişikliklere ya da yeni düzenlemelere gidebilirler. Gelişmelerin akışına göre yeni politikalar ve tavırlar belirleyebilirler. Kamuoyunun ve basının işlevselliği birbirini tamamlayan iki öge haline tam olarak geldiğinde ise ülkede yanlış ve keyfi kararların, toplumun yapısına uymayan politikaların ortaya konulması güçleşir ve hem toplum, hem de toplumu yönetenler doğru kararlar alır ve daha rahat bir yaşam ortamı bulurlar.

Daha önce de belirtildiği gibi kamuoyu, özünde demokrasiyle birlikte vardır ve demokrasinin sağladığı ortamdan beslenmektedir. Bu anlamda, kamuoyunun serbestçe oluştuğu ülkeler demokrasi, her alanda kurumlaşma, örgütlenebilme ve bilinçli toplum olma açısından da ileri ülkeler olduğu söylenebilir. Her konuda serbestçe oluşabilen kamuoyuna sahip ülkelerde ve bu kamuoyularının sesi, dili olabilen onların kanaatlerini, duygu, düşünce ve arzularını başta ülkeyi yönetenler olmak üzere diğer kitlelere iletebilen basın organlarına sahip ülkelerde, demokrasinin de elbette sağlıklı ve hızlı gelişmesi beklenebilir. Çünkü ülkenin diğer kurumlarının yanısıra sesini yükseltebilen kamuoylarıyla grup kanaatleri ve basın, o ülkenin hemen her açıdan ancak en başta demokrasi açısından gelişmesine katkıda bulunabilmektedir.

9.2. Kitle İletişim Araçlarının Kamuoyu Oluşumuna Etkisi

Basının toplumsal bir kurum olma özelliği nedeniyle sosyal sorumlulukları, bu sorumluluklarla birlikte ticari kazancın ötesinde bir görevi ve bu toplumun iletişim kurumu olması nedeniyle de önemli işlevleri bulunmaktadır. Bunlar bir bütün haline geldiğinde basın, doğrudan yöneldiği kitle üzerinde dolaylı ya da dolaysız olumlu ya da olumsuz ve az ya da çok oranda bir etkileme, yönlendirme ve saptama gücüne sahiptir. Kamuoyu kavramı basın kurumunda bu derinlik içinde irdelenmelidir.

Basının, görev, sorumluluk ve işlevleri açısından kamuoyuna yönelik etkinliği Türkiye’de kimi dönemlerde öylesine önemi misyonlarla yüklenmiştir ki, bu dönemler Türkiye’nin yeniden yapılanmasında, motive olmasında, sorunlarla mücadele etmesinde, son derece belirleyici olmuştur.

Değişen zamanla birlikte, toplumsal beklentilerin yanısıra, yaşam biçimleriyle ülkelerin yönetim biçimlerinde de farklılıklar oluşmaya başlamıştır. Toplumların eğitim ve kültür düzeyi arttıkça ekonomileri ve buna bağlı olarak yaşam standartları yükseldikçe, aklın ve bilginin öne alındığı toplumlar haline dönüştükçe kurumsal yapılarında da belirgin değişiklikler oluşmaktadır.

İçel'e göre; " Basın bir taraftan kamusal iradeyi açıklarken, diğer yandan da kamusal iradeye yön veren motor durumundadır". Bu önemli işlevin yerine getirilmesinde basın içi yapılanmanın da son derece etkisi olduğu düşünülmektedir.

Basının en temel işlevi haber vermek, böylelikle de bireyi, içinde yaşanan çevre, toplum ve ülkedeki gelişen olaylara ilişkin aydınlatmak, kanaatlerini değiştirmek ya da güçlendirmek olarak kabul edilmektedir. Ancak basın bu işlevini yerine getirirken yalnızca haber unsurunun kullanılmaktadır. Haberi, bu haber ya da habere bağlı kanaatleri, duygu ve yönelimleri daha iyi organize etmek, güçlendirmek, ortak bir düşüncede, eylemde ve davranışta toplamak için çeşitli içerik ve biçimsel unsurlar kullanılmaktadır. Bunlar; fotoğraflar, makaleler, söyleşiler, röportajlar, gündemi takip eden deneyimli ve gözlemci köşe yazarlarının değerlendirmeleri, okuyucu mektupları ya da makaleleri, istatistiksel grafikler, tablolar ve bunların görsel tasarımı ile basın ve bir bütünü oluşturan unsurlar sıralanabilir. Basının, toplumda ortak kanaatlerin, duygu ve isteklerin oluşmasına yardımcı olduğu söylenebilir. Uzun dönemde bireyi ve toplumu eğitir. Bireyin edilgen bir şekilde olaylardan habersiz kalmasına izin vermeyerek dolaylı yoldan da olsa yönetime, kararlara, gelişmelere katılmasını sağlar. Toplumsal uzlaşmanın üretimin ve demokrasinin gelişmesi de hız kazanabilir.

Kurtböke, kamuoyunun oluşmasına ilişkin olarak basının ve diğer kitle iletişim araçlarının kullanımını konusunda:

"John Hohenberg bir yazısında, "genellikle halk, der, kendisini, duymak, görmek ve okumak istediğini kabule şartlandırmıştır. Beklenmeyen, hoş olmayan ya da alışılmamış haberler, kamuoyunda önemli sayılacak şoklar yaratabilmektedirler. Bu yüzden de, bu tür haberlerin kamuoyunda yer etmesi ve kamuoyunun aktif durumda olması istenirse bıkmadan ve usanmadan defalarca tekrarlanmaları gerekmektedir. Gazete veya televizyonda sabun satmak başka, ciddi bir konuda kamuoyu yaratmak başkadır; zira kamuoyu yaratmak için, ciddi ve soluklu bir çaba gerekmektedir. Uzun sürede sağlam dayanaklara sahip değilse, kaçınılmaz bir biçimde açık verilir ki, bu da kamuoyu yaratma çabalarının sonu olur. Bu şartlar altındaki çözüm, kamuoyu yaratmak

düşüncesi ve amacı içinde olan gazetelerin çok yi koordine olmalarıdır. Ancak herşey bununla da bitmemektedir. Haber veya yorum ne kadar kuvvetle verilise verilsin, tepki önemli ölçüde düşük kalabilmektedir. Bir başka deyişle, insanlar ancak kendilerini birinci derecede ilgilendirdiğini düşündükleri sorunlara karşı ilgi göstermektedirler. Dikkat edilirse sorunun objektif önemi fazla bir anlam taşımamaktadır. Halkın için önemli olan, sorunun kendisini veya çevresini yakından ilgilendirdiğini düşünmesidir⁸³.”

Kitle iletişim araçları tarafından yayılan mesajların toplum ya da birey üzerinde tutum ve kanaat değişikliklerine yol açabildiğini söyleyen Tosun ise,

“Bu mesajlar, bireylerin ya yeni kanaatler ednmelerine ya eski kanaatlerini değiştirmelerine ya da önceki kanaatlerini daha da pekiştirmelerine yol açabilmektedir. Kanaatler üzerindeki bu etkisiyle kitle iletişim araçları, kamuoyunun oluşumu ve şekillenmesi sürecinde iki yönlü bir anahtar rolü oynamaktadır. Toplumda bireyler ve çevre arasında iletişimi sağlayan bu araçlar, bir yandan önemli olgular ve olaylar hakkında kamuoyunu bilgilendirirken, diğer yanda da bu grupların kamuoyu niteliği taşıyan kanaatlerini yaymaktadırlar. Böylelikle hem kamuoyunun oluşumu, hem de topluma yansıtılması sürecinde etkili olmaktadır. Toplumda geniş katılımlı bir tartışma ortamının oluşabilmesi için, söz konusu iki yönlü akışın kesintisiz bir şekilde işlemesi gerekmektedir. Ktle iletişim araçlarından gazeteler de, yorumları ve diğer araçlara göre ayrıntılı bilgi vermeye elverişli olmaları nedeniyle, kamuoyunun oluşumunda önemli etki odaklarından bir tanesidir⁸⁴” şeklinde açıklamaktadır.

Kamuoyunun Aydınlatma ve Oluşma İşlevi

Kamuoyunda gerçek kanaatlerin oluşabilmesi için doğrudan kamuya seslenen, kitlesel düzeyde yayın yapabilen ve kurumsal sorumluluğa sahip araçların olması gerekmektedir. Basının kamuoyunun açıklanması ve oluşumu sürecinde en etkili araç olduğu ve kanat oluşturma sürecindeki haber verici, dikkat çekici ve kültürleştirici işlevleri yanında, kanaatlerin açıklanması sürecinde de etkisinin güçlü olduğu bir gerçektir⁸⁵.

⁸³ Oktay Kurtböke, **Yazılı Basında Habercilik** (İstanbul: Gazeteciler Cemiyeti Yayınları, 1986), s. 45.

⁸⁴ Tosun, a.g.m., s. 178.

⁸⁵ Cahit Alican, “Bir Kitle İletişim Aracı Olarak Gazete ve Halk Eğitimi” **BYYO Yıllığı** (Ankara: A. Ü. Siyasal Bilgiler Fakültesi BYYO Yıllığı, Yayın No: 1, Aralık 1973), s. 219-220.

Kamuoyu gerek siyasal, gerekse sosyal bilimler literatüründe çok sayıda tanımın yanı sıra “karar verme ve denetleme mekanizması” olarak da tanımlanabilir. Sezer kamuoyunun tanımını;

“Kamuoyu kavramının tanımlanmasında tam anlamıyla fikirlerin birleşmediği ve anlam birliği sağlanamadığı da gözlenmektedir. Yönetim ve halk arasında her zaman ve her yerde karşılıklı bir ilişki ve etkileşme sürecinin varlığı ve kamuoyunun bu ilişki ve etkileşme sürecinde değme noktalarından biri olduğu kabul edilirse, kamuoyunun, “belli bir durum içinde bulunan kişilerle, bu durum hakkında karar veren kişiler arasındaki temas⁸⁶” olduğu ifade edilebilir” şeklinde yapmaktadır.

Özgürlükçü demokrasilerde kitle iletişim araçlarının, kamuoyu olarak isimlendirilen etki unsurunu yaratması açısından yararlı olduğunu, otoriter rejimlerde ise, otoritenin siyasal ve ekonomik gücünü devam ettirmek için buna paralel yönde yönlendirilmektedir. Olay, kamuoyunu yaratmak ve yönetimi etkilemektir⁸⁷.

Basının kamusal görevleri irdelenirken, basının kamuoyu konusundaki görevi iki açıdan ele alınabilir. Basın kamusal iradeyi açıklarken, diğer taraftan da kamu iradeye yön veren bir motor durumundadır⁸⁸.

Sauvy, herhangi bir konuda basının kamuoyu oluşturma işlevi konusunda;

“Birey toplumun bir üyesi olarak, toplumla ilgili haber almak isterken bu haberlerin kendisi için tatmin edici olmasını da beklemektedir. Öte yandan gazeteler, verdikleri haberlerin okunmasını, duyulmasını, yayılmasını isterler ve bu amaçla “okuyucu denen kralı” okşayan haber ve yorumlar vermeyi tercih ederler. Bu karşılıklı ilişki çerçevesinde her iki kesim arasındaki uzlaşmanın sağlandığı ölçüde, basın, kamusal görevlerinden olan, kanaatleri yayma ve kamuoyu oluşturmada başarılı olabilmektedir⁸⁹” görüşünü belirtmektedir.

Kamuoyunun Gündemini Oluşturma Süreci

“Zaman kısıtlı olduğu için, farklılaşmış sistemler kendilerini ilgilendiren konuları algılama ve işleme için, belli yol ve yöntemler geliştirmektedirler. Kendilerini ilgilendiren konular mümkün olan nesnelere toplamından seçilmekte ve işlenmektedir” şeklinde bir nitelermeye giden Gökçe; kitle iletişim araçlarının etkilerinin kanaat ve tutumları

⁸⁶ Sezer, a.g.k., s.2.

⁸⁷ William Albig, **Modern Public Opinion** (USA Newyork: Mc Graw Hill, 1956), s. 33'den aktaran: Duygu Sezer. a.g.k., s. 254.

⁸⁸ İçel, a.g.k., s. 18-20.

⁸⁹ Sauvy, a.g.k., s.2.

güçlendirme veya değiştirme olarak değil, özellikle konu tespiti ya da kısaca kamuoyu gündemini oluşturma ile ilgili olduğunu belirtmektedir⁹⁰.

Kitle iletişim araçları halk üzerinde etkili olabileceği yollardan biri gündem oluşturmaktır. Gündem oluşturma, medyanın haberleri sunuş yoluyla, halkın düşündüğü ve konuştuğu konuları belirlediği düşünceye dayanmaktadır⁹¹.

Gündem koyma ve saptama yaklaşımının odak noktası, kamusal alandaki sorunlar hakkında belirli kavramların geliştirilmesinde kitle haberleşme araçlarının rolünü belirlemektedir. Bu süreç, kitle haberleşme araçlarının kamuoyunu meşgul eden sorunları ortaya koyma işlevi olarak ya da bu araçların, söz konusu sorunların sunduğu toplumun tartışması ve eyleme geçmesi için bir faaliyet ve bu faaliyeti işaret eden bir yaklaşım olarak görülmektedir. Kitle haberleşme araçlarının sunacakları mesajları önce kendilerinin değerlendirdiği. Kitle haberleşme araçlarında sorunun seçimi sırasındaki çeşitli toplumsal denetim mekanizmaları olduğunu dikkate alarak değerlendirilmektedir⁹².

Gökçe; “Bu açıdan enformasyon hazırlayıcıları ve sunucuları diğer bir anlatımla kitle iletişim araçları mensupları, tutum değişimine yol açan kimseler olarak değil, fakat yalnızca gündemi belirleyen ve bu çerçevede geçerli olan görüşleri tespit eden kimseler olarak görülmektedir⁹³” şeklinde belirtmektedir.

Kamu gündemi diğer bir deyişle insanların neleri tartışıp, neleri düşündükleri ve neler için üzüldükleri, haber medyasının üzerinde durduğu konularla şekillenip yönetilmektedir⁹⁴.

McQuail ve Windahl’a göre; “temel düşünce, medya tarafından en çok ilgi gösterilen olayın kamuoyu tarafından da en çok izlenen olay olması ya da tam tersinin söz konusu olmasıdır” şeklindedir. Gündem belirlemeyle ilintili olarak; gündem belirlemenin yönlendirilen az çok bilinçli ve sistemli bir süreç olarak ele alındığını, kimi zamanlar ise gündem belirleme kuramının işlevsel yaklaşımla ilintili olduğunu belirtmektedirler. Gündem belirlemenin, medya tarafından mı yoksa toplumun bireyleri ve onların

⁹⁰ Gökçe, a.g.k., s. 112-113.

⁹¹ Werner Severin ve J. James W. Tankard, a.g.k., s. 364.

⁹² Oya Tokgöz, “Siyasi Toplumsallaşmada Kitle Haberleşme Araçlarının Rolü ve Önemi” **Siyasal Bilgiler Fakültesi Dergisi** (Ankara: Ankara Üniversitesi, Siyasal Bilgiler Fakültesi 1978), s. 88-90.

⁹³ Gökçe, a.g.k., s. 113.

⁹⁴ A. Haluk Yüksel, **İkna Edici İletişim** Geliştirilmiş İkinci Baskı. (Eskişehir: A. Ü. Eğitim, Sağlık ve Bilimsel Araştırma Çalışmaları Vakfı Yayınları, Yayın No: 94, 1994), s. 109.

gereksinimleri tarafından mı, ya da medyanın kaynağı olarak hareket eden kurum içindeki seçkinler tarafından mı yönlendirildiğinin çok net bir şekilde belli olmadığıdır⁹⁵.

9. 2.1. Gate Keeper (Haber Toplayıcıları)

Yüksel, haber toplayıcılarını kitle iletişim araçlarında kullanılacak haberlerin, konuların seçimini yapan kişiler olarak değerlendirirken, haber toplayıcıları olarak hizmet verenlerin seçip izleyici veya okura sunduklarının yanında eleyip sunmadıklarının da önemli olabileceğini belirtir⁹⁶.

Kitle iletişim araştırmalarında sıkça kullanılan bir kavram da kanal tutucu kavramıdır. White'ın bazı haberleri elemesi, kanal tutma kavramında en önemli öge olarak kabul edilmektedir.

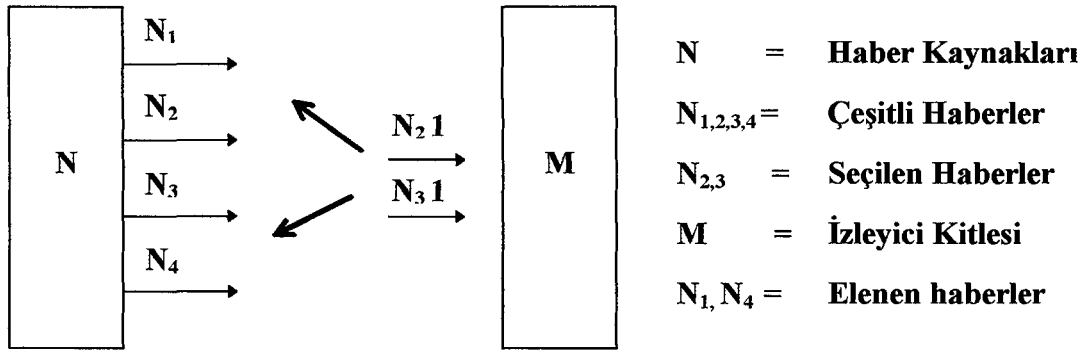

Şekil 4: White'ın Basit Kanal Tutucu Modeli (Kaynak: Denis McQuailve Sven Windahl, İletişim Modelleri çeviren: Banu Dağtaş ve Uğur Demiray (Eskişehir: A. Ü. Eğitim Sağlık ve Bilimsel Araştırma Çalışmaları Vakfı Yayınları, Yayın No: 32, 1994), s. 153.)

Ajans haberlerinden nasıl bir seçim yapıldığını göstermek açısından temel olan bu model daha sonra genişletilmiş hem de eleştirilmiştir⁹⁷.

Eleştirilerin en başında söylenen, White'ın modelinde tek bir kanal tutucunun olduğu haber akışı sürecinde birden çok kanal tutucu olması gerektiğidir.

⁹⁵ Denis McQuail ve Sven Windahl, **Kitle İletişim Çalışmaları İçin İletişim Modelleri** Yayına Hazırlayan: Banu Dağtaş ve Uğur Demiray. (Eskişehir: A. Ü: ESBAV Yayınları, Yayın No: 92, 1994), s. 97.

⁹⁶ Yüksel, a.g.k., 1994 s. 109.

⁹⁷ McQuail ve Windahl, a.g.k., s. 153.

Bu konuda bir başka görüş de Bass tarafından geliştirilmiştir. Bass, asıl sürecin medya örgütü içinde gerçekleştiğini ve bu sürecin iki aşamaya ayrıldığını belirtir. İlk aşamada haber toplayıcıları haber metinlerini oluşturur. İkinci aşamada da haber işleyicileri bu metinleri haber haline getirirler.

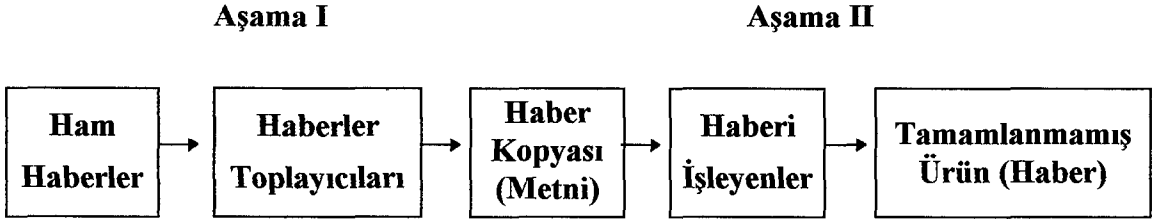

Şekil 5: White'ın Basit Kanal Tutucu Modeli (Kaynak: Bass, A.Z. "Refining The Gatekeeper Concept" Journalism Quarterly, 1969. aktaran, Denis McQuail ve Sven Windahl, a.g.k., s. 158.)

9.2.2. Sessizlik Sarmalı

Alman sosyolog Neumann "sesizlik sarmalı" modelinde, kamuoyunun nasıl oluştuğu sorusunu ya da sorusunun yanıtını savunur. Bunu da; kitle iletişimi, bireyler arası iletişim ve bireyin kendi düşüncesini diğer insanlarla ilişki halinde olduğu zaman algılaması arasındaki karşılıklı ilişkide olduğu şeklinde açıklamaktadır. Sessizlik sarmalı modeli, bireyin; belli tutum ve inançları savunurken yalnız kalmamak için soyutlanmaktan kaçınmaya çalıştığı düşüncesini savunmaktadır.

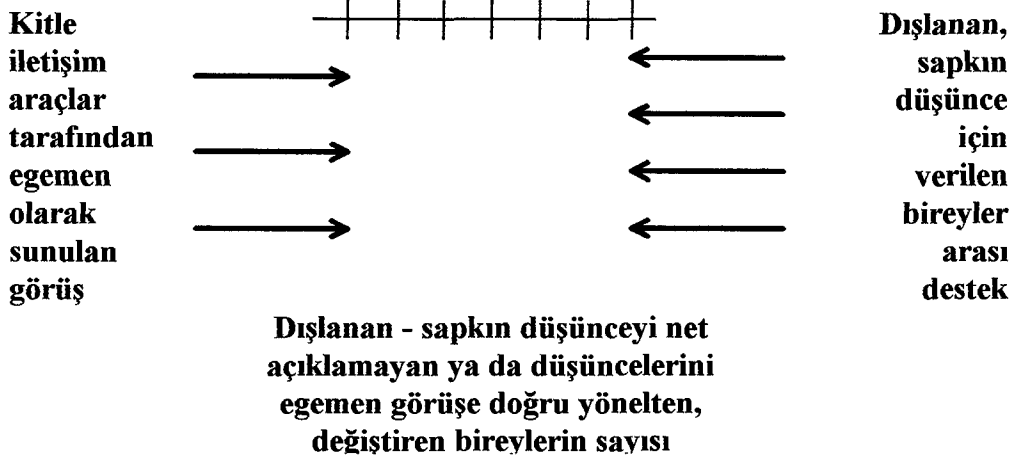

Şekil 6: Sessizlik Sarmalı (Kaynak: D. McQuail ve S. Windahl, Communication Models for the Study of Mass Communication (Londra: Longman, 1981), s. 68'den aktaran, Severin ve Tankard, a.g.k., s. 445.)

Neumann, kitle iletişim araçlarının tutum deęiřtirmedeki rolünü ve etkisini belirtmekte, kitle iletişiminin her yerde bulunması ve uyumu gibi özelliklerinin kamuoyu üzerinde güçlü etkiler yarattığını iddia etmektedir⁹⁸.

Bu model kamuoyunun nasıl oluştuęu sorusuyla ilgilidir. Neumann'ın modelinde; kamuoyunun nasıl oluştuęu sorusunu veya sorunun yanıtını, kitle iletişimin, bireylerarası iletişim ve bireyin kend düşünceinin dięer insanlarla ilişki içindeyken arasındaki ilişkide olduğu şeklinde belirtilir. Bu modele göre, kitle iletişim araçlarının ağır basan düşünceyi ifade etmesi, karşı görüş için bireylerarası desteęin artan sınırlılığı ile birleşir ve abskin düşünceyi savunanlara, savunmayanların çoęalan sayısı sesizlik sarmalı oluşturur.

Birey çevreyi gözlemlerken, hangi bakış açılarının egemen olduğunu ya da daha az olduğunu ve güç kazanıp kazanmadığını gözlemler. Birey bu gözlemden sonra kendi görüşünün daha az baskın veya azınlıkta olduğunu inanırsa, soyutlanma korkusuyla onu açıklamakta güçlük çekecektir. Birey, var olan eğilimleri sezerek kendi görüşlerini buna göre uyarlayabilirse düşünce daha baskın olacaktır. Herhangi birinin düşüncelerini açıkça söylemesi bir dięerinin de sessiz kalması, açıkça söylenen görüşü artan bir hızla baskın hale getirecek, sonuçta helezonik bir süreç başlayacaktır⁹⁹.

Bu süreç içerisinde bireyin çevreden alacağı desteęin derecesi de önemlilik arzeder. Birey sessiz kaldıkça çevresindeki dięer bireyler de sessiz kalacak bu şekilde bireylerarası iletişimdeki desteęin olmaması da suskunluk sarmalı sürecine sebep olacaktır.

Suskunluk sarmalı kuramı, gündem koyma ve saptama modelinin bir çeşit aynadaki olumsuz yansıması olarak nitelendirilmektedir¹⁰⁰. İletişim araçlarının belli konuları ve sorunları ve bunların tartışmasını halkın farketmesi veya izlemesinden uzaklaştırma yeteneęi üzerinde duran bu model gündem belirlemenin negatif tarafıdır¹⁰¹.

⁹⁸ Noelle Neuman, **Return to the Concept of Powerful Mass Media** In H. Eguchi and K. Sata Studies of the Broadcasting, An International Annual of Broadcasting Science, Tokyo; Nippon Hose Kyokai, 1973, s. 67-112'den aktaran Severin ve Tankard, a.g.k., s. 443.

⁹⁹ McQuail ve S. Windahl, **Communication Models for the Study of Mass Communication** (Londra: Longman, 1981), s. 68'den aktaran, Severin ve Tankard, a.g.k., s. 104-445.

¹⁰⁰ Yumlu Konca, **Kitle İletişim Kuram ve Arařtırmaları** (İzmir: Nam Basım Ltd., 1994) s. 103.

¹⁰¹ Erdoğan ve Alemdar, a.g.k., s. 152.

9.2.3. Gündem Koyma ve Saptama Modeli

Kosicki'ye göre gündem belirleme, kitle iletişim araçlarının etkilerini açıklamanın bir modeli olarak görmektir¹⁰². Roger ve Dearing gündem belirlemeyi, “kitle iletişim araçlarının bir süreç aracılığıyla farklı konuların görece önemliliğini bildirmesi ve kamuoyu etkilemesi” olarak tanımlamaktadırlar¹⁰³.

Kitle iletişim araçlarının kendi önem sırasına göre verdiği haberler zaman içinde okuyucular tarafından da benzer bir şekilde önemli olarak algılanmaktadır. Başka bir anlatımla gündem belirleme hipotezi, kitle iletişim araçları bir konuya veya olaya ne kadar çok önem verirse, izleyicilerinde o konu veya olaya o kadar çok önem vereceklerini ileri sürer. Kitle iletişim araçlarının bir haber konusuna yaptığı vurgu ile izleyicilerin bu haberlere verdiği önemlilik arasında güçlü bir ilişki vardır.

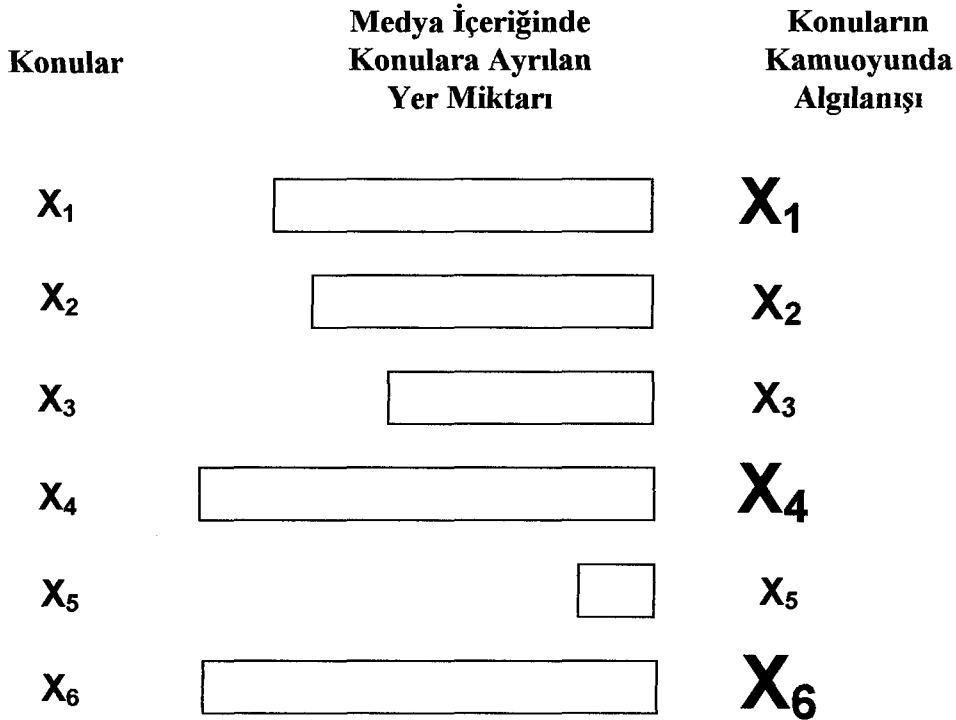

Şekil 7: Medyanın en çok ilgi gösterdiği konular, kamu tarafından da en önemli konular olarak algılanır. (Kaynak : McQuail ve Windahl, 1981, s. 96.)

¹⁰² Gerald M. Kosicki, “Problems and Opportunities in Agenda-Setting Research”, *Journal of Communication*, 43, Spring, 1993, s. 100-127.

¹⁰³ Everett M. Rogers ve James W. Dearing, “Agenda-Setting Research: Where Has It Been, Where Is It Going?”, *Communication Yearbook*, 11, 1988, s. 555-594.

Kosicki, gündem belirleme, kitle iletişim araçlarının belirli bir konuya ayırdığı yer veya zaman miktarının ölçülmesi gerektiğini ve bu ölçümün ya izleyicilerin konulara gösterdiği ilginin miktarıyla ya da onların konuların önemliliğine ilişkin yargılarıyla ilişkili olması gerektiğini söyler¹⁰⁴. Gündem belirleme araştırmalarının çoğunda sorgulanan, kitle iletişim araçlarının üzerinde yoğunlaştığı görece az sayıdaki konu ve sorunların kamu tarafından diğerlerine göre, genellikle, daha önemli olarak algılanıp algılanmadığıdır¹⁰⁵.

Gündem belirleme en geniş anlamda “gündem belirleme süreci” şeklinde adlandırılır ve üç ayrı gündem ile ilgilidir. Birincisi, haber değerleriyle veya izleyici tercihleriyle farkedilen “medya gündemi”. İkincisi, medya tarafından etkilendiği varsayılan “kamu gündemi”. Üçüncüsü ise, siyasal ya da diğer çıkar gruplarının belirlediği “siyasal gündem”dir. Rogers ve Dearing, medya gündemi, kamu gündem ve politika gündemi arasındaki ilişkiyi şu şekilde açıklamaktadırlar;

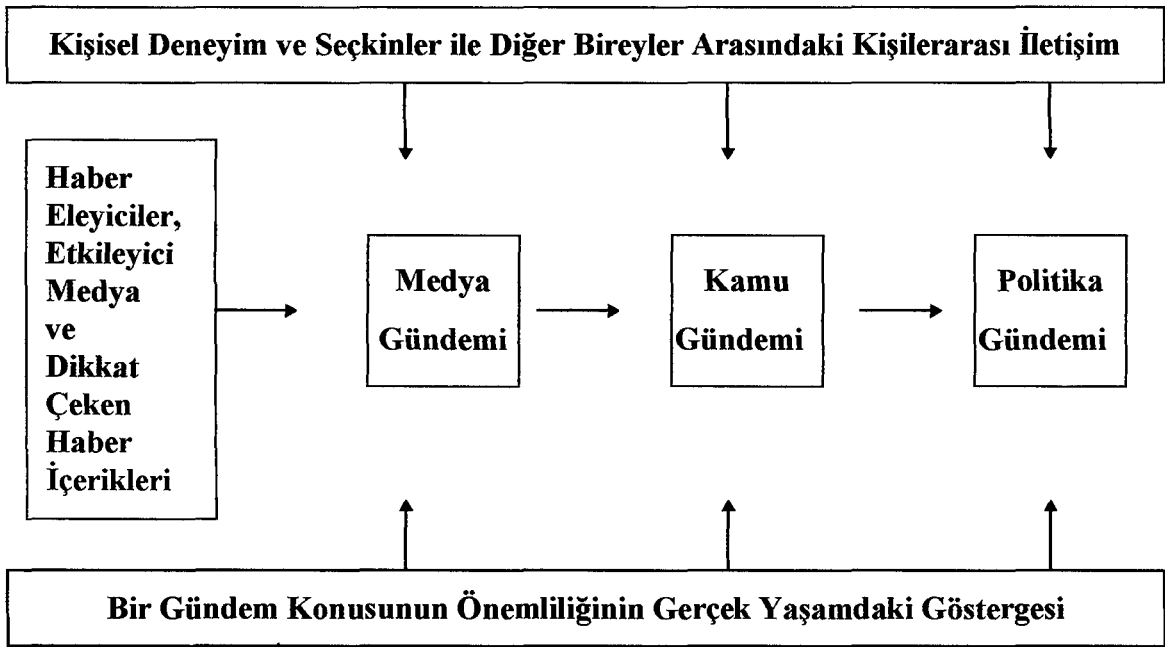

Şekil 8: Gündem Belirleme Sürecinin Başlıca Unsurları. (Kaynak: T. H: Qualter, *Opinion Control in The Democracies* (New York: St. Martin's, 1985), s. x-xi; Rogers ve Dearing, 1988, s. 558.)

¹⁰⁴ Kosicki, a.g.k., s. 105.

¹⁰⁵ David Weaver, “Media Agenda-Setting and Public Opinion Is There a Link?”, *Communication Yearbook*, Editörler: R. N: Bostrom ve B H. Westley, Beverly Hills: Sage, 1984, s. 680-691.

Medya gündemi; kamu gündemi ve politika gündemine, kamu gündeminin ve politika gündeminin oluşumuna etki eden başka unsurlar da bulunmaktadır.

Medya gündeminin oluşmasına etki eden unsurlar üç sınıfta toplanabilir. Bunlar:

1. Medya gündemi; kitle iletişim aracı çalışanlarının, o gün haber sayfasına ya da bültenine girecek önemli haberlerin ve diğer önde gelen kitle iletişim araçlarının etkisi altında oluşturulur. Medya gündeminde hangi haberlerin yer alacağı ve bu haberlerin önem sırasına göre verileceği konusunda pek çok kimse belirleyici olur. Bu süreçte yer alan kitle iletişim aracı çalışanları haberi toplayan muhabirden, söz konusu haberin gazetede veya televizyon haber bülteninde ne kadar büyüklükte veya süreyle yer alacağına karar veren yazişleri müdürüne kadar uzanır. Bu zincirde yer alan kitle iletişim aracı çalışanlarına “haber eleyiciler” denir. Haber eleyiciler, haberin toplanmasından gazete sayfasına basılıncaya kadar geçen çeşitli aşamalarda haberin içeriği ve biçimi üzerinde önemli değişiklikler yapabilirler. Bir haberin medya gündeminde nasıl yer alacağını belirleyen unsurlardan biri de o gün kitle iletişim araçlarında yer alan diğer önemli olaylardır. Eğer hazırlanan bir haber gazetecilik kuralları çerçevesinde diğerinden daha önemliyse ya da başka bir anlatımla daha önemli olarak değerlendirildiyse, doğal olarak medya gündeminde üst sıralarda ve daha geniş bir yer kaplayacak biçimde yer alır. Daha az önemli olarak yerleştirilir.
2. Medya gündemini belirleyen önemli unsurlardan biri de gerçek yaşamda meydana gelen ve gündem maddesi olabilecek kadar önemli olaylardır. Bu olaylar medya gündeminde yer alacak haberlerin temelini oluştururlar. Gazetecilerin meydana gelen önemli olayları görmezden gelmesi, medya gündeminde bu olaylara yer vermemesi düşünülemez.
3. Kitle iletişim aracı çalışanlarının kişisel deneyimleri ve yakın çevrelerinde yer alan seçkinlerle ve diğer bireylerle girdikleri ilişkiler de, medya gündeminin belirlenmesi üzerinde etkili olur.
4. Kamu gündeminin belirlenmesi üzerinde etkili olan unsurlar da üç sınıfta ele alınabilir.

Bunlar: Medya gündemi.

1. Kamuoyu oluşturan bireylerin kişisel birikimleri ve kişisel ilişkileri.
2. Doğrudan deneyimle öğrendikleri gerçek yaşamda oluşan olaylardır.
3. Politika gündeminin oluşmasına da pek çok etki eden unsurların sıralanması gerekirse:
4. Gerçek yaşamdaki gelişmeler sonucu olarak ortaya çıkan ve çözüm bekleyen işler.
5. Kamunun politikacılardan beklentileri.
6. Medyanın politikacıların çalışmalarını yakından izlemek istemesi ve zaman zaman onları etkilemeye çalışması.
7. Politikacıların birey olarak içinde buldukları çevre ve sorunları çözme doğrultusunda sahip oldukları düşünceler.

Kitle iletişim araçlarında çevre kirliliği, terör, enflasyon ve hayat pahalılığı gibi konular yer alır. Bu konular medya gündemini oluşturur. Medya gündeminin belirlenmesi ile ilgili araştırmalarda kitle iletişim araçlarında yer alan haberlerin bu kuruluşlar tarafından nasıl seçildiği, nasıl üretildiği ve kitle iletişim araçları içeriğinde nasıl vurgulandığını incelenir. Başka bir deyişle, haberler kitle iletişim araçlarında yayınlanıncaya kadar geçen haber üretimi süreci ele alınır.

Medya gündeminin nasıl oluştuğunu kavrayabilmek için kitle iletişim araçlarının birer kurum olarak çalışma biçimlerini ve nasıl bir çevre içinde yer aldıklarını genel olarak bilmek gerekir. Kitle iletişim araçları da tüm diğer kamuya hizmet veren işletmeler veya kurumlar gibi sosyal bir evre içinde yer alırlar. Bu çevre ile sürekli bir etkileşim içindedirler. İşlevlerini sağlıklı bir şekilde yerine getirebilmek için de kurum içi görev bölümü yapmışlardır ve mesleki değerler oluşturmuşlardır.

Haber konularını oluşturan gerçek dünya olayları dışında medya gündeminin belirlenmesine etki eden kurum dışı unsurları medya sosyolojisi; kurum içi unsurları da haber sosyolojisi kavramları ile açıklamak olasıdır. Medya sosyolojisi, genel anlamda, kitle iletişim araçlarının içeriğine etki eden unsurların incelenmesini kapsayan çalışmalar

ile ilgilidir¹⁰⁶. Haber sosyolojisi ise daha sınırlı bir anlama sahiptir. Yalnızca gazetecilikteki mesleki değerlerin, inançların ve geleneklerin incelenmesini ele alır¹⁰⁷.

Kitle iletişim araçları bazı sosyal, siyasal ve ekonomik etkiler altında dış dünyada gelişen olaylardan bazılarını seçerek haber halinde getirirler ve okuyucu kitlelerini sunarlar. Kitle iletişim araçlarının personel bakımından iç yapısı gazeteciler, yöneticiler ve teknisyenlerden oluşur. Kurum içindeki haber üretimi sürecinde ana belirleyici olan gazetecilerdir. Yöneticilerin de çeşitli ekonomik ve siyasal kaygılarla kitle iletişim aracında yayınlanacak haberler üzerinde zaman zaman etkide bulunabildiklerini gözardı etmemek gerekir.

Medya gündemini kimin belirlediği ve medya gündeminin topluma ne gibi etkileri olduğu sorusuna ilk defa 1948 yılında Lazarsfeld ve Merton araştırmıştır. Bu bilim adamlarına göre kitle iletişim araçlarının konu gündemi, toplumsal kontrolün görünmez bir biçimi olarak güçlü grupların, özellikle de sermaye çevrelerinin etkisi ile belirlenir. Lazarsfeld ve Merton'a göre;

“Büyük sermaye çevreleri, kitle iletişiminin üretimini ve dağıtımını finanse ederler. İzleyicileri yönlendirmeye niyet edip etmediklerini bir tarafa bıraksak bile, parayı veren düdüğü çalar”¹⁰⁸.

Qualter'da da kar amacıyla finanse edilen kitle iletişim sisteminin toplumun yönetici sınıfı tarafından işletildiğini ve bu nedenle dolayı da toplumun sosyo-ekonomik yapısını ciddi olarak sorgulamasının beklenemeyeceğini belirtir. Kitle iletişim araçlarının yönetici sınıfın bakış açısını izleyicilere yumuşak bir şekilde ama kesin olarak kabul ettirdiğini belirterek;

“Kitle iletişim araçları, bazı komplo kuramcılarının ileri sürdüğü gibi toplumu olumsuz anlamda yönlendirmek çok uzaktır. Onların başlıca işlevi; bireyleri topluma uyumlu hale getirerek güven vererek ve rahatsız

¹⁰⁶ P. J. Shoemaker ve S. D. Reese, **Mediating the Message**, (New York: Longman, 1991); Severin ve Tankard, 1994, s. 393.

¹⁰⁷ Wayne Wanta, Mary Ann Stephenson, Judy VanSlyke Turk ve Maxwell E. McCombs, “How President's State of Union Talk Influenced News Media Agendas”, **Journalism Quarterly** 66 Autumn 1989, s. 537-542.

¹⁰⁸ Paul F. Lazarsfeld ve Robert K. Merton, “Mass Communication Popular Taste and Organized Social Action”, **The Process and Effects of Mass Communication** editörler: Wilbur Schramm ve Donald F. Roberts, Geliştirilmiş Dördüncü Baskı, (Chicago: University of Illinois Press, 1977), s. 567.

edici haberlerden koruyarak sistemi desteklemek biçiminde görünmektedir"¹⁰⁹.

Kitle iletişim araçlarından dolayı ya da direkt olarak etkilenen kişilerin etkilenme dereceleri yalnızca iletişim araçları ile ulaştırılan mesajlarla sınırlı kalmaz. Hedef kitlesinin hayatları boyunca elde ettikleri deneyimler ve birikimler de etkili olmaktadır. Kişilerin almış oldukları eğitim düzeyi, kitle iletişim araçlarını izleme süreleri, yine kişinin ierisinde yaşadığı ortam gibi etkenlerde etkilenme derecesinde önemli rol oynamaktadır. Kitle iletişim araçlarının etki derecesini belirleyen en önemli etkenin düşünceler e tutumlar olduğu söylenilebilir.

Kitle iletişim araçları yapılan çalışmalarda bir ayrıma tutulmamıştır, diğer bir deyişle bir bütün olarak değerlendirilmiştir. Ancak etkileme dereceleri gözönünde tutulacak olursa iletişim araçlarının hepsinin gündem koyma ve saptama güçleri aynı değildir. Örneğin, gazete ile televizyonun gündem koyma ve saptama fonksiyonları farklıdır. Kitle iletişim araçlarını kullanan kişilerin bu araçları farklı şekillerde kullanıyor olmaları, bu kişilerin eğitim düzeylerindeki farklılıklar, farklı düşüncelere sahip olunması gibi nedenlerle etkilenme dereceleri de farklı olacaktır.

Gündem koyma ve saptama yaklaşımına etki eden bir diğer faktör de, gündeme getirilecek olan konunun daha önce kitle iletişim araçlarında yer alıp almamış olmasıdır¹¹⁰. Kitle iletişim araçlarında daha önce yer verilmemiş bir olaya daha sonra yine yer verildiğinde ilk yayınlandığı zaman kamu üzerinde yaptığı etki gözlenemez.

Bireylerin usunda o olaya ilişkin ilk veriler ve sonuçlar yer almaktadır. Kısa dönemde bu sonuçların değiştirilmesi olanaksızdır. Ancak bazı durumlarda uzun vadede değişiklikler ortaya çıkabilmektedir. Yapılan bir çok çalışma gündem tespitinde, iç olaylara ilişkin düşüncelerin değiştirilmesi çok zor olmasına karşın dış olaylarda düşünceler çok daha kolay değiştirilebilmektedir¹¹¹.

Düşünceler ve tutumlar ile kitle iletişim aracını kullanma sıklığı ve kitle iletişim araçlarının gündem koyma ve saptama etkilerinin ne derece güçlü olduğu Mc Combs ve Weaver tarafından incelenmiştir. Bu incelemede, hedef kitlenin iletişim araçlarını

¹⁰⁹ T. H: Qualter, **Opinion Control in The Democracies** (New York: St. Martin's, 1985), s. x-xi; Rogers ve Dearing, 1988, s. 558.

¹¹⁰ Yumlu, a.g.k., s. 100.

¹¹¹ Key, V.O.Jr. **Public Orginion and American Demokracy**, Alfred A. Knopf, New York 1963, s. 400.

kullanma alışkanlıkları ve dürtüleri ile iletişim aracı içeriğinin nasıl bir etkileşim içerisinde bulunduğu ve bu etkileşimin ne tür etkileri olduğu araştırılmıştır. Sonuç olarak tutum ve düşüncelerde bir yükselme, siyasi bilgi alışverişini sağlamak amacı ile kitle iletişim araçlarının kullanılması alışkanlığının artışı ve daha güçlü gündem koyma ve saptama etkileri ile karşılıklı bir ilişki içerisinde¹¹².

Gündem koyma ve saptama yaklaşımında açıklık getirilmemiş bazı konuların nedeniyle, bu yaklaşıma yöneltilen bir takım eleştiriler bulunmaktadır. Bu eleştiriler zellikle kitle iletişim araçları gündemi ile kitle iletişim araçları gündeminin kamu gündemi ile ne derece ilişkili olduğu konusunda yoğunlaşmaktadır¹¹³.

Genel bir nitelik taşımayan gündem koyma ve saptama yaklaşımı, günümüzde yapılan birçok araştırma ile geliştirilmeye çalışılmaktadır. Bu çalışmalarda ortak kavramların ve yöntemlerin kullanılmamış olması ise bu yaklaşımın genel bir nitelik taşımamasının en önemli nedenidir. Bu konuda yapılan çalışmalar birbirini tamamlar nitelikte gerçekleşmektedir.

Gündem koyma ve saptama yaklaşımındaki, bireyin kişisel gündemi üzerinde doğrudan kitle iletişim araçlarının etkisini aramak mı yoksa gündem koyma etkisinin kişiler arası etkileşim yoluyla mı gerçekleşeceği konusunda kesin bir sonucun ortaya konulmamış olması nedeniyle belirsizlik bir diğer eleştiri konusudur.

Bir diğer eleştiri konusu ise, değişik türdeki gündemlerin belirlenmesi ve saptanması ile ilgilidir. Toplumun her tabakasını oluşturan birimler için bir gündemden konuşmak olanaksızdır. Birey gündeminden grup gündeminden bahsedileceği gibi kurum veya kuruluş gündeminden debahsedilebilir. Bu gündemlerin ortaya konulmaları da düşünce ve yöntem açısından farklılık vardır. İletişim araçlarından, halkın ve elitin düşüncelerinin değiştirilmesi konusunda etkileme gücü bakımından pek çok şey beklemek olasıdır. Elit ve halk arasında sürekli bir etkileşim bulunmaktadır. Kitle iletişim araçları bu etkileşim sürecinde hem kaynak hem de taşıyıcı olarak sürekli devrededir.

Halkın gereksinimlerini karşıladıkları ilk odak noktası olarak kabul edilen kitle iletişim araçlarının isteklerinin belirsizlik, yaklaşıma yöneiltelen eleştirilen bir diğer

¹¹² McCombs, Maxwell E. ve Weaver, David H., **Toward a Merger of Gratifications and Agenda Setting Reserch, Media Gratifications Reserch**, der. Rosengren, Wenner ve Palmgreen, London, Sage Publicitions, 1989, s. 95-102.

¹¹³ Gökçe, a.g.k., s. 114.

yönünü oluşturmaktadırlar. Burada kitle iletişim araçlarının isteklerindeki belirsizlikte anlatılmak istenen, kitle iletişim araçlarının bazen bilinçli ve sistematik yönlendirme süreci olarak bazen de bu araçların kullanım amaçları ile yakından ilgili olmasıdır.

Bu eleştiriler ile ilgili sonuç olarak; gündem koyma ve saptama yaklaşımının, “kitle iletişim araçları tarafından mı, bireyler ve onların gereksinimleri tarafından mı yoksa kitle iletişim araçları için kaynak oluşturab kurumuşmuş elitler tarafından mı başlatıldığı” konusunda başlıklar ve belirsizlikler bulunmaktadır.

Gündem koyma ve saptama yalnızca kitle iletişim araçları haberlerini içeren bir süreç değil, belki de diğer kurumları ve grupları da kapsayan karmaşık bir süreçtir. 1940 ve 1950’lerdeki araştırmaların sonuçlarının aksine, kitle iletişim araçları, tutumların ve düşüncelerin oluşmasında zorlayıcı bir güç değildir. Kitle iletişimi gündemin değişmesi ve oluşmasında önemli bir etkiye sahiptir. Bir etki, kitle iletişim araçlarının belirli sorunlara dikkatleri çekme yeteneği ve başarısına bağlıdır. Aynı şekilde bu sorunlar karşısında farklı grupların ve kişilerin deneyimlerine bağlı olarak aldıkları tavırlarda gözardı edilmemelidir.

9.2.4. Haber Değer Kuramları

Hayatımızın artık bir parçası haline gelen haberler, yazılı basında; insanları ilgilendiren, zamanlı bir fikrin, olayın veya sorunun özeti olarak ifade edilir.

Haberi tanımlama yerine kullanılan diğer bir yaklaşım, haberin içinde yer alan bazı temel öğeler olan haber değerlerine (news values) eğilimlerdir. Bu yaklaşım şeklinin amacı ise, haberciliğin dayandığı temel ilkelerin ne olduğunu göstermedir. Bu yaklaşım, Batı dünyasında yaygın ve evrensel bir kullanım kazanmış bulunan, insanın ilgisini çekmeye yönelik haber anlayışının değerlendirilmesi ve tartışılmasıdır¹¹⁴.

Haberin içinde yer alan temel öğeler olan haber değerlerini dikkate alan bu yaklaşım, haberi tanımlamadan çok haber kavramını açıklama çabasıdadır. Bütün bu çabalar, yine haberi doğrudan ya da dolaylı olarak tanımlamaya yöneliktir. Amaç ise, haberde neler bulunabileceğini ortaya koyabilmektir.

¹¹⁴ Denis McQuail, - Sven, Windahl, **İletişim Modelleri** çeviren: Mehmet Küçük Kurt, (Ankara: İmaj Yayınları, 1993), s. 93-142.

Haberde bulunması gereken öğeler olan, haber yapılırken haberciliğin temel ilkelerini oluşturan haber değerlerini, beş ana başlıkta toplamak olasıdır:

1. zamanlılık (immediacy)
2. yakınlık (proximity)
3. önemlilik (prominence)
4. sonuç (consequence)
5. insan ilgisini çekme (human interest)

Bu değerlere; anlaşmazlık (conflict), kuşku (suspense), gariplik (oddity), duygusallık (emotions), yenilik, şimdi olması, tazelik özellikleri taşıması, en geç olması, yeni ortaya çıkması yer almaktadır¹¹⁵.

Çeşitli olay ve olguların haber haline getirilmesinde, bazı temel değerlerin yer alması gerekmektedir. Bunlara haber değerleri denilmektedir. Haber değerlerinin tümünün veya bir kaçının haber yapılırken kullanımı ise, haberciliğin temel ilkelerine uygun olup olmadığını göstermektedir. 5N-1K Kuralı, haber değeriyle, haberin oluşturulmasında ne gibi sorulara yanıt arandığını göstermek için geliştirilmiş bir kuraldır. Bir başka deyişle, haberciliğin temel ilkelerini oluşturan haber değerleri haber yapmanın temel etkenlerindedir.

Zamanlılık: Günümüzde, haber çok süratli olarak verilmekte, önemini yitirmektedir. Amerikalı yazar Curtis McDougal'a göre;

“Son yarım yüzyıldır yazılı basında çalışanlar arasında yaygın klişe, çünkü gazeteden daha ölmüş bir şey yoktur”¹¹⁶.

Zamanlılık, haber kavramının içinde yer almakla beraber, haberin diğer enformasyonlardan ayırt edilebilmesi için, öğrenildiği anda gösterilmesi, belirtilmesi ana koşuldur. Her haber için, zaman etkeni bu yönden, haberin yayınlanması ve yayımlanmasının belirlenmesi bakımından ana etken olmaktadır.

Haberde zaman öğesini belirleyen veya gösteren üç ana bileşke bulunmaktadır. Bu bileşkelerin tümü ise, habere zamanlılık değerini kazandırmaktadır. Bu bileşkeler:

1. yenilik (recency)

¹¹⁵ Norman B. Moyes ve David M. White, **Journalism in the Mass Media** (Boston: Ginn and Co., 1970), s. 151-152.

¹¹⁶ Denis McQuail, **Mass Communication Theory** (London: Sage, 1983), s. 142.

2. anilik (immediacy)

3. geçerlilik (currency)

Haberden zamanlı bir enformasyon olarak söz edebilmek için haber kaynağı, iletişim aracı ve haberleri izleyenlerin var olması ve karşılıklı etkileşimi de gereklidir¹¹⁷.

Yenilik veya son olarak olayın oluşması, haberi oluşturan olayın yeni olarak oluşmasını değil, yeni olarak bildirilmesine işaret eder.

Geçerlilik ise, anilik ile bağlantılıdır. Eskiden, tek bir haberci bütün ulusu etkileyecek ölçüde bir haber aracıken, anilik ögesi, habercinin mesajını ulaştırması yönünden gerekli olan zamanı gösterirdi. Günümüzdeki gibi çok sayıda kitle iletişim aracının egemen olduğu iletişim akımında, anilik toplumda kullanılan iletişim teknolojisiyle kitle iletişim araçlarının kurumsal yayın politikaları arasındaki etkileşimle değerlendirilmek durumundadır. Bu bakımdan, gerek geçerlilik gerekse anilik karşılaştırma yoluyla ölçülebilir¹¹⁸.

Amerikalı yazar Bernard Roscho'a göre; "anilik en son olan olaylarla, bunları haber yapan kitle iletişim araçlarını birbirine bağlar, geçerlilik ise olayları toplumun çeşitli kesimleriyle bağlantılı tutar. Yenilik ise, bir enformasyon parçasını haber şekline dönüştürürken, insanın ilgisine dayanan geçerlilik, habere haber değerini verir". Diğer bir deyişle, haber mutlaktır, geçerlilik ise zamanlılığın diğer yönleri gibi görelidir¹¹⁹.

Yakınlık: Yakınlığı da zamanlılık gibi, haberin, haber niteliğini kazanmasına özen gösteren bir haber değeri olarak kabul etmek gerekir. her iki haber değeri, haberi yapan temel öğeler olarak, haber olarak izlenecek olay veya olaylar ortaya çıktıktan, açık bir görünüm kazandıktan sonra, gazeteciler için anlamlı olmaya başlarlar. "Ne zaman" sorusu zamanlılık ilkesini gösterirken, "nerede" sorusu da yakınlık ilkesine işaret eder.

Yakınlık kavramını, günümüzde kitle iletişim araçlarının hızlılık gibi temel nitelikleri nedeniyle, farklı bir değerlendirme içinde ele almak gerekmektedir. Başka bir anlatımla, yerel, bölgesel, ulusal, uluslararası çevre içinde yakınlığın görece ölçüde değerlendirilmesi, insanoğlu tarafından yapılmaktadır. Bununla beraber, insanoğlu aynı

¹¹⁷ Bernard Roscho, *Newsmaking* (Chicago: The University of Chicago Press, 1975), s. 10-11.

¹¹⁸ Tokgöz, a.g.k., 1994, s. 148.

¹¹⁹ Roscho, a.g.k., s. 12.

zamanda, doğası gereği aşına olduğu, tanıdığı yerler, kişiler hakkında da bilgi aramaktadır.

Sonuç: Zamanlılık, yakınlık haberin temel değerleri olamkla birlikte, haberi haber yapan asıl sonucudur.

Sonucun, haber değeri taşıması, çatışma, gelişme veya kazalardan ileri gelmektedir. Çatışmalı, karmaşık olaylar ve sorunlardan ortaya çıkanları değerlendirme, sonucun önemini ve büyüklüğünü belirlemektedir. Bir başka deyişle, gazetecinin sonuç ögesini iyi değerlendirmesi, haberin önemini, büyüklüğünü belirlediği gibi, haber üzerinde yerinde ve doğru hüküm vermesinde (news judgement) başarılı olmasına yol açmaktadır.

Önemlilik: Önemli kişiler, sayılar, garip olaylar, zıtlıklar haberi önemli yapan etkenlerden bazılarıdır. İnsanoğlunun doğası gereği, tanınmış kişiler hakkında haberleri zevkle, merakla izler. Tanınmış kişiler kadar, bazı ülkeler, kentler, kurumlar, kuruluşlar, haber değeri bakımından önemli olabilirler.

Haber öğeleri olan zamanlılık, yakınlık, sonuç yalnız başlarına haberin önemli olmasını belirleyemezler. Haberin önemli olmasını sonuç ögesi kısmen belirlemekle birlikte, “ne zaman”, “nerede” oldu soruları kesinlikle sonuç ilkesini tamamlamalıdır. Haberin önemliliğini belirleyen soruların ise, “nasıl” ve “neden” dir.

“Nasıl” ve “neden” sorularına yanıt bulma habere önemlilik değerini kazandırırken, diğer yandan da günümüzde yaygın ölçüde kullanılan açıklayıcı ve yorumlayıcı haber yazmanın temelini oluşturmaktadır. . Başka bir deyişle, önemlilik ilkesi, haber üzerinde hüküm verme yönünden sonuç kadar önemli olmaktadır.

İnsanın ilgisini çekme: Haberin insan ilgisini çekme ögesi, zamanlılık, yakınlık, önemlilik ve sonuçta pek yer almayan, insanın ilgisini çeken konulara yöneliktir. Diğer ilkeleri, tamamlayan, haber izleyecisinin ilgisini çeken, insan ilgisini çekme ögesidir. Günümüzde gazetecilikte insan ilgisini çekme olgusu, mesleğe tümüyle egemendir denilebilir. Gazetecilikte, “insanın ilgisi nasıl çekilir?” sorusuna ise kamunun ilgisine yönelme şeklinde yanıt aranmaktadır¹²⁰.

¹²⁰ Tokgöz, a.g.k., s. 141-142.

“Kamunun ilgisini çeken konular” arasında, vergiler, fiyat artışları gibi ekonomik konular yer almaktadır. Bunları, uzaya gitme, yeni teknolojik gelişmeler ile uzak bir ülkede petrolün bulunması, petrolün zaman zaman siyasal silah olarak kullanımı gibi konular izlemektedir. Daha sonraki sıralarda ise, insanların yaşantılarını etkileyen konular, çocuk suçluluğu, beyaz kadın ticareti, sosyal güvenlik, çevre kirliliği, terör görülmektedir.

Yazılı basında haber toplanırken çeşitli kaynaklardan yararlanılır. Basit bir sınıflama ile;

1. Birinci el kaynaklar,
2. İkinci el kaynaklar şeklinde ifade edilebilir.

Yazılı basında önemli olan gözlenebilir olaylarda, olayı gözleyerek gerekli enformasyonun sağlanmasıdır.

Yazılı basında, herkesin herşeyi aynı değerde öğrenebilmesi esasına dayanır. Herşeyi haber olarak verme olanağının olmaması;

1. Ülkede çeşitli bakış açılarına sahip pek çok yayın organı olacak ve hepsi ele alındığında herşey vatandaşa aktarılıyor olacak.
2. Yayın organlarının yöneticileri, seçme işini yalnızca mesleki kaygılarla yapacak, ilginç olma, her şeyi verme aşamasında mutlaka dengeyi bozacaktır¹²¹

Dünyada olup biten herşeyi, kitle iletişim araçlarının ele alıp incelemesi veya haber yapması olası değildir. Zaman ve mekanın dar olması, olayların bazılarının seçilerek gündeme gelmesine, bazılarının da gözardı edilmesine neden olmaktadır. Ancak bir şekilde belirli bir seçme süreci yaşanacaktır. Bu seçme süreci de gelişigüzel değildir, belli kriterlere göre yapılmalıdır. Bu alanda ilk araştırma Galtung - Ruge tarafından yapılmış ve haber seçiminde birçok kriterin etkin olduğunu tespit etmiştir.

Galtung ve Ruge belli kuralları ortaya koymuşlardır. Galtung ve Ruge’a göre dikkat kuralları seçme veya köprü görevi görür ve yine dikkat kuralları ile ilişkilendirilmeyen hiçbir olay gündeme gelmez. Dikkat kuralları, sistematik olarak belirli değer teorilerini ortaya koyar ve medyanın algılamasını yönlendirir.

Galtung - Ruge modeli 1965 yılında ortaya çıkmıştır. Bu modelde yer alan etkenleri, Galtung ve Ruge şu şekilde açıklamışlardır.

¹²¹ Kurtböke, a.g.k., 1985, s. 50.

1. **Frekans:** Olayların süresi olarak kabul edilir. Olayın çıkışı, gelişmesi ve çeşitli perspektifler kazanarak büyümesi, anlam kazanması için gereken zamanı ifade eder. Medya, genellikle belli zamanlı olayları gündeme getirirken, uzun sürede gelişen, başlanç ve bitiş sürecinin belli olması önemli olduğundan kodlardan biri frekans veya süre olarak nitelendirilmiştir. Medyanın kapasitesinin sınırlı olması ancak belli olayların gündeme getirilip işlenmesini gerektirmektedir.
2. **Konulaştırma:** Mutlak yoğunluk, yoğunluğun artması şeklinde tanımlanır. Olay ya da konunun yoğunluğu konulaştırmayı daha kolay duruma getirmektedir.
3. **Olayların Yakınlığı:** Olayların meydana geldiği yer medya kuruluşlarına ne kadar yakınsa, olayın gündeme gelmesinde etkiyi arttırmaktadır. Bir olayın, toplumun çoğunu ilgilendirmesi ve toplumun varlığını herhangi bir şekilde tehdit edici nitelik kazanması dikkat kurallarını aşip gündeme gelmesini kolaylaştırır. Olayın önemlilik derecesi gündemi doğrudan etkileyecektir.
4. **Siyasi Yakınlık:** Gümrük Birliğinde olan ülkelerden Avrupa'ya yakın olanlar Avrupadaki kitle iletişim araçlarının daha çok dikkatini çeker.
5. **Kültürel Yakınlık:** Burada da kültürel olarak birbirine yakın ülkelerin kitle iletişim araçlarının gündeminde daha kolay yer aldığı görülür.
6. **Dışardaki Olaylarda Sınırsal Yakınlık:** Burada anlatılmak istenen "km" bazındaki yakınlıktır. Bir ülkede gelişen olayın "km" bazında yakınlık - uzaklık derecesi o olayın kitle iletişim araçlarında gündeme gelmesi ve gündemde kalmasını etkileyecektir.
7. **Olayın Önemi:** Bir olayın, toplumun çoğunu ilgilendirmesi ve toplumun varlığını herhangi bir şekilde tehdit edici nitelik kazanması dikkat kurallarını aşip gündeme gelmesini kolaylaştırır. Olayın önemlilik derecesi gündemi doğrudan etkileyecektir.
8. **Olayın Kaynağının Statüsü:** Burada dikkat edilecek olan olayın kaynağının elit olup olmamasıdır.
 - a - **Siyasi Elit:** Bir olaya elit kabul edilen insanların katılması o olayın dikkat kurallarını aşmasını kolaylaştırır ve dünyaya yansımaları sağlar.

b - Toplumda Tanınmış Kişilikler (Promines): Prominens; sanat, kültür, spor, bilim gibi alanlarda elitleri diğer bir deyişle tanınmış kişilikleri oluşturmaktadır. Bu kişilerin çeşitli olayların içinde yer almaları dikkat kurallarının kolaylaşmasını sağlar.

c - Olayın Kaynağı Olan Ülkenin Ekonomik Yönden Güçlü Olup Olmadığı: Ekonomik açıdan güçlü olan ülkelerin dikkat kurallarını aşarak gündeme gelmesi daha kolaydır. Ekonomik açıdan güçlü olmayan ülkeler yalnızca çalışma potansiyeli açısından ele alınırlar. Güçlü olan ülkelerin dünya politikalarına katkıları ve etkileri diğerlerine oranla daha fazladır.

9. Olayın Oluş Yerinin Merkezi: Olayların meydana geldiği yer merkez olarak kabul ediliyorsa olayın gündeme gelmesi daha kolay olacaktır.

10.Olayın Süpriz Niteliği: Önceden kestirilemeyen beklenmedik olaylar süpriz niteliği taşır. Bu nitelikteki olaylar daha çok siyasi özellikler taşımaktadır. Bu nitelikteki olaylar birçok kategoriyi birlikte taşıyorsa daha kolay gündeme gelir.

11.Olayın Yapısı: Burada haberlerin belli işleyiş yapıları sözkonusudur. Bu yapı sürekli kalıplaşmış bir yapı olup medyanın daha fazla dikkatini çeker. Kitle iletişim araçları bu gibi olayları kolay işler bunun yanısıra olayla ilgili fazla yatırım yapılmaz.

12.Kriminallik: Bir olayın kriminellik derecesi ne kadar artarsa o olayın dikkat kurallarını aşarak gündeme gelmesi o kadar kolay olur.

13.Çatışma: Çatışma çeşitli şekillerde görülebilir. Sözel, fiziksel, mekansal çatışmalar gibi.

14.Zarar Kategorisi: Bir olayın toplumsal alanda açmış olduğu zararları ifade eder.

15.Haber Alanında Başarı: Bir olayın haber olarak yansıtılması aşamasında gösterilen başarı haber değeri olarak nitelendirilebilir.

16.Olayın Kişileştirilmesi: Olaylar genellikle kaynağın kişilik özelliğine göre algılanır ve bu şekilde sunulur. Olay, kaynağın kişiliği ile bağdaşıyorsa o olayın dikkat kurallarını aşması daha kolay olacaktır.

17.Ednosentrizm: Yalnızca belli bir toplumun kültürüne ait o toplumun kültürünü ilgilendiren konulardır.

18.Olayın Yeniliği: Olayın yeni nitelik kazanması o olayın dikkat kurallarını da kolay aşmasına neden olacaktır¹²².

Galtung ve Ruge haber değerleri olarak bu etkenleri belirtmişlerdir. Ancak çoğu zaman bu kuralların hepsi değilde, bazıları etkin olur. Kitle iletişim araçlarında ise dikkat kuralları olarak üzerinde en çok durulan konular şunlardır;

1. Konulaştırma
2. Elitlik
3. Endosentrizm
4. Kriminallik
5. Çatışma
6. Zaman

Dikkat kuralları, kitle iletişim araçlarının olaylara bakış açısını ve tutumlarını yönlendirir. Olaylar bu şekilde eşik belirişini aşıp gündeme gelirken, dikkat kuralları olayların seçimini yönlendirir.

Kitle iletişim araçlarında, dikkat kurallarının ne derece etkin olduğunu belirlemek için sorulabilecek sorular;

1. Haberin kaynağı kimdir?
2. Bir konu başka bir konu ile ilişkilendiriliyor mu?
3. Çatışma sözkonusu mu, değil mi?
4. Haberde geçen nesnelere ve objelere nelerdir?
5. Olayın sonucu kimleri etkilemektedir?
6. Olayın niteliği nedir?

Bu ve buna benzer sorulardan alınabilecek yanıtlar, hangi algılama kurallarının kitle iletişim araçları için geçerli olabileceğini gösterir. Olayların özellikleri ile haber değerleri arasında sürekli bir ilişki vardır. Galtung ve Ruge haber konusu olayın temel özelliklerini tasvir ederken bu yaklaşımlarını Şekil 9'da olduğu gibi belirtmişlerdir;

¹²² Galtung Johan ve Ruge Mari, *Structuring and Selecting News* (Originalfassung: The Structure of Foreign News Journal of Peace Research Vol:2, 1965), s. 139.

Secme islemini etkileyen. haber etkenleri

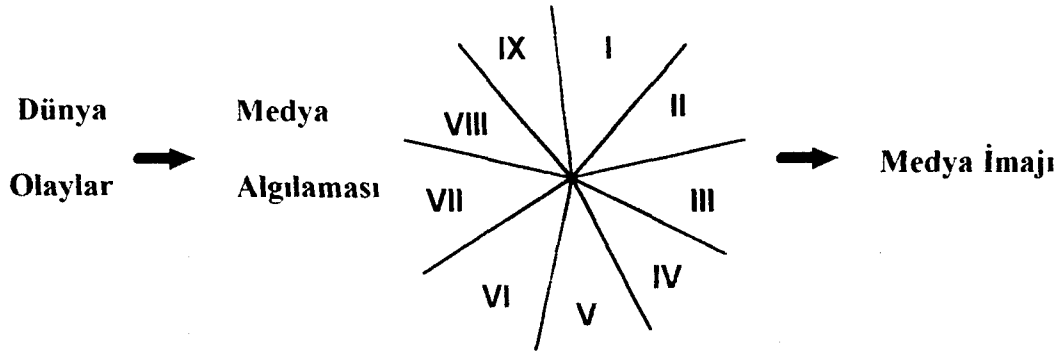

Şekil 9: Galtung ve Ruge haber olayı ile medya imajı arasına giren haber etkenleri (Kaynak: Denis McQuail ve Sven Windahl, İletişim Modelleri çeviren: Banu Dağtaş ve Uğur Demiray, (Eskişehir: A. Ü. Eğitim, Sağlık ve Bilimsel Araştırma Çalışmaları Vakfı Yayınları, Yayın No: 92, 1996), s.160.)

9.3 Kitle İletişim Araçlarının Gündem Belirleme Etkisi

Kitle iletişim araçları dünyada meydana gelen olaylardan seçtikleri haberlerle gündemi belirlerler. Kitle iletişim araçlarının gündem belirleme süreci, olayın gazete sayfasında ya da televizyon haber bülteninde sunulmasından çok daha önemlidir. Süreçte, gazeteciler ve kitle iletişim aracı kuruluşlarının önemli bir rolü bulunmaktadır. Kitle iletişim araçlarının etkileri, haber öyküsünün belirli bir şekilde ele alınmasından ve belirli ölçütlere ya da değerlendirmelere göre gazete veya televizyonda yayına verilmesinden kaynaklanmaktadır.

Kosicki'ye göre kitle iletişim araçlarının meydana gelen her olaya yer vermesi olanaksızdır. Gazeteciler, kitle iletişim araçları gündemini oluşturan haberleri ya da konuları belirli bakış açılarına göre belirlerler. Belirlenen haberlerde de habere temel oluşturan olayların yalnızca belirli özellikleri vurulur. Gazetecilerin sahip oldukları bu bakış açıları genel olarak haber değeri olarak adlandırılır¹²³.

Shoemaker ve Reese'e göre, kitle iletişim araçlarında yayınlanan haberlerin içeriğine etki eden unsurları:

1. Kitle iletişim aracı çalışanlarından kaynaklanan etkiler. Bunlar arasında gazetecilerin kişisel özellikleri, mesleki birikimleri ve değer yargıları,

¹²³ Kosicki, a.g.k., s. 62.

2. Kitle iletişim araçlarının çalışma düzeninden kaynaklanan etkiler. Kitle iletişim aracı içeriği, gazetecilerin günlük çalışmalarından etkilenir. Bunlar arasında zaman kısıtlılıkları, haber yayınındaki yer sınırlılıkları, haber yazımındaki belirli kurallar, haber değeri, tarafsızlık ilkesi ve muhabirlerin haber kaynaklarına olan bağlılıkları,
3. Kitle iletişim aracının kurum olarak çok çeşitli amaçları vardır. Bunlardan en yaygın olanı maddi gelir elde etmektir. Kitle iletişim araçlarının bu amaçlarının kendi içerikleri üzerinde çok çeşitli etkileri,
4. Kitle iletişim aracı içeriğine kurum dışından gelen etkileri de vardır. Bunlar arasında; çıkar gruplarının bazı olay ve olguları belirli bakış açılarına uygun olarak yayınlamak veya yayınlamamak için gösterdikleri çabalar, kitle iletişim aracının içeriğine girebilmek için yapay haberler üretmeleri ve hükümet çevrelerinden kaynaklanan etkiler,
5. Kitle iletişim aracı kuruluşunun ideoloji eğilimi de içeriğini etkiler¹²⁴.

Medya Gündemi

Yaşamda olaylar azalırken medyanın bu olaylara ilgisi artar. Olaylar tırmanırken medyanın bu olaylara ilgisi azalır. Kimi zaman da gerçek yaşamdaki olaylar durağan bir şekilde seyrederken, medyanın bu olaylara ilgisi bazen artar, bazen de azalır. Medyanın ilgisini çeken önemli olaylardan haber yapmaya ilave olarak beş tür haber üretme tekniği vardır. Bunlar;

1. **Medyayı olayların akışına uydurmak:** Belirli bir dönemde öğrenci olayları, işçi eylemleri gibi aynı tür olayların devam etmesi durumunda bunlardan her biri “haber” olarak izlenir. Bu tür olaylar sıklık bakımından artış gösterebilir bile aslında aynı olayın devamı niteliğindedir. Diğer yandan, bir kaç yüz öğrencinin katıldığı tek bir yürüyüş çoğu zaman medya gündeminde yer almaz. Çünkü kitle iletişim araçları bu tür bir olayı haber olarak vermek “eğilimine” henüz girmemişlerdir. Ancak olaylar, gerek siyasal gerekse nitelik bakımından belirli bir düzeye ulaştıktan sonra tek tek izlenerek medya gündeminde yer verilirler.

¹²⁴ Shoemaker ve Reese, a.g.k., s. 394-395.

2. **Haberi ilginç hale getirmek:** Haber değeri olmayan bazı olaylar yalnızca haber bültenlerine girebilmek amacıyla basın ilgisini çekecek hale getirilir. Proteso yürüyüşleri, gösteriler, eylemler bu duruma örnek olarak gösterilebilir.
3. **Ayrıntıları ele almak:** Bir olayın tüm içindek yerine akılmaksızın bazı unsurlar üzerine eğilerek ya da seçerek onları haber haline getirmek olasıdır. Bir zirvede devlet başkanlarının yaptığı açıklamaların yanı sıra bu olayı izleyen yüzlerce gazeteciyi de haber konusu yapmak.
4. **Abartma:** Aslında önemsiz bir olay abartılarak haber değeri varmış gibi gösterilir. Bir salgın hastalık gerçekte yalnızca bir kaç kişiyi etkilediği halde tüm toplumu tehdit ediyormuş gibi gösterilmesi.
5. **Önemli gibi gösterme:** Haber değeri olmayan bir olayı haber değeri varmış gibi verilebilir. Hergün pek çok kuruluşun toplantılarına katılan bir siyasal liderin aslında haber değeri olmayan herhangi bir sözünü öne çıkartarak toplantı haberinin verilmesi¹²⁵.

Politika Gündemi

Demokratik toplumlarda kamuoyu ile politika seökinlerinin kararları ve eylemleri arasında doğrudan bir ilişki olduğu varsayılır. Rogers ve Dearing'e göre politika gündemini belirlenmesi alanında çalışan bilimadamları, kamuoyu oluşturan bireyler için önemli olan gündem unsurlarının politikacılar için de önemli olup olmadığıdır. Başka bir anlatımla, politika gündemi ile ilgili araştırmalar;

hükümet organları, seçilmiş kişiler veya yasa yapıcı organlar tarafından ele alınan başlıca sorunlar ile bu sorunların kitle iletişim araçları içeriğiyle veya süreçleriyle bağlantılarını ele alır¹²⁶.

Medya gündeminde yer alan konulara ilişkin haberler bir süreç aracılığıyla önce kamuya, en son aşamada da hükümet politikalarını etkileyecek duruma gelebilirler. Medyada yer alan gündem konuları politika gündemine şu aşamalardan geçerek yükselebilir:

¹²⁵ G. Ray Funkhouser "Trends in Media Coverage of the Issues of the '60s", *Journalism Quarterly* 50 (Autumn, 1973), 537.

¹²⁶ Rogers ve Dearing, a.g.k., s. 559.

1. Haber, kitle iletişim araçlarında yer alır.
2. Bu haberler, adı geçen konuların veya sorunların izleyicibireyler için önemliliğini etkiler.
3. Bu değişen önceliklerin de hükümetlerin politika tercihlerini etkileyeceği varsayılır¹²⁷.

Sosyal bilimlerde kitle iletişim araçlarına etki derecelerine ait çok sayıda görüş ve yoğun tartışmalar bulunmaktadır. Bu nedenle de kitle iletişim araçlarının etkileri ile ilgili bir çok yaklaşım ve model ortaya çıkmış ve geliştirilmiştir. Gündem koyma ve saptama yaklaşımında bunlardan birisidir.

Demokrasilerde, çok sayıda kişi ve grubun kamu ile ilgili sorunlar hakkında bilgi edinmeleri ve konuya ait düşüncelerini söylemeleri beklenir. Bütün toplumlarda, kişi veya grupların düşüncelerini anlatmaları olanaksızdır. Katılımın olanaksız olduğu toplumlarda kişiler ya da gruplar, bilgi kaynaklarının kendilerine hangi sorunun önemli olduğu ya da daha az önemli olduğu konusunda gündeme güvenmeleri gerekir. Böyle bir gündemi hazırlamada başlıca rolü kitle iletişim araçları oynamaktadır. Bu noktadan hareket eden bazı yazarlar “Gündem Koyma ve Saptama Yaklaşımı”nı ortaya atmışlardır.

Kaynağı itibariyle Lippmann’ın “Kafadaki Tablolar Düşüncesine” dayanan bu yaklaşım B. Cohen tarafından “The Press and the Foreign Policy” adlı çalışmasında sistemleştirilmiş, McCombs, Show gibi yazarlar tarafından geliştirilmiştir¹²⁸.

Gündem koyma ve saptama yaklaşımını tanımlamak gerekirse: Kitle iletişim araçları bazı haber konularını seçerek bu konulara yer verilirken, izleyicilerin bu konuları ne derece önemseyeceklerinin de belirlenmesidir. Başka bir ifadeyle, kitle iletişim araçları tarafından konulara verilen önem derecesi ile aynı konulara kamunun verdiği önem derecesi arasında bir nedensellik ilişkisi olduğunu varsayılmasıdır. Bazı konuların kitle iletişim araçları kamunun tartışacağı konuları gündeme getirmiş olmaktadır¹²⁹.

¹²⁷ Fay LomaxCook, Tom R. Tyler, Edward G. Goetz, Margaret T. Gordon, David Protes, Donnar R. Leff ve Harvey L. Molotch, “Media and Agenda Setting: Effect on the Public, Interest Group Leaders, Policy Makers and Policy”, *Public Opinion Quarterly* 47 (1983), s. 16-35.

¹²⁸ McCombs ve Show, “The Agenda - Setting Fonctions of Mass Media” *Public Opinion Quarterly* 36 (1972), s. 176-187.

¹²⁹ Yumlu, a.g.k., s. 98.

Cohen “basın çoğu zaman halkın da düşünüleceğini gerektiğini söylemede şaşkırtıcı derecede başarılıdır” denmektedir. Başka bir deyişle, basın; sahip olmamız gereken düşüncelerin ne olduğunu söylemede başarılı olamamasına karşılık, hangi konular hakkında fikir sahibi olunması gerektiğini belirtirken oldukça etkilidir. Cohen bu düşüncesiyle, ne hakkında düşünüleceği ile ne düşüneceğimiz diğer bir deyişle bilme ile düşünce ve duygular arasında önemli bir ayırım yapmıştır. Kitle iletişim araçlarının etkileri üzerinde çalışan birçok bilim adamı, kitle iletişim araçlarının davranışlar ve düşünceler üzerinde doğrudan etkisi olmaksızın kuvvetli kognitif bir etkiye sahip olduğunu iddia etmektedirler¹³⁰. Kitle iletişim araçlarının halkın ne hakkında düşünmeleri gerektiğine dair haber ve olayları verirken tarafsız davranarak, kamuoyu oluşmasında herhangi yönlendirici bir etki yapmaksızın gündemi hazırladığı söylenirse de siyasal olaylar ile gündem belirleme arasında pozitif bir ilişki de bulunmaktadır.

Gündem koyma ve saptama yaklaşımı aynı zamanda bir öğrenme sürecini de ifade eder. Kitle iletişim araçları bilgi alışverişini gerçekleştiren bir fonksiyona sahiptirler. Bireyler kendilerini ilgilendiren konular ile ilgili bilgiler edinmek için kitle iletişim araçlarını takip ederler, kitle iletişim araçları haber ve olayları olduğu gibi izleyici - dinleyicisine ulaştırmazlar. Kitle iletişim araçları çalışanlarının belirlenmesindeki etkileri yok saymak da olanaksızdır. Dinleyici ve izleyici, kitle iletişim araçları tarafından hangi konulara öncelik verilirse o konular ile ilgilenir ve öğrenirler. Başka bir ifadeyle, kitle iletişim araçlarının konu seçimindeki öncelikleri halkın da öncelikleri olur.

Basının Gündem Oluşturması

“Kitle iletişim araçları halka “ne düşüneceklerini söylemede” çoğu kez başarılı olmayabilir, fakat izleyicilerine “ne hakkında düşüneceklerini” anlatmada çok başarılıdır. Başka bir deyişle, kitle iletişim araçları dünyayı bizim için inşa etme yeteneğine sahiptir ve bu yönde çalışır. Bunu yaparken de belli bir fikir alacağı yönü belirlemeksizin kamuoyu için gündem hazırlarlar. Gündem hazırlama tezi, kitle iletişim araçlarının siyasal enformasyon için kullanılışı ile araçların üzerinde durduğu konuların grup içindeki önemi arasında pozitif olarak ilişkili olduğunu öne sürer. Gündem hazırlama zaman içinde uzanan bir öğrenme sürecidir¹³¹”

¹³⁰ Cohen, agk, s. 14. aktaran: McCombs ve diğerleri, *Contemporary Public Opinion*, Hillsdale, New Jersey, 1981, s. 11-15.

¹³¹ Alemdar ve Erdoğan, a.g.k., s. 146.

görüşü Amerikalı Siyasal Bilimci Bernard Cohen'in çalışmasından yararlanan McCombe, Shaw ve diğerleri tarafından geliştirilmiştir.

Basını, bazı durum ve sorunlar üzerinde diğerlerinden daha etkili kılan unsurlar bulunmaktadır. Bunların ilki, basının gündem oluşturmaya yönelik etkisinin olayların kendisinde varolan nitelikleri, ikincisi ise, toplumsal grupların, toplumun ilgisini çekebilme uğraşlarında ortaya koydukları eylemlerin yapısıdır. Basının gündem oluşturuncağına duyulan gereksinimin, bütün toplumsal sınıflardan gelen sorun yönelimli eylemler tarafından değerlendirilmesi ve kullanılmasıdır¹³².

Kitle iletişiminin gündem oluşturma düşüncesinin temelinde, bu konular hakkında halkın görüşlerinin kitle iletişiminin verdikleriyle anlamlı bir şekilde etkilendiği varsayımının bulunduğu belirten Alemdar ve Erdoğan, bunun nedenlerinden biri olarak da, kitle iletişim araçlarının kamuyu ilgilendiren konularda halkın en önde gelen enformasyon kaynağı olmasını göstermektedirler.

“Kitle iletişim araçları bütün gerçekleri sadakete yansıtmazlar: Günün haberini vermede seçme yapmak doğaldır. Böyle olunca, kitle iletişim araçlarında ön plana çıkarılan ve sık sık üzerinde durulan konuların izleyiciler tarafından önemli olarak kabul edileceği düşünülür. Daha açık bir deyişle, kitle iletişim araçlarının konulara verdiği öncelikler, izleyiciler tarafından “öğrenilir”. Bu basit anlamda “farkında olmadan” ötedir: Kitle iletişim araçlarının öncelikleri halkın öncelikleri olur. Her televizyon, gazete ve derginin “gündemi” her birinin izleyicilerinin sunmak için seçtikleri enformasyondan oluşur. Her araç konuya verdiği öneme göre kendi önceliklerini belirler. En önemli konular ilk sayfaları, başlıkları, yorumları, tartışmaları, makaleleri, mülakatları kaplar. Konular öneme göre sıralanır ve ön sayfadan arka sayfaya, büyük başlıktan küçük başlığa, otuz tümceden üç tümceye, otuz dakikadan otuz saniyeye, ya da hiç yer verilmemeye doğru azalan bir şekilde yer alır, önemine göre de daha sonra tekrarlanır ya da tekrarlanmaz”.

Farklı şekilde çalışan gazete ve televizyon farklı zamanlarda etkide bulunur ve gündem hazırlamada birbiriyle rekabet etme ya da birbirini destekleme yerine ayrı roller oynarlar. Bunun için halk gündemini göz önüne alma ve ölçmede çeşitli yollar bulunmaktadır:

¹³² B. Roshco, *Newsmaking* (USA Chicago: University of Chicago Press, 1975), s. 98. aktaran: Ali Murat Vural, *Bir Kitle İletişim Aracı Olarak Yerel Basının Kamuoyu Oluşumu Sürecindeki İşlev ve Yerel Basın-Kamuoyu İlişkileri-Eskişehir Basını Örneğinde Bir Uygulama* (Eskişehir: A. Ü. Sosyal Bilimler Enstitüsü, Yayınlanmamış Doktora Tezi, 1997), s. 128.

Birincisi, kişinin ne tür konularla ilgilendiği soruşturulur. Kamuoyu araştırmalarının yaptığı budur. Bu incelemelerde, kamuoyu bireysel inanç ve görüşlerin toplamı olarak tanımlanır. İkinci yol, arkadaşlar ve tanıdıklar arasında hangi konuların tartışıldığının incelenmesidir. Kişilerin önemli gördükleri konular öteki kişilerle konuştuklarıyla ilişkilidir, fakat özdeş değildir. Bazı bulgulara göre, konuşma gündemi haftadan haftaya hızla değişir ve kamu konularının gündemi zaman içinde daha istikrarlı kalır. Üçüncü yol, toplumdaki kişilerin kamuoyunu algılaması ile uğraşır¹³³.

Evrenin karmaşıklığından söz ederek, bunun algılanmasının kitle iletişim araçları ile olanaklı olabileceğini, bu araçların kompleks olan evreni en aza ve algılanabilecek bir boyuta indirgelediğini söyleyen Gökçe; en aza indirgemenin ise, seçme sürecinin neticesi olduğunu, çünkü kitle iletişim araçlarının evrende tüm olup bitenleri yansıtmasının ne zaman ne de kapasite açısından olası olamayacağını, dolayısıyla bu araçların kendilerince önemli gördükleri konuları seçip incelediklerini belirtmektedir¹³⁴.

McQuail ve Windahl ise konu ile ilgili olarak;

“İzleyiciler, sadece kamuoyunu ilgilendiren konuları ve diğer alanları, iletişim araçları yoluyla öğrenmekten öte, aynı zamanda medyanın bunlara yüklediği önemin boyutlarını da öğrenmek isterler. Bireyler arasındaki bilişsel değişimleri etkileyen bu yetenek, kitle iletişim gücünün önemli bir yönüdür¹³⁵” açıklamasını yapmaktadırlar.

Gökçe ise, “kitle iletişim araçları gündemi tespit ederek bireylerin evreni algılamalarını şekillendirmekle ve yönlendirmektedir. Bunun sonucu olarak, bireylerin sosyal gerçek hakkındaki tasavvurları inşa edilmektedir. Dolayısıyla, kitle iletişim araçlarının etki gücü, uzun vadede bireylerin çevresi hakkındaki tasavvurlarının şekillendirilmesinden kaynaklanmaktadır¹³⁶” yaklaşımını belirtmektedir.

Manheim’da gündem oluşturma sürecinin anlaşılmasına yardım edecek, gündemleri kavramsal hale getiren çalışmalar yaparak, gündem oluşturma sürecinin üç gündemin; medya, kamu ve politika gündeminin karşılıklı etkileşimini ileri sürer.

Bunlar;

1. Medya gündemi için, bu boyutlar: görünürlük, izleyicinin önemliliği ve değerlik.
2. Kamu gündemi için, bu boyutlar: bilinirlik, kişisel önemlilik ve lehtelik.

¹³³ Alemdar ve Erdoğan, a.g.k., s. 146-147.

¹³⁴ Gökçe, a.g.k., s. 113.

¹³⁵ McQuails ve Windahl, a.g.k., s.-95.

¹³⁶ Gökçe, a.g.k., s. 114.

3. Politika gündemi için bu boyutlar: destek, eylemin olma olasılığı ve eylem özgürlüğü gibi¹³⁷ üç önemli boyutu içerecek biçimde kavramsallaştırılmıştır.

Basın Gündeminin Oluşması

McQual ve Windahl'ın yaklaşımlarına göre; gündem belirlemeyi bir kuram ve araştırma rehberi olarak görmek, onu toplumsallaşma ve öğrenme kuramlarının bir bileşeni olarak görülmesini sağlamaktadır. Neyin güvenilir olduğu ve uzlaşmış enformasyon kaynakları konusunda beklentiler geliştirilebilir. Bununla birlikte kamuoyunun, bilgi ve değerlendirmenin beklendiği durumlarda deneyimler artar. Bu beklentiler kitle iletişim araçlarından öğrenilerek, onları karşılayacak araçlar elde edilebilir¹³⁸ şeklindedir.

9.4. Kamu Gündeminin Oluşumu

Kamu gündeminin belirlenmesi, kitle iletişim araçlarının belirli haber konularını vurgulayarak izleyicilerin gündemlerini belirlemesidir. Gündem belirleme yaklaşımına göre okuyucular bir haber öyküsündeki enformasyon miktarından ve o haberin konumundan yalnızca sorunun ne olduğunu öğrenmekle kalmazlar, üstelik o sorunun ne kadar önemli olduğunu da öğrenirler. Gündem belirleme aşamalarının büyük bir çoğunluğu medya gündemi ile kamu gündemi arasındaki ilişkiyle ilgilidir.

İlk gündem belirleme araştırmalarından başlayarak bugüne kadar pek çok kez medya gündeminin kamu gündemini belirlediği vurgulandıysa da sürecin doğrusal olmadığı bir gerçektir. Başka bir deyişle, yalnızca medya gündemi kamu gündemini belirlemez. Medya gündemi ile kamu gündemi arasında iki yönlü bir ilişki vardır; birbirlerini karşılıklı olarak belirlemektedirler. Gündem belirlemenin hangi yönde olacağı konuların özellikleriyle yakından ilgilidir. Elde edilen bulgulara göre gündem belirlemenin yönü dolaylı öğrenilen konularda medya gündeminden kamu gündemine; doğrudan öğrenilen konularda ise kamu gündeminden medya gündemine doğrudur. Medya ve

¹³⁷ Severin ve Tankard, a.g.k., s. 114.

¹³⁸ McQualis ve Windahl, a.g.k., s. 98.

kamu gündemleri arasındaki ilişki iki yönlü olmakla birlikte medya gündemi kamu gündemini daha kısa sürede belirler. Haber elestiricilerin izleyicilerin beklentilerini göz önünde bulundurularından ya da başka bir anlatımla tiraj ve reyting kaygılarından dolayı da kamu gündeminin medya gündemi üzerinde bir etkisi olduğu ileri sürülebilir¹³⁹.

Gündem belirleme araştırmalarında dikkate alınması gereken bir unsur kitle iletişim araçlarında yer alan konuların veya sorunların özellikleridir. Medya gündeminin kamu gündemini ne kadar az ya da çok, hızlı ya da yavaş etkileyeceği gündem konularının özellikleriyle ilgilidir. Bunlar;

1. Gündemdeki konunun büyük bir öneme sahip olmaması.
2. Haber konusu olan olayın birden bire ortaya çıkması veya yavaş yavaş gelişmesi.
3. Konunun, izleyiciler tarafından doğrudan deneyimle veya kitle iletişim araçları aracılığı ile öğrenilmesi.
4. Medya gündeminde yer alan konunun nasıl sunulduğu ve somut verilere dayanıp dayanmadığı.

Araştırmalar konuların özellikleri ve medya gündeminde sunulmuş biçimlerinin, medya gündeminin kamu gündemini belirlemesi sürecini kısaltacağı gibi uzatabileceğini de göstermektedir. Büyük önemliliğe sahip olan ve birden bire ortaya çıkan olaylar, haber olarak hemen duyulur. Genellikle de medya gündeminin en üst sıralarına yerleşir ve orada bir süre kalır.

Konuların ya da sorunların kamuoyunun gündemine nasıl girdiği ve gündemden nasıl çıktığına ilişkin olarak iki yaklaşım geliştirilmiştir. Karşılıklı etkileşim modeline göre, kamuoyu gündemine giren konular veya sorunlar, önemli ölçüde bireylerin duygusal, yargısal ve düşünsel etkinlikleriyle etkileşime girerek vear olurlar. İkinci yaklaşıma göre ise, konuların veya sorunların kamuoyu gündemine girmesinde asıl belirleyici olan toplumdaki nesnel koşullardır. Karşılıklı etkileşim modelini benimseyen bilimadamlarının çoğu sosyal bir konunun gündemdeki sırasındaki aşamaları açıklamaya çalışan “doğal tarih” modelleri önerdiler. Bilim adamları “doğal tarih” yaklaşımını kullanarak sosyal sorunların “yaşamını” çeşitli aşamalara ayırdılar. Bunlar sırasıyla: Başlangıç, birleşme, kurumsallaşma, parçalanma ve ortadan kaybolma şeklinde açıklanabilir.

¹³⁹ Nejdet Atabek, **Gündem Belirleme Modeli ve Enflasyon, Trafik ve Sosyal Güvenlik Konularındaki Gerçeklerle Medya ve Kamu Gündemlerinin Karşılaştırılması** (Eskişehir: A. Ü. Sosyal Bilimler Enstitüsü, Yayınlanmamış Doktora Tezi, 1997), s. 80.

Hilgartner ve Bosk da sosyal sorunların, toplumdaki gerçek durumların basitçe yansıtılmasıyla değil ama ortak hislerin, yargıların ve düşüncelerin ortaya konmasıyla var olduklarını savunurlar. Bu anlayışla da karşılıklı etkileşim modeli bakış açısına yaklaşırlar. Hilgartner ve Bosk'a göre, bir knunun veya sorunun gündemdeki sırasını açıklayabilmek için;

Birincisi, bir sosyal sorunun "yaşamında" veya "doğal tarihinde" var olduğu ileri sürülen birbiri peşi sıra gelen aşamalar düşüncesi, yeterince iyi açıklamalar getirememektedir. Birçok problem eş zamanlı olarak "değişik aşamalarda" bulunmaktadır ve bir aşamadan diğerine geçiş pek de öyle ileri sürüldüğü gibi her sorun için doğrusal olarak belli aşamaları izlemektedir.

İkincisi, sosyal bir konunun veya sorunun "doğal tarihi"nin hangi aşamasında olduğu üzerine odaklanmak daha kapsamlı ve açıklayıcı incelemelere engel olur. Çünkü sosyal konular veya sorunlar arasındaki karşılıklı etkileme asıl olarak ortaklaşa tanımlama süreci ile ilgilidir. Konuların kamuoyu gündemine girebilmek veya gündemde üst sıralara yükselebilmek amacıyla toplumun dikkatini çekmek için yarıştıkları bilinen birşeydir. Ancak asıl ortaya çıkarılması gereken şey, gündemde daha da yükselebilmek için sosyal konular arasında geçen rekabet sürecinin dinamiklerini ortaya koyabilmektedir.

Bu nedenlerden dolayı artık incelemeler tek tek sorunlar üzerine ve onların toplumun ilgisini çekebilmek ve gündemde yükselebilmek için birbirleri ile girdikleri rekabet sürecinin dinamikleri üzerine yoğunlaşmaktadır. Bu tespit, kamuoyu gündeminde yükselmek için rekabet halinde olan gündem konularının daha iki özelliği dikkati çeker;

1. Sosyal konular diğer sosyal konulara veya sorunlara göre var olurlar.
2. Sosyal sorunlar konular karmaşık ve kurumlaşmış bir tanımlama ve bilgilendirme sistemiyle çevrilmişlerdir¹⁴⁰.

Çalışmanın Dördüncü Bölümü'nde yer alan Uğur Mumcu'nun Ölüm ve Ölüm Yıldönümlerinde Türk Basınının Gündeminde Kalmasının Haber Değer Kuramları Açısından İçerik Analizi Yöntemi İle Bir İnceleme başlıklı yöntem bölümüne geçmeden önce, Kitle İletişim Sistemlerinin Kamuoyu Oluşumuna İlişkin Yaklaşımlar başlıklı Üçüncü Bölümü'nde yer alan kuramsal bilgilere kısaca değinilmesi gerekirse;

¹⁴⁰ Stephen Hilgartner ve Charles L. Bosk. "The Rise and Fall of Social Problems: A Public Arenas Model", *American Journal of Sociology* 94 (July, 1988), s. 53-78.

Kitle iletişim araçlarının işleyiş sürecinde özellikle eşik bekçiliği kavramı ve haber değer kuramlarının etkileri görülmektedir. Eşik bekçiliği başka bir anlatımla haber toplayıcıları kitle iletişim araçlarında kullanılacak haberlerin seçimini yapan kişilerdir ki, bunlar istedikleri haberi seçerken istemediklerini de gündeme almamaktadırlar.

Kitle iletişim araçlarının işleyiş sürecinde eşik bekçileri kadar etkili olan diğer bir etken de haber değer kuramlarıdır. Galtung ve Ruge'un 60'larda geliştirdikleri bu modelde yer alan kavram ve maddeler günümüzde de geçerliliğini korumaktadır.

Haber değer kuramları; olayın süreci olarak kabul edilen frekans bir olayın başlama, bitiş ve bu aradaki gelişimini ifade etmektedir. Frekans, öncelikle kitle iletişim araçlarının işleyiş kodlarından biri olarak kabul edilir. Konulaştırma, olayların yakınlığı, olayın önemi, olay kaynağının statüsü, olayın oluş merkezi, olayın süpriz niteliği, olayın yapısı, kriminellik, çatışma, zarar kategorisi, haber alanında başarı, olayların kişileştirilmesi, ednosentrizm ve olayın yeniliği gibi etkenler kitle iletişim araçlarının işleyişinde etkili olan haber değer kuramlarıdır. Bu etkenler işleyiş sürecindeki etkileri, kitle iletişim araçlarının kodları olarak nitelendirilmektedir. Kitle iletişim araçlarının işleyiş sürecinde etkin olan kitle iletişim araçlarının kodlarının sıralanması gerekirse; Konulaştırma, Elitlik, Ednosentrizm, Kriminellik, Çatışma, Frekans'tır.

Eşik bekçileri başka bir anlatımla kitle iletişim araçlarında çalışanlar haber değer kuramlarını da dikkate alarak gündem hazırlamakta ve hedef kitleye ulaştırmaktadır. Kitle iletişim araçları çalışanları okuyucu-izleyici-dinleyici için gündem geliştirmektedir.

Kitle iletişim araçlarının gündem belirlerken oluşturduğu etki, hedef kitleye ne düşünmesi gerektiğini anlatmak şeklinde değil, ne hakkında düşünmesi gerektiğini anlatmak biçiminde ortaya çıkar.

Suskunluk sarmalı modelinde, bireyin kendi görüşünün çoğunluk tarafından paylaşılmadığını algılamasından sonra bunları dışa vurması veya bu görüşleri anlamına gelmez. Kamuoyundaki çarpıcı değişiklikler, kitle iletişim araçlarının ikna edici diğer bir anlatımla tersine çevirici etkilerinden daha çok suskunluk sarmalının kırılmış olmasından kaynaklanmaktadır. Çoğunluğun kabul ettiği ancak azınlıktaymış gibi görünen düşüncelerin çoğunlukta olduğu farkedilince, kitle iletişim araçları iktidarı altında

denetlenen, gizli tutum, görüş ve kanaatlerden oluşan ve çoğunluktaymiş gibi algılanan konuma zıt durumdaki bir evrenin varlığı ortaya çıkar¹⁴¹.

Mc Combs tarafından geliştirilen kitle iletişim araçlarının gündem oluşturma rolü, eşik bekçiliği anlayışının bir uzantısı olarak kabul edilir. Mc Combs gündem oluşturma, kategorisini açıklarken asıl amacın, insanların kendi dünyalarını kurarken başvurdukları ve yararlandıkları ipuçlarını anlamak olduğunu belirtmektedir¹⁴².

Kamusal iletişimin temeli konulara dayanmaktadır. Konular, bireylerin karşılıklı olarak birbirlerine yönelmeleri ve aynı anlamın paylaşılmasını sağlamaktır. Konular, bireylerin farklı şeyleri konulaştırmalarını engellemektedir. Bu bağlamda konu kavramı, bir olayın işlendiği çevre olarak tanımlanabilir. Bu da bir olayın çeşitli konular altında işlenebileceği anlamına gelmektedir. Belli bir kanaat çerçevesinde belli olayların ve sadece bir konu çerçevesinde işlenebileceği ve belli bir konu çerçevesinde sadece bir kanaatin kabul gördüğü de bir gerçektir. Bu durumda bir olayın dile getirilmesi ile bir kanaatin açıklandığı sayılır. Konuların kamuoyunun gündeminde olmaları gözardı edilmemesi gereken bir diğer gerçektir. Bu durum, konuların kurumsallaşmış olmaları olarak adlandırılır. Kurumsallaşmış konular genelde herhangi bir olayın ortaya daha çıkışından önce bulunmaktadır ve hem olayların daha kolay işlenebilmesini hem de kanaatlerin sürekliliğini sağlamaktadır. Bu nedenle de çoğu zaman konulaştırmada kurumsallaşmış konulardan, bir başka anlatımla uzun vadeli konulardan hareket edilmektedir¹⁴³.

Bu bölümünde, Kitle İletişim Sisteminin Kamuoyu Oluşumuna İlişkin Yaklaşımlar başlığı altında, Kamuoyu ve Kitle İletişim Araçları, Kamuoyu Kavramının Anlamı ve Kapsamı, Kitle İletişim Araçlarının Kamuoyu Oluşumuna Etkisi ve onun alt başlıkları olan, Gate Keeper, Sessizlik Sarmalı, Gündem Koyma ve Saptama Modeli ve Haber Değer Kuramları. Kitle İletişim Araçlarının Gündem Belirleme Etkisi ve Kamu Gündeminin Oluşumu gibi başlıklar ve kavramlar ayrıntısı ile irdelenmeye çalışıldı.

¹⁴¹ Mehmet Küçük. "Eleştirel Kitle İletişim Araştırmaları ve Medya Etkileri" Ankara Üniversitesi İletişim Fakültesi Yayınları/1 Yıllık'92 (Ankara: A. Ü. Basımevi, 1993), s. 247.

¹⁴² Aydın Uğur. "Yeni İletişim Araçları ve İletişim Kuramlarının Gözden Geçirilmesi Zorunluluğu" Ankara Üniversitesi Basın Yayın Yüksekokulu Yıllığı 1986-87 (Ankara: A. Ü. Basımevi, 1987), s. 315.

¹⁴³ Orhan Gökçe. İçerik Çözümlemesi Geliştirilmiş İkinci Baskı. (Konya: S. Ü. Yayınları, İletişim Fakültesi Yayınları, Yayın No: 1, 1995), s. 123-127.

Dördüncü bölümde, Uğur Mumcu'nun Ölüm ve Ölüm Yıldönümlerinde Türk Basınının Gündeminde Kalmasının Haber Değer Kuramları Açısından İçerik Analizi Yöntemi ile Bir İnceleme başlığı altında, Araştırma Materyalinin Analizi, İçerik Analizi, Olay Haber Analiz Tekniği, Araştırmanın Amacı - Varsayımı - Yöntemi - Kapsam ve Sınırları - Değerlendirme başlıklarından sonra, çalışmanın uygulama bölümünü oluşturan başlıklar yer almaktadır. Bunlar;

Uğur Mumcu'nun Ölüm ve Ölüm Yıldönümlerinde Türk Basınında Haber Sayısı - Haber Alanı - Basınında İncelenen Gazeteler - Basınında Yer Verilen Sayfalar - Basınında Haber Değer Kuramları Açısından Değerlendirilmesi gibi başlıklarla çalışmanın uygulama bölümü irdelenmeye çalışılacaktır.

Dördüncü bölümde çalışmaya ilişkin olarak, tartışma - yorum ve sonuç başlıkları yer almaktadır.

BÖLÜM IV

UĞUR MUMCU'NUN ÖLÜM VE ÖLÜM YILDÖNÜMLERİNDE TÜRK BASINININ GÜNDEMİNDE KALMASININ HABER DEĞER KURAMLARI AÇISINDAN İÇERİK ANALİZİ YÖNTEMİ İLE BİR İNCELEME

Çalışmanın bu bölümünde, Uğur Mumcu'nun Ölüm ve Ölüm Yıldönümlerinde Türk Basınının Gündeminde Kalmasının Haber Değer Kuramları Açısından İçerik Analizi Yöntemi ile Bir İnceleme başlığı altında, Araştırma Materyalinin Analizi, Araştırmanın Amacı - Varsayımı - Yöntemi - Kapsam ve Sınırları - Değerlendirme, İçerik Analizi başlıklarından sonra, çalışmanın uygulama bölümünü oluşturan başlıklar yer almaktadır. Bunlar;

Uğur Mumcu'nun Ölüm ve Ölüm Yıldönümlerinde Türk Basınında Haber Sayısı - Haber Alanı - Basınında Yer Verilen Sayfalar - Basınında İncelenen Gazeteler - Basınında Haber Değer Kuramları Açısından Değerlendirilmesi gibi başlıklarla çalışmanın uygulama bölümü irdelenmeye çalışılacaktır.

10. OLAY HABER ANALİZ TEKNİĞİ

Çalışmada İçerik Analizi Yöntemi kullanılarak varsayımlar sınanmaya çalışılacaktır. Kitle iletişim araçlarından biri olan gazetenin, haberleri farklı şekillerde hedef kitlelerine iletmektedirler. İçerik Analizi Yöntemi, toplumsal bir olayın analizi için kullanılabilir. Bir kitle iletişim aracı olan yazılı basında olayların gündeme gelmesi ve gündemde kalması ile ilgili mesajlar iletilirken, bilinçli ya da bilinçsiz olarak Haber Değer Kuramlarına başvurulduğu varsayılmaktadır.

10. 1. Araştırmanın Amacı

Kitle iletişim araçları haber yayınlarında farklı yollar takip ettikleri gibi buluştukları ortak noktaları da bulunmaktadır. Bu çalışmada amaç; kitle iletişim araçlarından biri olan yazılı basında haber yayınlarında, haber değeri etkenlerinin ne derece etkili veya dikkate alındığını göstermek ve açıklamaktır.

Bu çalışma, toplumsal yaşamda etkinliği olan kitle iletişim araçlarının ve özellikle de yazılı basının Türkiye'deki gelişimi, toplumdaki bir çok olguyu incelemesi ve yansıtması sonucu, iletilerin içerik analizi açısından sınama amacına yöneliktir.

Bu nedenle, Türk toplumunda aydınlara ve topluma mal olmuş kişilere verilen önem, bu kişilerin ölümünün yazılı basına yansıtılması Uğur Mumcu'nun ölüm ve ölüm yıldönümlerinde Türk basınının gündeminde kalmasının haber değer kuramları açısından içerik analizi yöntemi ile irdelenmesi amaçlanmaktadır.

Bu amaç doğrultusunda, aşağıdaki sorulara yanıt aranacaktır.

1. Uğur Mumcu'nun Ölüm ve Ölüm Yıldönümlerinde Türk Basınında Haber Sayısı Açısından Değerlendirilmesi Yapıldığında Durum Nedir?
2. Uğur Mumcu'nun Ölüm ve Ölüm Yıldönümlerinde Türk Basınında Haber Alanı Açısından Değerlendirilmesi Yapıldığında Durum Nedir?
3. Uğur Mumcu'nun Ölüm ve Ölüm Yıldönümlerinde Türk Basınında Haber Konumu Açısından Değerlendirilmesi Yapıldığında Durum Nedir?
4. Uğur Mumcu'nun Ölüm ve Ölüm Yıldönümlerinde Türk Basınında İncelenen Gazeteler Açısından Değerlendirilmesi Yapıldığında Durum Nedir?
5. Uğur Mumcu'nun Ölüm ve Ölüm Yıldönümlerinde Türk Basınında Yer Verilen Sayfalar Açısından Değerlendirilmesi Yapıldığında Durum Nedir?
6. Uğur Mumcu'nun Ölüm ve Ölüm Yıldönümlerinde Türk Basınında Haber Değer Kuramları Açısından Değerlendirilmesi Yapıldığında Durum Nedir?

10. 2. Araştırmanın Varsayımı

Gazeteler haberleri farklı şekillerde hedef kitlelerine iletmektedirler.

1. İçerik Analizi Yöntemi, toplumsal bir olayın analizi için kullanılabilir.

2. Bir kitle iletişim aracı olan yazılı basında olayların gündeme gelmesi ve gündemde kalması ile ilgili mesajlar iletilirken, bilinçli ya da bilinçsiz olarak Haber Değer Kuramlarına başvurulduğu varsayılmaktadır.

10. 3. Araştırmanın Yöntemi

Bu çalışmada örneklem yöntemi kullanılmıştır. Ulusal gazetelerden tiraj, siyasi görüş gibi konular dikkate alınarak gazeteler belirlenmiştir. Sırası ile, Cumhuriyet, Zaman, Milli Gazete, Türkiye, Milliyet, Sabah'tır.

Bu çalışmada, amaç bölümünde de belirtildiği gibi Uğur Mumcu'nun Ölüm ve Ölüm Yıldönümlerinde Türk Basımında Haber Sayısı, Haber Alanı, Haber Konumu, İncelenen Gazeteler, Yer Verilen Sayfalar, Haber Değer Kuramları Açısından Değerlendirilmesi gibi sorulara yanıt arandığı, bir başka deyişle Uğur Mumcu'nun ölüm ve ölüm yıldönümlerinde Türk basımının gündeminde kalması betimlenmeye çalışıldığı için çalışmada temel olarak kuramsal bölümün tamamlanabilmesi için Literatür Taraması Modeli kullanılmıştır. Çalışmanın uygulama bölümü için ise, İçerik Analizi Yöntemi uygulanmıştır.

Çok sayıda örnek üzerinde çalışma olanağı bulunmadığından, kesit alma yolu ile elde edilen verilerin genellenebilirlik olasılığının daha yüksek olması, zaman ve maliyet kazanımı gibi nedenlerden dolayı Genel Tarama Modelleri'nden Kesit Alma Modeli¹⁴⁴ çalışmanın araştırma modeli olarak uygulanmıştır.

Çalışmanın sınırlılıklarında ve amaçlarında belirtildiği gibi Türkiye'de yayınlanmakta olan günlük gazetelerin konu olarak Uğur Mumcu'nun ölüm ve ölüm yıldönümleri ile ilgili haberlerin yer aldığı sayfalar çalışmanın evreni olarak belirlenmiştir.

Bu bağlamda Uğur Mumcu'nun ölüm ve ölüm yıldönümleri ile ilgili haberlere yer veren ve Türkiye'de yayınlanan günlük ulusal gazeteler (ki bunlar alfabetik sıra ile Cumhuriyet, Milli Gazete, Milliyet, Sabah, Türkiye ve Zaman) çalışmanın evrenini oluşturmaktadır.

¹⁴⁴ Karasar, a.g.k., s. 80-81.

Türkiye’de yayınlanmakta olan ulusal gazetelerin 4 ana grupta sınıflandırılması olasıdır. Bu gruplar gerek tiraj dağılımında gerekse sektördeki ağırlıkları ile önemli bir yer tutmaktadırlar.

Bu bağlamda Türkiye’de yayınlanan günlük ulusal gazeteler; Bilgin Grubu (Sabah, Yeni Yüzyıl vb.), Doğan Grubu (Milliyet, Hürriyet, Radikal vb.), ideolojik çizgi olarak İslami Düşünceye ağırlık veren günlük basın (Milli Gazete, Türkiye ve Zaman) ve ideolojik çizgi olarak Sol söyleme ağırlık veren günlük basın (Cumhuriyet, Siyah-Beyaz vb.) şeklinde sınıflandırılabilir.

Çalışmanın örnekleme, evreni oluşturan bu 4 grup içindenn seçilmiştir. Bilgin grubu içinde Sabah Gazetesi, Doğan Grubu içinde ise Milliyet Gazetesi, grubun en çok tiraja sahip olduğu ve Türk Basını içinde önemli bir yere sahip olduğu, İdeolojik söylem olarak İslami düşünceye ağırlık veren basın içinde Milli Gazete, Türkiye ve Zaman Gazetelerine, yine ideolojik olarak Sol söyleme ağırlık veren basın içinde Cumhuriyet Gazetesi çalışmanın örnekleme olarak belirlenmiştir.

Uğur Mumcu’nun ölüm ve ölüm yıldönümlerinde Türk basınının gündeminde kalmasının haber değer kuramları açısından içerik analizi yöntemi ile irdelenecektir. Bu doğrultuda çalışmada; temel olarak kaynakların taranması yöntemi uygulanacak, bunun yanı sıra Uğur Mumcu’nun ölüm ve ölüm yıldönümlerinde Türk basınının gündeminde kalması ile ilgili haberler kuramsal ve içerik analizi ile ilişkilendirilecektir.

Bu amaçla; çalışmada izlenecek yol;

1. Kitle İletişiminin Sosyal Sistem Açısından İşlevleri ile ilgili olarak, Kitle İletişiminin Sosyal İletişim Açısından İşlevleri başlığı altında; Sistem Tanımı, Kavramı ve Öğeleri, buna bağlı olarak Sosyal Sistem ve Kitle İletişim Sistemi hakkında bilgi edinilmesi.
2. Kitle İletişim Sisteminin Kamuoyu Oluşumuna İlişkin Yaklaşımlar ile ilgili olarak, Kamuoyu ve Kitle İletişim Araçları başlığı altında; Kamuoyu Kavramının Anlam ve Kapsamı, Kitle İletişim Araçlarının Kamuoyu Oluşumuna Etkisi başlığı altında ise; Gate Keeper, Sessizlik Sarmalı, Gündem Koyma ve Saptama Modeli, Haber Değer Kuramları, Kitle İletişim Araçları’nın Gündem Belirleme Etkisi ve Kamu Gündeminin Oluşumu konularına yer verilmektedir.

3. Haber Değer Kuramları açısından İçerik Analizi Yöntemi açısından irdelenecek Türk yazılı basınının gündeminde kalması açısından önemli bir olayın belirlenmesi.
4. Haber Değer Kuramları açısından İçerik Analizi Yöntemi açısından irdelenecek Türk yazılı basınının gündeminde kalması açısından önemli bir olay için Türk yazılı basınından, siyasi görüşleri, tirajları, hedef kitleleri ile diğerlerinden ayrılan gazetelerin belirlenmesi.
5. Haber Değer Kuramları açısından İçerik Analizi Yöntemi açısından irdelenecek Türk yazılı basınının gündeminde kalması açısından önemli bir olay için zaman diliminin belirlenmesi.
6. Uğur Mumcu'nun Ölüm ve Ölüm Yıldönümlerinde Türk Basınının Gündeminde Kalmasının Haber Değer Kuramları Açısından İçerik Analizi Yöntemi İle Bir İnceleme ile ilgili olarak, Araştırma Materyelinin Analizi başlığı altında; İçerik Analizi, Olay Haber Analiz Tekniği yer almaktadır. İçerik Analizi başlığı altında; Araştırmanın Amacı, Varsayımı, Yöntemi, Kapsamı, Sınırları ve Değerlendirme bulunmaktadır. Olay Haber Analiz Tekniği başlığı altında ise; Uğur Mumcu'nun Ölüm ve Ölüm Yıldönümlerinde Türk Basınında Haber Sayısı, Haber Alanı, Haber Konumu, İncelenen Gazeteler, Yer Verilen Sayfalar, Haber Değer Kuramları Açısından Değerlendirilmesi ile elde edilen bulgulara yer verilmektedir.
7. Konu ile ilgili arşiv taramasının yapılması.
8. Çalışma ile ilgili kaynakların bulunması.

10. 4. Araştırmanın Kapsam ve Sınırları

Araştırmanın kapsamına ulusal gazeteler alınmıştır. Gazeteler Cumhuriyet, Zaman, Milli Gazete, Türkiye, Milliyet, Sabah araştırma evrenimizi oluşturmaktadır.

24 Ocak 1993 tarihinde bir suikast sonucu aramızdan ayrılan Uğur Mumcu'nun ölüm ve ölüm yıldönümlerinde Türk basınında siyasal görüşleri, hedef kitleleri, tirajları, vb bakımından diğerlerinden ayrılan gazeteler seçilmiştir. Çalışmada belirlenen gazetelerin 24 Ocak 1993 tarihinden başlayarak, 25 Şubat 1997 yılına kadar geçen sürenin gazete

taraması yapılmıştır. Bu tarama aşamasında, 24 Ocak ve 24 Şubat tarihleri esas alınarak, çalışma birer aylık dilimler içinde beş yıllık bir periyodu kapsamaktadır.

İleride görüleceği gibi; Cumhuriyet Gazetesinde 254, Sabah Gazetesinde 133, Zaman Gazetesinde 114, Milliyet Gazetesinde 107, Milli Gazete'de 96 ve Türkiye Gazetesinde 33 olmak üzere çalışma, toplam 737 haber üzerinden değerlendirilmektedir.

Her çalışmada olduğu gibi bu çalışmada da bir dizi sınırlılıklar bulunmaktadır. Bu sınırlılıkların en belirginleri aşağıda belirtilmiştir.

1. Bu çalışmada önemli bir sınırlılık olarak; çalışmanın kuramsal bölümünde yer alan Haber Değer Kuramlarının Uğur Mumcu'nun ölüm ve ölüm yıldönümlerinde Türk basınının gündeminde bulunması durumunda analiz bölümünde, ilgili kuramlara yer verilecektir.
2. Bu çalışma, Uğur Mumcu'nun ölüm ve ölüm yıldönümlerinde Türk basınının gündeminde kalmasının haber değer kuramları açısından içerik analizi yöntemi ile irdelenmesi ile sınırlıdır.
3. Çalışmanın sağlıklı olması açısından, İçerik Analizi Yöntemi için Türk yazılı basınından siyasi görüşleri, tirajları, hedef kitleleri açısından diğerlerinden ayrılan gazeteler belirlenmiştir. Belirlenen gazeteler alfabetik sıra ile; Cumhuriyet, Mill Gazete, Milliyet, Sabah, Türkiye ve Zaman gazeteleridir.
4. Bu çalışma için Uğur Mumcu'nun suikaste uğradığı gün olan 24 Ocak 1993 ile 24 Şubat 1997 yılları arasında kalan beş yıllık periyot esas alınmıştır. Bu beş yıllık dilim içerisinde 24 Ocak 24 Şubat tarihleri sınırlılığı getirilmesi, Uğur Mumcu'nun ölüm ve ölüm yıldönümleri ile ilgili haberlerin yoğunluğu açısından seçilmiştir.
5. Uğur Mumcu'nun ölüm ve ölüm yıldönümlerinde Türk basınının gündeminde kalmasının haber değer kuramları açısından içerik analizi yöntemi açısından irdelenirken köşe yazılarına, baş yazılara, görsel öğelere yer verilmemiştir.
6. Bu çalışmaya konu olan Türk basını, Anadolu Üniversitesi Kütüphane ve Dökümantasyon Dairesi koleksiyonundan yararlanılmıştır.

Uğur Mumcu'nun Ölüm ve Ölüm Yıldönümlerinde Türk Basınının Gündeminde Kalmasının Haber Değer Kuramları Açısından İçerik Analizi Yöntemi ile incelenmesinde

Uğur Mumcu ve alfabetik sıra ile yararlanılan gazeteler hakkında kısa bir bilgi edinilesinde yarar görülmektedir.

Uğur Mumcu: Uğur Mumcu (22 Ağustos 1942, Kırşehir - 24 Ocak 1993, Ankara), gazeteci, yazar. Ankara Üniversitesi Hukuk Fakültesi'ni (AÜHF) bitirdi (1966). Bir süre avukatlık yaptıktan sonra AÜHF'de idare hukuku asistanı oldu (1968). 12 Mart müdahalesi sonrasında tutuklanarak yargılandı; 7 yıl hapse mahkum olduysa da Yargıtay'ın kararı bozmasıyla aklandı. İlk yazılarını Yön dergisinde yayımladı. Türk Solu, Emek, Devrim, Ant dergilerinde yazdı. 1974'te Yeni Ortam'da başladığı köşe yazarlığını 1975'ten sonra Cumhuriyet'te sürdürdü. Köşe yazılarını ve bir bölümü Cumhuriyet'te yayımlanan araştırma ve incelemelerini topladığı kitaplar arasında Suçlular ve Güçlüler (1975), Sakıncalı Piyade (1977), Silah Kaçakçılığı ve Terör (1978), Söz Meclisten İçeri (1981), Ağca Dosyası (1982), sakıncasız (1984), Liberal Çiftlik (1985), Bağımsızlık, Demokrasi ve Sosyalizm (1986), Rabıta (1987) sayılabilir.

1979'da Türk Hukuk Kurumu'nca "yılın hukukçusu" seçilen Mumcu, 1980'de (Cüneyt Arcayürek'le birlikte) ve 1988'de Sedat Simavi Vakfı Kitle Haberleşme Ödülü'nü aldı¹⁴⁵.

Cumhuriyet: Kurtuluş savaşı sona erdikten ve Türkiye Devleti Cumhuriyet rejimi ilkelerine göre yönetilmeye başladıktan sonra, Yunus nadi tarafından 7 Mayıs 1924'de İstanbul'da, adını Gazi Mustafa Kemal'in önerdiği Cumhuriyet gazetesi yayınlanmaya başlamıştır. Bu gazetenin ilk kurucuları Yunus Nadi, Zekeriya Sertel ve Nebizade Hamdi'dir.

1924 yılında Yunus Nadi'nin Cumhuriyet gazetesini yayınlama hazırlıklarıyla meşgul olduğu günlerde, kurucular onar bin liralık sermayelerle üç hisseli bir şirket kurmuşlardır. Bu nedenle, İttihat ve Terakki Partisi'nin eski Genel Merkez binası olan Kırmızı Konak da yeni ve ileri fikirler içeren bir gazete çıkarma çalışmaları başlamıştır.

Yunus Nadi, Cumhuriyet gazetesinin ilk sayısındaki Cumhuriyet Okuyucularına sunuş başlıklı yazısında, şu satırlarla gazetenin amacını belirlemektedir.

¹⁴⁵ AnaBritannica, Genel Kültür Ansiklopedisi, (İstanbul: Ana Yayıncılık, 1986 c: 16), s: 293.

“Cumhuriyet Türkiye’de büyük kavgalarla elde edilmiş bir sonuçtur. Biz elde edilen bu amaç uğrunda fiilen çalışmış insanlarız. Memlekette bu muzaffer ve galip fikrin çok kuvvetli taraftarları vardır. Bu temel düşünce gözönünde tutulduktan sonra kesin olarak söyleriz ki, gazetemiz ne hükümet gazetesi, ne de bir parti gazetesidir.

“Cumhuriyet sadece bilimsel ve yaygın iafdesi ile demokrasinin savunucusudur. Cumhuriyet ve demokrasi fikir ve esaslarını yıkan ve yıkmaya çalışan her kuvvetle mücadele edecektir. Memlekette halkın halk tarafından halk için idaresi bizim idealimizdir ve biz yalnız bu idealin esiriyiz: başka hiçbir kuvvetin değil”

“Bize göre gazete, sahiplerinin değil okuyucularının malıdır. Okuyucu her şeyden önce gazetesinde tarafsız ve ön yargılara göre yorumlanmış haberler görmek ister” şeklindedir.

Cumhuriyet Gazetesinin kurucusu olan Yunus Nadi Abalıoğlu’nun 28 Haziran 1945’te ölümü ile gazetenin yönetimi eşi Nazime Nadi ve çocuklarına kalmıştır. Nadir Nadi ve Doğan Nadi, gazeteyi babalarının benimsediği ilkelerden ayırmadan çalışmalarına devam etmişlerdir.

Milli Gazete: Mili Gazete 12 Ocak 1973 günü İstanbul’da Hasan Aksay tarafından 8 sayfa olarak yayınlanmıştır. Gazetenin çıkış amacı ilk sayıda Hasan Aksay imzasıyla yazılan “Çıkarken” başlıklı baş yazıda belirtilenler.

“Allahın sayısız nimetlerine şükreder, gazetemizin, hakkı tutma, kötüyü men etme yolunda bulunmak üzere seçilmiş olan aziz milletimizin hizmetinde büyük nasiplere sahip olmasını cenabı haktan niyaz ederiz. Genel bir bakışla bugün gazete, milletlerin kulağı, dili ve gözü olma ehemmiyeti kazanmıştır. İstedığımız bizi şerefli tarihimizde bütün insanlığa önder ve örnek yapan ve daima aynı gücü taşıyan hak yolumuzda yürümektir...”

Hasan Aksay’ın başyazısında ki bu satırlardan da anlaşılacağı üzere Milli gazete bir fikir gazetesi olup, dini temellere dayalı siyasi görüşler sergilemek, milli manevi değerlere sahip çıkmak, “Milli Görüş”ü savunmak amacıyla yayınlanmaktadır. Gazetenin kuruluş sermayesi, “Yeni Neşriyat A.Ş.” tarafından sağlanmış olmakla birlikte, savunduğu temel ilkeler, benimsediği prensipler, karşılaştığı ekonomik sorunların çözümlenmesinde, güçlükler doğmasına neden olmuştur. Gazetenin ilk kurucusu ve sahibi Hasan Aksay’dır. Yayınlandığı günlerde Muzaffer Deliğöz’ün yazı işleri müdürü, 1983 yılında Salahattin Alıç gazetenin yönetimini üstlenmiştir. Milli Gazete günümüzde refah Partisi’nin sözcüsü durumundadır. İzlediği yayın politikasında, dini - siyasi eğilim

ağır basmakta, “Batılılaşma” karşıtı bir fikir zemini oluşturma çabaları görülmektedir. Sayfalarında sergilediği politik içerikli yazılarla 12 Eylül’den önce “Milli Selamet Partisi”nin görüşlerini savunan gazete, 12 Eylül’den sonra kapatılan Milli Selamet Partisi’nin devamı niteliğindeki “Refah Partisi”nin program ve görüşlerini desteklemektedir. Özellikle bu partinin programında bulunan ekonomik, sosyal ve siyasal hedefler ve ilkeler doğrultusunda “Milli Görüş” olarak özetlenebilecek görüşleri, milli manevi değerleri savunmaktadır.

Milliyet: Ali Naci Karacan 3 Mayıs 1950’de Milliyet gazetesini yayınlamıştır. Gazetenin yayınlandığı gün, Demokratik Parti Genel başkanı Celal Bayar Milliyet’in yayınlanması nedeniyle gazeteye bir kutlama telgrafi göndermiş ve bu telgraf gazetede aynen yayınlanmıştır.

“Sayın Ali Naci Karacan,

Milliyet’in intişar ettiğini bu gece yolda haber aldım. Sizin gibi liyakatlı bir muharririn ve tecrübeli bir gazetecinin idaresinde bu büyük, bütün memlekete şamil neşir vasıtasının muvaffak olacağından emin bulunuyorum. Emin olduğum diğer cihet de Milliyet’in milli birliğe hizmet edeceği keyfiyetidir. Bu husustaki fikirlerinizi bildiğimi zannetmekteyim. Herkesin istediği fiyatla özlediği bu kuvvet menbaı fertlerin yanyana, birarada bulunması ile değil, müşterek kanaat sahiplerini bir ideal halinde topladığı topluluğu ile tahakkuk edebilir. Milliyet’in buna kıymet vereceğinden emin olarak başarılar dilerim.

Celal Bayar”

Ali Naci 1 Ekim 1954 günü yayınlanan Bu Gazete başlığıyla yazdığı makalesinde Milliyet gazetesinin, iktidara dalkavukluk etmeyeceğini, Halk Partisini veya Millet Partisini tutmayacağını, vurguladıktan sonra, halkın gazetesi olacağını belirtmektedir. 1953’te gazetenin yazı işleri müdürlüğüne Abdi İpekçi getirilmiştir. Ali Naci Karacan’ın, 7 Temmuz 1955 günü ölümünden sonra Milliyet Gazetesinin yönetimi oğlu Ercüment Karacan’a geçmiştir. Ercüment Karacan’ın yönetimi üstlendiği ilk yıllarda yazı işleri müdürü Faruk Demirtaş-Alp Ziyrek’tir. Milliyet gazetesi 1979 yılında Aydın Doğan tarafından satın alınmıştır. Aydın Doğan bu girişimini şöyle anlatmaktadır.

“1979 senesinde bir dostum, Milliyet gazetesinin sahibinin sağlık nedenleriyle yurt dışına yerleşme durumunda olduğunu ve gazeteyi satmayı düşündüğünü söyledi. Bu tamamen bir tesadüftü, görüştüğümüz şartlar uygundu. Bende de bu özlem vardı anlaştık”

Sabah: 22 Nisan 1985’de İstanbul’da yayınlanan günlük bir gazete. Türkiye’nin en genç gazetesi olarak nitelendirilen Sabah’ın imtiyaz sahibi, Dinç Bilgin’dir. Bu gazetenin yayına girmesi, başta Yeni Asır olmak üzere “İzmir grubunun İstanbul çıkarması” olarak nitelendirilmiş ve yayınlanacağı günlerde Babiali’de bir hayli huzursuzluk yaratmıştır. Sabah’ın ilk genel yayın yönetmeni Rahmi Turan, bol fotoğraf kullanımına ve magazin haberciliğine büyük önem ve ağırlık vermiştir. 1986’da Rahmi Turan gazeteden ayrılmış ve Zafer Mutlu genel yayın yönetmeni olmuştur.

Türkiye Gazetesi: Türkiye adıyla yayınlanan gazete 22 Nisan 1970 Çarşamba günü (Hakikat) adıyla yayın hayatına girmiş, aradan iki yıl geçtikten sonra 29 Mart 1972’den itibaren Türkiye adıyla yayınlarını sürdürmüştür. Başlangıçta gazetenin imtiyaz sahibi Mahmut genç, yazı işleri müdürü Hasan Gürbüz’dür. 22 Nisan 1970 günü ilk sayısı yayınlanan Hakikat gazetesinin, Mahmut Genç imzasıyla yayınlanan uzun başyazısındaki şu satırlar, gazetenin yayınlanma nedenini açıklar niteliktedir.

“Hakikat gazetesi, niçin çıktığını açıklarken büyük bir sevinç yaşamaktadır. Bu sevinç, asil Türk Milletine bir müjde verme sevincidir. Çünkü bu milletin haklı olan birçok istekleri vardır. Bu isteklerini konuşmaması ve hele ara sıra beliren konuşmak ümitlerinin, yeis halinde sona ermesi, bu milleti çok üzmüş, şaşırtmıştır. Bu millet ne istiyor ve ne ile karşılaşılıyor? Türk Milletinin çeşitli isteklerinden biri, hatta başta geleni, onun sesini duyuracak, dertlerine tercüman olacak, çocuklarına şerefli tarihini, kutsal ahlakını, asrın teknik ilerleyişini ve kardeşliği, sevimliyi aşılacak basına sahip olmak. Her gün bu mezziyetleri bu değerleri taşıyan bir gazete okuyabilmektir...”

Hakikat Gazetesinin yayına başlamasından kısa bir süre sonra, gazetenin imtiyaz sahibi ve genel yayın müdürü olarak değişik isimler görülmüştür. 1 Ocak 1971 Cuma günü 252. Sayıda imtiyaz sahibi Enver Ören, genel yayın müdürü Mahmut Genç olarak belirtilmişken, ikinci yıl 691. Sayıda imtiyaz sahibi Yüksel Metin, yazı işleri müdürü olarak ise Mehmet Emin, imtiyaz sahibi ve genel yayın müdürü Enver Ören olarak belirtilmiştir. 29 Mart 1972 Çarşamba günü Türkiye adıyla yayınlanan gazetede şu satırlar göze çarpmaktadır.

“Gazeteniz Hakikat bundan böyle Türkiye ismiyle neşir hayatına devam edecektir. Beklediğiniz, özlediğiniz gazete Türkiye en doğru, en çabuk haberi en güzel makale ve en seçkin kadroyla her sabah sizinle olacaktır. Gazeteniz Türkiye, tiryakisi olacağınız elinizden

düşürmeyeceğiniz tek gazetenedir. Parolamız Türkiye'nin sesi. Türkiye Gazetesi”

Gazetenin 1 Nisan 1972 günü 693. Sayısı, yeni kimliği ile yayınlanmıştır. Türkiye gazetesininbu sayısında sahibi yine Yüksel Metin, Genel Yayın Müdürü Gökhan Evliyaoğlu, Sorumlu Müdürü Ergün Kaftancı olarak görülmektedir. Gazete sekiz sayfa olarak yayınlanmakta, başyazıları Ağustos 1972 yılına kadar Gökhan Evliyaoğlu yazmaktadır. Milliyetçi ve Muhafazakar görüşü temsil eden fikirlerin sergilendiği gazetenin sayfalarında, olaylarla ilgili bol resim görülmektedir ¹⁴⁶.

Zaman: 3 Kasım 1986 günü yayınlanmaya başlayan Zaman gazetesinin imtiyaz sahibi Alaeddin Kaya'dır. Gazetenin ilk sayısında “Yayıncının Notu” başlığıyla ve Fehmi Koru imzasıyla yayınlanan başmakalede Zaman'ın yayın ilkeleri şöyle belirtilmiştir.

“Zaman'ı herkesin gazetesi yapmak arzusundayız. Kişileri yıpratmayı hedef alan, ilk duyduğumuzu yazan bir gazete olmayacağız. Müstehcenliğin azına bile müsamaha göstermeyecek, yalan haber ve sansasyona iltifat etmeyeceğiz. Mazlum insanların ve özgürlüklerinin savunucu olacak, nerede olumlu bir gelişme varsa, projeksiyonumuzu oraya çevireceğiz. Sanırım Zaman'ı seveceksiniz ve bazı şeyleri Zaman'la daha iyi anlayacaksınız”.

Zaman Gazetesi daha önce Eylül 1986'da Ankara'da mahalli gazete olarak yayınlanmış, iki ay sonra 3 Kasım 1986'da on sayfa halinde tüm Türkiye'deki okuyuculara haber sunan bir gazete haline gelmiştir. 6 Aralık 1987 günü gazetenin yönetiminde bazı değişiklikler yapılmış, yazar kadrosuna yeni isimler katılmış, gazeteye yeni bir anlayış egemen olmuştur. Başyazar Fehmi Koru'nun aynı tarihli başyazısında şunlar belirtilmektedir.

“Gazeteniz Zaman halkın kendi öz kimliğine dönüşünden yanadır. Bu bakımdan Zaman hürriyetçi, adaletçi ve sosyal barışçı bir iletişim organıdır. Biz açık berrak bir gazeteyiz. Hakkı ve halkı tutuyoruz. Bizim gibi düşünüp inanmasalar bile haksızlığa uğrayan herkesin yanındayız. Hak yücedir ve ondan daha yüce birşey yoktur.”

¹⁴⁶ Babıali Magazin, Aralık 1989 sayı 7, s. 20.

11. ARAŞTIRMA MATERYALİNİN ANALİZİ

Bu çalışmada, amaç bölümünde de belirtildiği gibi Uğur Mumcu'nun Ölüm ve Ölüm Yıldönümlerinde Türk Basınında Haber Sayısı, Haber Alanı, Haber Konumu, İncelenen Gazeteler, Yer Verilen Sayfalar, Haber Değer Kuramları Açısından Değerlendirilmesi gibi sorulara yanıt arandığı, bir başka deyişle Uğur Mumcu'nun ölüm ve ölüm yıldönümlerinde Türk basınının gündeminde kalması betimlenmeye çalışıldığı için çalışmada temel olarak kuramsal bölümün tamamlanabilmesi için Literatür Taraması Modeli kullanılmıştır. Çalışmanın uygulama bölümü için ise, İçerik Analizi Yöntemi uygulanmıştır.

Çalışmanın sınırlılıklarında ve amaçlarında belirtildiği gibi Türkiye'de yayınlanmakta olan günlük gazetelerin konu olarak Uğur Mumcu'nun ölüm ve ölüm yıldönümleri ile ilgili haberlerin yer aldığı sayfalar çalışmanın evreni olarak belirlenmiştir.

Bu bağlamda Uğur Mumcu'nun ölüm ve ölüm yıldönümleri ile ilgili haberlere yer veren ve Türkiye'de yayınlanan günlük ulusal gazeteler (ki bunlar alfabetik sıra ile Cumhuriyet, Milli Gazete, Milliyet, Sabah, Türkiye ve Zaman) çalışmanın evrenini oluşturmaktadır.

Türkiye'de yayınlanmakta olan ulusal gazetelerin 4 ana grupta sınıflandırılması olasıdır. Bu gruplar gerek tiraj dağılımında gerekse sektördeki ağırlıkları ile önemli bir yer tutmaktadırlar.

Bu bağlamda Türkiye'de yayınlanan günlük ulusal gazeteler; Bilgin Grubu (Sabah, Yeni Yüzyıl vb.), Doğan Grubu (Milliyet, Hürriyet, Radikal vb.), ideolojik çizgi olarak İslami Düşünceye ağırlık veren günlük basın (Milli Gazete, Türkiye ve Zaman) ve ideolojik çizgi olarak Sol söyleme ağırlık veren günlük basın (Cumhuriyet, Siyah-Beyaz vb.) şeklinde sınıflandırılabilir.

Çalışmanın örnekleme, evreni oluşturan bu 4 grup içindenn seçilmiştir. Bilgin grubu içinde Sabah Gazetesi, Doğan Grubu içinde ise Milliyet Gazetesi, grubun en çok tiraja sahip olduğu ve Türk Basını içinde önemli bir yere sahip olduğu, İdeolojik söylem olarak İslami düşünceye ağırlık veren basın içinde Milli Gazete, Türkiye ve Zaman Gazetelerine, yine ideolojik olarak Sol söyleme ağırlık veren basın içinde Cumhuriyet Gazetesi çalışmanın örnekleme olarak belirlenmiştir.

çevrede gözlenebilir, yeni medya oluşumu ve toplumda bilgi iletişimde medyanın rolleri değişen çevreye birer örnektir. İletişim kavramları ile ilgili dört görüş bulunmaktadır.

- a) **Mesaj** Antik Yunan'da ortaya çıkan bilim ve kültürler arası ilişkinin verimli bir bileşimi olan sözcükler insan değişimlerinin sembolik temsilinin farkında olma.
- b) **Kanallar** İnsanın düşüncelerini açıklamada ortam seçme zorluğunun farkında olması, iletişim teknolojilerinin kullanımından doğan sözcükler baskı ile başlayıp elektronik ortam ile devam ediyor.
- c) **İletişim** Bireylerarası bağımlılığın, sosyal ilişkilerin ve bilgi iletişiminin doğurduğu yapının farkında olma
- d) **Sistemler** Global ve dinamik bağımlılıkların farkında kompleks iletişim teknolojisinin yaygın kullanımından doğan sözcükler; kitle iletişim araçları; çok kanallı iletişim ağı ve bilgisayarlar; endüstri, hükümet ve kitle iletişimin birbiri ile ilişkileri.

Sembolik olaylarla ilişkili ampirik bağlantı izolasyon içinde mesajlarla uzun süre çalışılmaz, iletişimi psikolojik sürece indirgemez, mesajın dilsel açıklamasını yapmaz. Toplumun değişim yapısı, içeriğin yapısal tanımı olarak adlandırılmaktadır, bir kişi kanallar, iletişim işlemleri, fonksiyonları, iletişimin toplumdaki etkileri, gelişmiş teknolojiyi içeren sistemler ve modern sosyal kurumlar hakkında tutabilir. Tanımlanması gerekirse, içerik analizini uygulamadaki geleneksel yönüyle ele alınmaktadır (mesajların anlamı açısından).

Üçüncüsü, içerik analizi kendi metodolojisini geliştirmektedir; araştırmacıya sonuçlarından bağımsız olarak araştırma planını eleştirel olarak değerlendirme, iletişim kurmaya ve plan yapmaya uygundur. Böyle bir metodoloji ile birlikte;

İçerik analizinin büyük oranda görüş açısına sahip olması, tek bir bireyin hangi kompleks sembolik olayların temsil ettiğini bulmadaki yeteneksizliği, koordinasyon kalite kontrolünü gerektiren organize olmuş araştırmalardaki ağırlıklı güven, güvenilir teknik kullanımıdır.

Loebl (1903) Almanca olarak, gazetelerin gerçekleştirdiği fonksiyonlara göre içeriğin dahili yapısını analiz etmek için ayrıntılı sınıflama planını yayınlamıştır. 1910 yılında Alman sosyolojik çevrenin ilk toplantısında Max Weber (1911) basının büyük ölçekli bir içerik analizini önerdi ancak birçok nedenden dolayı bu analiz yaygınlaşamadı.

Bu zaman süreci içinde Markov (1913) sembollerin zincir teorisi konusunda çalışılmış ve Puşkin'in romanından bir örneğin istatistiksel analizini yayınladı. Bu araştırmaların çoğu son zamanlarda bulunduğu veya içerik analizi literatürünü indirekt etkiledi. Markov'un çalışması içerik analizi literatüründe Shannon'un (Shannon ve Weaver 1949) bilgi teorisi ve Osgood'un (1959) olasılık analizinden sonra girmiştir.

İlk analiz 1893 yılında yayınlanmış ve şu soru sorulmuştur: "Gazeteler şimdi haber veriyorlar mı?". Araştırmacı 1881 ile 1893 yılları arasında New York gazetelerinde dedikodu, spor ve skandal haberler arasında dinsel, bilimsel ve yazınsal konuların nasıl ayrıldığını gösterdi. Özel konu maddelerine tahsis edilmiş gazetelerde sütun aralarını ölçerek gazetelerin ne kadar gerçekçi olduğunu değerlendirdi.

En önemli metodolojik problem, gazetecilik tartışmalarının bilimsel gerekler ile desteklenmesi olarak görüldü. Bu gerçeklerin reddedilmemesi için niceliksel olması gerektiği belirtildi.

Niceliksel gazete analizi çok değerli düşüncelerin yaygınlaşmasına yardımcı olmuştur. 1912'de Tenney, U.S. Weather Bureau istatistikleri ile doğruluğu kıyaslanır "sosyal havayı" belirten bir sistemi kurmak için basın içeriğinin büyük ölçekli ve devamlı bir araştırma alanı durumuna gelmiştir.

Bu yaklaşım diğer kitle iletişim araçlarında başlangıçta radyoya daha sonra sinema ve televizyona uygulandı. Bu tür içerik analizi bugün devam ediyor ve kaynak kitaplara, konuşmalara, oyunlara ve reklamlara uygulanıyor.

İçerik analizinin entellektüel gelişmesinde ikinci evre üç faktöre bağlıdır. İlki iletişimin yeni ve daha güçlü elektronik medyası gazetelerden bağımsız olarak gelişmiştir. İkincisi ekonomik krizi izleyen dönem yine kitle medyasının nedeni olduğu düşünülen birçok sosyal ve politik problemi ortaya çıkarmıştır. Üçüncüsü sosyal bilimlerde araştırmaların deneysel metodları ortaya çıkmıştır.

Sosyolojide anket ve araştırma planı yapma yaygın bir şekilde kullanılmaya başlanmıştır. Genel düşünceleri analiz ederken kazanılan deneyimler Woodward'ın (1934) "Düşünce araştırmasının tekniği olarak kantitatif gazete analizi" başlıklı içerik analizine ait metodolojik problemlerin ilk kez ciddi bir şekilde düşünülmemesine neden olur. Basın düşüncesi konusundak yazılardan sosyal "Stereotipler" (Lippman 1922)deki ilgi, iletişim analizine değişik biçimlerde girmiştir.

Zaman sürecinde en önemli davranışsal fikirler psikolojide ortaya çıkmıştır. Bu da içerik analizine lehte ve aleyhte, uygun ve uygun olmayan gibi değerli boyutlar kazandırmıştır. Sistemik olarak karar oluşumu ve objektiflik, uygunluk ve denge gibi standartların oluşması. Söylentilerin yayılmasındaki psikolojik deneyler, Allpert ve Fadner'n tamamen yeni bir perspektiften gazete içeriği çalışmalarına neden oldu. Onların "Gazete psikolojisinin beş deneme konuları" bilginin enstitü aracılığı ile yolculuk ederken en sonunda baskı sayfalarında belirlenmesine ait değişikliklerin önemli olduğunu ortaya çıkardı.

Erken içerik analizini niceliksel gazete analizinden ayıran nedenler:

1. Bir çok sosyalbilimcinin zengin teorik bilgiler sunması
2. Veride bilgilerin açıklanması ve tanımlanması; davranışlar, stereotipler, stiller, semboller, değerler, propaganda araçları
3. İstatistiksel araçların analizle ilgilenmeye başlaması, alan araştırması ve psikolojik deneyimler
4. İçerik analizi verileri büyük araştırma girişimlerinin parçası oldu. Bu girişimlerin kısa ve özlü sunumu Berelson ve Lazarsfeld (1948) ve daha sonra Berelson tarafından (1952) tarafından "İletişim Araştırmalarında İçerik Analizi" adlı yayınlara ortaya çıktı.

İçerik analizi İkinci Dünya Savaşı sırasında ilk defa büyük ölçekli pratik uygulama için major bir güç olarak kabul edildi. Savaşın önce içerik analizi büyük oranda yardımcı oldu ve bilimsel hipotezlerin test edilmesinde ve gazete pratiğinin eleştirilmesinde kitle iletişiminin kullanılması veri gibi tanımlandı. Aynı örnekte propaganda analizi de etkileşimin etik olmayan kaynakları olarak bireyleri tanımlamada bir araçtır.

İnsan aklını araştırırken içerik analizi alt derecelerde bulunmamalı; pek çok yazar (Kracauer 1947, 1952, 1953); George (1959) sayısal veriyi hesaplarırken içerik analizinin basit güvenilirliğine itiraz etmişlerdir. Smythe (1954) içerik analizini tarafsızlığın özellikler ile karıştırıldığı olgunlaşmamış bilim olarak niteledi. Buna karşın niceliksel yaklaşımın özellikleri, eleştiriyi önemsememeştir. 1949'da Lasswell (1965) "Neden niceliksel olalım" adlı makalesinde bilimsel gözlemlerin temelinde sembollerin niteliğini temsil etmenin çözüm olduğunu öne sürmüştür.

İkinci Dünya Savaşı'ndan sonra Berelson ve Lazarsfeld (1948) ve Berelson (1952) tarafından içerik analizinin ilk entegre görüntüsünün oluşturulması sonucunda içerik analizi birçok disipline yayılmıştır. Kitle iletişimi kendi özel deneysel alanlarında kalmamasına karşın bu tür uygulamalar yapılmaktadır. Lasswell (1941), Fransız, Alman, İngiliz, Rus ve Amerikalı basın endüstrilerinin ve ünlü politikacıların konuşmalarını inceleyen bir araştırmada kendi düşüncesi olan "dünya ilgi araştırması"nın farkına varmıştır. Sabit gelişme halinde olan "dünya devrimi" hipotezini test etmek istemiştir (Laswell 1952). Kültürel göstergeler için Gerbner'in (1969) kabukü, 10 yıl boyunca yılda bir haftalık televizyon programlarının analizi ile örnek olarak gösterildi. Burada amaç değişik yayın şebekelerinin Amerikan televizyonunda tanımlanan profillerini belirlemek, eğilimlerini izlemek, değişik grupları, kadınları, çocukları ve yaşlıları görmek...

Psikolojide içerik analizinin üç temel uygulaması bulunmaktadır. İlki güdüleyici psikolojik eş deyişle kişisel karakterleri bulmak için sözel kayıtları analiz etmektir. Bu uygulama Allport'un (1942) kişisel bilgilerini kullandığı bilimsel incelemesinden bu yana gelenek olmuştur; Boldwins'in (1942) yapıyı tanımlamada "kişisel strüktür analizi" uygulaması ve White'in (1947) değer çalışmaları. İkinci uygulama açık uçlu sorulara verilen yanıtların formu, testlere verilen sözel yanıtlar, tematik yetenek test öykülerinin yorumu şeklinde toplanan sayısal verilerin kullanılmasıdır. İçerik analizine ilave bir teknik kazandırmıştır. Bu teknik ile birlikte araştırmacı veriyi kullanır hale gelmiş ve değişik tekniklerden kazanılan bulguları çapraz olarak onaylamıştır. Üçüncü uygulama içeriğin bir bütün olduğu iletişim işlemleri ile ilgilidir. Bales (1950), küçük bir grup davranışının "karşılıklı etkileşim olayı analizinde" veri olarak sözel değişimleri kullanmıştır. Bu şekilde grup işlemleri incelenmiştir. Antropologlar mitler, halk masalları ve bilmecelerin analizinde içerik analizi teknikleri kullanılmaya başladılar. Tarihçiler geçerli tarihsel bilgilerin büyük bölümünü analiz yapmak için birçok sistemli yol aradılar, içerik analizinin uygun bir teknik olduğu kararını verdiler. Eğilim materyali, verinin zengin bir kaynağı olarak tanındı. Okuma işlemleri hakkında sonuçlar çıkartmak (Flesh 1948-1951) ve kaynak kitaplarda bulunan politikaya ait, davranışsal ve değerli eğilimleri anlama olanağı sağlanmıştır. Yazarı belirsiz belgelerin yazarlarını belirleme problemine yeni tekniklerle başarılı biçimde yaklaşıldı. Bu çoğalma odak kaybına neden oldu. Herşey içerik analizine uygulanabilir göründü ve sembolik olayın her analizi bir içeriğin analizi haline geldi.

1950'li yılların sonunda mekanik çevirim, mekanik kuramsallık ve bilgi düzenleme sistemlerinde önemli gelişmeler oldu. Gerçek bilgi işlemi için uygun bilgisayar dilleri geliştirildi. Fizyoloji ve sosyal bilimlerde gelişmeler, yayınlar, bilgisayar uygulamalarına bağlandı. Yazılı belgelerin büyüklükleri analiz edilir duruma getirildi. Görevin tekrarlanması bilgisayarı içerik analistinin doğal yardımcısı konumuna getirdi.

İçerik analizi sözel, sembolik diğer bir anlatımla iletişim verisinden sonuçlar çıkarmaya yarayan bilimsel metod haline getirildi.

İçerik analizi, veriden genel duruma kopya edilebilen ve geçerli sonuçlar çıkarabilen bir araştırma tekniğidir.

Araştırma tekniği gibi, içerik analizi bilimsel veriyi işlemek için özelleşmiş işlemleri kapsamaktadır. Bütün araştırma teknikleri gibi amacı bilgiyi, yeni anlayışları, gerçeklerin temsilini ve eyleme yönelik pratik bir rehber olabilmeyi sağlayan bir araçtır.

Bilimin herhangi bir aracı güvenilir olmalıdır. Özellikle diğer araştırmacılar değişik zamanlarda ve koşullarda aynı veriyi aynı teknik ile kullandıklarında sonuçlar aynı olmalıdır. Bu içerik analizinin kopya edilebilir yapısını göstermektedir¹⁴⁷.

İçerik analizinin farklı tanımları yapılmıştır. Farklı tanım şekilleri, daha çok farklı yaklaşımlardan kaynaklanır.

Berelson, içerik analizinin sistematik bir tanımlamasını yapan ve bu yöntemin bilimsel olarak kullanılmaya başlamasında yoğun katkıları olan ilk bilim adamıdır¹⁴⁸. Berelson'ın tanımına göre içerik analizi;

“İçerik analizi, iletişimin yazılı/açık (manifest) içeriğinin objektif, sistematik (dizgeli) ve sayısal (kantitatif) tanımlamalarını yapan bir araştırma tekniğidir”.

Berelson'ın tanımında yer alan kavramlara değinilmesi gerekirse;

Objektiflik: “Objektiflik şartının yerine getirilebilmesi için, çözümleme sınıflamalarının benzer içeriklere uygulanabilecek ve benzer sonuçlar elde edilebilecek şekilde kesin olarak tanımlamaları gerekmektedir. Bu temel alınarak, içerik analizini açık (manifest)

¹⁴⁷ K. Krippendorff, *Content Analysis. An Introduction to Its Methodology* (Beverly Hills: Sage, 1980), s. 99-108.

¹⁴⁸ Aysel Aziz, *Araştırma Yöntemleri-Teknikleri ve İletişim Geliştirilmiş Üçüncü Baskı*. (Ankara: İletişim Araştırmaları Derneği, 1990), s. 107.

olan içerikle sınırlamaktır. Bu koşul, içerik analizine bir takım bilimsel dayanak sağlamak için gereklidir”.

Sistematiklik: Berelson’a göre sistematiklik kavramı iki değişik anlamı içermektedir. İlki, araştırma sorusunun araştırma stratejisine dönüştürülmesinde yöntemin açık ve düzenli bir şekilde uygulanmasına, diğeri ise; bu araştırma malzemesine hiç kesintisiz uygulanması gerektiğine işaret etmektedir.

Araştırma sorusunun araştırma stratejisine dönüştürülmesi ise, varsayımların formüle edilmesi, araştırma evreninin belirlenmesi, çözümlene ölçüğünün ve ölçme biriminin belirlenmesi, sınıflama sisteminin oluşturulması, araştırmanın güvenilirliğinin ve geçerliliğinin kontrolü konularını kapsamaktadır.

Sayıllaştırma (Kantitatif): Sayıllaştırma kavramı ölçme işlemini içermektedir. Bilgileri yoğunlaştırmak ve karşılaştırılabilirliğin sağlanması bakımından düzenleyici bir işleve sahiptir.

Berelson’a göre, “sayıllaştırmanın ön şartı, bütün tanımların kabul ettiği tek tipik özellik, içerik analizinin en ayırıcı yönüdür. Usul ve kuralları sıradan bir metin yorumundan farklı kılan da içerik analizinin bu özelliğidir. İçerik analizinin en önemli yönü, içerik içindeki çözümlenebilir sınıflamaların sınırlarının ne olduğu, hangi noktaların görel olarak vurgulandığı veya ihmal edildiğidir.

Yazılı/Açık (Manifest) İçerik: Berelson, içerik analizinin kapsamını iletişimin açık olan içeriği ile sınırlandırmıştır.

“İçerik analizi ne söylenmiş ise onu alır ve içerik neden böyledir eş deyişle insanlar nasıl tepki gösteriri sorularıyla ilgilenmez. Sentaktik ve semantik gereksinim, dilin pragmatik boyutu hakkında iletişim içeriğinin analizine kural dışı yapılmasıdır. Diğeri bir deyişle, içerik analizi iletişimin açık içeriği ile basit şekilde sınırlandırılmış ve içeriğin gösterilebileceği gizli amaçlar açısından ve ortaya çıkacak gizli tepkilerden etkilenmez. İçerik analizi, ne söylendiği ile ilgili olup, içeriğin neden bu şekilde olduğu veya insanlar nasıl davranır ile ilgili değildir¹⁴⁹.
Bu sınırlamalarda üç önemli neden vardır.

¹⁴⁹ B. Berelson, *Content Analysis in Communications Research* (New York: Hafner, 1952), s. 18. aktaran: Orhan Gökçe, *İçerik Çözümlemesi Geliştirilmiş İkinci Baskı*. (Konya: S. Ü. Yayınları, İletişim Fakültesi Yayınları, Yayın No: 1, 1995), s. 16-18.

1. Direkt veri (data) olmadığı zaman, belirtilen amaçlar ya da tepkilerin çok az bir geçerliliğe sahip olması veya hiç geçerliliği olmaması.
2. Farklı kodlayıcılar, varolan materyali tepki ve amaç sınıflandırmasına aynı anlamı ortak paylaşarak yerleştirememelerinden dolayı böyle bir çözümlemenin güvenilirliği düşük olacaktır.
3. Amaç ve etkinin içeriğe dayandırıldığı bir ortamda amaç ve etkinin bir tarafta ve içeriğin de diğer tarafta olduğu ve içeriğin amaç ve etkiye işaret edilerek analizinde bir ilişki ortaya konulurken ortaya olası bir dairesellik, küresellik çıkacaktır.

Berelson'un tanımında içerik analizinin kapsamını yazılı (manifest) içerik ile sınırlandırılması eleştirilere neden olmuştur. Kracauer'in Berelson'un geliştirmiş olduğu niceliksel (kantitatif) içerik analizine yönelttiği eleştirilerinin özetlenmesi gerekirse.

- a) **Metnin esas yapısı, metinlerdeki bazı özellik belirlenmesi nedeniyle bozulmasıdır.** Kracauer bunu, "temel ölçekler içindeki karmaşık bir yön dizisinin böyle bir şekilde bozulması, kaçınılmaz olarak genel çerçeveyi basitleştirmeleri davet eder" şeklinde açıklar.
- b) **İfadeler (içerik elemanları) metinden soyutlaştırılmaktadır.** Kracauer'e göre, içerik analizinin "katı atomcu verisi, büyük bir olasılıkla verinin birbiriyle ilişkili olduğu şekildeki gibi anlam çıkarmalara engel olmaktadır. Bu karşılıklı ilişki içinde olma; önemli bir şekilde bütün metnin yönünü ve anlamını büyük ölçüde ve bazen de tamamen belirler"
- c) **Değerlendirmeler sayılara göre yapılmaktadır.** "Kısıtlamaların sayısı, bu kısıtlamaların kendi asıl özelliği üzerinde, daha bağımlı olarak karmaşıklaştırma derecesini belirlemez"
- d) **Veriler metinlerden soyutlanarak bağımsızlaşmaktadır.** "Bu operasyonlar matematiksel bir düzlem üzerinde değerlendirilmektedir. Eş deyişle, sonuçlarının temel aldıkları "şey"lerden şüpheli olarak hesap edilenlerden daha kusurlu, belirsiz ve iletişimi daha az doğru bir şekilde temsil edici olmaları olasıdır"

Kracauer bu eleştirilerden hareketle Berelson'un niceliksel (kantitatif) içerik analizi tekniğine karşı kendisi niteliksel (kalitatif) içerik çözümleme tekniğini önermektedir¹⁵⁰.

İçerik analizi iletişimin yazılı/açık (manifest) özelliklerinden yazılı/açık (manifest) olmayan içerik özelliklerine yönelik çıkarımlar yapmayı amaçlamaktadır¹⁵¹. Merten'in tanımı ise; "İçerik analizi sosyal gerçeğin yazılı/açık (manifest) olmayan içeriğin özellikleri hakkında çıkarımlar yapmak yoluyla sosyal gerçeği araştıran bir yöntemdir" şeklindedir¹⁵².

İçerik analizinin konusu iletişim sürecinde varolan bir metindir. Metin kavramıyla, hem dil hem de resim,, müzik, ses, jest ve mimik ile gerçekleştirilmiş metinler anlatılmak istenmektedir¹⁵³.

Gökçe, "İçerik çözümlemesinin amacı metinlerin içeriklerinden sosyal gerçeğin boyutlarına yönelik olabilecek çıkarımlar şeklinde belirtebiliriz.

İçerik çözümlemesinde her zaman bir çıkarım, bir bağlantı söz konusu olmaktadır. Bir metnin içeriğinin, metin bazında çözümlenmesinin ötesinde, metin ötesi içerik ile ilişki kurmayı hedeflemektedir. Başka bir anlatımla, içerik çözümlemesi, metin ile içerik arasında az veya çok bir ilişkinin var olduğunu varsaymakta, böylece çözümleme sürecine alınan metinlerden metin ötesinde dünyaya (kaynak, alıcı kitlesi ve duruma) yönelik çıkarımlar yapmayı amaçlamaktadır. İçerik analizinin alanına kaynak, alıcı ve mevcut durum girmektedir. İçerik çözümlemesinin bu önemli özelliği, çoğu zaman gözardı edilmektedir. Bu açıdan içerik çözümlemesi, önceden de belirtildiği gibi bir teknik değil, bir yöntemdir ve sosyal bilimlerdeki diğer yöntemlerden de farklı değildir" şeklinde belirtmektedir.

Merten, "Bir değişkenin göstergesinden bir diğer değişkenin göstergesine yönelik çıkarım yapabilir, eş değişle bu değişkenler arasında bir bağıntı vardır ve genelde bu bağıntılar varsayım olarak formüle edilirler. Buna göre bir varsayım, en azından iki değişken arasında bağıntı kuralının açıkça belirtilmesiyle bağlantı kurmaktır" şeklinde

¹⁵⁰ S. Kracauer, "The Challenge of Qualitative Content Analysis" *Public Opinion Quarterly* 16, 1952. S. 631-642.

¹⁵¹ Krippendorff, a.g.k., s. 21.

¹⁵² K. Merten, *Inhaltsanalyse. Einföhrung in Theorie, Methode und Parix* (Opladen: Westdeutscher, 1983), s. 15. aktaran: Orhan Çökçe, a.g.k., s. 24.

¹⁵³ Uğur Demiray, *İletişim Ötesi İletişim (Meta-Communication)* (Eskişehir: Turkuaz Yayınevi, 1994), s. 14.

açıklamaktadır. Basit bir iletişim modeline aktarıldığında ortaya aşağıdaki şekil oluşmaktadır.

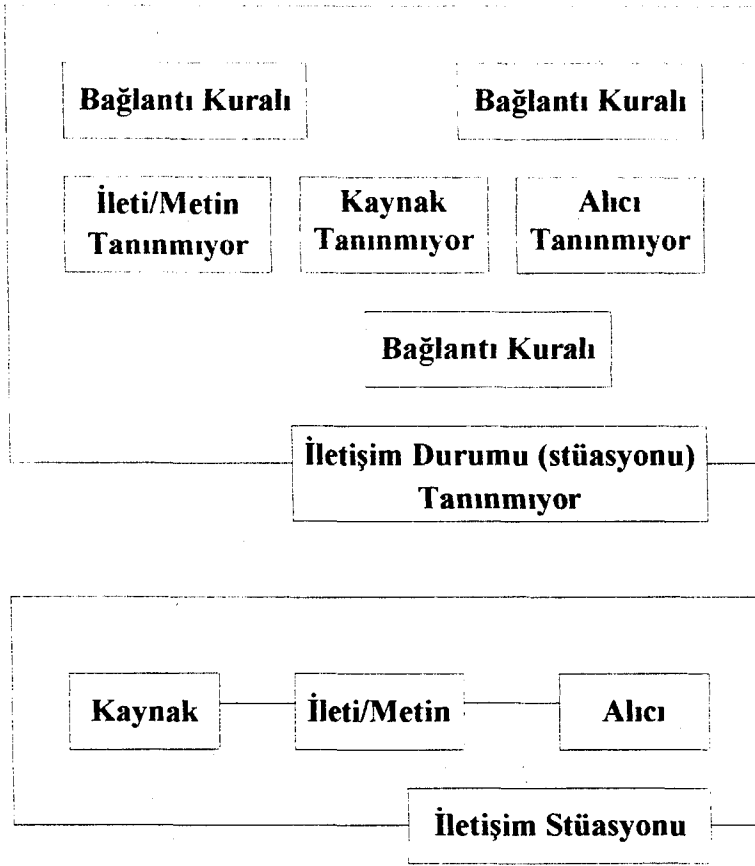

Merten, “içerikler (metinler) sosyal gerçeğin boyutlarını oluşturmaktadır. Bu metinler ise, herşeyden önce seçicidir; bazı boyutları vurgulamakta, ön plana çıkarmakta, bazılarını ise önemsizmiş gibi göstermektedir. Metin ile içerik arasında, olay ile içerik arasında açık bir ilişki söz konusu olamaz; ilişki iki yönlüdür” şeklinde açıklamaktadır¹⁵⁴.

Gökçe içerik analizi ile etki araştırmaları konusunu “içerik analizi ile sağlam sonuçlar alınabilen etkiler, anlaşılabilirlik araştırmalarında gündem koyma ve saptama alanındaki araştırmalarda sağlanmıştır. Anlaşılabilirlik araştırmalarında metin anlama ile ilgili sorunlar araştırılmakta, gündem koyma ve saptama alanındaki araştırmalarda ise, kanaat oluşturmadaki etkiler söz konusu olmaktadır” belirtmektedir.

Gündem Koyma ve Saptama Modeli ile ilgili araştırmaların temelinde: Kitle iletişim araçlarının gündemini oluşturan konular, aynı şekilde kamuoyunun gündemini ve dolayısıyla izleyicilerin kanaatlerini yönlendirmekte ve belirlemektedir.

¹⁵⁴ Merten, a.g.k., s. 107-111.

Bu nedenle, kitle iletişim araçları ile olaylara verilen önem derecesi ile aynı konulara izleyicilerin verdiği önem derecesi arasında bir ilişki bulunmaktadır. Bu kuramın temen varsayımını kontrol etmek amacıyla araştırmalar yapılmış ve söz konusu olan ilişkinin varlığı belirlenmiştir.

İçerik analizi ile kitle iletişim araçlarında bir konuya duyulan ilginin belirlenmesinden bu konunun kamuoyu için önem hakkında çıkarımlar yapılabilir¹⁵⁵.

İçerik analizinin araştırma konularının bir sistematüğünü Holsti sunmaktadır. Bu sistematik, içerik analizi yönteminin kapsamını açıklaması bakımından belirtmek gerekirse;

İçerik Analizi Araştırma Dizayını

Amaç	İşaret bilimi- Semiotik	Karşılaştırmaların Tipleri	Sorular	Araştırma Alanı
İletişimin özelliklerini tanımlama	Semantik anlambilim (işaret edilen, rapor edilen) sentatik söz dizimi	Mesajın kaynağı A 1. Zaman göre X değişkeni 2. Duruma göre X değişkeni 3. Dinleyicilere göre X değişkeni 4. Dökümanın aynı evreninde X ve Y değişkeni Mesajlar Kaynak tipi A Kaynak Tipi B Standart 1. Önsal: Hiçbir denemeye dayanmayan 2. İçerik	Ne Nasıl Kime	İletişim içeriğindeki eğilimleri tanıma, ürettikleri mesajlarda kaynakların blinen özelliklerini ilişkilendirme standartlara karşı iletişimi dinleme İkna etme tekniklerini çözümleme/stili çözümleme

¹⁵⁵ Gökçe, a.g.k., s. 45-48.

		3. İçerik olmayan		Kendileri için üretilen mesajları dinleyicinin özellikleriyle ilişkilendirme/iletişim modellerini tanımlama
Şifreleme/ Kodlama Süreci	Neden-Sonuç İlişkisi	Mesajlar/sembolik olmayan data verisi 1. Direkt 2. Dolaylı	Neden Kim	Siyasal ve askeri istihbaratı güvenceye alma/bireylerin psikolojik özelliklerini inceleme/kültürel değişim ve kültürün özelliklerini çıkarma/ yasal delil sağlama Tartışmalı kaynak sorularına yanıt verme
Şifre Çözme Süreci	Neden-Sonuç İlişkisi (İşaret/alıcı)	Yollanan/Alıcı mesajlar Alıcının Davranışı	Hangi etkiyle	Okunabilirliği ölçme Bilginin akışını inceleme iletişim tepkilerini ölçme
Sorular	Tanımlamalar	İncelemenin şartları ve gereçleri	Soruların kısa açıklamaları	

1. Ne?	Mevcudiyeti varoluşu hakkında kamu varsayımları	Dağıtım ve dikkatin sıklığı	Hangi şeylere veya şeylerin çeşitleri bu mesajın sistemi tarafından topluluğun dikkatine sunuluyor?
2. Önemli olan nedir?	Özelliklerin kapsamı	Düzenleme, ölçme, vurgu hakkında	Bireyler hangi kapsama ya da önem sırasına göre düzenlenmiştir?
3. Doğrusu nedir?	Bakış noktası	Farklılaştırılmış eğilimin ölçüleri olasılıklar kümesi	Bu şeyler birbirleriyle hangi bakış açısından sunulmuştur?
4. Ne, ne ile ilgilidir?	Mantıksal ve yorumsal çağrışımlar		Bu şeyler birbirleriyle hangi içerikte sunulmuştur?

11.2. Uğur Mumcu'nun Ölüm ve Ölüm Yıldönümlerinde Türk Basınında Haber Sayısı Açısından Değerlendirilmesi

Bu çalışma için, 24 Ocak 1993 tarihinde bir suikaste uğrayan gazeteci-yazar Uğur Mumcu'nun ölüm ve ölüm yıldönümlerinde Türk basınında siyasal görüşleri, hedef kitleleri, tirajları, bakımından farklı gazeteler seçilmiştir. Çalışmada, belirlenen gazetelerin 24 Ocak 1993 tarihinden başlayarak, 24 Şubat 1997 yılına kadar geçen sürenin taraması yapılmıştır. Bu tarama aşamasında, 24 Ocak ve 24 Şubat tarihleri esas alınarak, çalışma bir aylık dilim içinde beş yıllık bir periyodu kapsamaktadır.

Çalışma için belirlenen gazeteler alfabetik sıra ile; Cumhuriyet, Milli Gazete, Milliyet, Sabah, Türkiye ve Zaman gazetelerinden oluşmaktadır.

Uğur Mumcu'nun ölüm ve ölüm yıldönümlerinde haber sayısındaki farkın belirlenmesi amacı ile 24 Ocak 1993 - 24 Şubat 1997 yılları arasındaki gazetelerde Uğur Mumcu ile ilgili çıkan haber sayıları ile ilgili olarak.

Çalışma için seçilen altı gazetede belirlenen süre içinde toplam 737 haber bulunmaktadır. Bu haber kapsamına, köşe yazıları, baş yazılar, görsel öğeler, fotoğraf altı yazıları gibi haberlerin göz önünde bulundurulmadığını çalışmanın sınırlılıklar bölümünde de belirtildiği üzere yer verilmemiştir.

İncelenen gazetelere göre haber sayılarının dağılımı tablo ve grafiksel anlatımla verilmiştir.

İNCELENEN GAZETELERE GÖRE HABER SAYILARININ DAĞILIMI	Haber Sayısı
Cumhuriyet	254
Milli Gazete	96
Milliyet	107
Sabah	133

Zaman	114
Türkiye	33
TOPLAM	737

Tablo 1: 24 Ocak 1993 - 24 Şubat 1997 Tarihleri Arasında İncelenen Gazetelere Göre Haber Sayılarının Dağılımı

Tablo 1 incelendiğinde 24 Ocak 1993 - 24 Şubat 1997 tarihleri arasında incelenen gazetelere göre haber sayısı dağılımında 254 haber ile Cumhuriyet Gazetesi'nin ilk sırada yer aldığı görülmektedir. Cumhuriyet Gazetesi'ni 133 haber ile Sabah Gazetesi, 114 haber ile Zaman Gazetesi, 107 haber ile Milliyet Gazetesi, 96 haber ile Milli Gazete ve 33 haber ile Türkiye Gazetesi'nin bulunduğu görülmektedir. Gazetelere göre haber sayılarının sayılaştırılmasının yanısıra grafiksel anlatımı ise Grafik 1'de görülmektedir.

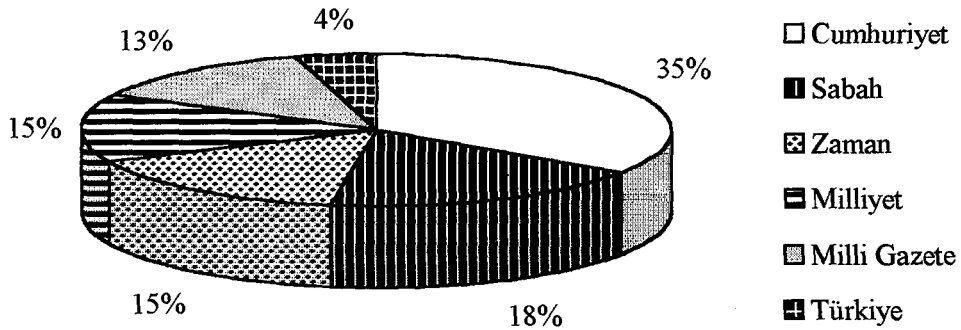

Grafik 1: 24 Ocak 1993 - 24 Şubat 1997 Tarihleri Arasında İncelenen Gazetelere Göre Haber Sayılarının Grafiksel Anlatımı

Uğur Mumcu'nun ölüm yılı olan 1993 yılında 24 Ocak 1993 ve 24 Şubat 1993 tarihleri arasında yer alan haber sayılarına bakılacak olursa;

İNCELENEN GAZETELERE GÖRE 1993 YILININ HABER SAYILARININ DAĞILIMI	Haber Sayısı
Cumhuriyet	125

Milli Gazete	91
Milliyet	89
Sabah	114
Zaman	91
Türkiye	31
TOPLAM	541

Tablo 2: 24 Ocak 1993 - 24 Şubat 1993 Tarihleri Arasında İncelenen Gazetelere Göre Haber Sayılarının Dağılımı (1993)

Uğur Mumcu'nun ölüm yılı olan 1993'de 24 Ocak 1993 ve 24 Şubat 1993 tarihleri arasında Türk basınında yer alan haber sayılarına Tablo: 2'den bakıldığında; Cumhuriyet Gazetesi'nin 125 haber ile ilk sırada yer almaktadır. Cumhuriyet Gazetesi'ni 114 haber ile Sabah Gazetesi, 91 haber ile Zaman Gazetesi ve Milli Gazete'nin, 89 haber ile Milliyet Gazetesi'nin ve 31 haber ile Türkiye Gazetesi'nin bulunduğu görülmektedir.

Gazetelere göre haber sayılarının sayılaştırılmasının yanısıra grafiksel anlatımı ise Grafik 2'de görülmektedir.

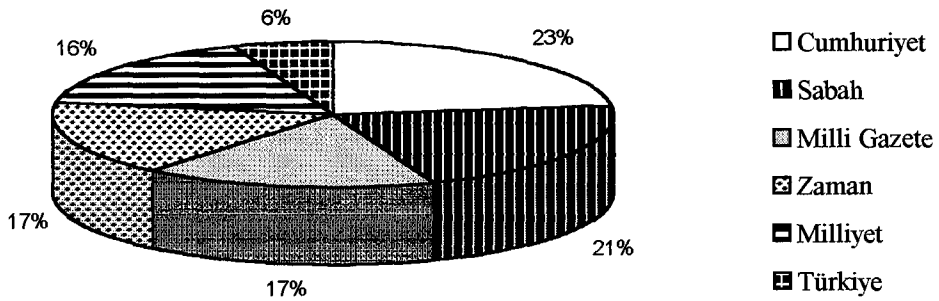

Grafik 2: 24 Ocak 1993 - 24 Şubat 1993 Tarihleri Arasında İncelenen Gazetelere Göre Haber Sayılarının Grafiksel Anlatımı (1993)

Uğur Mumcu'nun ölüm yılı dönümü olan 24 Ocak 1994/24 Şubat 1994 - 24 Ocak 1995/24 Şubat 1995 - 24 Ocak 1996/24 Şubat 1996 - 24 Ocak 1997/24 Şubat 1997 tarihleri arasında yer alan haber sayıları ise;

İNCELENEN GAZETELERE GÖRE 1994-95- 96-97 YILLARI ARASINDAKİ HABER SAYILARININ DAĞILIMI	Haber Sayısı
Cumhuriyet	129
Milli Gazete	5
Milliyet	18
Sabah	19
Zaman	23
Türkiye	2
TOPLAM	196

Tablo 3: 24 Ocak 1994/24 Şubat 1994 - 24 Ocak 1995/24 Şubat 1995 - 24 Ocak 1996/24 Şubat 1996 - 24 Ocak 1997/24 Şubat 1997 Tarihleri Arasında İncelenen Gazetelere Göre Haber Sayılarının Dağılımı (1994-95-96-97)

Uğur Mumcu'nun ölüm yıldönümleri olan ve çalışma kapsamında bulunan 24 Ocak 1994/24 Şubat 1994 - 24 Ocak 1995/24 Şubat 1995 - 24 Ocak 1996/24 Şubat 1996 - 24 Ocak 1997/24 Şubat 1997 tarihleri arasında belirlenen gazetelerde yer alan haber sayılarına Tablo 3'den bakıldığında;

Cumhuriyet Gazetesi'nin 129 haber sayısı ile ilk sırada yer aldığı görülmektedir. Cumhuriyet Gazetesi'ni 23 haber sayısı ile Zaman Gazetesi, 19 haber sayısı ile Sabah Gazetesi, 18 haber ile Milliyet Gazetesi, 5 haber sayısı ile Milli Gazete'nin ve 2 haber sayısı ile Türkiye Gazetesi'nin bulunduğu görülmektedir.

Gazetelere göre haber sayılarının sayılaştırılmasının yanısıra grafiksel anlatımı ise Grafik 3'de görülmektedir.

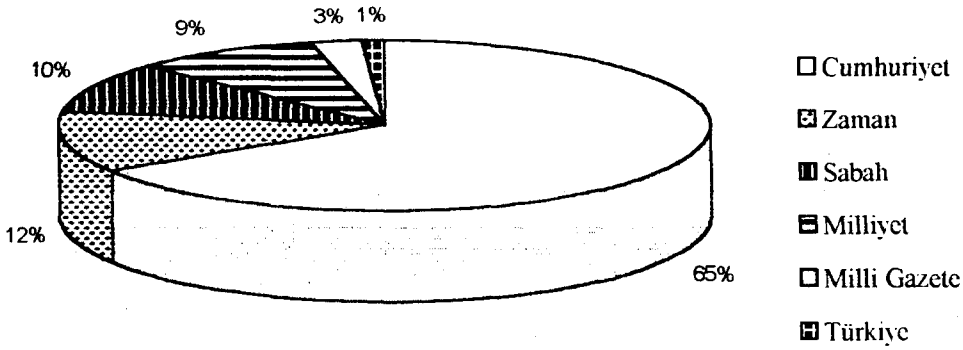

Grafik 3: 24 Ocak 1994/24 Şubat 1994 - 24 Ocak 1995/24 Şubat 1995 - 24 Ocak 1996/24 Şubat 1996 - 24 Ocak 1997/24 Şubat 1997 Tarihleri Arasında İncelenen Gazetelere Göre Haber Sayılarının Grafiksiz Anlatımı (1994-95-96-97)

Uğur Mumcu'nun ölüm ve ölüm yıldönümlerinde haber sayısındaki farkın belirlenmesi amacı ile 24 Ocak 1993 - 24 Şubat 1997 yılları arasındaki gazetelerde Uğur Mumcu ile ilgili çıkan haber sayıları ile ilgili olarak, 24 Ocak 1993 - 24 Şubat 1997 tarihleri arasında incelenen gazetelere göre haber sayılarının dağılımı incelendiğinde; haber sayısı dağılımında 254 haber ile Cumhuriyet Gazetesi'nin ilk sırada yer aldığı görülmektedir.

Cumhuriyet Gazetesi'ni 133 haber ile Sabah Gazetesi, 114 haber ile Zaman Gazetesi, 107 haber ile Milliyet Gazetesi, 96 haber ile Milli Gazete ve 33 haber ile Türkiye Gazetesi'nin bulunduğu görülmektedir.

Uğur Mumcu'nun ölüm yılı olan 1993'de 24 Ocak 1993 ve 24 Şubat 1993 tarihleri arasında Türk basınında yer alan haber sayılarına bakıldığında;

Cumhuriyet Gazetesi'nin 125 haber ile ilk sırada yer almaktadır. Cumhuriyet Gazetesi'ni 114 haber ile Sabah Gazetesi, 91 haber ile Zaman Gazetesi ve Milli Gazete'nin, 89 haber ile Milliyet Gazetesi'nin ve 31 haber ile Türkiye Gazetesi'nin bulunduğu görülmektedir. Uğur Mumcu'nun ölüm yıldönümleri olan ve çalışma kapsamında bulunan 24 Ocak 1994/24 Şubat 1994 - 24 Ocak 1995/24 Şubat 1995 - 24 Ocak 1996/24 Şubat 1996 - 24 Ocak 1997/24 Şubat 1997 tarihleri arasında belirlenen gazetelerde yer alan haber sayılarına bakıldığında;

Cumhuriyet Gazetesi'nin 129 haber sayısı ile ilk sırada yer aldığı görülmektedir. Cumhuriyet Gazetesi'ni 23 haber sayısı ile Zaman Gazetesi, 19 haber sayısı ile Sabah Gazetesi, 18 haber ile Milliyet Gazetesi, 5 haber sayısı ile Milli Gazete'nin ve 2 haber sayısı ile Türkiye Gazetesi'nin bulunduğu görülmektedir.

11.3. Uğur Mumcu'nun Ölüm ve Ölüm Yıldönümlerinde Türk Basınında Haber Alanı Açısından Değerlendirilmesi

Uğur Mumcu'nun ölüm ve ölüm yıldönümlerinde haber alanındaki farkın belirlenmesi amacı ile 24 Ocak 1993-24 Şubat 1997 yılları arasındaki gazetelerde Uğur Mumcu ile ilgili haberin kapsadığı alan ile ilgili olarak.

Genel olarak bakılacak olursa; seçilen altı gazetede belirlenen süre içinde toplam 172406 haber alanı bulunmaktadır Bu haber alanı kapsamına, köşe yazıları, baş yazılar, görsel öğeler, fotoğraf altı yazıları gibi haberlerin göz önünde bulundurulmadığını çalışmanın sınırlılıklar bölümünde belirtildiği üzere yer verilmemiştir.

İNCELENEN GAZETELERE GÖRE HABER ALANLARININ DAĞILIMI	Haber Alanı (cm ²)
Cumhuriyet	74772
Milli Gazete	17822
Milliyet	24632
Sabah	27665
Zaman	20618
Türkiye	6897
TOPLAM (cm²)	172406 (cm²)

Tablo 4: 24 Ocak 1993 - 24 Şubat 1997 Tarihleri Arasında İncelenen Gazetelere Göre Haber Alanlarının Dağılımı

Uğur Mumcu'nun ölüm ve ölüm yıldönümleri olan 24 Ocak 1993 - 24 Şubat 1997 tarihleri arasında Türk basınında yer alan haber alanlarına Tablo 4'den bakıldığında;

Cumhuriyet Gazetesi'nin 74772 haber alanı ile ilk sırada yer aldığı görülmektedir. Cumhuriyet Gazetesi'ni 27665 haber alanı ile Sabah Gazetesi'nin, 20618 haber alanı ile Zaman Gazetesi'nin, 24632 haber alanı ile Milliyet Gazetesi'nin, 17822 haber alanı ile Milli Gazete'nin ve 6897 haber alanı ile Türkiye Gazetesi'nin bulunduğu görülmektedir.

Gazetelere göre haber alanlarının sayılaştırılmasının yanısıra grafiksel anlatımı ise Grafik 4'de görülmektedir.

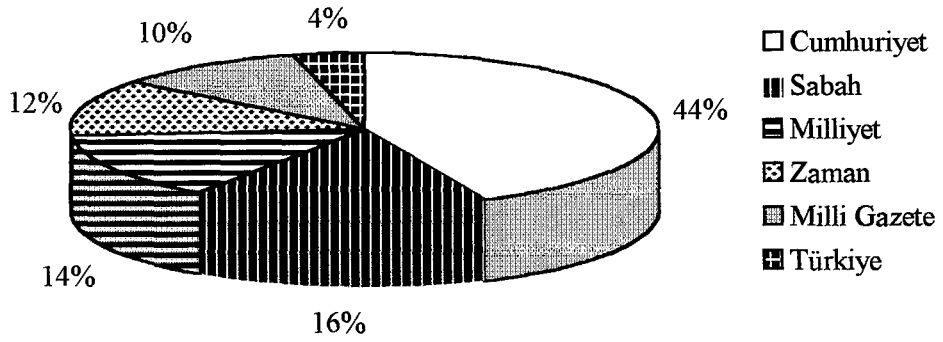

Grafik 4: 24 Ocak 1993 - 24 Şubat 1997 Tarihleri Arasında İncelenen Gazetelere Göre Haber Alanlarının Grafiksel Anlatımı

İNCELENEN GAZETELERE GÖRE 1993 YILININ HABER ALANLARININ DAĞILIMI	Haber Alanı (cm ²)
Cumhuriyet	42487
Milli Gazete	17332
Milliyet	20153
Sabah	23845
Zaman	15520

Türkiye	6565
TOPLAM (cm²)	125902 (cm²)

Tablo 5: 24 Ocak 1993 - 24 Şubat 1993 Tarihleri Arasında İncelenen Gazetelere Göre Haber Alanlarının Dağılımı

Uğur Mumcu'nun ölüm yılı olan 1993 olan 24 Ocak 1993 - 24 Şubat 1993 tarihleri arasında Türk basınında yer alan haber alanlarına Tablo 5'den bakıldığında; Cumhuriyet Gazetesi'nin 42487 haber alanı ile ilk sırada yer aldığı görülmektedir. Cumhuriyet Gazetesi'ni 23845 haber alanı ile Sabah Gazetesi'nin, 20153 haber alanı ile Milliyet Gazetesi'nin, 15520 haber alanı ile Zaman Gazetesi'nin, 17332 haber alanı ile Milli Gazete'nin ve 6565 haber alanı ile Türkiye Gazetesi'nin bulunduğu görülmektedir.

Gazetelere göre haber sayılarının sayılaştırılmasının yanısıra grafiksel anlatımı ise Grafik 5'de görülmektedir.

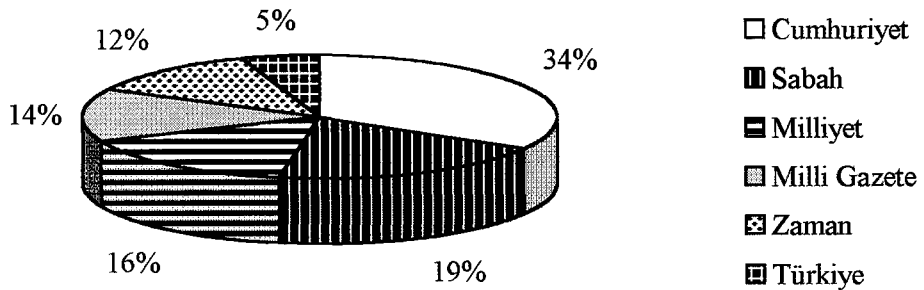

Grafik 5: 24 Ocak 1993 - 24 Şubat 1993 Tarihleri Arasında İncelenen Gazetelere Göre Haber Alanlarının Grafiksel Anlatımı (1993)

İNCELENEN GAZETELERE GÖRE 1994-95-96-97 YILLARI ARASINDAKİ HABER ALANLARININ DAĞILIMI	Haber Alanı (cm ²)
Cumhuriyet	32285
Milli Gazete	490

Milliyet	4479
Sabah	3820
Zaman	5098
Türkiye	332
TOPLAM (cm²)	46504 (cm²)

Tablo 6: 24 Ocak 1994/24 Şubat 1994 - 24 Ocak 1995/24 Şubat 1995 - 24 Ocak 1996/24 Şubat 1996 - 24 Ocak 1997/24 Şubat 1997 Tarihleri Arasında İncelenen Gazetelere Göre Haber Alanlarının Dağılımı (1994-95-96-97)

Uğur Mumcu'nun ölüm yılı olan 24 Ocak 1994/24 Şubat 1994 - 24 Ocak 1995/24 Şubat 1995 - 24 Ocak 1996/24 Şubat 1996 - 24 Ocak 1997/24 Şubat 1997 tarihleri arasında Türk basınında yer alan haber alanlarına Tablo 6'dan bakıldığında;

Cumhuriyet Gazetesi'nin 32285 haber alanı ile ilk sırada yer aldığı görülmektedir. Cumhuriyet Gazetesi'ni 5098 haber alanı ile Zaman Gazetesi'nin, 4479 haber alanı ile Milliyet Gazetesi'nin, 3820 haber alanı ile Sabah Gazetesi'nin, 490 haber alanı ile Milli Gazete'nin ve 332 haber alanı ile Türkiye Gazetesi'nin bulunduğu görülmektedir.

Gazetelere göre haber sayılarının sayılaştırılmasının yanısıra grafiksel anlatımı ise Grafik 6'de görülmektedir.

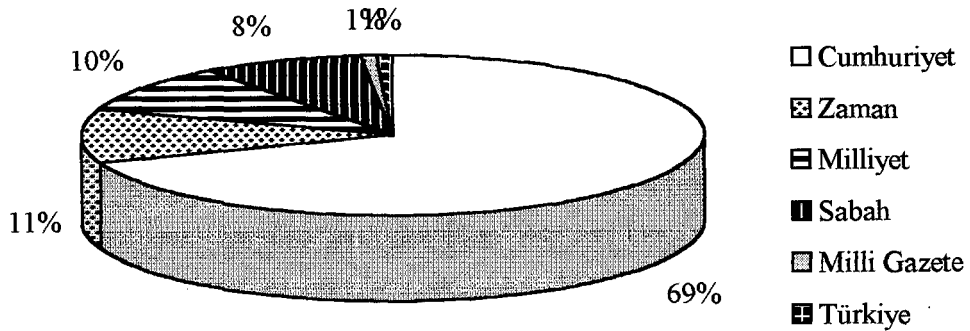

Grafik 6: 24 Ocak 1994/24 Şubat 1994 - 24 Ocak 1995/24 Şubat 1995 - 24 Ocak 1996/24 Şubat 1996 - 24 Ocak 1997/24 Şubat 1997 Tarihleri Arasında İncelenen Gazetelere Göre Haber Alanlarının Grafiksel Anlatımı (1994-95-96-97-98)

Uğur Mumcu'nun ölüm ve ölüm yıldönümleri olan 24 Ocak 1993 - 24 Şubat 1997 tarihleri arasında Türk basınında yer alan haber alanlarına bakıldığında; Cumhuriyet Gazetesi'nin 74772 haber alanı ile ilk sırada yer aldığı görülmektedir. Cumhuriyet Gazetesi'ni 27665 haber alanı ile Sabah Gazetesi'nin, 20618 haber alanı ile Zaman Gazetesi'nin, 24632 haber alanı ile Milliyet Gazetesi'nin, 17822 haber alanı ile Milli Gazete'nin ve 6897 haber alanı ile Türkiye Gazetesi'nin bulunduğu görülmektedir.

Uğur Mumcu'nun ölüm yılı olan 1993 olan 24 Ocak 1993 - 24 Şubat 1993 tarihleri arasında Türk basınında yer alan haber alanlarına; Cumhuriyet Gazetesi'nin 42487 haber alanı ile ilk sırada yer aldığı görülmektedir. Cumhuriyet Gazetesi'ni 23845 haber alanı ile Sabah Gazetesi'nin, 20153 haber alanı ile Milliyet Gazetesi'nin, 15520 haber alanı ile Zaman Gazetesi'nin, 17332 haber alanı ile Milli Gazete'nin ve 6565 haber alanı ile Türkiye Gazetesi'nin bulunduğu görülmektedir.

Uğur Mumcu'nun ölüm yılı olan 24 Ocak 1994/24 Şubat 1994 - 24 Ocak 1995/24 Şubat 1995 - 24 Ocak 1996/24 Şubat 1996 - 24 Ocak 1997/24 Şubat 1997 tarihleri arasında Türk basınında yer alan haber alanlarına bakıldığında; Cumhuriyet Gazetesi'nin 32285 haber alanı ile ilk sırada yer aldığı görülmektedir. Cumhuriyet Gazetesi'ni 5098 haber alanı ile Zaman Gazetesi'nin, 4479 haber alanı ile Milliyet Gazetesi'nin, 3820 haber alanı ile Sabah Gazetesi'nin, 490 haber alanı ile Milli Gazete'nin ve 332 haber alanı ile Türkiye Gazetesi'nin bulunduğu görülmektedir.

11.4. Uğur Mumcu'nun Ölüm ve Ölüm Yıldönümlerinde Türk Basınında Haber Konumu Açısından Değerlendirilmesi

Basında yer verilen haberin ve özellikle Uğur Mumcu'nun ölümü ile ilgili haberlerin konumlandırılması konunun önemi ve hedef kitleye sunumu açısından önemlidir. Çalışmada Uğur Mumcu'nun ölümü ile ilgili haberlere, haberlerin konumlandırılması açısından da incelenmesi gerekli görülmüştür. Bu nedenle Uğur Mumcu'nun ölüm ve ölüm yıldönümlerinde haber alanındaki farkın belirlenmesi amacı ile 24 Ocak 1993-24 Şubat 1997 yılları arasındaki gazetelerde Uğur Mumcu ile ilgili haberin konumu ile ilgili olarak.

İNCELENEN GAZETELERE GÖRE HABER KONUMLARININ DAĞILIMI	Haber Sayısı
orta	241
sağ alt	115
sağ üst	88
sol alt	102
sol üst	81
üst	103

Tablo 7: 24 Ocak 1993 - 24 Şubat 1997 Tarihleri Arasında İncelenen Gazetelere Göre Haber Konumunun Dağılımı

Uğur Mumcu'nun ölüm ve ölüm yıldönümleri olan 24 Ocak 1993 - 24 Şubat 1997 tarihleri arasında Türk basınında yer alan haberkonumlarına Tablo 7'den bakıldığında;

İncelenen gazetelerde Uğur Mumcu'nun ölüm haberi ile ilgili olarak 241 haberin orta konumda, 115 haberin sağ alt konumunda, 103 haberin üst konumda, 102 haberin sol alt konumda, 88 haberin sağ üst konumda ve 81 haberin sol üst konumda yer aldığı görülmektedir.

Gazetelere göre haber konumlarının sayılaştırılmasının yanısıra grafiksel anlatımı ise Grafik 7’de görülmektedir.

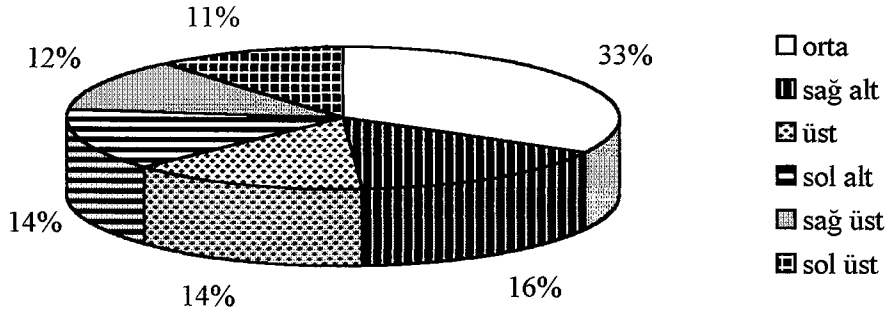

Grafik 7: 24 Ocak 1993 - 24 Şubat 1997 Tarihleri Arasında İncelenen Gazetelere Göre Haber Konumlarının Grafiksel Anlatımı

İNCELENEN GAZETELERE GÖRE 1993 YILININ HABER KONUMLARININ DAĞILIMI	Haber Sayısı
orta	181
sağ alt	88
sağ üst	66
sol alt	71
sol üst	63
üst	74

Tablo 8: 24 Ocak 1993 - 24 Şubat 1993 Tarihleri Arasında İncelenen Gazetelere Göre Haber Konumunun Dağılımı (1993)

Uğur Mumcu’nun ölüm yılı olan 24 Ocak 1993 - 24 Şubat 1994 tarihleri arasında Türk basınında yer alan haber konumlarına Tablo 8’den bakıldığında;

İncelenen gazetelerde Uğur Mumcu'nun ölüm haberi ile ilgili olarak 181 haberin orta konumda, 88 haberin sağ alt konumda, 74 haberin üst konumda, 71 haberin sol alt konumda, 66 haberin sağ üst konumda ve 63 haberin sol üst konumda bulunduğu görülmektedir. Gazetelere göre haber konumlarının sayılaştırılmasının yanısıra grafiksel anlatımı ise Grafik 8'de görülmektedir.

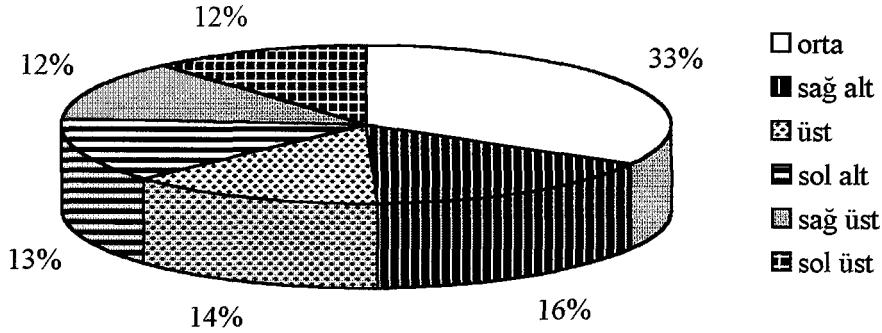

Grafik 8: 24 Ocak 1993 - 24 Şubat 1993 Tarihleri Arasında İncelenen Gazetelere Göre Haber Konumlarının Grafiksel Anlatımı (1993)

İNCELENEN GAZETELERE GÖRE 1994-95-96-97 YILLARI ARASINDAKİ HABER KONUMLARININ DAĞILIMI	Haber Sayısı
orta	60
sağ alt	27
sağ üst	22
sol alt	31
sol üst	18
üst	29

Tablo 9: 24 Ocak 1994/24 Şubat 1994 - 24 Ocak 1995/24 Şubat 1995 - 24 Ocak 1996/24 Şubat 1996 - 24 Ocak 1997/24 Şubat 1997 Tarihleri Arasında İncelenen Gazetelere Göre Haber Konumunun Dağılımı (1994-95-96-97)

Uğur Mumcu'nun ölüm yılı olan 24 Ocak 1994/24 Şubat 1994 - 24 Ocak 1995/24 Şubat 1995 - 24 Ocak 1996/24 Şubat 1996 - 24 Ocak 1997/24 Şubat 1997 tarihleri arasında Türk basınında yer alan haber konumlarına Tablo 9'dan bakıldığında;

İncelenen gazetelerde Uğur Mumcu'nun ölüm haberi ile ilgili olarak 60 haberin orta konumda, 27 haberin sağ alt konumda, 29 haberin üst konumda, 31 haberin sol alt konumda, 22 haberin sağ üst konumda ve 18 haberin sol üst konumda bulunduğu görülmektedir.

Gazetelere göre haber konumlarının sayılaştırılmasının yanısıra grafiksel anlatımı ise Grafik 9'da görülmektedir.

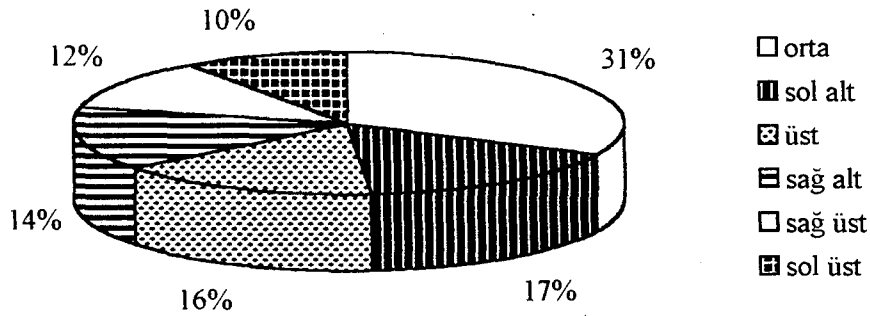

Grafik 9: 24 Ocak 1994/24 Şubat 1994 - 24 Ocak 1995/24 Şubat 1995 - 24 Ocak 1996/24 Şubat 1996 - 24 Ocak 1997/24 Şubat 1997 Tarihleri Arasında İncelenen Gazetelere Göre Haber Konumlarının Grafiksel Anlatımı (1994-95-96-97)

İNCELENEN GAZETELERE GÖRE HABER KONUMLARININ DAĞILIMI	İNCELENEN GAZETELERE GÖRE HABER KONUMLARININ DAĞILIMI					
	orta	sağ alt	sağ üst	sol alt	sol üst	üst
Cumhuriyet	99	28	33	34	22	41
Milli Gazete	21	14	15	17	19	9
Milliyet	33	19	6	16	14	19
Sabah	42	24	22	14	14	13
Zaman	33	27	9	16	7	17

Türkiye	13	3	3	5	5	4
TOPLAM	241	115	88	102	81	103

**Tablo 10: 24 Ocak 1993 - 24 Şubat 1997 Tarihleri Arasında
İncelenen Gazetelere Göre Haber Konumunun Dağılımı**

Uğur Mumcu'nun ölüm ve ölüm yıldönümleri olan 24 Ocak 1993 - 24 Şubat 1997 tarihleri arasında Türk basınında yer alan haber konumlarına Tablo 10'dan bakıldığında;

İncelenen gazetelerde Uğur Mumcu'nun ölüm ve ölüm yıldönümü haberleri ile ilgili olarak 241 haberin orta konumda, 115 haberin sağ alt konumda, 103 haberin üst konumda, 102 haberin sol alt konumda, 88 haberin sağ üst konumda ve 81 haberin sol üst konumda bulunduğu görülmektedir.

İNCELENEN GAZETELERİN 1993 YILINDAKİ HABER KONUMLARININ DAĞILIMI	orta	sağ alt	sağ üst	sol alt	sol üst	üst
	Cumhuriyet	55	14	16	12	13
Milli Gazete	19	13	15	16	18	9
Milliyet	29	16	4	13	12	15
Sabah	38	21	20	13	10	12
Zaman	28	21	8	13	5	16
Türkiye	12	3	3	4	5	4
TOPLAM	181	88	66	71	63	74

**Tablo 11: 24 Ocak 1993 - 24 Şubat 1993 Tarihleri Arasında
İncelenen Gazetelere Göre Haber Konumunun Dağılımı (1993)**

Uğur Mumcu'nun öldürüldüğü 1993 yılı olan 24 Ocak 1993 - 24 Şubat 1993 tarihleri arasında Türk basınında yer alan haber konumlarına Tablo 11'den bakıldığında;

İncelenen gazetelerde Uğur Mumcu'nun ölüm haberleri ile ilgili olarak 181 haberin orta konumda, 88 haberin sağ alt konumda, 74 haberin üst konumda, 71 haberin

sol alt konumda, 66 haberin sağ üst konumda ve 63 haberin sol üst konumda bulunduğu görülmektedir.

İNCELENEN GAZETELERİN 1994-95-96-97 YILLARI ARASINDAKİ HABER KONUMLARININ DAĞILIMI	orta	sağ alt	sağ üst	sol alt	sol üst	üst
	Cumhuriyet	44	14	17	22	9
Milli Gazete	2	1	0	1	1	0
Milliyet	4	3	2	3	2	4
Sabah	4	3	2	1	4	1
Zaman	5	6	1	3	2	1
Türkiye	1	0	0	1	0	0
TOPLAM	60	27	22	31	18	29

Tablo 12: 24 Ocak 1994/24 Şubat 1994 - 24 Ocak 1995/24 Şubat 1995 - 24 Ocak 1996/24 Şubat 1996 - 24 Ocak 1997/24 Şubat 1997 Tarihleri Arasında İncelenen Gazetelere Göre Haber Konumunun Dağılımı (1994-95-96-97)

Uğur Mumcu'nun ölüm ve ölüm yıldönümleri arasında Türk basınında yer alan haber konumlarına Tablo 12'den bakıldığında;

İncelenen gazetelerde Uğur Mumcu'nun ölüm yıldönümü haberleri ile ilgili olarak 60 haberin orta konumda, 27 haberin sağ alt konumda, 29 haberin üst konumda, 31 haberin sol alt konumda, 22 haberin sağ üst konumda ve 18 haberin sol üst konumda bulunduğu görülmektedir.

Uğur Mumcu'nun ölüm ve ölüm yıldönümleri olan 24 Ocak 1993 - 24 Şubat 1997 tarihleri arasında Türk basınında yer alan haber konumlarına bakıldığında; incelenen gazetelerde Uğur Mumcu'nun ölüm haberi ile ilgili olarak 241 haberin orta konumda, 115 haberin sağ alt konumunda, 103 haberin üst konumda, 102 haberin sol alt konumda, 88 haberin sağ üst konumda ve 81 haberin sol üst konumda yer aldığı görülmektedir.

Uğur Mumcu'nun ölüm yılı olan 24 Ocak 1993 - 24 Şubat 1993 tarihleri arasında Türk basınında yer alan haber konumlarına bakıldığında; incelenen gazetelerde Uğur Mumcu'nun ölüm haberi ile ilgili olarak 181 haberin orta konumda, 88 haberin sağ alt konumda, 74 haberin üst konumda, 71 haberin sol alt konumda, 66 haberin sağ üst konumda ve 63 haberin sol üst konumda bulunduğu görülmektedir.

Uğur Mumcu'nun ölüm yılı olan 24 Ocak 1994/24 Şubat 1994 - 24 Ocak 1995/24 Şubat 1995 - 24 Ocak 1996/24 Şubat 1996 - 24 Ocak 1997/24 Şubat 1997 tarihleri arasında Türk basınında yer alan haber konumlarına bakıldığında; incelenen gazetelerde Uğur Mumcu'nun ölüm haberi ile ilgili olarak 60 haberin orta konumda, 27 haberin sağ alt konumda, 29 haberin üst konumda, 31 haberin sol alt konumda, 22 haberin sağ üst konumda ve 18 haberin sol üst konumda bulunduğu görülmektedir.

Uğur Mumcu'nun ölüm ve ölüm yıldönümleri olan 24 Ocak 1993 - 24 Şubat 1997 tarihleri arasında Türk basınında yer alan haber konumlarına bakıldığında; Cumhuriyet Gazetesi'nde 99 haberin orta konumda, 28 haberin sağ alt konumda, 33 haberin sağ üst konumda, 34 haberin sol alt konumda, 22 haberin sol üst konumda ve 41 haberin üst konumda yer aldığı görülmektedir. Milli Gazete'de; 21 haber orta konumda, 14 haber sağ alt konumda, 15 haber sağ üst konumda, 17 haber sol alt konumda, 19 haber sol üst konumda ve 9 haberin üst konumda yer aldığı görülmektedir. Milliyet Gazetesi'nde 33 haberin orta konumda, 19 haberin sağ alt konumda, 6 haberin sağ üst konumda, 16 haberin sol alt konumda, 14 haberin sol üst konumda ve 19 haberin üst konumda bulunduğu görülmektedir. Sabah Gazetesi'nde 42 haberin orta konumda, 24 haberin sağ alt konumda, 22 haberin sağ üst konumda, 14 haberin sol alt konumda, 14 haberin sol üst konumda ve 13 haberin üst konumda bulunduğu görülmektedir. Zaman Gazetesi'nde 33 haberin orta konumda, 27 haberin sağ alt konumda, 9 haberin sağ üst konumda, 16 haberin sol alt konumda, 7 haberin sol üst konumda ve 17 haberin üst konumda yer aldığı görülmektedir. Türkiye Gazetesi'nde ise 13 haberin orta konumda, 3 haberin sağ alt konumda, 3 haberin sağ üst konumda, 5 haberin sol alt konumda, 5 haberin sol üst konumda ve 4 haberin üst konumda bulunduğu görülmektedir.

Uğur Mumcu'nun öldürüldüğü 1993 yılı olan 24 Ocak 1993 - 24 Şubat 1993 tarihleri arasında Türk basınında yer alan haber konumlarına bakıldığında; Cumhuriyet Gazetesi'nde 55 haberin orta konumda, 14 haberin sağ alt konumda, 16 haberin sağ üst

konumda, 12 haberin sol alt konumda, 13 haberin sol üst konumda ve 18 haberin üst konumda yer aldığı görülmektedir. Milli Gazete’de 19 haber orta konumda, 13 haber sağ alt konumda, 15 haber sağ üst konumda, 16 haber sol alt konumda, 18 haber sol üst konumda ve 9 haberin üst konumda yer aldığı görülmektedir. Milliyet Gazetesi’nde 29 haberin orta konumda, 16 haberin sağ alt konumda, 4 haberin sağ üst konumda, 13 haberin sol alt konumda, 12 haberin sol üst konumda ve 15 haberin üst konumda bulunduğu görülmektedir. Sabah Gazetesi’nde 38 haberin orta konumda, 21 haberin sağ alt konumda, 20 haberin sağ üst konumda, 13 haberin sol alt konumda, 10 haberin sol üst konumda ve 12 haberin üst konumda bulunduğu görülmektedir. Zaman Gazetesi’nde 28 haberin orta konumda, 21 haberin sağ alt konumda, 8 haberin sağ üst konumda, 13 haberin sol alt konumda, 5 haberin sol üst konumda ve 16 haberin üst konumda yer aldığı görülmektedir. Türkiye Gazetesi’nde ise 12 haberin orta konumda, 3 haberin sağ alt konumda, 3 haberin sağ üst konumda, 4 haberin sol alt konumda, 5 haberin sol üst konumda ve 4 haberin üst konumda bulunduğu görülmektedir.

Uğur Mumcu’nun ölüm yıldönümleri olan 24 Ocak 1994/24 Şubat 1994 - 24 Ocak 1995/24 Şubat 1995 - 24 Ocak 1996/24 Şubat 1996 - 24 Ocak 1997/24 Şubat 1997 tarihleri arasında Türk basınında yer alan haber konumlarına bakıldığında; Cumhuriyet Gazetesi’nde 44 haberin orta konumda, 14 haberin sağ alt konumda, 17 haberin sağ üst konumda, 22 haberin sol alt konumda, 9 haberin sol üst konumda ve 23 haberin üst konumda yer aldığı görülmektedir. Milli Gazete’de 2 haberin orta konumda, 1 haberin sağ alt konumda, sağ üst konumda haberin yer almadığı, 1 haberin sol alt konumda, 1 haberin sol üst konumda ve üst konumda haberin yer almadığı görülmektedir. Milliyet Gazetesi’nde 4 haberin orta konumda, 3 haberin sağ alt konumda, 2 haberin sağ üst konumda, 3 haberin sol alt konumda, 2 haberin sol üst konumda ve 4 haberin üst konumda bulunduğu görülmektedir. Sabah Gazetesi’nde 4 haberin orta konumda, 3 haberin sağ alt konumda, 2 haberin sağ üst konumda, 1 haberin sol alt konumda, 4 haberin sol üst konumda ve 1 haberin üst konumda bulunduğu görülmektedir. Zaman Gazetesi’nde 5 haberin orta konumda, 6 haberin sağ alt konumda, 1 haberin sağ üst konumda, 3 haberin sol alt konumda, 2 haberin sol üst konumda ve 1 haberin üst konumda yer aldığı görülmektedir. Türkiye Gazetesi’nde ise 1 haberin orta

konumda, sağ alt konumda, sağ üst konumda, sol üst konumda ve üst konumda haberin yer almıdığı ve 1 haberin sol alt konumda, bulunduğu görülmektedir.

11.5. Uğur Mumcu'nun Ölüm ve Ölüm Yıldönümlerinde Türk Basımında Yer Verilen Sayfalar Açısından Değerlendirilmesi

Uğur Mumcu'nun ölüm ve ölüm yıldönümleri ile ilgili haberin yer aldığı sayfalar belirlenmesi amacı ile 24 Ocak 1993-24 Şubat 1997 yılları arasındaki gazetelerde Uğur Mumcu ile ilgili haberin kapsadığı alan ile ilgili olarak.

Uğur Mumcu'nun ölüm yılı olan ve çalışma kapsamında bulunan 1993 yılı olan 24 Ocak 1993 - 24 Şubat 1993 tarihleri arasında Cumhuriyet Gazetesi'nde konu ile ilgili haberlere yer verilen sayfalara Grafik 10'dan bakıldığında;

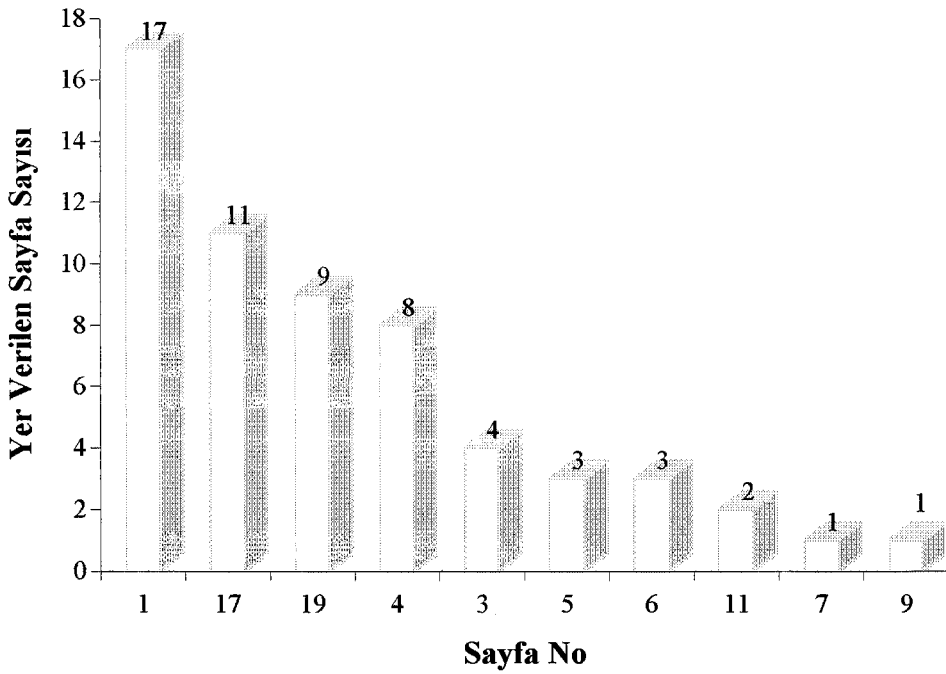

Grafik 10: 24 Ocak 1993 - 24 Şubat 1993 Tarihleri Arasında Cumhuriyet Gazetesi'nde Uğur Mumcu ile İlgili Haberlerin Yer Aldığı Sayfaların Konumlarının Grafikselsel Anlatımı (1993)

Cumhuriyet Gazetesi'nin 1993 yılında Uğur Mumcu'nun ölümü ile ilgili olarak 17 haberin birinci sayfada yer aldığı, 11 haberin onyedinci sayfada bulunduğu, 9 haberin

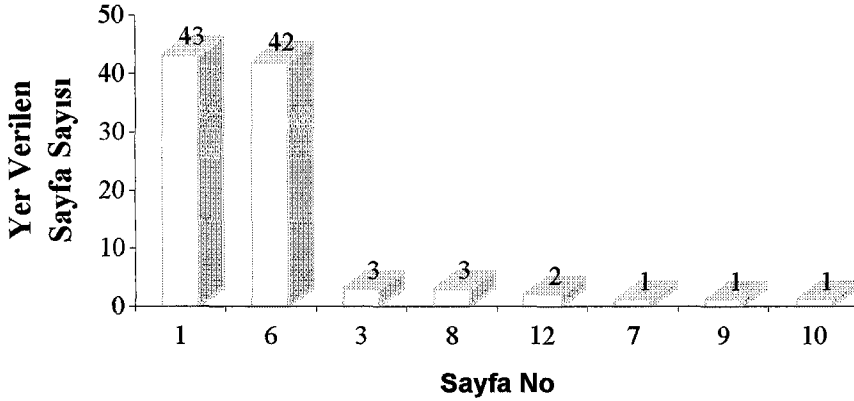

Grafik 13: 24 Ocak 1993 - 24 Şubat 1997 Tarihleri Arasında Milli Gazete'nin Uğur Mumcu ile İlgili Haberlerin Yer Aldığı Sayfaların Konumlarının Grafikselsel Anlatımı (1993-94-95-96-97)

Uğur Mumcu'nun ölüm yılı olan ve çalışma kapsamında bulunan 24 Ocak 1993 - 24 Şubat 1997 tarihleri arasında (1993-1994-1995-1996-1997) Milli Gazete'de konu ile ilgili haberlere yer verilen sayfalara Grafik 13'den bakıldığında;

Millî Gazete'nin 1993-1994-1995-1996-1997 yıllarında Uğur Mumcu'nun ölümü ile ilgili olarak , 43 haberin birinci sayfada bulunduğu, 42 haberin altıncı sayfada yer aldığı, 3 haberin üçüncü ve sekizinci sayfalarda yer aldığı, Uğur Mumcu'nun ölümü ile ilgili olarak 2 haberin onikinci sayfada bulunduğu ve 1 haberin yedinci, dokuzuncu ve onuncu sayfalarda yer aldığı görülmektedir. 1993'de Milliyet Gazetesi'nin konu ile ilgili habere yer verdiği sayfalara bakılacak olursa;

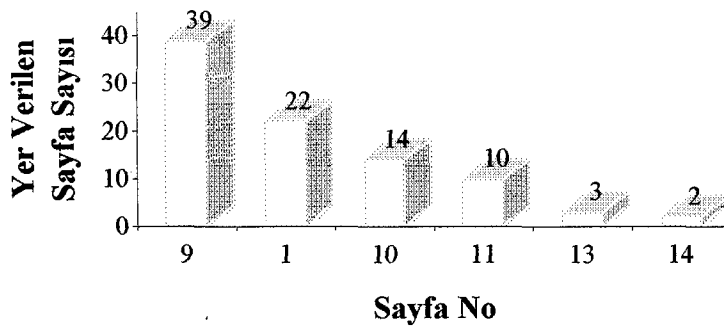

Grafik 14: 24 Ocak 1993 - 24 Şubat 1993 Tarihleri Arasında Milliyet Gazetesi'nin Uğur Mumcu ile İlgili Haberlerin Yer Aldığı Sayfaların Konumlarının Grafikselsel Anlatımı (1993)

Uğur Mumcu'nun ölüm yılı olan ve çalışma kapsamında bulunan 1993 yılı olan 24 Ocak 1993 - 24 Şubat 1993 tarihleri arasında Milliyet Gazetesi'nde konu ile ilgili haberlere yer verilen sayfalara Grafik 14'den bakıldığında;

Milliyet Gazetesi'nin 1993 yılında Uğur Mumcu'nun ölümü ile ilgili olarak 39 haberin dokuzuncu sayfada yer aldığı, 22 haberin birinci sayfada bulunduğu, 14 haberin onuncu sayfada yer aldığı, Uğur Mumcu'nun ölümü ile ilgili olarak 10 haberin onbirinci sayfada bulunduğu, 3 haberin onüçüncü sayfada yer aldığı ve 2 haberin ondördüncü sayfada bulunduğu görülmektedir.

24 Ocak 1993 - 24 Şubat 1997 tarihleri arasında (1993-1994-1995-1996-1997) Milliyet Gazete'sinin konu ile ilgili habere yer verdiği sayfalara bakılacak olursa;

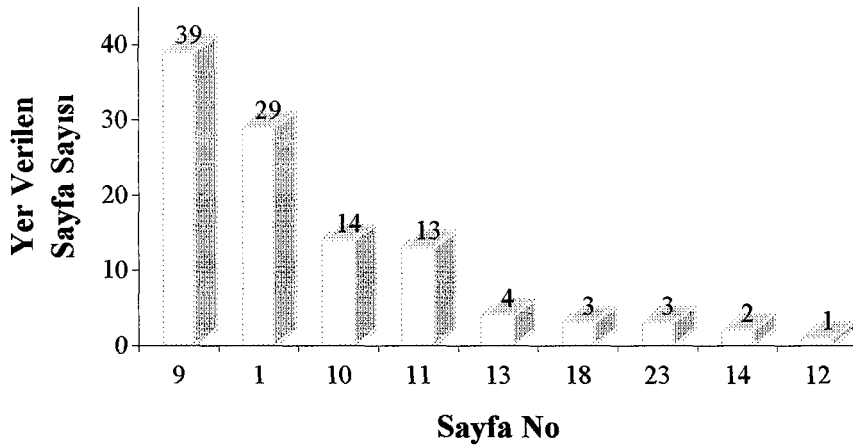

Grafik 15: 24 Ocak 1993 - 24 Şubat 1997 Tarihleri Arasında Milliyet Gazetesi'nin Uğur Mumcu ile İlgili Haberlerin Yer Aldığı Sayfaların Konumlarının Grafikselsel Anlatımı (1993-94-95-96-97)

Uğur Mumcu'nun ölüm yılı olan ve çalışma kapsamında bulunan 24 Ocak 1993 - 24 Şubat 1997 tarihleri arasında (1993-1994-1995-1996-1997) Milliyet Gazetesi'nde konu ile ilgili haberlere yer verilen sayfalara Grafik 15'den bakıldığında;

Milliyet Gazetesi'nin 1993-1994-1995-1996-1997 yıllarında Uğur Mumcu'nun ölümü ile ilgili olarak, 39 haberin dokuzuncu sayfada yer aldığı, 29 haberin birinci sayfada bulunduğu, 14 haberin onuncu sayfada yer aldığı, Uğur Mumcu'nun ölümü ile ilgili olarak 13 haberin onbirinci sayfada bulunduğu, 4 haberin onüçüncü sayfada yer

aldığı, 3 haberin onsekizinci ve yirmiüçüncü sayfalarda bulunduğu, 2 haberin ondördüncü sayfada bulunduğu ve 1 haberin onikinci sayfada yer aldığı görülmektedir.

1993'de Sabah Gazetesi'nin konu ile ilgili habere yer verdiği sayfalara bakılacak olursa;

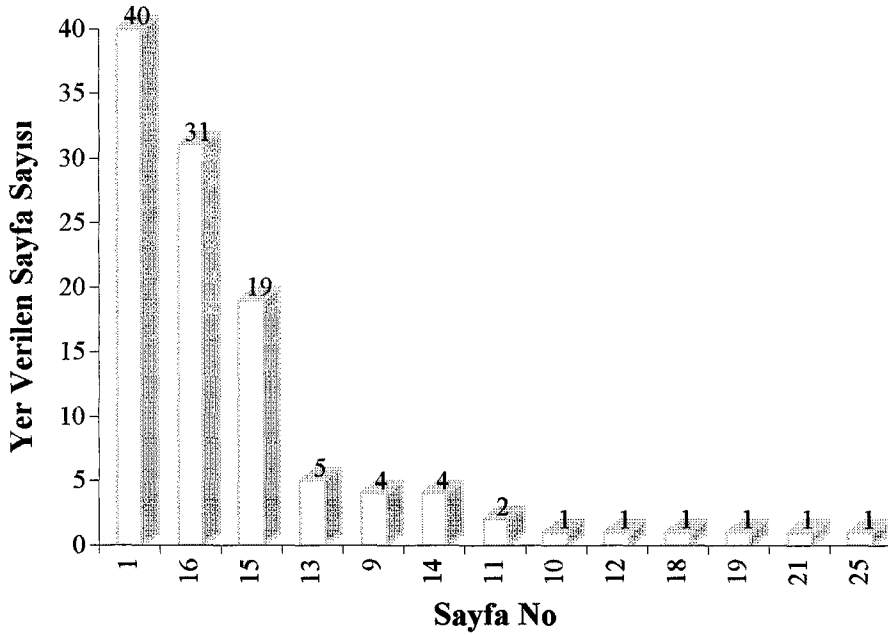

Grafik 16: 24 Ocak 1993 - 24 Şubat 1993 Tarihleri Arasında

Sabah Gazetesi'nin Uğur Mumcu ile İlgili Haberlerin Yer Aldığı Sayfaların Konumlarının Grafikselsel Anlatımı (1993)

Uğur Mumcu'nun ölüm yılı olan ve çalışma kapsamında bulunan 1993 yılı olan 24 Ocak 1993 - 24 Şubat 1993 tarihleri arasında Sabah Gazetesi'nde konu ile ilgili haberlere yer verilen sayfalara Grafik 16'dan bakıldığında;

Sabah Gazetesi'nin 1993 yılında Uğur Mumcu'nun ölümü ile ilgili olarak 40 haberin birinci sayfada yer aldığı, 31 haberin onaltıncı sayfada bulunduğu, 19 haberin onaltıncı sayfada yer aldığı, Uğur Mumcu'nun ölümü ile ilgili olarak 5 haberin onüçüncü sayfada bulunduğu, 4 haberin dokuzuncu ve ondördüncü sayfalarda yer aldığı, 2 haberin onbirinci sayfada bulunduğu ve 1 haberin onuncu, onikinci, onsekizinci, ondokuzuncu, yirmibirinci ve yirmibeşinci sayfalarda yer aldığı görülmektedir.

Çalışma sırasında belirlenen gazetelerin Uğur Mumcu'nun 1993-1994-1995-1996-1997'de gazetelerin konu ile ilgili habere yer verdiği sayfalara bakılacak olursa;

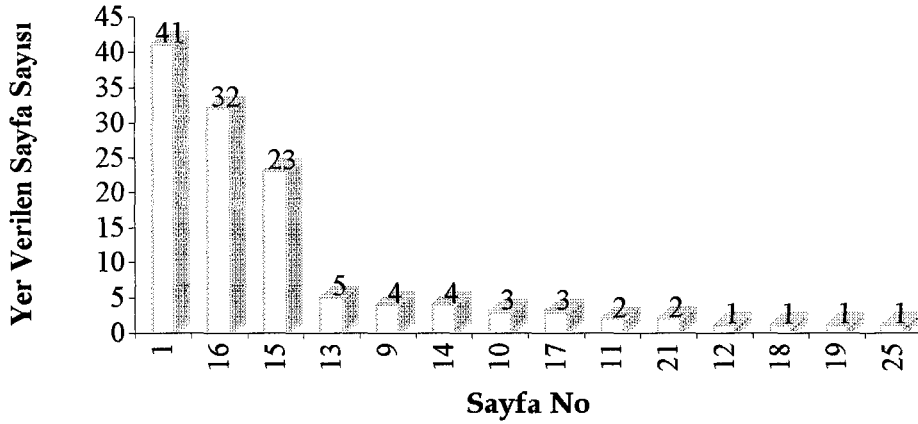

Grafik 17: 24 Ocak 1993 - 24 Şubat 1997 Tarihleri Arasında Sabah Gazetesi'nin Uğur Mumcu ile İlgili Haberlerin Yer Aldığı Sayfaların Konumlarının Grafikselsel Anlatımı (1993-94-95-96-97)

Uğur Mumcu'nun ölüm yılı olan ve çalışma kapsamında bulunan 24 Ocak 1993 - 24 Şubat 1997 tarihleri arasında (1993-1994-1995-1996-1997) Sabah Gazetesi'nde konu ile ilgili haberlere yer verilen sayfalara Grafik 17'den bakıldığında;

Sabah Gazetesi'nin 1993-1994-1995-1996-1997 yıllarında Uğur Mumcu'nun ölümü ile ilgili olarak, 41 haberin birinci sayfada yer aldığı, 32 haberin onaltıncı sayfada bulunduğu, 23 haberin onbeşinci sayfada yer aldığı, Uğur Mumcu'nun ölümü ile ilgili olarak 5 haberin onüçüncü sayfada bulunduğu, 4 haberin dokuzuncu ve ondördüncü sayfalarda yer aldığı, 3 haberin onuncu ve onyedinci sayfalarda bulunduğu, 2 haberin onbirinci ve yirmibirinci sayfalarda bulunduğu ve 1 haberin onikinci, onsekizinci, ondokuzuncu ve yirmibeşinci sayfalarda yer aldığı görülmektedir.

1993'de Türkiye Gazetesi'nin konu ile ilgili habere yer verdiği sayfalara bakılacak olursa;

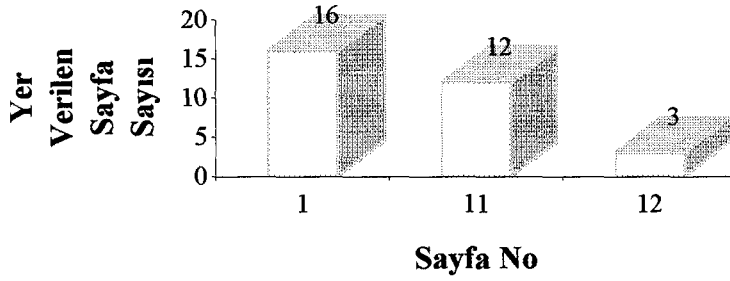

Grafik 18: 24 Ocak 1993 - 24 Şubat 1993 Tarihleri Arasında Türkiye Gazetesi'nin Uğur Mumcu ile İlgili Haberlerin Yer Aldığı Sayfaların Konumlarının Grafikselsel Anlatımı (1993)

Uğur Mumcu'nun ölüm yılı olan ve çalışma kapsamında bulunan 1993 yılı olan 24 Ocak 1993 - 24 Şubat 1993 tarihleri arasında Türkiye Gazetesi'nde konu ile ilgili haberlere yer verilen sayfalara Grafik 18'den bakıldığında; Türkiye Gazetesi'nin 1993 yılında Uğur Mumcu'nun ölümü ile ilgili olarak 16 haberin birinci sayfada yer aldığı, 12 haberin onbirinci sayfada bulunduğu ve 3 haberin onikinci sayfada yer aldığı görülmektedir. 1993-1994-1995-1996-1997'de Türkiye Gazetesi'nin konu ile ilgili habere yer verdiği sayfalara bakılacak olursa;

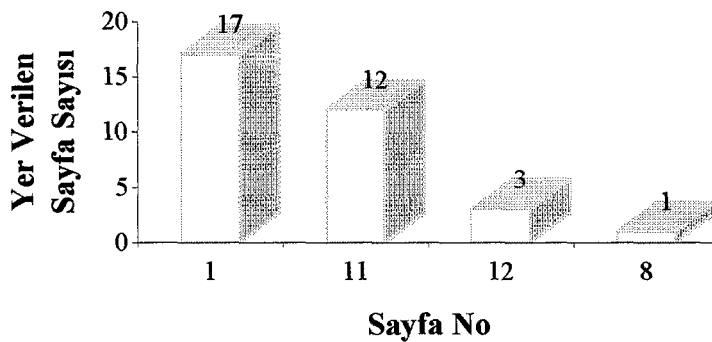

Grafik 19: 24 Ocak 1993 - 24 Şubat 1997 Tarihleri Arasında Türkiye Gazetesi'nin Uğur Mumcu ile İlgili Haberlerin Yer Aldığı Sayfaların Konumlarının Grafikselsel Anlatımı (1993-94-95-96-97)

Uğur Mumcu'nun ölüm yılı olan ve çalışma kapsamında bulunan 24 Ocak 1993 - 24 Şubat 1997 tarihleri arasında (1993-1994-1995-1996-1997) Türkiye Gazetesi'nde konu ile ilgili haberlere yer verilen sayfalara Grafik 19'dan bakıldığında;

Türkiye Gazetesi'nin 1993-1994-1995-1996-1997 yıllarında Uğur Mumcu'nun ölümü ile ilgili olarak, 17 haberin birinci sayfada yer aldığı, 12 haberin onbirinci sayfada bulunduğu, 3 haberin onikinci sayfada yer aldığı ve 1 haberin sekizinci sayfada bulunduğu görülmektedir.

1993'de Zaman Gazetesi'nin konu ile ilgili habere yer verdiği sayfalara bakılacak olursa;

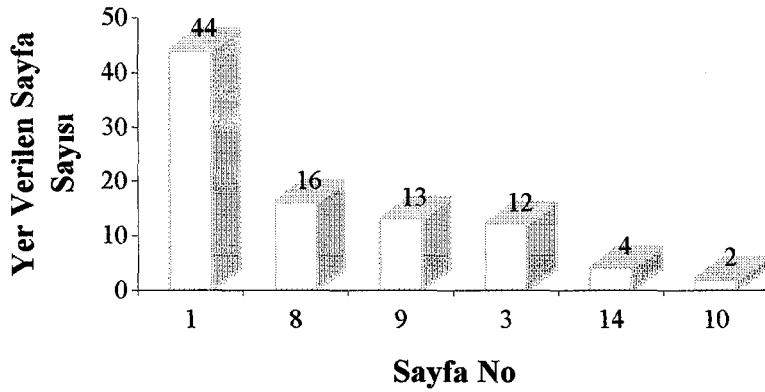

Grafik 20: 24 Ocak 1993 - 24 Şubat 1993 Tarihleri Arasında Zaman Gazetesi'nin Uğur Mumcu ile İlgili Haberlerin Yer Aldığı Sayfaların Konumlarının Grafikselsel Anlatımı (1993)

Uğur Mumcu'nun ölüm yılı olan ve çalışma kapsamında bulunan 1993 yılı olan 24 Ocak 1993 - 24 Şubat 1993 tarihleri arasında Zaman Gazetesi'nde konu ile ilgili haberlere yer verilen sayfalara Grafik 20'den bakıldığında;

Zaman Gazetesi'nin 1993 yılında Uğur Mumcu'nun ölümü ile ilgili olarak 44 haberin birinci sayfada yer aldığı, 16 haberin sekizinci sayfada bulunduğu, 13 haberin dokuzuncu sayfada yer aldığı, Uğur Mumcu'nun ölümü ile ilgili olarak 12 haberin üçüncü sayfada bulunduğu, 4 haberin ondördüncü sayfada yer aldığı ve 2 haberin onuncu sayfada bulunduğu görülmektedir.

1993-1994-1995-1996-1997'de Zaman Gazetesi'nin konu ile ilgili habere yer verdiği sayfalara bakılacak olursa;

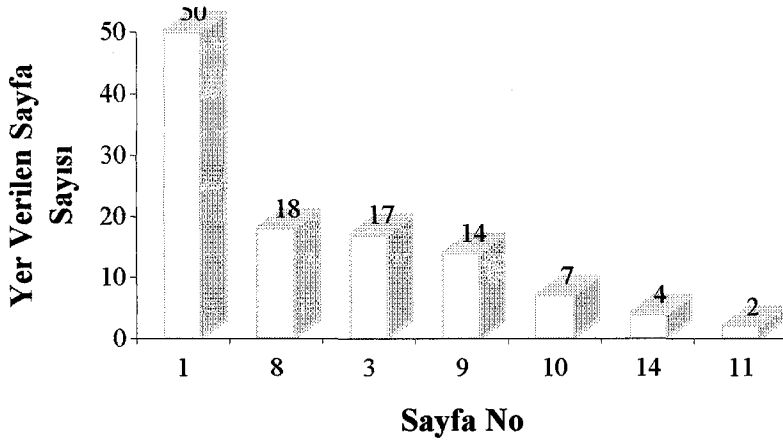

Grafik 21: 24 Ocak 1993 - 24 Şubat 1997 Tarihleri Arasında Zaman Gazetesi'nin Uğur Mumcu ile İlgili Haberlerin Yer Aldığı Sayfaların Konumlarının Grafikselsel Anlatımı (1993-94-95-96-97)

Uğur Mumcu'nun ölüm yılı olan ve çalışma kapsamında bulunan 24 Ocak 1993 - 24 Şubat 1997 tarihleri arasında (1993-1994-1995-1996-1997) Zaman Gazetesi'nde konu ile ilgili haberlere yer verilen sayfalara Tablo 17'den bakıldığında;

Zaman Gazetesi'nin 1993-1994-1995-1996-1997 yıllarında Uğur Mumcu'nun ölümü ile ilgili olarak, 50 haberin birinci sayfada yer aldığı, 18 haberin sekizinci sayfada bulunduğu, 17 haberin üçüncü sayfada yer aldığı, Uğur Mumcu'nun ölümü ile ilgili olarak 14 haberin dokuzuncu sayfada bulunduğu, 7 haberin onuncu sayfada yer aldığı, 4 haberin ondördüncü sayfada bulunduğu ve 2 haberin onbirinci sayfada yer aldığı görülmektedir.

Cumhuriyet Gazetesi'nin 1993 yılında Uğur Mumcu'nun ölümü ile ilgili olarak 17 haberin birinci sayfada yer aldığı, 11 haberin onyedinci sayfada bulunduğu, 9 haberin ondokuzuncu sayfada yer aldığı, Uğur Mumcu'nun ölümü ile ilgili olarak 8 haberin dördüncü sayfada bulunduğu, 4 haberin üçüncü sayfada bulunduğu, 3 haberin beşinci ve altıncı sayfada yer aldığı, 2 haberin onbirinci sayfada bulunduğu ve 1 haberin yedi ve dokuzuncu sayfalarda yer aldığı görülmektedir.

Uğur Mumcu'nun ölüm yılı olan ve çalışma kapsamında bulunan 24 Ocak 1993 - 24 Şubat 1997 tarihleri arasında (1993-1994-1995-1996-1997) konu ile ilgili haberlere yer verilen sayfalara bakıldığında; 17 haberin yedi ve onyedinci sayfalarda bulunduğu, 16 haberin üçüncü sayfada yer aldığı, Uğur Mumcu'nun ölümü ile ilgili olarak 14 haberin

altıncı sayfada bulunduğu, 12 haberin ondokuzuncu sayfada bulunduğu, 11 haberin onuncu sayfada yer aldığı, 9 haberin dördüncü ve onbeşinci sayfalarda bulunduğu, 7 haberin onikinci sayfada yer aldığı, 5 haberin onüçüncü sayfada bulunduğu, 3 haberin beşinci ve onsekizinci sayfalarda yer aldığı, 2 haberin onbirinci sayfada bulunduğu ve 1 haberin dokuz ve onaltıncı sayfalarda yer aldığı görülmektedir.

24 Ocak 1993 - 24 Şubat 1993 tarihleri arasında Milli Gazete'de konu ile ilgili haberlere yer verilen sayfalara bakıldığında; 42 haberin altıncı sayfada yer aldığı, 41 haberin birinci sayfada bulunduğu, 3 haberin üçüncü sayfada yer aldığı, Uğur Mumcu'nun ölümü ile ilgili olarak 2 haberin sekizinci ve onikinci sayfalarda bulunduğu ve 1 haberin yedinci sayfada yer aldığı görülmektedir.

Uğur Mumcu'nun ölüm yılı olan ve çalışma kapsamında bulunan 24 Ocak 1993 - 24 Şubat 1997 tarihleri arasında (1993-1994-1995-1996-1997) Milli Gazete'de konu ile ilgili haberlere yer verilen sayfalara bakıldığında; 43 haberin birinci sayfada bulunduğu, 42 haberin altıncı sayfada yer aldığı, 3 haberin üçüncü ve sekizinci sayfalarda yer aldığı, Uğur Mumcu'nun ölümü ile ilgili olarak 2 haberin onikinci sayfada bulunduğu ve 1 haberin yedinci, dokuzuncu ve onuncu sayfalarda yer aldığı görülmektedir.

Uğur Mumcu'nun ölüm yılı olan ve çalışma kapsamında bulunan 1993 yılı olan 24 Ocak 1993 - 24 Şubat 1993 tarihleri arasında Milliyet Gazetesi'nde konu ile ilgili haberlere yer verilen sayfalara bakıldığında; 39 haberin dokuzuncu sayfada yer aldığı, 22 haberin birinci sayfada bulunduğu, 14 haberin onuncu sayfada yer aldığı, Uğur Mumcu'nun ölümü ile ilgili olarak 10 haberin onbirinci sayfada bulunduğu, 3 haberin onüçüncü sayfada yer aldığı ve 2 haberin ondördüncü sayfada bulunduğu görülmektedir.

Uğur Mumcu'nun ölüm yılı olan ve çalışma kapsamında bulunan 24 Ocak 1993 - 24 Şubat 1997 tarihleri arasında (1993-1994-1995-1996-1997) Milliyet Gazetesi'nde konu ile ilgili haberlere yer verilen sayfalara bakıldığında; 39 haberin dokuzuncu sayfada yer aldığı, 29 haberin birinci sayfada bulunduğu, 14 haberin onuncu sayfada yer aldığı, Uğur Mumcu'nun ölümü ile ilgili olarak 13 haberin onbirinci sayfada bulunduğu, 4 haberin onüçüncü sayfada yer aldığı, 3 haberin onsekizinci ve yirmiüçüncü sayfalarda bulunduğu, 2 haberin ondördüncü sayfada bulunduğu ve 1 haberin onikinci sayfada yer aldığı görülmektedir.

Uğur Mumcu'nun ölüm yılı olan ve çalışma kapsamında bulunan 1993 yılı olan 24 Ocak 1993 - 24 Şubat 1993 tarihleri arasında Sabah Gazetesi'nde konu ile ilgili haberlere yer verilen sayfalara bakıldığında; 40 haberin birinci sayfada yer aldığı, 31 haberin onaltıncı sayfada bulunduğu, 19 haberin onaltıncı sayfada yer aldığı, Uğur Mumcu'nun ölümü ile ilgili olarak 5 haberin onüçüncü sayfada bulunduğu, 4 haberin dokuzuncu ve ondördüncü sayfalarda yer aldığı, 2 haberin onbirinci sayfada bulunduğu ve 1 haberin onuncu, onikinci, onsekizinci, ondokuzuncu, yirmibirinci ve yirmibeşinci sayfalarda yer aldığı görülmektedir.

Uğur Mumcu'nun ölüm yılı olan ve çalışma kapsamında bulunan 24 Ocak 1993 - 24 Şubat 1997 tarihleri arasında (1993-1994-1995-1996-1997) Sabah Gazetesi'nde konu ile ilgili haberlere yer verilen sayfalara bakıldığında; 41 haberin birinci sayfada yer aldığı, 32 haberin onaltıncı sayfada bulunduğu, 23 haberin onbeşinci sayfada yer aldığı, Uğur Mumcu'nun ölümü ile ilgili olarak 5 haberin onüçüncü sayfada bulunduğu, 4 haberin dokuzuncu ve ondördüncü sayfalarda yer aldığı, 3 haberin onuncu ve onyedinci sayfalarda bulunduğu, 2 haberin onbirinci ve yirmibirinci sayfalarda bulunduğu ve 1 haberin onikinci, onsekizinci, ondokuzuncu ve yirmibeşinci sayfalarda yer aldığı görülmektedir.

Uğur Mumcu'nun ölüm yılı olan ve çalışma kapsamında bulunan 1993 yılı olan 24 Ocak 1993 - 24 Şubat 1993 tarihleri arasında Türkiye Gazetesi'nde konu ile ilgili haberlere yer verilen sayfalara bakıldığında; 16 haberin birinci sayfada yer aldığı, 12 haberin onbirinci sayfada bulunduğu ve 3 haberin onikinci sayfada yer aldığı görülmektedir.

Uğur Mumcu'nun ölüm yılı olan ve çalışma kapsamında bulunan 24 Ocak 1993 - 24 Şubat 1997 tarihleri arasında (1993-1994-1995-1996-1997) Türkiye Gazetesi'nde konu ile ilgili haberlere yer verilen sayfalara bakıldığında; 17 haberin birinci sayfada yer aldığı, 12 haberin onbirinci sayfada bulunduğu, 3 haberin onikinci sayfada yer aldığı ve 1 haberin sekizinci sayfada bulunduğu görülmektedir.

Uğur Mumcu'nun ölüm yılı olan ve çalışma kapsamında bulunan 1993 yılı olan 24 Ocak 1993 - 24 Şubat 1993 tarihleri arasında Zaman Gazetesi'nde konu ile ilgili haberlere yer verilen sayfalara bakıldığında; 44 haberin birinci sayfada yer aldığı, 16 haberin sekizinci sayfada bulunduğu, 13 haberin dokuzuncu sayfada yer aldığı, Uğur

Mumcu'nun ölümü ile ilgili olarak 12 haberin üçüncü sayfada bulunduğu, 4 haberin ondördüncü sayfada yer aldığı ve 2 haberin onuncu sayfada bulunduğu görülmektedir.

Uğur Mumcu'nun ölüm yılı olan ve çalışma kapsamında bulunan 24 Ocak 1993 - 24 Şubat 1997 tarihleri arasında (1993-1994-1995-1996-1997) Zaman Gazetesi'nde konu ile ilgili haberlere yer verilen sayfalara bakıldığında; 50 haberin birinci sayfada yer aldığı, 18 haberin sekizinci sayfada bulunduğu, 17 haberin üçüncü sayfada yer aldığı, Uğur Mumcu'nun ölümü ile ilgili olarak 14 haberin dokuzuncu sayfada bulunduğu, 7 haberin onuncu sayfada yer aldığı, 4 haberin ondördüncü sayfada bulunduğu ve 2 haberin onbirinci sayfada yer aldığı görülmektedir.

11.6. Uğur Mumcu'nun Ölüm ve Ölüm Yıldönümlerinde Türk Basınında İncelenen Gazeteler Açısından İrdelenmesi

Çalışmanın sınırlılıklarında ve amaçlarında belirtildiği gibi Türkiye'de yayınlanmakta olan günlük gazetelerin konu olarak Uğur Mumcu'nun ölüm ve ölüm yıldönümleri ile ilgili haberlerin yer aldığı sayfalar çalışmanın evreni olarak belirlenmiştir.

Bu bağlamda Uğur Mumcu'nun ölüm ve ölüm yıldönümleri ile ilgili haberlere yer veren ve Türkiye'de yayınlanan günlük ulusal gazeteler (ki bunlar alfabetik sıra ile Cumhuriyet, Milli Gazete, Milliyet, Sabah, Türkiye ve Zaman) çalışmanın evrenini oluşturmaktadır.

Türkiye'de yayınlanmakta olan ulusal gazetelerin 4 ana grupta sınıflandırılması olasıdır. Bu gruplar gerek tiraj dağılımında gerekse sektördeki ağırlıkları ile önemli bir yer tutmaktadırlar.

Bu bağlamda Türkiye'de yayınlanan günlük ulusal gazeteler; Bilgin Grubu (Sabah, Yeni Yüzyıl vb.), Doğan Grubu (Milliyet, Hürriyet, Radikal vb.), ideolojik çizgi olarak İslami Düşünceye ağırlık veren günlük basın (Milli Gazete, Türkiye ve Zaman) ve ideolojik çizgi olarak Sol söyleme ağırlık veren günlük basın (Cumhuriyet, Siyah-Beyaz vb.) şeklinde sınıflandırılabilir.

Çalışmanın örnekleme, evreni oluşturan bu 4 grup içinden seçilmiştir. Bilgin grubu içinde Sabah Gazetesi, Doğan Grubu içinde ise Milliyet Gazetesi, grubun en çok tiraja sahip olduğu ve Türk Basını içinde önemli bir yere sahip olduğu, İdeolojik söylem olarak

İslami düşünceye ağırlık veren basın içinde Milli Gazete, Türkiye ve Zaman Gazetelerine, yine ideolojik olarak Sol söyleme ağırlık veren basın içinde Cumhuriyet Gazetesi çalışmanın örnekleme olarak belirlenmiştir.

Bilim ve politika arasındaki tercüme süreci son aşamada kamuoyunu ele alır. Bu ilişki kamuoyunda bir kavrayışın geçerli normlarının dikkate alınması şeklinde görünmez; daha çok teknik bilgi ve becerinin ufkunda gereksinimlerin hedefler olarak yorumlandığı ve hedeflerin değerler biçiminde şeyleştirildiği, geleneğe bağımlı bir öz anlayış ile karşı karşıya gelmesinin gerekliliklerinden, içkin bir zorunluluğu doğurur. Teknik bilginin ve yorumsamacı öz anlaşmanın bütünleşmesinde, bilim adamlarının, devlet vatandaşları kamuoyundan ayrılmış bir tartışması tarafından harekete geçirilmesi gerektiği için, her zaman bir peşinlik momenti de vardır. Bilimsel olarak donanmış bir politik iradenin aydınlanması, rasyonel bağlayıcı tartışma ölçütlerine göre ancak birbirleriyle konuşan vatandaşların ufkundan doğabilir. Politik mercilerin hangi iradeleri belirttiklerini öğrenmek isteyen danışmanlar da, toplumsal bir grubun tarihsel öz anlayışına, son tahlilde bireyler arasında yapılan bire bir iletişim sırasında yorumsamacı baskı gözlenmektedir.

Topluluk, gerçekte, toplumsal sınıf, ekonomik statü ve çoğu kez siyasal ve dinsel bağlantılar, tutum ve görüşler açısından değişik olan toplumsal grupların bir bileşimidir. İster küçük ister büyük olsun her tür topluluğun iç bağlantısını iletişim sağlar.

Bir ulusal bütünlüğün oluşumu ve gelişmesinde iletişim bağları gereklidir. Her tür toplumsal yapıda, yurttaşların toplumsal ve siyasal kurallara uymalarının sağlanması, ortak karar sonucu belirlenen hedeflere ulaşmak için işbirliği yapılması eş deyişle en azından barış içinde birlikte yaşanması için haber değiş tokuşu gereklidir. Buna karşılık iletişimin sağladığı güç, azınlıkların görüşlerinin bastırılması ve susturulması diğer bir anlatımla gerçek görüş farklılıklarının örtbas edilmesi için kullanılırsa, yurttaşların bir kısmının yabancılaşması ile ulusal topluluğun zayıflamasına neden olur. İletişimin rolü, köy, komşuluk, çalışma yeri yaşayan çevrenin oluşturduğu sınırlı toplulukta da aynı ölçüde önemlidir.

Günümüzde eğitim, toplumsal sorunlara topluluk kuruluşları, üretici ve tüketici kooperatifleri aracılığı ile esnek ve merkezi olmayan çözümler aramaktadır. Bu da, genellikle yalnızca yerel kaynaklarla sağlanamayacak, sürekli ve çok taraflı bir iletişim gereksinimi doğurur.

Bir toplumun, iletişim gereksinimlerine yanıt verme, bir iletişim stratejisini geliştirme bir başka anlatımla içeriğini biçimlendirme yolları ülkelerde farklılıklar gösterebilir. Yönlendirici ilkeler demokratik olabileceği gibi egemen grupların çıkarlarına göre de belirlenebilir. Bu durum uygulama aşamasında daha belirgin bir biçim alabilir. İletişim sistemleri az sıklıkla toplumun çıkarlarının tümünü tam olarak yansıtabilecek bir esnekliğe sahiptirler. Söz konusu toplumsal bir başka deyişle siyasal sistem ne olursa olsun, topluluk ve bireyler, iletişimin tüm potansiyelini kullanmak istiyorlarsa, giderek daha büyük ölçüde olanak ve hakka sahip olmalıdırlar.

Günümüzde kurumlaşmış iletişim büyük bir güç haline getirilmiş ve giderek artan bir hızla gelişmektedir. İletişimin bu biçiminin ağırlığı sosyo-ekonomik sorunların çözümü ve toplumun gelişmesinin sağlanmasında kamusal iktidarın ve kurumların giderek büyüyen payını göstermektedir. Bu aynı zamanda, yaşam düzeyini yükseltmeyi amaçlayan etkinliklerden sorumlu olanların onaylarını almak ve pozitif bir kamuoyu yaratmak için ilgili çevreleri bilgi sahibi yapmak zorundadır.

Bu durum yöneticilerin kamuoyuna verdikleri önem ve bu kamuoyuna etkili olma konusunda sağlanan olanaklara göre değişiklikler göstermektedir. Kamuoyunun çeşitli görünümünü işlemeye çalışan kuruluşların sayı ve çeşitliliği sürekli olarak artmaktadır: siyasi partiler, bakanlıklar, toplumu hak ve görevleri konusunda bilgilendirmeye çalışan servisler, gelişmekte olan ülkelerin köylerindeki vulgarizatör kuruluşlar, işçi-köylü kuruluşları gibi, yeni tutumlar oluşturmak ve motivasyonlar yaratmak için kamu çıkarlarını ilgilendiren sorunlar hakkında bilgiler yayan değişik yapıda ulusal ve yerel kuruluşlar bunlar arasındadır¹⁵⁷.

1997 Şubatına kadar 4 Başbakan, 7 İçişleri Bakanı, 5 Adalet Bakanı, 4 Savcı ve 6 hükümet değiştiren Uğur Mumcu suikasti ile ilgili olarak çalışmada incelenen gazeteler arasında gözlemlenenlerin sırasıyla belirtilmesi gerekirse.

Uğur Mumcu'nun ölüm ve ölüm yıldönümlerinde çalışma için belirlenen gazeteler arasında haber sayısı, haber alanı ve konunun gündemde kalmasının bir göstergesi olarak

Gazetelere göre **haber sayısı** dağılımında 254 haber ile Cumhuriyet Gazetesi'nin ilk sırada yer aldığı görülmektedir. Cumhuriyet Gazetesi'ni 133 haber ile

¹⁵⁷ Jürgen Habermas, **İdeoloji Olarak Teknik ve Bilim** çeviren: Mustafa Tüzen Geliştirilmiş İkinci Baskı (İstanbul: Yapı Kredi Yayınları, 1993), s. 89.

Sabah Gazetesi, 114 haber ile Zaman Gazetesi, 107 haber ile Milliyet Gazetesi, 96 haber ile Milli Gazete ve 33 haber ile Türkiye Gazetesi'nin bulunduğu görülmektedir.

Uğur Mumcu'nun ölüm yılı olan 1993 yılında yer alan **haber sayılarına** bakılacak olursa; Cumhuriyet Gazetesi'nin 125 haber ile ilk sırada yer almaktadır. Cumhuriyet Gazetesi'ni 114 haber ile Sabah Gazetesi, 91 haber ile Zaman Gazetesi ve Milli Gazete'nin, 89 haber ile Milliyet Gazetesi'nin ve 31 haber ile Türkiye Gazetesi'nin bulunduğu görülmektedir.

Uğur Mumcu'nun ölüm yıl dönümü olan 1994-1995-1996-1997 yılları arasında yer alan **haber sayıları** ise; Cumhuriyet Gazetesi'nin 129 haber sayısı ile ilk sırada yer aldığı görülmektedir. Cumhuriyet Gazetesi'ni 23 haber sayısı ile Zaman Gazetesi, 19 haber sayısı ile Sabah Gazetesi, 18 haber ile Milliyet Gazetesi, 5 haber sayısı ile Milli Gazete'nin ve 2 haber sayısı ile Türkiye Gazetesi'nin bulunduğu görülmektedir.

Uğur Mumcu'nun ölüm ve ölüm yıldönümlerinde Türk basınında yer alan **haber alanlarına** bakıldığında; Cumhuriyet Gazetesi'nin 74772 haber alanı ile ilk sırada yer aldığı görülmektedir. Cumhuriyet Gazetesi'ni 27665 haber alanı ile Sabah Gazetesi'nin, 20618 haber alanı ile Zaman Gazetesi'nin, 24632 haber alanı ile Milliyet Gazetesi'nin, 17822 haber alanı ile Milli Gazete'nin ve 6897 haber alanı ile Türkiye Gazetesi'nin bulunduğu görülmektedir.

Uğur Mumcu'nun ölüm yılı olan 1993'te Türk basınında yer alan **haber alanlarına** bakıldığında; Cumhuriyet Gazetesi'nin 42487 haber alanı ile ilk sırada yer aldığı görülmektedir. Cumhuriyet Gazetesi'ni 23845 haber alanı ile Sabah Gazetesi'nin, 20153 haber alanı ile Milliyet Gazetesi'nin, 15520 haber alanı ile Zaman Gazetesi'nin, 17332 haber alanı ile Milli Gazete'nin ve 6565 haber alanı ile Türkiye Gazetesi'nin bulunduğu görülmektedir.

Uğur Mumcu'nun ölüm yılı olan 1994-95-96-97yılları arasında Türk basınında yer alan **haber alanlarına** bakıldığında; Cumhuriyet Gazetesi'nin 32285 haber alanı ile ilk sırada yer aldığı görülmektedir. Cumhuriyet Gazetesi'ni 5098 haber alanı ile Zaman Gazetesi'nin, 4479 haber alanı ile Milliyet Gazetesi'nin, 3820 haber alanı ile Sabah Gazetesi'nin, 490 haber alanı ile Milli Gazete'nin ve 332 haber alanı ile Türkiye Gazetesi'nin bulunduğu görülmektedir.

Uğur Mumcu'nun ölüm yılı olan ve çalışma kapsamında bulunan 1993 yılında Cumhuriyet Gazetesi'nde konu ile ilgili haberlere **yer verilen sayfalara** bakıldığında; Cumhuriyet Gazetesi'nin 1993 yılında Uğur Mumcu'nun ölümü ile ilgili olarak 17 haberin birinci sayfada yer aldığı, 11 haberin onyedinci sayfada bulunduğu, 9 haberin ondokuzuncu sayfada yer aldığı, Uğur Mumcu'nun ölümü ile ilgili olarak 8 haberin dördüncü sayfada bulunduğu, 4 haberin üçüncü sayfada bulunduğu, 3 haberin beşinci ve altıncı sayfada yer aldığı, 2 haberin onbirinci sayfada bulunduğu ve 1 haberin yedi ve dokuzuncu sayfalarda yer aldığı görülmektedir.

Uğur Mumcu'nun ölüm yılı olan ve çalışma kapsamında bulunan 1993-1994-1995-1996-1997 yıllarında Cumhuriyet Gazetesi'nde konu ile ilgili haberlere **yer verilen sayfalara** bakıldığında; Cumhuriyet Gazetesi'nde Uğur Mumcu'nun ölüm ve ölüm yıldönümleri ile ilgili olarak 59 haberin birinci sayfada yer aldığı, 17 haberin yedi ve onyedinci sayfalarda bulunduğu, 16 haberin üçüncü sayfada yer aldığı, Uğur Mumcu'nun ölümü ile ilgili olarak 14 haberin altıncı sayfada bulunduğu, 12 haberin ondokuzuncu sayfada bulunduğu, 11 haberin onuncu sayfada yer aldığı, 9 haberin dördüncü ve onbeşinci sayfalarda bulunduğu, 7 haberin onikinci sayfada yer aldığı, 5 haberin onüçüncü sayfada bulunduğu, 3 haberin beşinci ve onsekizinci sayfalarda yer aldığı, 2 haberin onbirinci sayfada bulunduğu ve 1 haberin dokuz ve onaltıncı sayfalarda yer aldığı görülmektedir.

Uğur Mumcu'nun ölüm yılı olan ve çalışma kapsamında bulunan 1993 yılında Milli Gazete'de konu ile ilgili haberlere **yer verilen sayfalara** bakıldığında; Uğur Mumcu'nun ölüm yılı olan ve çalışma kapsamında bulunan 1993 yılında Milli Gazete'de konu ile ilgili haberlere yer verilen sayfalara bakıldığında;

Milli Gazete'nin 1993 yılında Uğur Mumcu'nun ölümü ile ilgili olarak 42 haberin altıncı sayfada yer aldığı, 41 haberin birinci sayfada bulunduğu, 3 haberin üçüncü sayfada yer aldığı, Uğur Mumcu'nun ölümü ile ilgili olarak 2 haberin sekizinci ve onikinci sayfalarda bulunduğu ve 1 haberin yedinci sayfada yer aldığı görülmektedir.

Milli Gazete'nin 1993-1994-1995-1996-1997 yıllarında Uğur Mumcu'nun ölümü ile ilgili olarak , 43 haberin birinci sayfada bulunduğu, 42 haberin altıncı sayfada yer aldığı, 3 haberin üçüncü ve sekizinci sayfalarda yer aldığı, Uğur Mumcu'nun ölümü ile

ilgili olarak 2 haberin onikinci sayfada bulunduğu ve 1 haberin yedinci, dokuzuncu ve onuncu sayfalarda yer aldığı görülmektedir.

1993'de Milliyet Gazetesi'nin konu ile ilgili habere **yer verdiği sayfalara** bakılacak olursa; Milliyet Gazetesi'nin 1993 yılında Uğur Mumcu'nun ölümü ile ilgili olarak 39 haberin dokuzuncu sayfada yer aldığı, 22 haberin birinci sayfada bulunduğu, 14 haberin onuncu sayfada yer aldığı, Uğur Mumcu'nun ölümü ile ilgili olarak 10 haberin onbirinci sayfada bulunduğu, 3 haberin onüçüncü sayfada yer aldığı ve 2 haberin ondördüncü sayfada bulunduğu görülmektedir.

1993-1994-1995-1996-1997 yıllarında Milliyet Gazetesi'nde konu ile ilgili haberlere **yer verilen sayfalara** bakıldığında;

Milliyet Gazetesi'nin 1993-1994-1995-1996-1997 yıllarında Uğur Mumcu'nun ölümü ile ilgili olarak, 39 haberin dokuzuncu sayfada yer aldığı, 29 haberin birinci sayfada bulunduğu, 14 haberin onuncu sayfada yer aldığı, Uğur Mumcu'nun ölümü ile ilgili olarak 13 haberin onbirinci sayfada bulunduğu, 4 haberin onüçüncü sayfada yer aldığı, 3 haberin onsekizinci ve yirmüçüncü sayfalarda bulunduğu, 2 haberin ondördüncü sayfada bulunduğu ve 1 haberin onikinci sayfada yer aldığı görülmektedir.

1993'de Sabah Gazetesi'nin konu ile ilgili habere **yer verdiği sayfalara** bakılacak olursa; Sabah Gazetesi'nin 1993 yılında Uğur Mumcu'nun ölümü ile ilgili olarak 40 haberin birinci sayfada yer aldığı, 31 haberin onaltıncı sayfada bulunduğu, 19 haberin onaltıncı sayfada yer aldığı, Uğur Mumcu'nun ölümü ile ilgili olarak 5 haberin onüçüncü sayfada bulunduğu, 4 haberin dokuzuncu ve ondördüncü sayfalarda yer aldığı, 2 haberin onbirinci sayfada bulunduğu ve 1 haberin onuncu, onikinci, onsekizinci, ondokuzuncu, yirmibirinci ve yirmibeşinci sayfalarda yer aldığı görülmektedir.

Sabah Gazetesi'nin 1993-1994-1995-1996-1997 yıllarında Uğur Mumcu'nun ölümü ile ilgili olarak, 41 haberin birinci sayfada yer aldığı, 32 haberin onaltıncı sayfada bulunduğu, 23 haberin onbeşinci sayfada yer aldığı, Uğur Mumcu'nun ölümü ile ilgili olarak 5 haberin onüçüncü sayfada bulunduğu, 4 haberin dokuzuncu ve ondördüncü sayfalarda yer aldığı, 3 haberin onuncu ve onyedinci sayfalarda bulunduğu, 2 haberin onbirinci ve yirmibirinci sayfalarda bulunduğu ve 1 haberin onikinci, onsekizinci, ondokuzuncu ve yirmibeşinci sayfalarda yer aldığı görülmektedir.

1993'de Türkiye Gazetesi'nin konu ile ilgili habere **yer verdiği sayfalara** bakılacak olursa; Türkiye Gazetesi'nin 1993 yılında Uğur Mumcu'nun ölümü ile ilgili olarak 16 haberin birinci sayfada yer aldığı, 12 haberin onbirinci sayfada bulunduğu ve 3 haberin onikinci sayfada yer aldığı görülmektedir.

Türkiye Gazetesi'nin 1993-1994-1995-1996-1997 yıllarında Uğur Mumcu'nun ölümü ile ilgili olarak, 17 haberin birinci sayfada yer aldığı, 12 haberin onbirinci sayfada bulunduğu, 3 haberin onikinci sayfada yer aldığı ve 1 haberin sekizinci sayfada bulunduğu görülmektedir.

Uğur Mumcu'nun ölüm yılı olan ve çalışma kapsamında bulunan 1993 yılında Zaman Gazetesi'nde konu ile ilgili haberlere **yer verilen sayfalara** bakıldığında; Zaman Gazetesi'nin 1993 yılında Uğur Mumcu'nun ölümü ile ilgili olarak 44 haberin birinci sayfada yer aldığı, 16 haberin sekizinci sayfada bulunduğu, 13 haberin dokuzuncu sayfada yer aldığı, Uğur Mumcu'nun ölümü ile ilgili olarak 12 haberin üçüncü sayfada bulunduğu, 4 haberin ondördüncü sayfada yer aldığı ve 2 haberin onuncu sayfada bulunduğu görülmektedir.

Zaman Gazetesi'nin 1993-1994-1995-1996-1997 yıllarında Uğur Mumcu'nun ölümü ile ilgili olarak, 50 haberin birinci sayfada yer aldığı, 18 haberin sekizinci sayfada bulunduğu, 17 haberin üçüncü sayfada yer aldığı, Uğur Mumcu'nun ölümü ile ilgili olarak 14 haberin dokuzuncu sayfada bulunduğu, 7 haberin onuncu sayfada yer aldığı, 4 haberin ondördüncü sayfada bulunduğu ve 2 haberin onbirinci sayfada yer aldığı görülmektedir.

Uğur Mumcu'nun ölüm ve ölüm yıldönümlerinde çalışma için belirlenen ve incelenen gazetelerde haber sayısı, haber alanı, haber konumu, sayfa sayısı açısından değerlendirmenin yanı sıra haberlerin içerik açısından nasıl bir farklılık başka bir anlatımla Uğur Mumcu'nun ölümü ile ilgili olarak kamuoyuna haberin nasıl sunulduğu ve gündemin hangi açıdan belirlendiği ve gündemde nasıl kaldığı noktalarına değinilmesi gerekirse;

Cumhuriyet 25 Ocak 1993

- Sürekli tehdit altında yaşayan Uğur Mumcu eşi ve çocuklarını korumak amacıyla her zaman otomobiline önceden binerdi. Eşiyle birlikte hasta ziyareti için saat 13.15'de evinden çıkan Uğur Mumcu kontağı çevirdiği an tahrip gücü yüksek bir bombanın patlamasıyla paramparça oldu.
- Uğur Mumcu'ya yapılan suikastı saldırıdan hemen sonra İslami Kurtuluş Örgütü üstlendi. Mumcu ölümü radyo ve televizyonlardan yayımlandıktan sonra 'İslami Büyük Doğu Akıncılar Cephesi ve PKK' gazeteleri arayarak 'Mumcu'yu cezalandırdık' dediler. DGM Başsavcısı Demiral, İslami

Kurtuluş Örgütü'nün İran yanlısı İslami Cihad Örgütü'nün yan kuruluşu olduğunu belirterek kesinlikle yabancı işi" dedi

- ❑ Gazetemiz İmtiyaz sahibi Berin Nadi, yazarımız Uğur Mumcu'nun suikast sonucu öldürülmesiyle ilgili olarak "Atatürk ilkelerini savunmaktan başka, suçu yoktu, çok dürüst bir insandı" dedi
- ❑ Halktan büyük tepki: Katiller bulunsun hesap sorulsun. Gazetemiz yazarı Uğur Mumcu'nun öldürülmesi yurt içinde ve dışında şiddetle lanetlendi. Gazetemize gelen okurlar katillerin bulunması için imza kampanyası başlattı. Ankara ve İzmir'de yürüyüş yapıldı.
- ❑ Cumhurbaşkanı Özal: Nefretle kınıyorum Başbakan Demirel: Bu bir cinayettir, bombayı koyanlar bulup çıkarılır SHP Lideri İnönü: İnsanlık aleyhinde bir cinayet TBMM Başkanı Cindoruk: Türk basını seçkin bir üyesini daha şehit verdi DSP Genel Başkanı Ecevit: Cinayetleri işleyenleri tarih lanetle anacaktır.
- ❑ Uluslararası haber ajansları, suikastın ardından, haberi acil koduyla tüm dünyaya geçtiler. İngiliz haber ajansı Reuter, Mumcu'nun olayların üstüne giden araştırmacılığını vurgularken Fransız haber ajansı AFP ile AP yazarımızdan "Türkiye'nin önde gelen, ünlü gazetecilerinden" diye söz ettiler.
- ❑ Cenaze Çarşamba günü

Cumhuriyet 24 Şubat 1993

- ❑ Mumcu cinayeti bir ayını doldurdu
- ❑ Yetkililerden, soruşturmayı yürütenlere kadar, "failer mutlaka yakalanacak" yolunda yapılan açıklamalar, bir aydır devam eden soruşturmada somut bir bulgu elde edilememesi üzerine, bu gün yerini belirsizliğe bıraktı

Cumhuriyet 24 Ocak 1994

- ❑ Demirel: Cinayetler aydınlatılmalı. Mumcu'nun katledilişinin birinci yılında Cumhurbaşkanı Demirel soruşturma makamlarına güvence verdi. "Suçu işleyen kim olursa olsun tüm cinayetlerin aydınlatılmasını her zaman istedim ve istemeye devam edeceğim
- ❑ Resmi Makamlar, Mumcu soruşturmasına ilişkin gelişmeler konusunda yöneltilen sorular karşısında, "susmayı" tercih ettiler
- ❑ Demiral'a görevden el çektirilsin. Adalet Bakanı'na izleme kurulumuz adına yaptığımız yazılı bir başvuru ile Ankara DGM Başsavcısı Nusret Demiral ve görevlendirdiği ekibin Mumcu soruşturması görevden alınması için gerekli girişimlerde bulunulması istenilmiştir
- ❑ Mumcu cinayetini İzleme Kurulu'nun yaptığı açıklamada "Uğur Mumcu cinayetinin karanlıkta bırakılması, devletin açık bir zaafı olacaktır" denildi
- ❑ Mumcu'nun İsrail'de eğitilmiş CIA ajanlarınca öldürüldüğünü öne süren ve basına sızdırılan MİT belgesinin gerçekliği tartışılıyor
- ❑ CHP Şişli Örgütü Mumcu anısına Uğur Mumcu Anıtı'nda meşalelerle nöbet tutuyor
- ❑ Yazarımız bugün de Ankara, İstanbul, İzmir başta olmak üzere bir çok ilde çeşitli etkinliklerle anılacak
- ❑ Demirel: Mumcu Kuvayı Milliyeci dürüstlük anıtı. Cumhurbaşkanı Süleyman Demirel, yazarımız Uğur Mumcu'nun ölümünün 1. yıldönümü nedeniyle Mumcu'nun eşi Güldal Mumcu'ya gönderdiği mesajda, "Menfur bir saldırıyla onu ölümsüzlüğe gönderen hainler, mutlaka bulunacaktır" dedi
- ❑ Uğur Mumcu suikastının "süpriz tanığı" Ayhan Aydın iftira suçundan yargılanıyor
- ❑ SHP'nin eski Genel Başkanı Erdal İnönü 24 Ocak 1993 tarihinde, Başbakan Yardımcılığı görevinde iken, Uğur Mumcu cinayetinin aydınlatılmasını, bir "namus borcu" olarak gördüğünü açıklamıştı
- ❑ Yazarımız Uğur Mumcu'nun 24 Ocak 1993 tarihinde katledilmesi üzerine, devlet ve hükümet sözcülerinin cinayete ilişkin açıklamalarındaki ortak nokta, katil ya da katillerin bulunacağı

Cumhuriyet 23 Şubat 1994

- ❑ Çorum RP adayı: Uğur Mumcu Caddesi'nin adını değiştireceğiz. Refah Partisi Belediye Başkan Adayı Prof. Dr. Arif Ersoy, "Belediyeyi alırsak Uğur Mumcu Caddesi'nin adını değiştireceğiz" dedi

Cumhuriyet 24 Ocak 1995

- ❑ Uğur Mumcu'yu anarken bir kez daha soruyoruz KATİLLER NEREDE?
- ❑ Mumcu imzaları Meclis'te Uğur Mumcu'nun katillerinin bulunması amacıyla toplanan 1 milyonu aşkın imza Uğur Mumcu Cinayetini İzleme Komitesi adına Önder Sav tarafından TBMM Başkanı Cindoruk'a verildi
- ❑ TBMM Komisyonu'ndan yeni iddialar: Poliste koordinasyon yok. Bombalı suikast sonucu 2 yıl önce yaşamını yitiren gazetemiz yazarı Uğur Mumcu'nun katilleri hala bulunamazken cinayet soruşturmasını yürüten emniyet birimlerinin arasında "koordinasyonsuzluk" olduğuna ilişkin belgelere yenileri eklendi

- ❑ Türkiye Büyük Millet Meclisi Faili Meçhul Cinayetler Araştırma Komisyonu Uğur Mumcu suikastına karıştıkları ileri sürülen bazı İslami Hareket Örgütü üyelerinin ifadeleri konusunda. Ankara ve İstanbul Emniyet Müdürlükleri arasında. "bilgi akışı açısından kopukluk olduğunu" ortaya çıkardı
- ❑ Ankara'da bugün Uğur Mumcu'nun evinin önünde 13.30'da. İstanbul'da gazetemiz bahçesinde 11.30'da tören düzenlenecek
- ❑ Devlet Bakanı Köylüoğlu: 'Faili meçhul cinayetler hükümet için büyükayıp' Köylüoğlu. Mumcu'nun öldürülmesinden sonra. dönemin hükümet yetkilileri tarafından faillerin yakalanacağına dair 'namus' ve 'onur' sözleri verildiğini anımsattı
- ❑ DYP Kırıkkale Milletvekili Avundukoğlu'ndan Mumcu suikastı için hükümete ağır suçlama Gayri ciddi soruşturma. delilleri karartır. TBMM Faili Meçhul Siyasi Cinayetler Araştırma Komisyonu Başkanı ve DYP Kırıkkale Milletvekili Sadık Avundukoğlu. Uğur Mumcu suikastına ilişkin soruşturmayı yürüten makamları. görev ve yetkilerinin gereğini tam olarak yerine getirmeye çağırdı
- ❑ Ülkü Coşkun'dan tuhaf soru: Mumcu'nun telefonları dinleniyor mu? Mumcu suikastını soruşturan savcı Ülkü Coşkun. "Mumcu'ya gelen tehdit telefonlarının tespit edilip. bildirilmesini" istedi
- ❑ İHD Genel Başkanı Akın Birdal Faili meçhuller sistematik oldu. İHD Genel Başkanı Akın Birdal. gazetemiz yazarı. Uğur Mumcu'nun öldürülüşünün üzerinden iki yıl geçmesine karşın faillerinin bulunmayışının. sistematikleşen "faili meçhul" cinayetleri özendirdiğini söyledi

Cumhuriyet 3 Şubat 1995

- ❑ Karanlık güçlerin yönettiği silahlı ve bombalı saldırılarla katledilen ve failleri hala bulunamayan demokrasi şehitleri Prof. Dr. Muammer Aksoy ve Uğur Mumcu için Almanya'nın Köln kentinde düzenlenen anma toplantısında "Aksoy ve Mumcu gibi aydınlanmacıların anısına bağlı olanlara düşen en büyük görevin. onların savunduğunu savunmak ve eylemlerini sürdürmek" olduğunu vurguladı

Cumhuriyet 24 Ocak 1996

- ❑ Öldürülmesinin 3. yılında cinayetle ilgili bir ipucu bulunamadı UĞUR MUMCU YAŞIYOR
- ❑ İstanbul Devlet Güvenlik Mahkemesi tarafından sürdürülen İslami hareket Örgütü soruşturmasında. örgütün adının cinayete karışmasına karşın. Mumcu'nun öldürülmesiyle ilgili bir sorgulama yapılmadığı öğrenildi
- ❑ Ankara'da saat 13.30'da "Uğur Mumcu'yu Anma Töreni" ile başlayacak etkinlikler. 31 Ocak çarşamba günü "Muammer Aksoy'u Anma Töreni" ile sona erecek
- ❑ Soruşturma. 3 savcı eskitti
- ❑ Gazetemiz yazarı Uğur Mumcu'nun öldürülmesinin 3. yılında. cinayetle ilgili bir ipucu bulunamazken: Ankara ve İstanbul Devlet Güvenlik Mahkemeleri arasında bu konuda yaşanan koordinasyon kopukluğunun. soruşturmanın ilerlemesini engellediği kaydedildi
- ❑ Güldal Mumcu ve çocuklarının İçişleri Bakanı aleyhine açtığı manevi tazminat davasının duruşması. dava dilekçesinin verilmesinin üzerinden 22 ay geçmesine karşın yapılmadı

Cumhuriyet 24 Şubat 1996

- ❑ Uğur Mumcu suikastının üzerinden 37 ay geçti
- ❑ Olayın meydana geldiği 24 Ocak 1993 tarihinden bu yana işbaşına gelen 6 hükümet. suikastı aydınlatmayı başaramazken. gözler kurulması beklenen yeni hükümete çevrildi

Cumhuriyet 24 Ocak 1997

- ❑ Çetelerin yıllar önce ortaya çıkan Uğur Mumcu'yu öldürülüşünün 4. yılında anıyoruz DAHA ÇOK ÖZLÜYORUZ
- ❑ Araştırmacı gazeteciliğin Türkiye'deki en önemli yapıtlarını binlerce yazısı. onlarca kitabıyla sergileyen: ünü dünyaya yayılan; terörünün. uluslararası silah ve uyuşturucu kaçakçılarının. yosuzlukların üzerine giden yazarımız Uğur Mumcu'nun katledilmesine ilişkin soruşturmada somut bir ilerleme sağlanamazken. bazı dikkat çeken bulguların üzerine gidilmedi
- ❑ Türkiye'nin dört bir yanında çok sayıda kuruluş. siyasi parti ve sivil toplum örgütü yürüyüş. sempozyum. dia gösterimi. dinleti ve panellerle Uğur Mumcu'yu anıyor Ankara'da evinin önünde anılacak İzmir'de yürüyüş yapılacak Özgürlük kavgası sürdüreceğiz CHP İstanbul Örgütü'nün düzenlediği Uğur Mumcu yürüyüşüne binlerce kişi katıldı. Çok sayıda CHP milletvekilinin katıldığı yürüyüşte. yurttaşlar "Uğur'lar ölmez", "Türkiye laikdir, laik kalacak", "Katiller bulunsun. hesap sorulsun", "Uğurlar burada, çeteler nerede" ve "Susma sustukça sıra sana gelecek" sloganlarını attılar
- ❑ Mumcu'nun öldürülmesinden bu yana 4 başbakan, 7 İçişleri, 5 Adalet Bakanı, 4 savcı değişti...

- ❑ Cumhuriyet gazetesi, Uğur Mumcu Araştırmacı Gazetecilik Vakfı (um:ag), kitle örgütleri, bazı siyasi partiler, yerel yönetimler ve meslek kuruluşlarının katılımıyla Ankara'da düzenlenen etkinlikler bugün başlıyor
- ❑ Mumcu katledildikten sonra dönemin sorumluları, katillerin bulunacağına söz verdi. Aradan geçen süre içinde her işbaşına gelen aynı sözü verdi

Cumhuriyet 24 Şubat 1997

- ❑ Katledilmesinin üzerinden 49 ay geçmesine karşın soruşturmada ilerleme kaydedilmedi
- ❑ TBMM Uğur Mumcu Cinayetini Araştırma Komisyonu'nun Milli İstihbarat Teşkilatı'ndan (MİT) Uğur Mumcu suikastı ile ilgili bilgi belge istemine gönderilen yanıtta, "teşkilatın elinde Uğur Mumcu cinayetiyle ilgili hiçbir belge olmadığını" bildirdi

Milli Gazete 25 Ocak 1993

- ❑ Uğur Mumcu Ankara'da öldürüldü. Cumhuriyet gazetesi yazarlarından Uğur Mumcu arabasına yerleştirilen tahrir gücü yüksek bir bomba ile öldürüldü
- ❑ Genellikle mafya, yolsuzluklar ve Papa suikastı üzerine yazdıklarıyla tanınan Mumcu'nun öldürülmesini üstlenenler arasında İKO (İslami Kurtuluş Örgütü) adlı bir örgütte bulunuyor
- ❑ Uğur Mumcu'nun öldürülmesine tepki duyan bir çok çevre sadece terör elemanlarını kınamakla yetinmiyor. "iktidarım" diyenleri bu menfur saldırının arkasındaki gücü bir an önce ortaya çıkarılmasını istiyor
- ❑ Olayı İslami Kurtuluş Örgütü üstlendi. Mumcu'nun özgeçmişi. Demirel: "Bu bir cinayettir".
- ❑ Erbakan: Suikastı telin ediyorum

Milli Gazete 22 Şubat 1993

- ❑ (TBMM'de geçen Hafta) Gazeteci Uğur Mumcu'nun öldürülmesi ve laikliğin gövde gösterisi. Adnan Kahveci, eşi ve kızının trafik kazasında vefat. Mümin Gençoğlu'nun Kahveci'nin cenazesine giderken trafik canavarına yakalanması, son olarak da Jandarma genel Konutarı Orgeneral Eşref Bitlis ve 4 subayın feci şekilde bir uçak kazasında vefat etmeleri hem fert hem de toplum olarak bir ikaz olarak algılamamız gereken olaylar

Milli Gazete 25 Ocak 1996

- ❑ Yıllardır işlenen cinayetlerin faillerinin bulunmaması Türkiye'yi tam bir faili meçhuller diyarına çevirdi
- ❑ 24 Ocak 1993'te Renault marka bir otomobilin patlaması sonucu Gazeteci-Yazar Uğur Mumcu hayatını kaybediyor.
- ❑ Yine ay, Ocak ayı. Bu sefer tarih 9 Ocak 1996 Terör Sabancıların ikiz gökdelenlerine kadar giriyor.
- ❑ Yine tarih aynı ayı gösteriyor. 14 Ocak 1996 sol görüşlü Evrensel Gazetesi muhabiri Metin Göktepe bir büfenin yakınında ölü bulunuyor. Olayın ilk günü kopartılan yaygara suçlanan masumlar ve ardından sıfıra sıfır elde var yine sıfır hikayesi...

Milli Gazete 4 Şubat 1997

- ❑ TBMM Uğur Mumcu Cinayetini Araştırma Komisyonu Başkanı Ersönmez Yarbay, "Hepimiz tehdit altında yaşamaktan kurtulmamız için faili meçhul cinayetlerin aydınlatılması lazım" dedi

Milliyet 25 Ocak 1993

- ❑ Cumhuriyet gazetesi yazarı, araştırmacı, hukukçu Uğur Mumcu dün 13.30 sıralarında otomobiline yerleştirilen bombanın patlaması sonucu öldü
- ❑ Olayı, İslami Kurtuluş adlı bir örgüt üstlendi. Cinayetin duyulması üzerine, Türk basını ve kamuoyu mateme gömüldü
- ❑ Olaydan sonra, gazeteleri arayan bir kişi suikasti İslami Kurtuluş Örgütü adına üstlendiklerini söyledi. Edinilen bilgilere göre Mumcu son olarak PKK Ve APO ile ilgili bir çalışma hazırlıyordu

Milliyet 1 Şubat 1994

- ❑ "Aksoy ve Mumcu, intikam değil, adalet bekliyor"

Milliyet 24 Ocak 1995

- ❑ Uğur Mumcu cinayeti soruşturmasında, bir tutanakta daha tarih tarifati yapıldığı ortaya çıktı
- ❑ TBMM Faili Meçhul Cinayetleri Araştırma Komisyonu Uğur Mumcu cinayetiyle birlikte ismi anılmaya başlayan İslami Hareket Örgütü'ne (İHÖ) yönelik operasyonlarla ilgili bir dizi tutanak tahrifatı belgelendi
- ❑ Uğur Mumcu cinayetinin çözümlenmesi için yetkililerin daha duyarlı davranmaya çağırın yaklaşık bir milyon imza "Uğur Mumcu Cinayeti Komisyonu üyeleri tarafından TBMM Başkanı, Cindoruk'a verildi

Milliyet 22 Şubat 1995

- ❑ Gazeteci-yazar Uğur Mumcu'nun öldürülmesinde yalancı tanıklıktan yargılanan Ayhan Aydın'ın suçladığı Mehmet Ali Şeker'le Ayhan Usta'nın adreslerinin belirlenmesi istendi
- ❑ Suikastle ilgili MİT raporunda "Cinayeti, Türkiye'de teröre karşı alınan mesafeyi etkisiz kılmak isteyen dış odakların organize ettiği belirtildi

Sabah 25 Ocak 1993

- ❑ Cumhuriyet Gazetesi yazarı Uğur Mumcu dün 12.25'de Ankara'daki evinin önünde otomobiliyle birlikte havaya uçurularak öldürüldü. Suikasti İslami Kurtuluş üstlendi
- ❑ 50 yaşındaki Uğur Mumcu, Hukuk Fakültesi asistanlığından sonra gazeteciliğe başladı. Mücadeleci üslubuyla tanınan Mumcu Mafya, uyuşturucu ve silah kaçakçılığı, Papa suikasti ve terörö konularındaki yazıları ve araştırmalarıyla büyük ilgi toplamıştı
- ❑ Demirel: Kim yaptıysa yakalanacak Demirel şöyle dedi: "değerli gazeteci, yazar Uğur Mumcu, bir cinayete kurban gitmiştir. Cinayeti kimin işlediği meydana çıkar, çıkartılır. Cumhuriyet gazetesine ve basın ailesine başsağlığı diliyorum"
- ❑ Cinayeti dünyaya ilk İngiliz Reuter ajansı duyurdu
- ❑ İsraili diplomat da aynı bombayla öldürülmüştü
- ❑ Emniyet Genel Müdürü Yılmaz Ergun, Başbakan Demirel'e suikastle ilgili bilgi verirken, "Uğur Mumcu'nun otomobiline yerleştirilen ve kantağa bağlanan bombanın benzeri, daha önce Ankara'da İsrail Büyükelçiliği'nde görevli diplomat Ehud Sedam ve Amerikalı çavuş Marvich'e Hoşdere'de düzenlenen suikastlerde de kullanıldı" dedi
- ❑ Uğur Mumcu'nun eşi Gürdal Hanım, Başbakan Yardımcısı İnönü'ye bilgi verirken eşinin bir süredir PKK tarafından birkaç kez tehdit edildiğini söyledi
- ❑ Polis, korkunç suikastte Çekoslovak yapımı "Semtex" plastik patlayıcı kullanıldığını sanıldığını söyledi
- ❑ AFP muhabiri olayın gördü tanığı oldu
- ❑ Yabancı haber ajansları, gazeteci yazar Uğur Mumcu'nun öldürülmesini suikastin duyulmasından çok kısa bir süre sonra abonelerine iletiler

Sabah 17 Şubat 1993

- ❑ Hizbullah'ın askeri kanadının lideri Musavi şöyle diyor: "Türkiye'de hiçbir terör eylemi yapmıyoruz. Mumcu cinayetini de biz işlemedik"

Sabah 24 Ocak 1994

- ❑ Uğur Mumcu (1942-1993) demokrasi düşmanları tarafından katledilen, Türk basınının değerli temsilcisi Uğur Mumcu'yu, aramızdan ayrılışının yıldönümünde derin acıyla ve saygıyla anıyoruz
- ❑ Gazeteci-yazar Uğur Mumcu'nun haince öldürülmesinin ardından tam bir yıl geçti katilleri var, bir iz yok. Ama O'nu sevenler unutmadılar.
- ❑ Uğur Mumcu Cinayeti İzleme Kurulu Başkanı Avukat Halit Çelenk, aradan bir yıl geçmesine rağmen bir arpa boyu bile yol alınmadığını savunarak, Ankara DGM Başsavcısı Nusret Demiral ve görevlendirdiği ekibin Mumcu soruşturmasından alınmasını istedi

Sabah 24 Ocak 1995

- ❑ Cumhurbaşkanı Süleyman Demirel, gazeteci-yazar Uğur Mumcu'nun bombalı suikast sonucu öldürülüşünün 2. yıldönümünde eşi Güldal Mumcu'ya bir mesaj gönderdi. "Alçakça bir suikast sonucu yitirdiğimiz değerli eşiniz, Türk basınının araştırmacı, titiz ve dürüst mensubu, Atatürk Türkiye'sinin yılmaz savunucusu Uğur Mumcu'yu ebediyete intikalinin ikinci yılında rahmetle anıyor, size ve yakınlarına metanet, sabır dileklerini yineliyorum" dedi

Sabah 23 Ocak 1996

- ❑ Gazeteci-yazar Uğur Mumcu, öldürülüşünün 3. yıldönümü nedeniyle yarın bir dizi etkinliklerle anılacak

Sabah 16 Şubat 1996

- ❑ Ankara Devlet Güvenlik Mahkemesi (DGM) Başsavcılığınca Uğur Mumcu cinayeti soruşturması çerçevesinde aranan Şefik Polat'ın Almanya'da saklandığı bildirildi

Sabah 24 Ocak 1997

- ❑ Tarihte 24 Ocak1993 Gazeteci-yazar, araştırmacı Uğur Mumcu Ankara'da arabasına konan bir bombanın patlamasıyla öldü
- ❑ Gazeteci-yazar Uğur Mumcu, ölümünün dördüncü yıldönümü olan bugün törenlerle anılacak. Bütün faili meçhul cinayetlerin ardından söylediği gibi "Katiller bulunacak" sözü verilmişti. Geçen 4 yıl içinde ne verilen sözler tuıldı ne de faili meçhulcinayetler sona erdi

Sabah 4 Şubat 1997

- ❑ Meclis U.M: Cinayetini Araştırma Komisyonu Başkanı Ersönmez Yarbay, "Hepimizin tehdit altında yaşamaktan kurtulmamız için faili meçhul cinayetlerin aydınlanması lazım" dedi

Türkiye 26 Ocak 1993

- ❑ Katili ihbar edene görülmemiş ödül var "Mumcu suikasti" şimdilik kördüğüm Her türlü ipucu değerlendirilirken gözaltına alınanlar açıklanmıyor İçişleri Bakanı Sezgin, olayın çözümlenmesinde yardımcı olacak vatandaşlara, emniyet tarihinde görülmemiş ödül verileceğini söyledi
- ❑ SHP Genel Sekreteri Cevdet Selvi "Mumcu'nun öldürülmesinin, Türkiye'de oynanmak istenen oyunların bir parçası olduğuna inanıyoruz."
- ❑ Demokrat Parti Genel Başkanı Hayrettin Erkmen "olayın hukuk düzenine, fikir özgürlüğüne karşı düzenlenmiş bir suikast olduğunu"
- ❑ MEB Köksal Toptan, "Uğur Mumcu'nun, çağımızda zor bulunan bir insan tipi olduğunu"
- ❑ KKTC Cumhurbaşkanı Rauf Denktaş, KKTC Başbakanı Derviş Eroğlu, KKTC Meclis Başkanı Hakkı Atun "saldırını nefretle kınadıklarını"
- ❑ Önder Sav (Türkiye Barolar Birliği Başkanı): Uğur Mumcu'yu öldüren bomba, özgür düşüncüyü, laik Türk toplumunu, Atatürk ilkelerini, demokratik hukuk devletini ve demokrasiyi kundaklamıştır. Bizi sindireceklerini sanıyorlar aldanyorlar
- ❑ Hasan Mezarıcı: Tek kelimeyle vahşet
- ❑ The Independent gazetesi, "Mumcu'nun öldürülmesi ile Türk gazeteciliğinde bir dönem kapandı" ifadesini kullandı

Türkiye 7 Şubat 1993

- ❑ İçişleri Bakanı İsmet Sezgin: Kontrgerilla'yı ispat edin istifa edeyim İçişleri Bakanı, Türkiye'de kesinlikle Kontrgerilla olmadığını, İslamiyet'in de terörle ilgisinin bulunmadığını ifade etti

Türkiye 25 Ocak 1995

- ❑ Bombalı suikast sonucu hayatını kaybeden Cumhuriyet Gazetesi yazarı Uğur Mumcu, ölümünün ikinci yıl dönümünde anıldı
- ❑ Cumhurbaşkanı Demirel: TBMM Başkanı Cindoruk başta olmak üzere bazı parti liderleri ile kuruluşlarda mesaj ve bildiri yayınladı Demirel: "eninde sonunda bulunacaklar"
- ❑ TGC: "tavır umut verici değil"

Zaman 25 Ocak 1993

- ❑ Muammer Aksoy'la başlayan dış tezgahlı faili meçhul cinayetlere bir halka daha...Terör Uğur Mumcu'yu da vurdu Emniyet Müdürlüğü yetkililerince suikastın profesyonelce işlendiğine dikkat çekti
- ❑ Türkiye, Gazeteci cinayetinde dünya ikincisi Mumcu, öldürülen 13. Gazeteci Son bir yıl içinde dünyada yetmiş civarında gazeteci öldürüldü. Türkiye en çok gazeteci öldürülen ikinci ülke oldu. Türkiye'de Mumcu'yla birlikte son bir yıl zarfında 13 gazeteci öldürüldü Türkiye Bosna-Hersek'ten sonra en çok gazetecinin öldürüldüğü ülkeler arasında ikinci sırada yer aldı
- ❑ Sezgin: "İhbarcılar ödüllendirilecek" İçişleri Bakanı Sezgin: "Yabancı parmağı ağırlık kazandı" İçişleri Bakanı İsmet Sezgin, Uğur Mumcu cinayetinde yabancı parmağı bulunduğunun ağırlık kazandığını söyledi
- ❑ Demiral: "Soruşturma sürüyor"
- ❑ Cenazesi yarın kaldırılacak
- ❑ Mumcu suikastinin görüldüğü TBMM'de karanlık güçlerin oyunlarına dikkat çekerek suçluların ortaya çıkarılması istendi Toplumda husumet hedefleniyor: Mumcu cinayetinin gündeme geldiği TBMM Genel Kurulu'nda konuşmacılar, suikastın, toplumda huzursuzluk ortamı oluşturmak isteyen mihraklar tarafından gerçekleştirildiğini bildirdiler
- ❑ Mumcu'nun avukatı Emin Değer, BBC'de yaptığı konuşmada suikastı üstlenen telefonların "PKK ya da İslami örgütler yapmış olabilir" diye hedef şaşırttığını belirterek, "Esas failer gizleniyor. Bundan böyle Türkiye'de olaylar yeni bir darbeye yol açacak biçimde gelişirse, bunun üzerinde düşünülmesi" dedi
- ❑ 12 Mart'ın askeri savcısı DYP Ankara Milletvekili Baki Tuğ, Uğur Mumcu'nun PKK lideri Abdullah Öcalan'la MİT arasındaki ilişkiyi araştırdığını ve bu konuda 15 gün önce bir öğle yemeğinde kendisinden de yardım istediğini söyleyerek suikastın arkasında PKK olabileceğini iddia etti
- ❑ Prof. Dr. Mahir Kaynak, Mumcu'nun Türkiye'de dini veya dini olmayan herhangi bir grup veya örgütçe değil, bir dış istihbarat servisi tarafından 'çok şey bildiği için' öldürüldüğünü öne sürerek

"Bu çok bilgiyi nereden elde ediyordu? Bu nokta çözülsürse cinayetin aydınlanmasında önemli bir mesafe alınabilir" diye konuştu

- ❑ İşçi Partisi Genel Başkanı Doğu Perinçek, Mumcu suikastını Türkiye'yi Ortadoğu'da belli bir misyona sokmak isteyen ABD'nin "İstersem istikrarını bozabilirim" şeklindeki bir ikazı olarak değerlendirdi

Zaman 16 Şubat 1993

- ❑ PKK'nın askeri kanadı ERNK'nın açıklaması: Mumcu cinayeti kontrgerilla tezgahı Uğur Mumcu cinayeti ile ilgili olarak bir bildiri yayınlayan bölücü terör örgütü PKK faili meçhul olayları kontrgerillanın işlediğini, bu yolda emrindeki Hizbullah ve benzeri İslami örgütleri kullandığını açıkladı

Zaman 24 Ocak 1995

- ❑ Öldürülüşünün üzerinden iki yıl geçmesine rağmen, katillerin bulunması yönündeki çalışmalar bir arpa boyu kadar bile ilerlemedi
- ❑ Cinayetlerin soruşturulmasını takip etmek ve kamuoyunun gündeminde tutulmak gayesiyle kurulan Mumcu'nun katillerini İzleme Komitesi'nin, SHP eski Milletvekili Ömer Çiftçi'nin açıklaması konusunda üyeler arasında anlaşmazlığa düşülmesi yüzünden dağıldığı ortaya çıktı

Zaman 24 Ocak 1996

- ❑ Üç yıl önce elim bir suikasta uğrayan gazeteci Uğur Mumcu'nun katilleri hala bulunamadı
- ❑ Suikast sonucu hayatını kaybeden Mumcu'nun faileri konusunda, devletten PKK'ya, sözde Hizbullah örgütünden mafyaya, CIA'dan MOSSAD'a ve Almanya'ya kadar birçok senaryo üretiliyor

Zaman 24 Ocak 1997

- ❑ Aydınlatılması sakıncalı bir suikast

Zaman 17 Şubat 1997

- ❑ "Mumcu'yu MİT öldürdü" İtirafçılar Murat Demir ve Murat İpek, Uğur Mumcu'yu öldüren bomba uzmanını çok yakından tanıdıklarını iddia ettiler "Uğur Mumcu'yu öldüren bombacı MİT'e bağlı olarak çalışıyordu"

Çalışma için belirlenen gazetelerin ideolojik görüşleri, hedef kitleleri, tirajları ve Uğur Mumcu'nun ölümüne ilişkin yaklaşımları Ek-1'de daha ayrıntılı olarak verilmesinin yanı sıra, çalışma sınırlılığında da belirtildiği üzere Uğur Mumcu'nun ölüm günü olan 23 Ocak günü baz alınarak bir aylık periyot içinde 23 Ocak ve 24 Şubat günlerinde yer alan haberler bölümünde yer almaktadır.

Uğur Mumcu'nun ölümünün süpriz niteliği taşıması, Mumcu'nun kişiliği, çalışmaları, elitliliği göz önüne alındığında; olayın bütün kitle iletişim araçlarında ilk haber, yazılı basında ise birinci sayfadan manşetten verilmesi Mumcu olayının öneminin bir göstergesi durumundadır.

11.7. Uğur Mumcu'nun Ölüm ve Ölüm Yıldönümlerinde Türk Basınında Haber Değer Kuramları Açısından Değerlendirilmesi

Kitle iletişim araçlarının haberleri seçmesi ve gündeme getirmesi için Galtung ve Ruge'un belirlediği ölçütler doğrultusunda, Uğur Mumcu'nun ölüm ve ölüm yıldönümlerinde Türk basınında yer alan haberlerin haber değer kuramları açısından değerlendirilmesi gerekirse;

Galtung ve Ruge'un belirlediği haber değer kuramlarından; konulaştırma, olayın önemi, olayın kaynağının statüsü, olayın süpriz niteliği, olayın yapısı, kriminellik, olayın kişileştirilmesi çalışmada değerlendirilecektir.

Uğur Mumcu'nun ölüm ve ölüm yıldönümlerinde belirlenen gazetelerde yer alan haber sayılarına bakılması gerekirse;

Uğur Mumcu'nun ölüm yılı olan 1993 yılında Türk basınında yer alan haber sayıları; Cumhuriyet Gazetesinde 125, Sabah Gazetesinde 114, Milli Gazete ve Zaman Gazetesinde 91, Milliyet Gazetesinde 89 ve Türkiye Gazetesinde 31 haber bulunmaktadır.

Uğur Mumcu'nun ölüm yıl dönümü olan 1994-1995-1996-1997 yılında Türk basınında yer alan haber sayıları; Cumhuriyet Gazetesi 129, Zaman Gazetesi, 23, Sabah Gazetesi 19, Milliyet Gazetesinde 18, Milli Gazetede 5 ve Türkiye Gazetesinde 2 haber bulunmaktadır.

Uğur Mumcu'nun ölüm ve ölüm yıldönümlerinde Türk basınında yer alan haber sayıları; Cumhuriyet Gazetesinde 254, Sabah Gazetesinde 133, Zaman Gazetesinde 114, Milliyet Gazetesinde 107, Milli Gazete'de 96 ve Türkiye Gazetesinde 33 haber bulunmaktadır.

Konulaştırma

Mutlak yoğunluk, yoğunluğun artması şeklinde ifade edilebilir. Olay veya konunun yoğunluğu konulaştırmayı daha kolay hale getirecektir.

GAZETELER	Konulaştırma Var (%)	Konulaştırma Yok (%)
Cumhuriyet Haber Toplamı: 125	122 - %97	3 - %3

Milli Gazete Haber Toplamı: 91	84 - %92	7 - %8
Milliyet Haber Toplamı: 89	85 - %95	4 - %5
Sabah Haber Toplamı: 114	109 - %95	5 - %5
Türkiye Haber Toplamı: 31	23 - %74	8 - %26
Zaman Haber Toplamı: 91	86 - %94	5 - %6

Tablo: 13-a Gazetelerdeki Uğur Mumcu'nun Ölüm ve Ölüm Yıldönümleri İle İlgili Haberlerin Konulaştırma Faktörüne İlişkin Dağılımı (24 Ocak 1993 - 24 Şubat 1993)

GAZETELER	Konulaştırma Var (%)	Konulaştırma Yok (%)
Cumhuriyet Haber Toplamı: 129	124 - %96	4 - %4
Milli Gazete Haber Toplamı: 5	3 - %60	2 - %40
Milliyet Haber Toplamı: 18	15 - %83	3 - %17
Sabah Haber Toplamı: 19	16 - %84	3 - %16
Türkiye Haber Toplamı: 2	2 - %100	- -
Zaman Haber Toplamı: 23	19 - %82	4 - %18

Tablo: 13-b Gazetelerdeki Uğur Mumcu'nun Ölüm ve Ölüm Yıldönümleri İle İlgili Haberlerin Konulaştırma Faktörüne İlişkin Dağılımı (24 Ocak/24 Şubat 1994 - 24 Ocak/24 Şubat 1995 - 24 Ocak/24 Şubat 1996 - 24 Ocak/24 Şubat 1997)

GAZETELER	Konulaştırma Var (%)	Konulaştırma Yok (%)
Cumhuriyet Haber Toplamı: 254	247 - %97	7 - %3
Milli Gazete Haber Toplamı: 96	87 - %90	9 - %10
Milliyet Haber Toplamı: 107	100 - %93	7 - %7

Sabah Haber Toplamı: 133	125 - %93	8 - %7
Türkiye Haber Toplamı: 33	25 - %75	8 - %25
Zaman Haber Toplamı: 114	105 - %92	9 - %8

Tablo: 13-c Gazetelerdeki Uğur Mumcu'nun Ölüm ve Ölüm Yıldönümleri İle İlgili Haberlerin Konulaştırma Faktörüne İlişkin Dağılımı
(24 Ocak/24 Şubat 1993-24 Ocak/24 Şubat 1997)

25 Ocak 1993 - 25 Şubat 1993 tarihleri arasında yayınlanan altı gazetede de Uğur Mumcu'nun ölüm haberi ağırlıklı olarak işlenmiştir. Ele alınan haberlerin büyük bir bölümünde Uğur Mumcu'nun ölümünün bir suikast olması, katillerinin bulunamayışı ve toplumsal bazda uzun vadede konulaştırılmıştır.

Tablo 13a-b-c'de görüldüğü üzere, 1993 yılında; Cumhuriyet Gazetesinin %97, Milli Gazete'nin %92, Milliyet Gazetesinin %95, Sabah Gazetesinin %95, Türkiye Gazetesinin %74, Zaman Gazetesinin %94

1994-95-96-97 yılları arasında; Cumhuriyet Gazetesinin %96, Milli Gazete'nin %60, Milliyet Gazetesinin %83, Sabah Gazetesinin %84, Türkiye Gazetesinin %100, Zaman Gazetesinin %82

1993-94-95-96-97 yılları arasında; Cumhuriyet Gazetesinin %97, Milliyet ve Sabah Gazetelerinin %93, Zaman Gazetesinin %92, Milli Gazete'nin %90 ve Türkiye Gazetesinin %75 oranında haber değer kuramlarında konulaştırmaya yer verdiği görülmektedir.

Cumhuriyet, Milliyet, Sabah, Zaman, Milli Gazete, Türkiye oranında haber değer kuramlarından "konulaştırmaya" yer verilmiştir. Bu durumda, oranında Cumhuriyet gazetesinin konulaştırma faktörüne daha fazla yer verdiği görülmektedir. Olay ve konuların yoğunluğu konulaştırmayı kolay hale getirmektedir.

Konulaştırma ile ilgili olarak, Uğur Mumcu olayı ile ilgili olarak gündeme gelen konular arasında;

- Uğur Mumcu'nun uğradığı bombalı suikast
bombarın yapısı
bombarın menşei
- Suikasti üstlenen örgütler

İslami Kurtuluş Örgütü
 İslami Büyük Doğu Akıncılar Cephesi
 PKK
 Hizbullah
 Kontrgerilla

☐ Uğur Mumcu

Demokrasi şehidi
 Devrimci
 Atatürkçü
 Araştırmacı gazeteci

☐ Uğur Mumcu'nun Araştırmaları

Mafya
 Yolsuzluk
 Kaçakçılık (silah-eroin)
 MHP-ASALA-Rabıta
 Papa suikasti

☐ Uğur Mumcu'nun Yakınları

Ailesi-Eşi
 Abisi
 Avukatı

☐ Siyasetçi, Devlet Adamı ve Siyasi Partiler

Cumhurbaşkanı
 Turgut Özal
 Süleyman Demirel

Başbakan
 Süleyman Demirel

İçişleri Bakanı
 İsmet Sezgin

Adalet Bakanı
 Mehmet Moğultay

TBMM Başkanı
 Hüsamettin Cindoruk

TBMM Faili Meçhul Cinayetler Araştırma Komisyonu

TBMM Uğur Mumcu Cinayetini Araştırma Komisyonu

TBMM Susurluk Araştırma Komisyonu

Genelkurmay

SHP - Erdal İnönü

CHP - Deniz Baykal

ANAP - Mesut Yılmaz

DYP

DP

MHP - Alpaslan Türkeş

RP - Necmettin Erbakan

İHD

BBP - Muhsin Yazıcıoğlu

İP - Doğu Perinçek

HEP

KKTC Cumhurbaşkanı
Rauf Denktaş

DGM Başsavcısı
Nusret Demiral
Ülkü Savaş

İran
İçişleri Bakanı
Rafsanjani

Mumcu-Kamhi suikasti

İstihbarat Teşkilatları
MIT

MIT Başkanı

MIT Eski Başkanı

Özel Harp Dairesi

MOSSAD

CIA

SAVAMA

Emniyet

İstanbul

Ankara

Halk

Yürüyüş

Panel

Toplantı

İmza Kampanyası

Sivil Toplum Örgütleri ve Meslek Kuruluşları

Üniversiteler

Baro

Eğitsen

DİSK

Hak - İş

ÇYDD

TEVDAK

ADD

Mazlum Der

Amerikan Yazarlar Derneği

Belediye

Bayrampaşa

Şişli

Bakırköy

Samsun

Ankara AnaKent

Zeytinburnu

İskenderun

Televizyon

TRT

İnter Star

Show TV

- Dış Basın
 - Reuter
 - AFP
 - AP
 - Times
 - The Guardian
 - Independent
 - Le Monde
 - CNN
 - BBC
- Faili Meçhul Cinayetler
 - Abdi İpekçi
 - Çetin Emeç
 - Bahriye Üçok
 - Muammer Aksoy
 - Turan Dursun
 - Metin Göktepe
- Laiklik - Şeriat - Solda Birlik

Uğur Mumcu olayının yazılı basının gündeminde hangi konularla kaldığının ve kamuoyunun hangi konular üzerinde yoğunlukla durduğunun bir göstergesi olarak Uğur Mumcu suikasti ve sonrasında hangi olayların gündeme geldine değinilmesi gerekirse;

Uğur Mumcu suikastinin birinci yılında kamuoyunun gündeminde yer alan konular arasında;

- Devlet
 - Cinayetlerin aydınlatılması
 - Faili meçhul cinayetler
- Süpriz tank
 - Ayhan Aydın
- Emniyet - ipucu - sanıklar
- CIA kuşkusu
- Laiklik - Şeriat
- Halk
 - Etkinlikler
 - Bağımsızlık, Laiklik ve Demokrasi Haftası
 - Mumcu - Aksoy Cumhuriyet şehidi
 - Söyleşi
 - Anma gecesi
- Ailesi
 - Uğur Mumcu'nun neden korunmadığı
- RP Belediyesi
 - Mumcu sokağının adının değiştirilmesi

Uğır Mumcu suikastinin ikinci yılında kamuoyunun gündeminde yer alan konular

arasında;

- Devlet
 - Cinayetlerin aydınlatılması
 - Faili meçhul cinayetler
- Demirel
 - Katiller bulunacak
- TBMM Faili Meçhul Cinayetler Araştırma Komisyonu
- Emniyet - ipucu - sanıklar
- Laiklik - Şeriat
- Halk
 - Katiller nerede
 - Etkinlikler
 - İmza kampanyası
 - Mumcu-Aksoy'u Anma Toplantısı (Almanya)
- Savcı
 - Ülkü Coşkun

Uğır Mumcu suikastinin üçüncü yılında kamuoyunun gündeminde yer alan

konular arasında;

- Devlet
 - Cinayetlerin aydınlatılması
 - Faili meçhul cinayetler
 - Tazminat
 - Üçüncü savcı
 - TBMM Fali Meçhul Cinayetleri Araştırma Komisyonu
 - Demiral engelledi
 - İpucu bulunamadı
- Emniyet - ipucu - sanıklar
- Laiklik - Şeriat
- Halk
 - Katiller nerede
 - Etkinlikler
 - Mumcu ve Aksoy'u anma töreni
 - Konser

Uğır Mumcu suikastinin dördüncü yılında kamuoyunun gündeminde yer alan

konular arasında;

- Daha çok özlüyoruz
- Devlet
 - Cinayetlerin aydınlatılması
 - Faili meçhul cinayetler
- Emniyet - ipucu - sanıklar

- Laiklik - Şeriat
- Çeteler
 - Susurluk Çeteleri
- Halk
 - Tören
 - Panel
 - Yürüyüş
- Umag
- Mumcu-Kamhi suikasti

Uğur Mumcu suikasti ile ilgili olarak çalışmamızda gazetelerin incelenmesi sonucunda Şubat 1997 tarihine kadar 4 Başbakan, 7 İçişleri Bakanı, 5 Adalet Bakanı, 4 Savcı ve 6 hükümetin değişmesi ve olay ile ilgili olarak somut verilerin bulunamaması ilk belirlenenler arasında yer almaktadır. Cumhurbaşkanı, Başbakan, İçişleri Bakanı, Adalet Bakanı, MİT, İktidarda - muhalefette bulunan partiler, faili meçhul araştırma komisyonu, Emniyet, ... kurum , kuruluş, bireylerin birleştikleri ortak nokta Uğur Mumcu olayı ve buna bağlı olarak diğer faili meçhul olayların aydınlatılması.

Kamuoyunun olaya yaklaşımı, Uğur Mumcu'nun ölümü ve bu olayla ilintili olarak diğer faili meçhul olaylar, katillerin bulunamaması, siyasi erklerin verdikleri sözlerin bu olayda da yine yerine getirmemeleri, laik demokratik bir ülke istemi. Bu konuyla bağlı olarak şeriatın karşıtları ve savunucularının yer alması. Suikastin İran yanlısı bir örgüt olduğu diğer bir anlatımla konunun suikasti yapanlardan çok islam üzerinde yoğunlaşması. Uğur Mumcu'nun kişiliği ve araştırmaları doğrultusunda Mumcu'nun bugün yaşanmakta olan laiklik - şeriat - faili meçhuller - çeteler - ... konularını kamuoyuna köşe yazıları ve kitapları ile iletmediği gözlemlenmektedir.

Olayın Önemi

Bir olayın, toplumun çoğunu ilgilendirmesi ve toplumun varlığını herhangi bir şekilde tehdit edici nitelik kazanması dikkat kurallarını aşmış gündeme gelmesini kolaylaştırır. Olayın önemlilik derecesi gündemi direkt etkileyecektir.

GAZETELER	Olayın Önemi	Olayın Önemi
	Var (%)	Yok (%)
Cumhuriyet Haber Toplamı: 125	125 - %100	--

Milli Gazete Haber Toplamı: 91	91 - %100	--
Milliyet Haber Toplamı: 89	89 - %100	--
Sabah Haber Toplamı: 114	114 - %100	--
Türkiye Haber Toplamı: 31	31 - %100	--
Zaman Haber Toplamı: 91	91 - %100	--

Tablo: 14-a Gazetelerdeki Uğur Mumcu'nun Ölüm ve Ölüm Yıldönümleri İle İlgili Haberlerin Öneme İlişkin Dağılımı (24 Ocak 1993- 24 Şubat 1993)

GAZETELER	Olayın Önemi Var (%)	Olayın Önemi Yok (%)
Cumhuriyet Haber Toplamı: 129	129 - %100	--
Milli Gazete Haber Toplamı: 5	5 - %100	--
Milliyet Haber Toplamı: 18,	18 - %100	--
Sabah Haber Toplamı: 19	19 - %100	--
Türkiye Haber Toplamı: 2	2 - %100	--
Zaman Haber Toplamı: 23	23 - %100	--

Tablo: 14-b Gazetelerdeki Uğur Mumcu'nun Ölüm ve Ölüm Yıldönümleri İle İlgili Haberlerin Öneme İlişkin Dağılımı (24 Ocak/24 Şubat 1994- 24 Ocak/24 Şubat 1995 - 24 Ocak/24 Şubat 1996 - 24 Ocak/24 Şubat 1997)

GAZETELER	Olayın Önemi Var (%)	Olayın Önemi Yok (%)
Cumhuriyet Haber Toplamı: 254	254 - %100	--
Milli Gazete Haber Toplamı: 96	96 - %100	--
Milliyet Haber Toplamı: 107	107 - %100	--

Sabah Haber Toplamı: 133	133 - %100	--
Türkiye Haber Toplamı: 33	33 - %100	--
Zaman Haber Toplamı: 114	114 - %100	--

Tablo: 14-c Gazetelerdeki Uğur Mumcu'nun Ölüm ve Ölüm Yıldönümleri İle İlgili Haberlerin Önemine İlişkin Dağılımı (24 Ocak/24 Şubat 1993 - 24 Ocak/24 Şubat 1997)

Bir olayın toplumun büyük bir bölümünü ilgilendirmesi gündeme gelmesini kolaylaştırmaktadır

Tablo 14-a-b-c'de görüldüğü üzere, gazetelerde yayınlanan Uğur Mumcu'nun ölümü ile ilgili haberler %100 oranında bir önem söz konusudur. Uğur Mumcu gibi toplum için önemli olan bir kişiye düzenlenen suikast toplumu ilgilendiren önemli bir olaydır. Mumcu olayı ile ilintili olarak faili meçhul olaylarının, siyasi erklerin verdikleri sözleri yerine getirmemeleri, laiklik - şeriat, çeteler, ... konularının gündeme gelmesi.

Olayın kaynağının statüsü

Burada dikkat edilecek nokta olayın kaynağının elit olup olmamasıdır.

- a. Siyasi Elit:** Bir olaya elit kabul edilen insanların katılması o olayın dikkat kurallarını aşmasını kolaylaştırır ve dünyaya yansımaları sağlar.
- b. Toplumda Tanınmış Kişilikler (Prominens):** Prominens; sanat, kültür, spor, bilim gibi alanlarda elitleri diğer bir anlatımla tanınmış kişilikleri oluşturmaktadır. Bu kişilerin çeşitli olayların içinde yer almaları dikkat kurallarının kolaylaşmasını sağlar.
- c. Olayın Kaynağı Olan Ülkenin Ekonomik Yönden Güçlü Olup Olmadığı:**
 - Ekonomik açıdan güçlü olan ülkelerin kurallarını aşarak gündeme gelmesi daha kolaydır.

Bu bağlamda, Uğur Mumcu'nun ölüm ve ölüm yıldönümlerinin Türk basınında, olayın kaynağının diğer bir anlatımla Uğur Mumcu'nun statüsü, konusunun nasıl değerlendirildiğine bakılması gerekir;

GAZETELER	Elitlik Var (%)	Elitlik Yok (%)
Cumhuriyet Haber Toplamı: 125	125 - %100	--
Milli Gazete Haber Toplamı: 91	91 - %100	--
Milliyet Haber Toplamı: 89	89 - %100	--
Sabah Haber Toplamı: 114	114 - %100	--
Türkiye Haber Toplamı: 31	31 - %100	--
Zaman Haber Toplamı: 91	91 - %100	--

Tablo: 15-a Gazetelerdeki Uğur Mumcu'nun Ölüm ve Ölüm Yıldönümleri İle İlgili Haberlerin Elit Olup Olmadığına OLişkin Dağılım (24 Ocak 1993 - 24 Şubat 1993)

GAZETELER	Elitlik Var (%)	Elitlik Yok (%)
Cumhuriyet Haber Toplamı: 129	129 - %100	--
Milli Gazete Haber Toplamı: 5	5 - %100	--
Milliyet Haber Toplamı: 18,	18 - %100	--
Sabah Haber Toplamı: 19	19 - %100	--
Türkiye Haber Toplamı: 2	2 - %100	--
Zaman Haber Toplamı: 23	23 - %100	--

Tablo: 15-b Gazetelerdeki Uğur Mumcu'nun Ölüm ve Ölüm Yıldönümleri İle İlgili Haberlerin Elit Olup Olmadığına İlişkin Dağılım (24 Ocak/24 Şubat 1994 - 24 Ocak/24 Şubat 1995 - 24 Ocak/24 Şubat 1996 - 24 Ocak/24 Şubat 1997)

GAZETELER	Elitlik Var (%)	Elitlik Yok (%)
Cumhuriyet Haber Toplamı: 254	254 - %100	--
Milli Gazete Haber Toplamı: 96	96 - %100	--
Milliyet Haber Toplamı: 107	107 - %100	--
Sabah Haber Toplamı: 133	133 - %100	--
Türkiye Haber Toplamı: 33	33 - %100	--
Zaman Haber Toplamı: 114	114 - %100	--

Tablo: 15-c Gazetelerdeki Uğur Mumcu'nun Ölüm ve Ölüm Yıldönümleri İle İlgili Haberlerin Elit Olup Olmadığına İlişkin Dağılım (24 Ocak/24 Şubat 1993 - 24 Ocak/24 Şubat 1997)

Bir olay elit kabul edilen insanların katılması o olayın gündeme gelmesini ve gündemde kalmasını hızlandırmaktadır. Çalışma konusunda belirlenen olayın kaynağının elit olup olmadığı Tablo 15-a-b-c'de görüldüğü üzere, gazetelerde yayınlanan Uğur Mumcu'nun ölümü ile ilgili haberler % 100 oranında bir elitlik söz konusudur.

Olayın süpriz niteliği

Önceden kestirilmeyen beklenmedik olaylar süpriz niteliği taşır. Bu nitelikteki olaylar daha çok siyasi özellikler taşımaktadırlar. Bu nitelikteki olaylar birçok kategoriye birlikte taşıyorsa daha kolay gündeme gelir.

GAZETELER	Olayın süpriz niteliği Var (%)	Olayın süpriz niteliği Yok (%)
Cumhuriyet Haber Toplamı: 125	125 - %100	--
Milli Gazete Haber Toplamı: 91	91 - %100	--
Milliyet Haber Toplamı: 89	89 - %100	--
Sabah Haber Toplamı: 114	114 - %100	--

Türkiye Haber Toplamı: 31	31 - %100	-- --
Zaman Haber Toplamı: 91	91 - %100	-- --

Tablo: 16-a Gazetelerdeki Uğur Mumcu'nun Ölüm ve Ölüm Yıldönümleri İle İlgili Haberlerin Süpriz Niteliği Olup Olmadığına İlişkin Dağılım
(24 Ocak 1993 - 24 Şubat 1993)

GAZETELER	Olayın süpriz niteliği Var (%)	Olayın süpriz niteliği Yok (%)
Cumhuriyet Haber Toplamı: 129	12 - %10	117 - %90
Milli Gazete Haber Toplamı: 5	1 - %20	4 - %80
Milliyet Haber Toplamı: 18	3 - %17	15 - %83
Sabah Haber Toplamı: 19	3 - 16	16 - 84
Türkiye Haber Toplamı: 2	-- --	2 - %100
Zaman Haber Toplamı: 23	5 - %22	18 - %78

Tablo: 16-b Gazetelerdeki Uğur Mumcu'nun Ölüm ve Ölüm Yıldönümleri İle İlgili Haberlerin Süpriz Niteliği Olup Olmadığına İlişkin dağılım (24 Ocak/24 Şubat 1994 - 24 Ocak/24 Şubat 1995 - 24 Ocak/24 Şubat 1996 - 24 Ocak/24 Şubat 1997)

GAZETELER	Olayın süpriz niteliği Var (%)	Olayın süpriz niteliği Yok (%)
Cumhuriyet Haber Toplamı: 254	137 - %54	117 - %46
Milli Gazete Haber Toplamı: 96	92 - %95	4 - %5
Milliyet Haber Toplamı: 107	92 - %85	15 - %15
Sabah Haber Toplamı: 133	117 - %87	16 - %13

Türkiye Haber Toplamı: 33	31 - %93	2 - %7
Zaman Haber Toplamı: 114	96 - %84	18 - %16

Tablo: 16-c Gazetelerdeki Uğur Mumcu'nun Ölüm ve Ölüm Yıldönümleri İle İlgili

Haberlerin Süpriz Niteliği Olup Olmadığına İlişkin Dağılım

(24 Ocak/24 Şubat 1993 - 24 Ocak/24 Şubat 1997)

Önceden kestirilemeyen, beklenmedik olaylar süpriz niteliği taşır. Bu nitelikteki olaylar birçok kategoriye beraberinde taşıyorsa daha kolay gündeme gelir.

23 Ocak 1993-23 Şubat 1997 tarihleri arasında araştırma kapsamında bulunan gazetelerde Uğur Mumcu'nun ölüm ve ölüm yıldönümleri ile ilgili haberler Tablo 16 a-b-c'de görüldüğü üzere; 1993 yılında; Cumhuriyet, Milli Gazete, Milliyet, Sabah, Türkiye, Zaman Gazetelerinde %100. 1994-95-96-97 yılları arasında; Cumhuriyet Gazetesinin %10, Milli Gazete'nin %20, Milliyet Gazetesinin %17, Sabah Gazetesinin %16, Türkiye Gazetesinin %0, Zaman Gazetesinin %22. 1993-94-95-96-97 yılları arasında; Cumhuriyet Gazetesinin %54, Milli Gazete'nin %95, Milliyet Gazetesinin %85, Sabah Gazetesinin %87, Türkiye Gazetesinin %93, Zaman Gazetesinin %84 oranında haber değer kuramlarında konulaştırmaya yer verdiği görülmektedir.

Uğur Mumcu'nun beklenmedik ölümü ile olay süpriz bir nitelik taşımaktadır. Haber değer kuramlarından biri olan süpriz niteliği taşıması, 1993 yılında incelenen gazetelerde %100 olarak gözlemlenmektedir. Uğur Mumcu'nun ölüm yıldönümlerine bakıldığında ise, süpriz niteliğin ortadan kalktığı ve olayın süpriz niteliğinin yerine olağan bir durumun geldiği diğer bir anlatımla olayın kamuoyu tarafından kanıksandığı gözlemlenmektedir.

İyi bir iletişim içeriğinin inandırmadan çok, potansiyel olarak bilgi verici olmasının gerçeği belirtilmelidir. Kitle iletişim araçları tarafından iletilen haber ve bilginin bireylerarası ilişkilerde aktarılmasının önemini vurgulamak açısından Haber Dağılım: J-Eğrisi Modeline değinilmesi gerekirse;

Haber dağılımında bireylerarası ilişkiye önem verme, 1963 yılında Kennedey'in öldürülmesi üzerine başlamıştır. Bu olayla birlikte, halkın reaksiyonlarını kontrol etme ve toplu paniği önleme gereği doğmuştur. Yapılan çalışmalar haber hakkında bilgi edinme

sürecinde; kaynak olarak kitle iletişim araçları ve kişisel ilişkiler arasında yapılan karşılaştırmayı referans alır. Greenberg bireysel ilişkilerle oluşan haber dağılımının derecesine göre haberleri üç türe ayırmaktadır. Tür I: Genelde az önemli olan, ancak belli bir azınlık için büyük önemi olan olay ya da olaylar. Bu tür olaylar, kitle iletişim araçlarında göze çarpan bir süreçten geçmezler, ancak bu olayın bilinmesi belli bir hedef ya da referans grubu için önemlidir. Tür II: Bu tür olayların, genel topluluğun dikkatini çektiği üzerinde uzlaşmaya varılabilir. Bu tür haber olayları genel bir topluluğun çoğunluğu ya da azınlıkların büyük bir kısmı tarafından doğrudan farkedilir. Tür III: Olağanüstü acil, önemli ve oldukça dramatik ve büyük bir olasılıkla hemen herkesin ve kitle iletişim araçlarının dikkatini çekebilecek olaylardır. Bu model, değişik değişik biçimlerdeki olaylarda, toplam izleyicinin görelî paylaşımının kişisel ilişki ve etkileşime bağlı olduğunu gösterir. Tür I genelde çok düşük önemli olan ancak özel bir konuyla çok ilişkili bir topluluğa karşılık gelir. Tür II genel haber hikayeleridir. Tür III ise oldukça dikkat çeken haberlerdir¹⁵⁸.

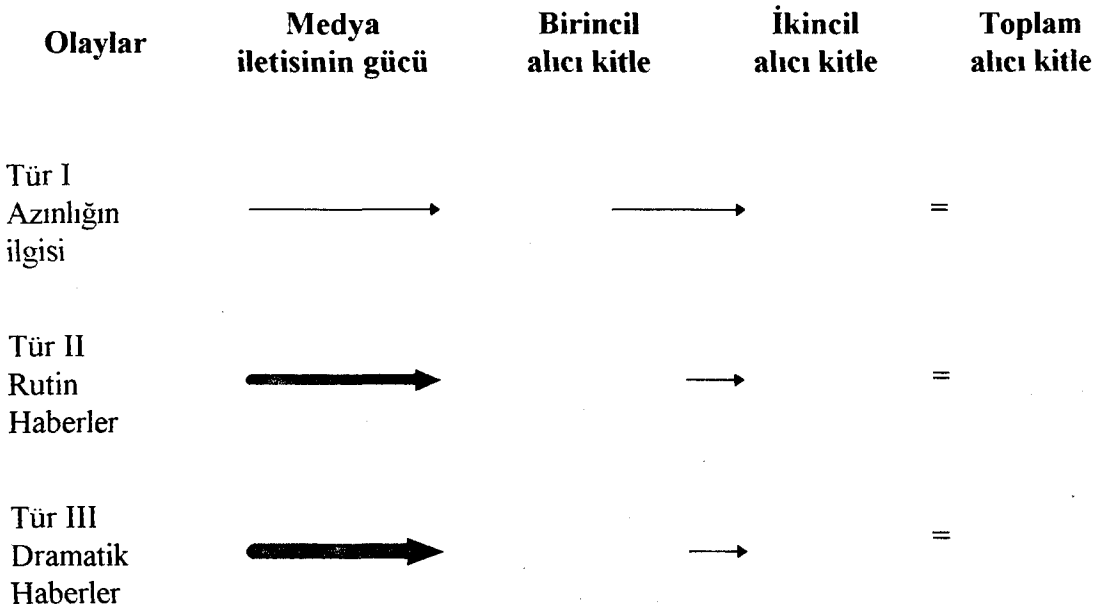

Şekil 10: Dağılım modeline işaret eden J eğrisi, olay türleri ve birincil, ikincil ve toplam alıcı kitle arasındaki ilişkileri gösterir (Kaynak: Denis McQuail ve Seven Windahl, İletişim Modelleri Yayına Hazırlayanlar: Banu Dağtaş ve Uğur Demiray. Eskişehir: A. Ü. Eğitim, Sağlık ve Bilimsel Araştırma Çalışmaları Vakfı Yayınları. Yayın No: 92, 1996), s. 89.)

¹⁵⁸ McQuail ve Windahl, a.g.k., 1996, s. 86-89.

Haber dağılımı: J Eğrisi Modeline değinilmesinin nedeni, Uğur Mumcu'nun ölümünün Greenberg'in belirlediği haber türlerinden üçüncüsü olan olağanüstü, acil, önemli ve oldukça dramatik olan türde yer alması. Uğur Mumcu'nun ölümü ile ilgili olarak kitle iletişim araçlarının iletisinin gücü ve birinci, ikincil ve toplam alıcı kitlenin büyüklüğü ile model ile bağdaşmaktadır.

Bunun yanı sıra Uğur Mumcu'nun ölüm yıldönümlerinde ise her yıl azalan bir kitle iletişim aracı iletisi gücü ve birincil ve ikincil ve toplam alıcı kitlesinde azalma gözlemlenmektedir. Bununla birlikte Uğur Mumcu ile ilgili haberler her zaman için Greenberg'in birinci türden belirlediği belli bir azınlık için büyük önemi olan olaylar sınıfına girmektedir.

Olayın Yapısı

Haberlerin belli işleyiş yapıları sözkonusudur. Devlet başkanlarının ziyaretlerinde arabaya veya uçağa binış görüntüleri olur, ancak nedense yapacağı görüşmenin görüntüleri verilmez. Bu yapı sürekli kalıplaşmış bir yapı olup medyanın daha fazla dikkatini çeker. Medya bu olayları kolay işler, fazla yatırım yapmaz.

GAZETELER	Olayın yapısı Var (%)	Olayın yapısı Yok (%)
Cumhuriyet Haber Toplamı: 125	125 - %100	-- --
Milli Gazete Haber Toplamı: 91	91 - %100	-- --
Milliyet Haber Toplamı: 89	89 - %100	-- --
Sabah Haber Toplamı: 114	114 - %100	-- --
Türkiye Haber Toplamı: 31	31 - %100	-- --
Zaman Haber Toplamı: 91	91 - %100	-- --

Tablo: 17-a Gazetelerdeki Uğur Mumcu'nun Ölüm ve Ölüm Yıldönümleri İle İlgili Haberlerin Yapılarına İlişkin Dağılım (24 Ocak1993 - 24 Şubat 1993)

GAZETELER	Olayın yapısı Var (%)	Olayın yapısı Yok (%)
Cumhuriyet Haber Toplamı: 129	129 - %100	--
Milli Gazete Haber Toplamı: 5	5 - %100	--
Milliyet Haber Toplamı: 18,	18 - %100	--
Sabah Haber Toplamı: 19	19 - %100	--
Türkiye Haber Toplamı: 2	2 - %100	--
Zaman Haber Toplamı: 23	23 - %100	--

Tablo: 17-b Gazetelerdeki Uğur Mumcu'nun Ölüm ve Ölüm Yıldönümleri İle İlgili Haberlerin Yapılarına İlişkin Dağılım (24 Ocak/24 Şubat 1994 - 24 Ocak/24 Şubat 1995 - 24 Ocak/24 Şubat 1996 - 24 Ocak/24 Şubat 1997)

GAZETELER	Olayın yapısı Var (%)	Olayın yapısı Yok (%)
Cumhuriyet Haber Toplamı: 254	254 - %100	--
Milli Gazete Haber Toplamı: 96	96 - %100	--
Milliyet Haber Toplamı: 107	107 - %100	--
Sabah Haber Toplamı: 133	133 - %100	--
Türkiye Haber Toplamı: 33	33 - %100	--
Zaman Haber Toplamı: 114	114 - %100	--

Tablo: 17-c Gazetelerdeki Uğur Mumcu'nun Ölüm ve Ölüm Yıldönümleri İle İlgili Haberlerin Yapılarına İlişkin Dağılım (24 Ocak/24 Şubat 1993-24 Ocak/24 Şubat 1997)

Haberlerin işleyiş yapıları sözkonusudur. Hükümet krizinde siyasi partiler ve liderler sürekli olarak kalıplaşmış faaliyetler ve açıklamalarda bulduklarından dolayı (Basın toplantısı, açık hava mitingleri,, basın açıklamaları, ...) kitle iletişim araçlarında gündeme gelmektedir.

Tablo 17 a-b-c'de görüldüğü üzere olayın yapısına ilişkin dağılım sözkonusudur. Çalışma için belirlenen altı gazetede, Cumhuriyet, Milli Gazete, Milliyet, Sabah, Türkiye ve Zaman gazetelerinde olayın kalıplaşmış yapıları söz konusudur. Uğur Mumcu'nun ölüm ve ölüm yıldönümleriyle ilgili haberler, siyasi parti veya parti liderleri, sivil toplum örgütleri, toplum, meslek grupları, ... tarafından çeşitli ancak genelde bilinen tarzda dile getirildiğinden olayın yapısı belli işleyiş kuralları çerçevesinde sözkonusudur.

Kriminallik

Bir olayın kriminallik derecesi ne kadar artarsa o olayın dikkat kurallarını aşarak gündeme gelmesi o kadar kolay olur. Soygun, adam öldürme, gibi olaylar krimineldir.

GAZETELER	Kriminallik Var (%)	Kriminallik Yok (%)
Cumhuriyet Haber Toplamı: 125	125 - %100	-- --
Milli Gazete Haber Toplamı: 91	91 - %100	-- --
Milliyet Haber Toplamı: 89	89 - %100	-- --
Sabah Haber Toplamı: 114	114 - %100	-- --
Türkiye Haber Toplamı: 31	31 - %100	-- --
Zaman Haber Toplamı: 91	91 - %100	-- --

Tablo: 18-a Gazetelerdeki Uğur Mumcu'nun Ölüm ve Ölüm Yıldönümleri İle İlgili Haberlerin Kriminallik Yapılarına İlişkin Dağılım (24 Ocak 1993 - 24 Şubat 1993)

GAZETELER	Kriminallik Var (%)	Kriminallik Yok (%)
Cumhuriyet Haber Toplamı: 129	30 - %24	99 - %76
Milli Gazete Haber Toplamı: 5	1 - %20	4 - %80
Milliyet Haber Toplamı: 18	5 - %28	13 - %72
Sabah Haber Toplamı: 19	6 - %32	13 - %68

Türkiye Haber Toplamı: 2	1 - %50	1 - %50
Zaman Haber Toplamı: 23	4 - %18	19 - %82

Tablo: 18-b Gazetelerdeki Uğur Mumcu'nun Ölüm ve Ölüm Yıldönümleri İle İlgili Haberlerin Kriminallik Yapılarına İlişkin Dağılım (24 Ocak/24 Şubat 1994 - 24 Ocak/24 Şubat 1995 - 24 Ocak/24 Şubat 1996 - 24 Ocak/24 Şubat 1997)

GAZETELER	Kriminallik Var (%)	Kriminallik Yok (%)
Cumhuriyet Haber Toplamı: 254	155 - %61	99 - %39
Milli Gazete Haber Toplamı: 96	92 - %95	4 - %5
Milliyet Haber Toplamı: 107	94 - %87	13 - %13
Sabah Haber Toplamı: 133	120 - %90	13 - %10
Türkiye Haber Toplamı: 33	31 - %93	2 - %7
Zaman Haber Toplamı: 114	95 - %83	19 - %17

Tablo: 18-c Gazetelerdeki Uğur Mumcu'nun Ölüm ve Ölüm Yıldönümleri İle İlgili Haberlerin Kriminallik Yapılarına İlişkin Dağılım (24 Ocak/24 Şubat 1993-24 Ocak/24 Şubat 1997)

Uğur Mumcu'nun bir suikast sonucu ölmesi, olayın süpriz bir nitelik taşıması ile birlikte haber değer kuramlarından biri olan kriminallik özelliğini de gündeme getirmektedir.

Tablo 18a-b-c'de görüldüğü üzere, 1993 yılında; 1993 yılında; Cumhuriyet, Milli Gazete, Milliyet, Sabah, Türkiye, Zaman Gazetelerinde %100.

1994-95-96-97 yılları arasında; Cumhuriyet Gazetesinin %24, Milli Gazete'nin %20, Milliyet Gazetesinin %28, Sabah Gazetesinin %32, Türkiye Gazetesinin %50, Zaman Gazetesinin %18

1993-94-95-96-97 yılları arasında; Cumhuriyet Gazetesinin %61, Milli Gazete'nin %95, Milliyet Gazetesinin %87, Sabah Gazetesinin %90, Türkiye Gazetesinin %93,

Zaman Gazetesinin %83 oranında haber değer kuramlarında konulaştırmaya yer verdiği görülmektedir.

Haber değer kuramlarından biri olan kriminallik, 1993 yılında incelenen gazetelerde %100 olarak gözlemlenmektedir. Uğur Mumcu'nun ölüm yıldönümlerine bakıldığında ise, incelenen gazetelerde olayın kriminellik özelliğinin yerine Uğur Mumcu'nun ölümü ile birlikte faili meçhul ölümler, laiklik-şeriat, devlet erkinin yaptırım gücünün, yargının bağımsız olmadığı kavramlarının ele alındığı gözlemlenmektedir.

Olayın kişileştirilmesi

Olaylar genellikle kişilerin kişilik özelliklerine göre algılanır ve bu şekilde sunulur. Olay kişinin kişiliği ile bağdaştırılabiliyorsa o olayın dikkat kurallarını aşması daha kolay olacaktır.

GAZETELER	Kişileştirme Var (%)	Kişileştirme Yok (%)
Cumhuriyet Haber Toplamı: 125	125 - %100	--
Milli Gazete Haber Toplamı: 91	91 - %100	--
Milliyet Haber Toplamı: 89	89 - %100	--
Sabah Haber Toplamı: 114	114 - %100	--
Türkiye Haber Toplamı: 31	31 - %100	--
Zaman Haber Toplamı: 91	91 - %100	--

Tablo: 19-a Gazetelerdeki Uğur Mumcu'nun Ölüm ve Ölüm Yıldönümleri İle İlgili Haberlerde Kişiselleştirme Durumuna İlişkin Dağılım (24 Ocak 1993 - 24 Şubat 1993)

GAZETELER	Kişileştirme Var (%)	Kişileştirme Yok (%)
Cumhuriyet Haber Toplamı: 129	118 - %91	11 - %9
Milli Gazete Haber Toplamı: 5	1 - %20	4 - %80

Milliyet Haber Toplamı: 18	11 - %61	7 - %39
Sabah Haber Toplamı: 19	13 - %68	6 - %32
Türkiye Haber Toplamı: 2	- - -	2 - %100
Zaman Haber Toplamı: 23	17 - %69	6 - %31

Tablo: 19-b Gazetelerdeki Uğur Mumcu'nun Ölüm ve Ölüm Yıldönümleri İle İlgili Haberlerde Kişiselleştirme Durumuna İlişkin Dağılım (24 Ocak/24 Şubat 1994 - 24 Ocak/24 Şubat 1995 - 24 Ocak/24 Şubat 1996 - 24 Ocak/24 Şubat 1997)

GAZETELER	Kişileştirme Var (%)	Kişileştirme Yok (%)
Cumhuriyet Haber Toplamı: 254	243 - %95	11 - %5
Milli Gazete Haber Toplamı: 96	92 - %95	4 - %5
Milliyet Haber Toplamı: 107	100 - %93	7 - %7
Sabah Haber Toplamı: 133	127 - %95	6 - %5
Türkiye Haber Toplamı: 33	31 - %93	2 - %7
Zaman Haber Toplamı: 114	108 - %94	6 - %6

Tablo: 19-c Gazetelerdeki Uğur Mumcu'nun Ölüm ve Ölüm Yıldönümleri İle İlgili Haberlerde Kişiselleştirme Durumuna İlişkin Dağılım (24 Ocak/24 Şubat 1993 - 24 Ocak/24 Şubat 1997)

Olaylar genelde kişilerin kişilik özelliklerine göre algılanıp sunulmaktadır. Bu şekilde olayın gündemde kalması daha da kolaydır. Kitle iletişim araçları da dikkat çekme yarışında bunları gözönünde bulundurmaktadır.

Uğur Mumcu'nun ölüm ve ölüm yıldönümleriyle ilgili haberlerde kişiselleştirmeye ilişkin dağılımı gösteren Tablo 19 a-b-c'de görüldüğü üzere;

1993 yılında; 1993 yılında; Cumhuriyet, Milli Gazete, Milliyet, Sabah, Türkiye, Zaman Gazetelerinde %100.

1994-95-96-97 yılları arasında; Cumhuriyet Gazetesinin %91, Milli Gazete'nin %20, Milliyet Gazetesinin %61, Sabah Gazetesinin %68, Türkiye Gazetesinin %0, Zaman Gazetesinin %69

1993-94-95-96-97 yılları arasında; Cumhuriyet, Milli Gazete ve Sabah Gazetelerinde %95, Milliyet ve Türkiye Gazetelerinde %93, Zaman Gazetesinin %94 oranında haber değer kuramlarında konulaştırmaya yer verdiği görülmektedir.

Haber değer kuramlarından biri olan kişileştirme, 1993 yılında incelenen gazetelerde %100 olarak gözlemlenmektedir. Uğur Mumcu'nun ölüm yıldönümlerine bakıldığında ise, incelenen gazetelerde olayın kişileştirme özelliğinin yerine Uğur Mumcu'nun ölümü ile birlikte faili meçhul ölümler, laiklik-şeriat, devlet erkinin yaptırım gücünün, yargının bağımsız olmadığı kavramlarının ele alındığı gözlemlenmektedir.

Çalışma sırasında, belirlenen gazetelerde Uğur Mumcu'nun ölüm ve ölüm yıldönümleri ile ilgili haberde Uğur Mumcu'nun kişiliği, demokrasi, Atatürkçülük, laiklik, faili meçhul cinayetler, suikastler, devlet, ... gündeme getirilmiştir.

Bu bölümünde, Uğur Mumcu'nun Ölüm ve Ölüm Yıldönümlerinde Türk Basınının Gündeminde Kalmasının Haber Değer Kuramları Açısından İçerik Analizi Yöntemi ile Bir İnceleme başlığı altında, Araştırma Materyalinin Analizi, İçerik Analizi, Olay Haber Analiz Tekniği, Araştırmanın Amacı - Varsayımı - Yöntemi - Kapsam ve Sınırları - Değerlendirme başlıklarından sonra, çalışmanın uygulama bölümünü oluşturan başlıklar yer almaktadır. Bunlar; Uğur Mumcu'nun Ölüm ve Ölüm Yıldönümlerinde Türk Basınında Haber Sayısı - Haber Alanı - Basınında İncelenen Gazeteler - Basınında Yer Verilen Sayfalar - Basınında Haber Değer Kuramları Açısından Değerlendirilmesi gibi başlıklarla çalışmanın uygulama bölümü irdelenmeye çalışıldı.

12. TARTIŞMA VE YORUM

Toplumu çok sayıda birim veya parçalardan oluşan bir bütün olarak gören sistem düşünürleri, grupları ve kurumları toplumun birer alt sistemi olarak görmektedirler. Kurumlar birer alt sistem olarak birbirleriyle ve toplumun diğer alt sistemleri ile diğer bir anlatımla sosyal ve fizik çevrelerini oluşturan diğer öğelerle fonksiyonel bir ilişki içindedirler. Bir kurum, içinde bulunduğu sosyal çerçevesinden işçi, yönetici, fizik çerçevesinden hammadde; diğer kurumlardan da işlenmiş veya yarı işlenmiş malzeme alan, bunları kullanarak çıktı olarak yakın ve uzak diğer kurumların veya sosyal çerçevesinin kullanımına sunan bir alt sistem olmaktadır. Sistemik ilişkilerin geliştiği kitle toplumlarında bir yapılanma, organizasyon ve iş bölümü oluşmaktadır.

Kitle, aralarında fazla yüzyüze ilişki bulunmayan insanların oluşturduğu büyük topluluklardır denilebilir. Kitleyi oluşturan insanların benzer problemler veya olaylar karşısında gösterdikleri tepkilerin tümü de kitle davranışlarıdır.

Topluluğun aksine, kitleyi oluşturanlar arasında fiziki yakınlık ve karşılıklı ilişki bulunması şart olmadığı gibi, kişilerin bireysel karar alma veya seçim yapma ve kişisel gereksinim veya amaçlar peşinde olma yetileri de zayıflamaktadır. Kitleyi oluşturan birimlerin, başka bir anlatımla değişik şartlar içinde ve yerlerde bulunan ve farklı özellik, problem veya amaçlara sahip olan birey ve alt gruplardan oluşmasından kaynaklanmaktadır. Aynı olayların veya problemlerin televizyon, radyo, gazete gibi kitle iletişim araçlarıyla benzer veya farklı şekillerde sunulması veya karşı karşıya gelinmesi bunları izleyen veya yaşayan kişilerde, söz konusu olay ve problemlerle ilgili benzer veya farklı reaksiyonlar veya yanıtların oluşmasına neden olmaktadır. Bu şekilde oluşan benzer veya farklı tepkiler ve yanıtlar, kitle davranışlarıdır; bu yanıtların oluşması ve anlatımı kişilerin kitle davranışlarına katılması veya katılımı olayıdır; bu yanıt veya tepkileri gerçekleştiren kişilerin oluşturduğu sosyal birim de kitledir.

Kitle davranışları üzerinde en etkili olan etmen kitle iletişimidir. Söylenti, olaylara tank olma gibi bir takım basit yolları bulunmakla birlikte, en önemli araçları kitle iletişim araçlarıdır. Kitle iletişiminde haber, bilgi veya mesajlar belli organize kanallardan mekanik veya elektronik araçlarla kitlelere iletilmektedir. Bu şekilde iletilen haber, bilgi veya mesajları, kitleyi oluşturan kişi ve alt gruplar genellikle aynı şekilde değil, kendi şartlarına ve kültürlerine göre farklı şekillerde algılamakta ve değerlendirmektedir.

Kitle iletişiminin, iletişim araçları yolu ile insanları değişik düşünceleri, fikirleri, inançları, ideolojileri, modaları, ... kabul veya reddetmeye hazırladığı, değişik tüketim mallarının alımına ve değişik hizmetlerin veya kişi ve alt grupların yararına veya zararına belli ölçülerde de olsa ikna ettiği; değişik gereksinimlerin, zevklerin, kararların, normların, değer ölçülerinin belirlenmesini etkilediği bir gerçektir. Bunun yanı sıra iletişimin farklı kaynaklara dayanması ve farklı yönlerde işlenmesi, toplumların yapı ve işleyişlerinin farklılığı, iletişimde bulunan bireylerin kişisel veya kazanımlarını düşünme ve değişik durumlara göre tepki gösterme olanaklarına değişik ölçülerde de olma sahip olmaları gibi nedenlerle, bireylere ve toplumlara göre farklılık göstermektedir¹⁵⁹.

Toplum Bilimleri Sözlüğünde kitle iletişiminin tanımı şu şekildedir: “Kamuoyunu biçimlendiren basın, radyo, televizyon, sinema vb. gibi iletişim ve yaymaca yol ve araçlarının işleyiş sürecidir.”

Kitle iletişim araçlarının popüler oluşu ve ulaştığı hedef kitlenin büyüklüğü ile merkez olarak kabul edilmekte ve bu nedenden dolayı dördüncü güç olarak nitelendirilmektedir.

Kitle iletişim araçları pek çok insan hatta toplumlar için başlıca haber alma kaynağıdır. Bu gücün belli amaçlar doğrultusunda taraflı olarak kullanılması çözümü zor, bir çok sorunu da beraberinde getirebilecek erktedir. Kitle iletişim araçları çok sesli olması nedeniyle geniş kitlelere ulaşmakta ve hatta toplumu yönlendirmekte, kamuoyu oluşturabilmektedir. Bu şekilde, etki alanı geniş olan iletişim araçlarının sürekli bir güç olarak kalabilmesi, doğru ve tarafsız habercilik anlayışı ile gerçekleşecektir.

Kitle iletişim araçları; toplumsal norm ve değerlerin oluşmasında, bireyin usundaki imajları kullanarak gerçek yaşamın bütün çelişkileri yerine, kusursuz bir dünya oluşturmak hedeflenmektedir. Bu büyü karşısında etkisiz hale gelen birey yeni gereksinim ve tatminlere yöneltilmektedir. Gerçek olmayan olaylar kurgulanarak yeniden oluşturulmakta, gerçekleri saklamakla oluşturulan imaj ve kurgulanan yapı kendisini ön plana çıkarmaktadır. Enformasyon yoluyla oluşturulan kurgusal ve yapay bir dünya gerçek yaşamın yerini almaktadır.

¹⁵⁹ Leonard Broom ve Philip Seznick. *Sociology* (5th Ed.) (New York: Harper and Row, 1973). s. 47-54. aktaran: Mehmet Küçük Kurt, Halkla “İlişkiler Açısından Halk Kavramı” Kurgu (Eskişehir: Açıköğretim Fakültesi İletişim Bilimleri Dergisi, Anadolu Üniversitesi Yayınları No: 32, Sayı: 5 Ocak, 1989), s. 267-268.

Bir haberin deęerinin, haberin nitelik - niceliklerine ve daha sonra haber deęer kuramlarına gre belirlenebileceęine, etkinlięinin ise iletinin tam ve doęru olarak kodlanmasıyla olasıdır. Kitle iletiřim aralarında bir olayın haber olarak belirlenip, iletilmesi iin ilk nce gncel olması gereklilięi belirlemektedir. Gncel olayların gndeme gelebilmesi ve uzun sre gndemde kalabilmesi hedef kitle zerinde yaratacaęı etki ile doęru orantılıdır. Bir olayın haber olarak yayınlanmasında haberin kaynaęının statusnn nemli olduęu da bir dięer bulgudur.

13. SONU

Bu alıřma iin, 24 Ocak 1993 tarihinde bir suikaste uęrayan gazeteci-yazar Uęur Mumcu'nun lm ve lm yıldnmlerinde Trk basınında siyasal grřleri, hedef kitleleri, tirajları, bakımından farklı gazeteler seilmiřtir. alıřmada, belirlenen gazetelerin 24 Ocak 1993 tarihinden bařlayarak, 25 řubat 1997 yılına kadar geen srenin taraması yapılmıřtır. Bu tarama ařamasında, 24 Ocak ve 24 řubat tarihleri esas alınarak, alıřma bir aylık dilim iinde beř yıllık bir periyodu kapsamaktadır.

alıřma iin seilen altı gazetede belirlenen sre iinde toplam 737 haber bulunmaktadır. Bu haber kapsamına, kře yazıları, bař yazılar, grsel ęeler, fotoęraf altı yazıları gibi haberlerin gz nnde bulundurulmadıęını alıřmanın sınırlılıklar blmnde de belirtilięi zere yer verilmemiřtir.

İncelenen gazetelere gre haber sayısı daęılımında 254 haber ile Cumhuriyet Gazetesi'nin ilk sırada yer aldıęı grlmektedir. Cumhuriyet Gazetesi'ni 133 haber ile Sabah Gazetesi, 114 haber ile Zaman Gazetesi, 107 haber ile Milliyet Gazetesi, 96 haber ile Milli Gazete ve 33 haber ile Trkiye Gazetesi'nin bulunduęu grlmektedir.

Uęur Mumcu'nun lm yılı olan 1993 yılında yer alan haber sayılarına bakılacak olursa; Cumhuriyet Gazetesi'nin 125 haber ile ilk sırada yer almaktadır. Cumhuriyet Gazetesi'ni 114 haber ile Sabah Gazetesi, 91 haber ile Zaman Gazetesi ve Milli Gazete'nin, 89 haber ile Milliyet Gazetesi'nin ve 31 haber ile Trkiye Gazetesi'nin bulunduęu grlmektedir.

Uęur Mumcu'nun lm yıl dnm olan 1994-1995-1996-1997 yılları arasında yer alan haber sayıları ise; Cumhuriyet Gazetesi'nin 129 haber sayısı ile ilk sırada yer

aldığı görülmektedir. Cumhuriyet Gazetesi'ni 23 haber sayısı ile Zaman Gazetesi, 19 haber sayısı ile Sabah Gazetesi, 18 haber ile Milliyet Gazetesi, 5 haber sayısı ile Milli Gazete'nin ve 2 haber sayısı ile Türkiye Gazetesi'nin bulunduğu görülmektedir.

Genel olarak bakıldığında; seçilen altı gazetede belirlenen süre içinde toplam 172406 haber alanı bulunmaktadır Bu haber alanı kapsamına, köşe yazıları, baş yazılar, görsel öğeler, fotoğraf altı yazıları gibi haberlerin göz önünde bulundurulmadığını çalışmanın sınırlılıklar bölümünde belirtildiği üzere yer verilmemiştir.

Uğur Mumcu'nun ölüm ve ölüm yıldönümlerinde Türk basınında yer alan haber alanlarına bakıldığında; Cumhuriyet Gazetesi'nin 74772 haber alanı ile ilk sırada yer aldığı görülmektedir. Cumhuriyet Gazetesi'ni 27665 haber alanı ile Sabah Gazetesi'nin, 20618 haber alanı ile Zaman Gazetesi'nin, 24632 haber alanı ile Milliyet Gazetesi'nin, 17822 haber alanı ile Milli Gazete'nin ve 6897 haber alanı ile Türkiye Gazetesi'nin bulunduğu görülmektedir.

Uğur Mumcu'nun ölüm yılı olan 1993'te Türk basınında yer alan haber alanlarına bakıldığında; Cumhuriyet Gazetesi'nin 42487 haber alanı ile ilk sırada yer aldığı görülmektedir. Cumhuriyet Gazetesi'ni 23845 haber alanı ile Sabah Gazetesi'nin, 20153 haber alanı ile Milliyet Gazetesi'nin, 15520 haber alanı ile Zaman Gazetesi'nin, 17332 haber alanı ile Milli Gazete'nin ve 6565 haber alanı ile Türkiye Gazetesi'nin bulunduğu görülmektedir.

Uğur Mumcu'nun ölüm yılı olan 1994-95-96-97 yılları arasında Türk basınında yer alan haber alanlarına bakıldığında; Cumhuriyet Gazetesi'nin 32285 haber alanı ile ilk sırada yer aldığı görülmektedir. Cumhuriyet Gazetesi'ni 5098 haber alanı ile Zaman Gazetesi'nin, 4479 haber alanı ile Milliyet Gazetesi'nin, 3820 haber alanı ile Sabah Gazetesi'nin, 490 haber alanı ile Milli Gazete'nin ve 332 haber alanı ile Türkiye Gazetesi'nin bulunduğu görülmektedir.

Uğur Mumcu'nun ölüm ve ölüm yıldönümlerinde haber alanındaki farkın belirlenmesi amacı ile 24 Ocak 1993-24 Şubat 1997 yılları arasındaki gazetelerde Uğur Mumcu ile ilgili haberin konumu ile ilgili olarak.

Uğur Mumcu'nun ölüm yılı olan 1993 ve 1994-95-96-97 yılları arasında Türk basınında yer alan haberkonumlarına bakıldığında; incelenen gazetelerde Uğur Mumcu'nun ölüm haberi ile ilgili olarak 241 haberin orta konumda, 115 haberin sağ alt

konumunda, 103 haberin üst konumda, 102 haberin sol alt konumda, 88 haberin sağ üst konumda ve 81 haberin sol üst konumda yer aldığı görülmektedir.

Uğur Mumcu'nun ölüm yılı olan 1993 yılında Türk basınında yer alan haber konumlarına bakıldığında; incelenen gazetelerde Uğur Mumcu'nun ölüm haberi ile ilgili olarak 181 haberin orta konumda, 88 haberin sağ alt konumda, 74 haberin üst konumda, 71 haberin sol alt konumda, 66 haberin sağ üst konumda ve 63 haberin sol üst konumda bulunduğu görülmektedir.

Uğur Mumcu'nun ölüm yılı olan 1994-95-96-97 yılları arasında Türk basınında yer alan haber konumlarına bakıldığında; incelenen gazetelerde Uğur Mumcu'nun ölüm haberi ile ilgili olarak 60 haberin orta konumda, 27 haberin sağ alt konumda, 29 haberin üst konumda, 31 haberin sol alt konumda, 22 haberin sağ üst konumda ve 18 haberin sol üst konumda bulunduğu görülmektedir.

Uğur Mumcu'nun ölüm yılı olan ve çalışma kapsamında bulunan 1993 yılında Cumhuriyet Gazetesi'nde konu ile ilgili haberlere yer verilen sayfalara bakıldığında; 17 haberin birinci sayfada yer aldığı, 11 haberin onyedinci sayfada bulunduğu, 9 haberin ondokuzuncu sayfada yer aldığı, Uğur Mumcu'nun ölümü ile ilgili olarak 8 haberin dördüncü sayfada bulunduğu, 4 haberin üçüncü sayfada bulunduğu, 3 haberin beşinci ve altıncı sayfada yer aldığı, 2 haberin onbirinci sayfada bulunduğu ve 1 haberin yedi ve dokuzuncu sayfalarda yer aldığı görülmektedir.

Uğur Mumcu'nun ölüm yılı olan ve çalışma kapsamında bulunan 1993-1994-1995-1996-1997 yıllarında Cumhuriyet Gazetesi'nde konu ile ilgili haberlere yer verilen sayfalara bakıldığında; 59 haberin birinci sayfada yer aldığı, 17 haberin yedi ve onyedinci sayfalarda bulunduğu, 16 haberin üçüncü sayfada yer aldığı, Uğur Mumcu'nun ölümü ile ilgili olarak 14 haberin altıncı sayfada bulunduğu, 12 haberin ondokuzuncu sayfada bulunduğu, 11 haberin onuncu sayfada yer aldığı, 9 haberin dördüncü ve onbeşinci sayfalarda bulunduğu, 7 haberin onikinci sayfada yer aldığı, 5 haberin onüçüncü sayfada bulunduğu, 3 haberin beşinci ve onsekizinci sayfalarda yer aldığı, 2 haberin onbirinci sayfada bulunduğu ve 1 haberin dokuz ve onaltıncı sayfalarda yer aldığı görülmektedir.

Uğur Mumcu'nun ölüm yılı olan ve çalışma kapsamında bulunan 1993 yılında Milli Gazete'de konu ile ilgili haberlere yer verilen sayfalara bakıldığında; 42 haberin altıncı sayfada yer aldığı, 41 haberin birinci sayfada bulunduğu, 3 haberin üçüncü sayfada

yer aldığı, Uğur Mumcu'nun ölümü ile ilgili olarak 2 haberin sekizinci ve onikinci sayfalarda bulunduğu ve 1 haberin yedinci sayfada yer aldığı görülmektedir.

Milli Gazete'nin 1993-1994-1995-1996-1997 yıllarında Uğur Mumcu'nun ölümü ile ilgili olarak , 43 haberin birinci sayfada bulunduğu, 42 haberin altıncı sayfada yer aldığı, 3 haberin üçüncü ve sekizinci sayfalarda yer aldığı, Uğur Mumcu'nun ölümü ile ilgili olarak 2 haberin onikinci sayfada bulunduğu ve 1 haberin yedinci, dokuzuncu ve onuncu sayfalarda yer aldığı görülmektedir.

1993'de Milliyet Gazetesi'nin konu ile ilgili habere yer verdiği sayfalara bakılacak olursa; Uğur Mumcu'nun ölümü ile ilgili olarak 39 haberin dokuzuncu sayfada yer aldığı, 22 haberin birinci sayfada bulunduğu, 14 haberin onuncu sayfada yer aldığı, Uğur Mumcu'nun ölümü ile ilgili olarak 10 haberin onbirinci sayfada bulunduğu, 3 haberin onüçüncü sayfada yer aldığı ve 2 haberin ondördüncü sayfada bulunduğu görülmektedir.

Milliyet Gazetesi'nin 1993-1994-1995-1996-1997 yıllarında Uğur Mumcu'nun ölümü ile ilgili olarak, 39 haberin dokuzuncu sayfada yer aldığı, 29 haberin birinci sayfada bulunduğu, 14 haberin onuncu sayfada yer aldığı, Uğur Mumcu'nun ölümü ile ilgili olarak 13 haberin onbirinci sayfada bulunduğu, 4 haberin onüçüncü sayfada yer aldığı, 3 haberin onsekizinci ve yirmiüçüncü sayfalarda bulunduğu, 2 haberin ondördüncü sayfada bulunduğu ve 1 haberin onikinci sayfada yer aldığı görülmektedir.

Sabah Gazetesi'nin 1993 yılında Uğur Mumcu'nun ölümü ile ilgili olarak 40 haberin birinci sayfada yer aldığı, 31 haberin onaltıncı sayfada bulunduğu, 19 haberin onaltıncı sayfada yer aldığı, Uğur Mumcu'nun ölümü ile ilgili olarak 5 haberin onüçüncü sayfada bulunduğu, 4 haberin dokuzuncu ve ondördüncü sayfalarda yer aldığı, 2 haberin onbirinci sayfada bulunduğu ve 1 haberin onuncu, onikinci, onsekizinci, ondokuzuncu, yirmibirinci ve yirmibeşinci sayfalarda yer aldığı görülmektedir.

Sabah Gazetesi'nin 1993-1994-1995-1996-1997 yıllarında Uğur Mumcu'nun ölümü ile ilgili olarak, 41 haberin birinci sayfada yer aldığı, 32 haberin onaltıncı sayfada bulunduğu, 23 haberin onbeşinci sayfada yer aldığı, Uğur Mumcu'nun ölümü ile ilgili olarak 5 haberin onüçüncü sayfada bulunduğu, 4 haberin dokuzuncu ve ondördüncü sayfalarda yer aldığı, 3 haberin onuncu ve onyedinci sayfalarda bulunduğu, 2 haberin onbirinci ve yirmibirinci sayfalarda bulunduğu ve 1 haberin onikinci, onsekizinci, ondokuzuncu ve yirmibeşinci sayfalarda yer aldığı görülmektedir.

1993'de Türkiye Gazetesi'nin konu ile ilgili habere yer verdiği sayfalara bakılacak olursa; Uğur Mumcu'nun ölümü ile ilgili olarak 16 haberin birinci sayfada yer aldığı, 12 haberin onbirinci sayfada bulunduğu ve 3 haberin onikinci sayfada yer aldığı görülmektedir.

Türkiye Gazetesi'nin 1993-1994-1995-1996-1997 yıllarında Uğur Mumcu'nun ölümü ile ilgili olarak, 17 haberin birinci sayfada yer aldığı, 12 haberin onbirinci sayfada bulunduğu, 3 haberin onikinci sayfada yer aldığı ve 1 haberin sekizinci sayfada bulunduğu görülmektedir.

Zaman Gazetesi'nin 1993 yılında Uğur Mumcu'nun ölümü ile ilgili olarak 44 haberin birinci sayfada yer aldığı, 16 haberin sekizinci sayfada bulunduğu, 13 haberin dokuzuncu sayfada yer aldığı, Uğur Mumcu'nun ölümü ile ilgili olarak 12 haberin üçüncü sayfada bulunduğu, 4 haberin ondördüncü sayfada yer aldığı ve 2 haberin onuncu sayfada bulunduğu görülmektedir.

Zaman Gazetesi'nin 1993-1994-1995-1996-1997 yıllarında Uğur Mumcu'nun ölümü ile ilgili olarak, 50 haberin birinci sayfada yer aldığı, 18 haberin sekizinci sayfada bulunduğu, 17 haberin üçüncü sayfada yer aldığı, Uğur Mumcu'nun ölümü ile ilgili olarak 14 haberin dokuzuncu sayfada bulunduğu, 7 haberin onuncu sayfada yer aldığı, 4 haberin ondördüncü sayfada bulunduğu ve 2 haberin onbirinci sayfada yer aldığı görülmektedir.

Çalışmanın sınırlılıklarında ve amaçlarında belirtildiği gibi Türkiye'de yayınlanmakta olan günlük gazetelerin konu olarak Uğur Mumcu'nun ölüm ve ölüm yıldönümleri ile ilgili haberlerin yer aldığı sayfalar çalışmanın evreni olarak belirlenmiştir. Bu bağlamda Uğur Mumcu'nun ölüm ve ölüm yıldönümleri ile ilgili haberlere yer veren ve Türkiye'de yayınlanan günlük ulusal gazeteler (ki bunlar alfabetik sıra ile Cumhuriyet, Milli Gazete, Milliyet, Sabah, Türkiye ve Zaman) çalışmanın evrenini oluşturmaktadır.

Uğur Mumcu'nun ölüm ve ölüm yıldönümlerinde çalışma için belirlenen ve incelenen gazetelerde haber sayısı, haber alanı, haber konumu, sayfa sayısı açısından değerlendirmenin yanı sıra haberlerin içeri açısından nasıl bir farklılık başka bir anlatımla Uğur Mumcu'nun ölümü ile ilgili olarak kamuoyuna haberin nasıl sunulduğu ve

gündemin hangi açıdan belirlendiği ve gündemde nasıl kaldığı noktalarına değinilmesi gerekirse;

Çalışmanız için belirlenen gazetelerin ideolojik görüşleri, hedef kitleleri, tirajları ve Uğur Mumcu'nun ölümüne ilişkin yaklaşımları Ek-1'de daha ayrıntılı olarak verilmesinin yanı sıra, çalışma sınırlılığında da belirtildiği üzere Uğur Mumcu'nun ölüm günü olan 23 Ocak günü baz alınarak bir aylık periyot içinde 23 Ocak ve 24 Şubat günlerinde yer alan haberler bölümünde yer almaktadır.

Uğur Mumcu'nun ölümünün süpriz niteliği taşıması, Mumcu'nun kişiliği, çalışmaları, elitliliği göz önüne alındığında; olayın bütün kitle iletişim araçlarında ilk haber, yazılı basında ise birinci sayfadan manşetten verilmesi Mumcu olayının öneminin bir göstergesi durumundadır.

Kitle iletişim araçlarının haberleri seçmesi ve gündeme getirmesi için Galtung ve Ruge'un belirlediği ölçütler doğrultusunda, Uğur Mumcu'nun ölüm ve ölüm yıldönümlerinde Türk basınında yer alan haberlerin haber değer kuramları açısından değerlendirilmesi gerekirse;

Galtung ve Ruge'un belirlediği haber değer kuramlarından; konulaştırma, olayın önemi, olayın kaynağının statüsü, olayın süpriz niteliği, olayın yapısı, kriminellik, olayın kişileştirilmesi çalışmada değerlendirilecektir.

Uğur Mumcu'nun ölüm ve ölüm yıldönümlerinde belirlenen gazetelerde yer alan haber sayılarına bakılması gerekirse;

Uğur Mumcu'nun ölüm yılı olan 1993 yılında Türk basınında yer alan haber sayıları; Cumhuriyet Gazetesinde 125, Sabah Gazetesinde 114, Milli Gazete ve Zaman Gazetesinde 91, Milliyet Gazetesinde 89 ve Türkiye Gazetesinde 31 haber bulunmaktadır.

Uğur Mumcu'nun ölüm yıl dönümü olan 1994-1995-1996-1997 yılında Türk basınında yer alan haber sayıları; Cumhuriyet Gazetesi 129, Zaman Gazetesi, 23, Sabah Gazetesi 19, Milliyet Gazetesinde 18, Milli Gazetede 5 ve Türkiye Gazetesinde 2 haber bulunmaktadır.

Uğur Mumcu'nun ölüm ve ölüm yıldönümlerinde Türk basınında yer alan haber sayıları; Cumhuriyet Gazetesinde 254, Sabah Gazetesinde 133, Zaman Gazetesinde 114,

Milliyet Gazetesinde 107, Milli Gazete’de 96 ve Türkiye Gazetesinde 33 haber bulunmaktadır.

25 Ocak 1993 - 25 Şubat 1993 tarihleri arasında yayınlanan altı gazetede de Uğur Mumcu’nun ölüm haberi ağırlıklı olarak işlenmiştir. Ele alınan haberlerin büyük bir bölümünde Uğur Mumcu’nun ölümünün bir suikast olması, katillerinin bulunamayışı ve toplumsal bazda uzun vadede konulaştırılmıştır.

1993 yılında; Cumhuriyet Gazetesinin %97, Milli Gazete’nin %92, Milliyet Gazetesinin %95, Sabah Gazetesinin %95, Türkiye Gazetesinin %74, Zaman Gazetesinin %94. 1994-95-96-97 yılları arasında; Cumhuriyet Gazetesinin %96, Milli Gazete’nin %60, Milliyet Gazetesinin %83, Sabah Gazetesinin %84, Türkiye Gazetesinin %100, Zaman Gazetesinin %82. 1993-94-95-96-97 yılları arasında; Cumhuriyet Gazetesinin %97, Milliyet ve Sabah Gazetelerinin %93, Zaman Gazetesinin %92, Milli Gazete’nin %90 ve Türkiye Gazetesinin %75 oranında haber değer kuramlarında konulaştırmaya yer verdiği görülmektedir.

Cumhuriyet, Milliyet, Sabah, Zaman, Milli Gazete, Türkiye oranında haber değer kuramlarından “konulaştırmaya” yer verilmiştir. Bu durumda, oranında Cumhuriyet gazetesinin konulaştırma faktörüne daha fazla yer verdiği görülmektedir. Olay ve konuların yoğunluğu konulaştırmayı kolay hale getirmektedir.

Bir olayın, toplumun çoğunu ilgilendirmesi ve toplumun varlığını herhangi bir şekilde tehdit edici nitelik kazanması dikkat kurallarını aşıp gündeme gelmesini kolaylaştırır. Olayın önemlilik derecesi gündemi direkt etkileyecektir.

Bir olayın toplumun büyük bir bölümünü ilgilendirmesi gündeme gelmesini kolaylaştırmaktadır. Gazetelerde yayınlanan Uğur Mumcu’nun ölümü ile ilgili haberler %100 oranında bir önem söz konusudur. Uğur Mumcu gibi toplum için önemli olan bir kişiye düzenlenen suikast toplumu ilgilendiren önemli bir olaydır. Mumcu olayı ile ilintili olarak faili meçhul olaylarının, siyasi erklerin verdikleri sözleri yerine getirmemeleri, laiklik - şeriat, çeteler, ... konularının gündeme gelmesi.

Bir olay elit kabul edilen insanların katılması o olayın gündeme gelmesini ve gündemde kalmasını hızlandırmaktadır. Çalışma konusunda belirlenen olayın kaynağının elit olup olmadığı gazetelerde yayınlanan Uğur Mumcu’nun ölümü ile ilgili haberler % 100 oranında bir elitlik söz konusudur.

Önceden kestirilemeyen, beklenmedik olaylar süpriz niteliği taşır. Bu nitelikteki olaylar birçok kategoriye beraberinde taşıyorsa daha kolay gündeme gelir.

23 Ocak 1993-23 Şubat 1997 tarihleri arasında araştırma kapsamında bulunan gazetelerde Uğur Mumcu'nun ölüm ve ölüm yıldönümleri ile ilgili haberler 1993 yılında; Cumhuriyet, Milli Gazete, Milliyet, Sabah, Türkiye, Zaman Gazetelerinde %100. 1994-95-96-97 yılları arasında; Cumhuriyet Gazetesinin %10, Milli Gazete'nin %20, Milliyet Gazetesinin %17, Sabah Gazetesinin %16, Türkiye Gazetesinin %0, Zaman Gazetesinin %22. 1993-94-95-96-97 yılları arasında; Cumhuriyet Gazetesinin %54, Milli Gazete'nin %95, Milliyet Gazetesinin %85, Sabah Gazetesinin %87, Türkiye Gazetesinin %93, Zaman Gazetesinin %84 oranında haber değer kuramlarında konulaştırmaya yer verdiği görülmektedir.

Uğur Mumcu'nun beklenmedik ölümü ile olay süpriz bir nitelik taşımaktadır. Haber değer kuramlarından biri olan süpriz niteliği taşıması, 1993 yılında incelenen gazetelerde %100 olarak gözlemlenmektedir. Uğur Mumcu'nun ölüm yıldönümlerine bakıldığında ise, süpriz niteliğin ortadan kalktığı ve olayın süpriz niteliğinin yerine olağan bir durumun geldiği diğer bir anlatımla olayın kamuoyu tarafından kanıksandığı gözlemlenmektedir.

Haberlerin belli işleyiş yapıları sözkonusudur. Devlet başkanlarının ziyaretlerinde arabaya veya uçağa biniş görüntüleri olur, ancak nedense yapacağı görüşmenin görüntüleri verilmez. Bu yapı sürekli kalıplaşmış bir yapı olup medyanın daha fazla dikkatini çeker. Medya bu olayları kolay işler, fazla yatırım yapmaz.

Haberlerin işleyiş yapıları sözkonusudur. Hükümet krizinde siyasi partiler ve liderler sürekli olarak kalıplaşmış faaliyetler ve açıklamalarda bulduklarından dolayı (Basın toplantısı, açık hava mitingleri,, basın açıklamaları, ...) kitle iletişim araçlarında gündeme gelmektedir.

Çalışma için belirlenen altı gazetede, Cumhuriyet, Milli Gazete, Milliyet, Sabah, Türkiye ve Zaman gazetelerinde olayın kalıplaşmış yapıları söz konusudur. Uğur Mumcu'nun ölüm ve ölüm yıldönümleriyle ilgili haberler, siyasi parti veya parti liderleri, sivil toplum örgütleri, toplum, meslek grupları, ... tarafından çeşitli ancak genelde bilinen tarzda dile getirildiğinden olayın yapısı belli işleyiş kuralları çerçevesinde sözkonusudur.

Uğur Mumcu'nun bir suikast sonucu ölmesi, olayın süpriz bir nitelik taşıması ile birlikte haber değer kuramlarından biri olan kriminellik özelliğini de gündeme getirmektedir. 1993 yılında; 1993 yılında; Cumhuriyet, Milli Gazete, Milliyet, Sabah, Türkiye, Zaman Gazetelerinde %100. 1994-95-96-97 yılları arasında; Cumhuriyet Gazetesinin %24, Milli Gazete'nin %20, Milliyet Gazetesinin %28, Sabah Gazetesinin %32, Türkiye Gazetesinin %50, Zaman Gazetesinin %18. 1993-94-95-96-97 yılları arasında; Cumhuriyet Gazetesinin %61, Milli Gazete'nin %95, Milliyet Gazetesinin %87, Sabah Gazetesinin %90, Türkiye Gazetesinin %93, Zaman Gazetesinin %83 oranında haber değer kuramlarında konulaştırmaya yer verdiği görülmektedir.

Haber değer kuramlarından biri olan kriminellik, 1993 yılında incelenen gazetelerde %100 olarak gözlemlenmektedir. Uğur Mumcu'nun ölüm yıldönümlerine bakıldığında ise, incelenen gazetelerde olayın kriminellik özelliğinin yerine Uğur Mumcu'nun ölümü ile birlikte faili meçhul ölümler, laiklik-şeriat, devlet erkinin yaptırım gücünün, yargının bağımsız olmadığı kavramlarının ele alındığı gözlemlenmektedir.

Olaylar genelde kişilerin kişilik özelliklerine göre algılanıp sunulmaktadır. Bu şekilde olayın gündemde kalması daha da kolaydır. Kitle iletişim araçları da dikkat çekme yarışında bunları gözönünde bulundurmaktadır.

Uğur Mumcu'nun ölüm ve ölüm yıldönümleriyle ilgili haberlerde kişileştirmeye ilişkin olarak 1993 yılında; 1993 yılında; Cumhuriyet, Milli Gazete, Milliyet, Sabah, Türkiye, Zaman Gazetelerinde %100. 1994-95-96-97 yılları arasında; Cumhuriyet Gazetesinin %91, Milli Gazete'nin %20, Milliyet Gazetesinin %61, Sabah Gazetesinin %68, Türkiye Gazetesinin %0, Zaman Gazetesinin %69. 1993-94-95-96-97 yılları arasında; Cumhuriyet, Milli Gazete ve Sabah Gazetelerinde %95, Milliyet ve Türkiye Gazetelerinde %93, Zaman Gazetesinin %94 oranında haber değer kuramlarında konulaştırmaya yer verdiği görülmektedir.

Haber değer kuramlarından biri olan kişileştirme, 1993 yılında incelenen gazetelerde %100 olarak gözlemlenmektedir. Uğur Mumcu'nun ölüm yıldönümlerine bakıldığında ise, incelenen gazetelerde olayın kişileştirme özelliğinin yerine Uğur Mumcu'nun ölümü ile birlikte faili meçhul ölümler, laiklik-şeriat, devlet erkinin yaptırım gücünün, yargının bağımsız olmadığı kavramlarının ele alındığı gözlemlenmektedir.

Çalışma sırasında, belirlenen gazetelerde Uğur Mumcu'nun ölüm ve ölüm yıldönümleri ile ilgili haberde Uğur Mumcu'nun kişiliği, demokrasi, Atatürkçülük, laiklik, faili meçhul cinayetler, suikastler, devlet, ... gündeme getirilmiştir.

Bir olaya ilişkin olarak kitle iletişim araçlarının algılayış ve işleyiş biçimlerinin araştırılması bu çalışmanın başlıca amacını oluşturmaktadır. Bu amaç ise içerik analizi yöntemi ile gerçekleştirilmiştir.

İçerik Analizi Yöntemi, toplumsal bir olayın analizi için kullanılabilir. Bir kitle iletişim aracı olan yazılı basında olayların gündeme gelmesi ve gündemde kalması ile ilgili mesajlar iletilirken, bilinçli ya da bilinçsiz olarak Haber Değer Kuramlarına başvurulduğu varsayımlarına dayanılarak bu çalışma gerçekleştirilmiştir.

Bu çalışma ile Türk toplumunda aydınlara ve topluma mal olmuş kişilere verilen önem, ile bu kişilerin ölümünün yazılı basına yansması ve Uğur Mumcu'nun ölüm ve ölüm yıldönümlerinde Türk basınının gündeminde kalmasının haber değer kuramları açısından içerik analizi yöntemi ile tartışma ortamına getirilmesinin sağlanması içerik analizi yöntemi ile gerçekleştirilmiştir.

Türk yazılı basını ile ilgilenenlere farklı bir bakış açısı kazandırarak, onları İçerik Analizi yöntemi ile ilgili çalışmalara yöneltilmesinin çalışmaya farklı bir bakış açısı kazandırdığından, bu yönde yapılacak araştırmaların sağlıklı sonuçlar vereceği düşünülmektedir.

Uğur Mumcu ve diğer faili meçhul olayları inceleyenlere de bu olgunun Türk toplumunda yazılı basının aktarımı ile bu konunun nasıl iletilidiği ve İçerik Analizi yöntemi ile irdelenmesinde ortaya çıkan bilgilerle, Uğur Mumcu olayının yazılı basında nasıl yansıdığı ve gündemde kaldığı konusunda düşünmeye yönlendirmesi.

İletişim alanında araştırma yapanlara, Türk yazılı basınından seçilen Uğur Mumcu olayı İçerik Analizi yöntemi açısından verilerek, bu yöntemle ilgili çalışma yapacaklara farklı bir bakış açısı kazandırarak, araştırmacılara bu yöntem ile ilgili çalışmalara yönlendirmesi açısından önemli görülmektedir.

KAYNAKÇA

- Albig, William. **Modern Public Opinion**. USA Newyork: Mc Graw Hill, 1956.
- Alemdar, Korkmaz. **Devlet ve Basın**. Ankara: Çağdaş Gazeteciler Derneği Yayınları. Yayın No: 6, 1993.
- Alican, Cahit. "Bir Kitle İletişim Aracı Olarak Gazete ve Halk Eğitimi" **BYYO Yıllığı**. Ankara: A. Ü. Siyasal Bilgiler Fakültesi BYYO Yıllığı, Yayın No: 1, Aralık 1973.
- Allport, Floyd H. "Toward A Sciene Of Public Opinion", **Public Opinion Quarterly**. USA: Published by The University Of Chicago Press, 1937.
- Arat, Ümit. "Demokrasilerde Kamuoyunun Oluşumu İçin Gerekli Koşullar". **Marmaranın Sesi**. İstanbul: Marmaranın Sesi, M. Ü. Basın Yayın Yüksek Okulu, 1990.
- Aslanel, M. Nazan. **Kamuoyu ve Kamuoyunun Oluşumunda Kitle Haberleşme Araçlarının Rolü** Yayınlanmamış Yüksek Lisans Tezi, Konya: S. Ü. Sosyal Bilimler Enstitüsü, 1993.
- Aşkun, İnal Cem. **Organizasyon Teorileri**. Eskişehir: E.İ.T.İ.A. Yayını, Yayın No: 95, 1972.
- Atabek, Nejdet. **Gündem Belirleme Modeli ve Enflasyon, Trafik ve Sosyal Güvenlik Konularındaki Gerçeklerle Medya ve Kamu Gündemlerinin Karşılaştırılması**. Eskişehir: A. Ü. Sosyal Bilimler Enstitüsü, Yayınlanmamış Doktora Tezi, 1997.
- Aziz, Aysel. **Radyo ve Televizyona Giriş**. Geliştirilmiş İkinci Baskı. Ankara: A. Ü. Siyasal Bilgiler Fakültesi Yayınları, Yayın No: 460, 1981.
- _____, **Toplumsallaşma ve Kitleleşme İletişim**. Ankara: A. Ü. Yayınları, 1982.
- _____, **Araştırma Yöntemleri-Teknikleri ve İletişim**. Geliştirilmiş Üçüncü Baskı. Ankara: İletişim Araştırmaları Derneği, 1990.

- Barlas, Tolan, Galip İsen ve Veysel Batmaz. **Sosyal Psikoloji**. Ankara: Adım Yayıncılık, 1991.
- Berberoğlu, Güneş. **Basın İşletmeciliği**. İstanbul: Gazeteciler Cemiyeti Yayınları, 1991.
- Berger, Arthur Asa. **Kitle İletişiminde Çözümleme Yöntemleri**. editör: Nazmi Ulutak ve Aslı Tunç. Eskişehir: A. Ü. ESBAY Yayınları. Yayın No: 91, 1993.
- Berksoy, Turgay. "Sosyal Fayda ve Maliyetleri Yönünde Basın Sektörü ve Promosyonların Değerlendirilmesi", **Marmara İletişim Dergisi**. İstanbul: M. Ü. İletişim Fakültesi Yayınları, Sayı: 3, Temmuz 1993.
- Breton, Philippe. "İletişim İdeolojisi ve İletişim Araçlarının Gücü", **Medya Dünyası**. editör: Jean-Marie Charon. çeviren: Oya Tatlıpınar. Yayına Hazırlayanlar: Korkmaz Alemdar-İrfan Erdoğan. İstanbul: İletişim Yayınları, 1992.
- Converse, Philip E. "Changing Concepting of Public Opinion in the Political Process", **PublicOpinion Quarterly**, 51. USA: Published By The University Of Chicago Press, 1987.
- Çelebi, Nilgün. **Sosyoloji Nedir**. Ankara: Atilla Kitapevi, 1996.
- Demiray, Uğur. **İletişim Ötesi İletişim (Meta-Communication)**. Eskişehir: Turkuaz Yayınevi, 1994.
- Dicle Ülkü ve İlhan Atilla Dicle, "Sistem Kuramı ve Toplumsal Örgütlere Uyarlanış" **TODAİE Dergisi**, c. 2, sayı: 4, 1969.
- Doğan, İsmail. **Sosyoloji**. Ankara: Sistem Yayıncılık, 1995.
- Erdoğan, İ. ve Korkmaz Alemdar. **İletişim ve Toplum**. Ankara: Bilgi Yayınları, 1990.
- Eren, Erol. **Yönetim ve Organizasyon**. İstanbul: Beta Basım Yayım, 1993.
- Eren, Fikret. "Basında Hukuki Sorumluluk" **Türk Basınının Sorunları Sempozyumu**. Ankara: A. Ü. Basın Yayın Yüksekokulu Yayınları, 1986.
- Fillon, Patrich. "Yazılı Basının Okunması, Eğilimler ve Çelişkiler", **Medya Dünyası**. editör: Jean-Marie Charon. çeviren: Oya Tatlıpınar. Yayına Hazırlayanlar: Korkmaz Alemdar-İrfan Erdoğan. İstanbul: İletişim Yayınları, 1992.
- Fiske, John. **İletişim Çalışmalarına Giriş**. çeviren: Süleyman İrvan. Ankara: Ark Kitapları, 1996.
- Funkhouser, G. Ray. "Trends in Media Coverage of the Issues of the '60s", **Journalism Quarterly** 50 Autumn, 1973..

- Galtung, Johan ve Ruge Mari. **Structuring and Selecting News**. Originalfassung: The Structure of News Journal of Peace Research Vol:2, 1965.
- Giritli, İsmet. **Çağımızda Haberleşme**. İstanbul: Gazeteciler Cemiyeti Yayınları, 1986.
- Gökçe, Orhan. "Kitle İletişim Araçlarının Etkileri ve Teori Sorunu" **Hacettepe Üniversitesi Edebiyat Fakültesi Dergisi**. Ankara: H. Ü. Edebiyat Fakültesi Yayınları. Sayı: 1-2, Cilt:6, Aralık 1989.
- _____, **İletişim Bilimine Giriş**. Ankara: Turhan Kitapevi, 1993.
- _____, **İçerik Çözümlemesi**. Geliştirilmiş İkinci Baskı. Konya: S. Ü., İletişim Bilimleri Fakültesi Yayınları, Yayın No: 1, 1995.
- _____, "Kamuoyu Kavramının Anlam ve Kapsamı" Eskişehir: **Kurgu**. A. Ü., İletişim Bilimleri Fakültesi Yayınları, Yayın No: 24 Sayı: 14, Nisan 1996.
- Habermas, Jürgen. **İdeoloji Olarak Teknik ve Bilim**. çeviren: Mustafa Tüzel. Geliştirilmiş İkinci Baskı. İstanbul: Yapı Kredi Yayınları, 1993.
- Hennessy, Bernard. **Public Opinion**, 5. Ed. USA California: Brooks/Cole Publishing Co., 1977.
- Heper, Doğan. "Haber, Fotoğraf ya da Görüntünün Kamuoyu Oluşturulmasındaki İşlevi", **Genç Gazeteciler Eğitim Semineri**. İstanbul: Gazeteciler Cemiyeti Yayınları, Yayın No: 19, 1986.
- Hilgartner, Stephen ve Charles L. Bosk, "The Rise and Fall of Social Problems: A Public Arenas Model", **American Journal of Sociology** 94 July, 1988.
- İçel, Kayhan. "Devlet Basın Arasındaki Karşılıklı İlişkiler" **Basın ve Basının Karşılaştığı Hukuki Sorunlar**. İstanbul: Hürriyet Eğitim Vakfı Yayınları, Yayın No: 3, 1993 Yılı I. Seminer Tutanakları, 1984.
- _____, **Kitle Haberleşme Hukuku**. Geliştirilmiş İkinci Baskı. İstanbul: İ. Ü. Basın Yayın Yüksekokulu Yayınları, Yayın No: 1, 1985.
- _____, **Günümüzde Basının Kamusal Görevleri**. İstanbul: Gazeteciler Cemiyeti Yayınları, 1986.
- İnuğur, M. Nuri. **Basın Yayın Tarihi**. Geliştirilmiş İkinci Baskı. İstanbul: Çağlayan Kitapevi, 1982.
- _____, **Türk Basın Tarihi**. İstanbul: Gazeteciler Cemiyeti Yayınları, 1992.

- Iyengar, Stanto. "Siyasette Erişim Yanlılığı: Televizyon Haberleri ve Kamuoyu", **Medya Kültür Siyaset**, derleyen: Süleyman İrvan. Ankara: Ark Kitapları, 1997.
- Kağıtçıbaşı, Çiğdem. **İnsan ve İnsanlar**. Geliştirilmiş Yedinci Baskı. İstanbul: Evrim Yayınevi, 1988.
- Kapani, Münci. **Politika Bilimine Giriş**. Geliştirilmiş Dördüncü Baskı. İstanbul: Bilgi Yayınevi, 1988.
- Karasar, Niyazi. **Bilimsel Araştırma Yöntemi: Kavramlar, İlkeler, Teknikler**. Geliştirilmiş Dördüncü Baskı. Ankara: Bahçelievler PK. 33, 1991.
- Katz, Daniel. "The Functional Approach to The Study of Attitudes", **Reader in Public Opinion and Mass Communication**, Editör: Morris Janowitz ve Paul M. Hirsch. USA New York: The Free Press A Division of Mac Millian Publishing Co. Inc. 1981.
- Kaya, Raşit. **Kitle İletişim Sistemleri**. Ankara: Teori Yayınları, 1985.
- Kaya, A. Yalçın. **Bir Kitle İletişim Aracı Olarak Dünya'da ve Türkiye'de Basının Gelişimi İle Basında Sporun Haber Öğeleri Açısından İncelenmesi Kavramı ve Kapsamı Açısından Uygulama Bir Çalışma**. Eskişehir: A. Ü. Sosyal Bilimler Enstitüsü, Yayınlanmamış Yüksek Lisans Tezi, 1996.
- Keçeli, Nail. **İletişim Olayları İçinde Yazılı Basının Durumu**. İstanbul: Gazeteciler Cemiyeti Yayınları, 1984.
- Key, V.O.Jr. **Public Opinion and American Democracy**, Alfred A. Knopf, New York 1963.
- Kışlalı, Ahmet Taner. **Siyaset Bilimi**. Ankara: A. Ü. Basın Yayın Yüksekokulu Yayınları, 1987.
- _____, **Siyasal Çatışma ve Uzlaşma**. Geliştirilmiş İkinci Baskı. Ankara: İmge Kitapevi, 1993.
- Koçel, Tamer. **İşletme Yöneticiliği**. İstanbul: Beta Basım Yayım, 1993.
- Kolasa, J. Blair. **İşletmeler İçin Davranış Bilimlerine Giriş**. çeviren.: Kemal Tosun. İstanbul: İ. Ü. İşletme Fakültesi İşletme İktisadi Enstitüsü Yayınları, 1979.
- Koloğlu, Orhan. "Kamuoyu, Tazminat, 21. Yüzyıl" İstanbul: **Marmaranın Sesi**, M. Ü. Basın Yayın Yüksek Okulu, 1990.

- , **Kuvayi Milliye'den Günümüze Türk Basını**. Ankara: Kültür Bakanlığı Yayınları. Yayın No: 1563. Yayınlar Dairesi Başkanlığı Demokrasi Klasikleri Dizisi-2, 1993.
- Kosicki, Gerald M. "Problems and Opportunities in Agenda-Setting Research", **Journal of Communication**, 43, Spring, 1993.
- Krippendorff, K. **Content Analysis. An Introduction to Its Methodology**. Beverly Hills: Sage, 1980.
- Kracauer, S. "The Challenge of Qualitative Content Analysis" **Public Opinion Quarterly**, s. 16, 1952.
- Kuhn T. S., **The Structure of Scientific Revolutions**, Chicago: University of Chicago Press, 1962. aktaran: Süleyman İrvan Medya Kültür Siyaset Ankara: Ark Kitapevi, 1997.
- Kurtböke, Oktay. **Yazılı Basında Habercilik**. İstanbul: Gazeteciler Cemiyeti Yayınları, 1986.
- Küçük, Mehmet "Eleştirel Kitle İletişim Araştırmaları ve Medya Etkileri" **Ankara Üniversitesi İletişim Fakültesi Yayınları/1 Yıllık'92** Ankara: A. Ü. Basımevi, 1993.
- Küçükkurt, Mehmet. "İlişkiler Açısından Halk Kavramı" **Kurgu**. Eskişehir: Açıköğretim Fakültesi İletişim Bilimleri Dergisi, Anadolu Üniversitesi Yayınları, Yayın No: 32, sayı: 5, 1989.
- Lazarsfeld Paul F. ve Robert K. Merton, "Mass Communication Popular Taste and Organized Social Action", **The Process and Effects of Mass Communication** editörler: Wilbur Schramm ve Donald F. Roberts, Geliştirilmiş Dördüncü Baskı, Chicago: University of Illinois Press, 1977.
- LomaxCook, Fay, Tom R. Tyler, Edward G. Goetz, Margaret T. Gordon, David Protes, Donnar R. Leff ve Harvey L. Molotch, "Media and Agenda Setting: Effect on the Public, Interest Group Leaders, Policy Makers and Policy", **Public Opinion Quarterly** 47, 1983.
- Macbride, Sean. **Bir Çok Ses Tek Bir Dünya** editör: Ertuğrul Özkök. Ankara: UNESCO Türkiye Milli Komisyonu, 1993.

- Maxwell E. McCombs ve Weaver, David H., **Toward a Merger of Gratifications and Agenda Setting Reserch, Media Gratifications Reserch**, der. Rosengren, Wenner ve Palmgreen, London, Sage Publicitions, 1989.
- McCombbs ve Show, "The Agenda - Setting Fonctions of Mass Media" **Public Opinion Quarterly** 36, 1972.
- McQuail, Denis ve S. Windahl, **Communication Models for the Study of Mass Communication**. Londra: Longman, 1981.
- McQuail, Denis. **Kitle İletişim Araçlarının Etkileri**. çeviren: K. Alemdar ve R. Kaya. Ankara: Savaş Yayınları, 1983.
- McQuail, Denis ve Windahl, Sven. **İletişim Modelleri**. çeviren: Mehmet Küçükkurt, Ankara: İmaj Yayınları, 1993.
- McQuail, Denis ve Sven Windahl. **Kitle İletişim Çalışmaları İçin İletişim Modelleri**. Yayına Hazırlayan: Banu Dağtaş ve Uğur Demiray. Eskişehir: A. Ü., ESBAY Yayınları. Yayın No: 92, 1994.
- Neumann, Noelle. **Return to the Concept of Powerful Mass Media**. In H. Eguchi and K. Sata Studies of the Broadcasting, An International Annual of Broadcasting Science, Tokyo; Nippon Hose Kyokai, 1973.
- Neumann, Elisabeth Noelle. "Suskunluk Sarmalı Kuramı'nın Medyayı Anlamaya Katkısı", **Medya Kültür Siyaset**. Derleyen: Süleyman İrvan. Ankara: Ark Kitapları, 1997.
- Nimmo, Dan. **Political Communication And Public Opinion In America, USA**: Good Year Publishing Company, California, 1968.
- Ogle, Marbury Blader. **Public Opinion and Political Dynamics**. USA Boston: Hougton Mifflin Co., 1950.
- Onaran, Alim Şerif. **Kamuoyu**. İstanbul: Filiz Kitapevi, 1984.
- Oskay, Ünsal. **Kitle Haberleşme Teorilerine Giriş**. Geliştirilmiş Üçüncü Baskı. Ankara: A. Ü. Basın Yayın Yüksek Okulu Yayınları. Yayın No: 7, 1985.
- _____, **XIX. Yüzyıldan Günümüze Kitle İletişiminin Kültürel İşlevleri**. İstanbul: Der Yayınları, 1993.
- Öke, M. Kemal. **Gazeteci**. Ankara: Çağdaş Gazeteciler Derneği Yayınları. Yayın No: 11, 1994.

- Öktem, Niyazi. "Kamuoyu Oluşturmasında Basının Eğitim İşlevi ve Kamu Yararı Ölçütü" **Genç Gazeteciler Eğitim Semineri**. İstanbul: Gazeteciler Cemiyeti Yayınları. Yayın No: 19, 1986.
- Özkök, Ertuğrul. **İletişim Kuramları Açısından Kitlelerin Çözülüşü**. Ankara: Tan Yayınları, 1985.
- Özsoy, Osman. **Propaganda ve Kamuoyu Oluşturma**. İstanbul: Alfa Yayınları, 1998.
- Öztürk, Ahmet. "Türkiye'nin Demokratikleşme Sürecinde Yaşadığı Basın Özgürlüğü Sorunu" İstanbul: **Marmara İletişim Dergisi**, M. Ü. İletişim Fakültesi Yayınları, Sayı: 4, Ekim 1993.
- Price Vincent ve Robert Donald F., "Public Opinion Process", in **Handbook of Communication Science**, editörs: Charles Rerger and Steven H. Chaffee. Second Printing. London: Sage Publications, UK, 1989.
- Rogers Everett M. ve James W. Dearing, "Agenda-Setting Research: Where Has It Been, Where Is It Going?", **Communication Yearbook**, 11, 1988.
- Roshco, B. **Newsmaking**. USA Chicago: University of Chicago Press, 1975.
- Sauvy, Alfred. **Kamuoyu**. çeviren: Süheyl Gürbaşkan. İstanbul: Reklam Yayınları. Yayın No: 38, 1974.
- Severin, Werner, J. James W ve Tankard Wr. **İletişim Kuramları: Kökenleri, Yöntemleri ve Kitle İletişim Araçlarında Kullanımları**. çeviren: Ali Atıf Bir ve Serdar Sever. Eskişehir: A. Ü. Kibele Sanat Merkezi, 1994.
- Sevsay, Emel. "Modernleşme ve Toplumsallaşma Sürecinde Kitle İletişim Araçları" İstanbul: **Marmara İletişim Dergisi**, M. Ü. İletişim Fakültesi Yayınları, Sayı: 2, 1993.
- Sezer, Duygu. **Kamuoyu ve Dış Politika**. Ankara: A. Ü. Siyasal Bilgiler Fakültesi Yayınları. Yayın No: 339, 1972.
- Shoemaker P. J. ve S. D. Reese, **Mediating the Message**, New York: Longman, 1991.
- Silbermann Alphons, "Kitle İletişim Araçları ve Kitle İletişim Sosyolojisi" çev.: Aysel Aziz. Yayına Hazırlayan.: Oya Tokgöz. **İletişim ve Toplum Sorunları Kuram ve Uygulama**. Ankara: Unesco/Türk Sosyal Bilimler Derneği, Olgaç Matbaası, 1983.
- Qualter, T. H. **Opinion Control in The Democracies**. New York: St. Martin's, 1985.

- Tokgöz, Oya. "Siyasal Toplumsallaşmada Kitle Haberleşme Araçlarının Rolü ve Önemi"
Ankara: **Ankara Üniversitesi Siyasal Bilgiler Fakültesi Dergisi**, Eylül-Aralık,
1978.
- , **Temel Gazetecilik**. Geliştirilmiş Üçüncü Baskı. Ankara: İmge Yayınları, 1994.
- Topuz, Hıfzı. **Seçimlerde İletişim Politikaları**. İstanbul: TÜSES Yayınları, 1991.
- Tosun, Gülgün. "Kamuoyu Oluşumunda Kitle İletişiminin Rolü ve Bir Kitle İletişim
Araç Olarak Basının Etkisi" **Anadolu Üniversitesi Açıköğretim Fakültesi
Yayınları** Eskişehir: A. Ü. Açıköğretim Fakültesi Yayınları, Cilt: 1, Sayı: 1,
Haziran, 1994.
- Turam, Emir. **Medyanın Siyasi Hayata Etkileri**. İstanbul: İrfan Yayıncılık, 1994.
- Uğur, Aydın. "Yeni İletişim Araçları ve İletişim Kuramlarının Gözden Geçirilmesi
Zorunluluğu" **Ankara Üniversitesi Basın Yayın Yüksekokulu Yıllığı 1986-87**
Ankara: A. Ü. Basımevi, 1987.
- Vural, Ali Murat. **Bir Kitle İletişim Aracı Olarak Yerel Basının Kamuoyu Oluşumu
Sürecindeki İşlev ve Yerel Basın-Kamuoyu İlişkileri-Eskişehir Basını
Örneğinde Bir Uygulama**. Eskişehir: A. Ü. Sosyal Bilimler Enstitüsü,
Yayınlanmamış Doktora Tezi, 1997.
- Wanta, Wayne, Mary Ann Stephenson, Judy VanSlyke Turk ve Maxwell E. McCombs,
"How President's State of Union Talk Influenced News Media Agendas",
Journalism Quarterly, 66 Autumn 1989.
- Warner, Lucian. "The Reliability Of Public Opinion Surveys", **The Public Opinion
Quarterly**, C. III. USA: Published by The University Of Chicago Press, 1939.
- Weaver, David. "Media Agenda-Setting and Public Opinion Is There a Link?",
Communication Yearbook, Editörler: R. N: Bostrom ve B H. Westley, Beverly
Hills: Sage, 1984.
- Yumlu, Konca. **Kitle İletişim Kuramı ve Araştırmaları**. İzmir: Nam Basım Ltd., 1994.
- Yüksel, A. Haluk ve Uğur Demiray. **Basının Toplumsal İletişimindeki İşlevleri**.
Eskişehir: A. Ü. Eğitim Teknolojisi ve Yayın Eğitim Vakfı, Eğitim Araştırma ve
Bilimsel Yayınlar Dizisi, Yayın No: 002, 1988.

EKLER

EK 1: İNCELENEN GAZETELERDE OLAY KOMPLEKSİ

23 Ocak 1993-24 Şubat 1997 tarihleri arasında incelenen gazetelerde, Uğur Mumcu ile ilgili haberlerin tarih bazında elde edilen veriler aşağıya bulunmaktadır.

Gazete	No	SN	Konum	Ölçüm
Cumhuriyet 25.1.93	1	16	manşet	26-34
Cumhuriyet	1	1	sağ üst	7.5-9.5
Cumhuriyet	1	1	alt orta	31-8
Cumhuriyet	1	1	sağ alt	9-8
Cumhuriyet	1	17	üst orta	18-54.5
Cumhuriyet	1	18	üst orta	40-45

Sabah	Demirel: katiller yakalanacaktır Cumhuriyet Gazetesi yazarı Uğur Mumcu'nun bombalı bir suikaste kurban gitmesi siyasi çevrelerde büyük tepki gördü	4	15	sağ orta	8-18.5
Sabah	Eşi Gürdal Mumcu 'PKK'dan tehit geliyordu' Uğur Mumcu'nun eşi Gürdal hanım, İnönü'ye bilgi verirken, eşinin bir süre önce kapatılan PKK yanlısı Özgür Gündem gazetesi tarafından birkaç kez tehdit edildiğini söyledi	4	15	sol üst	6-14.5
Sabah	AFP muhabiri olayın gördü tanığı oldu Yabancı haber ajansları, gazeteci yazar Uğur Mumcu'nun öldürülmesini suikastin duyulmasından çok kısa bir süre sonra abonelerine iletiler	4	15	sol orta	6-21
Türkiye 26.1.93	Katili ihbar edene görülmemiş ödül var "Mumcu suikasti" şimdilik kördüğüm Her türlü ipucu değerlendirilirken gözaltına alınanlar açıklanmıyor İçişleri Bakanı İsmet Sezgin, olayın çözümlenmesinde yardımcı olacak vatandaşlara, emniyet tarihinde görülmemiş ödül verileceğini söyledi	5	1	sağ üst	12.5-29
Türkiye	Suikaste tepkiler sürüyor "Fikir hürriyetine darbe indirildi!" Cumhuriyet Gazetesi yazarlarından Uğur Mumcu'nun bir suikast sonucu öldürülmesine tepkiler dün de devam etti SHP Genel Sekreteri Cevdet Selvi "Mumcu'nun öldürülmesinin, Türkiye'de oynanmak istenen oyunların bir parçası olduğuna inanıyoruz. Demokrat Parti Genel Başkanı Hayrettin Erkmen 'olayın hukuk düzenine, fikir özgürlüğüne karşı düzenlenmiş bir suikast olduğunu' MEB Köksal Toptan, "Uğur Mumcu'nun, çağımızda zor bulunan bir insan tipi olduğunu" KKTC Cumhurbaşkanı Rauf Denktaş, KKTC Başbakanı Derviş Eroğlu, KKTC Meclis Başkanı Hakkı Atun 'saldırıyı nefretle kınadıklarını' Önder Sav (Türkiye Barolar Birliği Başkanı): Uğur Mumcu'yu öldüren bomba, özgür düşüncüyü, laik Türk toplumunu, Atatürk ilkelerini, demokratik hukuk devletini ve demokrasiyi kundaklamıştır. Bizi sindireceklerini sanıyorlar aldanyorlar Hasan Mezarıcı: Tek kelimeyle vahşet The Independent gazetesi. "Mumcu'nun öldürülmesi ile Türk gazeteciliğinde bir dönem kapandı" ifadesini kullandı	5	11	sol alt	7.5-35.5
Zaman 25.1.93	Muammer Aksoy'la başlayan dış tezgahlı faili meçhul cinayetlere bir halka daha... Terör Uğur Mumcu'yu da vurdu Profesyonel işi suikast: Cumhuriyet gazetesi yazarı Uğur Mumcu arabasına yerleştirilen ve uzmanlarca uzaktan kumandalı olduğu belirtilen bir bombanın dün öğle saatlerinde patlamasıyla hayatını kaybetti. Son derece güçlü olan patlama sonucu beş metre öteye fırlayan Mumcu'nun cesedinin sürücü koltuğu ile birlikte üç metre yüksekliğindeki bir bahçe duvarını aştığı bildirildi. Emniyet Müdürlüğü yetkililerince suikastın profesyonelce işlendiğine dikkat çekti	6	1	üst	35.5-7
Zaman	Cinayetin işleniş tarzı iç ve dış mahreçli profesyonel işi kanaatini güçlendiriyor Mumcu suikastinde şüpheler Cumhuriyet gazetesi yazarlarından Uğur Mumcu'nun bombalı bir suikastte hayatını kaybetmesinden sonra katillerin kimliği ve niyetleri üzerinde yorumlar yapıyor Sezgin: "İhbarcılar ödüllendirilecek" Demiral: "Soruşturma sürüyor" Cenazesi yarın kaldırılacak	6	9	orta	18.5-12.5

Zaman	Mumcu suikastinin görüldüğü TBMM'de karanlık güçlerin oyunlarına dikkat çekerek suçluların ortaya çıkarılması istendi Gaye huzursuzluk ortamı Toplumda husumet hedefleniyor: Mumcu cinayetinin gündeme geldiği TBMM Genel Kurulu'nda konuşmacılar. suikastın, toplumda huzursuzluk ortamı oluşturmak isteyen mihraklar tarafından gerçekleştirildiğini bildirdiler	6	1	manşet	35-8.5
Zaman	Mumcu'nun avukatı Değer: 'Yeni bir darbeye işaret olabilir' Uğur Mumcu'nun avukatı Emin Değer, BBC'de yaptığı konuşmada suikastı üstlenen telefonların "PKK ya da İslami örgütler yapmış olabilir" diye hedef şaşırttığını belirterek, "Esas failler gizleniyor. Bundan böyle Türkiye'de olaylar yeni bir darbeye yol açacak biçimde gelişirse, bunun üzerinde düşünülmesi" dedi	6	1	orta	7-16.5
Zaman	DYP'li Baki Tuğ: 'APO-MİT ilişkisini araştırıyordu' 12 Mart'ın askeri savcısı DYP Ankara Milletvekili Baki tuğ. Uğur Mumcu'nun PKK lideri Abdullah Öcalan'la MİT arasındaki ilişkiyi araştırdığını ve bu konuda 15 gün önce bir öğle yemeğinde kendisinden de yardım istediğini söyleyerek suikastın arkasında PKK olabileceğini iddia etti	6	1	orta	7-16.5
Zaman	Prof. Mahir Kaynak 'Çok şey bildiği için öldürüldü' Prof. Dr. Mahir kaynak. Mumcu'nun Türkiye'de dini veya dini olmayan herhangi bir grup veya örgütçe değil, bir dış istihbarat servisi tarafından 'çok şey bildiği için' öldürüldüğünü öne sürerek "Bu çok bilgiyi nereden elde ediyordu? Bu nokta çözülürse cinayetin aydınlanmasında önemli bir mesafe alınabilir" diye konuştu	6	1	orta	7-16.5
Zaman	Doğu Perinçek: 'CIA'nın Türkiye'ye gözdağı mesajı' İşçi Partisi Genel Başkanı Doğu Perinçek, Mumcu suikastını Türkiye'yi Ortadoğu'da belli bir misyona sokmak isteyen ABD'nin 'İstersem istikrarımı bozabilirim' şeklindeki bir ikazı olarak değerlendirdi	6	1	sağ orta	7-16.5
Zaman	Mumcu'nun cenazesi bugün toprağa veriliyor İçişleri bakanı Sezgin: 'Yabancı parmağı ağırlık kazandı' İçişleri Bakanı İsmet Sezgin, Uğur Mumcu cinayetinde yabancı parmağı bulunduğunun ağırlık kazandığını söyledi	6	1	sol üst	7.5-10.5
Zaman	Mumcu'nun Apo-MİT ilişkisini ortaya çıkarmak için kendisinden de yardım istediğini belirten DYP'li Tuğ: Suikastta PKK şüphesi Uğur Mumcu'nun PKK lideri Abdullah Öcalan'la MİT arasındaki ilişkiyi araştırdığını ve bu kendisinden de yardım istediğini söyleyerek suikastın arkasında PKK olabileceğini iddia etti	6	3	üst	24-12
Zaman	Doğu Perinçek: 'CIA'nın Türkiye'ye gözdağı mesajı' İşçi Partisi Genel Başkanı Doğu Perinçek, Uğur Mumcu suikastında. Mumcu'nun ötesinde bir kasıt gözüktüğünü bildirdi	6	8	sol alt	12-22
Zaman	Mumcu'nun avukatı Değer: 'Yeni bir darbeye işaret olabilir' Emekli albay Emin Değer, BBC'ye konuşarak. Mumcu suikastını üstlenen telefonların hedef şaşırtmaca olduğunu iddia etti	6	8	sağ alt	8-22

Cumhuriyet 26.1.93	Ankara'da yurttaşlar kalabalık gruplar halinde Anıtkabir'i ziyaret ederek Atatürk'ün mozolesi önünde saygı duruşunda bulundular ve çiçek bıraktılar İstanbul Büyükşehir Belediyesi Bakım Şirketi işçileri Ayazağa'dan Kağıthane'ye kadar yürüdüler İzmir Uğur Mumcu'nun öldürülmesi üç merkezi yerde düzenlenen yürüyüşlerle protesto edildi Trabzon Gazeteciler Cemiyeti ile Trabzon Barosu'nun birlikte düzenledikleri "Uğur Mumcu'ya Saygı Yürüyüşü"ne Belediye Başkanı Atay Aktuğ ile bir çok mensupları ve vatandaşlar katıldı Eskişehir Gazeteciler Cemiyeti'nin düzenlediği "Uğur Mumcu'nun Katledilmesini Protesto" gösterisine tüm siyasi parti, sendika ve Anadolu Üniversitesi İletişim Bilimleri Fakültesi öğrencileri ve öğretim görevlileri katıldı	1	1	orta	31-16.5
Cumhuriyet	Polis ipucu arıyor, MİT devrede Çekoslovak yapısı bombayla yapıldığı bildirilen suikastın, İsrail ve ABD'ye yönelik iki saldırıyla benzerliği üzerinde duruluyor	1	1	alt orta	31-7.5
Cumhuriyet	İstanbul Mumcu için bugün saat 11.30'da Gazeteciler Cemiyeti önünde, saat 12.00'de gazetemizin merkez binası önünde saygı duruşu yapılacak Ankara Mumcu'nun cenazesi yarın Maltepe Camii'nde kılınacak öğle namazından sonra toprağa verilecek	1	1	sağ orta	5-9
Milli Gazete 26.1.93	Ankara DGM Başsavcısı Demiral: "Soruşturma titizlikle sürdürülüyor. Bombanın türü ve yapısı ekspertiz raporundan sonra belli olacak"	2	1	sol üst	20-9
Milli Gazete	Hak - İş Yönetim Kurulu Uğur Mumcu'ya yapılan saldırıyı kınadı Bu cinayet Abdi İpekçi ve Çetin Emeç cinayeti gibi fail-i meçhul cinayetler arasında kalmamalı. Katiller mutlaka yakalanmalı ve cezalandırılmalıdır	2	1	sağ üst	8-8
Milli Gazete	Köln / AMGT Genel Başkanı Osman Yumakoğulları Menfur bir suikast Bu menfur cinayeti işleyen veya işleyenlerin en kısa sürede yakalanarak adalet önüne çıkarılmasını istiyoruz. Katillerin ortaya çıkarılmasını, böylelikle suçsuz insanların suizan altında tutulmamalarını istiyoruz.	2	1	sağ üst	8-8
Milliyet 26.1.93	DYP'li Baki Tuğ: "Mumcu bana, Apo'nun Mit'le ilişkisini ortaya çıkardığını söyledi. 10 gün sonra tekrar görüşecektim. Vakit yetmedi." 12 Mart'ın askeri savcısı, DYP Ankara Milletvekili Baki Tuğ, Mumcu'nun son günlerde Apo ve PKK ile ilgili geniş bir araştırma yaptığını, kendisine, Apo'nun MİT'le bağlantılarını ortaya çıkardığını söylediğini, bu konuda da kendisiyle görüşme isteminde bulunduğunu açıkladı	3	1	manşet	35.5-19
Milliyet	İçişleri Bakanı Sezgin, "Cinayetle ilgili bilgi verene emniyet tarihinini en büyük ödülü verilecek" dedi	3	1	üst orta	16-37
Milliyet	Tuğ'un iddiası DYP Ankara milletvekili Tuğ: "Mumcu, Apo ile MİT'in bağlantılarını ortaya çıkardığını söyledi"	3	10	sol alt	11.5-9
Milliyet	RP İstanbul Milletvekili Hasan Mezarıcı, Uğur Mumcu cinayetini, "vahşet" olarak niteledi ve şöyle dedi: "Uğur	3	11	alt orta	18-27.5

Mumcu'yu kim öldürdü. kim? Özel Harp Dairesi ve kontrgerilla ile ilgili iddialar araştırılarak konu aydınlatılmadıkça Uğur Mumcu ve benzeri cinayetlerin fail zanlısı siyasi iktidardır, devlettir”

Sabah 26.1.93	Neyi açıklayacaktı? Uğur Mumcu, ölümünden 16 gün önce şöyle yazmıştı: “Yakında yayınlanacak bir yayımda Kürt milliyetçileri ile istihbarat ajanları arasındaki ilişkilere ışık tutacak belgeler açıklayacağım”	4	1	manşet	20-20
Sabah	İslami Kurtuluş soruşturması İkinci ihtimal İslamcı terör Mumcu'nun öldürülmesinden 15 dakika sonra. henüz ajanslar olayı duyurmadan Cumhuriyet'e telefon eden bir kişinin cinayeti “İslami Kurtuluş” adına üstlenmesi polisin bu yönde kuşkularını güçlendirdi	4	1	sağ üst	13.5-18
Sabah	İngiliz uzman: Olayda Hizbullah parmağı var İngiltere'nin önde gelen terör uzmanlarından Profesör Paul Wilkinson, Anadolu Ajansı'na verdiği demeçte Uğur Mumcu'yu İran rejimi tarafından desteklenen Hizbullah örgütünün öldürmüş olabileceğini söyledi	4	1	orta	5.5.-8
Sabah	Demirel: Çok yazık olmuştur Başbakan Demirel, 5 günlük Körfez gezisine çıkarken havaalanında gazetecilerin Uğur Mumcu suikastiyle ilgili sorularını cevaplandırdı. “İçişleri Bakanı ile konuştum. Olayın üzerine titizlikle duruyor. Bulunur. Kimsenin yaptığı yanına kalmaz. Ama yazık olmuştur, ayıp olmuştur”	4	1	alt orta	10-7.5
Sabah	Dünyada cinayet lanetlendi Uğur Mumcu'nun alçakça öldürülmesi dünya basını ve TV'lerinde geniş şekilde yer aldı Uluslararası Gazeteciler Federasyonu'da Demirel Hükümeti'ni “gazetecilerin öldürülmesine yönelik cinayetlere karşı yeterli önlem almamakla” suçladı	4	1	sol alt	4-6.5
Sabah	Bomba araca bağlı değildi Terör uzmanlarının yaptığı araştırmada, katillerin bombayı Uğur Mumcu'nun renault marka otomobilinin altına koyduğunu, patlayıcının araca veya kontağa bağlı olmadığını ortaya çıkardı	4	1	sağ alt	13.5- 11.5
Sabah	SHP'den cenazeye katılma çağrısı SHP Merkez Yürütme Kurulu, örgüte genelge göndererek, gazeteci-yazar Uğur Mumcu'nun yarınki cenaze törenine katılma çağrısında bulundu. Partinin, Meclis Grup Başkanvekilli Aydın Güven Gürkan ve Ercan Karakaş ise, cinayeti tasarlayan ve isteyenleri nefretle kınadılar	4	15	sağ orta	12-22.5
Sabah	Baykal: Mumcu cinayeti için araştırma komisyonu kurulsun CHP Genel Başkanı Deniz Baykal, önceki gün uğradığı bombalı suikast sonucunda hayatını kaybeden Cumhuriyet gazetesi yazarı Uğur Mumcu'nun katillerinin bulunması için Meclis'te bir araştırma komisyonu kurulması isteyeceklerini söyledi	4	15	sağ alt	7.5-8.5
Sabah	Mumcu neyi açıklayacaktı? Polis, ölümünden 16 gün önce “Yakında Kürt milliyetçileri ile istihbarat ajanları arasındaki ilişkilere ışık tutacak ilginç belgeler açıklayacağım” diyen Uğur Mumcu'nun yazısı üzerinde önemle duruyor	4	16	üst orta	32-13

Sabah	DGM Başsavcısı Nusret Demiral'a göre cinayet örgütüne adım adım ulaşılacak Önce bombanın türü saptanacak! Gazeteci-yazar Uğur Mumcu'nun düzenlenen suikasti değerlendiren Ankara DGM Cumhuriyet Başsavcısı Nusret Demiral. "Bu tür olayların hangi örgüt tarafından yapıldığını anlamak için öncelikle bombanın ne tür bomba olduğunu saptamak gerekli" diye konuştu	4	16	orta	20-22
Sabah	Dış basında suikast İngiliz The Independent gazetesi, haberi "Dün Uğur Mumcu'nun öldürülmesi ile Türk gazeteciliğinde bir dönem kapandı" cümlesi ile verdi	4	16	sağ orta	4.5-15.5
Sabah	'İran ve Hizbullah'ın işi olabilir İngiltere'nin önde gelen terör uzmanı Prof. Paul Wilkinson, gazeteci-yazar Uğur Mumcu'nun İran rejimi tarafından desteklenen kökten dinci bir terör örgütüncü öldürülmüş olabileceğini öne sürdü	4	16	alt orta	13-5
Sabah	Mezarıcı: Devlet zanlıdır 'Özel Harp dairesi ve Kontrgerilla ile ilgili iddialar aydınlatılmadıkça, Uğur Mumcu ve benzeri cinayetlerin fail zanlısı siyasi iktidardır' diye konuştu	4	16	sol üst	3.5-13
Sabah	Mumcu için Refah'a saldırı Gazeteci-yazar Uğur Mumcu'nun öldürülmesini protesto eden bir grup, Şile'de Refah Partisi ilçe merkezine saldırıda bulundu	4	16	sol orta	3.5-9.5
Cumhuriyet 27.1.93	Gazetemizde ve Gazeteciler Cemiyeti'nde düzenlenen törenlere onbinlerce kişi katıldı Konuşmalarda demokrasi mücadelesinin Uğur Mumcu'nun bıraktığı yerden sürdürülmesi, bağımsız ve daha güzel bir Türkiye'nin yaratılması için herkesin 'dayanışma' içinde olması gerektiği vurgulandı	1	1	sol orta	15.5.- 5.5
Cumhuriyet	Ankara'da Uğur Mumcu'nun evinin önünde toplanan yaklaşık 10 bin kişilik grup yürüyerek 'Uğur'lar ölmez' sloganlarıyla Ankara Büromuzun önüne geldi 22 yaşındaki Ali Ünal bombanın patladığı yerde açlık grevine başladı	1	1	sağ orta	15.5-5.5
Cumhuriyet	TRT Genel Müdürü rahatsız Erdem: Mumcu haberi çok uzun Gazetemiz yazarı Uğur Mumcu'nun katledilmesi, Türkiye'yi yasa boğarken. TRT Genel Müdürü Kerim Aydın Erdem, kurumun haber bültenlerinde Mumcu ile ilgili yayımları "uzun bulduğu" için. Haber Dairesi Başkanlığı üst düzey yetkililerini azarladı	1	17	sağ üst	9-20
Cumhuriyet	Dünya basını Mumcu'ya suikast CNN'de ilk haber CNN Mumcu'ya yapılan bombalı suikast CNN televizyonunun dün akşamki yayınında ilk haberler arasında yer aldı İngiliz Reuter ajansı önceki akşam İstanbul'da yapılan yürüyüşü "İstanbul'da binlerce insan İran karşıtı sloganlar atarak gazeteci cinayetini protesto etti" başlığıyla verdi Gazetemizi Atina'dan arayan bir gazeteci Uğur Mumcu cinayetini tüm Yunan basını adına şiddetle kınadıklarını ve Türkiye'deki gazeteci cinayetlerini protesto amacıyla çeşitli eylemler düzenleyeceklerini bildirdi Lefkoşe	1	17	sağ alt	9-28

muhabirimiz İzzet Rıza Yalın'ın bildirdiğine göre, Kıbrıs Rum Gazeteciler Birliği, Başbakan Süleyman Demirel'e, gazetemiz yazarı Uğur Mumcu suikastıyla ilgili mektup gönderdi

Cumhuriyet	TBMM'de Uğur Mumcu günü Siyasi partiler grup toplantılarında cinayeti görüştü Siyasi partilerin dünkü grup toplantılarında ele alınan temel konu Uğur Mumcu'ya düzenlenen bombalı suikast oldu	1	17	alt orta	21.5-8.5
Cumhuriyet	Bir emniyet yetkilisi AA'ya yaptığı açıklamada İstanbul'da gözaltına alınan kişilerin yurt dışında bazı gizli servislerle bağlantılı kişiler olduğunu belirtti	1	19	üst orta	18-35.5
Cumhuriyet	Uğur Mumcu için dün Cumhuriyet gazetesi bahçesindeki törene, çeşitli kesimlerden büyük bir katılım oldu Törene katılanlar Taksim'e yürümek istediler. Güvenlik güçleri Karaköy'de bu yürüyüşü durdurdu. Ankara'da okuyucular gazete bürosu önünde toplanarak çeşitli sloganlar attılar	1	20	üst	27-40
Milli Gazete 27.1.93	RP Lideri Erbakan "Faili meçhul" sözüne sığınmak isteyenlere yol gösterdi: Refah Partisi Genel Başkanı Necmettin Erbakan düzenlediği basın toplantısında Uğur Mumcu cinayeti üzerine önemle durarak hükümeti uyarıcı açıklamalarda bulundu. Erbakan "Ülkemizde şüpheler böyle profesyonel bir olay dolayısıyla Kontrgerillanın üzerine toplanmaktadır" diyerek devletin ve hükümetin vazifesinin failleri bir an evvel bulmak olduğunu söyledi	2	1	manşet	24-14
Milli Gazete	MİT Sosyal İşler Dairesi eski Başkanı ve terör uzmanı Mahir Kaynak Türkiye içerisinde herhangi bir örgütün Mumcu cinayetini işlemiş olabileceğinin ne mümkün ne de muhtemel olamayacağını belirtti	2	1	orta	11-11.5
Milliyet 27.1.93	'Devlete sızdılar' Mumcu cinayetine geniş yer veren Le Monde Gazetesi "PKK-Hizbullah-mafya bağlantısının devlete sızdığını, korumanın bu yüzden gerektiği gibi yapılamadığını" yazdı	3	1	sağ orta	4-6
Milliyet	'TV'de açıklayacaktı' Nurzen Amuran. 'Mumcu, yarınki programa bazı belgelerle geleceğini bana söylemişti' 'Ayda bir' programının yapım ve sunucusu Nurzen Amuran, Uğur Mumcu'nun da katıldığı 'Laiklik' programının yayınından sonra ölüm tehditleri aldıklarını, bunu Mumcu'ya ilettiğini "Ben aldırمام sen de aldırمام" dediğini açıkladı	3	1	alt orta	23.5-13
Milliyet	Demirel 'Mumcu'nun katillerini hemen bulun' Başbakan Süleyman Demirel, körfez gezisinde Mumcu suikasti nedeniyle oldukça üzgün Demirel. gazetecilere yaptığı açıklamada "kesin talimat verdim, katilleri mutlaka bulun. dedim" diye konuştu	3	9	sol orta	3.5-10.5

Milliyet	Le Monde 'Karanlık bağlar devlete sızdı'Gazete "İslamcı gruplar cinayeti üstleniyor" başlıklı haberinde, "Hizbullah" yazılı grupların PKK karşısında devlet güçleriyle yaptığı karanlık işbirliğini irdeliyor	3	9	sol alt	3.5-14.5
Milliyet	TV programı 'Yapımcısını öldüreceğiz.' TRT-1 yayınlanan 'Ayda Bir' programının yapımcısı Nurzen Amuran, sürekli ölümle tehdit edildiğini açıkladı	3	9	sağ orta	3.5-26.5
Milliyet	Türk Eğitim Vakıfları Dayanışma Konseyi Başkanı (TEVDAK) Feyyaz Tokar, yaptığı açıklamada 'Uğur Mumcu olayı' önceki benzerlerinin alışlagelmiş çizgisinde geliyor. 'Tablo aynıdır' dedi	3	9	sol alt	7.5-6.5
Milliyet	'Suikast devletin zaafı' Yılmaz'dan eleştiri ANAP Genel Başkanı Mumcu'nun katledilmesini devletin zaafı olarak değerlendirdi ve terör konusunda TBMM Başkanlığına Araştırma önergesi vereceklerini bildirdi	3	10	orta	16-11.5
Milliyet	CHP Grubu 'Türkiye cinayet halkasını kurmalı' CHP Genel Başkanı Deniz Baykal, "Türkiye'nin cinayetler halkasını artık bir yerde kırmaları lazım. Bir türlü aydınlatılmayan bir çok cinayetin bulunması, gelecekte de böyle cinayet işlemek için tehlikeli bir teşvik oluyor" dedi	3	10	sağ üst	35-36
Milliyet	'Fikirleri yolumuzu aydınlatacak' SHP Genel başkanı, Başbakanvekili Erdal İnönü: Türkiye'nin, laik, sosyal adalete bağlı, özgürlükçü, katılımcı bir demokrasi olarak gelişmesini sürdüreceğini vurgularken, "Uğur Mumcu'nun fikirleri yolumuzu aydınlatmaya devam edecektir" dedi	3	10	alt orta	15.5-17
Milliyet	DYP Grubu 'Terörden çok çektik' Gazeteci-yazar Uğur Mumcu'nun katledilmesini, DYP Grubu'nda kınandı Genel Başkan Yardımcısı Mehmet Gölhan, "Yeri kolay kolay doldurulamayacak bu dürtüst ve cesur insan, karanlık güçlerin kurbanı olmasını lanetliyorum" dedi	3	10	sağ alt	7.5-11.5
Milliyet	Hep'li Kılınc 'İktidarın duyarsızlığı cesaret veriyor' Halkın Emek Partisi Genel Başkan Yardımcısı Mahmut Kılınc, Uğur Mumcu'nun öldürülüşü, "kaleme ve düşünceye sıkılan bir kurşun daha" diye nitelendirirken Kılınc, "Güneydoğu'da 350'yi geçen cinayeti kim işledi? Bu sorunun cevabını Demirel hükümeti vermek zorunda" dedi	3	10	sol alt	7.5-11
Milliyet	Amerikalı yazarlardan çağrı Hükümet kınandı Amerikan Yazarlar Birliği'nin 2600 üyesi hükümetin Mumcu'nun korunmasına ilişkin önlem alınmadığını öne sürdü Merkezi New York'ta bulunan Amerikan yazarlar Birliği (PEN American Center), Başbakan Süleyman Demirel ve İçişleri Bakanı İsmet Sezgin'e birer mektup göndererek, "Uğur Mumcu'nun korunması için hükümetin hiç bir önlem almamasını" kınadı	3	11	orta	16-6.5
Sabah 27.1.93	Bombacı yakalandı İstanbul Polisi'nin geçen Çarşamba'dan beri süren operasyonları sırasında, Uğur Mumcu'nun öldürülmesinde kullanılan bombayı Ankara'ya götürülen terörist ele geçti	4	1	manşet	6.5-19

Sabah	MİT'çi gözüyle suikast Hedef Türkiye'yi içe döndürmek MİT İstihbarat eski Daire Başkanı Mehmet Eymür, Uğur Mumcu suikastini olay yerinde inceleyerek değerlendirdi temel hedef dışa açılan, bölgede güç haline gelen Türkiye'yi yeniden içe döndürmektir. Bunun için de en kestirme yol, daha önce de denendiği ve nispeten başarılı olduğu gibi, toplum için çok önem taşıyan birini öldürmektir"	4	1	sol üst	15-9.5
Sabah	Mumcu'nun Adli Tıp raporunda "Baş ve gövde yerinde, sağ eli kopuk, her iki bacağı kalçadan kopuk. Alınan parçalar ve diğer bulgularda metal parçasına rastlanmamıştır" denildi Böylece suikastte plastik bomba kullanıldığı kesinleşti	4	1	sağ üst	13-23.5
Sabah	İnönü: Katiller meydana çıkacak SHP Genel Başkanı ve Başbakanvekili Erdal İnönü Hükümet olarak gazeteci-yazar Uğur Mumcu'nun katillerinin bir an önce meydana çıkarılmasını vaadettiklerini söyledi	4	16	sağ üst	8.5-6.5
Sabah	Baykal: Meclis tatile girmesin CHP Genel Başkanı Deniz Baykal, Mumcu'nun öldürülmesi ve İncirlik Üssü'nün kullanılmasının tartışıldığı bir ortamda Meclisin 2 Şubat'ta tatile girmesine karşı olduğunu söyledi	4	16	sol orta	7-11.5
Sabah	Otopsi raporu: Bomba plastik Mumcu'nun ölüm sebebinin "Tahrip gücü yüksek bombaya bağlı vücut harabiyeti ve parçalanması sonucu" olduğu belirtildi	4	16	sol üst	4-12.5
Sabah	"Mumcu" adı meydanlarda Bayrampaşa belediyesi, gazeteci-yazar Uğur Mumcu'nun anısını yaşatmak amacıyla yeni düzenlenen Maltepe meydanı ve parkına "Uğur Mumcu" adının verilmesini kararlaştırdı	4	16	sol orta	4-10.5
Sabah	Toker: Nutuk yerine önlem Türk Eğitim Vakıfları dayanışma Konseyi Başkanı (TEVDAK) Feyyaz Tokar "İnandırıcılığını yitiren nutuklar yerine, önlem alınmasını" istedi	4	16	sol alt	4-12.5
Türkiye 27.1.93	İçişleri Bakanı Sezgin, Ortadoğu kökenli 11 kişinin gözaltına alındığını söyledi Cinayette yabancı parmağı var Bakan Sezgin, "Cinayet bizim bildiğimiz yerli örgütler tarafından işlenseydi, çözmemiz daha kolay olurdu. Ama şimdi olayda yabancı parmağı ağır basıyor" dedi	5	1	sol üst	23-21.5
Türkiye	Eski MİT Ajanı Prof Dr. Mahir Kaynak: "Cinayet dış kaynaklı" Uğur Mumcu'nun öldürülmesi olayının dış kaynaklı bir gizli servis operasyonu olduğunu ileri süren eski MİT ajanı Prof Dr. Mahir Kaynak, "Bu cinayetin Türkiye'de faaliyet gösteren örgütler işlemiş olamaz. Çünkü çok profesyonelce işlenmiş bir cinayet" dedi Mahir Kaynak, Mumcu cinayetinin, Muammer Aksoy ve Bahriye Üçok cinayetleri ile ilişkisi olmayacağını da iddia etti	5	1	orta	5.5.-9
Türkiye	Tepkiler... Baykal, Bu cinayet Türkiye'yi bölmesin Gazeteci-yazar Uğur Mumcu'nun bombalı suikastle öldürülmesine tepkiler sürüyor Başbakan Yardımcısı Erdal İnönü, TBMM grup toplantısında: "devletlerarası	5	12	sol üst	3.5-50.5

egemenlik yarışının karanlık bir dünya ve örgütü olarak" devam ettiğine dikkat çekti RP Genel Başkanı Necmettin Erbakan. Mumcu'nun kontrgerilla tarafından öldürüldüğünü öne sürdü CHP Genel Başkanı Deniz Baykal. "Türkiye bu cinayetler halkasını bir yerde kırmak zorunda. Aydınlatılmayan birçok cinayet işlemek için tehlikeli bir teşvik oluyor. Mumcu cinayeti Türkiye'yi bölmemeli birleştirmeli" dedi ANAP Genel Başkanı Mesut Yılmaz parti grubunda yaptığı konuşmada "Demirel 3 faili meçhul cinayetten söz ediyor. Ancak, son 3 haftada Batman'da 20 faili meçhul cinayet işlendi. Bu bölgeyi Türkiye'den saymıyor galiba" dedi Aydın Menderes. "Böyle bir acı demokrasiyi korumak için bizi bir araya getirmelidir" diye konuştu

Türkiye	Sezgin: Cinayette yabancı parmağı var Bakan Sezgin, "Bu konuda İran İçişleri Bakanı Abdullah Nuriden İran kaynaklı örgütler konusunda yardım istedik" dedi	5	12	orta üst	24-17
Türkiye	Eski MİT Ajanı Prof Dr. Mahir Kaynak: 'CINAYET DIŞ KAYNAKLI' Uğur Mumcu'nun öldürülmesi olayında dış kaynaklı bir gizli servis parmağı olduğunu ileri süren eski MİT Ajanı Prof Dr. Mahir Kaynak, Türkiye'de Mumcu cinayetini gerçekleştirecek profesyonellikte bir örgüt olmadığını söyledi	5	12	orta üst	14-9.5
Cumhuriyet 28.1.93	Mumcu için ilk tören 10.30'da 1975 yılından beri çalıştığı Cumhuriyet Gazetesi'nin Ankara Bürosu önünde düzenlendi Yüzbinlerce kişinin katıldığı törende bir konuşma yapan İlhan Selçuk Mumcu'nun savunduğu ilkelerin yaşatılması için söz verilmesini isteyince, kalabalık alkışlarla 'söz veriyoruz' diye bağırdı	1	1	manşet	31-22.5
Cumhuriyet	Yazarımız Uğur Mumcu'nun cenaze törenine Türkiye'nin dört bir yanından Ankara'ya akın eden yüzbinlerce kişi katıldı Yüzbinlerce kişi Mumcu'yu 'Uğurlar ölmez', 'Katiller bulunsun, hesap sorulsun' sloganlarıyla uğurladı Kilometrelerce uzayan kortej, Kızılay'dan Maltepe Camii'ne oradanda Cebeci Mezarlığına kadar 'Yığıdim aslanım burda yatıyor' türküsü ve 'Ankara'nın taşına bak, gözlerimin yaşına bak' marşını söyledi	1	1	orta	31-15
Cumhuriyet	Anadolu Ajansı, polise dayanarak Mumcu'nun otomobiline konan bombayı Ankara'ya götüren kişinin yakalandığını, Turan Dursun cinayetinde kullanılan silah ile Çetin Emec'i öldürenlerin taktıkları kar başlıklarının ele geçirildiğini bildirdi Bakan Sezgin: Bazı doğrular var	1	1	alt orta	31-7.5
Cumhuriyet	Başbakan Demirel 'Önemli ipuçları ele geçirdik' Başbakan Süleyman Demirel, Uğur Mumcu'nun katledilmesinin ardından, kamuoyunun ve basının aldığı tavra dikkat çekerek, "Tuzak hissedilmiştir. Bu, çok önemli bir gelişmedir" değerlendirmesini yaptı	1	17	sağ üst	9-26.5
Cumhuriyet	DGM Başsavcısı Demiral 'Avunmayın, henüz ipucu yok' Ankara DGM Başsavcısı Nusret Demiral, Uğur Mumcu suikastı ile ilgili henüz bir ipucu ele geçirmediğini bildirdi	1	17	sağ alt	9-22.5

Cumhuriyet	AT ülkelerinin İstanbul'daki başkonsolosları ve konsolosları dün Cumhuriyet Gazetesine, yazarımız Uğur Mumcu'nun öldürülmesi nedeniyle bir başsağlığı ziyaretinde bulundular	1	17	orta	17.5-15
Cumhuriyet	Reuter ekranlarında Uğur Mumcu'ya saygı geçidi Suikast haberinin duyulduğu andan itibaren Türkiye'nin her yerinde protestolara neden olan Uğur Mumcu'nun öldürülmesine ekran yolu ile de tepkiler geldi Merkez Bankası piyasalarında bankalar tarafından Türk lirası ve döviz alım satım işlemlerinin yapıldığı Reuter ekranları Mumcu'ya saygı geçidi yaptı	1	17	orta	17.5-12.5
Cumhuriyet	Mumcu. kitapları kundaklandı Halaskargazi Caddesi üzerindeki Bulgar Kilisesi'nin yanında bulunan kitap reyonuna dün sabaha karşı gelen kimliği belirsiz bir kişi, Uğur Mumcu'nun eserleri için ayrılan standın üzerine gaz dökerek ateşe verdi Uğur Mumcu için gazetemizde açılan saygı defterini imzalayanlar arasında dün başında sarığıyla gelen bir yurttaş vardı	1	20	alt	35-19
Milli Gazete 28.1.93	Erbakan: Böyle bir terör ve şiddet olayının müslümanlıkla yakından uzaktan ilgisi olamaz RP Genel başkanı Necmettin Erbakan. Gazeteci-yazar Uğur Mumcu'nun menfur bir şekilde öldürülmesini telin ettiğini bildirerek, "Katilleri bulun. Bu ülke içerisinde oynanan oyunlara son verin. Özel Harp Dairesi ve CIA'ya bağlı faaliyetleri men edin" dedi	2	1	manşet	24-16.5
Milli Gazete	Oğuzhan Asiltürk: Mumcu cinayeti ABD'nin gündem değiştirme operasyonu Cinayet ama terör değil gizli servis işi TRT ve İnter Star tahrikçilik yapıyor	2	1	sol üst	12-17.5
Milli Gazete	Siyaset Bilimci Dr. Hikmet Özdemir. Uğur Mumcu cinayetiyle zaman zaman gündeme getirilmek istenen senaryonun yeniden uygulanmaya çalışıldığına dikkat çekerek, "Özel Harp Dairesi olsun veya Kontrgerilla olsun. bu örgütlerin faailleri ortaya çıkarılıp. netleştirilmedikçe Türkiye'de bu tip cinayetlerin artmasından endişe ediyorum" dedi	2	1	orta üst	11.5-9.5
Milli Gazete	The Times: Ankara'ya uzanan tedirgin edici ipuçları İngiltere'de yayınlanan The Times gazetesi dünki sayısında Uğur Mumcu'nun hayat hikayesini özetlerken cinayete ilgili olarak "Mumcu. bazıları doğrudan Ankara'ya uzanan kimi tedirgin edici ipuçları saptamıştı" dedi	2	1	sağ orta	7.5-6
Milli Gazete	Mazlum - Der Açıklama yaptı Fail-i meçhul cinayetler biran önce aydınlatılsın Gazeteci-yazar Uğur Mumcu'nun öldürülmesine yankı ve tepkiler sürüyor	2	3	sol alt	9.5-10.5
Milli Gazete	The Times: Ankara'ya uzanan tedirgin edici ipuçları Ankara'ya uzanan ipuçları	2	6	orta	9-9

Milliyet 28.1.93	'Önemli ipucu var' Körfez gezisini sürdüren Başbakan Süleyman Demirel ise. Riyad'da düzenlediği basın toplantısında. "Mumcu cinayeti" konusunda önemli ipuçları bulunduğunu açıkladı. "Bunların kaybolmaması için şimdilik açıklamıyorum" dedi	3	1	sağ alt	10.5-3.5
Milliyet	TRT ilk kez devlet töreni niteliğinde olmayan bir cenaze törenini bölümler halinde canlı olarak yayınladı	3	9	üst	26.5-18.5
Milliyet	Ecevit ağlıyordu Tören boyunca 'Solda birlik' sloganları atılırken. Erdal İnönü ile Bülent Ecevit kortejde beraber yürüdüler Cenaze arabasının Strasburg Caddesi'nde bulunan MÇP Genel Merkezi önünden geçişi sırasında kortejden bazı vatandaşlar, genel merkezi göstererek, "İşte katiller burada" diye slogan atılar	3	9	orta	11-22.5
Milliyet	Mumcu'nun kitaplarını yaktılar Osmanbey Halaskar Gazi Caddesi'ndeki seyyar bir kitapçıya dün sabaha karşı saldıran kimliği belirlenemeyen kişiler, raflarda bulunan kitapları gaz dökerek yaktılar	3	9	sol alt	11-11.5
Milliyet	Eurovision'la 23 ülkeye geçildi TRT'den ilk cenaze yayını Gazeteci Uğur Mumcu'ya yapılan suikastı anında izleyiciye duyuran TRT Haber Dairesi dün de 40 kişilik bir ekiple ilk kez bir cenaze töreninden naklen yayın yaptı	3	9	sağ alt	7.5-11
Milliyet	İskenderun'da Uğur Mumcu alanı Sahil bandında düzenlenen alana "Uğur Mumcu" adı verilecek	3	9	sağ alt	7.5-7.5
Milliyet	Sloganlar Uğur Mumcu'nun cenaze töreni boyunca taşınan pankartların yanı sıra yüzbinlerce kişi tarafından çok sayıda slogan atıldı "Türkiye laikdir, laik kalacak", "Uğur'lar ölmez", "Türkiye İran olmayacak", "Faşizme karşı omuz omuza", "Mumcu'nun katili kontrgerilla", "Polis uyudu, Mumcu vuruldu", "Türkiye faşizme mezar olacak", "Tek yol devrim, faşizme ölüm"	3	9	sol orta	3.5-15
Milliyet	'Henüz ortada katil yok' Sezgin, Emeç, Dursun, Üçok'un katillerinin henüz yakalanmadığını söyledi İçişleri Bakanı İsmet Sezgin'in konuğu olarak Ankara'da bulunan, İran İçişleri Bakanı Abdullah Nuri, Cindoruk'u ziyaret etti. Sezgin, Mumcu cinayeti ile ilgili İran'la bilgi alışverişinde olduklarını söyledi	3	10	alt orta	12-29
Milliyet	Erbakan 'Türkiye'de devlet yok' RP Genel Başkanı Necmettin Erbakan, Uğur Mumcu ve faili meçhul cinayetlerin kontrgerilla ve Gladio gibi karanlık güçlerin üstüne gidilmedikçe aydınlatılmayacağı görüşünü savunarak, "Türkiye'de devlet yoktur, çünkü mal ve can emniyeti yoktur" dedi	3	10	sağ alt	7.5-5.5
Milliyet	'Suikast dış kaynaklı' İslamcı kesim Atılğan dergisi sahibi Nacar: "Türkiye'deki dini oluşumların böyle bir suikastı yapmaya güçleri ve kudretleri yetmez." İslami Araştırma Derneği Yazı İşleri Müdürü Bayraktar: "Zanna dayalı bilgilerle belirli bir kesim suçlu gibi gösteriliyor" İktibas dergisi sahibi Ercüment Özkan: "Suikasttan sonra şamata yaşandı. Eline jeton alan istihbarat verdi" Gazeteci-yazar Uğur Mumcu'nun bir suikasta kurban gitmesini	3	13	alt orta	16-15.5

değerlendiren İslamcı kesim, cinayetin Türkiye'deki dini güçlerin beceremeyecekleri kadar profesyonelleştiğini belirterek, dış kaynaklı güçlere dikkat çektiler

Milliyet	Başlık kesik Azerbaycan gazetesi ile başta Azadlık, Aydınlik ve Millet olmak üzere tüm bağımsız Azeri basın organları, Mumcu suikastına geniş yer verdiler Moskova'da yayınlanan Nezavisimaya Gazeta, Mumcu'nun ölümünü birinci sayfadan okurlarına duyurdu	3	13	sağ orta	15.5-5.5
Sabah 28.1.93	Gözlerimin yaşına bak Rahat uyu Uğur Mumcu! Yüzbinler, seni son yolculuğuna uğurlarken demokrasi ve laik Cumhuriyet'e her zaman sahip çıkacaklarını gösterdi demokrasi ve basın şehidi Uğur Mumcu'nun cenaze törenine katılan kadın, erkek, genç, yaşlı yüzbinlerce vatandaş bir insan seli halinde Ankara caddelerini ve sokaklarını doldurdu Uğur Mumcu'nun çok sevdiği "Ankara'nın taşına bak, gözlerimin yaşına bak" ve "Yiğidim aslanım burda yatıyor" türkülerine törene katılanlar gözyaşları arasında alkışlarla eşlik ettiler Sakıncalı piyade Söz veriyoruz (İlhan Selçuk) Olağanüstü güvenlik Ben bir kere öleceğim (Mumcu: "Korkaklar hergün ölür, oysa ben bir kez öleceğim...")	4	1	manşet	sayfa
Sabah	Erbakan: Şiddet Müslümanlıkla ilgili olamaz RP Genel Başkanı Necmettin Erbakan, şiddet olaylarının Müslümanlıkla ilgisinin olmayacağını belirterek, Hükümet'in "Gladio, Özel Harp Dairesi gibi CIA'ya bağlı faaliyetleri" yasaklamasını istedi	4	1	alt orta	5.5-10
Sabah	Apar topar İran'a döndü İran İçişleri Bakanı Abdullah Nuri, Türkiye'de İran'a yönelik tepkilerin artması üzerine Türkiye ziyaretini yarıda kesti Uğur Mumcu cinayeti sırasında Türkiye'de bulunan Abdullah Nuri, İstanbul programını iptal ederek apar topar Ankara'dan Tahran'a döndü	4	1	sol alt	7-14.5
Sabah	Çağlar: Suikast işini çözdük Devlet Bakanı Çağlar, Mumcu suikastı için Diplomatik sıkıntı istemediğimiz için henüz açıklamıyoruz İşi kim, ne için yaptı hepsini biliyoruz Radikal İslamcılar, PKK ve sol örgütlerin garip bir işbirliği var" diye konuştu Başbakan demirel'de "Katilleri biliyoruz" Bu işin hedefi belli. İç huzursuzluk yaratmak. Önemli ipuçları var. Bu karanlık olay aydınlığa kavuşacak" dedi	4	1	sağ alt	11-6.5
Sabah	Teröre İstanbul darbesi devletin Anadolu Ajansı, SABAH'ın "Bombacı yakalandı" haberini doğruladı ve Mumcu suikastında kullanılan bombayı Ankara'ya götüren şahsın olayı itiraf ettiğini duyurdu	4	1	sağ alt	5-7
Sabah	Cenaze namazı için Maltepe Camii'ne gelen Genelkurmay Başkanı Orgeneral Doğan Güreş ile Anayasa Mahkemesi Başkanı Yekta Güngör Özden'in bir saatlik konuşmaları Yüzbinlerce kişinin katıldığı cenaze töreninde Çevik Kuvvet'e bağlı toplam 8 bin polis güvenliği sağladı Suikastten bir gün sonra, Cumhuriyet'te Mumcu ile ilgili 15 ölüm ilanı yer alırken, bu sayı ertesi gün 88'e, dün de 111'e ulaştı. Cinayete ilanla tepki	4	1	sol alt	5-14.5

gösterenlerin sayısı üç günde 214'ü buldu Cumhuriyet Gazetesi'nin günlük satışı da cinayetten sonra üç kat arttı. Mumcu öldürülmeden önce günlük ortalama satışı 52 bin iken, son günlerde 174 bine çıktı...

Sabah	Çağlar: Suikast işini çözdük! Körfez ülkelerindeki gezisini sürdüren Başbakan Süleyman Demirel, Suudi Arabistan'da gazetecilere Uğur Mumcu cinayetiyle ilgili yaptığı açıklamada, "Bu işin hedefi belli. İç huzursuzluk yaratmak. Çok önemli ipuçları var. Basının ve halkın tavrını takdirle karşılıyorum. Bu karanlık olay aydınlığa kavuşacak. Türkiye'yi bastırmak istedikleri tuzak sezilmiştir. Basının ve halkın hedef aldığı, bu cinayetin failleri ve maksadadır" dedi	4	15	sol üst	8-18.5
Sabah	Erbakan: İslam'da şiddet yok Refah Partisi Genel Başkanı Necmettin Erbakan, şiddet olaylarının Müslümanlıkla ilgisinin olmayacağını belirterek, Hükümete, Uğur Mumcu'nun katillerini bulma çağrısında bulundu Erbakan "Gladio. Özel Harp Dairesi gibi CIA'ya bağlı faaliyetleri men edin" dedi	4	15	orta	16-6.5
Sabah	Kaya'nın açıklaması: Kınamalar şaşırttı Özgür Gündem Gazetesi İmtiyaz Sahibi Yaşar Kaya, Uğur Mumcu'nun öldürülmesinden sonra gazetelerde yer alan haberlerden daha önce Mumcu ile aralarında geçen tartışmalardan alıntılar yaptığını belirtirken bu konuda bir açıklama gönderdi	4	15	sol orta	7-10.5
Sabah	İranlı bakan apar topar gitti Mumcu suikastı ile Türkiye'de İran'a yönelik tepkilerin artması sonucu Türkiye ziyaretini yarıda kesen İran İçişleri Bakanı apar topar Tahran'a döndü	4	15	alt orta	15.5-9.5
Sabah	Mumcu alkışlarla Uğurlandı Havada bulut, gözlerde duman vardı. Gökyüzü ağlıyordu. Ankara ağlıyordu. Dün başkentte Ruhi Su'nun yanık sesinden yankılanan "Ankara'nın taşına bak, gözlerimin yaşına bak" türküsüne eşlik eden yüzbinler, Uğur Mumcu'nun cenazesini hazin ve anlamlı dev bir gösteriye dönüştürdü İlhan Selçuk, Mumcu'nun bir "Cumhuriyetçi" olduğunu vurgulayarak, "Mumcu su katılmamış bir Atatürkçü idi" dedi Başbakanvekili ve SHP Genel Başkanı Erdal İnönü "Bu suçu işleyenleri yakalamak hükümetin namus borcudur" Anadolu Ajansı Mumcu'nun anısına saygı amacıyla haberleşme cihazlarını saat 11.00'den itibaren 10 dakika durdurdu	4	16	üst	31.5-34
Sabah	Cinayete ilanlı tepki Uğur Mumcu'nun bombalı saldırı sonucu öldürülmesine tepkiler, gazetelere verilen ilanlarla sürüyor. Özellikle Uğur Mumcu'nun mensubu bulunduğu Cumhuriyet Gazetesi'nin sayfaları, olaya duyulan tepkinin dile getirildiği ilanlarla dolu	4	16	sağ orta	4-18
Türkiye 28.1.93	Bomba, otomobil çalışmadan patladı Gazeteci-yazar Uğur Mumcu'nun uğradığı suikasti aydınlatma çalışmaları aralıksız sürerken: uzmanlar, bazı gazetelerde yer alan iddiaların doğru olmadığını bildirdiler Kriminoloji	5	1	sol üst	6-8.5

	uzmanları. "Bombanın egzozun ısınması ile patladığı ve ısıya duyarlı" olduğu şeklindeki bilgilerin yanlış olduğunu ifade ettiler					
Türkiye	Suikaste tepkiler İnönü: "Katilleri bulmak namus borcumuz" RP Lideri Erbakan: "Şiddet olaylarının Müslümanlıkla ilgisi olamaz"	5	1	sol orta	5.5.-5	
Türkiye	Genelkurmay. "Kontrgerilla" iddialarından rahatsız Genelkurmay Başkanlığı Genel Sekreteri Tümgeneral Büyükanıt: "Bu tür iddialar hedef şaşırtmaca. Nefretle kınıyor ve reddediyoruz" "Darbe ve kontrgerilla iddiaları devletin yasal kuruluşlarını hırpalamak için gündeme getiriliyor"	5	1	sağ orta	5.5.-7	
Türkiye	İnönü: 'Katilleri bulmak namus borcumuz' Uğur Mumcu'nun dün Ankara'da düzenlenen cenaze töreninde konuşan Başbakan Yardımcısı Erdal İnönü. Mumcu'nun Cumhuriyet ilkelerine sahip çıktığı için öldürüldüğünü ileri sürdü Müslümanlıkla ilgisi olamaz Partisinin grup toplantısında konuşan RP Genel Başkanı Necmettin Erbakan da, hükümete Uğur Mumcu'nun katillerinin bulunması çağrısında bulundu Genelkurmay, "Kontrgerilla" iddialarından rahatsız Genelkurmay Başkanlığı, faili meçhul her cinayetten sonra bazı çevrelerin ortaya attıkları "Kontrgerilla yaptı" suçlamalarından rahatsızlık duyuyor	5	11	sol orta	6-24	
Türkiye	Bomba otomobil çalışmadan patladı Uzmanlar "Uğur Mumcu, otomobilinin kapısını açtıktan sonra, henüz yarım oturu vaziyette iken patlama meydana gelmiş olabilir. Patlamanın etkisiyle cesedin fırladığı istikamet de bunu gösteriyor" Bomba yabancı uyruklu Mumcu arabayı çalıştırmamıştı 35 kişi gözaltında	5	11	orta üst	22-9.5	
Zaman 28.1.93	Erbakan, Mumcu cinayetini toplumu kutuplaştırmaya yönelik bir provokasyon olarak değerlendirdi Demirel'den birlik çağrısı Terör Tuzağını Sezdik; Başbakan Süleyman Demirel, dün Riyad'da düzenlediği basın toplantısında Mumcu cinayetiyle ilgili değerlendirmelerde bulunurken, topluma birlik çağrısı yaparak, "Cinayete ilgili olarak elimizdeki ipuçlarını şimdi açıklıyoruz. Bu, yeni delilleri kaçırmamak içindir. Türkiye'de kutuplaşma gibi bir durum olmamalıdır, maksadını aşan, provake hareketler olmamalıdır" dedi	6	1	manşet	35-10.5	
Zaman	Mumcu suikastinde PKK-mafya işbirliği ve karanlık güçlere daikkat çeken Prof. Ateş: 'Soğukkanlılıkla düşünmeli' Prof. Dr. Toktamış Ateş, Mumcu suikastinin soğukkanlılıkla düşünülmesi gerektiğini bildirdi	6	1	sağ üst	7.5-7.5	
Zaman	Times'a göre cinayet sebebi: Mumcu'nun elindeki tedirgin edici ipuçları Dünkü sayısında Uğur Mumcu'nun hayat hikayesini özetleyen İngiliz The Times gazetesi, Mumcu'nun Türkiye'deki tesirinin yabancı çevrelerce önemsenmediğini yazıyor	6	1	sağ orta	7.5-5.5	

Zaman	Cinayeti üstlenen örgütlerin paravan olduğunu vurgulayan Erbakan: İslam`da terör yok Refah Partisi Genel Başkanı Necmettin Erbakan. partisininin Meclis grubunda yaptığı konuşmada. Mumcu cinayetine temas ederek, İslam`da can güvenliğinin esas olduğunu vurguladı	6	1	sol üst	6.5-8.5
Zaman	CHP`li Gürkan: Cinayet. darbe çağrısının bir boyutu mu? CHP Grup başkanvekili Uluç Gürkan. Uğur Mumcu cinayetini daha önce gerçekleşen faili meçhul cinayetlerle birlikte değerlendirerek, "Bu işe devlet karışmıştır. Kontrgerillanın geçmişten beri var olduğuna kuşku yoktur. Devletin kendi içinde hesaplaşması gerekiyor. Bu tür olayların 'darbe gelsin' mantığına hizmet ettikleri açık" diye konuştu	6	1	sol orta	6.5-9.5
Zaman	"Bu tür olaylar darbe mantığına hizmet ediyor" diyen CHP`li Gürkan. "Darbe çağrısı yapıyorlar" "Bu işe devlet karışmıştır. Kontrgerillanın geçmişten beri var olduğuna kuşku yoktur. Devletin kendi içinde hesaplaşması gerekiyor. Bu tür olayların 'darbe gelsin' mantığına hizmet ettikleri açık" diye konuştu	6	3	üst	22-12
Zaman	Cinayeti üstlenen örgütlerin paravan olduğunu vurgulayan Erbakan: 'İslam`da terör yok' Erbakan. "İslam bilmem ne örgütünün oalyı üstlenmesi belli bir planın parçası" dedi	6	3	orta	22-15.5
Zaman	Bazı yayın organları provokasyon ağında Siyaset Bilimci Dr. Hikmet Özdemir. Uğur Mumcu cinayetiyle, zaman zaman gündeme getirilmek istenen senaryonun yeniden uygulamaya çalışıldığına dikkat çekerek, herkezi "soğukkanlı" olmaya çağırdı	6	8	sol alt	12-7
Zaman	"Soğukkanlılıkla düşünmeli" Prof. Dr. Mustafa Toktamış Ateş, Mumcu suikastının soğukkanlılıkla değerlendirilmesi gerektiğini belirterek. "Herşeyden önce bu saldırıyı kimin ve hangi amaçla yaptığını düşünmek lazım" dedi	6	3	sol alt	12-12.5
Zaman	The Times: Mumcu öldürülmeden önce PKK örgütününü içyüzünü araştırıyordu Mumcu`nun elindeki tedirgin edici ipuçları Dünkü sayısında Uğur Mumcu`nun hayat hikayesini özetleyen İngiliz The Times gazetesi. Mumcu`nun Türkiye`deki tesirinin yabancı çevrelerce önemsenmediğini yazıyor	6	9	üst	18.5-9.5
Zaman	Başbakan. Mumcu cinayetini toplumu kutuplaştırmaya yönelik provokasyon olarak değerlendirdi Demirel`den birlik çağrısı Başbakan Demirel, Mumcu cinayetiyle ilgili dün Riyad`da yaptığı açıklamada "Basında acelecilik görüyorum. Bunlar heyecanla yapılmış beyanlar. ben ihtiyatlıyım" dedi	6	9	orta	18.5-16
Zaman	Vatandaştan tahrikçi yayınlara tepki Hiçbir faili meçhul cinayette. görülmeyen yoğunlukta olayı işleyen TRT. toplumdaki gerginliği debreştiriyor Dün Show TV`de Müslümanları terörist gösteren 'İran`dan kaçış` adlı bir film	6	9	sol alt	10.5-18

yayınlanırken. HBB'de Hasan Mezarıcı ve Mumcu'nun Atatürk ve laikliği tartıştıkları program bu gece yeniden gösteriliyor

Zaman	Eskişehir Baro başkanı Av. Aydın Güngör: "Mumcu'nun katilleri Müslüman olamaz" Cumhuriyet gazetesi yazarı Uğur Mumcu'nun öldürülmesine tepkiler sürüyor	6	14	alt	14-8.5
Zaman	Mumcu cenazesine giderken öldüler CHP Büyükçekmece İlçe başkanı Dr. Erdal Kayahan ile İlçe Sekreteri Atilla Kumbasar. Uğur Mumcu'nun cenaze törenine katılmak için dün sabah Ankara'ya giderken geçirdikleri trafik kazasında öldüler	6	8	sağ alt	7.5-5.5
Cumhuriyet 29.1. 93	İstanbul Barosu Mumcu için yürüdü Avukatlar dün Sirkeci'den Cumhuriyet Gazetesi bahçesine kadar yürüdüler Katılımla büyüyen kalabalık İran Konsolosluğu önünde İstiklal Marşı'nı söyledi Baro Başkanı Turgut Kazan 'Uğur Mumcu doğru bildiği yoldan hiç şaşmadı' dedi	1	1	orta	25-13
Cumhuriyet	Uğur Mumcu'nun adı oturduğu Karlı Sokağa verilecek	1	17	sol üst	27-28
Cumhuriyet	Özal'dan MİT'e eleştiri 'İran tehlikesi abartılıyor' Cumhurbaşkanı Turgut Özal. MİT'in, İran'ın bölgede etkinliğini abarttığına inandığını söyledi	1	17	sağ üst	9-27
Cumhuriyet	Madde 19'un iddiası 'Cinayette devlet parmağı var' Uluslararası üne sahip bir grup edebiyatçı ve yazar. Başbakan Süleyman Demirel'e gönderdikleri mektupta, son bir yıl içinde öldürülen 10 gazetecinin cinayetinde "devlet parmağı bulunduğu ilişkin açık kanıtlar bulunduğunu" ileri sürdüler	1	17	sağ alt	9-23.5
Cumhuriyet	Basına çağrı Atatürk'ün Gençliğe Hitabesi'ni yayımlayın Atatürk'ün "Gençliğe Hitabesi"nin pazar günü çıkacak gazetelerde tam sayfa olarak yayınlanması için kampanya başlatıldı	1	17	sağ alt	4.5-14
Cumhuriyet	Suikaste yeni örgüt Başbakan Süleyman Demirel gazetecilerin Uğur Mumcu suikastı ile ilgili sorularını yanıtlarken, "Bugüne kadar ismi geçmemiş örgütler var. Ad sormayın söyleyemem" dedi	1	19	orta	17.5-30.5
Cumhuriyet	Türk polisininin, İran gizli servisi SAVAMA'nın aralarında Uğur Mumcu ve Muammer Aksoy'un öldürülmesi olaylarına da karışmış ajanlarına toleranslı davrandığını iddia etti	1	19	sol alt	9-22.5
Cumhuriyet	İstanbul barosuna bağlı avukatlar ve belediye işçileri yürüdüler	1	20	üst	30.5-50

Cumhuriyet	The Times'ın yorumu: Mumcu'nun etkisi değerlendirilmedi İngiltere'nin saygın gazetelerinden The Times gazetesinin önceki günkü sayısında yer alan bir yorumda da Mumcu'nun araştırma yaptığı konulardan, çalışma yöntemine değinilerek. "Yabancılar Uğur Mumcu'nun Türkiye'deki etkisini çoğu kez değerlendiremediler	1	20	sol alt	9-22
Milli Gazete 29.1.93	Uğur Mumcu'ya karşı Ankara'da düzenlenen suikasttan sonra bu kez de İstanbul'da ilginç olaylar gelişmeye başladı Mumcu cinayetinden sonra İstanbul polisi ayakta iken nasıl olduysa sakallı dört adet avanak İstanbul'da terör estirmeye kalkışabiliyor. İşin en ilginç yanı da Mumcu cinayetinde terör konusundaki becerileri (!) bir kez daha ortaya koyan caniler Kamhi'ye tek kurşun dahi isabet ettirmede adeta bir bölük askere yetecek cephaneyi de geride bırakarak kaçıyorlar	2	1	manşet	27.5-10.5
Milli Gazete	RP Meclis'te mazlum ve mağdurların hakkını arıyor Fail-i meçhul cinayetler açığa çıkarılsın RP Grup başkanvekili ve Malatya Milletvekili Oğuzhan Asiltürk imzası ile TBMM Başkanlığına verilen meclis araştırma önergesinde, ülkemizde bir çok faili meçhul cinayet işlendiğini bunların sonucunda da bir çok ilim adamı, gazeteci, asker ve sivil personelin hayatını kaybettiğini belirterek, "Son olarak gazeteci-yazar Uğur Mumcu'nun öldürülmesi olayı, hadisenin oluş şekli itibarıyla bir militanın bir kişiye kızgınlığı neticesinde işlenen cinayetin çok ötesinde, çok profesyonelce hazırlanmış ve gizli, güçlü örgütlerin yaptığı intibasını verecek önemdedir. Bütün bu olayların TBMM'de enine boyuna incelenerek bir neticeye ulaştırılmasını kamuoyu meclisimizden beklemektedir" deniliyor	2	1	sağ alt	11.5-13.5
Milli Gazete	Pakdemirli: Mumcu'nun katli birşeylere alet edilmemelidir ANAP Genel Başkan Yardımcısı Ekrem Pakdemirli Demirel'in Körfez gezisini eleştirdi. Pakdemirli Demirel'in terörü kanıksadığını ve olağan karşıladığını söyledi	2	3	sol üst	9-16.5
Milliyet 29.1.93	Vehbi Koç'un başkanı olduğu Türk Eğitim Vakfı, Uğur Mumcu'nun adını yaşatmak için "Uğur Mumcu Fonu" oluşturdu. Fonun amacı, Mumcu'nun çocuklarının eğitimini ve izinden gidecek gazetecilerin yetiştirilmesini sağlamak	3	1	sağ alt	5-6
Milliyet	Demokrasi şehitlerine anıt Mumcu'nun katledildiği yere çınar ağacı Kültür Bkını Fikri Sağlar, demokrasi uğruna yaşamını yitirmiş şehitler için İstanbul ve Ankara'ya dört anıtın yapılacağını söyledi	3	9	alt orta	32-22.5
Sabah 29.1.93	Özal: Türkiye'ye tuzak kuruldu Cumhurbaşkanı Turgut Özal, Uğur Mumcu cinayeti için "Büyük provakasyon" dedi İstikrarsızlığa sürüklemek amacı taşıdığını ve suikastte yabancı istihbarat örgütlerinin parmağı olabileceğini söyledi Özal "Bu tür provokasyonlarla failer asla ortaya çıkmaz" dedi	4	1	üst orta	23-20
Sabah	Çocuklarına mirası: Onur Türk Eğitim Vakfı da Uğur Mumcu'nun adını yaşatacak bir fon oluşturdu	4	1	sol alt	11.5-19.5

Sabah	Özden: Birşey yakaladı ki yaşatmadılar Anayasa mahkemesi Başkanı Yekta Güngör Özden. Mumcu'nun ölümünü değerlendirirken. "Uğur mutlaka birşey yakaladı ki yaşatmadılar" diye konuştu	4	1	alt orta	4-4
Sabah	Özal: Uğur Mumcu olayı provokasyon Cumhurbaşkanı. Uğur Mumcu'nun öldürülmesini "büyük bir provokasyon" olarak niteledi ve "Bu tür provokasyonlarla failler asla ortaya çıkmaz" dedi Özal. "Türkiye'nin bu olayların ardından bir sağ-sol ve bir "laik-İslamcı" çatışmasına sürüklenmesinden kaygı duyduğunu belirtti	4	10	sağ üst	12-19.5
Sabah	Yılmaz duvardan atladı... ANAP Genel Başkanı Mesut Yılmaz, bombalı bir suikast sonucu öldürülen Uğur Mumcu'nun cenaze töreninden ayrılırken kalabalıkta sıkışınca, vatandaşların şaşkın bakışları arasında 1.5 metre yüksekliğindeki duvardan atladı	4	11	alt orta	7.5-20
Sabah	MİT'e gizli örgüt mü sızdı? ANAP Genel Başkan Yardımcısı Şadan Tuzcu, hükümetin, "Gizli örgütlerin devlete sızdığı yolundaki iddialara açıklık getirmesini" istedi ANAP Genel Başkan Yardımcısı Şadan Tuzcu, bazı gizli örgütlerin MİT ve Emniyet'e sızdığı iddialarının bulunduğunu bildirerek, Fransız Le Monde gazetesinde bu yönde haberler çıktığını söyledi	4	16	üst orta	8-15
Sabah	Baro'dan cüppeli Mumcu yürüyüşü Bombalı bir suikast sonucu ölen gazeteci-yazar Uğur Mumcu için, İstanbul Barosu avukatları, Sansaryan Han'dan, Cumhuriyet Gazetesi'ne kadar üzerlerinde cüppeleri ellerinde kırmızı karanfıllerle yürüdüler	4	16	üst orta	15-21
Sabah	"Sol tabanda birleşti" SHP Genel Sekreteri Cevdet Selvi gazeteci- yazar Uğur Mumcu için önceki gün yapılan cenaze törenini değerlendirirken, törenin sosyal demokratların tabanda birleştiğini gösterdiğini söyledi	4	16	sağ orta	8-7.5
Sabah	Özden: Birşey yakaladı ki yaşatmadılar Anayasa Mahkemesi Başkanı Yekta Güngör Özden. Mumcu'nun ölümünü değerlendirirken. "Uğur mutlaka birşey yakaladı ki yaşatmadılar" diye konuştu	4	16	alt orta	16-19
Sabah	"Güreş'in ziyareti önceden planlandı" Genelkurmay Başkanı orgeneral Doğan Güreş'in Anayasa Mahkemesi Başkanı Yekta Güngör Özden'e Uğur Mumcu'nun öldürülmesi olayının hemen sonrasında yaptığı ziyaretin "Çok önceden planlanmış bir iade-i ziyaret olduğu ve başka bir anlam taşımadığı" kaydedildi	4	16	sağ alt	11.5-8
Sabah	"Soruşturmayı DGM yürütecek" Ankara DGM Başsavcısı Nusret Demiral, Uğur Mumcu'nun Kardeşi avukat Ceyhan Mumcu'nun "Soruşturmanın DGM Başsavcılığı'na yürütülmesini istemiyoruz" şeklindeki sözlerine yanıt verirken. "Görevde bulunduğumuz sürece bu soruşturmayı biz yürüteceğiz" diye konuştu	4	16	alt orta	11.5-6

Sabah	Ekranlar Mumcu için karardı Merkez Bankası aracılığıyla yürütülen döviz piyasalarında yer alan bankalar; dün Uğur Mumcu'ya saygı için cenazesinin kaldırıldığı saatlerde ekranlarını bir süre kararttılar	4	16	sağ üst	4-12
Sabah	Cenazede polise tam not Uğur Mumcu'nun . önceki gün yüzbinlerce insanın katılımıyla gerçekleşen cenaze töreninde. Ankara polisi de tavırları, çalışma anlayışları ve olumlu davranışı ile tam not aldı	4	16	sağ orta	4-12
Sabah	Polisten suikast eğitimi Emniyet üst düzey yetkililerinin talimatı üzerine, Mumcu'nun öldürülmesinden sonra, teröristlerin olası hedefleri arasında bulunan bazı kişilere özel eğitim vermeye başlandı	4	16	sağ alt	4-9.5
Sabah	'1 Mayıs'tan sonraki en büyük gösteri' Uğur Mumcu'nun cenaze töreni, Fransa'da yayınlanan Liberation gazetesi tarafından "1 Mayıs 1977'den beri Türkiye'de yapılan en büyük gösteri" olarak nitelendi	4	16	sağ alt	4-12.5
Türkiye 29.1.93	Sezgin: Mumcu cinayetinde henüz ipucu yok İçişleri bakanı İsmet Sezgin, Uğur Mumcu'nun öldürülmesiyle ilgili olarak polisin elinden geleni yaptığını açıkladı	5	1	orta üst	6-10
Türkiye	Sezgin: "Mumcu cinayetinde henüz ipucu yok" Olayın aydınlatılması için İstanbul ve Ankara'da polisin canla-başla çalıştığına işaret eden Bakan Sezgin, Çetin Emeç, Turan Dursun, Bahriye Üçok ve Muammer Aksoy cinayetlerinde de önemli gelişmeler olmasına karşı, örtünün henüz kaldırılmadığını kaydetti	5	11	sağ orta	9.5-13.5
Zaman 29.1.93	Cumhurbaşkanı Özal: İslami terör istihbaratçı işi Cumhurbaşkanı Turgut Özal, son günlerde Mumcu cinayetiyle birlikte gündeme getirilen 'İslami terör' ve 'İran'ın Türkiye'nin içişlerine müdahale ettiği' iddialarını cevaplayarak, bu söylentilerin istihbarat örgütlerince yayıldığını bildirdi	6	1	sol orta	6-10
Zaman	Son APO röportajını yapan Yalçın Küçük: "Cinayeti sezdim" Cinayetin ilk emareleri İlginç açıklamalar Abdullah Öcalan'la son röportajımdan sonra Mumcu beni arayarak 'APO bana kızgın mı?' diye sordu. En ufak kızgınlık yok dedim Uğur son zamanlarda devlet imkanlarını çok fazla kullanıyordu	6	1	sağ üst	7.5-15.5
Zaman	Faili meçhul cinayetlerin araştırılması konusunda TBMM'de mutabakat oluşuyor Meclis görev başında Muammer Aksoy, Bahriye Üçok, Turan Dursun ve son olarak Uğur Mumcu ile gündeme iyice yerleşen 'Faili Meçhul Cinayetleri' araştırmak için Meclis'te genel bir mutabakat oluşuyor	6	3	üst	22-17
Zaman	BBP lideri Yazıcıoğlu, Mumcu cinayetiyle varılmak istenen noktaya dikkat çekti: Ülkede kamplaşma olmasın 'Böyle bir katliamı kimse tasvip etmez. Bu cinayet bahane edilip, Müslüman kesimin üzerine bir baskı ve terör havası estiriliyor' diye konuştu	6	3	orta	16-9.5-

Zaman	Devlet eski Bakanı Çiçek: 'Oyuna gelmeyelim' gazeteci-yazar Uğur Mumcu'nun katil zanlısı olarak ele geçirilen kişilerin Ortadoğu uyruklu olmasının çok önemli olmadığını belirten Devlet eski Bakanı Cemil Çiçek, "Katilin adı Ahmet de olur Mehmet de. Bu katilin Müslüman olduğuna ve İslam'ın teröre geçit verdiğine dalelet etmez. Provokasyonlara alet olmayalım" dedi	6	3	alt	18.5-14
Zaman	Meclis görev başına Refah Partisi Bingöl Milletvekili Hüsamettin Korkutata dış güçlerin Türkiye'nin istikrarını bozarak, ülkede çeşitli kesimler arasında sıcak çatışma istediklerini. bunun içinde yazar Uğur Mumcu gibi suikastları kullandıklarını söyledi	6	8	sağ alt	7.5-7.5
Zaman	Son APO röportajını yapan Yalçın Küçük: 'Cinayeti sezdim' Cinayetin ilk emareleri Sezgilerim vardı. Bu yüzden cinayetten 6 ay öncesinden itibaren Mumcu hakkında birşey yazmadım	6	9	orta	16.5-12
Cumhuriyet 30.1.93	İran parmağı Demirel'in açıklamaları ile soruşturmanın yönü suikastlarda dikkatleri aynı noktaya çeviriyor Başbakan Demirel umutlu Delil olacak ipuçları var "Bir İranlının cesedi aranıyordu. Yüzbaşının cesedi Yalova yakınlığında bulundu. Bununla birlikte birçok şey aydınlanacak Emeç ve Dursun'un katil zanlıları sorguda Bağlantı araştırılıyor İstihbarat kaynakları, Uğur Mumcu suikastı ile ilgili çalışmalarını İran bağlantısı üzerinde yoğunlaştırdılar	1	1	manşet	27-13.5
Cumhuriyet	İTÜ'nün Ayazpaşa. kampusu Elektrik Fakültesi önünde toplanan öğretim üyeleri ve çalışanlar. rektörlük binasına kadar "Türkiye laikdir laik kalacak". "Uğur Mumcu ölmedi. yaşıyor" sloganlarıyla yürüdüler	1	1	üst orta	27-9
Cumhuriyet	Doğu Perinçek 'Cinayetten CIA sorumlu' İşçi Partisi Genel Başkanı Doğu perinçek. düzenlediği basın toplantısında ABD, CIA ve İslamcı örgütler arasında sıkı bağlar bulunduğunu, Uğur Mumcu'nun katledilmesinde de Türkiye'de bulduklarını ileri sürdüğü CIA ekibinin sorumlu olduğunu iddaia etti	1	6	sağ üst	6-25
Cumhuriyet	Helsinki Watch'tan Demirel'e mektup Dünyanın birçok yerinde bulunan gözlemcileriyle insan hakları ihlallerini gözleyen örgüt. Başbakan Süleyman Demirel'den Uğur Mumcu'nun katillerinin bir an önce bulunmasını istedi	1	7	sol üst	4.5-25.5
Cumhuriyet	Dilipak'tan Mumcu'ya saygı Abdurrahman Dilipak'ın da aralarında bulunduğu bir grup Milli Gazete köşe yazarı dün gazetemizi ziyaret ederek, uğradığı bombalı suikast sonucu öldürülen Uğur Mumcu için başsağlığı dileğinde bulundu	1	7	üst orta	17.5-12.5
Cumhuriyet	The Guardian Türkiye'nin çoğu zaman dar kafalı siyasi ortamlarında Uğur Mumcu. Papa Suikastı'ne ilişkin araştırması ile çoğu kimseyi rahatsız etmişti Independent Uğur Mumcu'nun ölümü yaşamı boyunca demokratik sosyalist ilkeler ve ülküler doğrultusunda hareket etmiş. sadece cesur değil. fakat son derece alçak gönüllü ve esprili bir kişiye uygun düşmeyen acıklıkla oldu	1	7	üst orta	17.5-13

Cumhuriyet	İran, yazarımız Uğur Mumcu'nun "Amerika, siyonizm ve iki ülke düşmanlarının entrikası" sonucu öldürüldüğünü iddia etti	1	17	üst orta	4.5-27
Cumhuriyet	Demirel: Aydınlanmayan üç faili meçhul cinayet vardı Bir de sayın Uğur Mumcu'nun cinayeti eklenmişti buna. Şimdi çok önemli ipuçları delil sayılabilecek biçimde	1	17	orta	9-15
Cumhuriyet	Sezgin "Türkiye'yi bir şok dalgasına sürüklemek için Uğur Mumcu, Jak Kamhi ve üçüncü kişi, hayır, yapabilirler ama, biz her türlü önlemi aldık" dedi	1	17	alt orta	9-12
Cumhuriyet	Mumcu ailesi bağış istemiyor Uğur Mumcu'nun inandığı ve savunduğu ilkeleri ve dünya görüşü doğrultusunda yapılacak tüm düşünsel çalışmaları destekleyeceğiz Güldal, Özgür, Özge Mumcu	1	17	sağ alt	8.5-15.5
Milli Gazete 30.1.93	RP Lideri Erbakan Türkiye üzerine oynanan oyunlara dikkat çekti Refah Partisi Genel Başkanı Prof. Dr. Necmettin Erbakan, Türkiye'deki suikastlerin dış güçlerin planladığına dikkat çekerek "Dış güçle cinayetleri İslami kesimlerin işlediği zannı uyansın diye başlarına yeşil başlık geçiriyorlar. Türkiye'yi kendi içinde birbiri ile çatıştır bir hale getirmeye çalışıyorlar. (Uğur Mumcu'yu vuranlar İran'dan geliyor) diyorlar. Kim uyduruyor bu yalanları? Yine aynı CIA uyduruyor. Halkımıza sesleniyorum, Kimse CIA'nin figüranı olmasın!" dedi	2	1	manşet	11.5-16.5
Milli Gazete	İran: İddialar maksatlı İran İslam Cumhuriyeti terörle hiç bir ilişkilerinin olmadığını açıklayarak "Türkiye ile ilişkilerimizi kırmak isteyenler var" dedi	2	1	sol orta	3.5-4.5
Milliyet 30.1.93	'Mumcu'yu biz öldürmedik' Apo'nun kardeşi Osman Öcalan PKK'nın Zeli kampında konuştuğumuz bölge komutanı kardeş Öcalan, "PKK ilkeli bir harekettir. Şimdiye kadar yaptığımız hiçbir eylemi gizlemedik. Uğur Mumcu'yu vurmanız halinde bunu açıklamakta sakınca görmeyiz. Uğur Mumcu bize gerçekçi olmayan saldırılarda bulundu. Hiçbir zaman Mumcu olsun, başkası olsun, onlara yönelik bir saldırı düşünmedik, düşünmüyoruz.	3	9	üst	20-20.5
Milliyet	Suikastın 'umut' dosyası 1987 İslami Cihad Operasyonu incelemede Hatay polisinin beş yıl önce ele geçirdiği 97 kilo C-4 tipi bomba ve dört İslami Cihad üyesiyle ilgili bilgiler, Mumcu suikasti çözümünde yararlı olabilir düşüncesiyle Emniyet genel Müdürlüğü'ne gönderdi	3	9	orta	20-11.5
Milliyet	Özal'a tepki Çağlar: 'Olaylarda Özal'ın sorumluluğu var' Çetin: 'Herhangi bir ülkeyi suçlayacak aşamada değiliz' Mumcu suikastı ve Jak Kamhi'ye yapılan suikast girişimleriyle tırmanan terör, Başbakan Süleyman Demirel'in Körfez gezisinde de gündemin ilk maddesini oluşturuyor	3	9	sağ orta	3.5-31

Milliyet	Uğur Mumcu anısına ödül Üniversiteli gençlerin oluşturduğu Sosyal demokrat Üniversiteliler Platformu, daha önceden '2000'li Yıllara Doğru Sol Partiler ve Yeni Arayışlar' konulu yarışmanın jüri üyesi olan gazeteci Uğur Mumcu için jüri özel ödülü verileceğini açıkladı	3	9	sol üst	3.5-11
Milliyet	Üniversiteler: Susmayacağız Gazeteci-yazar Uğur Mumcu'nun katledilmesine tepkiler sürüyor Çukurova Üniversitesi Mühendislik Mimarlık Fakültesi Dekanı Prof. Dr. Aziz Ertunç, Uğur Mumcu'nun öldürülmesiyle yurtsever insanalrın susturulabileceğini ummalarının büyük yanltığı içerisinde olduğunu belirtti Çanakkale'de, 25 gazeteci, 24 saatlik açlık greviyle, Mumcu'nun demokrasi düşmanlarınca katledilmesini kınadı	3	9	sol üst	3.5-11
Milliyet	'Bütünleşme zamanı geldi' CHP İzmir eski İl Başkanı Dr. sedat Akman, solda birlik ve bütünleşme zamanının geldiğini söyledi "Tabanda birlik çalışmalarına Uğur Mumcu'nun öldürülmesi yeni bir ivme kazandırdı"	3	9	sol orta	3.5-13.5
Sabah 30.1.93	Otomobillere güvenlik Uğur Mumcu cinayetinden sonra uzaktan kumandalı oto emniyet sistemlerinin satışlarında büyük artış oldu	4	1	sağ alt	3.5-3
Türkiye 30.1.93	Operasyonlar devam ediyor Polis önemli ipuçları ele geçirdi Katiller belirleniyor İçişleri Bakanı İsmet Sezgin, ardarda suikastlerle Türkiye'nin bir şok dalgasına sürüklenmek istediğini, buna izin vermeyeceklerini söyledi	5	1	orta üst	12-19
Türkiye	Katiller belirleniyor İçişleri Bakanı İsmet Sezgin, ardarda suikastlerle Türkiye'nin bir şok dalgasına sürüklenmek istediğini, buna izin vermeyeceklerini söyledi. Başbakan Süleyman Demirel'in Körfez ülkeleri gezisinden dönüşünde, pazar günü düzenleyeceği basın toplantısında çok önemli açıklamalar yapacağı yolundaki haberleri de doğrulamaya İçişleri Bakanı Sezgin, "En küçük delil bile inceleniyor. Sanıyoruz ki çözümleyeceğiz" dedi	5	11	üst orta	22-11.5
Zaman 30.1.93	PKK radyosu 'Mumcu cezalandırıldı' PKK'nın yayın organlarından biri olan Kürdistan'ın Sesi Radyosu, Uğur Mumcu'nun cezalandırıldığını söyledi	6	1	sol orta	4.5-9.5
Zaman	CHP'li Haydar Oymak: Terör 'Demokles'in kılıcı' gibi CHP genel Sekreter Yardımcısı Haydar Oymak, Uğur Mumcu cinayetinin bir uzantısı olduğu faili meçhul cinayetlerin aydınlatılmamasını Türkiye'de demokrasinin yeterince oturmamasına bağladı	6	3	sol orta	6-13.5
Zaman	Faili meçhul cinayetlerle ilgili milletvekillerinin çıkışlarını İnönü frenliyor Kontrgerilla SHP'yi karıştırdı Mumcu cinayeti, kontrgerilla iddialarını yeniden gündeme getirdi	6	3	orta	18.5-13.5
Zaman	Suikast girişimlerini değerlendiren Erbakan: Müslümanlara iftira ediyorlar Refah Partisi Genel Başkanı Necmettin Erbakan, Türkiye'deki suikastlerin dış güçlerin planladıklarını öne sürdü Terör olayları ile gündeme gelen konuya	6	3	sağ üst	5.5-21

Türkeş'ten açıklama: İhtilal Olmaz Milliyetçi Hareket Partisi (MHP) Genel Başkanı Alparslan Türkeş, "Teröre ve şiddete başvurmak, milletimize suikasttır, vatana da ihanettir" dedi

Cumhuriyet 31.1.93	İzmir Cumhuriyet Meydanı'nda düzenlenen mitinge, çevre il ve ilçelerden binlerce kişi katıldı İstanbul Taşkızak Tersanasi işçileri gazeteyle gelerek saygı duruşunda bulundu Denizli, 15 bin kişi yürüdü Zonguldak, kar altında yapılan 'laiklik ve demokrasi' yürüyüşüne binlerce kişi katıldı	1	1	üst orta	22-6
Cumhuriyet	Panel Mumcu'nun vasiyeti: Solun birliği SHP İstanbul İl başkanlığı ve İl İnsan Hakları Komisyonu'nun düzenlediği ve Uğur Mumcu'ya ithaf ettiği "Uğur Mumcu'yu Anma", "Kontrgerilla" paneli	1	1	sağ orta	4.5-9
Cumhuriyet	Uğur Mumcu'yu anma ve kontrgerilla paneli İstanbul'da gerçekleştirildi Vasiyeti: Solun birliği İlhan Selçuk "Bu gün Türkiye'de sınıf çelişkisini geri plana atmak yerine başka çelişkileri ortaya çıkarmak isteyenler planlar yapıyor"	1	5	üst orta	22-26
Cumhuriyet	Türkiye Mumcu için ayakta Yazarımız Uğur Mumcu'nun bombalı bir suikast sonucu öldürülmesi İzmir ve İstanbul'un yanısıra 12 il ve ilçede gerçekleştirilen protesto, miting ve yürüyüşlerle lanetlendi	1	6	üst	sayfa
Cumhuriyet	Mumcu Suikastı 32.Gün'de Yarın Show-TV'de yayınlanacak 32. Gün programının büyük bir bölümü Uğur Mumcu suikastına ayrıldı	1	7	orta alt	4.5-7.5
Cumhuriyet	Sibel İpekçi Gazeteciler, eşim, öğretim görevlileri, aydınlar ne amaçla öldürüldülerse Uğur Mumcu da o amaçla öldürüldü	1	8	sol üst	17-52
Milli Gazete 31.1.93	Yazarlarımız Cumhuriyet'i ziyaret etti Gazetemizi temsilen bir grup yazar Cumhuriyet gazetesine giderek "başsağlığı" dileklerinde bulundu	2	6	sağ üst	16.5-17.5
Milli Gazete	Doğrusöz: Batıya gösterilen Genelkurmay istihbarat eski Başkanı Emekli Koramiral Yılmaz Doğruöz, Uğur Mumcu cinayetinin Türkiye'de provokasyon meydana getirmek için yapıldığını belirterek, "İran'ın suçlanması yanlış" dedi	2	6	sağ orta	4-16
Milliyet 31.1.93	Bomba uzmanı açıklıyor 12 Eylül öncesinin terör ortamında 80-90 adet C-4 bombasını imha etti. Sayısız rapor yazan bomba uzmanı emekli polis Süleyman Nazif Ak, bombaların içyüzünü ve perde arkasını anlattı	3	1	sol üst	7.5-6

Milliyet	Demirel'e gece yarısı 'faili meçhul' brifingi Saat 02.30'da yapılan brifingde Kozakçıođlu ve Menzir'in 'faili meçhul' kalan Çetin Emeç, Turan Dursun, Bahriye Üçok, Muammer Aksoy ile Uđur Mumcu cinayetlerinin aydınlatılabilmesi için İstanbul'da düzenlenen operasyonlar hakkında Bařbakan'a bilgi verdiđi öğrenildi	3	9	sol orta	12-8.5
Milliyet	Emekli generallerin koruma sayısı artırıldı Gazeteci-yazar Uđur Mumcu'nun öldürülmesi, İstanbul'da işadamı Jak Kamhi'ye suikast, Ankara DGM Savcısı Ülkü Cořkun'un evinin önünde Suriye uyruklu bir kişinin yakalanması, Jandarma eski Genel Komutanı Mehmet Buyruk'un evinin önünde řüpheli kişilerin dolařması gibi olaylar emekli generallerin koruma sayılarının artırılmalarına neden oldu	3	9	sađ alt	8.5-7
Milliyet	Bosna-Hersek olaylarına ve Uđur Mumcu cinayetine de deđinen Mesut Yılmaz, "Devlet Uđur Mumcu'yu koruyamamıřtır. Bu deđerli yazar ve arařtırmacı Türkiye'de korunması gereken 3-4 kişiden birisiydi	3	10	sađ orta	4-5
Milliyet	Bomba raporu bile deđiřir 12 Eylül öncesinin bomba uzmanı Süleyman Nazif Ak 'Uđur Mumcu suikastinde kullanılan C-4 tipi bombalardan 80-90 tancesini görevim geređi imha ettim. Siyasi baskı yapılarak yazdıđım bir bomba raporunu deđiřtirmemi istediler. Yüz kađar bomba raporu yazdım. Önemli kişilerin arabalarının kontrol edilmesi gerekir' 'Uđur Mumcu suikastında soruřturmayı etkileyici bir řey olabilir mi?' 'Olamaz' 'Kontrgerilla...' 'Kontrgerilla yaptıysa tabi olur'	3	13	üst	27-31.5
Milliyet	Milliyet Sanat'ın Uđur Mumcu sayısı Milliyet Sanat dergisi, řubat sayısını Uđur Mumcu'ya ayırdı. "Susturamazlar" bařlıđı. Ayrıca Uđur Mumcu'nun katledilmesinin ardından basında çıkan yazılardan seçmelere de yer verildi	3	14	üst orta	7-24.5
Sabah 31.1.93	İřte teröristlerin yuvası İslamcı teröristlerin merkez olarak kullandıđı İstanbul'daki Yeřildirek Valide Han Mescidi Emniyet tarafından kapatıldı İstanbul polisi kendilerine İslamcı Hareket Süreci adını veren ve Uđur Mumcu, Turan Dursun, Çetin Emeç cinayetleri bařta olmak üzere birçok řiddet eylemini gerçekleřtiren teröristlerin merkezinin Valide Han Mescidi olduđunu tespit etti	4	1	manřet	24-17.5
Sabah	Katillerin yuvası bulundu Hizbullah'a bađlı İslamcı teröristlerin merkezi olarak kullandıkları İstanbul Yeřildirek'teki Valide han Mescidi polis tarafından kapatıldı Halen sorgusu süren İslami Hareket Süreci isimli örgütün İstanbul eylem sorumlusu Mehmet Rıza Tebrizi'nin, Uđur Mumcu cinayetini planlayan ve suikaste kullanılan bombayı yapan kişi olduđu belirlendi	4	15	orta	22-17
Sabah	İran muhalefetinden Mollalara suçlama İran yönetimi muhalif Halkın Mücahitleri Örgütü'nün lideri Mesut Recavi, Uđur Mumcu'ya karřı giriřilen saldırıdan dolayı İran yönetimini suçladı	4	15	sol alt	10-8

Sabah	Bakan Sezgin: Polis örgütlerin içine sızdı Uğur Mumcu suikastinin mutlaka aydınlatılacağını belirtti	4	15	sağ alt	5-6.5
Zaman 31.1.93	Herkes arabasına ondan taktırıyor Suikastler 'Anti Terör'e yaradı Uğur Mumcu'ya yapılan suikastten sonra özel ve resmi kurum ve kuruluş yetkilileri otomobillerine 'Anti Terör cihazı' taktırıyor	6	1	sağ orta	7.5-8.5
Zaman	Daily News gazetesi yazı İşleri Müdürü Yusuf Kanlı: Gazeteler ne polis ne de savcı Uğur Mumcu cinayetinden sonraki gelişmeleri ZAMAN'a değerlendiren Yusuf Kanlı, gazetelerin bu tür cinayetlerden sonraki yayınlarnın toplum açısından çok önemli olduğunu belirtti	6	1	sağ orta	7.5-7.5
Zaman	Mumcu ve İncirlik TBMM önünde TBMM'de bu hafta İncirlik Üssü'nün Irak operasyonunda kullanılması sebebiyle hükümet tarafından verilen gensoru önermeleri ve Uğur Mumcu cinayeti konusunda partilerin ortaklaşa verecekleri Meclis araştırma önergesi ele alınacak	6	3	alt orta	22-6.5
Zaman	Suikastler anti teröre yaradı Geçtiğimiz pazar günü Cumhuriyet gazetesi yazarı Uğur Mumcu'ya yönelik suikastten sonra, sabotajlara karşı can güvenliği sağlayan 'Anti Terör Cihazları'na özellikle hedef durumunda bulunanlar büyük ilgi gösteriyorlar	6	8	sağ alt	12-13
Zaman	'İslamda terör yoktur' Sezgin, kızı Seynan Lenev'tin hazırlayıp sunduğu "Akşama Doğru" programına katıldı. İçişleri Bakanı Sezgin, kızının sorularını cevaplarırken, İstanbul'daki cinayetlerle Ankara'daki Uğur Mumcu cinayeti arasında bağlantı olup olmadığını da araştırdıklarını söyledi	6	8	alt orta	8-9
Zaman	Daily News gazetesi Yazı İşleri Müdürü Kanlı: Gazeteler ne polis ne de savcıdır Daily News Gazetesi yazı İşleri Müdürü Yusuf Kanlı faili meçhul cinayetlerin faturasını inanan çevrelere yüklemeye çalışmanın ılımlı Müslüman çevreleri radikal çevrelerin kucacağına itebileceğini belirterek bu konuda kutuplaşmaya yol açacak davranışlardan kaçınmak gerektiğini söyledi	6	9	orta	8.5-13
Zaman	YDP Genel Başkanı Hasan Celal Güzel: 'Mumcu cinayeti dış kaynaklı' Yeniden Doğuş Partisi Genel Başkanı Hasan Celal Güzel, Mumcu cinayetinin dış kaynaklı olduğunu herkes tarafından bilindiğini, bunu bazı kesimlerin üzerine atmanın anlamının olmadığını söyledi	6	14	sağ orta	12.5-14.5
Cumhuriyet 1.2.93	9. Gün Demirel: İpucu yok Başbakan Demirel, "Merakla beklenen" açıklamasını dün yaptı Demirel Uğur Mumcu suikastı için, "Şu an ellerinde cinayeti çözümleyecek hiç bir şey bulunmadığını" açıkladı	1	1	manşet	24-18
Cumhuriyet	Demirel, şu an ellerinde Uğur Mumcu olayını çözecek hiçbir şey bulunmadığını açıkladı Mumcu cinayeti karanlıkta Demirel gazetemizin yazarı Uğur Mumcu'ya yapılan suikast olayının ardından, İran üzerinde	1	4	üst orta	22-20

yoğunlaşan tepkilerle ilgili olarak da "İran'a bir suç atfetmeden önce, dikkatli ve kesin bilgilere sahip olmalıyız" yorumunu yaptı

Cumhuriyet	Uğur Mumcu için yurdun her yanında panel, yürüyüş ve mitingler yapıldı İstanbul'da Eğit-Sen temsilcileri gazetemize gelerek olayı kınadıklarını bildirdiler	1	17	üst orta	18-22
Cumhuriyet	Başta Başbakan Süleyman Demirel olmak üzere hükümet üyelerinin ve güvenlik güçlerinin faili meçhul cinayetlerin tümünün "aydınlanmak üzere" olduğunu sık sık yinelenmelerine karşın dün de "somut" bir açıklama yapılmadı	1	17	sol alt	18-14.5
Milli Gazete 1.2.93	Kaynak, fail-i meçhulleri anlattı Uğur Mumcu cinayetinin ardında Amerika var Eski MİT Mensubu İktisatçı Prof. Mahir Kaynak, Bizim Koltuk programında Neşe Düzel ve Ahmet Altan'ın sorularını cevapladı. Uğur Mumcu cinayetiyle ilgili sorulara verdiği cevapta kaynak, "Mumcu'yu İslamcıların ve İran yanlılarının	2	1	sağ üst	11.5-15.5
Milli Gazete	Çelik: Cinayetin arkasında CIA var Çelik: Türkiye, yeniden bir kavga, çatışma dönemine belirli mihraklar tarafından götürülmek isteniyor. Son mumcu olayı da bunun bir örneğidir. Şimdi millet laik, antilaik ve Atatürkçü. Atatürkçü olmayanlar diye kampa bölünmek istenmekte, benim kavgam bu. Dış güçler Türkiye'nin basına yeni bir terör örgütü ortaya çıkarıyor, bu da Hizbullah'tır. Terörü kim yaparsa yapsın bunu şiddetle kınıyoruz. Bunu çözüm olmadığını düşünüyoruz"	2	1	sol orta	19.5-7
Milli Gazete	Başbakan dolu attı boş çıktı Başbakan Süleyman Demirel son üç gündür verdiği beyanatlarla kamuoyunu derin bir sessizliğe soktu. Demirel'in beyanatlarından terör olaylarının aydınlandığı, fiillerin der dest edildiği anlaşılıyordu. Çeşitli konuşmalarında bu mesajı veren Başbakan nihayet merak edilen basın toplantısını yaptı. Herkes eli kalbinin üzerinde önemli açıklamaları beklerken Başbakan şunları söyledi: "Merak etmeyin. Terör er geç yenilecek. Devlet bunların üstesinden gelecek"	2	1	sağ alt	19.5-6.5
Milli Gazete	Çelik: Cinayetin arkasında CIA var	2	6	orta üst	4-22
Milliyet 1.2.93	"Ele başlarını kaçırdık" Başbakan Demirel: "Çetin Emeç, Turan Dursun, Muammer Aksoy, Bahriye Üçok, Uğur Mumcu cinayetleri birbiriyle bağlantılı"	3	1	manşet	24-18
Milliyet	"Elebaşlarını kaçırdık" Demirel: Açıklama bir iki gün sonra "Değişik, enteresan bir durum var, adamların dahiyane fikirleri var. Olayın Hizbullah'la ilişkisi olabilir. Emeç, Dursun, Üçok ve Mumcu cinayetlerini işleyenlerin birbiriyle bağlantıları var"	3	9	üst	19.5-30

Milliyet	Mezarıcı 'Mumcu cinayeti devlet işi' RP İstanbul Milletvekili Hasan Mezarıcı. gazeteci-yazar Uğur Mumcu cinayetinin arkasında devletin bulunduğunu iddia etti	3	9	sol üst	4-29.5
Milliyet	Halkın Mücahitleri 'İran'a dikkat' İran'daki rejimin karşıtı Halkın Mücahitleri Örgütü yazılı açıklamasında Uğur Mumcu suikastında İran destekli teröristlerin bulunduğunu belirtti	3	9	sol alt	14-12.5
Milliyet	Le Monde 'Yobazlığa öfke' Fransa'nın önde gelen gazetelerinden Le Monde, "Uğur Mumcu suikastı" ve cinayetlerin Türk kamuoyunda gördüğü tepkiye geniş yer vermeye devam ediyor	3	9	sol alt	4-11
Sabah 1.2.93	Başbakan Demirel resmen açıkladı: Emeç ve Dursun'un katilleri bulundu! Başbakan Demirel, güvenlik güçlerinin üç cinayet hariç. Çetin Emeç ve Turan Dursun cinayetlerinin aydınlığa kavuştuğunu açıkladı Demirel, Mumcu cinayetinin de çözüleceğine inandığını söyledi	4	1	orta	13.5-8
Sabah	Sabah Tahran'da İran Cumhurbaşkanı Rafsancani Uğur Mumcu suikastıyla ilgili iddialar için "Boş laflar" dedi	4	1	sol alt	19.5-12.5
Sabah	Kamplaşma körükleniyor Cumhurbaşkanı Özal. Uğur Mumcu'nun cenaze töreninde atılan sloganların düşündürücü olduğunu savunarak "iç veya dış güçler ülkede sona ermiş gibi görünen durumun yeniden sağ-sol çatışmasını teşvik etmeye çalışıyor olabilir" dedi	4	1	alt orta	5.5-7.5
Sabah	Demirel: katiller bulundu Başbakan Demirel, Çetin Emeç ve Turan Dursun cinayetlerinin aydınlığa kavuştuğunun birkaç gün içinde açıklayacağını söyledi Başbakan Süleyman Demirel, Ankara'da dün düzenlediği basın toplantısına, geçen hafta bombalı bir suikast sonucu hayatını kaybeden gazeteci-yazar Uğur Mumcu için "başsağlığı" dileyerek başladı	4	14	üst orta	26-24.5
Sabah	Özal: sağ-sol çatışması isteniyor "Neden Uğur Mumcu'yu seçtiler? Ardından neden Jak Kamhi geldi? 7-8 senedir sağ-sol ayrımı kalmamıştı. Hatta eski sağcılar ve eski solcular biraraya gelip, meseleleri makul bir biçimde tartışmaya başladılar	4	14	alt orta	23-9.5
Sabah	'İran'ın intikamı mı?' Çetin Emeç, Turan Dursun, Uğur Mumcu cinayetleriyle ilgili olarak Başbakan Süleyman Demirel'in verdiği bilgiler, bütün bu cinayetlerin birbiri ile bağlantılı olduğu şeklinde	4	14	sağ orta	16.5-17.5
Sabah	İran terör iddiasına kayıtsız Rafsancani: Boş laflar Rafsancani "Bazıları Türkiye ile İran arasındaki ilişkileri bozmak için şantaj kokan provokasyonlar düzenleniyor İslami Cumhur gazetesi cinayetten birkaç gün sonra çıkan yorumda olay şöyle değerlendirilmiş "Uğur Mumcu önce komünistti. Sonra Atatürkçü oldu. Bu nedenle	4	14	sağ alt	7.5-15.5

komünistler ve solcular arasında kendisine kızanlar çoktu. Çünkü İslami kuruluşlara yıkacaklarına gidip onların arasında arasınlar”

Türkiye 1.2.93	Emec ve Dursun cinayetleri çözüldü Başbakan Demirel, her iki cinayetinde faillerinin de bir-iki gün içinde kamuoyuna açıklayacağını söyledi 1993'ün ilk aylık olağan basın toplantısında çeşitli konularda bilgi veren Demirel. Mumcu cinayeti ile toplumun bir kargaşa ortamında itilmek istendiğini ancak, saldırganların bunu başamadığını söyledi	5	1	manşet	22-22.5
Türkiye	Özal: Mumcu cinayeti provokasyondur Cumhurbaşkanı ABD'deki temaslarını sürdürüyor	5	1	sol orta	17-9
Türkiye	Rafsanjani: Mumcu cinayeti ile hiçbir ilgimiz yok İran Cumhurbaşkanı dün düzenlediği basın toplantısında Türkiye ile iyi ilişkilerinin bozulmasını isteyenlerce bu şekilde söylentiler çıkarıldığını belirtti	5	1	sol alt	4-8.5
Türkiye	Rafsanjani "Mumcu cinayeti ile ilgimiz yok" İran Cumhurbaşkanı dün düzenlediği basın toplantısında Türkiye ile iyi ilişkilerinin bozulmasını isteyenlerce bu şekilde söylentiler çıkarıldığını belirtti	5	11	sağ alt	6.5-10.5
Zaman 1.2.93	Suikastlerin Türkiye'deki istikrarı hedef aldığını belirten Demirel: Laik-anti laik tutarsızlığı Çözülecek: Başbakan Süleyman Demirel dün düzenlediği basın toplantısında Mumcu suikastı ve faili meçhul cinayetlerle ilgili bilgi verdi. Mumcu cinayetinin çözüleceğine inandığını belirten Demirel, olayın Türkiye'nin istikrarını hedef aldığını belirterek "Milletimiz, birlik ve beraberliğini muhafaza ederek, laik-İslamcı gibi bir bölünme tuzağına düşmemiştir" dedi	6	1	manşet	30-17
Zaman	Eski MİT'çi Prof. Kaynak: Mumcu'yu Batılılar öldürttü Uğur Mumcu cinayetini değerlendiren eski MİT ajanı Prof. Dr. Mahir Kaynak, Mumcu'yu kesinlikle İslamcı kesim, İran ve Hizbullah'ın öldürmüş olamayacağını söyleyerek, Mumcu cinayetinin arkasında ABD, İngiltere,Fransa gibi büyük devletlerin istihbarat teşkilatlarının yer aldığını ve bu teşkilatlara Rusya'nın da büyük destek verdiğini açıkladı	6	1	sağ orta	7.5-8.5
Zaman	Suikastleri emperyalist güçlerle irtibatlandıran Turhan, iç tepkiyi sindirmeye yönelik açıklamalara dikkat çekti Sahte failler bulunabilir Emekli Kurmay Albay ve araştırmacı yazar Talat Turhan, SHP İstanbul İl örgütü tarafından düzenlenen, "Kontrgérilla" panelinde son günlerdeki suikastleri değerlendirerek, "Mumcu suikasti CIA'nin bilgisi dahilinde yapıldı" dedi	6	1	sağ orta	7.5-8.5
Zaman	Suikastlerde faillerin değil arkasındaki güçlerin ortaya çıkarılmasını isteyen CHP'li Sevigen: Terörün kaynağına inilsin CHP Genel Sekreter yardımcısı Mehmet Sevigen, terörün başarılı olabilmemesini MİT'in başarısız ve zayıf olmasına bağlayarak, "MİT'in görevi o imkanı vermemektir" dedi	6	3	orta	23-13

Zaman	Laik-antilaik tutarsızlığı Başbakan Süleyman Demirel dün düzenlediği basın toplantısında Mumcu suikastı ve faili meçhul cinayetlerle ilgili bilgi verdi. Mumcu cinayetinin çözüleceğine inandığını belirten Demirel, olayın Türkiye'nin istikrarını hedef aldığını belirterek "Milletimiz, birlik ve beraberliğini muhafaza ederek, laik-İslamcı gibi bir bölünme tuzağına düşmemiştir" dedi	6	8	üst	27.5-12
Zaman	Suikastleri emperyalist güçlerle irtibatlandıran Turhan, iç tepkiyi sindirmeye yönelik açıklamalara dikkat çekti Sahte failler bulunsun	6	9	üst	27.5-12
Zaman	Eski MİT'çi Prof. Mahir Kaynak "Mumcu'yu Batılılar öldürttü" Mumcu'yu kesinlikle İslamcı kesim, İran ve Hizbullah'ın öldürmüş olamayacağını söyleyerek, Mumcu cinayetinin arkasında ABD, İngiltere,Fransa gibi büyük devletlerin istihbarat teşkilatlarının yer aldığını ve bu teşkilatlara Rusya'nın da büyük destek verdiğini açıkladı	6	9	orta	18.5-14.5
Zaman	TRT tepki çekiyor Hukukçular Birliği Vakfı Genel Başkanı Av. Yaşar Gürkan, ortada müsahhas bir delil bulunmadığı halde TRT'nin Müslümanlar'ı tahkir eden yayınlar yapmaksızın TRT'nin kuruluş konumuna aykırı olduğunu söyledi	6	10	sol orta	14.5-10
Cumhuriyet 2.2.93	Mumcu soruşturması kilitlendi Ankara DGM Başsavcılıpı'nce yürütülen soruşturmada hala somut bir sonuç elde edilemedi Bombalı suikastın ardından gözaltına alınan Ortadoğu kökenli 11 kişi. "örgütsel bağları ve olayla ilgileri bulunmadığı" gerekçesiyle dün serbest bırakıldı	1	1	üst	30.5-8.5
Cumhuriyet	Uğur Mumcu'nun katledilmesini protesto için SHP ve CHP ile ortak bildiri dağıtan DSP Üsküdar İlçe Başkanı Tüysüzöğlü ile ilçe yönetim kurulu DSP Genel Merkezi tarafından görevden alındı. DSP Genel Merkezi'nin bu kararı, solda birlik için Mumcu'nun vasiyetine ilk ihanet olarak yorumladı	1	5	sağ üst	8.5-27
Cumhuriyet	Bayrampaşa Belediyesi'nce yeniden düzenlenen Maltepe Meydanı ve parkına, geçen hafta bombalı bir saldırı sonucu öldürülen gazetemiz yazarı Uğur Mumcu'nun adı verildi	1	17	orta	13-15.5
Cumhuriyet	Yazarımız Uğur Mumcu suikastını aydınlatmaya çalışan Ankara polisi, suikastle bağlantısı olmamakla birlikte son günlerde yaptığı operasyonlar çerçevesinde bir sol örgüte ait hücre evine yaptığı baskında çok sayıda silah ve patlayıcı madde ele geçirdi	1	17	sol alt	4.5-13.5
Sabah 2.2.93	Uğur Mumcu'nun yazamadığı Uğur Mumcu ölmeseydi açıklayacaktı Mumcu'nun son köşe yazılarında ima ettiği PKK lideri Apo'nun MİT ve polisle eski ilişkilerini SABAH ortaya çıkardı	4	1	manşet	23.5-20

Sabah	Dünya starlarından Mumcu'ya alkışlar Hamburg'ta düzenlenen konserde Zülfü Livaneli'nin "Yiğidim aslanım burda yatıyor" şarkısı üzerine. Roger Moore, Franko Nero, Vanessa redgrove, Santa berger, Kris Kristoferson, Günter Grass. Uğur Mumcu'yu ayakta alkışladı	4	1	sağ alt	7.5-4.5
Sabah	Starlardan Mumcu'ya alkışlar Hitlerin iktidara gelişinin 60. yıldönümünde Hamburg'ta toplanan dünyaca ünlü starlar. Zülfü Livaneli'nin "Yiğidim aslanım burda yatıyor" şarkısını dakikalarca ayakta alkışladı	4	9	orta	4.5-30.5
Sabah	Uğur Mumcu'nun yazamadıkları Bombalı saldırı sonucu yaşamını yitiren gazeteci-yazar Uğur Mumcu'nun, yakında yayınlamayı düşündüğü PKK ile ilgili kitabı için yaptığı ve Cumhuriyet gazetesindeki köşesinde de bir bölümünü yayınlayacağını duyurduğu araştırmalarla ilgili, SABAH önemli bilgiler elde etti	4	15	sağ üst	12-45.5
Zaman 2.2.93	Mimar Sinan, İstanbul teknik Üniversitesi ve Hukukçular Derneği'nden sağduyuya çağrı: 'tahrik, terörü geçti' Ülke kaosa sürüklenmek isteniyor: Uğur Mumcu cinayeti ile ilgili görüşlerini aldığımız aydınlar, sürekli olarak suikastten sonraki olaylar üzerinde durdular. Televizyon ve basın kanalıyla ya da düzenlenen gösterilerle Türkiye'de sun'li bir ikilik oluşturmak istendiğine dikkat çeken aydınlar, "Ülke kaosa sürüklenmek isteniyor" dediler	6	1	manşet	20-18
Cumhuriyet 3.2.93	Mumcu soruşturması Kuşkulu 3 İranlı İran İçişleri Bakanı Nuri, Türkiye'ye fazladan 8 kişiyle geldi Üçü geri dönmedi. Bunların Türkiye'de görevli olmadıkları belirlendi Heyette olmayan kimliği belirsiz iki kişi ise bakanla birlikte İran'a gitti Ankara'da önceki gece 9 kişi gözaltına alındı	1	1	sol üst	6.5-15.5
Cumhuriyet	Ceyhan Mumcu: Kardeşim ajan değildi	1	1	sol orta	6.5-1
Cumhuriyet	Time: Mumcu'ya suikastte Tahran parmağı	1	1	sol orta	6.5-1
Cumhuriyet	Ecevit: Ayrımı görsünler DSP Genel Başkanı Bülent Ecevit: "Uğur Mumcu'nun yaşamı mı solda birliği engelledi ki, Uğur Mumcu yaşamdan ayrılınca birleşmenin engeli kalksın	1	1	sağ üst	8.5-18
Cumhuriyet	Ceyhan Mumcu: "Kardeşim ajan değildi" Mumcu, eski MİT'çi Mahir Kaynak'ın cinayet üzerine yaptığı açıklamalara sert tepki gösterdi	1	3	sol alt	27-17
Cumhuriyet	DSP Genel Başkanı'nın solda bütünleşmeye engel tavrı, ödünsüz sürüyor: Ecevit tek çatının uzağında DSP Genel Başkanı Uğur Mumcu'nun katledilmesiyle ilişkilendirilemeyeceğini söyledi	1	4	orta	22-52
Cumhuriyet	Kuşkulu 3 İranlı İran Büyükelçisi Rıza Abdullah Bağyeri ülkesiyle ilgili iddiaların doğru olmadığını söyledi	1	17	üst	18-26

Cumhuriyet	Gazetemiz yazarı Uğur Mumcu'ya düzenlenen bombalı suikast. Time dergisinin son sayısında "Tahran Parmağı" başlığı ile verildi	1	17	sol orta	4.5-12
Milli Gazete 3.2.93	İngilizler 'İslami Terör' diyor Major'un yönetimindeki İngiltere'de basın yayın organları ve devlet kurumları son bir haftadır sürekli 'İslami terör'den bahsediyor İngiltere'ye göre 'Kökten dincilik Ortadoğu'yu baştan başa bir alev gibi sardı' Yine onlara göre bölgenin "Tek iktidar adası" olan Türkiye'de de bu "terör örgütleri" kargaşaya yol açıyorlar. Yine İngiltere'nin değerlendirmesine göre bu örgütlerin amacı AT kapısında bekleyen Türkiye'yi Batı'dan uzaklaştırmak	2	1	sol üst	19-9.5
Milli Gazete	Deniz Baykal: Cinayetlerle alakalı açıklamalarda hükümeti karasız buluyoruz. CHP Genel Başkanı Deniz Baykal Mumcu cinayeti ile ilgili açıklamalarda hükümette karasızlık ve belirsizliğin egemen olduğunu belirtti. Baykal, Türkiye'nin dış politikada müttefiklerin hedefini kendi hedefi saydığını söyledi	2	1	sol orta	6.5-8.5
Milli Gazete	İran: Aleyhimizdeki iddiadan büyük üzüntü duymaktayız! İranlı bakan ilk geldiği iddia edilen iki kişinin büyükelçilik mensubu olduğunu açıkladı. İran Büyükelçiliği tarafından yapılan açıklamada İran aleyhindeki iddiaların adeta maksatlı bir kampanyaya dönüştürüldüğünü belirterek ülkenin bu gelişmelerden büyük üzüntü duyduğunu vurguladı. Elçilik tarafından yapılan açıklamada haklarında araştırma yapıldığı iddia edilen iki kişinin kendi mensupları olduğunu da bildirdi.	2	1	sol orta	12-18.5
Milli Gazete	Başbakan Demirel bildiğini açıklasın "İran ile karşıkarıya gelebiliriz" Başbakan Süleyman Demirel yine İran'ı töhmet altında bırakarak açıklamalarda bulurken "olayların arkasında devlet olarak ne kadar varlar? Bunu anlamaya çalışıyoruz" dedi.	2	1	alt orta	7.5-9
Milli Gazete	Cinayetlerle alakalı açıklamalarda hükümet karasız. CHP Genel Başkanı Deniz Baykal, "Hükümetin Uğur Mumcu cinayetiyle ilgili ciddi, tutarlı, güvenilir, birbiriyle çelişmeyen, halkın hoşgörülü, anlayışlı beklevişine uygun açıklama yapmasını bekliyoruz" dedi	2	6	sol orta	8-12.5
Milli Gazete	İngilizler İslami terör İngiliz yönetimi, gazeteci Uğur Mumcu'nun öldürülmesinden bu yana sürekli olarak 'İslami Terör' iddiasını gündeme getirmeye başladı	2			
Milli Gazete	İran ile karşı karşıya gelebiliriz DYP Genel Başkanı ve Başbakan Süleyman Demirel "Cinayetlerle ilgili gelişmeler, bizi, bir takım İran menşeli olaylarla karşı karşıya bırakabilir. Burada çok dikkatli olmak lazım. (Bunda İran devletinin rolü nedir, ne kadar bunun arkasındadır?) Bu hususlar açıklığa kavuşmadan, bence soğukkanlılığımızı yitirmemizin bir anlamı yoktur" dedi	2	6	sağ alt	12-12

Milli Gazete	İran: Aleyhimizdeki iddia üzücü İran'a gitmek üzere yerine sayın bakanın özel uçağından yararlanmışlardır” denildi	2	6	orta alt	8-3
Milliyet 3.2.93	‘İran menşeli örgütler’ Demirel: ‘Şimdilik bu kadar söylerim’ Başbakan Demirel, DYP Grubu’nda yaptığı konuşmada Mumcu cinayetinin çok kısa bir zaman içinde aydınlatılacağını, bazı önemli ipuçları bulunduğunu belirterek ‘devlet yapanların yakasına yapıştı diyebileceğim günler yakındır’ dedi	3	9	orta	18-22
Milliyet	DGM Başsavcısı ‘9 gözaltı daha’ Ankara DGM Başsavcısı Nusret Demiral, gazeteci-yazar Uğur Mumcu’nun otomobiline yerleştirilen bombanın patlaması sonucu hayatını kaybetmesi ile ilgili soruşturmanın geniş kapsamlı olarak sürdürüldüğünü belirterek “son operasyonlarda 9 kişi daha gözaltına alındı” dedi	3	11	sağ orta	5.5-7.5
Sabah 3.2.93	Başbakan Demirel grup toplantısında açıkladı: Terör İran kaynaklı çıkabilir Başbakan Demirel, DYP Grup’nda terör olaylarıyla ilgili bilgi verirken Uğur Mumcu cinayeti başta olmak üzere gelişmelerin, kendilerini “İran kökenli olaylarla karşı karşıya bırakabileceğine” dikkat çekti	4	1	alt orta	8-8
Sabah	Mumcu suikastında Ankara’da gözaltı Devlet Güvenlik Mahkemesi Cumhuriyet Başsavcısı Nusret Demiral, Uğur Mumcu suikastı ile ilgili olarak 9 kişinin gözaltına alındığını söyledi	4	13	sol üst	7-10.5
Sabah	‘Terör İran kaynaklı çıkabilir’ Başbakan Süleyman Demirel, gazeteci-yazar Uğur Mumcu cinayeti başta olmak üzere gelişmelerin, kendilerini “İran kökenli olaylarla karşı karşıya bırakabileceğine” dikkat çekti	4	13	sağ üst	20-11
Türkiye 3.2.93	Demirel: İslam cinayet şebekesi kullanmaz Başbakan, “Önümüzdeki günlerde müslüman-laik tartışmaları çıkabilir. Onun için halkımızın dikkatini çekiyorum” DYP grubunda konuşan Başbakan, Uğur Mumcu cinayetinin aydınlatılması için ipucu yakalandığını belirtip “Gelişmeler bizi bir takım İran menşeli olaylarla karşı karşıya bırakabilir” dedi	5	1	sağ orta	9.5-17
Türkiye	İslam cinayet şebekesi kullanmaz DYP Genel Başkanı Başbakan Demirel grup toplantısında “Uğur Mumcu cinayetinin bir an evvel açıklığa konuşmasını herkesten çok biz istiyoruz Çünkü olayın arkasında çok değişik karışık bir tablo mevcuttu” dedi	5	11	alt orta	22.5-20
Cumhuriyet 4.2.93	Eski İstihbaratçı Yiğit: Katili bulmak sonuç getirmez ABD İstihbarat Okulu mezunu olan Mustafa Yiğit, Uğur Mumcu’nun öldürülmesini uluslararası terör çerçevesinde görmek gerektiğini, “Katil Kim?” sorusuyla iş başlamının yanlış olacağını söyledi	1	1	sağ üst	6.5-9

Cumhuriyet	Sezgin, yazarımız Uğur Mumcu suikastıyla ilgili olarak, Ankara polisinin özveri ile çalıştığını belirterek, Ankara emniyeti, "Bu cinayeti çözeceğiz," diyor	1	1	sağ orta	6.5-8.5
Cumhuriyet	Mumcu'nu anısına miting Bombalı suikast sonucu yaşamını yitiren yazarımız Uğur Mumcu için Manisa'da demokratik kitle örgütleri cumartesi günü miting düzenliyor	1	3	sağ alt	4.5-14.5
Cumhuriyet	İran Başbakanı Hasan Habibi'nin ziyareti: Uğur Mumcu, Çetin Emeç ve Turan Dursun suikastlarında İran parmağı olduğunu iddialarının gölgesinde başlayacak	1	9	sağ alt	4.5-12.5
Cumhuriyet	Emekli Emniyet Genel Müdür Yardımcılığı, Emniyet Genel Müdürlüğü İstihbarat Daire Başkanlığı ve Emniyet Genel Müdürlüğü Siyasi İşlerden Sorumlu Genel Müdür Yardımcılığı yapan ABD İstihbarat Okulu mezunu Yiğit, "İstihbaratın hükümet adına açıklama yapanlara verilisinde doğrular ya da yanlışlar var mıdır bu belli değil. İstihbaratın başı MİT'tir. O da Başbakanlığa bağlıdır	1	17	alt orta	18-10
Milliyet 4.2.93	İran'a farklı bakış Özal ile Demirel ters düştü Demirel: "İran korkutuyor" Özal: "İran abartılıyor"	3	11	üst	22-10
Sabah 4.2.93	Sezgin bugün açıklayacak Sezgin, gazeteci-yazar Uğur Mumcu olayı ile ilgili Ankara emniyetinin büyük bir özveri ile çalıştığını bildirdi	4	13	sağ alt	15-11
Cumhuriyet 5.2.93	İçişleri Bakanı İsmet Sezgin, İran'ın başkenti Tahran'la Kum kenti arasındaki askeri bir tesiste teröristlerin suikastlar konusunda 2 ile 4 aylık eğitimden geçirildiklerini söyledi	1	1	manşet	8-13
Cumhuriyet	İçişleri Bakanı İsmet Sezgin, dünkü basın toplantısında kamuoyunun "katilleri açıklayacak" beklentilerinin aksine failerin kimliğine ilişkin somut bir bilgi vermedi	1	7	üst	35-28.5
Milli Gazete 5.2.93	İçişleri bakanı Sezgin'den cılız açıklama: SORUŞTURMALAR SÜRÜYOR Cinayetler Yine Meçhul Günlerdir kamuoyunda faili meçhul cinayetler ile ilgili açıklamanın yapılması beklenirken hükümet üyeleri topu birbirine atıyorlardı. Mumcu cinayetinin üzerinden 10 günden fazla geçmiş olmasına rağmen dün İçişleri Bakanı İsmet Sezgin İstanbul Valiliği'nde bir basın toplantısı düzenledi. Sezgin, daha önce basında yer alan haberlerin derlemesi olarak da nitelenebilecek bir açıklama ile, ellerinde yalnızca sanıkların verdiği ifadeler bulunduğunu söyledi	2	1	manşet	35-16
Milli Gazete	Cinayetler Yine Meçhul İçişleri Bakanı İsmet Sezgin, günlerdir beklenen açıklamada, İstanbul'da İslami Hareket adlı bir örgütün ortaya çıkarıldığını ve Turan Dursun ile Çetin Emeç cinayetlerinin verilen ifadelerle göre bunlar	2	6	sol üst	12-33

tarafından işlendiğinin belirlendiğini söyledi Mod İran'da Yasadışı Bir örgüt Gazeteler Yüzünden Elimizden kaçırdık İranlı Rejim Muhafifinin Otolarına Patlayıcı İranlı Garbanî'nin Kaçırılarak Öldürülmesi Diğer Cinayetleri de Bunlar İşlemiş Olabilir Mumcu Cinayeti ile İlgili Hiçbir Açıklama Yok

Sabah 5.2.93	İran'a ağır suçlama İçişleri Bakanı Sezgin, birçok siyasi cinayetin sanığı olarak yakalananların İran'la irtibatları olduğunu açıkladı ve "Hiçbirşeyi örtbas etmeyeceğiz, gerekli tavrı da takınacağız" dedi	4	1	manşet	30-14
Sabah	İran'a ağır suçlama İçişleri Bakanı İsmet Sezgin, "faili meçhul cinayetlerle" ilgili açıklamasını dün İstanbul Valiliği'nde yaptı Bakan Sezgin, sanıklarla birlikte aralarında Mumcu suikatinde kullanılan C-4 tipi bombasında bulunduğunu çok sayıda silah ve patlayıcı maddenin ele geçirildiğini söyledi	4	13	orta	27-20.5
Türkiye 5.2.93	Bakan Sezgin suikastle ilgili beklenen açıklamayı yaptı: Elebaşı ve tetikçiler kaçtı İçişleri Bakanı İsmet Sezgin Çetin Emeç ve Turan Dursun cinayetlerinde aktif rol oynayan 2 kişi ile aynı örgüte mensup biri kadın 17 kişinin İstanbul'da yakalandığını açıkladı İsmet Sezgin, Bahriye Üçok, Muammer Aksoy ve Uğur Mumcu suikastleriyle ilgili en küçük ipuçlarının bile değerlendirildiğini belirtti	5	1	manşet	19-17
Türkiye	Sezgin, suikastlerle ilgili beklenen açıklamayı yaptı Elebaşı ve tetikçiler kaçtı İran'da eğitim görmüşler Cinayetler zinciri	5	11	orta	21.5-17
Cumhuriyet 6.2.93	Yazarımız Uğur Mumcu'nun katledilmesinin üzerinden 14 gün geçerken, Ankara Devlet Güvenlik Mahkemesi Başsavcılığı, suikast ile ilgili olarak İstanbul bağlantısını araştırıyor	1	6	sol üst	4.5-225
Cumhuriyet	Uğur Mumcu suikastı sonrasında gelişen olaylar ve önceki gün İçişleri bakanı İsmet Sezgin'in bazı suikastlarla ilgili olarak bir basın toplantısıyla açıkladığı İran bağlantısının ulaşmasını güçleştirdiğini bildiren kaynaklar, bu durumda gezinin "ertelenmesi" olasılığının bildirildiğini anlatıyorlar	1	19	alt orta	13-11.5
Milli Gazete 6.2.93	İran Büyükelçisi Bağari: Türkiye ile sorunumuz yoktur Amaç İsrail'i unutturmak İran Büyükelçisi Bağari: Bir kısım güçler daha evvel de silah yüklü gemimizi aynı oyuna getirmek istemişlerdi. Sonunda Türk adli makamları bizim lehimize karar vermiştir. Turan Dursun, Çetin Emeç ve Uğur Mumcu'nun öldürülmeleri gibi olaylarla ilgili olarak Türk makamlarının elinde bulunan deliller Ortak Güvenlik Komitesi Toplantısı'nda ele alınsın. İnaniyoruz ki bu kez de İran'ın suçsuz olduğu ortaya çıkacaktır	2	1	orta alt	10.5-13
Milliyet 6.2.93	"Katilleri bulun" mesajı Fransız basını Fransa'da tanınmış bir grup gazeteci ve Reporters San Frontières adlı basın örgütü, siyasetçilere mesaj göndererek Türkiye'de gazeteci cinayetlerinin aydınlatılmasını istedi	3	11	alt orta	16-13.5

Cumhuriyet 9.2.93	Ankara Devlet Güvenlik Mahkemesi Başsavcılığı, yazarımız Uğur Mumcu'nun katledilmesi sonrasında, 30-31 Ocak tarihlerinde gözaltına aldığı 8 kişiyi dün ifadelerini aldıktan sonra serbest bıraktı	1	1	üst orta	17.5-6.5
Cumhuriyet	Mezarıcı'nın haftalık tempo dergisinin son sayısında yayımlanan sözleriyle. "Atatürk'ün manevi şahsiyetlerini tahkir ettiği ve yazarımız Uğur Mumcu suikasti ile, eski adı Özel Harp dairesi, yeni adı Özel Kuvvetler Komutanlığı olan kurumu zan altında bıraktığı" gerekçesi gösterildi	1	4	sol üst	4.5-12
Cumhuriyet	Soruşturmanın çok kapsamlı ve İstanbul bağlantılı olarak devam ettiğini ifade eden Demiral, İstanbul'da ele geçen bazı zanlılarında Ankara'ya getirilmesi olasılığı bulunduğunu sözlerine ekledi	1	17	üst orta	18-16
Cumhuriyet 10.2.93	Saltuk. Mumcu için söyleyecek En son 1986'da, yasakları aşarak verebildiğim bir konserime gelmişti Uğur Mumcu	1	11	sağ alt	8.5-11
Sabah 10.2.93	Demirel'den Tahran'a açık mesaj Başbakan Süleyman Demirel, İran Ağır Sanayi Bakanı aracılığıyla Cumhurbaşkanı Haşimi Rafsancani'ye "Cinayetlerin aydınlatılmasına katkıda bulunmazsanız, Türk-İran dostluğuna gölge düşürsünüz" şeklinde bir mesaj gönderdiğini söyledi	4	1	sağ üst	5.5-9.5
Sabah	İran işbirliğinden kaçmasın Başbakan Süleyman Demirel, İran Cumhurbaşkanı rafsançani'ye bir mesaj göndererek, "Terör olaylarının aydınlanmasına yapacağınız katkı, suçu üstünüze almanız anlamına gelmez. Eğer işbirliğini reddederseniz, iki ülke ilişkileri gölgelenir" dedi	4	9	üst orta	20-11,5
Sabah	İslamcılara Mumcu soruşturması İstanbul'da yakalanan İslami hareket Örgütü mensubu 6 kişinin Ankara'ya getirilerek sorgulamaya alınacaklarını belirten Ankara DGM başsavcısı Nusret Demiral "Bu kişilerin ne zaman getirileceklerini bilmiyorum. Mumcu cinayeti ile ilişkileri olabilir. onu araştıracağız" dedi	4	15	orta	11.5-5.5
Cumhuriyet 11.2.93	Baykal, bıkmadan yılmadan mücadele edeceklerini söyledi: CHP'de birleşmeyi sağlayacağız. Şişli Belediyesi'nin Osmanbey'de yaptırdığı Uğur Mumcu Anıtı'nı Baykal açtı	1	5	orta	18-16
Cumhuriyet	SHP. Mumcu ve Birand'ın "MİT için çalıştığı" yolundaki suçlamaları kınadı Erbakan: Belgeyi MİT sızdırdı RP Genel Başkanı Erbakan, Uğur Mumcu suikastıyla ilgili ortaya atılan belgenin MİT tarafından sızdırıldığını ileri sürerek, Gazeteci Mehmet Ali Birand'da da "dikkatli ol" uyarısında bulundu SHP Genel Başkan vekili Gürkan ise, belgede, yazarımız Uğur Mumcu ile Mehmet Ali Birand'ın MİT mensubu olduğu yolundaki örtülü suçlamaları kınadı	1	4	üst orta	22-25

Milli Gazete 11.2.93	Erbakan Refah Partisi Grubu'nda konuştu: Demirel'e inanmayın Refah Partisi Genel Başkanı Necmettin Erbakan Grup Toplantısı'nda yaptığı konuşmada ülkemizin zor bir dönemde bulunduğunu anlatarak kimsenin Demirel'e inanmamasını istedi. Erbakan dün açıklanan belgelere de atıfta bulunarak "Sayın Gazeteci Birand'da Demirel'in beyanatlarına inanmamalı. Kendisine mutlaka dikkat etmeli" şeklinde konuştu	2	1	manşet	24-18
Milli Gazete	"Bana böyle bir şey gelmedi" demek halkı ikna etmiyor Halk açıklama bekliyor Meclis'te faili meçhul cinayetler konuşulurken ortaya konulan görüşler ve bilhassa refah Partisi TBMM Grup Başkanvekili Kazan tarafından ortaya çıkarılan belge halkta infiale yol açtı	2	1	orta	24-14.5
Milli Gazete	Demirel: Sahte rapor MİT'te hazırlanmış Şimdiye kadar MİT'in fikirlerine itibar edilirken şimdi niye bu teşkilatı karalayıcı bir üslup kullanılmaya başlandı?	2	1	sol üst	20-14
Milliyet 11.2.93	Meclis'te 'belge' tartışması Erbakan, Birand'ı uyardı Refah partisi lideri Necmettin Erbakan, MİT belgesinin doğru olduğu konusunda ısrar ederken, "Belge, MİT'in içinden sızdırıldı. Mehmet Ali Birand dikkatli olsun" dedi	3	9	orta	20-17.5
Sabah 11.2.93	Demirel: sahte rapor Mit'te hazırlanmış Başbakan, refah Partisi'nin Meclis'te dağıttığı belgenin MİT'teki bir grup tarafından hazırlanan sahte bir mektup olduğunu söyledi İsrail'in Ankara Büyükelçisi Dr. Uri Gordon, Uğur Mumcu'nun bir İsrail timi tarafından öldürüldüğü yolundaki iddialar için "saçma" dedi	4	1	manşet	35-20
Sabah	MİT Müsteşarı imzalı gizli suikast raporu belgeye göre, Uğur Mumcu'yu öldüren grup İsrail Gizli Servisi Mossad üyesi. Bu grup, hayfa'dan Türkiye'ye botla gelip Mumcu'yu öldürdü Demirel'in sahte olduğunu açıkladığı rapora göre, suikast Amerika Gizli Servisi CIA'nin bilgisi dahilinde gerçekleşti	4	1	sağ üst	7-8.5
Sabah	Ankara DGM'nin umudu İstanbul'da yakalananlarda! Ankara Devlet Güvenlik Mahkemesi, Uğur Mumcu suikastıyla ilgili soruşturmada bir ipucu yakalayabilmek amacıyla, İstanbul'da yakalanan İslami Hareket üyelerinin Ankara'ya getirilmelerini bekliyor	4	9	sağ üst	5.5-16
Sabah	Demirel: MİT Raporu sahte Başbakan Süleyman demirel, Refah Partisi'nin Meclis'te dağıttığı MİT Müsteşarı Sönmez Kösal imzalı mektubun. Mit'teki bir grup tarafından hazırlandığını söyledi İsrail: Belge saçma	4	11	üst	35-19
Sabah	Mumcu davası Vuralhan vazgeçti Milli Savunma Bakanı Eski Ercan Vuralhan, zırhlı araç alımlarında usülsüzlük yapıldığı yolundaki değişik tarihlerde yazılar yazdığı gerekçesiyle Uğur Mumcu aleyhine açtığı 150 milyon liralık tazminat davasından feragat etti	4	18	sol üst	5.5-14.5

Zaman 11.2.93	Uğur Mumcu'nun Ağar'dan istediği 'Kazım karabekir Vakfı Kurun!' Mumcu'dan Ağar'a: "... Türkiye'nin şu andaki en hayati meselesi bölücülük'tür"	6	1	sol orta	8-6
Cumhuriyet 12.2.93	Mumcu'nun amsına etkinlikler sürüyor Bakırköy Belediyesi tarafından Ataköy'de 9. Kısım'da bir bulvara Uğur Mumcu'nun adı verildi	1	3	sol alt	13-14
Zaman 12.2.93	İran rahatlıkla suçlanırken, Mumcu cinayetinde CIA-MOSSAD parmağı iddiası niçin acilen yalanlandı? MİT mektubu tartışılıyor Mumcu cinayetini CIA-MOSSAD tezgahına bağlayan mektubun MİT'ten geldiğini Başbakan Demirel'ce doğrulandı	6	1	üst orta	24-11.5
Zaman	Türkiye'nin ilk suikastçısı Hüseyin Üzmez: 'Mumcu katili Müslüman değil' Türkiye'de İslami bir uyanış olduğunu söyleyen Hüseyin Üzmez, Uğur Mumcu'yu da bu uyanışın önünü kesmek isteyenlerin vurduğunu söyledi	6	1	sol üst	4.5-12
Zaman	Mumcu'nun katili Müslümanlar değil 1952 yılında dönemin ünlü liberal gazetecisi Ahmet Emin yalman'ı 7 kurşunla ağır yaralayan Hüseyin Üzmez, Mumcu cinayetini Müslümanlar'ın işlemediğini söyledi	6	8	sağ alt	8.5-12.5
Cumhuriyet 13.2.93	DİSK'te Mumcu yılı 1967 yılında kurulan DİSK, 26. yıldönümünü, Uğur Mumcu ve demokrasi savaşçılarına adadı	1	1	sağ alt	4.5-10
Cumhuriyet	DİSK'te Mumcu yılı DİSK Genel Başkanı Kemal Nebioğlu'nun açılış konuşmasıyla başlayacak törende, gazetemiz yazarı İlhan Selçuk da bir konuşma yapacak	1	19	sol orta	8.5-15.5
Cumhuriyet	Demiral şüphelileri yüzleştirdi Samsun Belediyesi İstiklal Caddesi ile Mevlana Caddesi'nin birleştiği noktada oluşturulan parka Uğur Mumcu adı verildi	1	19	alt orta	18-18.5
Milli Gazete 13.2.93	TBMM Tutanakları Cinayetlerde CIA ve MOSSAD gölgesi Şevket Kazan: Meşhur timin ülkemizdeki görevleri gazeteci Uğur Mumcu ve Mehmet Ali Birand'ı öldürmektir. Gazeteci Uğur Mumcu'yu öldüren tim elemanları, ikinci görevleri olan Mehmet Ali Birand'ı öldürmek için ülkemizden çıkış yapmışlardır	2	8	alt	37-14.5
Zaman 13.2.93	Ankara DGM Başsavcısı Demiral: O, politik makamda Sezgin'in açıklamaları politik Ankara DGM Başsavcısı Nusret Demiral, İçişleri Bakanı Sezgin'in son cinayetler ve bunlardan İran bağlantısı konusundaki açıklamaları kendi yönünde yaptığını belirterek, "O, politik makamda" dedi	6	8	sol alt	12-21
Cumhuriyet 14.2.93	Mumcu'ya rekor ilgi: Yüzde 94 Piar-Gallup araştırması yazarımız Uğur Mumcu'ya yapılan suikastın kamuoyunda geniş yankı yarattığını ortaya koydu	1	1	sağ alt	4.5-11

Cumhuriyet	Mumcu'ya rekor ilgi Bu sonucun, Uğur Mumcu olayının toplum tarafından benimsenmesinin bir göstergesi olarak değerlendirileceği kaydedildi	1	19	sağ orta	9-15.5
Zaman 14.2.93	Mumcu cinayetinin perde arkası Uğur Mumcu cinayetiyle ilgili bilimsel sonuçların kamuoyuna aktarılması konusunda TRT'nin dışında hiçbir yayın kuruluşuna izin verilmediğini bildirdi	6	10	sol alt	12-9.5
Cumhuriyet 15.2.93	DİSK Mumcu'nun yolunda 26. kuruluş yıldönümü nedeniyle düzenlenen toplantı dün Adana'da yapıldı Uğur Mumcu'nun cenazesinde yüzbinlerin 'suskun toplum olmayacağız' sloganlarını boş yere atmadı. Toplumsal gelişmede söz ve karar sahibi olma mücadelemizin sonucudur bunlar	1	4	üst orta	22-17
Sabah 15.2.93	'Laikliği sevmeyiz!' Tahran yönetimi Uğur Mumcu suikastı ile Jak Kamhi'ye yapılan saldırıdan sonra aldığı "sesiz kalma kararı" bozdu. Velayeti "Türkiye'nin İran'daki rejime muhalif grupları desteklediği konusunda somut delillere sahip olduklarını" iddia etti	4	25	sağ üst	23.5-25.5
Zaman 15.2.93	Eski bir SAVAK ajanı: 'Mumcu'yu CIA öldürdü'	6	1	sağ alt	7.5-2
Zaman	Eski bir SAVAK ajanı: 'Mumcu'yu CIA öldürdü' Sah rejiminin istihbarat servisi SAVAK'ın eski bir ajanı haftalık 2000'e Doğru dergisine yaptığı açıklamada Mumcu suikastını CIA'nın işlediğini söyledi	6	8	sağ alt	7.5-11
Sabah 16.2.93	MİT'teki mektup Sahteciler yakalandı Uğur Mumcu'yu MOSSAD ajanlarının öldürdüğüne ilişkin Mit Müsteşarı Sönmez Korkmaz imzalı sahte belgeyi hazırlayan MİT mensuplarının kimlikleri belirlendi	4	19	sol alt	7-15
Zaman 16.2.93	PKK'nın askeri kanadı ERNK'nın açıklaması: Mumcu cinayeti kontrgerilla tezgahı	6	1	sol alt	8-2.5
Cumhuriyet 17.2.93	Polis, Uğur Mumcu'nun öldürülmesinden bir gün önce Ankara'da hücre evini boşaltan Ali ve Selim ko adlı dinci örgüt militanlarını arıyor	1	1	sağ orta	13-22
Cumhuriyet	Polis Uğur Mumcu, Muammer Aksoy, Çetin Emeç, Turan Dursun, Bahriye Üçok cinayetlerini net olarak aydınlatamamasına ve bu olayların elebaşlarını yakalayamamasına karşın bu olaylara adı karışan İslami Hareket Örgütü'nün önde gelen isimlerini adım adım yakalamaya başladı	1	19	üst orta	18-8
Cumhuriyet	DGM Başsavcısı Nusret Demiral Cumhuriyet'e yaptığı açıklamada, suikastle ilgili ellerinde somut bir ipucu bulunmadığını belirterek, "Olay kapalı bir kutu. Kutuyu açacak anahtarı daha bulamadık" dedi	1	19	alt orta	18-23

Milli Gazete 17.2.93	“Yeni Dünya Düzeni” kan ve gözyaşı demektir Terör olaylarına ve Uğur Mumcu cinayetine de değinen Refah Partisi MKYK Üyesi Avukat Bülent Arınç: Bu hükümet iş başına geldiği günden bu yana faili meçhul cinayetler çoğalmaktadırUğur Mumcu'nun cenazesinde yüzbinleri şuursuzca “kahrosun şeriat” diye bağırıttılar Sındırgı İlçe Kongresi'nde konuşan Bülent Arınç: “Yeni Dünya Düzeni” kan ve gözyaşı demektir	2	8	sağ alt	8-20
Sabah 17.2.93	Musavi: Mumcu'yu biz öldürmedik Hizbullah'ın askeri kanadının lideri Musavi şöyle diyor: “Türkiye’de hiçbir terör eylemi yapmıyoruz. Mumcu cinayetini de biz işlemedik”	4	21	orta	30-10.5
Cumhuriyet 20.2.93	Türkiye Yardım Sevenler Derneği Merkez ve İstanbul Şubelerinin üyeleri dün gazetemizi ziyaret ederek yazarımız Uğur Mumcu'nun öldürülüşünden duydukları üzüntüyü bildirdiler	1	3	sağ üst	8.5-12
Milliyet 22.2.93	‘Mumcu olayında meçhul kalmadı’ Başbakan, suikastle ilgili ipuçlarının elde olduğunu açıkladı ‘Mumcu cinayeti çözüldü’ ‘Mumcu olayında meçhul taraf kalmadı ipuçları eldedir’	3	1	sağ alt	7.5-4.5
Cumhuriyet 23.2.93	Ankara Anakent Başkanı Murat Karayalçın, 24 Ocakta öldürülen gazeteci-yazar Uğur Mumcu'nun adının Ankara'da yaşatılması amacıyla yapılacak çalışmalar için bir kurul oluşturulacağını bildirdi	1	14	alt orta	22-6
Cumhuriyet 24.1.94	Demirel: Cinayetler aydınlatılmalı Mumcu'nun katledilişinin birinci yılında Cumhurbaşkanı Demirel soruşturma makamlarına güvence verdi ‘Suçu işleyen kim olursa olsun tüm cinayetlerin aydınlatılmasını her zaman istedim ve istemeye devam edeceğim	1	1	manşet	11-17.5
Cumhuriyet	Demiral'a görevden el çektirilsin Mumcu cinayetini İzleme Kurulu'nun yaptığı açıklamada “Uğur Mumcu cinayetinin karanlıkta bırakılması, devletin açık bir zaafı olacaktır” denildi	1	1	sağ orta	6.5-13
Cumhuriyet	Mumcu'nun İsrail'de eğitilmiş CIA ajanlarıca öldürüldüğünü öne süren ve basına sızdırılan MİT belgesinin gerçekliği tartışılıyor	1	1	sağ alt	6.5-12.5
Cumhuriyet	CHP Şişli Örgütü Mumcu anısına Uğur Mumcu Anıtı'nda meşalelerle nöbet tutuyor	1	1	alt orta	24-14
Cumhuriyet	Demirel: Mumcu Kuvayi Milliyeci dürüstlük anıtı Cumhurbaşkanı Süleyman Demirel, yazarımız Uğur Mumcu'nun ölümünün 1. yıldönümü nedeniyle Mumcu'nun eşi Güldal Mumcu'ya gönderdiği mesajda, ‘Menfur bir saldırıyla onu ölümsüzlüğe gönderen hainler, mutlaka bulunacaktır’ dedi	1	12	sağ üst	17.5-14
Cumhuriyet	Uğur Mumcu suikastının ‘süpriz tanığı’ Ayhan Aydın iftira suçundan yargılanıyor	1	12	orta	8-13

Cumhuriyet	Mumcu anısına dün koşu ve halk yürüyüşü düzenlendi Şişli Meydanı'nda saygı duruşunda bulunuldu	1	12	orta	25-26.5
Cumhuriyet	Cumhurbaşkanı Süleyman Demirel, üzerinden tam bir yıl geçmesine karşın hiçbir ciddi bulguya ulaşılamayan Mumcu cinayetine ilişkin soruşturmanın, "kesintiye uğramasının veyahut savsaklanmasının söz konusu olmadığını" bildirdi	1	12	sol orta	9-30
Cumhuriyet	Adalet Bakanı'na izleme kurulumuz adına yaptığımız yazılı bir başvuru ile Ankara DGM Başsavcısı Nusret Demiral ve görevlendirdiği ekibin Mumcu soruşturması görevden alınması için gerekli girişimlerde bulunulması istenilmiştir	1	12	alt orta	21.5-9.5
Cumhuriyet	SHP'nin eski Genel Başkanı Erdal İnönü 24 Ocak 1993 tarihinde, Başbakan Yardımcılığı görevinde iken, Uğur Mumcu cinayetinin aydınlatılmasını, bir "namus borcu" olarak gördüğünü açıklamıştı	1	12	alt sol	30-11
Milliyet 24.1.94	'Bunlar cinayeti çözemez' Avundukoğlu, 24 Ocak 1993'te öldürülen Mumcu suikastinde emniyetin komisyona yanıltıcı bilgiler verdiğini söyledi	3	1	sağ üst	13-14
Milliyet	'Mumcu'yu tanımayan polis dangalaktır' Suikastten sonra katillerin yakalanması için "onur" sözü veren İçişleri eski Bakanı İsmet Sezgin, Mumcu'nun sokağında görevli polislerin kendisini tanınamalarının mümkün olmadığını belirtti	3	1	sağ orta	6.5-4.5
Milliyet	Abidin Dino'dan Mumcu'ya ağıt Uğur Mumcu'nun öldürüldüğü gün Abidin Dino kendi elyazısıyla Uğur Mumcu ağıtını yazarak	3	1	sağ alt	6.5-4.5
Milliyet	TBMM Komisyonu Başkanı Avundukoğlu: 'Demiral ve Ağar Mumcu cinayetini çözemez'	3	23	sol üst	24.5-17
Milliyet	Mumcu'yu tanımayan polis dangalaktır İçişleri eski bakanı İsmet Sezgin, suikast günü verdiği "onur" sözünü unutmadığını belirterek, "Ben inanıyorum ki bu olay çözülecek" dedi	3	1	sol orta	24.5-24
Sabah 24.1.94	Katilleri hala dışarda Uğur Mumcu Cinayeti İzleme Kurulu Başkanı Avukat Halit Çelenk, aradan bir yıl geçmesine rağmen bir arpa boyu bile yol alınmadığını savunarak, Ankara DGM Başsavcısı Nusret Demiral ve görevlendirdiği ekibin Mumcu soruşturmasından alınmasını istedi	4	22	sol orta	5.5-15.5
Cumhuriyet 25.1.94	Gazetemiz Yönetim Kurulu Başkanı Alev Coşkun gazetemiz bahçesinde düzenlenen törende yaptığı konuşmada Mumcu'nun "sesleniş" yazısından bölümler okundu	1	1	sağ üst	6-11.5

Cumhuriyet	Helikopterlerden ve mezarı ziyarete gelen vatandaşların attığı çiçeklerden görünmez hale gelen Mumcu'nun mezarı basında düzenlenen törende 'Uğurlar ölmez', 'Katiller bulunsun, hesap sorulsun' ve 'Yaşasın Atatürk, Atatürkçülük' sloganları atıldı	1	1	sağ orta	6-9.5
Cumhuriyet	Ankara Barosu Başkanı Erdal Merdal konuşmasında 'Demokratik ve laik cumhuriyetçiler olarak hiçbir zaman sendelemeyeceğiz Aydınlık günlere giden yollarda bizim emeklerimiz, Mumcu ve Aksoy'un kanları olacaktır' dedi	1	1	sağ alt	6-9.5
Cumhuriyet	Türkiye laikliğe sahip çıktı Gazetemiz yazarı Uğur Mumcu, katledilişinin birinci yılında tüm yurttaki düzenlenen çeşitli etkinliklerle anıldı	1	15	orta	26-13
Cumhuriyet	Mezarı çiçek bahçesi Sık sık yapılan "Saat 15.30'da Mumcu'nun çiçek bahçesinde buluşalım" anonsları sonrasında hareketlenen kalabalık. Uğur Mumcu'nun Sokağı'ndan Koza Sokak'a çıktı	1	15	sol alt	13-20
Cumhuriyet	Eskişehir'de Tunalı Ortaokulu'ndan Müfide Gözen: Katilleri bulununcaya değin getireceğim. İnançlarından korkanlar tarafından öldürüldü	1	15	alt orta	13-19.5
Cumhuriyet	Uğur Mumcu'nun katillerinin bulunmaması demokratik kitle örgütlerince kınandı	1	16	alt orta	22.5-11.5
Sabah 25.1.94	Mumcu yaşıyor! Ankara'da binlerce kişi Mumcu'nun evinin önünü karanfellerle çiçek bahçesine dönüştürdü İzmir'de yaklaşık 10 bin kişi Cumhuriyet Alanı'nda toplanarak "Mumcu'lar ölmez" sloganları attı İstanbul'da Cumhuriyet gazetesinde bir anma töreni düzenlendi	4	18	orta üst	18-23
Sabah	"Mumcu" kaygısı CHP Genel Sekreteri Ertuğrul Günay, Uğur Mumcu'nun katledilişinin birinci yıldönümünde SHP Merkez Yürütme Kurulu'nun yayınladığı bildiriye görülmemiş bir pişkinlik örneği olarak niteledi	4	15	alt orta	8-13.5
Cumhuriyet 26.1.94	Mumcu'nun ölümünden hemen sonra İstanbul'da ele geçen ve halen tutuklu olan İslami Hareket Örgütü davası sanıklarından Kudbettin Gök'ün el yazısı ile Binbaşı Ersever'in, Aydınlık Gazetesi'nden Soner Yalçın'a gönderdiği nüfus kağıdını içeren zarfın üzerinde yer alan adres yazısı arasındaki büyük benzerlik dikkat çekti	1	13	üst	31.5-19
Cumhuriyet	Cumhurbaşkanı Süleyman Demirel ve Başbakan Tansu Çiller başta olmak üzere, suskunluklarını bozmayan hükümet üyeleri ve siyasi parti yöneticileri Mumcu'yu anma törenlerine katılmadılar	1	13	orta	22-22
Cumhuriyet	Ankara'da bugün TMMOB Ziraat Mühendisleri Odası'nca düzenlenen "Barışı Vurduk" söyleşisi, Atatürk Spor Salonu'nda yapılacak Söyleşiye konuşmacı olarak Prof. Dr. Doğu Ergil katılacak	1	13	sağ orta	8.5-22

Cumhuriyet	Atatürk Spor Salonu'ndaki anma gecesinde konuşan İlhan Selçuk 'Bu coşku gösteriyor' dedi	Uğur Mumcu'nun ölmediğini	1	13	alt	35-10.5
Cumhuriyet 27.1.94	Gazetemiz yazarı Uğur Mumcu'nun öldürülüşünün birinci yıldönümü olan 24 Ocak pazartesi günü başlayacak "Bağımsızlık, Laiklik ve Demokrasi Haftası" etkinlikleri sürüyor		1	15	sağ alt	9-7
Cumhuriyet 28.1.94	Mumcu anısına 'Demokrasi' paneli Gazetemiz yazarı Uğur Mumcu katledilişinin birinci yıldönümünde dün de İzmir ve İçel'de düzenlenen çeşitli etkinliklerle anıldı		1	15	alt orta	17.5-18
Cumhuriyet 29.1.94	Güldal Mumcu'dan Demirel'e mektup Mumcu neden korunmadı' yazarımız Uğur Mumcu'nun eşi Güldal Mumcu, Cumhurbaşkanı Süleyman Demirel'e başkanlığı döneminde eşinin neden korumaya alınmadığını sordu		1	1	sağ alt	13-5.5
Cumhuriyet	'Mumcu neden korunmadı' Mektubunuzda dediğiniz Uğur Mumcu'nun bir insan bir yazar olarak üstün niteliklerinin, şimdi bulunduğunuz makamda vurgulanması yine de sevindiricidir		1	17	orta	13-5.5
Cumhuriyet	24 Ocak, Uğur Mumcu ve Zülfü Livaneli Hükümet başkanlığı kadar önemsenen bir makama 'Kendimi feda ediyorum' diyerek gelmek pek uygun düşmüyor		1	18	alt	31-15.5
Cumhuriyet 30.1.94	27 demokratik kitle örgütünden oluşan platformun. Uğur Mumcu ile Prof. Dr. Muammer Aksoy'un anısına düzenlediği "Toplumsal sorunlarımız ve sorumluluklarımız" konulu panelde de, Mumcu ve Aksoy'un yaşamlarının demokrasiyle özdeş olduğu belirtilerek, demokrasi şehitlerinin şahsında cumhuriyet ve bağımsızlığa yönelik saldırılar lanetlendi		1	3	alt orta	22.5-8
Cumhuriyet 1.2.94	Yönetim kurulu üyesi Ömer Çiftçi ile ilgili iddialar gerçekdişi DİSK: Uğur Mumcu için gerekeni yapmaya hazırız. DİSK Genel başkanı Kemal Nebioğlu ve Genel Sekreteri Süleyman Çelebi, gazetemizde yayımlanan "Mumcu Dosyası" adlı dizide, DİSK Yönetim Kurulu Üyesi Ömer Çiftçi ile ilgili yer alan iddiaların gerçeği yansıtmadığını bildirdi		1	18	sağ alt	13-12.5
Cumhuriyet 3.2.94	Sürpiz tanık bugün mahkemede yazarımız Uğur Mumcu'ya düzenlenen suikastı gördüğünü iddia eden ve olayla ilgili olarak İslami Hareket Örgütü üyelerinden Mehmet Ali Şeker ile Ayhan Usta'yı Ankara Emniyet Müdürlüğü'nde teşhis eden "sürpiz tanık" Ayhan Aydın'ın yargılanmasına bugün başlanıyor		1	1	sağ alt	6-9
Cumhuriyet	Aydın'ın teşhis ettiği tanıklardan olay tarihinde İstanbul Emniyet Müdürlüğü'nde gözaltında oldukları belirtilerek Aydın'ın beyanı samimi bulunmamıştı		1	17	sol alt	4.5-11.5

Cumhuriyet 4.2.94	Süpriz tank. Demiral ve Muhtar'a dava açacak Yazarımız Uğur Mumcu'ya düzenlenen suikastı gördüğünü ileri sürer Ayhan Aydın, İslami Hareket Örgütü üyelerine iftira atmak suçundan yargıç karşısına çıktı Aydın, Mumcu suikastını gördüğünü söyledi Mumcu'nun arabasına bomba koyan iki kişiyi poliste teşhis ettiğini belirtti	1	1	sol alt	9-10.5
Cumhuriyet	Aydın duruşmasındaki sorgusunda Uğur Mumcu'nun, arabasına yerleştirilen bombanın patlamasıyla yaşamını yitiren 24 Ocak 1993 günü Karlı Sokak'ta bulunduğunu belirtti	1	17	sağ üst	9-12
Cumhuriyet 23.2.94	Çorum RP adayı: Refah Partisi belediye başkan adayı Prof. Dr. Arif Ersoy, "Belediyeyi alırsak Uğur Mumcu Caddesi'nin adını değiştireceğiz" dedi	1	15	sağ orta	9-13.5
Cumhuriyet 24.1.95	Uğur Mumcu'nun katillerinin bulunması amacıyla toplanan 1 milyonu aşkın imza Uğur Mumcu Cinayetini İzleme Komitesi adına Önder Sav tarafından TBMM Başkanı Cindoruk'a verildi	1	1	sağ üst	12-8
Cumhuriyet	Türkiye Büyük Millet Meclisi Faili meçhul Cinayetler Araştırma Komisyonu Uğur Mumcu suikastına karıştıkları ileri sürülen bazı İslami Hareket Örgütü üyelerinin ifadeleri konusunda, Ankara ve İstanbul Emniyet Müdürlükleri arasında, "bilgi akışı açısından kopukluk olduğunu" ortaya çıkardı	1	1	sol orta	12-6
Cumhuriyet	Ankara'da bugün Uğur Mumcu'nun evinin önünde 13.30'da, İstanbul'da gazetemiz bahçesinde 11.30'da tören düzenlenecek	1	1	sağ orta	3.5-3.5
Cumhuriyet	Bombalı suikastla 2 yıl önce katledilen gazetemiz yazarı Uğur Mumcu'nun katillerinin bulunması amacıyla toplanan 1 milyonu aşkın imza, dün TBMM Başkanlığı'na verildi	1	6	üst	22-32
Cumhuriyet	Toplanan imzalar valiliğe verilecek Uğur Mumcu, öldürülüşünün ikinci yılında Türkiye genelinde düzenlenen çeşitli etkinliklerle anılıyor	1	6	sağ üst	12-31
Cumhuriyet	Devlet Bakanı Köylüoğlu: 'Faili meçhul cinayetler hükümet için büyük kayıp' Köylüoğlu, Mumcu'nun öldürülmesinden sonra, dönemin hükümet yetkilileri tarafından faillerin yakalanacağına dair 'namus' ve 'onur' sözleri verildiğini anımsattı	1	6	orta	17.5-21
Cumhuriyet	DYP Kırıkkale Milletvekili Avundukoğlu'ndan Mumcu suikastı için hükümete ağır suçlama Gayri ciddi soruşturma, delilleri karartır TBMM Faili Meçhul Siyasi Cinayetler Araştırma Komisyonu Başkanı ve DYP Kırıkkale Milletvekili Sadık Avundukoğlu, Uğur Mumcu suikastına ilişkin soruşturmayı yürüten makamları, görev ve yetkilerinin gereğini tam olarak yerine getirmeye çağırdı	1	7	üst	31-23

Cumhuriyet	TBMM Faili Meçhul Cinayetler Araştırma Komisyonu'ndan yeni iddialar Poliste kordinasyon yok Bombalı suikast sonucu 2 yıl önce yaşamını yitiren gazetemiz yazarı Uğur Mumcu'nun katilleri hala bulunamazken cinayet soruşturmasını yürüten emniyet birimlerinin arasında "kordinasyonsuzluk" olduğuna ilişkin belgelere yenileri eklendi	1	7	orta üst	22-13.5
Cumhuriyet	Ülkü Coşkun'dan tuhaf soru: Mumcu'nun telefonları dinleniyor mu? Mumcu suikastını soruşturan savcı Ülkü Coşkun, "Mumcu'ya gelen tehdit telefonlarının tespit edilip, bildirilmesini" istedi	1	7	sağ üst	4.5-31
Cumhuriyet	İHD Genel Başkanı Akın Birdal Faili meçhuller sistematik oldu İHD genel Başkanı Akın Birdal, gazetemiz yazarı, Uğur Mumcu'nun öldürülüşünün üzerinden iki yıl geçmesine karşın faillerinin bulunmayışının, sistematikleşen "faili meçhul" cinayetleri özendirdiğini söyledi	1	7	sol orta	12.5-7.5
Cumhuriyet	Vatandaşlar 60 ilde valiliklere başvuracak 'Cinayetler artık sona ermeli' yazarımız katledilişinin 2. yıldönümü olan bugün, yaklaşık 60 ilde demokratik kitle örgütleri temsilcileri ve vatandaşlar bir dilekçe ile valiliklere başvurarak Uğur Mumcu'nun katillerinin bulunmasını isteyecek	1	7	orta	18-7.5
Milliyet 24.1.95	Soruşturmada yine tahrifat TBMM Faili Meçhul Cinayetleri Araştırma Komisyonu Uğur Mumcu cinayetiyle birlikte ismi anılmaya başlayan İslami Hareket Örgütü'ne (İHÖ) yönelik operasyonlarla ilgili bir dizi tutanak tahrifatı belgelendi	3	18	üst	27.5-22
Milliyet	Uğur Mumcu için bir milyon imza Meclis'te Uğur Mumcu cinayetinin çözümlenmesi için yetkililerin daha duyarlı davranmaya çağırın yaklaşık bir milyon imza "Uğur Mumcu Cinayeti Komisyonu üyeleri tarafından TBMM Başkanı, Cindoruk'a verildi	3	18	sağ alt	9-28.5
Sabah 24.1.95	Cumhurbaşkanı Süleyman Demirel, gazeteci-yazar Uğur Mumcu'nun bombalı suikast sonucu öldürülüşünün 2. yıldönümünde eşi Güldal Mumcu'ya bir mesaj gönderdi, "Alçakça bir suikast sonucu yitirdiğimiz değerli eşiniz. Türk basınının araştırmacı, titiz ve dürüst mensubu, Atatürk Türkiye'sinin yılmaz savunucusu Uğur Mumcu'yu ebediyete intikalinin ikinci yılında rahmetle anıyor, size ve yakınlarına metanet, sabır dilekçelerimi yineliyorum" dedi	4			
Zaman 24.1.95	Uğur Mumcu başka bahara İzleme komitesi nasıl dağıldı Cinayetlerin soruşturulmasını takip etmek ve kamuoyunun gündeminde tutulmak gayesiyle kurulan Mumcu'nun katillerini İzleme Komitesi'nin, SHP eski Milletvekili Ömer Çiftçi'nin açıklaması konusunda üyeler arasında anlaşmazlığa düşülmesi yüzünden dağıldığı ortaya çıktı	6	11	üst	29-24

Cumhuriyet 25.1.95	DGM başsavcısı Nusret Demiral'dan hem suçlama hem itiraf: Katil elimizden kaçtı Uğur Mumcu suikastı soruşturmasının bu yıl içinde sonuçlanacağını öne süren Nusret demiral, bombalı saldırıyı düzenleyenleri ellerinden kaçırdıklarını itiraf etti	1	1	orta alt	31-10
Cumhuriyet	Valilere dilekçe yağmuru Yurttaşlar dün topladıkları dilekçeleri yurt çapında bir eylemle valilere verdiler	1	1	sol orta	4.5-7
Cumhuriyet	DGM Başsavcısı Demiral'dan Mumcu suikastıyla ilgili hem suçlama hem itiraf Elimizden kaçırdık... Uğur Mumcu cinayetini soruşturmakla görevli Ankara devlet Güvenlik Mahkemesi başsavcısı Nusret demiral, suikastın 2. Yılında, katillerin bulunmasından "ümitli" olduğunu ifade ederek, soruşturmanın tamamlanması için, yine süre verdi	1	7	üst	26-23.5
Cumhuriyet	Yazarımız Uğur Mumcu'nun öldürülmesinin ikinci yılı dolayısıyla gazetemiz bahçesinde düzenlenen törende konuşan Hikmet Çetinkaya ve Toktamış Ateş "Katiller nerede" diye sordular DİSK Genel Başkanı Rıdvan Budak ise herkesi namus borcuna sahip çıkmaya çağırdı	1	7	sağ üst	9-49.5
Cumhuriyet	İzmir'de Uğur Mumcu etkinlikleri Mumcu'ya merhaba... söylenecek söz bitti... Uğur Mumcu, öldürülüşünün ikinci yılında İzmir ve Ege'deki çeşitli kentlerde düzenlenen tören ve etkinliklerde anıldı	1	7	orta	31-9.5
Cumhuriyet	Yurttaşlardan valilere dilekçe yağmuru Gazetemiz yazarı Uğur Mumcu'nun katillerinin bir an önce bulunması için dün saat 11.00'de çeşitli illerin valisine ortak bir dilekçe verildi	1	7	alt	31-17
Cumhuriyet	Demirel yine söz verdi: Katiller bulunacak Cumhurbaşkanı Süleyman Demirel, "katiller eninde sonunda bulunacak" dedi	1	6	sol üst	4.5-31
Türkiye 25.1.95	Mumcu anıldı Bombalı suikast sonucu hayatını kaybeden Cumhuriyet Gazetesi yazarı Uğur Mumcu, ölümünün ikinci yıl dönümünde anıldı Cumhurbaşkanı Demirel; TBMM Başkanı Cindoruk başta olmak üzere bazı parti liderleri ile kuruluşlarda mesaj ve bildiri yayınladı Demirel: "eninde sonunda bulunacaklar" Cindoruk: "caniler yakalanmalı" TGC: "tavir umut verici değil"	5	8	orta	23-11
Cumhuriyet 26.1.95	Gazetemiz yazarı Uğur Mumcu'nun eşi Güldal Mumcu'nun soruşturmayı yürüten Ankara DGM Savcısı Ülkü Coşkun'un "Bu işi devlet yapmıştır. Siyasi iktidar isterse bu çözülür" dediğini iddia ederek yaptığı başvuruya ilişkin dosyayı, Milli Savunma Bakanlığı'na gönderdi	1	3	sol orta	9-12

Cumhuriyet	'Mahkemeler faili yakalayamaz' diyen Adalet Bakanı Moğultay, Mumcu suikastını değerlendirdi: Katilin bulunmaması devletin zaafi Adalet Bakanı Mehmet Moğultay, gazetemiz yazarı Uğur Mumcu'nun katillerinin 2 yıldır bulunmamasını "devletin çok ciddi zaafi" olarak niteledi	1	3	üst	27-26
Sabah 26.1.95	'Faili meçhul kamburu' İnsan Haklarından Sorumlu Devlet Bakanı Azimet Köylüoğlu, "Faili meçhul cinayetlerin çözümlenmemesi devletin çok büyük ayıbidir. Bu ayıp ve kambur ile 21. yüzyıla gidilemez" dedi	4	10	üst	23-24.5
Cumhuriyet 27.1.95	Uğur Mumcu büstü İstanbul'da Zeytinburnu Belediyesi tarafından belediye bahçesine yaptırılan Uğur Mumcu büstü, dün açıldı	1	1	orta alt	12.5-17
Cumhuriyet 29.1.95	Menteşe: Mumcu'nun katili bir gün bulunacak İçişleri Bakanı Nahit Mentese, Mumcu dosyasının kapatılmadığını belirterek, soruşturmanın yoğunlaşarak sürdüğünü bildirdi İslami terör örgütlerine değinen menteşe, 'İBDA-C fevkalade tehlikelidir' dedi	1	3	üst	23-15
Milliyet 29.1.95	Mumcu'dan Demiral'a suçlama Gazeteci-yazar Uğur Mumcu'nun ağabeyi Av. Ceyhan Mumcu, DGM Başsavcısı Demiral'ı da cinayeti örtbas etmekle suçladı	3	13	sol orta	4.5-14
Cumhuriyet 31.1.95	Ankara Barosu tarafından "Uğur Mumcu- Muammer Aksoy Anma Etkinlikleri" çerçevesinde düzenlenen program gün boyu sürecek	1	3	orta	22-23
Milliyet 1.2.95	'Mumcu' imzaları faili meçhul oldu Uğur Mumcu cinayetlerinin çözümlenmesi için yetkilileri daha duyarlı davranmaya çağırın 1 milyon imzanın "Uğur Mumcu Cinayet Komisyonu" üyesi Önder Sav tarafından Cindoruk'a verilmesinden sonra, Meclis Başkanlığı'nın bu imzaları çalışmalarını tamamlamış olan TBMM Faili Meçhul Cinayetler İnceleme Komisyonu'na göndermesi imzaların havada kalmasına neden oldu	3	11	alt orta	12.5-25.5
Cumhuriyet 3.2.95	Karanlık güçlerin yönettiği silahlı ve bombalı saldırılarla katledilen ve failleri hala bulunamayan demokrasi şehitleri Prof. Dr. Muammer Aksoy ve Uğur Mumcu için Almanya'nın Köln kentinde düzenlenen anma toplantısında "Aksoy ve Mumcu gibi aydınlanmacıların anısına bağlı olanlara düşen en büyük görevin, onların savunduğunu savunmak ve eylemlerini sürdürmek" olduğunu vurguladı	1	3	sol alt	18.5-8
Cumhuriyet 24.1.96	Öldürülmesinin 3. yılında cinayete ilgili bir ipucu bulunamadı UĞUR MUMCU YAŞIYOR Uğur Mumcu cinayetinin aydınlatılmamasında Ankara ve İstanbul Devlet Güvenlik Mahkemeleri arasında yaşanan koordinasyon kopukluğunun önemli bir etken olduğu belirtildi İstanbul Devlet Güvenlik Mahkemesi tarafından sürdürülen İslami hareket Örgütü soruşturmasında, örgütün adının cinayete karışmasına karşın, Mumcu'nun öldürülmesiyle ilgili bir sorgulama yapılmadığı öğrenildi	1	1	manşet	31-19

Cumhuriyet	Ankara'da saat 13.30'da "Uğur Mumcu'yu Anma Töreni" ile başlayacak etkinlikler, 31 Ocak çarşamba günü "Muammer Aksoy'u Anma Töreni" ile sona erecek	1	1	üst orta	4.5-8.5
Cumhuriyet	Uğur Mumcu'nun öldürülmesinin 3. yılında cinayetle ilgili bir ipucu bulunamadı Soruşturma, 3 savcı eskitti Gazetemiz yazarı Uğur Mumcu'nun öldürülmesinin 3. Yılında, cinayetle ilgili bir ipucu bulunamazken; Ankara ve İstanbul Devlet Güvenlik Mahkemeleri arasında bu konuda yaşanan koordinasyon kopukluğunun, soruşturmanın ilerlemesini engellediği kaydedildi	1	10	orta	23-11.5
Cumhuriyet	Devlet. Mumcu tazminatından kaçıyor Mumcu suikastını önlemekle yükümlü olduğu halde, önleyemediği yargı kararıyla kesinleşen devlet. manevi tazminatı ödemekten kaçıyor Güldal Mumcu ve çocuklarının İçişleri Bakanı aleyhine açtığı manevi tazminat davasının duruşması, dava dilekçesinin verilmesinin üzerinden 22 ay geçmesine karşın yapılmadı	1	10	sol alt	23-7.5
Cumhuriyet 25.1.96	Uğur Mumcu tüm yurttan anıldı Gazetemiz yazarı Uğur Mumcu, öldürülüşünün 3. yıldönümünde Türkiye genelinde düzenlenen etkinliklerle anıldı Çağdaş Yaşamı Destekleme Derneği (ÇYDD) ve Atatürkçü Düşünce Derneği (ADD) şubeleri, siyasi partilerle, demokratik kitle örgütleri tarafından düzenlenen etkinliklere büyük katılım oldu	1	10	alt	27.5-10
Cumhuriyet	Ankara Emniyet Müdürü: 'Mumcu cinayetini çözmek polis için bir idealdir' Ankara Emniyet Müdürü Ramazan Er, yazarımız Uğur Mumcu'nun öldürülmesiyle ilgili soruşturmanın sürdüğünü, soruşturmayı yürüten ekibin dağıtılmasının söz konusu olmadığını söyledi	1	17	sağ orta	12-13.5
Zaman 25.1.96	Ceyhan Mumcu'dan Adalet Bakanlığı'na suçlama Uğur Mumcu'nun öldürülmesinin üzerindeki sis perdesi bir türlü aralanamazken, Mumcu'nun ağabeyi Ceyhan Mumcu dönemin Adalet Bakanlığı yetkililerini suçladı	6	1	sol orta	12.7
Zaman	Mumcu ve Göktepe için gösteri 12.30 sularında Sultanahmet Meydanı'nda toplanan bir grup gazeteci Uğur Mumcu suikastının yıldönümü ve Metin Göktepe'nin öldürülmesi olayıyla ilgili olarak protesto yürüyüşü yaptılar	6	3	sağ alt	10.5-6
Zaman	Ceyhan Mumcu'dan Adalet Bakanlığı'na suçlama Uğur Mumcu'nun öldürülmesinin üzerindeki sis perdesi bir türlü aralanamazken, Uğur Mumcu'nun ağabeyi Ceyhan Mumcu dönemin Adalet Bakanlığı yetkililerini suçladı	6	10	alt orta	14.5-9.5
Cumhuriyet 26.1.96	'Sanatçının temel özelliği hem birey olmak, hem de sorumluk duymaktır" diyor Ayla Aksungur, Uğur Mumcu'nun aramızdan ayrılışının üçüncü yılında, gazetemize hediye ettiği Mumcu'nun yüksek kabartma rölyef büstüne bakarak duygularını aktarırken	1	12	alt orta	27.5-9.5

Cumhuriyet	TBMM Faili Meçhul Siyasi Cinayetleri Araştırma Komisyonu üyesi Hüsamettin Korkutata: Demiral soruşturmayı engelledi Korkutata, Demiral'ın, cinayetin tek tanığı olan Ayhan Aydın'ı 'yalancı tanık' konumuna düşürdüğünü öne sürerek "Bu işin kilit ismi Nusret demiral'dır. Demiral, birşeyler biliyordu ki soruşturmayı engelleme çabası içine girdi" dedi	1	10	üst	27.5-10.5
Cumhuriyet	'Niçin Uğur Mumcu?' konulu panelde bekleyen sorulara yanıt arandı Mumcu'nun ölümü sorgulandı Yazarımız Uğur Mumcu'nun kişiliği, neden araştırmacı gazeteci olarak Türkiye'de varolduğu ve niçin öldürüldüğü sorularına yanıt arandı	1	10	orta	27.5-24
Cumhuriyet	Atatürkçü Düşünce Derneği (ADD) Eskişehir Şubesi tarafından düzenlenen "Uğur Mumcu ve Muammer Aksoy'u unutmadık" gecesinde konuşan gazetemiz yazarı Mustafa Balbay, "Bir ülkenin aydınları yok ediliyor ve katilleri bulunamıyorsa suç, devleti yönetenlerdedir" dedi	1	10	sol alt	7.5-16
Cumhuriyet 29.1.96	Cumhurbaşkanlığı Senfoni Orkestrası, Uğur Mumcu dinletisini gelenekselleştirirken düzenlenen etkinliklerde Mumcu'nun "Kalpaksız Kuvayi Milliyeci" olduğu vurgulandı	1	1	sağ alt	8.5-19.5
Cumhuriyet	Konseri Güldal Mumcu'nun yanı sıra Kültür Bakanı Fikri Sağlar ile Anayasa Mahkemesi Başkanı Yekta Güngör Özden izledi	1	1	sol alt	8.5-37.5
Zaman 29.1.96	Mumcu'ların isyanı Gazeteci-yazar Uğur Mumcu'nun eşi Güldal Mumcu ile ağabeyi Ceyhan Mumcu, açıklamalarıyla devleti suçlamaya devam ediyor	6	1	alt orta	12-4
Zaman	'Mumcular'ın isyanı Mumcu ailesi, devleti, cinayeti örtbas etmekle suçluyor	6	10	alt orta	19.5-8.5
Zaman	Ağabey Mumcu devlete kırıgın Uğur Mumcu'nun ağabeyi Ceyhan Mumcu, Mumcu cinayetinin aydınlatılması için "hertürlü ortamın hazırlandığını" savunarak, Bu suikastın ortaya çıkarılmaması için organize bir direnç gösterilmiştir" dedi	6	10	sağ orta	7.5-8.5
Sabah 16.2.96	Mumcu suikastıyla ilgili aranan Polat Almanya'da Ankara Devlet Güvenlik Mahkemesi (DGM) Başsavcılığınca Uğur Mumcu cinayeti soruşturması çerçevesinde aranan Şefik Polat'ın Almanya'da saklandığı bildirildi	4	17	sol alt	5.5-10.5
Cumhuriyet 24.1.97	Türkiye'nin dört bir yanında çok sayıda kuruluş, siyasi parti ve sivil toplum örgütü yürüyüş, sempozyum, dia gösterimi, dinleti ve panellerle Uğur Mumcu'yu anıyor	1	1	üst orta	6-5.5
Cumhuriyet	Ankara'da evinin önünde anılacak İzmir'de yürüyüş yapılacak	1	1	sağ üst	4-5.5

Cumhuriyet	CHP İstanbul Örgütü'nün düzenlediği Uğur Mumcu yürüyüşüne binlerce kişi katıldı	1	1	orta	22-14
Cumhuriyet	CHP İstanbul İl Örgütü'nün düzenlediği Uğur Mumcu yürüyüşüne binlerce yurttaş katıldı 'Özgürlük kavganı sürdüreceğiz' Çok sayıda CHP milletvekilinin katıldığı yürüyüşte, yurttaşlar "Uğur'lar ölmez", "Türkiye laiktir, laik kalacak", "Katiller bulunsun, hesap sorulsun", "Uğurlar burada, çeteler nerede" ve "Susma sustukça sıra sana gelecek" sloganlarını attılar	1	6	orta	27.5-17.5
Cumhuriyet	Cumhuriyet gazetesi, Uğur Mumcu Araştırmacı Gazetecilik Vakfı (um:ag), kitle örgütleri, bazı siyasi partiler, yerel yönetimler ve meslek kuruluşlarının katılımıyla Ankara'da düzenlenen etkinlikler bugün başlıyor	1	6	alt orta	27.5-12.5
Cumhuriyet	Demokratik kitle örgütleri ve yurttaşlar çeşitli etkinlikler düzenliyor İzmir, Uğur Mumcu için yürüyecek Gazetemiz yazarı Uğur Mumcu, hunharca katledilişinin 4. yılında bugün Ege ve İzmir'de çeşitli etkinliklerle anılacak	1	6	orta alt	19.5-8.5
Cumhuriyet 25.1.97	Cumhuriyet'in bahçesindeki görkemli törene DİSK üyeleri kalabalık bir okur kitlesi katıldı. Konuşmalarda ve tören boyunca atılan sloganlarla mafya-tarikat-siyaset çeteleri ve faili meçhul cinayetler kınandı; laiklikten ödün verilmeyeceği vurgulandı	1	1	manşet	sayfa
Cumhuriyet	Gazetemiz yazarı Uğur Mumcu'nun 4. ölüm yıldönümü nedeniyle Kayseri'de düzenlenen etkinlikler sırasında polis, ÇYDD Kayseri Şubesi'nin, Atatürk anıtına Mumcu anısına çelenk koyma ve saygı duruşunda bulunma istemine engel oldu	1	19	üst	20-30
Zaman 25.1.97	Uluç Gürkan Demiral'ı suçladı TBMM Başkanvekili Uluç Gürkan, Mumcu cinayetinin dönemin DGM Başsavcısı Nusret Demiral'ın duyarsızlığından çözümlenemediğini öne sürdü	6	3	sağ üst	6-14.5
Cumhuriyet 26.1.97	Uğur Mumcu Araştırmacı Gazetecilik Vakfı (UMAG) Lütfi Kırdar Kongre ve Sergi Sarayında 'Uğur Mumcu sesleniyor' adıyla muhteşem bir anma toplantısı gerçekleştirildi	1	1	orta	18-19.5
Zaman 26.1.97	Mumcu Gecesinde Susurluk ayrıntıları Uğur Mumcu'nun eşi Güldal Mumcu ve çocukları Özgür ile Özge Mumcu'nun kurdukları "UM Araştırmacı gazetecilik Vakfı"nın düzenlediği, "Uğur Mumcu sesleniyor, 1997" gecesinde, Susurluk kazası ile ortaya çıkan ilişkiler ağınada değinildi	6	8	üst orta	26.5-14
Cumhuriyet 27.1.97	ADD, Mumcu ve Aksoy için yürüdü Atatürkçü Düşünce Derneği (ADD) İstanbul Şubesi üyelerinin, hain bir saldırı sonucu katledilen ADD kurucusu Prof. Dr. Muammer Aksoy ve gazeteci yazar Uğur Mumcu için Taksim Atatürk Anıtı'ndan harbiye Uğur Mumcu Anıtı'na kadar, "Vur vur inlesin, şeriat dizlesin" sloganlarıyla yürüdü	1	17	üst orta	20-12

Cumhuriyet 29.1.97	Susurluk Araştırma Komisyonu'na Fikri Sağlar tarafından getirilen süpriz tanık Çetin: Mumcu'yu öldürenleri ben eğittim 'Çatlı' benim amirim Susurluk Araştırma Komisyonu'na bilgi veren Abdullah Argun Çetin, Mumcu suikastını düzenleyen kişileri eğittiğini, ancak örgüt ya da kişi ismi bilmediğini, bu kişiler arasında Jak Kamhi'ye suikast düzenleyenlerinde olduğunu ileri sürdü	1	1	alt	31-7
Cumhuriyet	Süpriz tanık Çetin 'Mumcu'yu öldürenleri ben eğittim' TBMM Susurluk Araştırma Komisyonu'na bilgi veren Abdullah Argun Çetin, Mumcu suikastını düzenleyen kişileri eğittiğini, ancak örgüt ya da kişi ismi bilmediğini, bu kişiler arasında Jak Kamhi'ye suikast düzenleyenlerinde olduğunu ileri sürdü	1	3	alt orta	16-14.5
Sabah 29.1.97	'Manevi tazminat fazla' Danıştay. Mumcu Ailesi'ne devletin ödeyeceği 5 milyar liralık manevi tazminatı reddetti. 5 milyar 55 milyonluk maddi tazminatı ise kabul etti	4	17	orta	24.5-14
Zaman 29.1.97	Mumcu'nun yakınlara tazminat yok Danıştay 10. Dairesi, Anakara 4. İdare mahkemesi'nin arabasına yerleştirilen bombanın patlaması sonucu hayatını kaybeden gazeteci-yazar Uğur Mumcu'nun eşi ve çocukları 5 milyar lira manevi tazminat ödenmesine ilişkin kararı ile ilgili olarak yürütmenin durdurulmasını kararlaştırdı	6	3	sağ orta	3-10
Cumhuriyet 31.1.97	Mumcu için imza kampanyası CHP İstanbul Gençlik Kolları üyeleri, gazetemiz yazarı Uğur Mumcu'nun katillerinin bulunması için topladıkları 20 bin imzayı TBMM Uğur Mumcu Cinayetini Araştırma Komisyonu'na sunacak	1	1	sol alt	11-16
Milli Gazete 31.1.97	Yarbay. Mumcu komisyonu başkanı TBMM Uğur Mumcu Cinayetini Araştırma Komisyonu başkanlığına RP Ankara Milletvekili Ersönmez Yarbay seçildi	2	9	sol üst	3.5-11
Cumhuriyet 2.2.97	Mumcu'yu anma soruşturması Bolu'da Demokrasi Platformu'nca 24 ocakta düzenlenen 'Uğur Mumcu'yu Anma Töreni' ile ilgili savcılık tarafından soruşturma açıldı	1	3	sol alt	4-17.5
Milli Gazete 4.2.97	Yarbay. "Faili meçhulleri aydınlatmamız lazım" TBMM Uğur Mumcu Cinayetini Araştırma Komisyonu Başkanı Ersönmez yarbay, "Hepimiz tehdit altında yaşamaktan kurtulmamız için faili meçhul cinayetlerin aydınlatılması lazım" dedi	2	10	sol alt	5.5-18
Sabah 4.2.97	Güldal M.'ya komisyon ziyareti Meclis U:M: Cinayetini Araştırma Komisyonu Başkanı Ersönmez Yarbay, "Hepimizin tehdit altında yaşamaktan kurtulmamız için faili meçhul cinayetlerin aydınlanması lazım" dedi	4	16	alt orta	12-11.5
Zaman 4.2.97	Mumcu komisyonu iz alıyor Gazeteci-yazar Uğur Mumcu suikastını araştırmak için kurulan Meclis Komisyonu. dün çalışma yöntemi üzerinde tartıştı ve bir çalışma takvimi hazırladı	6	1	sol alt	5.5-11.5

Zaman	Güldal Mumcu ile görüştüler Mumcu Komisyonu iz arıyor gazeteci-yazar Uğur Mumcu suikastını araştırmak için kurulan Meclis Komisyonu. dün çalışma yöntemi üzerinde tartıştı ve bir çalışma takvimi hazırladı	6	10	sağ alt	9-25
Cumhuriyet 8.2.97	Ankara Devlet Güvenlik Mahkemesi Başsavcısı Cevdet Volkan açıkladı 'Mumcu suikastı çıkmazda'Kimseye güvenleri kalmadığını söyleyen Volkan, güvenilir kaynak bulmakta çok zorlandıklarını belirtti. Volkan, "Soruşturmada başarılı bir yere gelemedik, bu şartlarda gelmemizde olanaksız" dedi	1	4	orta	24-10.5
Zaman 11.2.97	Mumcu Komisyonu bilgi sızdırmayacak Komisyon Sözcüsü Eşref Erdem, Susurluk Komisyonu gibi basına bilgi sızdırmayacaklarını söyledi.	6	11	sağ alt	8.5-13
Zaman 17.2.97	'Mumcu'yu MİT öldürdü' İtirafçılar Murat Demir ve Murat İpek, Uğur Mumcu'yu öldüren bomba uzmanını çok yakından tanıdıklarını iddia ettiler "Uğur Mumcu'yu öldüren bombacı MİT'e bağlı olarak çalışıyordu"	6	9	sağ alt	10.5-16
Cumhuriyet 24.2.97	TBMM Uğur Mumcu Cinayetini Araştırma Komisyonu'nun Milli İstihbarat Teşkilatı'ndan (MİT) Uğur Mumcu suikastı ile ilgili bilgi belge istemine gönderilen yanıtta, "teşkilatın elinde Uğur Mumcu cinayetiyle ilgili hiçbir belge olmadığını" bildirdi	1	3	alt orta	28.5-10.5

Yüksel, A. Haluk. **İkna Edici İletişim**. Geliştirilmiş İkinci Baskı. Eskişehir: A. Ü. Eğitim, Sağlık ve Bilimsel Araştırma Çalışmaları Vakfı Yayınları, Yayın No: 94, 1994.

Zıllođlu, Merih. **İletişim Nedir?** İstanbul: Cem Yayınevi, 1994.

AnaBritannica, Genel Kültür Ansiklopedisi. c: 16 İstanbul: Ana Yayıncılık, 1986.

Babiali Magazin, Aralık, sayı:7, 1989.