

**AMORIUM AŐAĐI ŐEHİR KİLİSESİ KAZILARINDA BULUNAN LİTÜRJİK
İŐLEVLİ YAPISAL ELEMANLAR**

Yüksek Lisans Tezi

Ceren UZUN

Eskişehir 2021

**AMORİUM AŐAĐI ŐEHİR KİLİSESİ KAZILARINDA BULUNAN LİTÜRJİK
İŐLEVLİ YAPISAL ELEMANLAR**

Ceren UZUN

YÜKSEK LİSANS TEZİ

Sanat Tarihi Ana Bilim Dalı

Danışman: Prof. Dr. Zeliha DEMİREL GÖKALP

Eskişehir

Anadolu Üniversitesi

Sosyal Bilimler Enstitüsü

Haziran 2021

Bu tez çalışması BAP Komisyonunca kabul edilen 2001E006 no'lu proje kapsamında desteklenmiştir.

ÖZET

AMORIUM AŞAĞI ŞEHİR KİLİSESİ KAZILARINDA BULUNAN LİTÜRJİK İŞLEVLİ YAPISAL ELEMANLAR

Ceren UZUN

Sanat Tarihi Anabilim Dalı

Anadolu Üniversitesi Sosyal Bilimler Enstitüsü, Haziran 2021

Danışman: Prof. Dr. Zeliha DEMİREL GÖKALP

Amorium kenti Afyonkarahisar'ın Emirdağ İlçesi'nin 12 km. doğusunda, Hisarköy sınırlarında yer alır. Amorium M.Ö. 2000'li yıllardan itibaren Hitit, Frig, Yunan, Roma, Bizans, Selçuklu ve Osmanlı dönemlerinde kesintisiz yerleşim görmüş bir antik kenttir.

Aşağı Şehir Kilisesi şehrin merkezi bir konumunda, modern hisar köyün güneyindeki bir sırtta yer almaktadır. Farklı yapım evrelerinin bulunduğu kilise Erken Dönem'de üç nefli, bazilikal planlı ve üzeri kırma çatı ile örtülüdür. 9. yüzyılın sonu 10. yüzyılın başında yapı yeniden yapım sürecine girmiştir. Bu dönemde kiliseye payeler ve naosun merkezine 10 metre çapında kubbe eklenerek kubbeli bazilikaya dönüştürülmüştür.

Aşağı Şehir Kilisesi'nde 1990-2009 yılları arasında yapılan kazı çalışmaları sonucu ele geçen ve büyük çoğunluğu liturjik bir kuruluşa ait toplam 144 parça eser tez çalışması kapsamında incelenmiştir. Bu parçalar; templon stylobatı, balüster, balüster topuzu, templon\kiborium sütunu, sekizgen paye, templon\kiborium sütun başlığı, templon arşitravı, levha, templon levha tacı, ambon platformu, ambon levha tacı, ambon levhası, altar tablası, altar masası ayağı, katedra ayağı ve sütünce türündeki eserlerdir.

Tespit edilen parçalar malzeme-teknik, biçim, form, üslup ve bezeme özelliklerine bakılarak değerlendirilmiş, Bizans sanatındaki benzer örnekleriyle karşılaştırılarak tarihlendirme önerileri getirilmiştir. Bu doğrultuda kilisenin farklı yapım evrelerine ait düzenlemeler ile eserler arasındaki dönemsel bağlantılar kurularak çalışma tamamlanmıştır.

Anahtar Kelimeler: Amorium, Bizans, Aşağı Şehir Kilisesi, Liturjik Kuruluşlar.

ABSTRACT

STRUCTURAL ELEMENTS WITH LITURGIC FUNCTION FOUND IN THE EXCAVATIONS OF THE AMORIUM LOWER CITY CHURCH

Ceren UZUN

Art History

Anadolu University, Institute of Social Sciences, June 2021

Supervisor: Prof. Dr. Zeliha DEMİREL GÖKALP

Located within the borders of Hisarköy, 12 km. east of Emirdağ District of Afyonkarahisar, the site of Amorium Ancient City was continuously inhabited since the 2000s B.C. in the Hittite, Phrygian, Greek, Roman, Byzantine, Seljuk and Ottoman periods.

The Lower City Church, is situated in the city centre, to the southern skirts of modern Hisarköy. The church, which underwent different construction phases, consisted of three naves, had a basilical plan and was covered with a hipped roof in the Early Period. The structure was re-constructed in the late 9th and early 10th centuries. In this period, the church was transformed into a domed-basilica after the piers were added to the church and a dome 10 meters in diameter was added to the center of the naos

A total of 144 fragments of artifacts obtained through the excavations carried out in Church A between 1990-2009 and largely belonging to a liturgical organisation have been examined within the scope of this thesis. These fragments include such works as templon stylobate, baluster, baluster knob, templon \ ciborium column, octagonal pillar, templon \ ciborium capital, templon architrave, plate, templon plate top, ambo platform, ambo plate top, ambo plate, altar plate, altar table pillar, cathedral pillar and columnar.

The identified pieces were examined by considering their material-technique, form, style and decoration features, hence dating suggestions were made by comparing them with similar examples in Byzantine art. In this direction, the work was brought to completion by establishing periodic connections between the arrangements of the different construction phases of the church and the works themselves.

Keywords: Amorium, Byzantine, The Lower City Church, Liturgical Institutions

ÖNSÖZ

Öncelikle taş eser çalışmam konusunda beni yüreklendiren, bana bu tez konusunu öneren ve tez çalışmam süresince bilimsel desteğiyle her zaman yanımda olan sayın tez danışmanım Amorium Kazı Başkanı Prof. Dr. Zeliha DEMİREL GÖKALP'e içten teşekkürlerimi sunarım.

Anadolu Üniversitesi Bilimsel Araştırma Projeleri Koordinasyon Birimine (BAP), "Amorium Aşağı Şehir Kilisesi Kazılarında Bulunan Litürjik İşlevli Yapısal Elemanlar" başlıklı "2001E006" proje numaralı tez çalışmasına verdikleri maddi destekten dolayı teşekkür ederim.

Tez çalışması süresince bilgi ve tecrübelerini benden esirgemeyen ve çalışmama sunduğu görüşler ile bana yol gösteren değerli hocalarım Doç. Dr. Oğuz ALP ve Dr. Ayşe Ceren EREL'e sonsuz teşekkürlerimi sunarım.

Depo ve arazi çalışmalarında bana yardımcı olan Lisans öğrencileri Hüseyin ARAPOĞLU, Özcan ÖZTÜRK'e ve yıllardır birlikte çalıştığım tüm Amorium Kazı ekibine teşekkür ederim.

Eğitim hayatım boyunca bilgi ve tecrübelerinden her zaman faydalandığım, tez çalışmam boyunca değerli görüşleriyle bana destek olan, arşivini benimle paylaşan ve çizim çalışmalarına büyük katkı sağlayan ağabeyim ve aynı zamanda meslektaşım, sevgili Mehmet Cihangir UZUN'a, çevirilerimde bana yardımcı olan sevgili ablam Neslihan ŞENTÜRK UZUN'a, maddi ve manevi beni her zaman destekleyen ve bana inanan aileme, varlığıyla bana güven veren ve her koşulda yanımda olan Mehmet Ali ARSLAN'a en içten teşekkürlerimi sunarım.

17.06.2021

ETİK İLKE VE KURALLARA UYGUNLUK BEYANNAMESİ

Bu tezin bana ait, özgün bir çalışma olduğunu; çalışmamın hazırlık, veri toplama, analiz ve bilgilerin sunumu olmak üzere tüm aşamalarında bilimsel etik ilke ve kurallara uygun davrandığımı; bu çalışma kapsamında elde edilen tüm veri ve bilgiler için kaynak gösterdiğimi ve bu kaynaklara kaynakçada yer verdiğimi; bu çalışmanın Anadolu Üniversitesi tarafından kullanılan “bilimsel intihal tespit programı”yla tarandığını ve hiçbir şekilde “intihal içermediğini” beyan ederim. Herhangi bir zamanda, çalışmamla ilgili yaptığım bu beyana aykırı bir durum saptanması durumunda, ortaya çıkacak tüm ahlaki ve hukuki sonuçları kabul ettiğimi bildiririm.

(imza)

(öğrencinin Adı Soyadı)

İÇİNDEKİLER

	<u>Sayfa</u>
BAŞLIK	i
JÜRİ ENSTİTÜ ONAYI	ii
ÖZET	iii
ABSTRACT.....	iv
ÖNSÖZ	v
ETİK İLKE VE KURALLARA UYGUNLUK BEYANNAMESİ.....	vi
GÖRSELLER DİZİNİ	ix
KISALTMALAR DİZİNİ	x
1. GİRİŞ.....	1
2.Amorium Aşağı Şehir Kilisesi Tarihçesi.....	3
3. Aşağı Şehir Kilisesi Kazı Çalışmaları	9
4. DEĞERLENDİRME	22
4.1. Templon ve Ona Ait Parçalar	22
4.1.1. Templon Stylobatı	24
4.1.2. Balüster.....	28
4.1.3. Balüster Topuzu.....	30
4.1.4. Templon \ Kiborium Sütuncesi	31
4.1.5. Sekizgen Paye.....	32
4.1.6. Templon \ Kiborium Sütunce Başlığı	33
4.1.7. Templon Arşitravı	35
4.1.8. Templon Levha Tacı.....	38
4.1.9. Levha	39
4.2. Ambon ve Ona Ait Parçalar	44
4.2.1. Ambon Platformu	46
4.2.2. Ambon Levha Tacı	47
4.2.3. Ambon Levhası	47
4.3. Altar ve Ona Ait Parçalar	51
4.3.1. Altar Tablası	53
4.3.2. Altar Masası Ayağı.....	53
4.4. Kathedra ve Ona Ait Parçalar	54
4.4.1. Kathedra Ayağı.....	54
4.5. Sütunce	54

4.6. Bezeme ve Üslup Özellikleri.....	55
4.7. Malzeme Teknik.....	58
4.8. Buluntu Mekan İlişkisi	60
5. SONUÇ	66
6. KATALOG	69
6.1. Templon ve Ona Ait Parçalar	69
6.1.1. Balüster.....	69
6.1.3. Templon \ Kiborium Sütuncesi	101
6.1.4. Sekizgen Paye.....	104
6.1.5. Templon \ Kiborium Sütun Başlığı	111
6.1.6. Templon Arşitravı	123
6.1.7. Templon Levha Tacı.....	134
6.1.8. Levha	135
6.2. Ambon ve Ona Ait Parçalar.....	179
6.2.1. Ambon Levha Tacı	179
6.2.3. Ambon Levhası	180
6.3. Altar ve Ona Ait Parçalar	199
6.3.1. Altar Tablası	199
6.3.2. Altar Masası Ayağı.....	204
6.4. Katedra ve Ona Ait Parçalar	206
6.4.1. Katedra Ayağı.....	206
KAYNAKÇA.....	213
EKLER	
ÖZGEÇMİŞ	

GÖRSELLER DİZİNİ

Sayfa

Görsel 1. Aşağı Şehir Kilisesi, I. Evre Planı (Iverson, 2010, Res. 3).....	4
Görsel 2. Vaftiz havuzu (Amorium Kazı Arşivi).....	5
Görsel 3. Aşağı Şehir Kilisesi, Orta Bizans Dönemi'ndeki planı (Iverson, 2008, Fig. 1.)....	6
Görsel 4. Nartaksteki mezarlar (Amorium Kazı Arşivi).....	7
Görsel 5. Naostaki mozaik taban (Amorium Kazı Arşivi).....	8
Görsel 6. Aşağı Şehir Kilisesi, Bema genel görünüş (Doğu).....	160
Görsel 7. Aşağı Şehir Kilisesi, Bema genel görünüş (Batı).....	160
Görsel 8. Batı stylobat hizasında yer alan payeler üzerindeki templon kuruluşuna ait izler.....	161
Görsel 9. Ambon Platformu (Amorium Kazı Arşivi).....	182
Görsel 10. Aşağı Şehir Kilisesi Planı (Iverson, 2010, s.328).....	196

KISALTMALAR DİZİNİ

a.g.k.: adı geçen kaynak

bkz.: Bakınız

Çev.: Çeviren

Ed.: Editör

M.S.: Milattan Sonra

s.: Sayfa

Kat.: Katalog

No.: Numara

Env.: Envanter

Ref.: Referans

Lev.: Levha

Res.: Resim

Fig.: Figür

Şek.: Şekil

U.: Uzunluk

Y.: Yükseklik

E.: En

A. E.: Alt En

Ü. E.: Üst En

Ç.: Çap

A. Ç.: Alt Çap

Ü. Ç.: Üst Çap

G: Genişlik

A. G.: Alt Genişlik

Ü. G.: Üst Genişlik

K.: Kalınlık

k: Kırık

m. Metre

cm. Santimetre

1. GİRİŞ

Bu tez çalışmasının konusunu, Afyonkarahisar'ın 70 kilometre kuzeydoğusunda, Emirdağ ilçesinin 12 kilometre doğusunda yer alan Amorium Kenti, Aşağı Şehir Kilisesi Kilisesi'nde 1990-2009 yılları arasındaki kazı çalışmaları sonucu ele geçen liturjik veya liturjik işlevli olabileceğini düşündüğümüz toplam 144 parça yapısal eleman oluşturmaktadır.

Bu çalışmanın öncelikli amacı, Aşağı Şehir Kilisesi'nde kazı çalışmaları sonucu ele geçen taş eserlerin belgelenmesi, tasvir edilmesi ve Bizans sanatında karşılaşılan benzer örnekler yardımıyla işlevlerinin belirlenerek, tarihlendirilmesinin yapılmasıdır. Bu bağlamda işlevi ve tarihlendirmesi belirlenen parçaların, bütüncül bir yaklaşım ile ele alınarak içinde buldukları yapının yapım evrelerine ve mimari özelliklerine göre değerlendirilip ait oldukları yerlerin belirlenmesi amaçlanmıştır.

Amorium Kentinin bugüne kadar çıkarılmış en büyük ve en iyi korunmuş kilisesi olan Aşağı Şehir Kilisesi Kilisesi, Amorium kenti hakkında birçok veri sağlamasına karşın kilise ile ilgili yapılan yayınlar sınırlıdır ve kilisenin liturjik kuruluşuyla ilgili bütüncül bir çalışma yapılmamıştır. Çalışmamız içereceği farklı tip ve dönemlere ait örnekler ve bu örneklerin değerlendirilmesiyle başta Frigya bölgesi olmak üzere Bizans dini mimarisi araştırmalarına destek olacaktır.

Tez çalışması kapsamında incelediğimiz Amorium, Aşağı Şehir Kilisesi'nde yapılan kazı çalışmaları sonucu ele geçen eserler Sanat Tarihi araştırma ve belgeleme teknikleri dikkate alınarak sunulmaya çalışılmıştır. Amorium kazı evi deposunda çalışmalar 2019 ve 2020 yılları kazı sezonunda gerçekleştirilmiş, kiliseye ait taş eserler seçilip çalışmak üzere ayrılmıştır ve eserlerin fotoğraf çekimi, ölçümü ve çizimi gerçekleştirilmiştir. Buluntular ile ilgili temel bilgiler envanter fişleri ve eski kazı başkanı Dr. Christopher S. Lightfoot tarafından hazırlanmış Excel veri tablosundan sağlanmıştır. Depo çalışmaları sırasında, taş eserlerin bağlı buldukları liturjik kuruluşları ile değerlendirebilmek için arazi çalışması yapılarak buradaki bazı mimari öğelerin detaylı ölçüleri alınmış ve çizim çalışmaları yapılmıştır. Depo ve arazi çalışmalarının ardından elde edilen veriler literatür taraması ile desteklenerek tezin metni oluşturulmuştur. Literatür taramasında dijital kütüphanelerden, Anadolu Üniversitesi Kütüphanesi'nden ve

Prof. Dr. Zeliha DEMİREL GÖKALP ve Doç. Dr. Ahmet Oğuz ALP'in arşivinden yararlanılmıştır.

“Amorium Aşağı Şehir Kilisesi Kazılarında Bulunan Litürjik İşlevli Yapısal Elemanlar” başlıklı tez çalışması “Giriş” bölümü ile birlikte beş bölümden oluşmaktadır. Giriş bölümünde tez çalışmasının konusu, amacı, önemi ve yöntemi hakkında genel bilgilere yer verilmiştir.

İkinci bölümde Aşağı Şehir Kilisesi'nde yapılan kazı çalışmaları sonucunda ele geçen buluntular ışığında yapının mimari özellikleri ve yapım evreleri hakkında detaylı bilgiler verilmiştir.

Üçüncü bölümde ise kilisede gerçekleştirilen Arkeolojik çalışmalar ve bu çalışmalardan elde edilen veriler yıllara göre ayrılarak detaylı bir şekilde aktarılmıştır.

Dördüncü bölüm ise “Değerlendirme” bölümüdür. Bu bölümde eser ve parçalar buluntu türlerine göre sınıflandırılmıştır. Her bir başlık altında buluntuların genel tanımları yapılarak buluntular hakkında detaylı bilgiler verilmiş ve karşılaşılan benzer örnekler ışığında tarihlendirme önerisi getirilmiştir. Ayrıca bu bölümde “Buluntu Mekan İlişkisi”, “Malzeme Teknik” ve “Bezeme ve Üslup Özellikleri” alt başlıklarda verilmiştir.

Tez çalışmasının beşinci bölümü olan “Sonuç” kısmında tezin konusunu oluşturan taş eserlerin ve buldukları yapının mimari verilerinden elde edilen sonuçlar özetlenmiş ve buluntu mekan ilişkisi, malzeme teknik, bezeme ve üslup özellikleri konusundaki veriler sunulmuştur.

Altıncı bölümde Aşağı Şehir Kilisesi kazılarında ele geçen 144 adet taş eserin tanıtıldığı ve tezin ana konusunu oluşturan “Katalog” çalışmasıdır. Katalogda yer alan parçalar türlerine göre ayrılarak ele alınmıştır. Her bir taş eser için tek bir katalog numarası verilmiştir. Birbirinin parçası olduğunu düşündüğümüz parçalar ise tek bir katalog numarası altında sunulmuştur. Katalogda buluntuların kazı envanter numaralarına, buldukları açma isimlerine, konteks ve buluntu tarihlerine, malzeme, ölçü, tanım ve tarih önerileri ile yayınlı olan buluntuların yayım bilgileri ve benzer örnekleri içeren yayınlara yer verilmiştir.

2.Amorium Aşağı Şehir Kilisesi Tarihçesi

Amorium Kenti, Aşağı Şehir Kilisesi Amorium'daki dört kiliseden biridir. Kazı çalışmaları sonucunda kilisenin tamamına yakını açığa çıkarılmıştır. Kilise, şehrin merkezinde, modern Hisar Köyü'nün güneyindeki bir sırtta yer alır. Kilise boyutları ve ihtişamı nedeniyle Amorium'un başlıca dini yapılarından olduğu, hatta yapının bir katedral kilisesi olarak da hizmet vermiş olabileceği düşünülse de eldeki veriler bu düşüncüyü tahminden öteye taşıyamamıştır¹. Buradaki kazılar 1990'dan 2009 yılına kadar sürdürülmüştür. Kazı çalışmaları sonucunda kilisenin Bizans döneminde en az üç farklı inşa aşaması geçirdiği ortaya konulmuştur. Bunun yanı sıra yapının Selçuklu Dönemi'nde de farklı biçimde kullanıldığı bilinmektedir.

1. Evre (Erken Bizans Dönemi, 5. Yüzyıl Sonu 6. Yüzyıl Başı)

Aşağı Şehir Kilisesi batıda atriumu, doğuda şapeli, kuzeybatıda vaftizhanesi ve diğer ek yapıları ile beraber 5. yüzyıl sonu 6. yüzyıl başında inşa edilmiştir. Yapı 35 x 20 m. ölçülerinde üç nefli bazilikaldır. Yan nefler zemin seviyesinden 40 cm. yükseklikte mermer stylobat üzerindeki sütun dizisiyle orta neften ayrılır. Kilise doğu-batı doğrultusunda uzanır ve ana girişi batıdaki atriumdandır. Apsisi ise 8 m. çapında ve binanın doğu ucundadır. Apsis dıştan üçgen içten yarım daire şeklindedir² (Bkz. Görsel 1). Kilisenin ahşap iskelet taban üzerine tuğla konularak inşa edilmiş bir galeri katına sahip olduğu düşünülse de, bu durumu yapının ikinci evredeki yeniden inşası sebebiyle kanıtlamak güçtür³. İç dekorasyonunda bu dönemde cilalı ince mermer kaplamalar ve mozaikler kullanılmıştır⁴.

¹C. S. Lightfoot ve E. A. Ivison (2001). The Amorium Project: The 1998 Excavation Season. *Dumbarton Oaks Papers*, Vol. 55, s. 325, 326.; C. S. Lightfoot, Y. Arbel, E. A. Ivison, J. A. Roberts ve Ioannidou (2005). The Amorium Project: Excavation and Research in 2002: The Lower City Church. *Dumbarton Oaks Papers*, Vol. 59. s. 254; E. A. Ivison (2010). Kirche Und Religiöses Leben Im Byzantinischen Amorium, *Byzanz- Das Römerreich im Mittelalter, II. Mainz: Schnell & Steiners*, s. 318.

²R. M. Harrison (1991). Amorium Excavations 1990: The Third Preliminary Report, *Anatolian Studies*, Vol. 41, s. 222; E. A. Ivison (2003). VIII. Polychromy In The Lower City Church: An Overview. Amorium Reports II, *BAR International Series*, 1170, s. 72.

³C. S. Lightfoot, E. A. Ivison (1996). Amorium Excavations 1995: The Eight Preliminary Report, *Anatolian Studies*, Vol. 46, s. 95, 96; C. S. Lightfoot ve M. Lightfoot (2007). *Anadolu'da Bir Bizans Kenti Amorium*, İstanbul: Homer kitapevi, s. 83, 84.

⁴E. A. Ivison (2008). Middle Byzantine Sculptors At Work: Evidence From The Lower City Church At Amorium. *La Sculpture Byzantine, VII – XII siècles*, 49, s.489, 490.

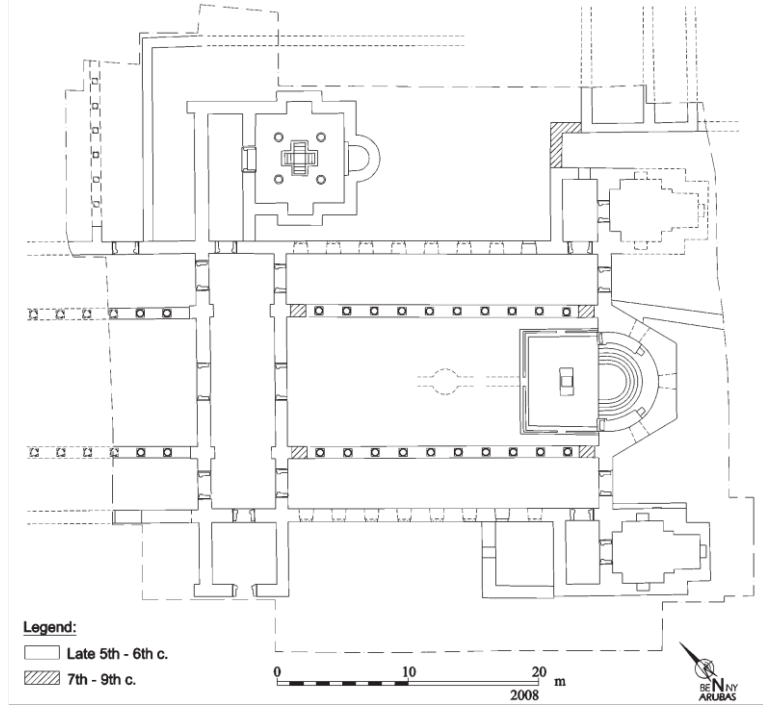

Görsel 1. *Aşağı Şehir Kilisesi, I. Evre Planı (Iverson, 2010, Res. 3.)*

Aşağı Şehir Kilisesi kazıları sırasında Aziz Konon'dan bahseden, 11 satırdan oluşan bir yazıt ele geçmiştir. Yazıtın kilisenin ilk evresine ait olduğu ve 5. yüzyıla tarihlendiği düşünülmektedir. Yazıtta Amorium'daki dini inanış hakkında bilgiler yer almaktadır. Yazıt İsa'ralı olan imparator Zenon tarafından büyük saygı gösterilen Aziz Konon'un Amorium kentiyle ve kiliseyle ilişkisini ortaya koyması bakımından önem taşımaktadır. Söz konusu yazıt Amorium'da yaygın bir Konon kültürüne işaret ettiğinden, Aşağı Şehir Kilisesi'nin de Aziz Kanona adanmış olması muhtemeldir⁵.

Kilisenin kuzeyinde yer alan vaftizhaneye giriş kilisenin narteksinden sağlanmaktadır. Vaftizhanenin kuzey ve güney duvarlarında dikdörtgen formlu nişler, doğu ucunda apsis yer alır. Yapının merkezinde kolları eşit uzunlukta, haç biçiminde bir vaftiz havuzu bulunur. Havuzun dört bir yanında kare oluşturacak şekilde yerleştirilmiş dört mermer sütun yer almaktadır (Bkz. Görsel 2). Sütunlardan birinin kaidesi in-situ

⁵Harrison, 1991, **a.g.k.**, 211; E. Iverson (2010). Kirche und religiöses Leben im byzantinischen Amorium, in F. Daim and J. Drauschke (eds.), *Byzanz – das Römerreich im Mittelalter*, Teil 2,1 Schauplätze, Monographien des Römisch-Germanischen Zentralmuseums 84/2, 1, Mainz, 318-320; C. S. Lightfoot (2017). *Amorium Reports 5: A Catalogue of Roman and Byzantine Stone Inscriptions from Amorium and its Territory, together with Graffiti, Stamp, and Miscellanea*. İstanbul: Ege Yayınları, Vol 5. s. 55.

halde bulunmuştur. Vaftizhanenin içi tıpkı kilisede olduğu gibi mermer kaplamalar ile bezelidir⁶.



Görsel 2. Vaftiz havuzu (Amorium Kazı Arşivi)

2. Evre (Karanlık Yüzyıllar, Yaklaşık M.S. 650-838)

5. Yüzyıl sonu 6. yüzyıl başında inşa edilen Erken Bizans Dönemi kilisesi bu dönemde bazı onarımlar geçirmiş ve kilise kompleksine yeni mekânlar eklenmiştir. Kilise ve vaftizhanenin kuzeyine, en az iki üzüm presine sahip bir şarap işliğı inşa edilmiştir. Kilise kompleksinde çıkan büyük yangında buradaki şarap işliklerini de etkilemiştir. Elde edilen buluntular ve sikkelerde yangını erken 9. yüzyıla tarihlemektedir. Söz konusu yangının ise 838 yılındaki Amorium işgali ile ilişkili olduğu düşünülmektedir⁷.

3. Evre (Orta Bizans Dönemi, Geç 9. Yüzyıldan 11. Yüzyıl Sonuna Kadar)

Amorium'un Araplar tarafından 838 yılındaki kuşatmasında kent ağır bir yıkıma uğramıştır. Kuşkusuz bu ağır yıkımdan Aşağı Şehir Kilisesi'nde büyük ölçüde etkilenmiş olmalıydı. Bu nedenle Kilisedeki ikinci yapım evresi 9. yüzyıl sonu 10. yüzyıl başına tarihlendirilmektedir⁸. Aşağı Şehir Kilisesi'nde bulunan bir templon arşitravı üzerindeki

⁶Lightfoot ve Lightfoot, 2007, **a.g.k.**, 99; Ivison, 2010, **a.g.k.** 313, 314.

⁷E. Ivison, Amorium Kazı Arşivi.

⁸Lightfoot ve Lightfoot, 2007, **a.g.k.**, 86.

yazıta göre Amorium'da ismi bilinmeyen bir piskoposun yapıyı yeniden yaptırdığını gösteriyor⁹. Söz konusu templon arşitravında “(Ey) Tanrı'nın peygamberi... İnanç ve muhabbet ile günahların kefareti ve affının temini için ulu kilisesini eski haline geri getireni [piskoposu] koru”. İfadesi yer almaktadır¹⁰.

Bu dönemde kilise pek çok değişikliğe uğramıştır. Eski bazilikanın dış duvarları korunmuş ve atriumu yenilenmiştir. Kilisenin erken dönemdeki statüğü yığma tonozları ve merkezi bir kubbeyi desteklemek için yeterli olmadığından büyük iskeleler inşa edilmiştir¹¹. Yapıdaki sütun sayısı azaltılmış, naosa payeler eklenmiş ve naosun merkezine 10 metre çapında bir de kubbe eklenerek yapı kubbeli bazilikaya dönüştürülmüştür¹². Haç kolları ve diğer mekanların tonozla örtülü olabileceği düşünülmektedir¹³ (Bkz. Görsel 3).

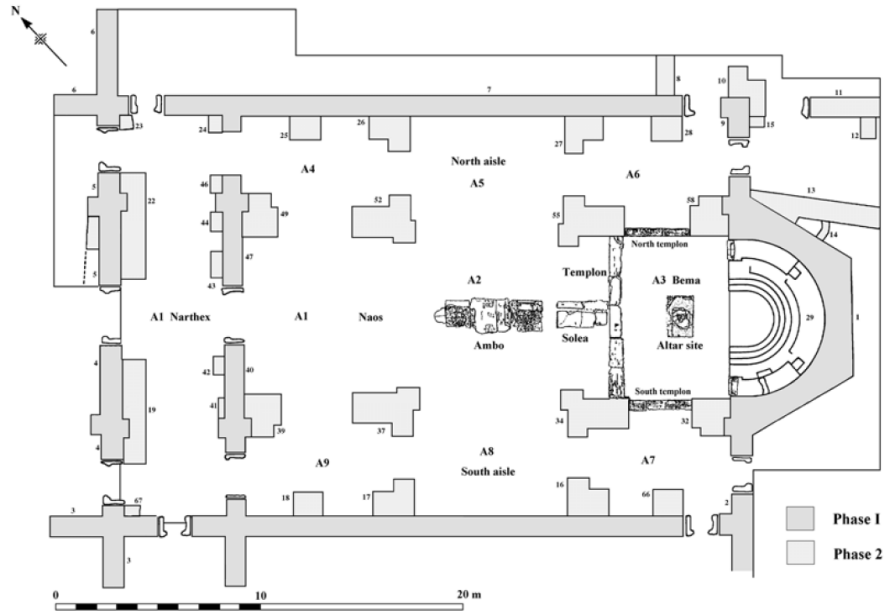

Görsel 3. Aşağı Şehir Kilisesi, Orta Bizans Dönemi'ndeki planı (Iverson, 2008, Fig. 1.)

⁹C. S. Lightfoot, 2005, **a.g.k.**, 253, 254.

¹⁰C. S. Lightfoot, (2017). *Amorium Reports 5: A Catalogue of Roman and Byzantine Stone Inscriptions from Amorium and its Territory, together with Graffiti, Stamps and Miscellanea*. Vol. 5, s. 61, 62.

¹¹Iverson, **a.g.k.**, 119, 120.

¹²R. M. Harrison (1991) Amorium Excavations 1990: The Third Preliminary Report. *Anatolian Studies*, Vol. 41. s.224; C. S. Lightfoot (1994), Amorium Excavations 1993: The Sixth Preliminary Report. *Anatolian Studies*, Vol. 44; s.38; C. S. Lightfoot, E. A. Iverson (1997). The Amorium Project: The 1995 Excavation Season, *Dumbarton Oaks Papers*, Vol. 51, s. 292.

¹³Iverson, 2010, **a.g.k.**, 329; T. Koçak, (2018). *Arkeolojik Veriler ve Yazılı Kaynaklar Işığında Amorium Kentinin Tarihi*. Doktora Tezi, Konya: Selçuk Üniversitesi, Sosyal Bilimler Enstitüsü, s. 30.

10. yüzyılın ikinci yarısında kilisenin narteksine yerel aristokrasiye ait olduğu düşünülen 8 mezar eklenmiştir (Bkz. Görsel 4). Söz konusu mezarlar 11. Yüzyılın üçüncü çeyreğine, muhtemelen Amorium'un Bizanslılar tarafından terk edildiği tarihe kadar kullanılmıştır¹⁴.



Görsel 4. Nartaksteki mezarlar (Amorium Kazı Arşivi)

Gösterişli bir dekoratif programın önemli kalıntıları bu ikinci kiliseden günümüze gelmiştir. Kilisenin içi, anıtsal duvar resimleri ve tavan mozaikleriyle dekore edilmiştir. Ayrıca yapıya renkli plasterler, mermer kaplamalar eklenmiştir. Naos ve bemanın zemininde ise opus sectile ve renkli cam mozaikler¹⁵ (Bkz. Görsel 5) ile pişmiş topraktan yapılmış karolarda kullanılmıştır. Bu evrede templon ve ambon kuruluşları da

¹⁴Her bir mezara birden fazla birey gömülmüştür. Narteksteki 6 numaralı mezarda 30 – 40 yaşlarında bir erkeğe ait olan mezarın içerisinde tekstil örneklerine rastlanılmıştır. Buradaki birey deri ayakkabı giyiniyordu ve başı bir bitki lifi yastığına yaslanmıştı. P. Linscheid (2012). *Middle Byzantine Textile Find from Amorium*. Byzas 15, Byzantine Small Find in Archeological Contexts, İstanbul: Ege Yayınları, s. 344, 345.

¹⁵Cam mozaikler 86 cm. çapında dairesel formdadır ve bu dairelerin içi boştur. Yeşil, mavi, siyah ve beyaz renk kullanılarak stilize akantüs ve asma deseni oluşturulmuştur. Mozaiklerin etrafı dairesel olarak kesilmiş mermer levhalarla çevrelenmiştir. Bkz. C. S. Lightfoot (1994). *Amorium Excavations 1993: The Sixth Preliminary Report*. *Anatolian Studies*, Vol. 44, s. 109; C. S. Lightfoot, E. A. Ivison (2001). *The Amorium Project: The 1998 Excavation Season*. *Dumbarton Oaks Papers*, Vol. 55, s. 372; J. Wittle-Orr (2003). *X. Technical Study of Frescoes and Mosaics from the Lower City Church*. *Amorium Reports II*. BAR International Series 1170. s.26, 27.

yenilenmiştir¹⁶. Pencerelerde renkli camlar kullanılmıştır. Yapıda birinci evreye tarihlenen pek çok taş eser, ikinci evrede duvarları da kapatmak amacıyla kullanılmıştır. Kilisenin büyüklüğü ve özenli dekorasyonu, Aşağı Şehir Kilisesi'nin Amorium için bir prestij yapısı olduğunu göstermektedir¹⁷.

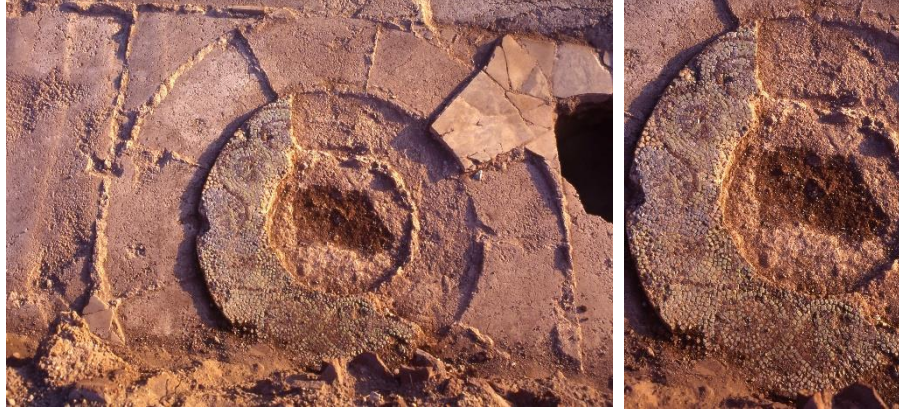

Görsel 5. Naostaki mozaik taban (Amorium Kazı Arşivi)

838 yılındaki kuşatması ile ilişkili yangında vaftizhane, kiliseden daha az tahrip olmuştur. M.S. 9. yüzyıl sonu 10. yüzyıl başında tüm kilise yapısı onarılırken vaftizhane ve narteks de değişikliğe uğramıştır. Bu evrede vaftiz havuzu kaplamaları sökülüp, tamamen kapatılmıştır. Doldurulan havuzun üzerine kilisenin bema ve naos'unda bulunan kaplamayla aynı üslup özelliklerini gösteren opus sectile taban döşemesi ile kaplanmıştır. Vaftizhanede yeni bir havuza dair ize rastlanmamış, ancak ana kilise yapısında bulunan levha parçaları ve bir havuzun bu kuruluşa ait olabileceği düşünülmüştür¹⁸. Vaftizhanenin narteksinde M.S. 10.-11. yüzyıllara tarihlenen ve önemli kişilere ait olduğu düşünülen üç mezar bulunmaktadır. Mezarlardan biri vaftizhanenin kuzeyindeki döşeme kesilerek zemine oturtulmuş, diğerleri ise narteksin kuzey ucundaki zeminin üstüne yerleştirilmiştir. Mezarlar genel görünüşleri itibariyle, kilise narteksindeki mezarlar ile benzerlik göstermektedir¹⁹.

¹⁶C. S. Lightfoot, E. A. Ivison (1995). Amorium Excavations 1994: The Seventh Preliminary Report. *Anatolian Studies*, Vol. 45, s. 107, 108; Wittle, 2003, **a.g.k.**, 139-147.

¹⁷Ivison, **a.g.k.** 2003, 120, Lightfoot ve Lightfoot, 2007, s.88.

¹⁸Lightfoot ve Lightfoot, 2007, **a.g.k.**, 101, 102.

¹⁹Lightfoot ve Lightfoot, 2007, **a.g.k.**, 102, Mezarlar hakkında ayrıntılı bilgi için bkz; F. A. Demirel (2013). Amorium Aşağı Şehir Kilisesi Bebek ve Çocuk İskeletleri. *Ankara Üniversitesi Dil Tarih Coğrafya Fakültesi Dergisi*, s. 349-364; C. S. Lightfoot, Y. Arbel, E. A. Ivison, J. A. Roberts, E. Ioannidou (2005). The Amorium Project: Excavation and Research in 2002, *Dumbarton Oaks Papers*, Vol. 59, s. 243.

4. Evre (Selçuklu Dönemi, 13. – 14. Yüzyıllar)

1071 Malazgirt savaşından sonra Selçukluların kente yerleşmiş olduğu kabul edilmiştir. 1156- 1257 yılları arasına tarihlenen ve büyük çoğunluğu Aşağı Şehir Kilise kazılarında ele geçen sikkelerde Amorium'daki Selçuklu varlığını kanıtlar niteliktedir²⁰. Selçukluların kente gelmesiyle Aşağı Şehir Kilisesi dini işlevini yitirmiştir. Fakat yapının sivil amaçlı kullanım sürecinin ne zaman başladığı kesin olarak bilinmemektedir²¹. Kilisede yapılan arkeolojik kazılar sonucunda orta nefte hayvanları sulamak için kullanılan büyük boyutlu tüften bir su haznesi bulunmuştur. Ayrıca toplanan arkeobotanik örnekler, tahıl öğütme işlemi sonucu, ortaya çıkan artıklar ile karbonize olmuş koyun dışkıları türündendir. Elde edilen bu veriler apsis, bema ve orta nefin bir çiftlik evi ve avlusu olarak hizmet ettiğini göstermektedir²². Bu dönemde duvar freskleri büyük ölçüde kazınmış ve bir kısmı da badana ile kapatılmıştır²³. Bizans Döneminden sonra vaftizhanede tıpkı kilisede olduğu gibi mermer yer ve duvar kaplamaları ve mimari döşemeler yerlerinden sökülmüştür. Selçuklu döneminde vaftizhane ve narteksinin mutfak ve erzak deposu olarak kullanılmış olabileceği düşünülmektedir. Kilisedeki diğer mekanların ise ahır olarak kullanıldığı bilinmektedir.²⁴ Aşağı Şehir Kilisesi'nde yapılan çalışmalar; Türk döneminde Amorium'un Aşağı Şehrinde fazla bir yerleşim olmadığını ve Bizans döneminden kalan yapıların yeniden farklı amaçlarla kullanıldığını ortaya koymuştur²⁵.

3. Aşağı Şehir Kilisesi Kazı Çalışmaları

Amorium Antik Kenti ilk olarak William J. Hamilton tarafından 1836 yılında keşfedilmiştir. Hamilton'un ziyaretinden sonra kentteki ilk kazı çalışmaları 1987 yılında Prof. Martin Harrison tarafından gerçekleştirilen bir yüzey araştırması ile başlamıştır. Kilise alanı 1987 yılındaki ön yüzey araştırmasında "A Alanı" olarak belirlenmişti ve yaklaşık kilisenin 530 m² alanı A1-A6 numaralı açmalara bölünmüştür. Kilisenin bu ilk

²⁰C. Katsari, C. Lightfoot & A. Özme (2013). *The Amorium Mint and the Coin Finds: Amorium Reports 4*. Walter de Gruyter, s.175-76; A. Yavaş, Z. Demirel Gökalp, Ü. Güder ve M. Kurt (2018). Amorium Kazılarında Bulunan Bir Grup Okucu, *TÜBA-AR*, (23), s.181, 182.

²¹Lightfoot, 1994, **a.g.k.**, 120.

²²C. Lightfoot (1998). Amorium Hisarcık'ın Selçuklu ve Osmanlı Dönemlerine Ait Yerleşim ve Arkeolojisi, *Ege Üniversitesi Sanat Tarihi Dergisi IX*, s.81.

²³Wittle, 2003, **a.g.k.**, 24.

²⁴Lightfoot ve Lightfoot, 2007, **a.g.k.**, 103; Ivison, 2010, **a.g.k.**, 339.

²⁵Lightfoot, 1998, **a.g.k.**, 81.

kazı sezonunda tüm alan boyunca yaklaşık 600 m²'lik bir toprak kazılmıştır. Kilisedeki bu çalışmalar sonucunda açığa çıkarılan malzemelerin çoğu yeni dolgulardan oluşmasına rağmen çok sayıda oyma mermer parçası, tuğla, boyalı sıva ve cam mozaik parçaları ile geçmiştir. Bu en üst toprağın kaldırılmasının ardından dört büyük payandaları ve duvarları açığa çıkarılabilmektedir. Böylece kilisenin bazilikaldan dört destek üzerinde yükselen merkezi kubbeli bir kiliseye dönüştürüldüğü anlaşılmıştır²⁶.

1991 Yılı Kazı Sezonu

1991 yılında Aşağı Şehir Kilisesi'ndeki çalışmaları apsis ve bema'da 30x20 m. boyutlarında bir alan üzerinde yoğunlaşmıştır. Kazı çalışmaları sonucunda apsis içinde, kuzey ve güney cephelerinde iç geçişleri olan, iyi korunmuş bir synthronon, naosta ise kilisenin dördüncü evresine olan Orta Çağ Türk Dönemi'ne ait moloz taştan örülmüş duvarlar açığa çıkarılmıştır²⁷.

1991 kazı sezonunun en önemli iki buluntusu bemada ele geçmiştir. Bunlardan biri, üzerinde 11 satırdan oluşan anıtsal bir sütun kaidesidir. Söz konusu yazıt üzerindeki verilerden yola çıkarak Erken Bizans Dönemi kilisenin Aziz Konon'a adanmış olabileceği düşünülmüştür. Diğer buluntu ise 10. yüzyıl civarına tarihlendirilen ve bir parçası 1962 yılında Cyril Mango tarafından fotoğrafı çekilen templan arşitrav parçasıdır²⁸.

1992 Yılı Kazı Sezonu

1992 kazı sezonunda kilise içerisindeki kazılar naosta (A1 ve A2) sürdürülmüştür. Bu çalışmalar sonucunda moloz dolgu tabakasının altında renkli cam mozaikler ele geçmiştir. Bu durum kilise tavanının üçüncü evrede parlak renkli mozaikler ile dekore edilmiş olduğunu göstermektedir²⁹. Ayrıca buradaki çalışmalarda synthrononun döşeme seviyesine ulaşılmıştır ve kilisenin geçmiş yıllardaki çalışmalarda saptanmış olan Bizans

²⁶R. Harrison (1991). Amorium excavations 1990: The third preliminary report. *Anatolian Studies*, Vol. 41, s. 215, 216.

²⁷R. M. Harrison (1992a) Amorium 1991. *14. Kazı Sonuçları Toplantısı II*. Ankara: Ankara Üniversitesi Basımevi, s. 248, 249.

²⁸Harrison, 1992a, **a.g.k.**, 248, 249; R. Harrison (1992b). Amorium excavations 1991: The Fourth Preliminary Report. *Anatolian Studies*, Vol. 42, s. 211.

²⁹C. Lightfoot (1993). 1992 Yılı Amorium Kazısı. *XV. Kazı Sonuçları Toplantısı I*. Ankara: Anıtlar ve Müzeler Genel Müdürlüğü Yayınları, s. 505.

Dönemi'ndeki üç evresi dışında Türk Dönemi'nde barınma ya da ahır olarak kullanıldığı ihtimali elde edilen veriler ışığında güçlenmiştir³⁰.

1993 Yılı Kazı Sezonu

Prof. R. M. Harrison'un 1992 yılındaki vefatının ardından Kazı çalışmaları 1993 yılı itibariyle C. S. Lightfoot başkanlığında sürdürülmüştür. 1993 kazı sezonunda Orta Bizans Dönemi'nde kilisenin tadilatı ve dekorasyonu hakkında önemli veriler ortaya koymuştur. Kilisenin ana binası dışında gerçekleştirilen kazılar ile büyük bir kilise kompleksinin varlığı da ortaya çıkarılmıştır³¹.

1992 yılında başlanılan orta nef zemininin meydana çıkarılmasına yönelik çalışmalara 1993 yılı kazı sezonunda bema ve orta nefte devam edilmiştir. Bu alanlarda moloz ve kül tabakaları döşemenin üzerini kaplamaktaydı ve muhtemelen üst örtüden dökülen çok sayıda mozaik parçaları da bu tabakada tespit edilmiştir. Bu durum kilisedeki yangının çatının ayakta olduğu zaman gerçekleştiğini göstermektedir. Ayrıca buradaki çalışmalarda tohum taneleri ve Romanos I. Lakapenos'a (M.S. 920-944) ait bakır sikke ele geçmiştir³².

Kilisenin zeminin açığa çıkarılmasına yönelik yapılan çalışmalarda Orta Bizans Dönemi'nde bemanın zeminin opus sectile olduğu anlaşılmıştır. Bu zemin bir miktar bozulmuş olmasına karşın iyi korunmuş kısımları zemin döşemesinin nasıl olduğu ile ilgili bilgi vermektedir. Mermerlerin görülmediği yerlerde ise harç yatakları görülür. Ayrıca gelişi güzel kesilmiş mermerlerden zemin döşemesinin tamir görmüş olabileceği düşünülmüştür³³.

Narteksin batısında yer alan atriumdaki (A21) kazılarda ise orta kapı yolu önündeki pişmiş toprak, kiremit ve mermer parçalarından oluşan narteks zemin döşemesi açığa çıkarılmıştır. Bu zeminin Geç Dönemde devşirme malzemelerle yapıldığı ve bu nedenle düzensiz bir görünüme sahip olduğu anlaşılmıştır³⁴.

³⁰Lightfoot, 1993, **a.g.k.**, 504, 505.

³¹C. Lightfoot (1994). *Amorium Kazısı 1993. 16. Kazı Sonuçları Toplantısı II*, Ankara: Anıtlar ve Müzeler Genel Müdürlüğü Yayınları, s. 132; Amorium Kazı Arşivi.

³²Lightfoot, 1994, **a.g.k.**, 132, 133.

³³Lightfoot, 1994, **a.g.k.**, 133

³⁴Lightfoot, 1994, **a.g.k.**, 132.

1994 Yılı Kazı Sezonu

1994 yılı kazı sezonunda Aşağı Şehir Kilisesi'ndeki çalışmalar orta nefteki zemin döşemesinin ortaya çıkarılması üzerine yoğunlaşmıştır. Ayrıca kilisenin daha önceki çalışmalarda ileri sürüldüğü gibi Bizans Dönemi'nde üç değil, iki inşa safhası geçirmiş olduğu anlaşılmıştır. Bunlardan ilki Geç Antik Dönem'de üç nefli bazilika olarak inşa edilmesi, ikincisi ise 9. yüzyılın ikinci yarısında kapalı haç planlı, kubbeli kilise tipine çevrilmesidir. Kilisenin Orta Bizans Dönemi'nde yeniden yapılması sırasında bazı mermer kaplamalarının ve süsleme unsurlarının sökülmesi, önceki kilisenin ağır biçimde tahrip edildiğini göstermektedir³⁵.

Bemada yapılan çalışmalar sonucunda sunağın yeri tespit edilmiş, sunak kaidesine ait bazı parçalar bulunmuştur ve synthrononun Erken Bizans Dönemi'nde kilisenin ilk evresinde inşa edildiği anlaşılmıştır³⁶. Orta nefte yapılan çalışmalarda da ele geçen arkeobotanik numuneler bu kısmın bir çiftlik evi avlusu olarak hizmet verdiğini ortaya koymuş ve kilisede ele geçen Selçuklu Dönemi'ne ait sikkelerde bu kullanım evresinin yaklaşık olarak belirlenmesine yardımcı olmuştur³⁷.

1995 Yılı Kazı Sezonu

1995 yılı kazı sezonunda bir önceki yıl başlanan alanların kazı çalışmalarına devam edilmiş ve bir önceki yıl planlaması yapılan konservasyon çalışmalarına da başlanılmıştır. Kilise'de yapılan kazılar naosun kuzey kısmında yer alan Geç Orta Çağ Türk Dönemi katmanlarının incelenmesine yöneliktir. Böylece hem yapının kullanım evreleriyle ilgili daha fazla veri elde edilecek hem de Türk Dönemi'nde yapının kullanım amaçları belirlenebilecekti. Ayrıca bu dönemdeki kazılarla naosta Orta Bizans Dönemi'ne tarihlendirilen opus sectile zemin döşemesinin son bölümünü açığa çıkartmak ve bir önceki yıl açılmış olan A2, A3 ve A1 açmalarının birleştirilerek yapının planının

³⁵C. Lightfoot ve E. Ivison (1995). Amorium excavations 1994: The Seventh Preliminary Report. *Anatolian Studies* (45), s. 105-107; C. Lightfoot (1996). *Amorium kazısı 1994. XVII. Kazı Sonuçları Toplantısı II*. Ankara: Kültür Bakanlığı Yayınları, s. 361-373.

³⁶C. Lightfoot ve E. A. Ivison (1995) Amorium Excavations 1994: The Seventh Preliminary Report, *Anatolian Studies*, Vol. 45, s. 107

³⁷C. Lightfoot (1995b). *Amorium Kazısı 1994. XVII. Kazı Sonuçları Toplantısı II*. Ankara: Kültür Bakanlığı Yayınları, s. 362.

çıkarılması ve inşasının incelenmesinin tamamlanmasına yönelik çalışmalar yapılmıştır³⁸.

A3 açmasının kuzeyindeki Bizans yapısına zarar veren Türk Dönemi eklentileri kaldırılarak altındaki tabaka ortaya çıkarılmıştır. Bu çalışmalar sonucunda Erken Bizans Dönemi kilisenin templan temellerine ulaşılmış ve kilisenin 1. yapım evresinin iç duvarlarındaki yangın izlerine rastlanılmıştır. Bu izler daha sonra Orta Bizans Dönemi payandaları ve sıvaların arkasına saklanmıştır³⁹.

A2 ve A5 açmaları da bu kazı sezonu içerisinde tamamen kazılmıştır. A2 açmasında opus sectile zemin döşemesinin son bölümü ve Orta Bizans Dönemi'ne ait olduğu anlaşılan ambonun temeli açığa çıkarılmıştır. Kuzey koridordaki A5 alanında ise hafif kireçtaşı bloklardan oluşan tonoz malzemelerinin parçalarına ulaşılmıştır⁴⁰. Ayrıca bu açmalarda kalıplama tekniği kullanılarak alçıdan yapılan pencere pervaz parçaları, Bizans sonrası Orta Çağ Türk katmanında ele geçmiştir. Söz konusu cam parçaları Orta Bizans Anadolu'sunda en eski pencereler olarak kabul edilmiştir⁴¹.

Orta Bizans ve Erken Bizans ambonunun büyük parçaları ve templan kuruluşuna ait unsurlarda bu kazı döneminde ortaya çıkarılmıştır. Üzerinde baş vaiz ifadesine yer alan yazıtlı Erken Dönem Arşitrav bloğu (T0219A, T0219B, T2878) parçasıda ele geçen önemli buluntular arasında yer almaktadır⁴².

1996 Yılı Kazı Sezonu

1996 kazı sezonunda A1 narteks ve güney nefteki A7, A8 ve A9 alanları kazılmış, A1 batı naos, A2 Orta naos ve A3 bema alanları da temizlenmiştir. A1 Güney narteksteki kazıda Bizans sonrası döneme ilişkin daha fazla veriye ulaşılmıştır⁴³.

Kilisenin kuzey nefinde yapının 1. evresine ait bazı bulgular sağlamak ve 1. evrenin döşeme izlerini saptamak amacıyla sondaj çalışması yapılmıştır. Bu çalışma sonucunda kilisenin Erken Dönemi'ne tarihlendirilen ambon levha parçası ele geçmiştir.

³⁸C. Lightfoot (1996). 1995 Yılı Amorium Kazısı. *XVIII. Kazı Sonuçları Toplantısı II*. Ankara: Kültür Bakanlığı Yayınları, s.434, 435.

³⁹Lightfoot, 1996, **a.g.k.**, 434.

⁴⁰C. Lightfoot, E. Ivison (1996). Amorium Excavations 1995: The Eighth Preliminary Report, *Anatolian Studies* (46), s. 95-97.

⁴¹Lightfoot, Ivison, 1996, **a.g.k.**, 91-110.; Lightfoot, 1996, **a.g.k.**, 435

⁴²Lightfoot, Ivison, 1996, **a.g.k.**, 104; Ivison, 2010, **a.g.k.**, 321, 322.

⁴³C. Lightfoot, Y. Mergen (1998). 1996 Yılı Amorium Kazısı. *XIX. Kazı Sonuçları Toplantısı II*. Ankara: T.C. Kültür Bakanlığı Yayınları, s. 346.

Bu parça kilisenin Erken Dönem ambon düzenlemesi hakkında bilgi vermesi bakımından önem arz etmektedir⁴⁴.

Kilisenin ana binasında 1990'dan 1993'e kadar süren kazısında bırakılan açma kenarları, güney nefin büyük bir kısmını kapatmaktaydı. Kilisenin ana nefinde yapılan kazılar neticesinde söz konusu alan stratigrafik olarak incelemeye elverişli biçimde sıralanmıştır. Böylece her toprak katmanının kaldırılışı esnasında önemli arkeolojik verilere ulaşılmıştır. Bu çalışmalarda Antik, Orta Çağ ve Yeni Çağ'a ait çanak-çömlekler ile birlikte V. Leo'ya (M. S. 813-820) ait bir adet bakır alaşımli sikke ele geçmiştir⁴⁵.

1996 kazı çalışmalarında önceki yıllarda olduğu gibi kilisenin Türk Dönemi'nde kullanım gördüğüne dair yeni veriler ortaya çıkarılmıştır. Güney nefte duvarla her bir bölmenin oluşturduğu köşelerde taşlarla sınırlandırılmış olan bir hazne yer almaktadır. Bütün bu derin hazneler tahıl depolamak ya da hayvan yemliği olarak kullanılmıştır. Bu öğeler yan nefin zeminini ortaya çıkarmak ve Bizans mimari malzemesini alabilmek için kaldırılmıştır. Bu çalışmalar sırasında Orta Bizans Dönemi'ne ait bir vaftiz teknesi ele geçen buluntular arasındadır⁴⁶.

1997 Yılı Kazı Sezonu

1997 yılında hava koşulları nedeniyle Aşağı Şehir Kilisesi'nde kazı çalışmaları yapılamamıştır. Bu nedenle kazı evinde etüt çalışmaları, kent sınırları içerisinde jeofizik çalışmaları, konservasyon çalışmaları ile Amorium ve çevre yerleşimlerde yüzey araştırması yapılmıştır⁴⁷.

1998 Yılı Kazı Sezonu

1998 kazı sezonunda Aşağı Şehir Kilisesi'nde orta nefin zemininde bulunan cam mozaik döşeme ile güney yan nef duvarında yer alan duvar resminin korunması ve sağlamlaştırılmasına yönelik çalışmalar yapılmıştır. Orta ve yan neflerin zemin döşemelerinin de detaylı çizimleri yapılmıştır. Zeminin belgeleme çalışmalarının

⁴⁴Lightfoot, Mergen, 1998, **a.g.k.**, 346, 347.

⁴⁵C. Lightfoot, Y. Mergen (1998). 1996 Yılı Amorium Kazısı. *XIX. Kazı Sonuçları Toplantısı II*. Ankara: T.C. Kültür Bakanlığı Yayınları, s. 347, 348.

⁴⁶Lightfoot, Mergen, 1998, **a.g.k.**, 348.

⁴⁷C. Lightfoot ve Y. Mergen (1998). 1997 yılı Amorium çalışmaları. *XX. Kazı Sonuçları Toplantısı II. Cilt*. Ankara: Kültür Bakanlığı Yayınları, s. 525-538.; C. Lightfoot (1999). The Amorium project: The 1997 study season, *Dumbarton Oaks Papers* (53), s. 333-349.

tamamlanmasının ardından jeotekstil üzerine ponza taşı döşenerek kilisenin zemini koruma altına alınmıştır⁴⁸.

Kilisenin narteksindeki dolgu toprağı kaldırma işlemi sırasında orta kapının kuzeyinde bir mezara rastlanılmıştır. Mezarda iki adet iskelet ile birlikte M.S. 970 yılı civarına tarihlenen beş adet bakır sikke ve bir demir bilezik ele geçmiştir. Mezarda ele geçen verilere göre kilisenin ikinci yapım evresi M.S. 838-970 yılları arasına tarihlendiğı düşünölmektedir⁴⁹.

1999, 200 ve 2001 Yılı Kazı Sezonu

1999, 2000 ve 2001 yıllarında Aşağı Şehir Kilisesi'nde kazı çalışması yapılmamıştır. 2000 yılında 1990-1996 yıllarında Aşağı Şehir Kilisesi'nde yapılan kazı çalışmaları sonucunda ele geçen fresko parçaları üzerinde ayrıntılı incelemeler yapılmıştır. Bu çalışmalar ile kilisenin Orta Bizans Döneminde birkaç kez dekore edildiğı ortaya konulmuştur⁵⁰.

2002 Yılı Kazı Sezonu

2002 yılında Aşağı Şehir Kilisesi'nde restorasyon çalışmalarına yeniden başlanmıştır. Ayrıca bu kazı sezonunda narteksteki mezarlarda da çalışmalar yürütölmüştür. Bu mezarlardan yalnızca biri Selçuklular tarafından açılmıştır. Geriye kalan yedi mezar hiç dokunulmadan günümüze kadar gelmiştir. Orta Bizans Dönemi'ne (10.-11. Yüzyıl) tarihlendirilen bu mezarlarda en az 29 adet gömü tespit edilmiştir⁵¹. Buradaki bir Mezarlarda II. Nikephoros'a ait beş adet sikke bulunmuştur. Bir başka mezarda ise Erken Bizans Dönemine ait İon kompozit sütun başlıkları bir dizi halinde sıralanarak mezarı sınırlandırmıştır. Söz konusu mezarın üzeri Orta Bizans Dönemi'ne ait ambon levhaları ile örtölmüştür⁵². Narteksteki kazı çalışmalarının tamamlanmasının

⁴⁸C. Lightfoot, Y. Mergen (1999). Amorium 1998 Yılı Kazı Çalışmaları. 21. Kazı Sonuçları Toplantısı II. Ankara: T.C. Kültür Bakanlığı Yayınları, s. 143, 144.

⁴⁹Lightfoot ve Mergen 1999, **a.g.k.**, 144.

⁵⁰C. Lightfoot, Y. Mergen. (2001). Amorium Kazısı 2000. 23. Kazı Sonuçları Toplantısı II. Ankara: T.C. Kültür Bakanlığı Yayınları. s.246.

⁵¹C. Lightfoot, Y. Arbel (2003). Amorium 2002. 25. Kazı Sonuçları Toplantısı I. Ankara: T.C. Kültür ve Turizm Bakanlığı Yayınları, s.3; C.S. Lightfoot, Y. Arbel, E.A. İvison, J. A. Roberts ve E. Ioannidou (2005). The Amorium Project: Excavation and Research in 2002, *Dubarton Oaks Papers*, Vol. 59, s. 241, 242.

⁵²Lightfoot ve Arbel, 2003, **a.g.k.**, 3.

ardından mezarların üzeri kalaslar ile kapatılmış ve narteksin zemini jeotekstil üzerine ponza taşı ile örtülmüştür⁵³.

2003 Yılı Kazı Sezonu

2003 yılında Aşağı Şehir Kilisesi'nde kazı çalışmaları yapılmamıştır. Bu kazı sezonunda önceki yıllarda yapılan koruma çalışmaları incelenmiştir ve kilisede yapılması gereken çalışmalar için beş yıllık bir çalışma programı hazırlanmıştır⁵⁴.

2004 Yılı Kazı Sezonu

Aşağı Şehir Kilisesinin korunmasına yönelik çalışmalar 2004 yılı kazı sezonunda da devam edilmiştir. Apsis, synthronon, bema ve naostaki mermer döşemelerin onarımları yapılmıştır. Ayrıca kazı evi deposundaki kiliseden çıkan malzemelerin belgeleme çalışmaları yapılmıştır⁵⁵.

2005 Yılı Kazı Sezonu

2005 yılı kazı sezonunda kilisenin kuzey batı köşesinde yer alan vaftizhanede (A14) ve vaftizhanenin giriş koridorunda (A15) kazı çalışmaları yapılmıştır. Yapılan kazı çalışmaları sonucunda vaftizhanede iki yapım evresine rastlanılmıştır. 1. Yapım evresinin (M.S. 5. yüzyıl sonu ve 6. Yüzyıl başı) kilise ile beraber yapıldığı, ikinci yapım evresinin ise kilisenin Orta Bizans Dönemi'nde yeniden inşası sırasında (M. S. 9. Yüzyılın sonu ve 10. Yüzyılın başı) olduğu anlaşılmıştır. Ayrıca vaftizhanede yapılan kazılarda Selçuklu Dönemi'nde yapıldığı düşünülen tandır ya da ekmek fırınına da rastlanılmıştır. Bu alanın Türk Dönemi'nde mutfak olarak kullanıldığı anlaşılmaktadır. Vaftizhanenin giriş koridorunda yapılan çalışmalarda ise M.S. 10.-11. yüzyıla tarihlendiği düşünülen üç mezar açığa çıkarılmıştır⁵⁶.

⁵³C. Lightfoot, Y. Arbel, E.A. İverson, J. A. Roberts ve E. Ioannidou (2005). The Amorium Project: Excavation and Research in 2002, Dubbarton Oaks Papers, Vol. 59, s. 247.

⁵⁴C. Lightfoot, O. Koçyiğit, H. Yaman (2004). Amorium Kazıları 2003. 26. *Kazı Sonuçları Toplantısı I*. Konya: T.C. Kültür ve Turizm Bakanlığı Yayınları, s.254, 255.

⁵⁵C. Lightfoot, O. Koçyiğit, (2005). Amorium Kazısı, 2004. 27. *Kazı Sonuçları Toplantısı I*, Ankara: Kültür ve Turizm Bakanlığı Dösim Basımevi, s. 80; Amorium Kazı Arşivi.

⁵⁶C. Lightfoot, O. Koçyiğit, H. Yaman (2006). Amorium Kazısı, 2005. 28. *Kazı Sonuçları Toplantısı I*, Ankara: Kültür ve Turizm Bakanlığı Dösim Basımevi, s. 281.

2006 Yılı Kazı Sezonu

2006 yılında Aşağı Şehir Kilisesi kazılarında ele geçen eserlerin ve mimari kuruluşların konservasyon ve restorasyon çalışmalarına devam edilmiştir. Kilisedeki kazı çalışmaları bu sezon A21 olarak adlandırılan atriumda ve kilisesini kuzeyinde yer alan A20 alanında gerçekleştirilmiştir⁵⁷.

Atriumdaki (A21) kazılar sonucunda bu alanın oldukça iyi korunmuş olduğu ve kilisede olduğu gibi Bizans Dönemi'nde iki ayrı yapım evresinin olduğu anlaşılmıştır. Atrium birinci yapım evresinde (M.S. 5. Yüzyılın sonu, 6. Yüzyılın başı) kilise kompleksinin bir parçası olarak inşa edilmiştir. Bu evrede atrium olasılıkla dikdörtgen planlı olup kuzey ve güneyden duvarlar ve revaklar ile çevrelenmiştir. Batıdaki giriş kapısı caddeye, kuzey ve güneydeki giriş kapıları ise nartekse açılmaktaydı. Atriumun bu evreye ait döşemeleri mermer levhalar, tuğla ve taş bloklar ile oluşturulmuş bir temel üzerine opus signinum yatağına gri mermer levhalar yerleştirilmiştir. Atriumun bu evresi M.S. 9. yüzyılda tahrip edildiği döneme kadar sağlam kaldığı düşünülmektedir⁵⁸. Atriumun ikinci yapım evresinde (M.S. 9. yüzyılın sonu 10. yüzyılın başı) kilise kapalı Yunan Haçı plan tipinde yeniden inşa edilmesi sırasında atriumda da çeşitli eklemeler ve değişiklikler yapılmıştır. Burada güney duvarı atriumdan ayırmak için yeni bir duvar örülmüştür. Hasar görmüş olan taban döşemeleri kapatılarak zemin yükseltilmiş ve farklı biçim ve kalitelerdeki gri mermer levhalarla yeniden döşenmiştir. Burada yürütülen kazılarda atriumun revaklarında üç mezar (mezar 18, 19, 20) açığa çıkarılmıştır. Bu mezarlardan birinde (mezar 19) Erken Bizans Dönemi'nde tarihlendirilen yapısal elemanların mezarlarda devşirme olarak kullanıldıkları anlaşılmıştır. Güney revaktaki geniş tuğla tonozlu mezarda (mezar 18) ise birkaç gömü ile birlikte 11. yüzyıla tarihlenen bir çift altın küpe, bir bronz haç, iki cam yüzük ve üç cam bilezik ele geçmiştir⁵⁹.

Kilisenin kuzeyinde yer alan A20 açmasındaki kazılarda bu alanın bütün kenarının duvarlarla çevrelenmiş bir bahçe, avlu ya da mezarlık olarak kullanılmış bir açık alan olduğu anlaşılmıştır. Kazılar sırasında moloz dolgu tabakasından dağınık halde gelen insan iskeletine ait parçaların buranın olasılıkla Selçuklu Dönemi'nde boşaltılan mezarlıklardan çıkartılan kemiklerin atıldığı bir alan olduğunu düşündürmektedir. Ayrıca

⁵⁷Lightfoot, Koçyiğit, Yaman, 2006, **a.g.k.**, 284, 285.

⁵⁸C. Lightfoot, O. Koçyiğit, H. Yaman (2007). *Amorium Kazısı, 2006. 29. Kazı Sonuçları Toplantısı I*. Kocaeli: T.C. Kültür ve Turizm Bakanlığı Yayınları, s. 444

⁵⁹Lightfoot, Koçyiğit, Yaman, 2007, **a.g.k.**, 445, 446.

burada açığa çıkarılan dört küçük çocuk mezarının bu alanın küçük bir mezarlık olarak da kullanıldığını göstermektedir. Söz konusu mezarlardan birinde çocuk kemikleri ile beraber bronz bir küpe ve cam bir bilezik ele geçmiştir⁶⁰.

2007 Yılı Kazı Sezonu

A20 açmasında 2007 kazı sezonunda da çalışmalar sürdürülmüştür. Bu çalışmalar sonucunda bu alanda 28 mezar açığa çıkarılmıştır. Alanın orta ve güney bölgesi bebek mezarları için ayrılmış olduğu anlaşılmıştır. Ayrıca bu alanda 8. yüzyılın sonu 9. yüzyılın başına tarihlenen tabakalara ulaşılmıştır. Bu tabakalarda çanak çömlek ve çok sayıda hayvan kemiğine ulaşılmıştır. A20 alanının doğu kenarında yer alan yükseltilmiş zeminin üzerinde bir pithos yer alır. Bu pithosun üzerinde karışık vaziyette duran yanmış kereste ve düşmüş çatı kiremitlerinin üzerinde yangın tabakası ile karşılaşmıştır. Bu yangının 838 yılındaki kuşatma sırasında gerçekleştiği düşünülmektedir. Bu alanın yangından sonra terk edildiği ayakta kalan kerpiç duvarlarının da yavaş yavaş eridiği düşünülmektedir. Kilise kompleksi yeniden inşa edilirken bu alan şantiye sahası olarak kullanılmış olmalıdır⁶¹.

A12 numaralı mekan da 2007 yılı kazı çalışmalarında tamamen ortaya çıkarılmıştır. Burada yapılan çalışmalar sonucunda opus signinum içine pişmiş topraktan yapılmış borudan oluşan küçük bir kanal yerleştirilmiştir. Bu alanın kutsal sınırların kutsandığı thalassa adı verilen havuzun kanalı olduğu düşünülmektedir. Ayrıca söz konusu bu mekanın A24'e açılan kapısı Selçuklu Dönemi'nde moloz taş ile kapatılmıştır. Bu tabakadan iyi kalitede Selçuklu kap parçaları ve aziz Konon'a adanmış kırık vaziyetteki anıtsal sütun kaidesinin bir parçası ele geçmiştir⁶².

A24 adlı şapel içerisindeki dolgu toprak kısmen çıkarılabilmektedir. Bu alanın kuzey, güney ve doğu duvarında kare nişler ortaya çıkarılmıştır. Bu odanın bir takım depolama faaliyetleri için ya da skevophlakeion adı verilen hazine odası olarak kullanılmıştır⁶³. A26 alanında yapılan kazılarda ise bu alanın tarihi ile ilgili net bir veri ortaya konulamamıştır

⁶⁰Lightfoot, Koçyiğit, Yaman, 2007, **a.g.k.**, 477.

⁶¹C. Lightfoot, E. Ivison, M. Şen, H. Yaman (2008). Amorium Kazısı, 2007. 30. Kazı Sonuçları Toplantısı I. Ankara: T.C. Kültür ve Turizm Bakanlığı Yayınları, s.202, 203.

⁶²Lightfoot, Ivison, Şen, Yaman, 2008, **a.g.k.**, 202, 203.

⁶³Lightfoot, Ivison, Şen, Yaman, 2008, **a.g.k.**, 204, 205.

fakat alanın kilisenin galerilerine girişi sağlayan merdiven kulesi olabileceği düşünülmektedir⁶⁴.

Modern bir köy evinin yıkılmasının ardından belirgin biçimde açığa çıkan A16 alanında kazı çalışmaları yapılmıştır. Bu alan güneydeki bir antre ya da kuzeydeki narteks'e (A1) giriş görevi üstlenen bir koridor olduğu anlaşılmıştır. Yapı tekniği bakımından bu alan Erken Bizans Dönemi'ne tarihlendirilmiştir⁶⁵.

2006 yılında kazısı başlamış olan atriumda (A21) 2007 yılı kazı sezonunda yalnızca kuzey kısımda yer alan bir mezar ile Orta Bizans Dönemi'ne ait olan döşeme altında birkaç küçük sondaj açılmıştır⁶⁶.

Bu kazı sezonunda apsisin kuzeyinde yer alan A23 ve A28 olarak adlandırılan birbirine bağlı oda ve koridorlarda tamamen kazılmıştır. A23 alanındaki ilk çalışmalar 1996 yılında yapılmıştır. Tüm alanın temizlenmesi ise 2007 kazı sezonunda tamamlanmıştır. Bu alanda Bizans sonrası tabakalar kazılarak Erken Bizans Dönemi döşemesinin harç yataklarına ulaşılmıştır. A28 alanı 1990-1991 yıllarında bir kısmı kazılmıştı. 2007 kazı sezonunda ise tuğla ve mermer parçalarından oluşan Orta Bizans Dönemi'ne tarihlendirilen taban döşemesi açığa çıkarılmıştır. Ayrıca A28 alanının A23'e açılan kapısının Bizans sonrası dönemde kapatıldığı anlaşılmıştır⁶⁷.

2008 Yılı Kazı Sezonu

2008 yılı kazı çalışmaları sonucunda M.S. 9. yüzyılın sonu 10. yüzyılın başında kilisenin ikinci yapım evresinde yapının kubbeli bazilikaya çevrildiğini gösteren izlere rastlanılmıştır. A29 koridor açmasında yapılan kazı çalışmalarında M.S. 9. yüzyılın başına tarihlenen kalın bir kül tabakasını kapatmak amacıyla dökülmüş toprağın üzerinde Erken Bizans Dönemi'ne tarihlenen pek çok taş eser parçası bulunmuştur. Bu parçaların arasında 6. yüzyıla tarihlenen, üzerinde Theodoros archianagnostes (baş okuyucu) yazılı bir arşitrav bloğu parçası (T0219A, T0219B, T2878) ele geçmiştir. Söz konusu arşitrav bloğuna ait parçalara önceki yıllarda yapılan kazılarda da ulaşılmıştır⁶⁸.

⁶⁴Lightfoot, Ivison, Şen, Yaman, 2008, **a.g.k.**, 205-207.

⁶⁵Lightfoot, Ivison, Şen, Yaman, 2008, **a.g.k.**, 202-207.

⁶⁶Lightfoot, Ivison, Şen, Yaman, 2008, **a.g.k.**, 202-207.

⁶⁷Amorium Kazı Arşivi.

⁶⁸C. Lightfoot, E. Ivison, O. Koçyiğit, M. Şen (2009). Amorium Kazıları, 2008. *31. Kazı Sonuçları Toplantısı I*. Denizli: T.C. Kültür ve Turizm Bakanlığı Yayınları, s. 135.

Kilisenin güney doğusunda yer alan şapelde (A24) 2007 yılında başlayan çalışmalar 2008 yılında da sürdürülmüştür. Kilisenin ilk evresine ait olan bu alandaki Erken Bizans Dönemi'ne tarihlenen mermer kaplamaların yerini M.S. 10 yüzyılın sonunda yapılan duvar resimleri almıştır. Bu alanın zeminindeki mermer döşemeler Selçuklu Dönemi'nde sökülüştür. Şapelin karşısında yer alan A26 olarak adlandırılan alanda devam eden kazılar sonucunda Orta Bizans Dönemi'ne tarihlendirilen zemine ulaşılmıştır. Ayrıca bu alandan 11. yüzyıla tarihlenen bakır sikkeler, cam kandiller ve Erken Bizans Dönemi'ne tarihlenen sütun balığı parçası ele geçmiştir⁶⁹.

2007 ve 2008 sezonunda yapılan kazı çalışmaları sonucunda A20 ve A29 koridor alanlarındaki Erken Bizans Dönemi'ne tarihlendirilen mermer parçalardan bu alanların Orta Bizans Dönemi'nde kilise inşası sırasında şantiye sahası olarak kullanıldıklarını göstermektedir. Bu bağlamda söz konusu alanlara getirilen mermer parçalarında harç ve kireç yapımı için getirildiği düşünülmektedir. A20 alanında şantiye sahası olarak kullanıldığı düşünülen bu tabakanın altından ise dağılmış kerpiç ve küçük taşlardan oluşan bir yıkıntı tabakası açığa çıkarılmıştır. Bu tabakadan kap parçaları ile III. Mikhail'a ait M.S. 843-867 yıllarına tarihlenen gümüş bir sikke ele geçmiştir⁷⁰.

Kilisenin doğu ve güney kısımlarında da M.S. 838 yılındaki yıkımın izlerine rastlanılmaktadır. Apsisin güneyinde yer alan A10 olarak adlandırılan alan M.S. 6. yüzyılda zemini taş döşeli açık bir avlu olarak tasarlanmış, M.S. 7.-9. yüzyıllar arasında toprak tabakalarla kapatılarak kerpiç ve taştan yapılmış küçük mekanlar inşa edilmiştir. Bu binalar işgal sırasındaki yangın nedeniyle yok olmuşlardır⁷¹.

2009 Yılı Kazı Sezonu

2009 yılı sezonunda Aşağı Şehir Kilisesi'nde yapılan kazılarda toplam 29 mezar açığa çıkarılmıştır. Mezarların çoğunda üst üste gömülmüş birden fazla birey bulunmuştur. A13 olarak adlandırılan alandaki birkaç mezarda cam bilezik, boncuklar, bakır bilezik, yüzük ve kolye gibi süs eşyaları ele geçmiştir. A27'deki 112 numaralı

⁶⁹Lightfoot, Ivison, Koçyiğit, Şen, 2009, **a.g.k.**, 135.

⁷⁰Lightfoot, Ivison, Koçyiğit, Şen, 2009, **a.g.k.**, 135.

⁷¹Lightfoot, Ivison, Koçyiğit, Şen, 2009, **a.g.k.**, 136.

mezarda bir bireyin kolunda yedi adet cam bilezik, 166 numaralı çocuk mezarında bakır ve cam bilezikler, 103 numaralı mezarda ise tekstil ve ayakkabı parçaları ele geçmiştir⁷².

2009 yılında Orta Bizans Dönemi'ne tarihlendirilen A19 alanında gerçekleşen kazılar sonucunda bu odanın kare şeklinde olduğu ve içerisinde vaftizhane duvarına bitişik iki mezarın yer aldığı anlaşılmıştır. Oda da bir de Orta Bizans Dönemi tabakasının altında derin bir şarap pres tankı açığa çıkarılmıştır. A19 alanının bitişiğindeki A17 olarak adlandırılan alanda yapılan kazılar sonucunda üzüm ezme taşı in-situ olarak bulunmuştur. Söz konusu bu iki alanda da tuğla parçaları, mermer levha ve yanarak kömürleşmiş kalas parçaları olan bir yangın tabakasına rastlanılmıştır. Bu tabakadan elde edilen buluntulardan ve diğer arkeolojik verilerden yola çıkarak bu yangın tabakasının M.S. 838 yılındaki Arap işgali ile ilişkili olduğunu göstermektedir⁷³.

A20 alanındaki kazı çalışmaları 2009 yılında da sürdürülmüştür. Bu çalışmalarda açık sarı renkte “kral altını” olarak adlandırılan ve renk vermesi için kullanılan bir boya maddesi bulunmuştur. Bu maddenin büyük olasılıkla fresko süslemesi için kullanıldığı düşünülmektedir. A20 alanında ele geçen tüm bu veriler Orta Bizans Dönemi'nde kilisenin yeniden inşası sırasında bu alanın şantiye sahası olarak kullanıldığını göstermektedir⁷⁴.

⁷²C. Lightfoot, N. Tsivikis, J. Foley (2010). Amorium Kazıları 2009. 32. Kazı Sonuçları Toplantısı. İstanbul: T.C. Kültür ve Turizm Bakanlığı Yayınları, s. 48.

⁷³Lightfoot, Tsivikis, Foley, 2010, **a.g.k.**, 49.

⁷⁴Lightfoot, Tsivikis, Foley, 2010, **a.g.k.**, 50.

4. DEĞERLENDİRME

4.1. Templon ve Ona Ait Parçalar

Kiliselerde kutsal alan olarak kabul edilen ve ayinlerin yapıldığı bema ile halkın yer aldığı naosu ayıran parpetli bölüme templon adı verilir⁷⁵. (Yunanca “Τέμπλο, Φράγμα”⁷⁶, Almanca Schrank; İngilizce Chancel⁷⁷.) Eusebios’un aktardığına göre ilk templon örneği bugünkü Lübnan’daki Tyros’ta (Sur) M.S. 314 yılında yapılan ve günümüzde mevcut olmayan kilisede karşımıza çıkmaktadır. Buradaki templonun ahşaptan yapıldığı bilinmektedir⁷⁸. Templona yazılı metinlerde ilk 7. yüzyılda Rahip Phillipos’un Vita’sında rastlanılmaktadır⁷⁹.

Başta İstanbul olmak üzere, Yunanistan ve diğer merkezlerde yapılan kazılarda bulunan parçalar ve bazı kaynaklardaki anlatımlar kilise mimarisinde templonun konumu ve formu konusunda bilgi sahibi olmaktayız. Templon kuruluşları alçak tip ve yüksek tip olarak ikiye ayrılmaktadır⁸⁰. Alçak tip templon kuruluşları “basit tip” ya da “arşitravsız tip” olarak da adlandırılmışlardır⁸¹. Genellikle iki sütun ile vurgulanan giriş kısmı ortada yer almakta ve yanlarda da giriş açıklıkları buluna bilmektedir⁸². Üst kısımları topuz ile sonlanan 1.10- 1.20 m. yüksekliğe sahip kısa payeler arasında levhalar vardır. Bu tipin diğer templon tipinin öncüsü olduğu kabul edilmektedir⁸³. Lokridos Daphnousion Bazilikası alçak tipteki templonlara bir örnektir⁸⁴.

Yüksek tip templon kuruluşlarında templonlar bir taraftan yükseltilip, diğer taraftan genişletilerek yan neflere kadar uzatılmışlardır. Bu tipteki templon kuruluşları “arşitravlı tip”⁸⁵ ya da “sütunlu templon”⁸⁶ olarak da adlandırılmaktadır. Bu tipte levhalar

⁷⁵S. Doğan (2005). Bizans Mimarlığında Litürijik İşlevli Taş Yapıtlarda Terminoloji Sorunu. *Sanat Tarihinde Terminoloji Sorunları Semineri I, (Mimari ve Süsleme)*, 23-24 Kasım 2001 Ankara, s.33.

⁷⁶A. P. Kazhdan (1991). *Templon*. The Oxfors Dictionary of Byzantium. Cilt: II, New York, s. 2023.

⁷⁷Doğan, 2005, **a.g.k.**, 33.

⁷⁸A. Aydın (2000). Kilikia ve İsauria Kiliselerinde Görülen Yüksek Tipteki Templon Kuruluşları. *OLBA*, 3, s. 217.

⁷⁹M. Chatzidakis (1978). *İkonostas*. RBK, III, Stuttgart, s. 326.

⁸⁰Aydın, 2000, **a.g.k.**, 216.

⁸¹A. O. Alp (2005). Bizans Mimari Plastiğinde Terminolojik Sorunlar. *Sanat Tarihinde Terminoloji Sorunları Semineri I (Mimari ve Süsleme)*. 23-24 Kasım 2001, Ankara: Türk İngiliz Kültür Derneği, Hacettepe ve Ankara Üniversitesi, s. 29.

⁸²Aydın, 2000, **a.g.k.**, 216.

⁸³J. Braun (1924). *Der christliche Altar in seiner geschichliche Entwicklung; Bd. Arten. Bestandteile. Altargrab. Weihe. Symbolik* (Vol. 1). Alte Meister Guenther Koch s.666.

⁸⁴A. K. Orlandos (1952). *Hē Xylostēgos Palaiochristianikē Basilikē tēs Mesogeiakēs Lekanēs*. II, Hē en Athēnais Archaiologikē Hetaireia, s.526.

⁸⁵Alp, 2005, **a.g.k.**, 29.

⁸⁶Doğan, 2005, **a.g.k.**, 33.

boyutlarını korurken kısa payelerin üzerine küçük sütunlarla yükseltilmiştir. Sütun-paye olarak adlandırılan bu desteklerin üzerinde sütunları birbirine bağlayan arşitrav yer alır. Bu türün diğer bir çeşidinde ise, destek olarak kullanılan sütun payelerin yerini tüm sütunların aldığı görülür⁸⁷. Sütunlu templon dediğimiz bu templon tipi Erken Dönemde M.S. 5.-6. yüzyıllarda ortaya çıkmıştır. Söz konusu tip, bema ve naos arasında uzanan stylobat üzerinde oturan sütun kaidesi, sütun ve sütun başlığı, üstte sütunları birbirine bağlayan templon arşitravı ve sütunlar arsında, naosdan bemaya geçişi engellemek için yerleştirilen levhaların yer aldığı templon türüdür. Orta Bizans Dönemi'nde ise stylobat üzerinde templon payesi ile birlikte üretilmiş monolith (yekpere) sekizgen paye ve başlığı, üstte bu elemanları birbirine bağlayan arşitrav, payelerin arasında levhaların yer aldığı payeli templon türü görülür⁸⁸. Arkeolojik veriler ışığında Amorium, Aşağı Şehir Kilisesi'nin templonun da bu tipte olduğu anlaşılmaktadır. Bu tipteki templon kuruluşlarına İstanbul'da; Ayasofya, Hagia Polyektos, Hagios Artemios ve Hagia Euphemia Kiliselerinde, Anadolu'da ise; Didim B Kilisesi ve Adyton Bazilikasında⁸⁹ rastlanılmaktadır.

Yüksek tipteki templonun, bemanın perdelerle kapatılabilmesi için oluştuğu ileri sürülmektedir⁹⁰. Buna göre levhaların üzerinde sütun ya da sütun payeler arasında kalan boşlukların perdelerle kapatılmaya başlanmıştır. Suriyeli liturjistik kaynaklardan, perdelerin dini törenler sırasında zaman zaman açılıp kapandığını öğreniyoruz. Buna göre, cemaat ve ruhban sınıfı kiliseye girdiklerinde templon perdeleri açıktır. Perdeler, kutsal kitaptaki bölümleri aktaran Diakon'un kitabı altara koyması ve Hıristiyan olmayanlara dışarı çıkmalarını söyledikten sonra kapatılır. Ekmek ve şarap getirildiğinde ise perdeler tekrar açılır. Bunlar altara konulduktan sonra da Eukaristi (Şükran) ayini sırasında perdelerin kapalı olup olmadığı kesin olmamakla birlikte, ayin sonunda cemaate kutsal nesnelere dağıtım sırasında perdelerin açık olduğu anlaşılmaktadır⁹¹. Amorium, Aşağı Şehir Kilisesi'nde ele geçen çokgen payenin (kat. no. 38) yan yüzü üzerindeki zivana yuvasının da templondaki perde kullanımı için oluşturulduğu düşünülmektedir.

⁸⁷Aydın, 2000, **a.g.k.**, 217-218.

⁸⁸Doğan, **a.g.k.**, 33.

⁸⁹C. Mango (1979). On the history of the templon and the martyrium of St. Artemios at Constantinople in Mél.s. Radojicic. *Zograf Beograd*, Vol 10, Res. 2, s. 9; Aydın, 2000, **a.g.k.**, 219; E. Parman (2002). Ortaçağda Phrygia (Frigya) Bölgesinde Bulunan İlginç Bazı Figürlü Mimari Plastik Örnekleri. *Gönül Öney'e Armağan, Uluslararası Sanat Tarihi Sempozyumu*, Şek. 5, s. 475.

⁹⁰Y. Ötügen (1997). Bizans. *Eczacıbaşı Sanat Ansiklopedisi*. İstanbul: YEM Yayınları, Cilt 1, s. 838.

⁹¹Aydın, 2000, **a.g.k.**, 216.

Araştırmacılar Erken Bizans Döneminde ilk olarak alçak tip temponların kullanıldığı daha sonra ise yüksek tip temponların ortaya çıktığı söylenemez. Arkeolojik buluntular her iki tipteki tempon kuruluşunun aynı zamanda ve aynı bölgelerde birlikte kullanıldığını göstermektedir. M.S. 5.-6. yüzyılda İstanbul ve Anadolu’da her iki tempon kuruluşuna da rastlanılmaktadır. Örneğin İstanbul’da 5. yüzyılda Studios Manastırı Kilisesinin temponu yüksek tipteyken, Khalkoprateion Kilisesi’nin temponu alçak tiptedir⁹². Fakat bazı araştırmacılar ilk olarak alçak tipin kullanıldığını daha sonra yüksek tip tempon kuruluşlarının ortaya çıktığını kabul etmektedirler.

Erken ve Orta Bizans Döneminde yüksek tip tempon kuruluşuna sahip olan Amorium, Aşağı Şehir Kilisesi’nde tempon düzenlemesine ait olduğu düşünülen toplam 106 parça taş eser bulunmaktadır. Tespit edilen parçalar; 27 adet balüster parçası (kat. no. 1-27), 3 adet tempon\kiborium sütunu (kat. no. 33-35), 7 adet sekizgen paye parçası (kat. no. 36-42), 12 adet tempon\kiborium sütun başlığı (kat. no. 43-54), 12 adet tempon arşitravı (kat. no. 55-65) ve 1 adet tempon levha tacı (kat. no. 66) ile 44 adet tempon levhasından (kat. no. 67-110) oluşmaktadır. Söz konusu parçalar bir araya getirildiğinde Erken Bizans Dönemi temponunun bir bölümü ile Orta Bizans Dönemi temponu için bir restitüsyon önerisinde bulunmaya imkan sağlar.

4.1.1. Tempon Stylobatı

Tempon stylobatları kiliselerde kutsal alan olan bema bölümünü naostan ayıran ve üzerine sütun, paye ve levhaların oturduğu, naos zemininden genellikle bir basamak yükseklikte olan mimari öğelerdir⁹³.

Amorium, Aşağı Şehir Kilisesi’nin bema bölümünü sınırlandıran tempon stylobatının tamamı in situ durumdadır. Stylobat 9 adet blok taştan oluşur, pi (II) harfi biçimindedir ve apsis yarım dairesini tamamen içine almaktadır. Stylobat naos zemininden 26 cm. yüksektedir. Kiliseye 838 yılı sonrası eklenen payelerden dördü tempon stylobatının köşelerine oturtulmuştur. Bu dönemde tempon kuzey ve güneyden genişletilerek söz konusu payeler arasına kireç taşından yapılmış yeni stylobat blokları eklenmiştir (Bkz. Görsel 6, 7).

⁹²T. F. Mathews (1971). *The Early Churches of Constantinople: Architecture and Liturgy*. Philadelphia: Pennsylvania state University Press. s.110.

⁹³Doğan, 1996, a.g.k., 69.



Görsel 6: *Aşağı Şehir Kilisesi, Bema genel görünüşü (Doğu)*



Görsel 7: *Aşağı Şehir Kilisesi, Bema genel görünüşü (Batı)*

Batı yönde yer alan tempon stylobatının naosa bakan yüzleri dış bükey profilli olarak işlenmiş 5 adet kesme bloktan oluşmaktadır. Dokimeion mermeri kullanılan dizinin toplam uzunluğu 7.9 m., genişliği ise 72 cm'dir. Buradaki dizinin üzerinde tempon düzenlemesi ile ilgili çıkarım yapabileceğimiz bazı uygulamalar mevcuttur.

Soleanın hizasında kuzeyden 2. ve 3. stylobat bloklarının üzerinde zıvana yuvaları bulunmaktadır. Zıvana yuvalarından 2. bloktakinin çapı 6.1 cm., 3. Bloktakinin çapı da 7.8 cm'dir. Bu deliklerin derinlikleri ise ortalama 6.5 cm'dir. Templonun merkezindeki kapı dikmesi olarak kullanılan balüsterlerin yerleri hakkında fikir veren bu izlerin birbirleri arasındaki mesafe ise 99 cm'dir. Batı yöndeki templon düzenlemesine dair fikir verecek bir diğer ayrıntı ise kuzey ve güneydeki payelerin templona bakan yüzleri üzerindeki oluklardır. Duvar yüzündeki bu oluk altta yaklaşık 11 cm. kalınlığında, 80 cm. yüksekliğinde bir levhanın buraya yerleştirilmiş olduğunu, bunun da üzerinde 15 cm. yüksekliğinde, üstten 21 cm., alttan 16 cm. genişliğinde trapez kesitli bir levha tacının buraya yerleştirilmiş olabileceğine işaret etmektedir (Bkz. Görsel 8). Söz konusu stylobat üzerinde zıvana yuvası açılmadan templon giriş açıklığının kuzey ve güneyine harç yardımı ile sabitlenen birer ya da ikişer balüster daha yerleştirilmiş olmalıydı⁹⁴.



Görsel 8: Batı stylobat hizasında yer alan payeler üzerindeki templon kuruluşuna ait izler.

Kuzey ve güney yöndeki templon stylobatının kısa kenarlarını teşkil eden stylobat blokları kireç taşından yapılmış olup üzerinde templon kuruluşu ile ilgili çıkarımlar yapabileceğimiz bazı iz ve uygulamalar bulunmaktadır. Her iki stylobat bloğu üzerinde de ikişer zıvana yuvası ve paye izleri görülmektedir. Kuzeydeki stylobatın toplam uzunluğu 3.34 m., genişlikleri ise 40 cm'dir. Söz konusu stylobatın doğu tarafındaki

⁹⁴Her iki önerinin de restitüsyonu yapılmıştır. Templon kuruluşu için birinci öneri; Çizim No. 148-150, ikinci öneri; Çizim No. 151-153.

birinci bloktaki zıvana yuvasının çapı 3.7 cm., ikinci zıvana yuvasının çapı ise 5 cm'dir. Burada 21x18 cm. ölçülerinde paye izine de rastlanılmıştır. İkinci stylobat bloğundaki birinci zıvana yuvasının çapı da 4.9 cm'dir. Burada da 19.5x19.5 cm. ölçülerinde kare formlu paye izi bulunmaktadır. İkinci stylobat bloğundaki ikinci zıvana yuvasının çapı ise 4.1 cm'dir. Her bir zıvana yuvası ve paye izlerinden yola çıkarak Kuzey templon stylobatı üzerinde dört adet balüster ve bu balüsterler arasına üç adet levhanın yerleştirilmiş olduğu öne sürülebilir. Balüsterler arasındaki mesafeler 101.5 cm., 100 cm., ve 99 cm'dir.

Templon stylobatının güney kısa kenarını teşkil eden stylobat iki adet bloktan oluşmaktadır. Blokların toplam uzunluğu 3.26 m., genişlikleri ise 55 cm'dir. Doğu yönden birinci stylobat bloğu üzerinde üç adet zıvana yuvası bulunmaktadır. Bu deliklerden birincinin çapı 6.4 cm., ikinci 4.4 cm., üçüncünün çapı ise 5.2 cm'dir. İkinci bloktaki zıvana yuvasının çapı ise 5.6 cm'dir. Kuzey stylobatta olduğu gibi burada her bir zıvana yuvasından yola çıkarak Güney templon stylobatı üzerinde dört adet balüster, üç adette levha yerleştirildiği anlaşılmaktadır. Balüsterler arasındaki mesafeler; 87 cm., 102 cm. ve 85 cm'dir.

Bizans'ın egemen olduğu, coğrafyalarda Amorium Aşağı Şehir Kilisesi'nde olduğu gibi, pi (II) harfi biçiminde düzenlenmiş templon stylobatı örneklerine sıklıkla rastlanılmaktadır. Anadolu'da karşılaşılan örneklerden bazıları; Hierapolis Katedrali⁹⁵, Olympos Piskoposluk Kilisesi⁹⁶, Patara Kent Bazilikası⁹⁷, Xhantos Doğu Bazilikası⁹⁸, Priene Bazilikası⁹⁹, Leodikya Kilisesidir.¹⁰⁰ Anadolu dışındaki örnekler ise; Makedonya'da yer alan Philippi A ve B Bazilikaları¹⁰¹, Suriye'deki Taqle Kilisesi¹⁰²,

⁹⁵D. Peirano (2012). Some Observations About the Form and Settings of the Basilica Bargala. *Macedonian Historical*, 65, Fig. 3-4, s. 70.

⁹⁶S. Sertel, (2017). *Olympos Piskoposluk Kilisesi ve Vaftizhanesi Liturjik Taş Eserleri*. (Yayınlanmamış Yüksek Lisans Tezi) Denizli: Pamukkale Üniversitesi, Sosyal Bilimler Enstitüsü. Çiz. 1, s. 235.

⁹⁷C. Demirton (2018). *Patara Kent Bazilikası Liturjik Taş Eserleri*. Yüksek Lisans Tezi, Antalya: Akdeniz Üniversitesi, Sosyal Bilimler Enstitüsü, s. 80-82.

⁹⁸J. P. Sodini (1980). Une Iconostase byzantine a Xanthos. *Actes du Colloque sur la Lycie Antique*, Fig. 1.

⁹⁹S. Westphalen (2000). The Byzantine at Priene, *Dumbarton Oaks Papers*, Vol. 54, Çiz. 1, s. 277.

¹⁰⁰C. Şimşek (2015). *Laodikeia Kilisesi Lykos Vadisi'nde Hristiyanlık*. Denizli Belediyesi, Res. 15, s. 37-39.

¹⁰¹R. F. Hodinott (1963). *Early Byzantine Churches of Macedonia and Southern Serbia: a Study of the Origins and the Initial Development of East christian Art*, MacMillen&Co Ltd., London, Fig. 80, s. 170.

¹⁰²S. Ablaslan (1998). Demre'deki H. Nikolaos Kilisesi Liturjik Mekanları. Ankara: *Hacettepe Üniversitesi Edebiyat Fakültesi Dergisi*, Cilt:15, Sayı:1, s. 171.

Sırbistan’da Bregovina Kilisesi¹⁰³, Kıbrıs’ta Kourion Antik Kentinde yer alan, Episcopale Bazilikası ve Yialousa’daki Ayia Trias Bazilikası, Salamis-Constantia’da, Kampanopetra Bazilikası¹⁰⁴ yalnızca birkaç örnekten biridir.

4.1.2. Balüster

Balüsterler kiliselerde templan, solea ve ambon gibi liturjik kuruluşların yanı sıra nef ayrımlarında ve galeri katında yer alan korkuluk levhalarını sabitlemek için kullanılmaktadır¹⁰⁵. Templan kuruluşuna ait balüsterler, templan tiplerine göre değişiklik gösterirler. Alçak tip templan kuruluşunda yer alan balüsterlerin tepesi topuz biçiminde sonlandırılırken, yüksek tip templan kuruluşuna ait balüsterler üzerlerine bir arşitrav oturacağı için sütünce gövdesi ya da çokgen paye ile birlikte monolit olarak işlenirler¹⁰⁶. Balüsterlerin en, derinlik ve yükseklik ölçüleri ait oldukları döneme göre değişiklik göstermektedir. M.S. 5.-6. yüzyıllara tarihlenen balüsterlerin genişlik ve derinlikleri 22-48 cm. arasında değişirken yükseklikleri de 95 cm. ile 115 cm. arasındadır. 9. Yüzyıldan itibaren genişlik ve derinlik 18-22 cm. yükseklikleri ise 80-110 cm. arasında olduğu bilinmektedir¹⁰⁷.

Amorium Aşağı Kilisesi’nde yapılan kazı çalışmaları sonucunda dağınık olarak ele geçen toplam 27 balüster (kat. no. 1-27) parçası tespit edilmiştir. Tespit edilen balüsterlerin bazı istisnalar dışında orijinal yerleri hakkında kesin veriler sunmak mümkün değildir. Templan stylobatında yer alan izler ve diğer arkeolojik veriler bu parçalardan yalnızca 12 veya 14’ünün templonda kullanılmış olabileceğini göstermektedir. Diğer parçalar ise solea, ambon ya da nef ayrımında kullanılmış olmalıdır.

Parçalar bezeme ve üslup özelliklerine göre incelendiğinde bir kısmı Erken Bizans Dönemi’ne (kat. no. 1-4, 11, 12, 16-20, 23, 25-27) bir kısmı ise Orta Bizans Dönemi’ne (kat. no. 13, 14, 15, 21, 22) tarihlendirilmiştir. Her iki döneme ait balüsterlerde de Soffitli

¹⁰³M. Jeremic (2003). La Sculpture Architecturale De L’église De Bregovina. (VIe s. ap. J.C.) En Serbie Du Sud, *Institut Archéologique Belgrade*, Fig.3, s. 114.

¹⁰⁴D. Nicolaou (2013). Le structure e L’arredo Liturgico Delle Basiliche Paleocristiane Di Cipro. *The Insular System of The Early Byzantine Mediterranean*. BAR International Series 2523, s. 116, Fig. 4, s. 119, Fig. 10, s. 121, Fig. 15, 16.

¹⁰⁵O. Alp, 2005, **a.g.k.**, 28.

¹⁰⁶N. Fıratlı (1990). *La Sculpture Byzantine Figuree Au Musee Archeologique d’Istanbul*, Librarie d’Amérique et d’Orient Adrien Maisonneuve, Paris. s. 240.

¹⁰⁷S. Alpaslan (1996). *Antalya’nın Demre (Kale) İlçesindeki H. Nikolaos Kilisesi’nde Dini Ayınle İlgili Plastik Eserler*. Doktora Tezi. Ankara: Hacettepe Üniversitesi, Sosyal Bilimler Enstitüsü, Lev. 1, s.94.

bezemenin kullanıldığı görülmektedir. Templon kuruluşlarında sekizgen payeler Orta Bizans Dönemi'nden itibaren kullanılmaya başlanmıştır¹⁰⁸. Bu nedenle katalogta sekizgen payesi ile birlikte işlenen balüster parçaları (kat. no. 13, 14, 15) Orta Bizans dönemine tarihlendirilmiştir. Balüster parçalarından 22'sinde soffitli bezeme, (kat. no. 1-15 ve 17-23) parçalardan 3'ü ise (kat. no. 25-27) kıvrık dal ve aralarında stilize edilmiş bitkisel motifler ile bezelidir. Kıvrık dal bezemeli balüsterlerin Erken Bizans Dönemi'nde tercih edildiği bilinmektedir.

Kilisenin farklı noktalarından ele geçen parçalardan dördü kireç taşından (kat. no. 2, 5, 6, 7) diğerleri (kat. no. 1, 3, 4, 8-27) ise mermerden üretilmiştir. Mermerlerin Dokimeion'dan ithal edilmiş olmalıdır.

Kat. no. 1 ve 2'deki balüsterler malzeme, tip ve üslup özelliği bakımından benzer özelliktedir. Her iki parçanın da ön yüzü ve bir yan yüzü soffit bezemelidir. Kat. no. 3-6'daki parçaların ise yalnızca ön yüzleri soffit motifi ile bezelidir. Parçaların diğer yüzleri ise düzgün işlenmiştir. Kat. no. 7'deki parçanın ön ve bir yan yüzü soffit motifi ile bezelidir. Parça kat. no. 7' deki parça ile üslup özelliği ve malzeme özellikleri bakımından benzerlerdir. Söz konusu her iki parça da kireç taşından üretilmiştir. Kat. no. 8 ve 9'daki parçalar ise diğerlerinden farklı olarak dikdörtgen kesitlidir. Her iki parçanın da yalnızca ön yüzü soffit bezemelidir. Kat. no. 10, 11 ve 12'deki balüster parçalarının yalnızca gövde kısımları günümüze gelmiştir. Parçaların soffit bezemeli olduğu anlaşılmaktadır.

Kat. no. 13, 14, 15'te yer alan parçalar sekizgen payesiyle birlikte monolit olarak işlenmişlerdir. Parçalar Aşağı Şehir Kilisesi'nin yüksek tip templon kuruluşuna sahip olduğunu destekler niteliktedir.

Kat. no. 16'da yer alan balüster parçasının bir yüzünde "TE" harflerinin bulunması, parçanın Roma Dönemine ait bir yazıttan devşirilmiş olabileceği Lightfoot tarafından ileri sürülmüştür¹⁰⁹. Parçanın üst yüzündeki 20.5 cm. çapındaki kaide kısmından anlaşıldığı üzere, parça sütüncesi ile birlikte tek parça olarak işlenmiş bir balüsterdir. Sütüncesi ile birlikte işlenmiş diğer parçalar ise kat. no. 23 ve 27'de verilmiştir.

¹⁰⁸ Alparslan, 1996, **a.g.k.**, 194.

¹⁰⁹C. S. Lightfoot (2017). *Amorium Reports 5: A Catalogue of Roman and Byzantine Stone Inscriptions from Amorium and its Territory, together with Graffiti, Stamp, and Miscellanea*. İstanbul: Ege Yayınları, Vol.5, Kat. No. 158, s. 187.

Kat. no. 17 ve 18'deki parçaların tepelik kısımları bir topuzla sonlandırıldığı anlaşılmaktadır. Söz konusu iki parça da ambon stylobatının bulunduğu A2 alanından çıkarılmıştır. Parçaların hem topuz ile sonlanması hem de buluntu yerleri, ambon merdiveninin giriş kısımlarında kullanılmış olabileceğini düşündürmektedir.

Kat. no. 19 ve 20'deki ön yüzü soffit bezemeli balüster parçalarının arka yüzlerinde dil bulunmaktadır. Parçaların dil kısımlarının yüzeyi kalın tarak ile kabaca işlenmiştir. Bu nedenle söz konusu parçaların Ambon merdiveninin giriş kısmında ya da templonun orta kısmında kullanılmış olabileceği düşünülmektedir. Kat. no. 19'daki parçanın benzer örnekleri Demre Aziz Nikolaos Kilisesi'nde¹¹⁰ ve Efes'te¹¹¹ rastlanılmıştır.

Kat. no. 21 ve 22'deki parçaların da ana gövdelerinde soffit, dil kısımlarında da örgü motifi işlenmiştir. Bu parçalardan birinin sol (kat. no. 21), diğerinin ise sağ (kat. no. 22) yüzünde dil bulunur. Dil parçanın templonda orta kısımda kapı dikmesi olarak kullanıldığını göstermektedir. Balüster dillerinin karşılıklı yüzlerinde ise kazıma tekniği ile oluşturulmuş soffit motifi vardır. Benzer üslup özelliğinin görüldüğü bir diğer parça ise kat. no. 23'te verilmiştir. Sütuncesi ile birlikte işlenen parçanın ön yüzü tıpkı kat. no. 21 ve 22'deki gibi soffit bezemelidir. Söz konusu parçanın sağ yüzünde damla biçiminde küçük bir topuz ile sonlanan dil bulunmaktadır. Bu parça da templonun orta kısmında kapı dikmesi olarak kullanılmış olmalıdır.

Kat. no. 25, 26 ve 27'deki balüster parçalarında bitkisel motifli bir bezeme görülür. Parçaların ön yüzünde kıvrık dal ve aralarında stilize palmet motifleri vardır. Kat. no. 27'de yer alan parçada söz konusu kompozisyon şemasının üst kısmında diğerlerinden farklı olarak madalyon içinde Malta haçı motifi görülmektedir. Parçaların benzer örneğine Koyunoğlu Müzesi'nde¹¹² rastlanılmıştır.

4.1.3. Balüster Topuzu

Erken Bizans Dönemi'nin, liturjik kuruluşlarda topuz, alçak tip templon kuruluşlarında templon payelerinin üzerinde, ambon yan kenar levhalarının başlangıcında

¹¹⁰Alparslan, 1996, **a.g.k.**, Çiz. 8.

¹¹¹A. Degasperi (2013). Die Marienkirche in Ephesos. *Österreichisches Archäologisches Institut*, Viyana Lev. 28, Çiz. 97.

¹¹²Ç. Temple (2013). *Konya\İkonion ve Çevresinde Bulunan Bizans Dönemi Taş Eserleri*. Doktora Tezi. Ankara: Hacettepe Üniversitesi, Sosyal Bilimler Enstitüsü, Res. 342.

ve katedra yan kenar levhalarında görülür. Orta Bizans Dönemi'nde temponun girişinde yer alan tempon payelerinin dil kısımlarının üzerinde veya sekizgen payelerin kenarına bitişik olarak yapılmışlardır. Tempon kuruluşu dışında topuz, ambon merdiven korkuluğuna ait payelerin üzerinde, ambon kürsüsünü sınırlayan korkuluk levhaları arasındaki payeler üzerinde ve solealardaki yan korkuluk levhalarını birleştiren payeler üzerinde kullanılmaktadır¹¹³.

Kilisede yapılan kazı çalışmalarında toplam 5 balüster topuzu bulunmuştur. Topuzların dördü mermerden (kat. no. 28, 29, 30, 32) biri ise kireçtaşından (kat. no. 31) üretilmiştir. Topuzların üst çapları 9-13.9 cm. arasında değişmektedir. Kat. no. 103'te yer alan ambon levha parçasının üst kısmının bir topuz ile sonlandığı anlaşılmaktadır. Söz konusu parça ile kat. no. 32'deki topuzda kullanılan malzemeyle benzerlik göstermesi, parçaların birbirleri ile ilişkili olduğunu düşündürmektedir. Kat. no. 28 ve 29'daki parçaların benzer örneğine Hadrianoupolis, Kilise A'da¹¹⁴, kat. no. 30'daki parçanın benzer örneğine Demre Aziz Nikolaos Kilisesi'nde¹¹⁵ rastlanılmıştır.

4.1.4. Tempon \ Kiborium Sütuncesi

Kazılarda dağınık olarak ele geçen ve çap ölçülerinden dolayı tempon ya da kiborium'a ait olduğu düşünülen toplam 4 sütun parçası tespit edilmiştir.

Kilisede yapılan çalışmalar sonucunda kiborium'a ilişkin mimari bir kanıt bulunamamıştır. Kiborium'un Amorium'da yaşanan işgaller sonucunda ve kilisenin 13.-14. yüzyıllarda dini işlevini tamamen yitirmesi nedeniyle tahrip edilmiş olabileceği kabul edilmektedir¹¹⁶.

Kat. no. 16, 23 ve 27'de verilen sütuncesi ile birlikte monolit olarak işlenmiş balüster parçaları templondaki sütunce kullanımını destekler niteliktedir. Katalogda yer alan sütun parçalardan ikisi (kat. no. 33 ve 34) kireçtaşından yapılmış, diğerinin ise (kat. no. 35) Dokimeion mermerinden yapılmıştır. Sütunların çapları 14.6 ve 16.6 cm. arasında değişmektedir. Kat. no. 33'te yer alan T2282 ve T2283 envanter numaralı parçaların alan,

¹¹³Alpaslan, 1996, **a.g.k.**, 301.

¹¹⁴A. Cumahioğlu (2011). *Hadrianoupolis ve Çevresi Geç Antik – Erken Bizans Mimari Plastik Örnekleri*. Yüksek Lisans Tezi. İzmir: Dokuz Eylül Üniversitesi, Sosyal Bilimler Enstitüsü, s. 118.

¹¹⁵Alpaslan, 1996, **a.g.k.**, Çiz. 6.

¹¹⁶C. S. Lightfoot ve P. I. Kuniholm (1994). Amorium Excavations 1993: The Sixth Preliminary Report. *Anatolian Studies*, 44, s.118.

konteks, malzeme ve çaplarının uyuşması sebebiyle aynı sütuna ait olduğu kabul edilerek tek bir katalog numarasında değerlendirilmiştir.

Templon \ kiborium sütunu türündeki parçaların üzerinde herhangi bir bezeme bulunmadığı için tarihlendirilememişlerdir. Parçaların tümü kırık olarak günümüze ulaştığından orijinal yükseklikleri hakkında fikir edinilememektedir.

4.1.5. Sekizgen Paye

Çokgen payeler Orta Bizans Dönemi'nden itibaren templon kuruluşlarında sıklıkla tercih edilmiştir¹¹⁷. Kare kesitli payelerin üzerlerinde ve genellikle de paye ve başlığı ile birlikte tek parça olarak işlenmişlerdir. Sekizgen veya çokgen kesitli payelere templonların yanı sıra kiboriumlarda da kullanıldığı bilinmektedir¹¹⁸.

Kilisede yapılan çalışmalar sonucunda in-situ halde bulunamayan toplam 7 adet sekizgen paye parçasına (kat. no. 36-42) rastlanılmıştır. Kilisenin farklı noktalarından elde edilen parçaların hepsi mermerden üretilmiştir. Payelerin çapları 11.1 cm. ile 18.5 cm. arasında değişmektedir.

Söz konusu parçalar, templona ait balüsterlerin üst kısımlarında kullanılmış olmalıdır. Kat. no. 13, 14 ve 15'te verilen balüster ile birlikte tek parça olarak işlenmiş sekizgen paye parçaları bu düşünceyi destekler niteliktedir. Templonda sekizgen paye kullanımının görüldüğü kilise örnekleri; İstanbul Pantokrator Manastırı¹¹⁹, İznik'teki Koimesis Kilisesi¹²⁰, Demre Aziz Nikolaos Kilisesi (11.-12. yüzyıl)¹²¹, Selçukler'deki Sebastie Kilisesi¹²² ve Yunanistan'daki Koimesis Kilisesidir (9. Yüzyıl)¹²³.

Aşağı Şehir Kilisesi'nde tespit edilen ve templona ait olduğu düşünülen sekizgen payelerin tümü kırık olarak günümüze ulaştığından gerçek yükseklikleri hakkında fikir edinilememektedir.

¹¹⁷Y. Ötügen, E. Parman ve S. Doğan (2007). Mimarlık Bezemesinde Taş Eser. Ödekan (Ed.). *Kalanlar. 12. ve 13. yüzyıllarda Türkiye'de Bizans*, İstanbul, s.30.

¹¹⁸Alpaslan, 1996, **a.g.k.**, 194.

¹¹⁹A. W. Epstein (1981). The Middle Byzantine Sactuary Barrier: Templon or Iconastasis ?. *Journal of the British Archaeological Association*, 134 (1), Fig. 1.

¹²⁰Epstein, 1981, **a.g.k.**, Fig. 2.

¹²¹Alpaslan, 1996, **a.g.k.**, Kat. No: 131, 133-137, Res. 74,75.

¹²²N. Fıratlı (1969). Découverte D'une Eglise Byzantine A Sébaste de Phryge. *Cahiers Archeologiques*, Cilt 19, Res. 14.

¹²³A. H. S. Megaw (1966). The Skripou Screen. *Annual of the British School at Athens*, Sayı 61, Lev.5, 6.

4.1.6. Templon \ Kiborium Sütunce Başlığı

Templon ve kiborium kiliselerin en önemli liturjik kuruluşlarıdır. Templon gelişiminde M.S. 6. yüzyıl yüksek tip templonlarda sütunlar üzerinde Korinth-Kompozit tip sütun başlıkları kullanılırken, Orta Bizans Dönemi'ne gelindiğinde yüksek tip templon kuruluşlarında ince sütunlar ve kare ya da sekizgen kesitli payeler üzerine küçük boyutlu kesik piramit\sepet tipi biçimli başlıklar, arşitrava geçişi sağlamaktadır¹²⁴.

Kiborium kilisenin bema bölümünde yer alan altarnın üzerini örten ve altarnın önemini vurgulayan, 4 sütuna dayanan üzeri konik bir çatı veya kubbe ile örtülü baldaken tarzında mimari bir kuruluştur¹²⁵. Kiboriumdaki sütunceler ya da kare, çokgen payeler şeklindeki taşıyıcı elemanlar üzerine de yüksek tip templon kuruluşlarında olduğu gibi sütun başlıkları gelmektedir. Bazı örneklerde başlıklar taşıyıcısıyla veya destekleri ile beraber monolit olarak işlenmişlerdir.

Kilisenin farklı noktalarından ele geçen sütun başlık ve başlık parçaları, ölçü, bezeme ve malzeme ilişkisi göz önüne alındığında templon ya da kiborium'a ait oldukları düşünülmektedir. Başlık ve başlık parçalarının kullanım yerleri hakkında kesin bir yargıya varmak mümkün değildir. 12 adet başlık ve başlık parçası (kat. no. 43-54) bulunmaktadır. Başlıklardan yalnızca iki tanesi kireç taşından (kat. no. 48 ve 54), diğerleri ise mermer malzemedен üretilmiştir. Başlıkların Orta Bizans Dönemi'ne ait oldukları düşünülmektedir. Sütun başlıkları, sepet tipi, impost ve çerçeveli impost tipindedir.

Kat. no. 43 ve 44'teki başlıklar sepet tipidir. Her iki parçada malzeme, teknik ve süsleme özellikleri bakımından benzerdir. Başlıkların alt kısmında dışa taşkın bir örgü motifi, üst kısmında ise kendi içine kapalı dip yapraklardan gelişerek yaprağı çevreleyen bitkisel bir bezeme yer alır.

Kat. no. 45 ve 46'daki başlıklar impost tiptedir. Her iki başlıkta malzeme, teknik ve süsleme özellikleri bakımından benzerdir. Başlıkların yalnızca bir yüzü bezelidir. Bezeli yüzde, etrafında içe kıvrık dallar bulunan lotus çiçeği motifi görülür. Parçaların

¹²⁴Alpaslan, 1996, a.g.k., 207.

¹²⁵M. Sözen ve U. Tanyeli (1986). *Sanat Kavram ve Terimleri Sözlüğü*. İstanbul: Remzi Kitapevi, s. 69; E. Parman (2002a). *Ortaçağ Bizans Döneminde Frigya (Phrygia) ve bölge müzelerindeki Bizans taş eserleri*. Eskişehir: Anadolu Üniversitesi, Edebiyat Fakültesi Yayınları, s. 148.

benzer örneklerine; Kurudere'de¹²⁶ ve Bodrum Arkeoloji Müzesi'nde¹²⁷ rastlanılmıştır. Kat. no. 47'deki sütun başlığı parçasının üzerindeki bezemeden yola çıkarak kat. no. 45 ve 46'daki gibi impost tip bir başlığın parçası olduğu düşünülmektedir. Kat. no. 48 ve 49'daki başlık ve başlık parçası da impost tiptedir ve malzeme, teknik ve süsleme özellikleri bakımından birbirleriyle benzer özellikler göstermektedir. Burada başlığın yüzlerinde, en altta içe kıvrık dip yapraklarla çevrelenmiş beş sivri yapraklı bitkisel motiflerin aralarında stilize yapraklar işlenmiştir. Kat. no. 48 ve 49'daki parçaların benzer örneklerine Kiev'de, Sainte Sophie'de¹²⁸ ve Tuzla'da¹²⁹ rastlanılmıştır.

Kat. no. 50 ve 51'deki bezemesiz impost tip başlıktır. Başlığın en üst kısmında düz bir abakus, en altta da dış bükey bir bilezik yer alır. Kat. no. 51'deki T0681 envanter numaralı başlığın üzerinde de siyah boya ile yazılmış yazıt bulunmaktadır. Üç satırdan oluşan Yunanca yazıt (...)]μ μα... ε [τ.4]φλ...

... Α]βέρκιο(ς) (καὶ) Ἰω(άννης) ... NY υλης

11. yüzyıla tarihlenmektedir. Yazıtın tam anlamıyla bir transkripsiyonu yapılamamıştır. Okuna bildiği kadarıyla Maximus adındaki bir hayırsever için bir methiyedir¹³⁰. Kat. no. 52'deki başlık parçasının da Kat. no. 50 ve 51'deki gibi bezemesiz impost tip bir başlık olduğu düşünülmektedir.

Kat. no. 53'teki başlık çerçeveli impost tiptedir. Başlığın ön yüzünden çerçeve içine alınmış haç motifi vardır. Diğer yüzlerindeki bezemelerin üzerleri ise sonradan kazınmıştır. Kazınan yüzündeki bezemenin Beycesultan'da¹³¹ rastlanılan sütun başlığı üzerindeki gibi bitkisel bir bezeme olduğu düşünülmektedir. Bu tipteki sütun başlığının benzer bir örneğine de Yalvaç Müzesi'nde¹³² yer almaktadır.

¹²⁶G. K. Öztaşkın (2015). Stratonikeia Kenti Bizans Dönemi Liturjik Taş Eserleri. *Stratonikeia ve Çevresi Araştırmaları*, (Ed.) Bilal Söğüt, İstanbul: Ege Yayınları, s. 173.

¹²⁷H. Ö. Özcan (2012). Muğla, Bodrum ve Milas Arkeoloji Müzeleri'ndeki Orta Bizans Dönemine Ait Bir Grup Liturjik işlevli Taş Eser. *OLBA*, (20), Fig. 10, s.452.

¹²⁸A. Grabar (1976). *Sculptures Byzantines Du Moyen Age II*. XIe-XVe siècle, Picard, Lev. 55.

¹²⁹A. Ç. Türker (2018). *Byzantine Architectural Sculpture in Çanakkale*. Ankara: Bilgin Kültür Sanat Yayınları, Fig. 993.

¹³⁰E. A. Ivison, (2003). VIII. Polychromy In The Lower City Churc: An Overview. *BAR International Series*, 1170, Oxford, s.128; Lightfoot, 2017, **a.g.k.**, 137.

¹³¹G. R. H. Wright (1997). Beycesultan 1954, Some Byzantine Remains. *Anatolian Studies*, Vol. 47, Çiz. 5, s. 188.

¹³²T. Yeşiltaş (2012). *Yalvaç Müzesi'ndeki Bizans Dönemi Taş Eserleri*. Yüksek Lisans Tezi. Çanakkale: Çanakkale Onsekiz Mart Üniversitesi, Sosyal Bilimler Enstitüsü, Kat. No. 44, Res. 44.

Kat. no. 54'te verilen başlık ise akantus yapraklı impost tip bir sütun başlığıdır. Üç yüzü akantus yapraklarıyla bezeli bu başlığın diğer bir yüzünde madalyon içerisine alınmış Malta haçı görülmektedir. Parçanın benzer örneklerine; Yalova'da, İstanbul Kalenderhane Camii'nde¹³³, İzmir Arkeoloji Müzesi'nde¹³⁴ ve Kocaeli Arkeoloji Müzesi'nde¹³⁵ rastlanılmıştır.

4.1.7. Templon Arşitravı

Templon arşitravları, yüksek tip templon kuruluşlarında sütun ya da payeleri birbirine bağlayan mimari bir öğedir. Genellikle ön ve alt yüzleri bezemelidir. Alt yüzlerinin bezemesiz olduğu örneklerde tüm yüz düzgün işlenmiştir¹³⁶. Templon arşitravlarının ön yüzü hafifçe eğimlidir. Alt yüzler de ise sütun başlıklarının oturacağı alanlar kare panolar şeklinde sade bırakılmıştır¹³⁷.

Kilisenin farklı noktalarından ele geçen arşitrav parçaları, ölçü, bezeme, biçim ve malzeme ilişkisi göz önüne alındığında templona ait oldukları düşünülmektedir. Kilisede dağınık olarak toplam 13 templon arşitravı parçası tespit edilmiştir. Tespit edilen parçalardan 5'i kireç taşı (kat. no. 59, 61, 62, 64), 7'si mermerden yapılmıştır. (kat. no. 55-58, 60, 63). Mermerlerin Dokimeion'dan ithal edildiği düşünülmektedir. Parçalarda bitkisel, geometrik ve hem bitkisel hem geometrik bezemenin birlikte kullanıldığı kompozisyonlar görülmektedir. Arşitrav parçaları tip, motif ve üslup açısından değerlendirildiğinde, kat. no. 55'teki parçanın Erken Bizans Dönemi'ne, kat. no. 55-64 numaralı parçaların ise Orta Bizans Dönemi'ne aittir.

Kat. no. 55'de verilen T0219A, T0219B, T2878 envanter numaralı parçalar arşitrav ya da lentoya aittir. Parçalar bezeme ve üslup özellikleri bakımından değerlendirildiğinde 5.-6. yüzyıla tarihlendiği düşünülmektedir. Ön ve arka yüzünde yazıt, alt yüzünde ise monogram bulunmaktadır. Bir yüzündeki yazıtta; Θε]όδορος ἀρχιαναγν(ώστης) ὑπουργησεν εἰς τὸν[ναὸν ...Theodoros, archianagnotes (baş vaiz)

¹³³Peschlow, 1991, **a.g.k.**, Res. 27, 32.

¹³⁴A. Andıç (2012). *İzmir Arkeoloji Müzesi'ndeki Bizans Dönemi Taş Eserleri*. Yüksek Lisans Tezi. Çanakkale: Çanakkale Onsekiz Mart Üniversitesi, Sosyal Bilimler Enstitüsü, Res. 109.

¹³⁵Y. Özdin (2014). *Kocaeli Merkezde Bulunan Bizans Dönemi Taş Eserleri*. Yüksek Lisans Tezi, Konya: Selçuk Üniversitesi, Sosyal Bilimler Enstitüsü, Kat. No. 76, s. 116.

¹³⁶Alpaslan, 1996, **a.g.k.**, 224.

¹³⁷Arslan, 2014b, **a.g.k.**, 77.

ifadesi yer alır. Diğer yüzdeki yazıtta ise; ...]EKATHIΠOOKTWC[... .. δεκάτη πρὸ Ὀκτω(βρίου) σ[... (ekim ayının dokuzu) yazılıdır¹³⁸.

Kat. no. 56-59'da verilen arşitrav bloğu parçaları bezeme ve üslup açısından benzer özellikler taşımaktadır. Uzun yüzlerinde aynı bezeme öğelerinin görüldüğü bu parçaların Orta Bizans Dönemi'ne ait oldukları düşünülmektedir. Burada birbirini takip eden ve bağlantı noktaları matkap ile oyularak plastik etkisini arttıran geometrik bir kompozisyon görülür. Alt düzlemlerinde ise kat. no. 56 ve 58'den anlaşıldığı kadarıyla madalyon içinde bitkisel bir motif ve bu madalyona düğümler ile bağlanmış dış büyük silmeler görülmektedir. Söz konusu parçalardan yalnızca kat. no. 58'de verilen parçanın diğer uzun yüzü bulunmaktadır. Parçanın bu yüzünde ise diğer yüzden farklı olarak, kıvrık bir dal ve bu dalın aralarında stilize yaprak ve çiçek motifi görülmektedir. Söz konusu parçanın benzer örnekleri; İzmir Arkeoloji Müzesi'nde¹³⁹ Beyşehir, Hızır Ali Paşa Cami¹⁴⁰, Selçuk-Efes Müzesi'nde¹⁴¹, Efes Meryem Ana Kilisesi'nde¹⁴² ve Selçuklar'da¹⁴³ rastlanılmıştır.

Kat. no. 60'ta yer alan parçanın bir uzun yüzü ve alt düzlemi bezelidir. Uzun yüzündeki dikdörtgen çerçeve içine alınmış antrolog motifinin üzerindeki bordürde yazıt yer almaktadır. Bu yazıtta: “XVIIPOΦ[...” “Ey Tanrı'nın peygamberi...” ifadesi yer alır. Yazıt Cyril Mango tarafından 1962 yılında Amorium'da bulunan arşitrav bloğu parçası ile birleşmektedir¹⁴⁴. Her iki parçadaki yazıt birleştirilerek okunduğunda; X(ριστο)ῦ προφ[ῆτα ἐπίσκο]πον φύλατε [τῷ] πίστει σοι κ(αί) [π]όθῳ ἀνακ<αι>νοῦντι τὸ<v> τίμιο<v> ναό<v> σου εἰς λύτρον, εἰς ἄφεσιν ἁμα[ρτημάτων]. Çevirisi: “(Ey) Tanrı'nın peygamberi... İnanç ve muhabbet ile günahların kefareti ve affının temini için ulu

¹³⁸C. S. Lightfoot ve E. A. Ivison (1996). Amorium Excavations 1995: The Eight Preliminary Report, *Anatolian Studies*, Vol. 46, Lev. 14; Lightfoot ve Lightfoot, 2007, **a.g.k.**, 45; E. A. Ivison (2010). *Kirche und Religiöses Leben Im byzantinischen Amorium*. Byzanz- das Römerreich im Mittelalter, Römisch – Germanisches Zentralmuseum, Teil 2, Lev. 15; Lightfoot, 2017, **a.g.k.**, Kat. No. 135.

¹³⁹Andıç, 2012, **a.g.k.**, 105, Res. 92.

¹⁴⁰Arslan, 2014b, **a.g.k.**, Lev. 72, Res. 235.

¹⁴¹M. Büyükkolancı ve G. Öztaşkın (2010). Selçuk-Efes Müzesi'nde Sergilenen St. Jean Kilisesi'ne Ait Korkuluk Levhaları ve Templon Arşitravları. *Pamukkale Üniversitesi Sosyal Bilimler Enstitüsü Dergisi*, Sayı 7, Res. 11, s.47.

¹⁴²M. Ü. Ermiş (2003). *İzmir ve Manisa Çevresindeki Orta Bizans Dönemi Templon Arşitravları*. Yüksek Lisans Tezi, İstanbul: İstanbul Teknik Üniversitesi, Sosyal Bilimler Enstitüsü. s.60.

¹⁴³J. P. Sodini (2008). La Sculpture Byzantine (Vne-XIe Siècles): Acquis, Problèmes Et Perspectives. *La sculpture byzantine*. Atina, BCH Suppl. 49, Fig. 9, s.32.

¹⁴⁴Lightfoot, 2017, **a.g.k.**, 2.

kilisesini eski haline geri getireni [piskoposu] koru.” İfadesine rastlanılmıştır¹⁴⁵. Buradaki yazıtta ismi belirtilmeyen bir piskopos tarafından, muhtemelen 838 yılındaki Arap işgalinden sonra kilisenin onarıldığını göstermektedir. Parçanın benzer örneklerine İzmir Arkeoloji Müzesi’nde¹⁴⁶, Efes Meryem Ana Kilisesi’nde¹⁴⁷, Beyşehir, Aşağı Esence Köyü, Belediye parkında¹⁴⁸, Selçuk, Efes Müzesi’nde¹⁴⁹ ve Kütahya Müzesi’nde¹⁵⁰ rastlanılmıştır. Parçanın üzerindeki yazıttan, bezeme-üslup özelliklerinden ve benzer örneklerinden yola çıkarak 9. yüzyılın sonu 11. yüzyılın başına tarihlendirilmiştir.

Kat. no. 61 ve 62’de verilen parçalarda bezeme tip ve kompozisyon açısından benzer niteliktedirler. Söz konusu parçalar 11. yüzyıla tarihlendirilmişlerdir. T0128 ve T0108 envanter numaralı parçalar aynı bloğa ait oldukları için kat. no. 61’de birlikte verilmişlerdir. Parçaların templon arşitrav bloğuna ait olduğu düşünülmektedir. Parçaların yalnızca ön yüzleri bezelidir, bir dizi halinde, en altta içe kıvrık dip yapraklarla çevrelenmiş beş sivri yapraklı bitkisel motiflerin aralarında stilize yapraklar yer aldığı bitkisel bir bezeme görülür. Söz konusu yüz üzerindeki izlerden motiflerin boya ile renklendirildiği anlaşılmaktadır¹⁵¹. Kat. no. 61, 62’de yer alan parçanın benzer örneğine İzmir Agora’da¹⁵², Koyunoğlu Kent Müzesi’nde¹⁵³ ve Başbağ Şapel’de¹⁵⁴ rastlanılmıştır.

Kat. no. 63’teki parçanın arşitrav bloğu olduğu düşünülmektedir. 9.-10. Yüzyıllar arasına tarihlendiği düşünülen arşitrav parçasının sadece ön yüzü bezelidir. Buradaki bezemede çiçek motifinden oluşmuş kabaralar ve onu çevreleyen stilize edilmiş kıvrık

¹⁴⁵Lightfoot ve Kuniholm, 1994, **a.g.k.**, Lev. 23; Ivıson, 2008, **a.g.k.**, Fig. 10; E. A. Ivıson (2010). Kirche Und Religiöses Leben Im Byzantinischen Amorium, *Byzanz- Das Römerreich im Mittelater*, II. Mainz: Schnell & Steiner, Lev. 19; Lightfoot, 2017, **a.g.k.**, Kat. No. 155, 156.

¹⁴⁶Andıç, 2012, **a.g.k.**, Res. 92.

¹⁴⁷Ermış, 2003, **a.g.k.**, 60.

¹⁴⁸Arslan, 2014b, **a.g.k.**, Res. 240.

¹⁴⁹Büyükkolancı ve Öztaşkın, 2010, **a.g.k.**, 47, Res. 11.

¹⁵⁰T. Drew-Bear (2007). *Bizans Döneminde Kütahya*. Ben Anadolu’da Doğdum. İstanbul: Tugay, Anadolu Kültür Sanat ve Arkeoloji Müzesi, s.375.

¹⁵¹R. M. Harrison ve N. Christie (1993), Excavation at Amorium. 1992 Interim Report. *Anatolian Studies*. Vol 43. Lev. 28; Ivıson, 2003, **a.g.k.**, 121, 122; Ivıson, 2008, **a.g.k.**, Fig. 22.

¹⁵²M. Ü. Ermış (2004). *İzmir Manisa ve Çevresindeki Orta Bizans Dönemi Templon Arşitravları*. Sanat Tarihinde Genç Seminerleri 2003 Bildirileri, İstanbul: Arkeoloji ve Sanat Yayınları, Res. 8, s.92.

¹⁵³O. Kunduracı ve İ. K. Mimirolu (2011). *Byzantine Stone Artefacts in the Private Koyunoglu City Museum of the Konya Metropolitan Municipality*. Konya: Selçuk Üniversitesi, Proceedings of the XIII Symposium on Mediterranean Archaeology, 23-24 April 2009, BAR International Series 2200, Fig. 5, s. 169.

¹⁵⁴Ö. Dalgıç (2012). Early Christian and Byzantine Churches. *Aphrodisias V. The Aphrodisias Regional Survey*. Mainz: Philipp Von Zabern, Fig. 26, s. 386.

dallar yer alır. Parçasının benzer örneklerine Afyon Müzesi'nde¹⁵⁵, Beycesultan'da¹⁵⁶, Konya'da anonim bir türbede, taç kapı lentosunda¹⁵⁷ Ferruh Şah Mescidi'nde¹⁵⁸ ve Xanthos'ta¹⁵⁹ rastlanılmıştır.

Kat. no. 64'te verilen parçaların templon arşitravı ya da lento bloğu parçası olduğu düşünülmektedir. Her iki parçada üslup, bezeme, malzeme ve ölçü gibi özellikler göz önüne alındığında aynı bloğa ait oldukları düşünülmüş ve aynı katalog numarası verilmiştir. Parçanın yalnızca ön yüzü bezelidir ve bu yüzde zincir motifi görülmektedir.

Kat. no. 65'te verilen parçanın arşitrav \ lento bloğu parçası olduğu düşünülmektedir. Parçanın yalnızca ön yüzü bezelidir bu yüzde iki yandan lotus motifleri ile çevrelenen haç motifi görülmektedir. Söz konusu parçanın bezeme-üslup özellikleri ve benzer örneklerden yola çıkarak Orta Bizans Dönemi'ne ait olmalıdır. Parçanın benzer örneğine, Latmos, İkiz Ada'da bulunan kilisenin narteksinin batı kapısının lentosunda rastlanılmıştır¹⁶⁰.

4.1.8. Templon Levha Tacı

Kat. no. 66'da verilen templon levha tacı parçasının her iki uzun yüzü ve alt düzlemi bezelidir. Alt yüzdeki yarıda kesilmiş olan süsleme kompozisyonu Aşağı Şehir Kilisesi'nde tespit edilen templon arşitrav bloğu parçaları ile bezeme ve üslup özellikleri bakımından da benzerlik göstermektedir. Ayrıca parça batıdaki templon stylobatının iki yanındaki payelerin yüzlerindeki trapez kesitli oyuntunun ölçüleri ile de uyum içindedir. Tüm bu veriler göz önüne alındığında söz konusu parçanın ilk arşitrav bloğu olarak tasarlandığına sonrasında ise levha tacına dönüştürüldüğüne işaret etmektedir.

¹⁵⁵C. Barsanti (1986). Scultura Anatolica di Epoca Mediobizantina. *Milano Studi E Ricerche D'arta Bizantina*, Roma. Lev. 6, Res. 1; Arslan, 2014b, **a.g.k.**, Lev. 46. Res. 131.

¹⁵⁶Wright, 1997, **a.g.k.**, 189.

¹⁵⁷N. Ş. Doğan, T. Yazar (2007). Ortaçağ Anadolu Türk Mimarisinde Devşirme Malzeme Kullanımı. *Hacettepe Üniversitesi Edebiyat Fakültesi Dergisi*, 24 (1), s.219.

¹⁵⁸Ş. Yıldırım (2006). *Philomelion'daki (Akşehir) Bizans Dönemi Taş Eserleri*. Yüksek Lisans Tezi (Yayınlanmamış) Ankara: Hacettepe Üniversitesi, Sosyal Bilimler Enstitüsü, s. 74.

¹⁵⁹Sodini, 1980, **a.g.k.**, 123-125.

¹⁶⁰J. P. Sodini (2008). La Sculpture Byzantine (V^{me}-X^{me} Siècles): Acquis, Problèmes Et Perspectives. *La sculpture byzantine*. Atina, BCH Suppl. 49, Fig 1, s.27.

4.1.9. Levha

Levhalar kiliselerde, ambon, altar, kathedra, solea ve templon gibi liturjik işlevli kuruluşlarda kutsal olan alanı sınırlandırmak ve vurgulamak amacıyla kullanıldığı gibi, nef ayrımlarında ve galeri katı korkuluğu olarak da kullanılmışlardır.

Bizans Dönemi'ne ait templon levhaları genellikle mermer ya da taş malzemedен üretilir, söz konusu bu levhalar dikdörtgen formdadır ve yüzlerinde çeşitli bezemeler görülmektedir¹⁶¹. Levhalar, ajur, oyma ve kabartma gibi teknikler kullanılarak bezenmiştir¹⁶². Erken Dönem templon levhaları üzerinde genellikle geometrik ve bitkisel motifler, haç motifli, bitkisel, çeşitli hayvan figürleri ve balık pulu gibi bezeme öğelerine sıklıkla rastlanılmaktadır¹⁶³. Orta Bizans Dönemi'ndeki templon levhalarında ise benzer şekilde haç motifi, hayvan figürleri ve bitkisel motiflerin kullanılmasına karşın bu dönemdeki bitki ve hayvan figürleri genellikle stilize edilmiş bir şekilde karşımıza çıkar¹⁶⁴. Levhalar üzerindeki bezemeler ise mine, fildişi, gümüş ya da bronz gibi farklı malzemelerle zenginleştirilmiş bir şekilde görülmektedir¹⁶⁵.

Aşağı Şehir Kilisesi'nde yapılan kazı çalışmaları sonucunda dağınık olarak toplam 44 levha parçası tespit edilmiştir. Tespit edilen parçaların templonda ya da yan neflerde kullanılmış olabileceği düşünülmektedir. Parçalardan 8'i kireç taşından (kat. no. 90, 94, 95, 99, 100, 102, 103, 109) 36'sı mermerden (kat. no. 67-89, 91-93 ve 96-98, 101, 104, 105-108 ve 110) yapılmıştır. Mermerlerin Dokimeion'dan ithal edildiği düşünülmektedir.

Levha parçaları tip, motif ve üslup açısından değerlendirildiğinde, 21'i (kat. no. 67-85, 87, 88) Erken Bizans Dönemi'ne, 19'u ise (kat. no. 90-105, 107, 109) Orta Bizans Dönemi'ne tarihlenmektedir. Erken Bizans Dönemi'ne tarihlendirilen parçaların tümü mermer malzemedен üretilmiştir. Orta Bizans Dönemi'ne tarihlendirilen parçalardan 7'si (kat. no. 90, 94, 99, 100, 102, 103, 109) kireçtaşından, diğerleri ise mermerden üretilmiştir.

¹⁶¹L. Bouras (1991). *Templon*. ODB, III. Oxford University Press, New York, s. 2023.

¹⁶²Aydın, 2000, **a.g.k.**, 73.

¹⁶³C. D. Sheppard, (1969). *Byzantine Carved Marble Slabs*. *The Art Bulletin*, Vol. 51, No. 1, s. 65.

¹⁶⁴Ötüken, Parman, Doğan, 2007, **a.g.k.**, 30.

¹⁶⁵Ötüken, 1997, **a.g.k.**, 838.

Katalogdaki levhaların kalınlıkları incelendiğinde Erken Bizans Dönemi'ne tarihlenen levhaların Orta Bizans Dönemi'ne tarihlenen levhalara göre daha ince olduğu ortaya çıkarılmıştır. Bazı istisnalar dışında Erken Bizans Dönemi levhalarının kalınlığı 4-10.7 cm. arasında, Orta Bizans Dönemi levhalarının kalınlığı ise 6.5-26 cm. arasında değişmektedir.

Katalogda verilen her iki yüzü de bezemeli levha parçalarının büyük bir çoğunluğunu Erken Bizans Dönemi'ne tarihlenen levhalar oluşturmaktadır. (kat. no. 67, 69-88) Orta Bizans Dönemi'ne tarihlenen parçaların ise yalnızca 4 tanesinin (kat. no. 90-93) her iki yüzü bezelidir.

Parçalar bezeme özelliklerine göre, bitkisel, geometrik, hem bitkisel hem geometrik, haç motifli ve hayvan figürlüler olarak sınıflandırılabilir. Bitkisel ve haç motifli levhaların çoğu geometrik kompozisyonlarla birlikte bir bezeme oluşturmaktadır. Ayrıca parçalar kabartma, oyma ve ajur tekniği kullanılarak bezenmiştir.

Katalogda verilen levha parçalarının büyük bir çoğunluğunu haç motifli levhalar oluşturmaktadır. Toplamda 16 adet haç motifli levha parçası (kat. no. 67-72, 74-77, 78, 87-90, 108) bulunmaktadır. Buradaki haç motifli levha parçaları da haç tiplerine göre Latin haç motifliler ve Tören haç motifliler olarak ikiye ayrılır. Latin haçlı 10 adet levha parçası (kat. no. 67-72, 74-76, 108) vardır. Parçaların tümü Erken Bizans Dönemi'ne tarihlenmektedir. Parçalardan 6 adedi ise Tören haç (kat. no. 77, 78, 87-90) kullanılmıştır. Bu parçalardan 5'i (kat. no. 77, 78, 87-89) Erken Bizans Dönemi'ne 1'i (kat. no. 90) ise Orta Bizans Dönemi'ne tarihlenmektedir.

Katalogda yer alan parçaların 14 adedi geometrik bezemelidir. Bu parçalardan 8'i (kat. no. 73, 79-85) Erken Bizans Dönemi'ne 4'ü ise Orta Bizans Dönemi'ne (kat. no. 98, 100, 105, 109) tarihlendirilmiştir. Kat. no. 86 ve 110'da verilen parçaların ise hangi döneme ait olduğu anlaşılamamaktadır. Kat. no. 79-85'te verilen parçalar bir levhanın kenar kısmına aittir. Buradaki parçaların ön yüzlerinde iç bükey ve dış bükey silmeler bulunmaktadır. Parçaların kat. no. 68, 69 ve 71'deki gibi bir kompozisyona ait olduğu düşünülmektedir. Kat. no. 98, 100, 109'da verilen parçaların ön yüzlerinde ince dış bükey silmelerin belli aralıklarla düğümlenmesiyle oluşturulmuş geometrik kompozisyon bulunmaktadır. Kat. no. 105'te verilen parçada ise diğerlerinden farklı olarak bezenmiştir. Bu parçanın ön yüzünde ikisi altta ikisi üstte yerleştirilen kare çerçeveler ve bu çerçeveleri

kesen eşkenar dörtgen bir çerçevenin olduğu bir kompozisyon şemasının olduğu düşünülmektedir.

Katalogdaki hem bitkisel hem de geometrik bezemeli levha parçalarının (kat. no. 91, 92, 94-96, 99, 101-104) tümü Orta Bizans Dönemi'ne aittir. Kat. no. 97, 106 ve 107'deki parçalarda yalnızca bitkisel bezeme görülmektedir. Parçaların sadece küçük bir kısmının günümüze ulaşması sebebiyle bitkisel bezemenin, geometrik bezeme ile birlikte bütüncül bir kompozisyon oluşturup oluşturmadığı anlaşılamamaktadır. Söz konusu parçalardan kat. no. 97 ve 107'deki parçalar Orta Bizans Dönemi'ne tarihlendirilmektedir. Kat. no. 106'daki parçanın ise dönemi bilinmemektedir.

Kat. no. 67-72 ve 74, 75'te verilen levha parçaları malzeme ve üslup özellikleri açısından benzerdir. Söz konusu parçaların bir yüzünde, merkezde Latin haçı yer alır. Haç motifini eşkenar dörtgen bir çerçeve çevreler ve bu çerçevenin hemen bitiminde kompozisyonu tümüyle içine alan dikdörtgen ya da kare olduğu düşünülen bir çerçeve daha bulunmaktadır. Eşkenar dörtgen çerçeve ile dıştaki çerçeve arasında kalan boşluklarda ise yüzden kabartılarak işlenen dik açılı üçgenler bulunur. Kat. no. 73'te verilen ve üzerinde üçgen şeklinde kabartması olan levha parçasının da muhtemelen böyle bir kompozisyona ait olduğu düşünülmektedir. Kat. no. 69, 74, 75, 76'da verilen parçaların ise iki yüzü bezemelidir. Bu parçaların bir yüzlerindeki kompozisyon yukarıda belirtildiği gibiyken diğer yüzlerinde ise yüzeyden taşkın olarak işenmiş madalyon içerisinde Latin haçı görülmektedir. Kat. no. 67 ve 70'te parçaların diğer yüzlerinde yalnızca haç kısımları görülmektedir. Bu parçalardaki haç motiflerinin bir madalyon içerisinde olduğu düşünülmektedir. Kat. no. 72'de ise parçanın bir yüzünde yalnızca madalyonunun 4/1'i görülmektedir. Söz konusu parçanın bu yüzünün de kat. no. 69, 75 ve 76'daki gibi olabileceği düşünülmektedir. Kat. no. 77 ve 78'de verilen parçalarında iki yüzü bezemelidir. Parçaların her iki yüzünde de kat. no. 67-76'dan farklı olarak madalyon içerisine alınmış Tören haçı vardır. Kat. no. 108'de verilen levha parçasında ise diğerlerinden farklı olarak ön yüzüne yalnızca Latin haçı işlenmiştir. Kat. no. 67-72'deki levha parçalarının benzer örneklerine Yunanistan'ın Paros Adası'ndaki Erken Bizans Kilisesi olan Panagia Ekatontapiliani'de yer alan levhalarda¹⁶⁶, Demre, Nikolaos

¹⁶⁶A. Mitsani (2006). The early christian templon-screen in the Katapoliani, Paros. *Deltion of the Christian Archaeological Society*, AA, s.85.

Kilisesi'nde¹⁶⁷ İzmir Arkeoloji Müzesi'nde¹⁶⁸, Olympos Piskoposluk Kilisesi'nde¹⁶⁹ ve Bursa Arkeoloji Müzesi'nde¹⁷⁰ rastlanılmıştır.

Kat. no. 87 ve 88'de verilen levhalarda bezeme ve üslup özellikleri bakımından benzer niteliktedir. Her iki parçada da merkezde Tören haçı ve alt sol köşeden haçın merkezine doğru uzanan stilize bir yaprak motifi vardır. Haç motifini stilize edilmiş bitkisel motifli bordür çevrelemektedir. Kat. no. 87'de verilen parçanın her iki yüzü de bezelidir. Parçanın bir yüzünde yukarıda bahsi geçen kompozisyon şeması bulunurken diğer yüzünde de dış bükey silmelerin oluşturduğu geometrik bir kompozisyon şeması vardır. Parçaların benzer örneklerine Çanakkale Arkeoloji Müzesi'nde¹⁷¹ ve Kuşadası, Kadıkalesi'nde¹⁷² rastlanılmıştır.

Kat. no. 89'daki levha parçasının küçük bir kısmı günümüze gelmiştir. Parçada haç kolunun küçük bir kısmı görülür, haçın köşelerindeki incilerden buradaki haçında Tören haçı olduğu anlaşılmaktadır. Kat. no. 90'da verilen parçanın her iki yüzünde de aynı kompozisyon şeması görülmektedir. Parçada dikdörtgen bir çerçeve içine alındığı anlaşılan Tören haçı motifi bulunmaktadır. Haçın alt kolu stilize edilmiş bitkisel motifler ile çevrelenmiştir.

Kat. no. 91'de verilen levha parçasının iki yüzü de bezemelidir. Parçanın bir yüzünde birbirine köşelerden düğümler ile bağlı üç silmeli, eşit kollu haç motifleri vardır. Haç motiflerinin içi ve oluşturdukları dikdörtgen ve kare boşluklar stilize edilmiş bitkisel motifler ile süslüdür. Parçanın diğer yüzü ise stilize edilmiş kıvrık dalların oluşturduğu bir kenar bordürü ve onu yaklaşık 45 derecelik açı ile kesen üç silme vardır. Silmeler yaklaşık merkezden bir düğüm ile bağlanarak geometrik bir kompozisyon oluşturduğu düşünülmektedir. Kat. no. 92'de verilen levha parçasının günümüze küçük bir parçası gelmiştir. Buradaki parça üzerindeki bezemelerden yola çıkarak kat. no. 91'de verilen levha parçasıyla aynı bezeme ve üslup özelliklerine sahip olduğu anlaşılmaktadır. Söz

¹⁶⁷Alpaslan, 1996, **a.g.k.**, Çiz. 9, 10.

¹⁶⁸Andıç, 2012, **a.g.k.**, Res. 62.

¹⁶⁹S. Sertel (2019). Olympos Piskoposluk Kilisesi ve Vaftizhanesi Erkan Bizans Dönemi Levha Örnekleri. *ODÜ Sosyal Bilimler Araştırmaları Dergisi (ODÜSOBİAD)*, 9(1), Res. 5, s. 207.

¹⁷⁰F. AYTEKİN (2019). *Bursa Arkeoloji Müzesi Bizans Dönemi Mimari ve Litürjik İşlevli Yapısal Elemanları*. Yüksek Lisans Tezi. Eskişehir: Anadolu Üniversitesi, Sosyal Bilimler Enstitüsü, Res. 148.

¹⁷¹Türker, 2018, **a.g.k.**, 43, Fig. 227,

¹⁷²M. E. ARMAĞAN (2010). *Kuşadası, Kadıkalesi'ndeki Bizans Dönemi Taş Eserleri*. Yüksek Lisans Tezi. İzmir: Ege Üniversitesi, Sosyal Bilimler Enstitüsü, Kat. No: 203, s. 97.

konusu parçaların benzer örneğine Demre H. Nikolaos Kilisesi'nde¹⁷³ ve Antalya Arkeoloji Müzesi'nde¹⁷⁴ rastlanılmıştır.

Kat. no. 93'te verilen levha parçasının iki yüzü de bezemelidir. Parçanın bir yüzünde geometrik bir kompozisyon şemasının içerisinde akantus yaprağı motifi vardır. Parçanın diğer yüzü ise yüksek kabartma tekniği ile işlenmiş, pençeleri arasında tavşan tutan kartal figürü vardır. Levha parçasının yüzlerinin farklı dönemlerde bezendiği ve parçanın hayvan figürlü yüzünün 11. yüzyıla tarihlendiği düşünülmektedir¹⁷⁵. Günümüze kartalın sadece alt kısmı gelmiştir. Söz konusu parça katalogta verilen levha parçaları içerisinde hayvan figürü ile bezenmiş tek örnektir. Hıristiyan inancında kartal önemli bir hayvan olarak görülmektedir. Kartal M.S. 4. yüzyılda İncil yazarlarından Yuhanna'nın sembolü olmuştur. M.S. 4. yüzyılda yaşayan Pseudo Dionysios'da kartalları güneşin gücüne sahip tanrı olarak yorumlamıştır. Aynı zamanda Hıristiyan liturjisinde kanatları açık kartal figürü haç sembollerinden biri olarak kabul edilmektedir¹⁷⁶. Söz konusu levhanın bir yüzünde yer alan pençeleri arasında tavşan tutan kartal figürünün benzer örneklerine; Atina Bizans Müzesi'nde 11. yüzyıla tarihlendirilen levhada¹⁷⁷ ve İznik Arkeoloji Müzesi'nde yer alan levhada¹⁷⁸ rastlanılmıştır.

Kat. no. 94 ve 95'te verilen levha parçaları bezeme özellikleri bakımından benzer niteliktedir. Her iki parçanın da bir yüzü bezemelidir. Parçaların ön yüzlerinde kısmen görülebilen bezemelerden eşkenar dörtgenin köşelerden düğüm yaparak dıştaki dikdörtgen ya da kare olduğu düşünülen ince silmelerle oluşturulmuş çerçeveye bağlanmaktadır. İki çerçeve arasında kalan boşluklarda içi çiçek motifli madalyonlar işlenmiştir. Kat. no. 96 ve 97'deki parçalarında böyle bir kompozisyona ait olabileceği düşünülmektedir. Kat. no. 98'de verilen parçada üslup özellikleri bakımından kat no. 94

¹⁷³Alpaslan, 1996, **a.g.k.**, Çiz.14.

¹⁷⁴P. Serdar (2010). *Likya ve Pamfilya Bölgeleri'ndeki Bizans Dönemi Taş Eserlerinin Motif, Bezeme Tekniği ve Malzeme Değerlendirmesi*. Yüksek Lisans Tezi. Ankara: Hacettepe Üniversitesi, Sosyal Bilimler Enstitüsü, s. 267.

¹⁷⁵Lightfoot, 2007, **a.g.k.**, 167; Ivison, 1995, **a.g.k.**, Lev. 16, 128, 129.

¹⁷⁶A. Ö. Özdemiroğlu (2003). *Anadolu'nun Batı Akdeniz Bölgesindeki Bizans Dönemi'ne Ait Hayvan Tasvirli Mimari Plastik Eserler*. Yüksek Lisans Tezi. Ankara: Hacettepe Üniversitesi, Sosyal Bilimler Enstitüsü'nden aktaran: T. Yeşiltaş (2012). *Yalvaç Müzesi'ndeki Bizans Dönemi Taş Eserleri*. Yüksek Lisans Tezi. Çanakkale: Çanakkale Onsekiz Mart Üniversitesi, Sosyal Bilimler Enstitüsü, s. 180.

¹⁷⁷Grabar, 1976, **a.g.k.**, Lev. 35.

¹⁷⁸Y. S. Ötügen (1996). *Forchungen im Nordwestlichen Kleinasien Antike und Byzantinische Denkmaler in der Provinz*. Bursa, Vol. 41, Ernst Wasmuth Verlag, s. 96.

ve 95 ile benzerdir. Burada iki silme ile oluşturulmuş geometrik bir kompozisyon şeması görülmektedir.

Kat. no. 99'da verilen levha parçası levhanın köşe kısmına aittir. Parçanın üst kısmında yüzeyden taşkın olarak işlenmiş örgü motifli bordür bulunur. Bordürün alt kısmında ise ince dış bükey silmeli bir çerçevenin köşesinde çiçek motifli bir madalyon bulunmaktadır.

Kat. no. 100-104'teki parçalarda da benzer kompozisyon şeması görülmektedir. Parçaların yalnızca ön yüzleri bezemelidir. Bu yüzde merkezde bitkisel motifli bir madalyon bulunmaktadır. Madalyonu çevreleyen çerçeve ile dıştaki çerçeve arasında düğüm ile bağlanan çiçek motifli madalyonlar ve çapraz atılan silmeler bulunmaktadır. Söz konusu kompozisyon şeması kat. no. 101'de çok açık bir şekilde görülmektedir.

Kat. no. 107'de verilen levha parçasının ön ve yan yüzü bezemelidir. Parçanın ön yüzünde kat. no. 58'de verilen templan arşitravında olduğu gibi kıvrık dallar ve aralarında stilize yapraklardan oluşan bitkisel bir bezeme vardır. Parçanın yan yüzündeki bezeme kısmen görülmektedir. Buradaki bitkisel motiflerin üzerinde matkapla deliklerin oluşturulduğu görülmektedir. Parça E. Ivison tarafından 11. yüzyıla tarihlendirilmiştir¹⁷⁹.

Katalogda verilen parçalardan yalnızca ikisi delikli levha parçasıdır. (kat. no. 109 ve 110) Parçaların çok küçük bir kısmı günümüze gelmiştir. Kat. no. 109'daki parça üzerindeki bezeme kırmızı aşı boyası ile renklendirilmiştir. Benzer renklendirme tekniği kat. no. 61, 62 ve 64'te verilen templan arşitravlarında da kullanılmıştır. Söz konusu parçaların aynı dönemde yapılmış olabileceği düşünülmektedir¹⁸⁰. Kat. no. 110'da verilen parçada diğerinden farklı olarak dairesel bir kompozisyon şeması izlenmektedir.

Katalogda yer alan levha türündeki parçaların tümü kırık olarak günümüze ulaştığından gerçek yükseklik ve en ölçüleri bilinmemektedir.

4.2. Ambon ve Ona Ait Parçalar

Ambon din adamlarının vaaz vermek için kullandığı basamaklarla yükseltilmiş kürsüdür. Ambon Yunanca "Anabaino" olarak adlandırılmakta ve "yukarı çıkmak"

¹⁷⁹Ivison, 2003, **a.g.k.**, 214.

¹⁸⁰Ivison, 2003, **a.g.k.**, 130.

anlamına gelmektedir¹⁸¹. Hıristiyan liturjisinde önemli bir yeri olan ambonun kökeni, sinagoglarda dini ayinler sırasında kullanılan “migdal” a dayanır¹⁸². Erken Bizans Dönemi’nde büyük olasılıkla ahşaptan daha sonra ise taştan yapılmışlardır. Ambonların kilisenin zemininden yüksekte olmaları okuyucunun rahat bir şekilde duyulmasını ve görülmesini sağlamıştır¹⁸³.

İncil’de ambonun, papazların oraya rahat bir şekilde ulaşabilmeleri için bemanın yakınına yapılması gerektiği belirtilmiştir¹⁸⁴. Ancak ambonun bulunduğu yer bölgesel farklılıklara göre değişkenlik gösterir. Ambon kilisenin orta nefinde ana eksen üzerinde, bazen de ana eksenin kuzeyinde ya da güneyinde yer alır¹⁸⁵. Ambonlara Aşağı Şehir Kilisesi’nde olduğu gibi, sıklıkla orta nefte ana eksen üzerinde rastlanılmaktadır. Yunanistan’da Philippi B Bazilikası, İstanbul’da Hagia Sophia, Euphemia, Polyuktos, Beyazıt A Bazilikası, Efeste Ioannes Bazilikası bu örneklerden yalnızca birkaçıdır¹⁸⁶.

Ambonların hem dinsel hem de sosyal işlevleri vardır. Dinsel işlevleri, din görevlerinin burada kutsal kitaptan okumalar yaparak halka vaaz vermeleridir¹⁸⁷. Sosyal işlevleri ise imparatorlukta ve başkentte meydana gelen önemli olayların ve zaferlerin duyurulduğu bir kürsü olmasıdır. Bir diğer sosyal işlevi ise imparatora ambon üzerinde taç giydirilmesidir¹⁸⁸. Örneğin İstanbul Ayasofya’sının bugün mevcut olmayan ambonunda Justinianos sülalesinden I Heraklios 610’da, Isaria sülalesinden Straukis 811’de ve Leon’a 813’te piskoposlar tarafından Doğu Roma imparatorluk tacı giydirilmiştir¹⁸⁹.

Form ve kuruluş özelliklerine göre ambonları tipolojik olarak üç ana başlık altında değerlendirmek mümkündür. İlk tip tek merdivenli ambonlardır. M.S. 4. yüzyılın ikinci yarısından itibaren görülürler. Üç ya da dört basamağa sahip merdivenleri olan bu ambonların dışa taşkın kısımları, yarım daire, altıgen, ya da at nalı biçiminde olurlar.

¹⁸¹G. Koach (2007). Erken Hıristiyan Sanatı. (Çev. Ayşe Aydın) İstanbul: *Arkeoloji ve Sanat Yayınları*, s. 70.

¹⁸²D. Uysal (1990). *Türkiye Müzelerindeki Bizans Ambonları*. Yüksek Lisans Tezi, Ankara: Hacettepe Üniversitesi, Sosyal Bilimler Enstitüsü, s.22, 23.

¹⁸³A. K. Orlandos (1952). *Hē xylostegos palaiochristianike Basilike tes mesogeiakas lekanes*. II, Hē en Athēnais Archaiologikē Hetaireia, Athens. s.538.

¹⁸⁴E. Yazgaç (1968). Bizans Ambonlarının Mahiyeti ve Selanik Ambonu. *Arkitekt*, 332, s. 162.

¹⁸⁵Uysal, 1990, **a.g.k.**, 26.

¹⁸⁶Parman, 2002, **a.g.k.**, 132.

¹⁸⁷Parman, 2002, **a.g.k.**, 131, 132.

¹⁸⁸Uysal, 1990, **a.g.k.**, 25.

¹⁸⁹E. Yazgaç (1970). *İstanbul Ayasofyasının Muhteşem Ambonu Nasıldı? Ne Oldu?*. *Arkitekt*, 337, s.40.

Anadolu'da en fazla karşılaşılan ikinci tipteki ambonlar ise biri batıdan diğeri doğudan olmak üzere iki merdiven ile balkon kısmına çıkılırdı. Bu tip ambonların balkonlarının üstü piramit şeklinde ya da İstanbul Hagia Sophia'sında olduğu gibi kubbe ile örtülüdür¹⁹⁰. Üçüncü tipteki ambonlar ise yelpaze formlu ambonlardır. M.S. 5. yüzyıl sonu 6. yüzyıl başında karşımıza çıkar. Bu tip ambonların sadece iki örneği vardır. Bunlar Thebai Phithiotis A Bazilikası ambonu ve İstanbul Arkeoloji Müzesi'nde yer alan Selanik Hagios Gergios Kilisesi ambonlarıdır¹⁹¹.

Aşağı Şehir Kilisesi'nde ana eksen üzerinde, merkezi kubbenin altında yer alan ambon, kilisenin en büyük ve gösterişli mobilyası olmalıydı. Ambona 1.70 m'ye kadar yükselen merdivenlerle hem doğudan hem de batıdan giriş sağlanmaktaydı¹⁹². Kilisede yapılan kazı çalışmaları sonucunda ambon düzenlemesine ait olduğu düşünülen toplam 21 adet parça ele geçmiştir. Tespit edilen parçalar: 1 adet ambon levha tacı (kat. no. 111) ve 19 adet ise ambon levhasıdır (kat. no. 112-130).

4.2.1. Ambon Platformu

Günümüze yapıda in-situ olarak yalnızca ambonun platformu gelebilmiştir. Ambon platformunun naosa bakan uzunluğu 5.87 m. eni ise 1.70 m'dir. Ambon platformunun merkezinde, zemin seviyesinde, düzgün işlenmiş ve perdahlanmış birbirlerine bitişik iki adet mermer blok bulunmaktadır. Blok taşların toplam uzunluğu 1.99 m. genişliği ise 1.70 m.'dir. Söz konusu blok taşların doğusunda ve batısında, ambon merdiveninin olduğu alanlarda, alanı kuzeyden sınırlandıran iki blok taş bulunmaktadır. Doğudaki blok taşın kuzeye bakan yüzü profilli olarak işlenmiştir. Batıdaki blok taş ise bezemesizdir. Söz konusu blok taşların iç kısımları büyük boyutlu moloz taşlar ve kilisenin birinci evresine ait olduğu düşünülen malzeme ile doldurularak ambon merdivenleri için bir platform oluşturulmuştur (Bkz. Görsel 9).

¹⁹⁰Parman, 2002, **a.g.k.**, 133.

¹⁹¹Orlandos, 1952, **a.g.k.**, 449; R. Varland (1994). Der Ambo aus Thessaloniki, *Originalbeitrag erschienen in: Jahrbuch des Deutschen Archäologischen Instituts*. 109, s.371-373.

¹⁹²Iverson, 2008, **a.g.k.**, 490, 496, 497. 491; Iverson, 2010, **a.g.k.**, 315, 316.



Görsel 9: *Ambon Platformu (Amorium Kazı Arşivi)*

4.2.2. Ambon Levha Tacı

Kilisede yapılan kazı çalışmaları sonucunda bezeme, ölçü ve form özelliklerinden dolayı ambon levha tacı yada lento olduğu düşünülen parça (kat. no. 111) 9.-10. yüzyıla tarihlendirilmiştir¹⁹³. Ambon levha tacı parçası kırık üç parçadan oluşmaktadır. Parçalardan ikisi sonradan birbirleriyle birleştirilmiştir. Oyma tekniğiyle bezenmiş olan parçanın ön yüzünde alttan ve üstten dış bükey bir silme ile sınırlandırılmış zikzak motifi ve belli aralıklarla işlenmiş madalyon içine alınmış Malta haçı görülmektedir. Parçanın üst yüzünün merkezinde haç motifi ilemiştir. Alt yüzünde levhanın oturacağı alan hafif iç bükey ve kabaca işlenmiştir. Parçanın arka yüzü ise bezemesiz ve düzgün işlenmiştir. Parça trapez kesitlidir. Yüksekliği 24.7 cm., üst eni 18.2 cm., alt eni ise 14 cm. parçaların toplam uzunluğu ise 256.79 cm'dir.

4.2.3. Ambon Levhası

Kilisede yapılan çalışmalar da dağınık olarak 19 levha parçası (kat. no. 112-130) tespit edilmiştir. Parçaların tümü mermerden üretilmiştir. Mermer olan levhaların büyük

¹⁹³C. S. Lightfoot vd. (2005). Amorium Project: Excavation and Research in 2002. *Dumbarton Oaks Papers*, Vol. 59, s. 258.

bir kısmının Dokimeion'dan ithal edildiği düşünülmektedir. Levha parçaları tip, motif ve üslup açısından değerlendirildiğinde kat. no. 112-120'deki parçalar Erken Bizans Dönemi'ne, kat. no. 122-130'daki parçalar ise Orta Bizans Dönemi'ne tarihlenmektedir.

Katalogda Erken Bizans Dönemi'ne tarihlenen parçaların profil, kesit ve form özellikleri bakımından incelendiğinde kat. no. 112-117'dekilerin ambon merdiven yan levhası oldukları, kat. no. 118-120'dekilerin ambon podyum levhası olduğu anlaşılmaktadır.

Kat. no. 112-114'teki ambon merdiven yanı levhası parçaları malzeme, teknik ve form özellikleri bakımından benzer niteliktedir. Dik yamuk formundaki levhaların ön yüzlerinde yaklaşık kırk beş derecelik açı ile dönen profiller bulunur. Kat. no. 113'te yer alan parçanın üzerinde diğerlerinden farklı olarak nar motifi yer almaktadır. Levha tama yakın olarak günümüze gelmiştir ve dik yamuk dörtgen formundadır. Levhanın merkezine ise Latin haçı motifi işlenmiştir. Kat. no. 112-114'teki parçaların kalınlıkları 4.6-6 cm. arasında değişmektedir. Kat. no. 115'teki parçanın kalınlığı ise 15.6 cm'dir. Kat. no. 116'da verilen ambon yan kenar levha parçası da ambonun bulunduğu A2 alanında ele geçmiştir. Parça 11.2 cm. kalınlığındadır. Parçanın ön yüzü üzerindeki profillerden yola çıkarak kat. no. 115'teki gibi bir levhaya ait olabileceği düşünülmüştür. Kat. no. 117'de verilen ve A4 olarak adlandırılan kuzey nefte ele geçen ambon merdiven yanı levhasının da ambon merdivenin tam giriş kısmında yer alan parçası olduğu düşünülmektedir. Parça 15.4 cm'lik bir kalınlığa sahiptir. Parçanın malzeme teknik ve ölçüleri göz önüne alındığında kat. no. 115'teki levhanın bir parçası olabileceği akla gelmektedir. Söz konusu parçanın üst tarafı bir topuz ile sonlanmaktadır. Kat. no. 32'te verilen topuzun da bu levha parçasına ait olabileceği düşünülmektedir. Ayrıca Kat. no. 117'deki parçanın katedra yan korkuluğu da olabileceği ihtimal dahilindedir. Kat. no. 115'teki parçanın benzer bir örneğine, İzmir Arkeoloji Müzesi'nde¹⁹⁴, Bursa Arkeoloji Müzesi'nde¹⁹⁵, Yunanistan, Kalambamka'da¹⁹⁶ ve Gürcistan, Hobi Kilisesi'nde¹⁹⁷ rastlanılmıştır.

¹⁹⁴Andıç, 2012, **a.g.k.**, Res. 92, 102.

¹⁹⁵Aytekin, 2019, **a.g.k.**, 114.

¹⁹⁶C. Vanderheyde, (2005). Le Ciborium De L'église De La Dormition De La Vierge À Kalambaka, (Thessalie), Fig. 9.

¹⁹⁷C. Barsanti (1989). L'esportazione di marmi dal pontiche durante il Proconneso nelle IV-VI secolo, *Rivista Dell'Istituto Nazionale D'archeologia E Storia Dell'arte*, Roma. Fig. 147, s. 194.

Kat. no. 118’de verilen ambon kürsü levhası parçası tüme yakın olarak günümüze gelmiştir ve iç bükey bir forma sahiptir. Parçanın kalınlığı 15.5 cm’dir. Merkezinde Latin haçı vardır. Haçın yalnızca üç kolu görülmektedir. Haç motifinin alt kısmında yüzeyden taşkın olarak işlenmiş iki silme bulunmaktadır. Kat. no. 119 ve 120’deki parçalarında kat. no. 118’deki gibi bir levhaya ait olabileceği düşünülmektedir. Kat. no. 121’de verilen parça ise kat. no. 118’deki gibi iç bükey kesitlidir. Parçanın yüzünde dönemi hakkında fikir yürütebileceğimiz herhangi bir bezemesi bulunmamaktadır. Ön yüzün üst kısmında dış bükey silmeler vardır. Parça 12.3 cm’lik bir kalınlığa sahiptir. Ayrıca parçanın üst yüzünde taşçı işareti vardır.

Katalogda Orta Bizans Dönemi’ne tarihlenen parçalardan profil, kesit ve form özellikleri dikkate alındığında kat. no. 122-127’deki parçaların ambon merdiven yan levhası oldukları, kat. no. 128-130’daki parçaların ise ambon podyum levhası olduğu anlaşılmıştır.

Kat. no. 122’de verilen parça A21 olarak adlandırılan ek mekânda ele geçmiştir. Parça üçgen bir forma sahiptir. Ön yüzünde 45 derecelik açı ile devam eden iki silme görülmektedir. Parçanın üst yüzü de profillidir. Kat. no. 123 ve 124’teki parçalar ise malzeme, bezeme ve üslup özellikleri bakımından benzer özelliklere sahiptir ve kalınlıkları 19.8-20 cm. arasındadır. Parçalara ambonun bulunduğu A2 alanında rastlanılmıştır. Her iki levhanın da ön yüzü bezemelidir. Ön yüzdeki bezeme dıştan iki silmeli bir çerçeve ile sınırlandırılmıştır. Bu dış çerçevenin içinde, köşelerden dıştaki çerçeveye düğümlenmiş eşkenar dörtgen bulunmaktadır. Eşkenar dörtgen ile dıştaki boşluklar arasında madalyon içerisinde çiçek motifleri işlenmiştir. Kat. no. 123’te eşkenar dörtgenin içerisine, eşkenar dörtgene dört yönden bağlı, içi çarkıfelek motifli bir madalyon yer almaktadır. Kat. no. 124’te ise merkezdeki madalyonun içerisine uçları kıvrık haç motifi işlenmiştir. Madalyonların her iki yanında ise lotus motifleri görülmektedir. Kat. no. 123’te söz konusu kompozisyonun üst kısmında bir çerçeve içerisinde olduğu anlaşılan haç motifi ile içi çiçek motifli madalyon görülür. Kat. no. 124’te ise bu kısımda muhtemelen tavus kuşu figürüne ait olduğu düşünülen ayaklar bulunmaktadır. Kat. no. 125 ve 126’daki parçalarda benzer üslup özellikleri görülmektedir. Kat. no. 125’teki parçanın ön yüzünde kuzu figürünün baş kısmı görülmektedir. Kuzu figürü Erken Hıristiyan dönemden itibaren İsa’nın ikonografik sembolü olarak kullanılmıştır. Kuzu için “Tanrı’nın Kuzusu”, “Kutsal Kuzu”, “Agnus

dei” gibi tanımlar kullanılmaktadır. Kuzu figürü genellikle İsa’yı ve havarilerini tanımladığı için haleli, haç ve haçlı sancak taşıyan, çobanı ile, Alpha\Omega sembolleri ve İsa’nın baş harfleri ile birlikte tasvir edilmiştir¹⁹⁸. Kat. no. 126’daki parçanın da ön yüzünde tavus kuşu figürüne ait olduğu düşünülen kanat vardır. Söz konusu iki parçanın kat. no. 123 ve 124’teki gibi bir levhaya ait olabileceği anlaşılmaktadır. Kat. no. 127’deki parçanın üzerindeki bezemeden yola çıkarak parçanın kat. no. 124’ün bir parçası olabileceği düşünülmektedir. Ayrıca her iki parçanın da kalınlıkları 20 cm’dir. Tavus kuşu figürü Bizans sanatı içerisinde yaygın olarak kullanılmıştır. Bizans ikonografisinde ruhun ölümsüzlüğünü ve cenneti simgelemektedir¹⁹⁹. Kat. no. 124’te yer alan ambon merdiven yan levhasındaki gibi üzerine tavus kuşu motifi işlenmiş ambon yan kenar levhası örneklerine, Kütahya Müzesi’nde²⁰⁰, Afyon Müzesi’nde²⁰¹, İstanbul, Fatih Camii’nde²⁰² ve İzmir Arkeoloji Müzesi’nde²⁰³ rastlanılmaktadır.

Kat. no. 128-130’daki levhalar ambon podyum levhalarıdır. Levhalara kilisenin narteksinde 4 numaralı mezarda kullanılmıştır. Günümüze büyük oranda sağlam bir şekilde gelmiş bu levhalar üslup bezeme ve kompozisyon açısından benzerdir. Levhalar kareye yakın bir forma sahiptirler. Yükseklikleri 74-67 cm., genişlikleri 81.2-84 cm., kalınlıkları ise 12.4-13.5 cm. arasında değişmektedir. Parçaların ön yüzlerinde merkezde bir madalyon, madalyonun sağ ve solunda lotus motifleri görülür. Buradaki kompozisyonu eşkenar dörtgen bir çerçeve çevrelemektedir. Eşkenar dörtgen çerçeveyi ise dıştan dikdörtgen bir çerçeve çevrelemektedir. Kat. no. 129 ve 130’daki eşkenar dörtgenler köşelerden düğüm ile dıştaki çerçeveye bağlıdır. Her iki çerçeve arasındaki boşluklar, içi çiçek ve çarkıfelek motifli madalyonlar ile bezelidir. Kat. no. 129’daki levhanın arka yüzü de bezelidir. Parçanın bu yüzünde haç motifi görülür. Söz konusu

¹⁹⁸S. Alp (2017). İstanbul, Hıristiyan Mezarlarındaki Hayvan Sembolleri. *Sanat ve Tasarım Dergisi*, Cilt:7, Sayı:1, s. 206.

¹⁹⁹T. Karademir (2021). Bizans Dönemi Taş Eserlerinde Refrigerium Sahneleri. *TroyAcademy*, Cilt :6, Sayı: 1, s.159.

²⁰⁰Parman, 2002, **a.g.k.**, 136.

²⁰¹M. Dennert (1995). Mittelbyzantinische Ambone in Kleinasien. *IstMitt*, 45, Tübingen. s. 150; U. Peschlow (1994). Der mittelbyzantinische Ambo aus archäologischer Sicht. *Θυμίαμα στη μνήμη της Λασκαρίνας Μπούρα*, Fig. 10.

²⁰²Fıratlı, 1990, **a.g.k.**, Lev. 97, Fig. 315.

²⁰³C. Barsanti (1988). Scultura Anatolica di Epoca Mediobizantina. *Barsanti, Claudia; Guiglia Guidobaldi, Alessandra; Iacobini, Antonio (a cura di), Atti della giornata di studio del Gruppo Nazionale di Coordinamento CNR ‘Storia dell’Arte e della Cultura Artistica Bizantina*, Lev. 6; Andıç, 2012, **a.g.k.**, Res. 100.

kompozisyon şemasının M.S. 6. yüzyılın ikinci yarısından itibaren kullanıldığı bilinmektedir²⁰⁴. Levhaların benzer örneklerine; İzmir Arkeoloji Müzesi'nde²⁰⁵, Yunanistan, Kos Adası'ndan²⁰⁶, İstanbul Arkeoloji Müzesi²⁰⁷, Kadınhan'da²⁰⁸, Yalvaç Müzesi'nde²⁰⁹, Bodrum Arkeoloji Müzesi'nde²¹⁰, Başara Kuzey Kilise'de²¹¹ ve Metropolitan Sanat Müzesi'nde²¹² rastlanılmıştır.

Amorium, Aşağı Şehir Kilisesi'nde Erken Bizans Dönemi'ndeki Ambon levhalarında daha sade kompozisyon şemalar kullanılmıştır. Levhalarda genellikle geometrik bir şema içerisinde haç motifi işlenmiştir. Orta Bizans Dönemi'nde ise daha girift kompozisyon şemaları göze çarpmaktadır. Geometrik ve bitkisel bezemelerin bir arada kullanıldığı kompozisyonlar göze çarpmaktadır. Bazı örneklerde bu kompozisyon şemalarının içerisine hayvan figürleri de işlenmiştir. Katalogda verilen Ambon merdiven yan levhalarının kalınlıkları Erken Bizans Dönemi'nde 4.6-15.6 cm., Orta Bizans Dönemi levhala kalınlıklarının ise 17.1-20 cm. arasında değiştiği görülmüştür. Podyum levhaları ise Erken Bizans Dönemi'nde 15.5 cm. iken Orta Bizans Dönemi'nde 12.4-13.5 cm. arasında değişmektedir. Ayrıca ambona ait levha parçalarının yüzleri Erken Bizans Dönemi'nde perdahlı, Orta Bizans Dönemi'nde ise perdahsızdır.

4.3. Altar ve Ona Ait Parçalar

Altar kilisede Ökaristi ayini sırasında üzerine haç, kalıs, paten ve buhurdan gibi liturjik eşyaları koymak için kullanılan masadır. Apsisin önünde bema bölümünün merkezinde yer alır. Altar; Grekçe “trapeze” ve Latince “mensa” olarak adlandırılmıştır²¹³. Altarlar, törenden önce “endyte” adı verilen bir örtü ile örtüldüğü

²⁰⁴A. Aydın (2002). Ankara Anadolu Medeniyetleri Müzesi'ndeki Bir Kiliseye Ait Mimari Parçalar. *Bulleten*, 66 (245), s.56.

²⁰⁵Andıç, 2012, **a.g.k.**, Res. 76, s.82.

²⁰⁶E. Militsi (2000). Τμήματα Μεσθ Βυζαντινών Τεμπλν Απο Την Κω. *La Sculpture Byzantine*, VIIe-XIIe, siécles, Fig. 3.

²⁰⁷C. D. Sheppard (1969). Byzantine Carved Marble Slabs. *The Art Bulletin*, Vol. 51, No. 1, Fig. 9, 10.

²⁰⁸Arslan, 2014b, **a.g.k.**, Res. 188.

²⁰⁹Yeşiltaş, 2012, **a.g.k.**, Res. 81a.

²¹⁰H. Ö. Özcan (2012). Muğla, Bodrum ve Milas Arkeoloji Müzeleri'ndeki Orta Bizans Dönemine Ait Bir Grup Liturjik İşlevli Taş Eser. *OLBA*, XX, Fig. 11, s. 452.

²¹¹O. A. Alp ve Işık, G. (2012). Başara “Kuzey Kilise” Kazılarında Ele Geçen Mimari ve Liturjik Elemanlar. *Uluslararası Katımlı XV. Ortaçağ ve Türk Dönemi Kazıları ve Sanat Tarihi Araştırmaları Sempozyumu*. Eskişehir: Anadolu Üniversitesi Edebiyat Fakültesi Yayınları, Res. 8.

²¹²D. M. Canko (2019). İzmir Kadifekale (Smyrna Akropolisi) Bizans Sarmıcı Buluntusu (2015) Seramik Örneği Işığında Geç Bizans Sırlı Seramiklerinde Heksagram (Davud Yıldızı) Sembolü. *Akademik Hassasiyetler*, Cilt: 6, Res. 6, s. 93.

²¹³Orlandos, 1952, **a.g.k.**, 480.

bilinmektedir²¹⁴. Sembolik olarak altar, İsa'nın havarileri ile birlikte son akşam yemeğini yediği masayı, çarmıha gerildiği Golgotha Tepesi'ni, İsa'nın mezarını ve Tanrı'nın tahtını simgeler²¹⁵.

Altarlar genellikle taban, kaide ve tabla olmak üzere üç temel öğeden meydana gelirler. Bu tip destek sistemi ve tablası ayrı yapılmış altarlarda taşıyıcılar bema zemininin üzerinde ya da kısmen zemine gömülmüş altar tabanı adı verilen bloklara oturtulur. Altar tablalarının üst yüzlerinin kenar kısımları genellikle profilli ve hafifçe oyulmuşlardır. Taban bloklarının üst yüzlerinde ise taşıyıcıların oturması için altanın boyutuna göre sayısı değişen yuvalar yer alır. Taban blokları sade olabileceği gibi kazıma ve kabartma tekniğiyle yapılmış haç motifleriyle de süslenmişlerdir²¹⁶. Ayrıca altarlarda M.S. 4. yüzyıldan itibaren röliklerin muhafaza edildiği bilinmektedir. Bir muhafaza içerisine konulan rölikler, altanın plinthos bölümüne ya da altında bulunan kriptada yer almışlardır²¹⁷.

Altarları biçim ve form özelliklerine göre, masa, sandık ve blok şeklindeki altarlar olarak üç ana başlıkta incelemek mümkündür. Birinci tipteki altarlar, Erken Bizans Dönemi'nden itibaren en çok kullanılan altar tipidir. Kare ya da dikdörtgen formlu altar tablası ve aynı formda bir kaideye sahiptir. Altar tablasının büyüklüğüne göre 4, 6 ya da 8 ayak üzerinde taşınırlar. İkinci tipteki sandık ya da lahit şeklindeki altarlar da ise altar tablası dört yönden levhalar ile taşınır, genellikle levhaların köşelerinde sütun ya da pilastırlar vardır. Son tip olan blok şeklindeki altarlara da nadiren rastlanılmaktadır. Yekpare ya da çok parçalı desteğe sahiptirler²¹⁸.

Aşağı Şehir Kilisesi'nde yapılan kazı çalışmaları sonucunda altara ait toplam 7 adet parça tespit edilmiştir. Bunlardan 5'inin altar tablası (kat. no. 131-135), 2'sinin ise altar masası ayağı (kat. no. 136-137) olduğu düşünülmektedir. Arkeolojik veriler sonucunda altanın 104x204 cm. ölçülerinde ve bemanın tam merkezinde yer aldığı anlaşılmıştır. Ivison, altanın en az dört en fazla dokuz mermer ayakla desteklenmiş

²¹⁴A. Arslan (2014a), Konya ve çevresinde Bulunan Bizans Dönemi Litürjik Elemanlar: Altar ve Altar Tablaları. *Selçuk Üniversitesi Sosyal Bilimler Enstitüsü Dergisi*, Sayı: 31, s.40.

²¹⁵Aydın, 2010, **a.g.k.**, 350; S. Doğan (2005). Bizans Mimarlığında Litürjik İşlevli Tas Yapıtlarda Terminoloji Sorunu. *Sanat Tarihinde Terminoloji Sorunları Semineri I (Mimari ve Mimari Süsleme)*, Ankara, s. 35-36.

²¹⁶Arslan, 2014a, **a.g.k.**, 41.

²¹⁷R. F. Taft ve L. Bouras (1991). Altar. *ODB*, I, Oxford University Press. New York, s. 71.

²¹⁸A. Aydın (2010). Tapureli, A Kilisesi Altar Kaidesi Işığında Kilikya ve İsaurya Bölgesi Kiliselerinde Görülen Altar Çeşitleri. *OLBA*, 18, s. 351, 352.

olduğunu düşünmektedir. Ayrıca burada yapılan çalışmalar sonucunda altar masasını çevreleyen kiboriona ilişkin bir kanıt tespit edilememiştir²¹⁹.

4.3.1. Altar Tablası

Aşağı Şehir Kilisesi'nde yapılan kazı çalışmaları sonucunda dağınık olarak ele geçen ve altar düzenlemesine ait olabileceği düşünülen 5 altar tablası parçası (kat. no. 131-135) tespit edilmiştir. Parçalar Dokimeion'dan ithal edilen mermerlerden üretilmiştir. Kat. no. 131-134'teki parçaların profil ve form özelliklerine bakılarak Erken Bizans Dönemi'ne tarihlenmektedir. Kat. no. 135'teki parçanın ise dönemine ilişkin bir veri yoktur.

Kat. no. 131-134'teki parçaların üst yüzleri profillidir. Benzer profillere sahip olan bu parçaların aynı levhaya ait olabileceği düşünülmüştür. Fakat parçalar birbirleri ile birleştirilemediği için ayrı katalog numaraları verilerek değerlendirilmiştir. Bu parçaların benzer örneğine Kıbrıs, Cape Drepanon'da rastlanılmıştır²²⁰. Kat. no. 135'teki parçanın ise diğerlerinden farklı olarak hem üst yüzü hem de yan yüzü profillidir.

4.3.2. Altar Masası Ayağı

Kilisede yapılan çalışmalar sonucunda in-situ halde olmayan toplam 2 adet (kat. no. 136, 137) altar masasına ait olduğu düşünülen ayak parçaları tespit edilmiştir. Parçaların ikisi de Dokimeion'dan ithal edildiği düşünülen mermerden üretilmiştir.

Kat. no. 136'da verilen parça form ve profil özelliklerinden dolayı M.S. 5.-6. yüzyıla ait olduğu ileri sürülmüştür²²¹. Parça altar masası ayağının kaide kısmına aittir. Parçanın kaide kısmı iç bükey ve dış bükey profillidir ve parça 12 cm. çapındadır. Kat. no. 137'deki parça ise profil veren bir forma sahiptir. Parçanın çapı ise 14.8 cm'dir. Söz konusu parçalar kırık olarak günümüze ulaştığından gerçek yükseklikleri hakkında fikir edinilememektedir.

²¹⁹Lightfoot ve Ivison, 1995, **a.g.k.**, 111-112.

²²⁰K. T. Raptis ve S. Vassiliadou (2015). Early Christian Marble Tables in Cyprus: Typology, Use, Origin, and Distribution. *Proceedings of the 8th Annual Postgraduate Cypriot Archaeology*, Fig. 2.

²²¹Ivison, 2010, **a.g.k.**, Lev. 8.

4.4. Kathedra ve Ona Ait Parçalar

Kathedra, kiliselerde piskoposun tören sırasında oturduğu koltuktur. Kathedra genellikle synthrononun merkezinde ve en üst sırasında yer alır²²². Antik dönemlerden beri taht ya da koltuk gücün ve iktidarın sembolü olarak karşımıza çıkmıştır. Piskoposun koltuğunun da aynı kökene sahip olduğu düşünülmektedir. Hıristiyanlık öncesi bazilikalarda apsisde yargıcın koltuğu yer almaktaydı. Erken Bizans Dönemi'nde piskoposlar aynı zamanda hükümdar olduklarından, yüksek bürokratlara özgü bir tahtta oturmaları doğaldır²²³. Katedraller süsleme ve kompozisyon özellikleri bakımından da Hıristiyanlık öncesi taht ya da koltuk tiplerinden esinlenilmiştir. Grifon ve aslan ayağı gibi detaylar, bitkisel motifler ve rozetler bunun göstergesidir²²⁴. Taş katedrallerin yanı sıra Erken Bizans Dönemi'nde ahşaptan ve fildişinden yapılmış örneklerle de rastlanılmaktadır²²⁵. Piskoposun katedrada rahipler arasında oturduğu, İsa'nın havariler arasındaki görüntüsü ile özdeşleştirilmiştir²²⁶.

4.4.1. Kathedra Ayağı

Kat. no. 138 ve 139'da verilen parçalar profil, form ve bezeme özelliklerinden yola çıkarak kathedra ayağı olabileceği düşünülmüş ve Erken Bizans Dönemi'ne tarihlendirilmiştir. Parçalar Dokimeion'dan ithal edildiği düşünülen mermerlerden üretilmiştir. Her iki parçada form ve bezeme özellikleri bakımından benzerdir. Ön ve yan yüzlerinde kabartma tekniğinde stilize hayvan pençesi biçimindedir. Kat. no. 139'daki parçanın 9.5 cm. yüksekliğinde kaide kısmı bulunmaktadır. Kat. no. 138'de verilen parçanın da benzer bir şekilde bir kaideye sahip olmalıdır. Parçaların benzer örneğine Aquileia Arkeoloji Müzesi'ndeki²²⁷ bir katedrada rastlanılmıştır. Her iki parçada kırık olarak günümüze ulaştığından gerçek yükseklikleri bilinmemektedir.

4.5. Sütunce

Aşağı Şehir Kilisesi'nde yapılan kazı çalışmaları sonucunda bezeme, ölçü ve form özelliklerinden dolayı liturjik bir kuruluşa ait olduğu düşünülen beş adet sütunce parçası

²²²M. J. Johnson (1991). *Cathedra*. ODB, I, New York 1991, s. 392.

²²³Türker, 2018, **a.g.k.**, 198.

²²⁴Sertel, 2017, **a.g.k.**, 133.

²²⁵Türker, 2018, **a.g.k.**, 198.

²²⁶Doğan, 2005, **a.g.k.**, s. 36.

²²⁷A. Terry (1988). The Sculpture at the Cathedral of Eufrasius in Porec. *Dumbarton Oaks Papers*, Vol. 42, Fig. 153B.

(kat. no. 140-144) ele geçmiştir. Parçalar Dokimeion'dan ithal edildiği düşünülen mermerlerden üretilmiştir.

Kat. no. 140'ta yer alan sütünce parçasının üst kısmı ajur tekniği ile oyularak, akantus yapraklı Korinth başlık biçiminde bezenmiş ve bu bezeme bir bilezik ile sınırlandırılmıştır. Sütuncenin çapı ise 9.5 cm'dir. Parçanın benzer bir örneğine Güney Sırbistan'da Bregovina Kilisesinde'ki²²⁸ altar ayağı parçasında rastlanılmıştır. Kat. no. 140'ta verilen parçanın da söz konusu örnekteki gibi altar ayağına ait olabileceği düşünülmektedir. Kat. no. 141'de verilen sütünce parçasında diğerlerinden farklı olarak bordo damarlı Dokimeion mermeri kullanılmıştır. Parça bezemesizdir ve 12.7 cm. çapındadır. Kat. No. 142 ve 143'teki parçalar profil ve form özellikleri bakımından benzerlerdir. Her iki parça da sütuncenin alt kısmına ait olduğu düşünülmektedir. Kat. no. 142'de verilen parçanın çapı 16.9 cm'dir. Kat. no. 145'teki parça ise kırık olduğundan tam çap verememektedir. Kat. no. 144'teki sütünce parçası ise diğerlerinden farklı olarak üzerine maden kakma tekniği kullanılarak yapılmış haç motifi işlenmiştir. Sütünce üzerinde yer alan metalin çok küçük parçaları günümüze ulaşabilmiştir. Parçanın ölçülebilen çapı ise 15.5 cm'dir.

Aşağı Şehir Kilisesi'ndeki çalışmalar sonucu ele geçen sütünce parçaları kırık olarak günümüze ulaştığından gerçek yükseklikleri ve yerleri hakkında kesin bir yargıya varmak mümkün değildir.

4.6. Bezeme ve Üslup Özellikleri

Katalogda yer alan balüster, templon\kiborium sütun başlığı, templon arşitravı, levhalar, ambon levha tacı, ambon levhası, katedra ayağı ve sütünce türündeki eserler zengin motif repertuarlarına sahiptir. Bu eserler bezeme türlerine göre; geometrik, bitkisel, hem geometrik hem bitkisel, yazıtlı, hayvan figürlü, haç motifli ve profilli bezemeliler olarak sınıflandırılmıştır.

Kilisede yapılan çalışmalar sonucunda ele geçen balüsterlerin büyük çoğunluğu (kat. no. 2-16, 18-24) Erken Bizans Dönemi'nde sıkça rastladığımız soffit motifi ile bezelidir. Bazı balüster parçaları (kat. no. 25-27) yine Erken Bizans Dönemi'ne tarihlendirebileceğimiz kıvrık dal ve aralarında stilize bitkisel motif ile bezenmiştir.

²²⁸Jeremic, 2004, **a.g.k.**, 132, Fig. 32.

Templon kiborium sütun başlıklarında (kat. no. 43-54) sepet tipi ve impost tip olmak üzere iki farklı başlık tipi görülmektedir. Sepet tipi başlıkların (kat. no. 43 ve 44) alt kısımlarında yüzeyden taşkın olarak işlenmiş örgü motifi, üst kısımlarında ise stilize bir bitkisel motifler yer alır. İpost tip başlıklar da bezemeli (kat. no. 45-49) ve bezemesiz (kat. no. 50 ve 51) olarak ikiye ayrılmaktadır. Bezemeli impost tip başlıklarda iki farklı kompozisyon şeması vardır. Bunlardan ilkinde (kat. no. 45-47) altta ince bir bilezik bölümü orta kısımda ön yüzde stilize bir lotus çiçeği motifi ve ona bağlı içe kıvrık dallar görülür. Başlıkların diğer yüzleri bezemesizdir. Başlığın üst kısmı düz bir abakus bölümü ile sonlanmaktadır. Bezemeli impost tip başlıklardaki diğer kompozisyon şeması ise (kat. no. 48 ve 49) kapalı dip yapraklarla çevrelenmiş palmet motifinden oluşan bezeme repertuarıdır. Buradaki başlık ve başlık parçası da katalogda yer alan diğer impost tip başlıklarda olduğu gibi düz bir abakus ile başlayıp ince bir bilezik ile sonlandırılmıştır. Bir diğer impost tip başlıkta (kat. no. 53) bir yüzde haç motifi, diğer yüzlerinde ise bitkisel bezeme olduğu anlaşılmaktadır. Söz konusu bezemelerin üzeri sonradan murçlanmıştır. Akantus yapraklı impost tip başlığın (kat. no. 54) ise ön ve yan yüzleri akantus yaprakları ile bezeli arka yüzünde ise madalyon içerisinde Malta haçı vardır.

Templon arşitrav bloğu parçalarında (kat. no. 56-63, 65) çeşitli kompozisyon şemaları görülür. Bunlar arasında yalnızca Erken Bizans Dönemi'ne tarihlenen parçada (kat. no. 55) sade bir kompozisyon şemasının görülmektedir. Parçanın her iki yüzü yazıtlı, alt yüzü ise eşkenar dörtgenin içinde monogram bulunmaktadır. Orta Bizans Dönemi'ne tarihlendirdiğimiz arşitrav parçalarında uzun yüzleri stilize edilmiş bitkisel motifler (kat. no. 58, 61, 62), zikzak motifleri (kat. no. 64), antrolag (kat. no. 60), arkadlar arasında haç motifi (kat. no. 65), düğümlü madalyonlar içinde dışa taşkın çiçek motifleri (kat. no. 63), iki şeritli birbirine düğümlenen eşkenar dörtgenlerden (kat. no. 56, 57, 58, 59) oluşan çeşitli bezeme repertuarları görülür. Söz konusu parçaların alt düzlemleri ise daha çok geometrik ve bitkisel bezemelerin bir arada olduğu girift kompozisyon şemaları (kat. no. 56, 59), birbirine geçmiş düğümlü bağlı daireler (kat. no. 60), eşkenar dörtgen ve ona merkezden ve dört taraftan düğümlü madalyonlar ile bağlanmış (kat. no. 58) olan kompozisyon şemaları görülmektedir.

Kat. No. 66'da templon levha tacı olarak değerlendirdiğimiz parçanın bir uzun yüzündeki ve alt düzlemi üzerindeki yarıda kesilmiş olan bezeme Kat. No. 58'de verilen arşitrav bloğu parçası ile benzerlik göstermektedir. Bu nedenle parçanın ilk olarak Kat.

No. 58'deki gibi bir arşitrav bloğu olarak tasarlandığı daha sonra da templon levha tacına dönüştürüldüğü düşünülmektedir.

Katalogda yer alan Erken Bizans Dönemi'ne tarihlenen levhalarda, eşkenar dörtgen çerçevenin merkezinde haç motifinin olduğu kompozisyon şeması²²⁹ (kat. no. 67-78) ile sade profiller (kat. no. 79-86) kullanılırken, Orta Bizans Dönemi'ne tarihlendirilen levhalarda; (kat. no. 88, 91, 92, 94-97, 99, 101-104) birbirlerine düğümlü üç şeritli eşit kollu, içi stilize bitkisel motif ile bezeli haç motifleri (kat. no. 91, 92), pençeleri arasında tavşan tutan kartal figürü (kat. no. 93), Orta Bizans Dönemi'nde sıkça rastlanan köşelerinde ve merkezinde içi stilize edilmiş çiçek motifini içeren daireler ve dıştaki kare\dikdörtgen çerçeveye düğümlü eşkenar dörtgenden oluşan kompozisyon şeması (kat. no. 94, 95) ve yine içi bitkisel motif ile süslü düğümlü daireler (kat. no. 101, 102, 104) levhalarda sıklıkla tercih edilen kompozisyon şemalarıdır.

Aşağı Şehir Kilisesi'nde ele geçen Erken Döneme tarihlenen ambon yan kenar levhalarında, 45 derece dar açılı profiller ile oluşturulmuş çerçeve ve içerisinde Latin haçı motifini (kat. no. 115) vardır. Bu döneme tarihlenen ambon kürsü levha parçalarında (kat. no. 118, 119, 120) ise yine benzer üslupta Latin haçı ve levhayı sınırlandıran dış bükey silmeler görülmektedir. Orta Bizans Dönemi'ne tarihlenen ambon yan korkuluk levhası ve ambon platform levhaların merkezinde madalyon içerisinde çarkifelek motifini onu çevreleyen eşkenar dikdörtgen bir çerçeve en dışta kareye yakın bir çerçeve bulunur. Her iki çerçeve arasında kalan boşluklarda ise madalyon içerisinde stilize çiçek motifleri ve çarkı felek motifini görülmektedir. Orta Bizans Dönemi'ne tarihlenen ambon yan kenar levhaların da ayrıca söz konusu kompozisyon şemasının devamında Latin haçı (kat. no. 123), tavus kuşu figürü (kat. no. 124), kuzu figürü (kat. no. 125) ve tavus kuşuna ait olduğunu düşündüğümüz kanat (kat. no. 125) bulunmaktadır. Kilisede üç paça halinde ele geçen ve Orta Bizans Dönemi'ne tarihlenen ambon levha tacı parçasında ise (kat. no. 111) zikzak motifini ve belli aralıklarla işlenmiş Malta haçlı madalyon motifleri vardır.

Kilisede yapılan çalışmalar sonucunda katedraya ait olduğunu düşündüğümüz ve Erken Bizans Dönemi'ne tarihlendirdiğimiz iki adet ayak parçası (kat. no. 138, 139) ise stilize edilmiş hayvan pençesi biçiminde işlenmiştir.

²²⁹Söz konusu motif 5.-6. yüzyılda başkentteki templon levhalarında karşımıza çıkmaktadır. Bkz. Doğan, 1996, a.g.k., 329.

Katalogda yer alan sütuncelerden yalnızca ikisi bezelidir. Bunlarından birinin (kat. no. 143) üst kısmı ince dişli akantus yapraklı Korinth başlık biçiminde işlenmiştir. Diğeri ise (kat. no. 144) haç motiflidir.

Sonuç olarak Erken döneme tarihlenen taş eserlerde daha sade kompozisyon şemaları görülürken Orta Bizans Dönemi'ne tarihlenen taş eserler üzerinde daha grift kompozisyon şemalarına rastlanılmaktadır. Eserlerin büyük bir çoğunluğunda geometrik, hem geometrik hem bitkisel ve bitkisel bezemeli kompozisyonlar görülmektedir. Yazıtlı ve hayvan figürlü bezemeli parçaların bir kısmı da geometrik ve bitkisel bezemeler ile birlikte kullanılmıştır²³⁰. Sembolik motifli bezemeler de sade geometrik kompozisyonlar içinde yer almaktadır²³¹. Erken Dönem'e kıyasla Orta Bizans Dönemi taş eserleri üzerinde haç motifinin azaldığı görülmektedir. Karşılaşılan haç motifleri genellikle Latin haçı, Tören haçı ve Malta haçı türündendir. Hayvan figürlüler ise çoğunlukla²³² Orta Bizans Dönemi'ne tarihlenen levhalarda görülmektedir. Burada karşılaşılan örnekler; pençeleri arasında tavşan tutan bir kartal, kuzu, ve tavus kuşu'dur. Hayvan figürleri ayrıntıdan uzak, natüralist bir üslupta işlenmiştir. Kilisede karşılaşılan taş eserler kentte ve bölgede görülen örneklerle karşılaştırıldığında bezeme ve üslup özellikleri bakımından bütünlük sergilemektedir.

4.7. Malzeme Teknik

Katalogda Aşağı Şehir Kilisesi kazılarında bulunmuş toplam 144 parça eser incelenmiştir. Burada ele geçen taş eserlerde mermer ve kireç taşı malzeme kullanılmıştır. Eserlerin malzeme kullanımındaki oranlara bakıldığında 144 parçadan yalnızca 19'unda kireç taşı malzemenin kullanıldığı görülmektedir. Kireç taşı kullanımı ise çoğunlukla Orta Bizans Dönemi'ne tarihlenen templon\kiborium sütun başlığı (kat. no. 48, 54), templon arşitravı (kat. no. 59, 61, 62), levha (kat. no. 90, 94, 99, 100, 102, 103, 109) parçaları ile balüster parçalarında (kat. no. 2, 5, 6, 7) ve herhangi bir döneme tarihlendiremediğimiz balüster topuzu (kat. no. 31) ve templon\kiborium sütununda (kat. no. 33, 34) görülmektedir. Kireç taşının mermere göre daha kolay işlenmesi kilisenin 838

²³⁰Kat. no. 126'daki ambon levhası ve kat. no. 55, 60'daki templon arşitravı parçalarıdır.

²³¹Kat. no. 108, 118, 120'deki levha parçaları ile kat. no. 144'teki sütünce parçasıdır.

²³²Kat. no. 138, 139'da verilen aslan pençesi biçiminde katedra ayağı parçaları Erken Bizans Dönemine tarihlenen tek hayvan figürlü örneklerdir.

yılı sonrasında tekrar ayağa kaldırılırken bazı parçalarının yenilenmesinde zaman kazandırmış olmalıdır.

Aşağı Şehir Kilisesi'ndeki taş eserlerde mermer kullanımının hem Erken Bizans Dönemi'nde hem de Orta Bizans Dönemi'nde yoğunlukta olması Amorium'un da içinde bulunduğu Frigya bölgesinin zengin ve kaliteli mermer ocaklarına sahip olması ile ilişkili olmalıdır. Kuşkusuz bunlardan en önemlisi bugün de olduğu gibi antik çağlardan ve özellikle de Roma ve Bizans dönemlerinde yoğun bir şekilde kullanılan Dokimeion (İscehisar) kentidir. Dokimeion mermer ocağının adı kaynaklarda zaman zaman, Synada veya Frigya mermerleri olarak anılmıştır²³³. Strabon, Dokimeion'dan Roma'ya mermer ihraç edildiğini belirterek, Dokimeion mermerlerindeki renk çeşitliliğini över. Dokimeion mermerleri Ephesos Antik Kenti'ndeki yapıların büyük bir kısmında, Sardes Gymnasiumu'nda, Pergomon Kızıl Avlu'da²³⁴, İstanbul'daki imparatorluk saraylarında, Hagia Sophia'da, Havariler Kilisesinde ve Ravenna'daki San Vitale gibi imparatorluğun en önemli anıtsal yapılarında kullanılmıştır²³⁵. Bu tez çalışması kapsamında incelediğimiz taş eserlerin büyük bir kısmının da Dokimeion'dan ithal edilen mermerlerden üretildiği düşünülmektedir.

Kilisede bazı taş eserler üzerindeki (kat. no. 1, 2, 14, 15, 19, 26, 66, 77, 88, 94) kompozisyonların tasarım süreci hakkında bilgi veren kılavuz çizgilerine rastlanılmıştır. Bu çizgilerin yok edilmeden kullanılmış olması Dokimeion mermer ocağından kabaca işlenmiş ya da ham halde gelen malzemelerin Amorium'daki yerel bir atölye tarafından işlenip son haline getirildiğini düşündürmektedir.

Bizans taş eserlerinde Erken Dönemde ajur, kazıma, kabartma, champlévé, oyma, kakma teknikleri kullanılırken Orta Bizans Dönemi'nde daha çok kabartma ve champlévé tekniğinde matkapla yapılan bezeme hakimdir²³⁶. Söz konusu teknikler eserlerin üzerinde tek başına kullanıldığı gibi beraber kullanıldığı örneklerle de sıklıkla rastlanılmaktadır. Katalogta yer alan eserlerin bezeme tekniklerinin kullanım oranlarına bakıldığında büyük çoğunluğunda kabartma tekniği kullanıldığı görülmektedir. Kabartma tekniği ile işlenmiş eserlere ise; balüster (kat. no. 1-27), templon\kiborium sütun başlığı (kat. no. 43-49, 53,

²³³ Parman, 2002, **a.g.k.**, 63.

²³⁴ T. Albustanlıoğlu (2001). Dokimeion Mermer Ocağı. *İdol, Arkeoloji ve Arkeologlar Derneği Dergisi*, Sayı:9, s. 17-20.

²³⁵ Parman, 2002, **a.g.k.**, 63.

²³⁶ Alpaslan, 1996, **a.g.k.**, 353.

54), templon arşitravı (kat. no. 56-65), templon levha tacı (kat. no. 66) levhalar (kat. no. 67-108), ambon levhası (kat. no. 112-123), altar tablası (kat. no. 131-135) ve katedra ayağında (kat. no. 138, 139) rastlanılmıştır.

Champlevé ve oyma tekniği genellikle kabartma tekniği ile birlikte kullanılmıştır. Kataloğumuzda yer alan balüster (kat. no. 22), templon\kiborium sütun başlığı (kat. no. 43-47), templon arşitravı (kat. no. 56, 57, 58, 59, 60, 63, 64), levhalar (kat. no. 91) ve ambon levhası (kat. no. 123, 124, 127, 128, 129, 130) bu bezeme tekniğinin görüldüğü eser türleridir.

Kazıma tekniğine katalogda yer alan eserler arasında az sayıda rastlanılmıştır. Genellikle sade kompozisyonların tercih edildiği parçalarda bu tekniğin kullanıldığı görülmektedir. Soffit bezemeli dilli balüster parçasında (kat. no. 21), üzeri haç motifli balüster topuzunda (kat. no. 30) ve ambon levha tacında (kat. no. 111) kullanıldığı gibi, yazıtlı olan balüster parçası (kat. no. 16) ile templon arşitravı parçalarında da (kat. no. 55, 60) bu teknik görülmektedir.

Ajur tekniği katalogda yer alan üç parçada kullanıldığı görülmektedir. Bu teknik delikli levhalarda (kat. no. 109, 110) ve üst kısmı akantus yaprakları ile bezeli sütüncede (kat. no. 140) kullanılmıştır. Kakma tekniğine ise yalnızca bir sütünce parçasında (kat. no. 144) rastlanılmıştır.

4.8. Buluntu Mekan İlişkisi

Bu tez çalışması kapsamında incelenen taş eserler kilisenin bema bölümünün olduğu alandan (A3), Orta nefte ambonun bulunduğu alandan (A2) ve orta nefin batısındaki giriş kapısının olduğu alandan (A1), kuzeydeki yan neflerden (A4, A5, A6), güneydeki yan neflerden (A7, A8, A9), narteksten (A1), atriumdan²³⁷ (A21), vaftizhaneden (A14), vaftizhanenin narteksinden (A15), şapelden²³⁸ (A24), şapelin giriş koridorundan (A12) ve kilisenin diğer ek mekanları ile (A19, A22, A26²³⁹, A28, A29,

²³⁷Atriumun ilk yapım evresi 5. yüzyılın sonu, 6. yüzyılın başı arasındadır. Yapı kilise kompleksinin bir parçası olarak inşa edilmiştir. Kilise kompleksinin 9. yüzyılın başında tahrip edilmesine kadar sağlam olarak kaldığı düşünülmektedir. Bkz. C. S. Lightfoot, O. Koçyiğit, H. Yaman (2007). *Amorium Kazısı*, 2006. 29. *Kazı Sonuçları Toplantısı*, I, Kocaeli: T.C. Kültür Bakanlığı Yayınları, s. 444.

²³⁸Kilisenin güney-doğusundaki A24 olarak adlandırılan mekanın Erken Bizans Dönem’inde hazine odası olarak kullanıldığı, Orta Bizans Dönem’inde ise şapel olarak hizmet verdiği düşünülmektedir. Bkz. C. S. Lightfoot, E. Ivison, O. Koçyiğit, M. Şen (2010). *Amorium Kazıları*, 2008. 31. *Kazı Sonuçları Toplantısı*, I, Ankara: T.C. Kültür Bakanlığı Yayınları, s. 135; C. S. Lightfoot, E. Ivison, M. Şen, H. Yaman (2009). *Amorium Kazısı*, 2007. 30. *Kazı Sonuçları Toplantısı*, I, Ankara: T.C. Kültür Bakanlığı Yayınları, s. 205.

²³⁹A26 olarak adlandırılan alanın kilisenin galeri katına girişi sağlayan merdiven kulesi olabileceği öne sürülmektedir. Bkz. Lightfoot, Ivison, Şen, Yaman, 2009, **a.g.k.**, 207.

A30) kilise kompleksinin dışındaki açık bir avlu ve mezarlık olarak kullanılan (A20²⁴⁰, A13) alanlarda ele geçmiştir (Bkz. Görsel 10).

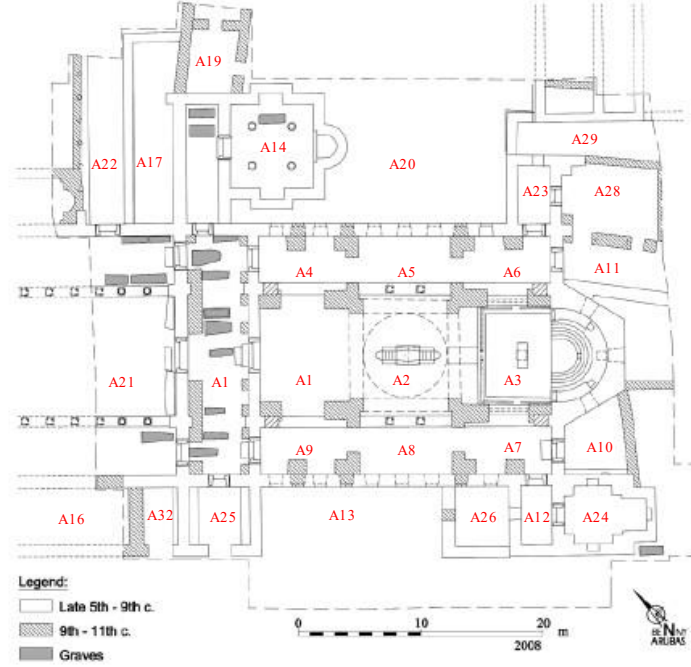

Görsel 10: Aşağı Şehir Kilisesi Planı (Iverson, 2010, s.328)

Katalogda yer alan balüster parçalarının birçoğu templon kuruluşuna yakın olan A2 (kat. no. 2, 3, 8, 11, 13, 15, 17, 18, 23), A3 (kat. no. 8) A6 (kat. no. 27) ve A7 (kat. no. 16) alanlarında ve bir kısmı da kilisenin A1 (kat. no. 10) olarak adlandırılan orta nefin batısındaki alanda, A4 (kat. no. 4, 7, 20) olarak adlandırılan kuzey nefte ele geçmiştir. Kilisenin içerisinde tespit edilen ve bir çoğu Erken Bizans Dönemi'ne tarihlendirilen bu parçaların Orta Bizans Dönemi'nde de kilise içerisinde orijinal işlevleriyle kullanıldığı düşünülmektedir. A1 narteks'te (Kat. no. 1, 19) ele geçen parçaların ise Orta Bizans Döneminde 4 numaralı mezarda mezarı sınırlandıran bloklar olarak kullanıldığı görülmektedir. Katalogda yer alan diğer balüster parçaları ise kilisenin güneydeki A24 (kat. no. 6) olarak adlandırılan şapel, A12 (kat. no. 25, 26) olarak adlandırılan şapelin giriş koridoru ve A14 (kat. no. 21, 22) olarak adlandırılan vaftizhanede ele geçmiştir. Söz

²⁴⁰A20 alanı kilisenin onarımı sırasında şantiye sahası olarak kullanılmıştır. Bkz. C. S. Lightfoot, N. Tsivikis, J. Foley (2010). Amorium Kazıları, 2009. 32. Kazı Sonuçları Toplantısı, I. İstanbul: T.C. Kültür Bakanlığı Yayınları, s. 49. Kilisenin yapı işlerinin bitmesinin ardından bu alan mezarlık olarak kullanılmıştır. Bkz. Lightfoot, Iverson, Şen, Yaman, 2009, a.g.k., 203.

konusu alanlarda tespit edilen parçaların devşirme olarak kullanıldığı bu nedenle de yapının farklı bölümlerine taşındığı düşünülmektedir.

Bizans Dönemi'ne ait kiliselerin ambonlarının merdiven girişlerinde topuzlu balüster kullanımı yaygın bir uygulamadır. Bu sebeple Aşağı Şehir Kilisesi'nde ambonda kullanıldığını düşündüğümüz balüsterlerin tepe kısımları bir topuz ile sonlandırılmış olmalıydı, Kilisede ambonun bulunduğu A2 alanında ele geçen balüster topuzları da (kat. no. 29, 30 ve 32) bu düşüncemizi destekler niteliktedir. Söz konusu balüster topuzu parçalarından yalnızca biri kilisenin atriumunda A21 (kat. no. 28) olarak adlandırılan alanda ele geçmiştir.

Katalogumuzda çap ölçülerinden dolayı templon\kiborium sütunu olarak tanımlanan parçalardan biri templon kuruluşuna yakın olan A2 (kat. no. 35) alanında, diğer iki parça ise kilisenin kuzeyindeki A22 (kat. no. 33, 34) olarak adlandırılan ek mekânda ele geçmiştir. Parçaların söz konusu alanda tespit edilmiş olması ikinci bir kullanım için taşınmış olabileceğini düşündürmektedir.

Yüksek tip templon kuruluşuna sahip olduğu tespit edilen Aşağı Şehir Kilisesi'ndeki templonda kullanılan balüsterler sütunce ya da sekizgen paye ile birlikte monolit olarak işlendiği görülmektedir. Kilisede tespit edilen sekizgen payelerin templon kuruluşuna yakın olan A2 (kat. no. 36, 38), A3 (kat. no. 40) ve A7 (kat. no. 39) alanlarında ele geçmiş olması da söz konusu payelerin templon kuruluşuna ait olduğu düşüncesini desteklemektedir.

Katalogda yer alan templon\kiborium sütun başlığı türündeki eserlerden bir kısmı bema bölümüne yakın olan A2, (kat. no. 49), A3 (kat. no. 44, 51, 54) ve A7 (Kat. No. 50) alanlarında tespit edilmiştir. Diğer parçalar ise kilisenin yan nefleri ve orta neflerindeki A4 (kat. no. 43), A9 (kat. no. 45) A1 (kat. no. 46) olarak adlandırılan alanlar ile kilisenin ek mekanları olan A12 (kat. no. 47) A28 (kat. no. 48) alanlarında ele geçmiştir. Orta Bizans Dönemi'ne tarihlendirilen bu başlıkların bazılarının kilise dini işlevini yitirdikten sonra Selçuklu döneminde ikinci bir kullanım için kilisenin farklı noktalarına taşınmış olabileceği düşünülmektedir.

Katalogda bulunan templon arşitravları ise kilisenin farklı noktalarında ele geçmiştir. Büyük bir çoğunluğu Orta Bizans Dönemi'ne tarihlendirilen²⁴¹ parçalardan yalnızca bir tanesi templon kuruluşuna yakın olan A3 (kat. no. 64) alanında ele geçmiştir. Diğerleri ise orta nefteki A1 (kat. no. 61) alanından, kuzey yan nefteki A4 (kat. no. 60, 65) ve A5 (kat. no. 55) alanlarında ve güney yan nefteki A9 (kat. no. 57) alanı ile kilise kompleksi içerisinde yer alan A14 (kat. no. 63) olarak adlandırılan vaftizhaneden, A12 (kat. no. 62) olarak adlandırılan şapel giriş koridorundan, A19 (kat. no. 58) ve A29 (kat. no. 59) olarak adlandırılan kilisenin ek mekanlarında bulunmuştur. Söz konusu arşitrav bloğu parçalarının kilisenin dört bir yanına dağılmış halde ele geçmiş olması Orta Bizans Dönemi'nde kilisenin dini işlevini yitirmesiyle birlikte parçaların ikinci bir kullanım için kilisenin farklı noktalarındaki ek mekanlara taşınmış olabileceği düşünülmektedir.

Kilisede ele geçen ve Erken Bizans Dönemi'ne tarihlendirilen levhalardan bir kısmı templon kuruluşuna yakın olan A2 (kat. no. 77, 78, 87, 88), A3 (kat. no. 75) ve A7 (kat. no. 84) alanlarında, bazı parçalar ise kilisenin A1 (kat. no. 77) ve A4 (kat. no. 77) adlı alanlarında tespit edilmiştir. Erken Bizans Dönemine tarihlendirilen bu parçaların kilisenin ana mekânında ele geçmiş olması parçaların Orta Bizans Dönemi'nde de templonda ve nef ayrımlarında kullanılmış olabileceğini düşündürmektedir. Erken Bizans Dönemi'ne tarihlendirilen ve üzerinde yangın izlerine rastlanan parçalardan bazıları kilisenin kuzeyinde vaftizhanenin ise doğusundaki Erken Bizans Dönemi'nde inşa edilen A20 (kat. no. 69, 70, 71, 79) ve A29 koridor (kat. no. 72, 74) alanında ele geçmiştir. Söz konusu alanlar Orta Bizans Dönemi'nde kilise kompleksi yeniden inşa edilirken şantiye sahası olarak kullanılmış ve bu nedenle Erken Bizans Dönemi'ne tarihlenen taş eserler harç ve kireç yapımı ya da ikinci bir kullanıma hazırlamak için buraya taşınmıştır²⁴². Diğer Erken Bizans Dönemi'ne tarihlenen parçalar ise kilisenin kuzey ve güneyinde yer alan A26 (kat. no. 73, 87), A22 (kat. no. 86), A19 (kat. no. 68) ve A28 (kat. no. 83), A30 (kat. no. 67) olarak adlandırılan ek mekanlarda ele geçmiştir. Söz konusu parçaların 838 yılındaki kilisenin geçirdiği ağır yıkımdan sonra bilinçli olarak kilisenin ek mekanlarına taşındığı ve bu alanlarda devşirme olarak kullanılmış olmalıdır.

Katalogda Orta Bizans Dönemi'ne tarihlendirdiğimiz templon levha tacı (kat.no. 66) parçası kilisenin içinde yer alan A4 alanında ele geçmiştir. Bu döneme tarihlenen

²⁴¹Katalogdaki templon arşitrav bloğu parçalarından parçalardan yalnızca biri (kat. no. 55) Erken Bizans Dönemi'ne tarihlendirilmiştir.

²⁴²Lightfoot, Ivison, Şen, Yaman, 2009, **a.g.k.**, 205; Lightfoot, Ivison, Koçyiğit, Şen, 2010, **a.g.k.**, 135.

levha parçalarından bazıları templon kuruluşuna yakın olan A2 (kat. no. 109), A3 (kat. no. 91, 106, 107), A6 (kat. no. 98) ve A7 (kat. no. 102) alanlarında, bazıları ise kilisenin kuzey, güney ve orta neflerinde yer alan A8 (kat. no. 97), A1 (kat. no. 93) ve A4 (kat. no. 96, 103, 108) alanlarında ele geçmiştir. Parçaların söz konusu alanlarda ele geçmiş olması templon kuruluşu ve nef ayrımlarında kullanılmış olabileceğini düşündürmektedir. Orta Bizans Dönemi'ne tarihlendirdiğimiz diğer levha parçaları ise Erken Döneme tarihlendirdiğimiz levha parçalarında olduğu gibi kilisenin A14 (kat. no. 101) olarak adlandırılan vaftizhanesinde ve A15 (kat. no. 100) olarak adlandırılan vaftizhanenin narteks bölümünde, A21 (kat. no. 92, 99) olarak adlandırılan atrium bölümünde ve A22 (kat. no. 94), A26 (kat. no. 104), A28 (kat. no. 105) olarak adlandırılan kuzey ve güneydeki ek mekanlarında tespit edilmiştir. Parçalar bu alanlara Türk döneminde ikinci bir kullanım için taşınmış olmalıdır.

Kilisede yapılan çalışmalar sonucu ele geçen ve Erken Bizans Dönemi'ne tarihlendirilen ambon levha parçalarından yalnızca biri ambonun bulunduğu A2 (kat. no. 116) alanında diğerleri ise A4 (kat. no. 117, 118) ve A5 (kat. no. 115, 119) olarak adlandırılan kilisenin kuzey nefinde tespit edilmiştir. Parçaların kilise içerisindeki alanlarda ele geçmiş olması Orta Bizans Döneminde de ambon kuruluşunda kullanılmış olabileceğini düşündürmektedir. Erken Bizans Dönemine tarihlendirdiğimiz ambon kuruluşuna ait parçalardan biri (kat. no. 120) A14 olarak adlandırılan kilisenin vaftizhanesinde diğeri ise A13 (kat. no. 113) alanında ele geçmiştir. Parçaların bu alana ikinci bir kullanım için getirildiği düşünülmektedir. Kilise yeniden inşa edilirken şantiye sahası olarak kullanılan A20 alanında ele geçen ambon levha parçasının ise (kat. no. 114) harç ve kireç elde etmek amacıyla bu alana taşındığı düşünülmektedir.

Orta Bizans Dönemine tarihlenen ambon kuruluşuna ait parçaların büyük bir kısmı ise ambon kuruluşunun bulunduğu A2 (kat. no. 123, 124, 125, 126) alanında diğerleri ise A11 (kat. no. 127) olarak adlandırılan kilisenin apsisinin dışındaki alanda ve A21 (kat. no. 122) olarak adlandırılan kilisenin atriumunda bulunmuştur. Parçaların bu alanlara kilise dini işlevini yitirdikten sonra taşındığı düşünülmektedir. Orta Bizans Dönemi'ne tarihlenen ambon levha tacı (kat. no. 111) ve ambon podyum levhaları ise kilisedeki A1 narteks'de (kat. no. 111, 128, 129, 130) yer alan 4 numaralı mezarda ele geçmiştir. Parçaların narteksteki mezarda devşirme malzeme olarak kullanılması kilise

dini işlevini yitirdikten sonra da buradaki mezarların Bizanslılar tarafından kullanılmış olabileceğini düşündürmektedir.

Katalogda yer alan altara ait parçalardan bazıları A3 (kat. no. 131, 132) olarak adlandırılan kilisenin bema bölümünde ve bu bölüme yakın olan A2 (kat. no. 133) alanında tespit edilmiştir. Altar kuruluşuna ait kilisede tespit edilen diğer parçalar ise kuzey nefteki A5 (kat. no. 134) ve A4 (kat. no. 136, 137) olarak adlandırılan alanlardır. Altara ait olduğunu düşündüğümüz parçalardan yalnızca biri A29 (kat. no. 135) olarak adlandırılan kilisenin kuzey doğusundaki ek mekânda tespit edilmiştir. Söz konusu parçanın bu alana Orta Bizans Dönemi kilise inşasında harç ve kireç yapımı amacıyla getirildiği düşünülmektedir.

Kilisede yapılan çalışmalar sonucu katedraya ait olduğunu düşündüğümüz ve Erken Bizans Dönemi'ne tarihlendirdiğimiz iki adet ayak parçası A30 ve A26 olarak adlandırılan ek mekanlarda ele geçmiştir. Parçaların söz konusu alanlarda ele geçmiş olması devşirme malzeme olarak kullanılmış olabileceklerini düşündürmektedir.

Bezeme, üslup ve form özellikleri bakımından birbirinden farklı olan fakat liturjik bir kuruluşa ait olabileceğini düşündüğümüz sütunce parçalarından bazıları kilisedeki A2 (kat. no. 142) ve A4 (kat. no. 144) olarak adlandırılan alanlarda ele geçmiştir. Bazı sütunce parçaları ise A21 (kat. no. 143) alanı ile kilisenin kuzey doğusundaki A29 (kat. no. 140) olarak adlandırılan ek mekânda ele geçmiştir. Söz konusu parçaların orijinal yerleri hakkında görüş belirtmek olanaksızdır.

5. SONUÇ

“Amorium Aşağı Şehir Kilisesi Kazılarında Bulunan Litürjik İşlevli Yapısal Elemanlar” başlıklı Yüksek Lisans Tezi’nde, Amorium’da 1990-2009 yılları arasında Aşağı Şehir Kilisesi’nde gerçekleştirilen kazılarda ele geçen ve kilisenin farklı dönemlerine ait toplam 144 adet taş eser incelenmiştir. Yüksek Lisans tez çalışmasının konusunu oluşturan parçaların her biri malzeme-teknik, form, kesit, bezeme ve üslup özelliklerine göre kategorize edilerek değerlendirilmiştir. Söz konusu veriler ışığında Yüksek Lisans tezi kapsamında aşağıdaki sonuçlara ulaşılmıştır:

Aşağı Şehir Kilisesi’nde tespit edilen taş eserler “Templon ve Ona Ait Parçalar” (templon stylobatı, balüster, balüster topuzu, templon\kiborium sütunu, sekizgen paye, templon\kiborium sütun başlığı, templon arşitravı, templon levha tacı ve levha), “Ambon ve Ona Ait Parçalar” (ambon platformu, ambon levha tacı ve ambon levhası), “Altar ve Ona Ait Parçalar” (altar tablası ve altar masası ayağı), “Katedra ve Ona Ait Parçalar” (katedra ayağı) ve “Sütunce” olarak beş ana başlık altında sınıflandırılmıştır.

Taş eserler, içinde buldukları yapının mimari özellikleri, yapım evreleri ile literatür çalışması sırasında karşılaşılan benzer örnekler yardımıyla incelenmiştir. Dolayısıyla taş eserlerin işlevleri belirlenirken ve tarih önerileri sunulurken buna dikkat edilmiştir. Bu doğrultuda değerlendirilen taş eserler ise tarafımızca 5.-6. ve 9.-11. yüzyıllar arasına tarihlendirilmektedir.

Katalogda yer alan 144 parça taş eserden yalnızca 19’u kireç taşından üretilmiştir. Mermer malzemenin bu kadar yoğunlukta olması Amorium’un içinde yer aldığı Frigya bölgesinin mermer ocakları bakımından zengin olması ile ilişkili olmalıdır.

Eserler üzerindeki bezemeleri oluştururken kabartma, kazıma, ajur, champlevé ve kakma teknikleri kullanılmıştır. Söz konusu teknikler ile bitkisel, geometrik, sembolik ve zoomorfik motifler oluşturulmuştur. Eserler bezeme ve üslup özelliklerine göre değerlendirildiğinde Frigya bölgesinin yerel özelliklerini yansıtmalarının yanı sıra başkent üslubuna da yakın olduğu söylenebilir.

Katalogda benzer özelliklere sahip olan ve bir bütünün parçası olabileceğini düşündüğümüz parçalar bir araya getirilerek aynı katalog numarası altında değerlendirilmiştir. Aynı zamanda malzeme-teknik, form, kesit, bezeme ve üslup

özellikleri bakımından bütünlük gösteren bu parçalar bir araya getirilerek restitüsyon önerisinde bulunulmuştur.

Templon ve ambon stylobatları dışında liturjik kuruluşa ait in-situ taş eser yoktur. Bu nedenle liturjik kuruluşların ve eserlerin orijinal yerlerini belirlemek için arkeolojik verilere, parçalar arasındaki ilişkilere, yapının mimari özelliklerine ve elde edilen parçaların benzer örneklerine dayanılarak orijinal yerleri hakkında bir takım görüşler sunulmuştur.

Templon kuruluşuna ait olan templon stylobatı, levha, balüster, sekizgen paye, templon sütunu ve templon arşitravına ait parçalar bir araya getirilip incelendiğinde Orta Bizans Dönemi'nde templonun yüksek tip olduğu sonucuna varılmış ve bu doğrultuda bir restitüsyon önerisinde bulunulmuştur.

Günümüze in-situ olarak ambon düzenlemesine ait parçalardan yalnızca ambon platformu gelebilmiştir. Kilisede yapılan çalışmalarda sonucunda elde edilen ambon kuruluşuna ait diğer parçalar ise ambon merdiven yanı levhası, ambon platformu levhası ve ambon levha tacıdır.

Aşağı Şehir Kilisesi kazılarında, in-situ olmayan iki farklı altar tablasına ait parça (kat. no. 131-134 ile kat. no. 135) bulunmuştur. Söz konusu parçaların Erken Bizans Dönemi'ne tarihlendiği düşünülmektedir. Altara ilişkin diğer parçalar ise kat. no. 136 ve 137'de verilen altar ayağı parçalarıdır. Kilisede yapılan çalışmalar sonucunda elde edilen verilerden yola çıkarak altarnın tip olarak masa biçiminde olduğu ve bemanın merkezi bir konumunda yer aldığı sonucuna varılmıştır. Kilisede altar masasının üzerini örten bir kiboriumun olduğu düşünülse de yapılan arkeolojik çalışmalar sonucunda kiboriumun varlığına ilişkin bir kanıt tespit edilememiştir.

Kilisede ele geçen bir diğer liturjik unsur ise katedraya ait olduğu düşünülen ayak parçalarıdır. (kat. no. 138 ve 139) Parçalar biçim ve form özellikleri bakımından aynıdır. Bu nedenle aynı liturjik unsura ait oldukları düşünülmektedir. Parçalar hayvan pençesi biçiminde işlenmiş ve Erken Bizans Dönemi'ne tarihlendirilmiştir.

Sütünce parçaları (kat. no. 140- 144) biçim, form, üslup ve bezeme özelliklerinden dolayı liturjik bir kuruluşa ait olmalıdır. Fakat ait oldukları yerler hakkında kesin bir sonuca varılamamıştır. Bu nedenle parçalar katalogda sütunceler başlığı altında değerlendirilmiştir.

Erken Bizans Dönemi'ne tarihlenen taş eserler kilisenin ana mekanında A1, A2, A3, A4, A5, A6 ve A7 alanlarında ele geçmiştir. Bu alanlarda ele geçen parçaların orijinal işlevlerini sürdürdükleri ya da ikinci bir işlev kazandırılarak bu alanlarda kullanıldıkları düşünülmektedir. Kilisenin ek mekanları olan A1 Narteks, A12, A13, A14, A19, A21, A22, A26, A28 ve A30 alanlarında ele geçen parçaların ise yine ikinci bir kullanım için taşındığı düşünülmektedir. Orta Bizans Dönemi kilise inşası sırasında şantiye sahası olarak kullanıldığı bilinen A20 ve A29 alanlarında ele geçen parçaların ise harç ve kireç yapımında kullanılmak üzere bu alanlara taşındığı tespit edilmiştir.

Kat. no. 111, 128, 129, 130'da verilen, Orta Bizans Dönemine tarihlenen ambon levha tacı ve ambon platformu levhaları nartekteki 4 numaralı mezarda ele geçmiş olması, kilise dini işlevini yitirdikten bir süre sonra daha Bizanslıların burayı mezar alanları olarak kullanmaya devam ettiğini göstermektedir.

Orta Bizans Dönemi'ne tarihlenen parçaların çoğuna kilisenin ana mekanı olan A1, A2, A3, A4, A6, A7 ve A8 alanlarında bir kısmına da A11, A12, A14, A15, A19, A21, A26, A28 ve A29 olarak adlandırılan kilisenin ek mekanlarında rastlanılmıştır. Söz konusu parçaların kilisenin farklı alanlarında ele geçmiş olması kilisenin Türk Dönemi'ndeki kullanımı ile ilişkili olmalıdır. Örneğin yapılan arkeolojik çalışmalar sonucunda Türk Dönemi'nde kilisenin içinin barınma amacıyla ya da ahır olarak kullanıldığı, vaftizhanenin ise ana kilise binasına bağlı bir çiftlik evi olarak hizmet verdiği anlaşılmıştır. Bu dönemde taş eserlerinde ihtiyaçlar doğrultusunda yerlerinin değiştirildiği ya da devşirme olarak kullanıldıkları düşünülmektedir.

“Amorium Aşağı Şehir Kilisesi Kazılarında Bulunan Litürjik İşlevli Yapısal Elemanlar” başlıklı tez çalışması kapsamında incelenen taş eserler için benzer buluntulara sahip Anadolu ve Anadolu dışındaki kazıların yayınlarından, lisansüstü tezlerden, müze ve sergi kataloglarından faydalanılmıştır. Bu tez çalışmasının da sunacağı veriler benzer şekilde, gelecek bilimsel çalışmalara kaynak oluşturacaktır.

6. KATALOG

6.1. Templon ve Ona Ait Parçalar

6.1.1. Balüster

Kat. No: 1

Kazı Env. No: T1635

Depo ve Raf / Kasa Numarası: Depo 4 / Raf 24

Buluntu Yeri ve Konteks: A1-Narthex/Tomb 4

Buluntu Tarihi: 2002

Malzeme: Dokimeion Mermeri

Bezeme Tekniği: Kabartma

Çizim No: 2

Ölçüler: Y. (k): 48.5 cm. G: 19.5 cm. E: 17.2 cm.

Durumu: Kırık

Tanım: Ön ve yan yüzleri soffit motifi ile bezeli balüster parçasıdır. Parçanın bezemeli olan yüzlerinin üzerinde taşçı ustasının çizdiği kılavuz çizgileri gözlemlenmektedir. Bezemesiz olan yan yüzün üst kısmında ise 2.2 cm. genişliğinde 0.3 mm. derinliğinde ve 8.3 cm. uzunluğunda zivana yuvası bulunmaktadır. Bir diğer zivana yuvası ise kabaca işlenmiş olan üst yüzde yer alır. İçinde in-situ durumdaki kurşunun yalnızca bir kısmı mevcuttur ve yuva 3.2 cm. çapında, 4.5 cm. derinliğindedir. Parça üstten kırıktır.

Referans: Arslan, 2014, Res. 160.

Tarih Önerisi: Erken Bizans Dönemi



Kat. No: 2

Kazı Env. No: T0778

Depo ve Raf / Kasa Numarası: A2-2/10

Buluntu Yeri ve Konteks: Depo 4 / Raf 6

Buluntu Tarihi: -

Malzeme: Kireçtaşı

Bezeme Tekniği: Kabartma

Çizim No: 3

Ölçüler: Y. (k): 25.6 cm. G: 16.2 cm. E: 15 cm.

Durumu: Kırık

Tanım: Kare formlu balüster parçasının, ön ve yan yüzleri kabartma tekniğinde işlenmiş soffit bezemelidir. Bezeli yüzlerinde taşçı ustasının çizdiği kılavuz çizgileri gözlemlenmektedir. Bir yan yüz kabaca işelenmiş ve murçlanmıştır. Parça alttan ve üstten kırık durumdadır.

Referans: Arslan, 2014, Res. 160.

Tarih Önerisi: Erken Bizans Dönemi



Kat. No: 3

Kazı Env. No: T0768

Depo ve Raf / Kasa Numarası: Depo 4 / I1-A

Buluntu Yeri ve Konteks: A2-1/17

Buluntu Tarihi: 1995

Malzeme: Dokimeion Mermeri

Bezeme Tekniği: Kabartma

Çizim No: 4

Ölçüler: Y. (k): 38.7 cm. G: 19 cm. E: 18.1 cm.

Durumu: Kırık

Tanım: Kare kesitli balüster parçasının üst kısmı kırıktır. Parçanın ön yüzü kabartma tekniğinde işlenmiş soffit motifi ile bezelidir. Alt yüzün merkezinde 3.2 cm. çapında 1.7 cm. derinliğinde zıvana yuvası bulunmaktadır. Söz konusu bu yüz ince taraklıdır. Üst yüzün merkezinde ise parçanın ikincil bir kullanımına işaret ettiği düşünülen 3.3 cm. çapında 2.3 cm. derinliğinde bir zıvana yuvası daha bulunur. Parçanın arka yüzü diğer yüzlerden farklı olarak kalın taraklıdır. Bu yüzde kullanılan tarak aralığının 0.9 mm. olduğu tespit edilmiştir. Ayrıca bu yüzde 5.1 cm. genişliğinde ve 1 cm. derinliğinde levha kanalı bulunmaktadır.

Referans: Arslan, 2014, Res. 160.

Tarih Önerisi: Erken Bizans Dönemi



Kat. No: 4

Kazı Env. No: T0777

Depo ve Raf Numarası: Depo 4 / I1-A

Buluntu Yeri ve Konteks: A4/44

Buluntu Tarihi: 1993

Malzeme: Dokimeion Mermeri

Bezeme Tekniđi: Kabartma

Çizim No: 5

Ölçüler: Y. (k): 43.3 cm. G: 19 cm. E: 19 cm.

Durumu: Kırık

Tanım: Kare kesitli balüster parçasının üst köşesi ve altı kırıktır. Ön yüzünde soffit motifi yer alır.

Referans: Arslan, 2014, Res. 160.

Tarih Önerisi: Erken Bizans Dönemi



Kat. No: 5

Kazı Env. No: T2174

Depo ve Raf / Kasa Numarası: Depo 4 / I1A

Buluntu Yeri ve Konteks: A13/600

Buluntu Tarihi: 2007

Malzeme: Kireç taşı

Bezeme Tekniği: Kabartma

Çizim No: 6

Ölçüler: Y. (k): 36.8 cm. G: 17.3 cm. E: 18.3 cm.

Durumu: Kırık

Tanım: Kare kesitli balüster parçasının bir yüzü soffit motifi ile bezelidir. Parçanın üst yüzü kalın taraklıdır ve kabaca işlenmiştir. Alt yüzü kırık durumdadır.



Kat. No: 6

Kazı Env. No: T2240

Depo ve Raf / Kasa Numarası: Depo 4 / Raf 13

Buluntu Yeri ve Konteks: A24/613

Buluntu Tarihi: 2007

Malzeme: Kireçtaşı

Bezeme Tekniği: Kabartma

Çizim No: 7

Ölçüler: Y. (k): 46.7 cm. G: 18.8 cm. E: 18.4 cm.

Durumu: Kırık

Tanım: Kare kesitli balüster parçasıdır. Alt yüzünde 3 cm. çapında bir zıvana yuvası bulunmaktadır. Ön yüzü kabartma tekniğinde işlenmiş soffit bezemelidir. Üstü kırık durumdadır.



Kat. No: 7

Kazı Env. No: T0779

Depo ve Raf / Kasa Numarası: Depo 4 / Raf 6

Buluntu Yeri ve Konteks: A4/44

Buluntu Tarihi: 1993

Malzeme: Kireçtaşı

Bezeme Tekniği: Kabartma

Çizim No: 8

Ölçüler: Y. (k): 25.4 cm. G: 16.2 cm. E: 15.6 cm.

Durumu: Kırık

Tanım: Kare kesitli balüster parçasının, ön ve bir yan yüzü soffit bezemelidir. Alt ve üstü ise kırıktır.



Kat. No: 8

Kazı Env. No: T0249

Depo ve Raf / Kasa Numarası: Depo 4 / Raf 15

Buluntu Yeri ve Konteks: A3/75

Buluntu Tarihi: 1993

Malzeme: Dokimeion Mermeri

Bezeme Tekniđi: Kabartma

Çizim No: 9

Ölçüler: Y. (k): 24 cm. G: 19 cm. E: 14.5 cm.

Durumu: Kırık

Tanım: Dikdörtgen kesitli balüster parçasıdır. Ön yüzü kabartma tekniđinde işlenmiş soffit motifi ile bezelidir. Parça alt ve üstten kırık durumdadır.

Referans: Arslan, 2014, Res. 160.



Kat. No: 9

Kazı Env. No: T0232

Depo ve Raf / Kasa Numarası: Depo 4 / Raf 15

Buluntu Yeri ve Konteks: -

Buluntu Tarihi: 1993

Malzeme: Dokimeion Mermeri

Bezeme Tekniği: Kabartma

Çizim No: 10

Ölçüler: Y. (k): 27.8 cm. G: 29.1 cm. E. (k): 13.2 cm.

Durumu: Kırık

Tanım: Dikdörtgen kesitli balüster parçasıdır. Balüsterin ön yüzünde kabartma tekniğinde işlenmiş soffitli bezeme yer alır. Arka, alt ve üst yüz kırıktır. Arka yüzde harç kalıntıları görülmektedir. Balüsterin sol yan yüzü profillidir. Bu yüzün üst kısmı ince taraklıdır. Alçak kısmı kısmen kabaca işlenmiş ve kalın taraklıdır. Parçanın yüzleri perdahlanmıştır.



Kat. No: 10

Kazı Env. No: T0870-T0871 (birleşen parçalar)

Depo ve Raf / Kasa Numarası: Depo 4 / Raf 14

Buluntu Yeri ve Konteks: A1/56

Buluntu Tarihi: 1992

Malzeme: Beyaz Mermer

Bezeme Tekniği: Kabartma

Çizim No: 11

Ölçüler: Y. (k): 49.6 cm. G: 17.4 cm. E: 18 cm.

Durumu: Kırık

Tanım: Birleşen iki parçadan oluşan kare kesitli balüster parçasının, alt ve üstü kırıkır. ön ve yan yüzleri soffit motifi ile bezelidir.



Kat. No: 11

Kazı Env. No: T0702

Depo ve Raf / Kasa Numarası: Depo 4 / Kasa 18

Buluntu Yeri ve Konteks: A2/1

Buluntu Tarihi: 1991

Malzeme: Dokimeion Mermeri

Bezeme Tekniđi: Kabartma

Çizim No: 12

Ölçüler: Y. (k): 13.9 cm. G: 13.5 cm. E: 13.6 cm.

Durumu: Kırık

Tanım: Kare kesitli balüster parçasının alt ve üstü kırıktır. Ön ve arka yüzü soffit motifi ile bezelidir. Parçanın bezemeli yüzeylerinden birinin üzerinde 2 cm. çapında 3.1 cm. derinliğinde zıvana yuvası bulunmaktadır. Yan yüzlerinden birinde ise 3.5 cm. genişliğinde 1.5 cm. derinliğinde levha kanalı vardır. Levha kanalı olarak oyulan kısım kalın taraklı olarak işlenmiştir. Parçanın diğer yüzleri perdahlanmıştır.

Tarih Önerisi: 5.–6. Yüzyıl



Kat. No: 12

Kazı Env. No: T1110

Depo ve Raf / Kasa Numarası: Depo 4 / Raf 6

Buluntu Yeri ve Konteks: A?

Buluntu Tarihi: 1992

Malzeme: Dokimeion Mermeri

Bezeme Tekniği: Kabartma

Çizim No: 13

Ölçüler: Y. (k): 16.7 cm. G: 15 cm. E: 13.2 cm.

Durumu: Kırık

Tanım: Ön yüzü soffit motifi ile bezeli balüster parçasının alt ve üstü kırıktır. Yan yüzlerden birinde 4.1 cm. genişliğinde ve 1.8 cm. derinliğinde yüzeyi kabaca işlenmiş levha kanalı vardır. Parçanın yüzeyleri perdahlanmıştır.



Kat. No: 13

Kazı Env. No: T0785

Depo ve Raf / Kasa Numarası: Depo 4 / Raf 25

Buluntu Yeri ve Konteks: A2-2/5

Buluntu Tarihi: 1995

Malzeme: Dokimeion Mermeri

Bezeme Tekniđi: Kabartma

Çizim No: 14

Ölçüler: Y. (k): 53.5 cm. G.18.8 cm. E: 18.8 cm.

Durumu: Kırık

Tanım: Kare kesitli balüster parçası, üstteki sekizgen paye kaidesi ile birlikte monolit olarak işlenmiştir. Sekizgen kaidenin yüksekliđi 2 cm., bir kenarı 8.5 cm'dir. Kaidenin iki yanında zıvana yuvası bulunmaktadır. Parçanın bir yüzü soffit bezemelidir. Diđer yüzleri bezemesizdir. Parçanın alt yüzü ise kırıktır.

Yayın: Ivıson, 2008, Fig. 16.

Tarih Önerisi: Orta Bizans Dönemi



Kat. No: 14

Kazı Env. No: T0592

Depo ve Raf / Kasa Numarası: Depo 4 / Kasa 3

Buluntu Yeri ve Konteks: -

Buluntu Tarihi: 1994

Malzeme: Dokimeion Mermeri

Bezeme Tekniđi: Kabartma

Çizim No: 15

Ölçüler: Y. (k): 20.3 cm. Ü. Ç: 15. 4 cm. G. (k): 15.5 cm. E. (k): 12 cm.

Durumu: Kırık

Tanım: Kare kesitli balüster parçası, üstteki sekizgen paye ile birlikte monolit olarak yapılmıştır. Sekizgen payenin bir kenarı 9 cm'dir. Balüster parçasının bir yüzü kabartma tekniğinde işlenmiş soffit motifi ile bezelidir. Sağ yan yüzde 1.7 cm. çapında ve 2.3 cm. derinliğinde zıvana yuvası bulunmaktadır. Parça alt ve üstten kırık durumdadır.

Tarih Önerisi: Orta Bizans Dönemi



Kat. No: 15

Kazı Env. No: T0769

Depo ve Raf / Kasa Numarası: Depo 4 / Raf 6

Buluntu Yeri ve Konteks: A2-2/3

Buluntu Tarihi: 1995

Malzeme: Dokimeion Mermeri

Bezeme Tekniđi: Kabartma

Çizim No: 16

Ölçüler: Y. (k): 25.7 cm. G: 16.3 cm. E: 17.4 cm.

Durumu: Kırık

Tanım: Kare kesitli balüster parçasının, ön ve yan yüzleri kabartma tekniđinde işlenmiş soffit motifi ile bezelidir. Parçanın üst yüzündeki sekizgen kaide kısmen izlenebilmektedir. Alt ve üstü kırık durumdadır. .

Referans: Arslan, 2014, Res. 160.

Tarih Önerisi: Orta Bizans Dönemi



Kat. No: 16

Kazı Env. No: T0945

Depo ve Raf / Kasa Numarası: Depo 4 / Raf 14

Buluntu Yeri ve Konteks: A7/62

Buluntu Tarihi: 1996

Malzeme: Dokimeion Mermeri

Bezeme Tekniđi: Kazıma

Çizim No: 17

Ölçüler: Y. (k): 31 cm. G: 24.5 cm. E. (k): 12.5 cm.

Durumu: Kırık

Tanım: Balüster parçasıdır. Parçanın bir yüzünde “TE” harflerinin kazılmış olması, parçanın Roma dönemine ait bir yazıttan devşirilmiş olabileceğini düşündürmektedir. Üst yüzde 20.5 cm. çapında bir sütünce olduğu anlaşılmaktadır. Parça alt, üst ve bir yan yüzü kırıktır.

Referans: Lightfoot, 2017, Kat. No. 158.

Tarih Önerisi: Erken Bizans Dönemi



Kat. No: 17

Kazı Env. No: T1667

Depo ve Raf / Kasa Numarası: Depo 4 / Raf 1

Buluntu Yeri ve Konteks: A2 Ambon

Buluntu Tarihi: 2001

Malzeme: Dokimeion Mermeri

Bezeme Tekniđi: Kabartma

Çizim No: 18

Ölçüler: Y:36.5 cm. E: 21.7 cm. Ü. Ç: 19.5 cm.

Durumu: Kırık

Tanım: Balüsterin üst kısmına ait parçanın sütünce kaidesi, attic tip kaideye özgü iç bükey ve dış bükey profillidir. En üstte 12.4 cm., çapında dış bükey profilli bir bilezik yer alır bu bileziđin içerisinde 2.2 cm. genişliğinde 2.5 cm. derinliğinde bir zıvana yuvası yer almaktadır. Tepelik kısmının en alttaki bileziđi ise 19.5 cm. çapındadır. Parçanın bir yüzündeki soffitli bezeme kısmen izlenebilmektedir. Bu bezeme kabartma tekniđi ile oluşturulmuştur. Parçanın yan yüzünde 5.6 cm. genişliğinde ve 1.5 cm. derinliğinde kalın taraklı olarak işlenmiş levha kanalı bulunmaktadır. Arka yüzde ise yatay olarak işlenmiş 4.4 cm. genişliğinde ve 2.4 cm. derinliğinde bir yiv yer almaktadır.

Referans: Peschlow, 1991, Res. 16, 24.

Tarih Önerisi: 5.–6. Yüzyıl



Kat. No: 18

Kazı Env. No: T0248 A-B

Depo ve Raf / Kasa Numarası: Depo 4 / Raf 21

Buluntu Yeri ve Konteks: A2\56

Buluntu Tarihi: 1993

Malzeme: Dokimeion Mermeri

Bezeme Tekniği: Kabartma

Çizim No: 19

Ölçüler: Y. (k): 33.5 cm. G: 19.5 cm. E: 17.2 cm.

Durumu: Kırık

Tanım: Ön ve bir yan yüzü soffit motifi ile bezeli balüster parçasının altı ve üstü kırıktır. Parça balüsterin üst kısmına aittir. Tepelik kısmında 12.5 cm. çapında kaide bölümü kısmen izlenebilmektedir. Parçanın arka yüzü ise kabaca işlenmiş ve murçlanmıştır.

Referans: Peschlow, 1991, Res. 16, 24.

Tarih Önerisi: Erken Bizans Dönemi



Kat. No: 19

Kazı Env. No: T1636

Depo ve Raf / Kasa Numarası: Depo 4 / Raf 24

Buluntu Yeri ve Konteks: A1-Narthex/Tomb 4

Buluntu Tarihi: 2002

Malzeme: Dokimeion Mermeri

Çizim No: 20

Ölçüler: Y:77.6 cm. G: 19 cm. E: 22.5 cm.

Durumu: Kırık

Tanım: Ön ve yan yüzleri kabartma tekniğinde işlenmiş soffit motifi ile bezeli balüster parçasıdır. Parçanın bezeli yüzlerinde taşçının ön hazırlık için çizdiği kılavuz çizgileri izlenebilmektedir. Arka yüzünde 12.5 x 4.9 cm. ölçülerinde yüzü kalın tarak ile işlenmiş dil vardır. Parçanın üst yüzü kırıktır, Alt yüzünde ise in-situ halde bir kurşun bulunmaktadır.

Referans: Alparslan, 1996, Çiz. 8; Degasperi, 2013, Lev. 28, Çiz. 97.

Tarih Önerisi: Erken Bizans Dönemi



Kat. No: 20

Kazı Env. No: T0485

Depo ve Raf / Kasa Numarası: Depo 4 / Raf 25

Buluntu Yeri ve Konteks: A4/49

Buluntu Tarihi: 1993

Malzeme: Dokimeion Mermeri

Bezeme Tekniği: Kabartma

Çizim No: 21

Ölçüler: Y. (k): 53 cm. G: 28.5 cm. E: 18.5 cm.

Durumu: Kırık

Tanım: Balüster parçasının üst kısmı kırıktır. Parçanın ön yüzü soffit motifi ile bezeli yan yüzü ise bir çerçeve içinde üçlü şeritlerle oluşturulmuş birbiri içine geçen ve merkezleri matkap oyuğuyla vurgulanmış örgü motifi ile bezelidir. Parçanın alt yüzünde 2 cm. çapında ve 4.1 cm. derinliğinde zıvana yuvası bulunmaktadır. Arka yüzünde 14 x 8.8 cm. boyutlarında dil yer alır. Dilin yüzü kabaca işlenmiş ve kalın taraklıdır.

Referans: Parman, 2002, Çiz. 10.

Tarih Önerisi: Erken Bizans Dönemi



Kat. No: 21

Kazı Env. No: T2013

Depo ve Raf / Kasa Numarası: Depo 4 / Raf 6

Buluntu Yeri ve Konteks: A14/4

Buluntu Tarihi: 2005

Malzeme: Dokimeion Mermeri

Bezeme Tekniđi: Kazıma ve kabartma

Çizim No: 22

Ölçüler: Y. (k): 44 cm. G: 21.7 cm. E: 15.6 cm.

Durumu: Kırık

Tanım: Üst ve alt kısmı kısmen kırık olan balüster parçasının, ön yüzü kabartma tekniđi ile oluşturulmuş soffit bezemelidir. Alt yüzünde zıvana yuvası bulunmaktadır. Parçanın sol yüzünde 9.8 x 7.8 cm. ölçülerinde dil vardır. Dil parçanın templonda orta kısımda kapı dikmesi olarak kullanıldığını göstermektedir. Bu dilin yan yüzü üçlü şeritlerle oluşturulmuş örgü motifi ile bezelidir. Dilin ön yüzü ise kazıma tekniđiyle oluşturulmuş soffit yer alır. Parçanın sağ yan yüzü kenarlardan ortaya kadar olan 5.4 cm'lik kısmı ince taraklı, ortadaki kısım ise kalın taraklı ve kabaca işlenmiştir.

Tarih Önerisi: Orta Bizans Dönemi



Kat. No: 22

Kazı Env. No: T2011

Depo ve Raf Numarası: Depo 4 / Raf 6

Buluntu Yeri ve Konteks: A14/4

Buluntu Tarihi: 2005

Malzeme: Dokimeion Mermeri

Bezeme Tekniği: Kabartma ve champlévé

Çizim No: 23

Ölçüler: Y. (k): 17.5 cm. G: 21.3 cm. E: 16.1 cm.

Durumu: Kırık

Tanım: Üst ve alt kısmı kırık olan balüster parçasının, ön yüzü kabartma tekniği ile oluşturulmuş soffit bezemelidir. Parçanın sağ yüzünde 10.6 x 6.3 cm. ölçülerinde dil vardır. Dil parçanın templonda orta kısımda kapı dikmesi olarak kullanıldığını göstermektedir. Dilin ön yüzünde soffit motifi, yan yüzünde ise ikili şeritlerle oluşturulmuş ve merkezleri matkap oyuğuyla vurgulanmış örgü motifi ile bezelidir. Parçanın arka yüzü kenarlardan 5.3 cm'lik kısmı düzgün işlenmiş ortadaki kısım ise kalın taraklıdır.

Tarih Önerisi: Orta Bizans Dönemi



Kat. No: 23

Kazı Env. No: T0134

Depo ve Raf / Kasa Numarası: Depo 4 / Raf 1

Buluntu Yeri ve Konteks: A2/20

Buluntu Tarihi: 1992

Malzeme: Dokimeion Mermeri

Bezeme Tekniği: Kabartma

Çizim No: 24

Ölçüler: Y. (k): 35.5 cm. G: 19.5 cm. E: 16 cm. Ü. Ç: 15.8 cm.

Durumu: Kırık

Tanım: Sütünce gövdesi ile monolit olarak işlenen balüster parçasının gövde kısmının bir yüzünde kabartma tekniğinde işlenmiş soffitli bezeme bulunur. Parçanın sağ yan yüzünde 6.4x4.6 cm. ölçülerinde dil bulunmaktadır bu dilin üstü damla biçiminde küçük bir topuz ile sonlandırılmıştır. Dil parçanın templonda orta kısımda kapı dikmesi olarak kullanıldığını göstermektedir. Arka yüzde sütünce ve gövde arasındaki bölümde zıvana yuvası vardır. Parçanın altı ve üstü kırıktır.

Referans: Parman, 2002, Çiz. 3.

Tarih Önerisi: Erken Bizans Dönemi



Kat. No: 24

Kazı Env. No: T1996

Depo ve Raf / Kasa Numarası: Depo 4 / Raf 6

Buluntu Yeri ve Konteks: -

Buluntu Tarihi: 2005

Malzeme: Dokimeion Mermeri

Bezeme Tekniđi: -

Çizim No: 25

Ölçüler: Y. (k): 18 cm. G: 18 cm. E. (k): 16 cm.

Durumu: Kırık

Tanım: Balüster parçasıdır. Parçanın alt üst ve bir yan yüzü kırıktır. Diğer yan yüzde 6.9 cm. genişliğinde 0.8 mm. derinliğinde levha kanalı bulunmaktadır. Bir uzun yüzde ise 1.8 cm. çapında, 1.6 cm. derinliğinde zıvana yuvası vardır.



Kat. No: 25

Kazı Env. No: T2341

Depo ve Raf / Kasa Numarası: Depo 4 / Raf 4

Buluntu Yeri ve Konteks: A12/609

Buluntu Tarihi: -

Malzeme: Dokimeion Mermeri

Bezeme Tekniđi: Kabartma

Çizim No: 26

Ölçüler: Y. (k): 83.5 cm. G: 25 cm. E: 25 cm.

Durumu: Kırık

Tanım: Kare kesitli balüster parçasının ön yüzü kabartma tekniđi ile işlenmiştir. Bu yüz üzerindeki bezemede soffit çerçeve içinde kıvrık dallar ve bunların arasında stilize palmet motifleri yer almaktadır. Parçanın ön, yan ve arka yüzü perdahlanmıştır. Parçanın bir kısa kenarı kabaca işenmiştir, diđer kenarı ise kırıktır.

Referans: Temple, 2013, Res. 342.

Tarih Önerisi: 6. Yüzyıl



Kat. No: 26

Kazı Env. No: T2342

Depo ve Raf / Kasa Numarası: Depo 4 / Raf 19

Buluntu Yeri ve Konteks: A12/609

Buluntu Tarihi: -

Malzeme: Dokimeion Mermeri

Bezeme Tekniği: Kabartma

Çizim No: 27

Ölçüler: Y. (k): 88.8 cm. G: 27.4 cm. E: 27 cm.

Durumu: Kırık

Tanım: Birleşen iki parça halinde ele geçen kırık balüster parçasıdır. Parçanın bir yüzü kabartma tekniği ile işlenmiştir. Bu yüzde sofftit çerçeve içinde kıvrık dallar ve bunların arasında stilize palmet motifleri yer almaktadır. Ön, yan ve arka yüzü perdahlanmıştır. Parçanın bir kısa kenarı kırıktır.

Referans: Temple, 2013, Res. 342.

Tarih Önerisi: 6. Yüzyıl



Kat. No: 27

Kazı Env. No: T1362

Depo ve Raf / Kasa Numarası: Depo 4 / I1A

Buluntu Yeri ve Konteks: A6/5 Church

Buluntu Tarihi: 1998

Malzeme: Dokimeion Mermeri

Bezeme Tekniği: Kabartma

Çizim No: 28

Ölçüler: Y. (k): 50.2 cm. G: 25.6 cm. E: 23.5 cm. Ü. Ç: 19.3 cm.

Durumu: Kırık

Tanım: Kare kesitli balüster parçasıdır. Parça balüsterin üst kısmına aittir. Parçanın bir yüzünde en üstte madalyon içerisinde Malta haçı ve hemen altında soffit çerçeve içinde kıvrık dallar ve bunların arasında stilize yaprak motifleri yer almaktadır. Bu yüz üzerindeki motifler kabartma tekniğinde işlenmiştir. Parçanın üst kısmının ise 23.3 cm. çapında bir sütünce ile tek parça olarak işlendiği anlaşılmaktadır. Diğer uzun yüzlerde düzgün işlenmiş ve perdahlanmıştır. Alt yüzü ise kırıktır.

Referans: Temple, 2013, Res. 342.

Yayın: Lightfoot ve Ivison, 2001, Fig. 5; Lightfoot ve Lightfoot, 2007, 15.

Tarih Önerisi: 6. Yüzyıl



6.1.2.1. Balüster Topuzu

Kat. No: 28

Kazı Env. No: T1643 / T2043

Depo ve Raf / Kasa Numarası: Depo 4 / Kasa 29

Buluntu Yeri ve Konteks: A21/102

Buluntu Tarihi: 2006

Malzeme: Dokimeion Mermeri

Bezeme Tekniği: -

Çizim No: 29

Ölçüler: Y. (k): 16 cm. Ü. Ç: 13.7 cm. A. Ç: 11.3 cm.

Durumu: Kırık

Tanım: Sonradan birleştirilmiş kırık üç parçadan oluşan balüster topuzudur. Üst yüzde 2.8 cm. çapında halka formunda bir kabartma yer alır. Parçanın altı kırıktır.

Referans: Cumalıoğlu, 2011, 118.



Kat. No: 29

Kazı Env. No: T1112

Depo ve Raf / Kasa Numarası: Depo 4 / Kasa 39

Buluntu Yeri ve Konteks: A2/20

Buluntu Tarihi: 1992

Malzeme: Dokimeion Mermeri

Bezeme Tekniđi: -

Çizim No: 30

Ölçüler: Y (k): 15.5 cm. Ü. Ç: 13.9 cm. A. Ç: 11.7 cm.

Durumu: Tüm

Tanım: Balüster topuzudur. Üst yüzünde 3.5 cm. çapında halka formunda bir kabartma yer alır. Parçanın altı kırıktır.

Referans: Cumalıođlu, 2011, 118.



Kat. No: 30

Kazı Env. No: T0700

Depo ve Raf / Kasa Numarası: Depo 4 / Kasa 7

Buluntu Yeri ve Konteks: A2\20

Buluntu Tarihi: 1992

Malzeme: Dokimeion Mermeri

Bezeme Tekniđi: Kazıma

Çizim No: 31

Ölçüler: Y. (k): 11.7 cm. Ç: 13 cm.

Durumu: Kırık

Tanım: Balüster topuzu parçasıdır. Üst yüzünde kazıma tekniđiyle oluşturulmuş haç motifi vardır. Haç kol genişlikleri 6.6–4.9 cm'dir. Parçanın bir bölümü ve altı kırıktır.

Referans: Alparslan, 1996, Çiz. 6.



Kat. No: 31

Kazı Env. No: T1113

Depo ve Raf / Kasa Numarası: Depo 4 / Kasa 7

Buluntu Yeri ve Konteks: -

Buluntu Tarihi: 1992

Malzeme: Kireçtaşı

Bezeme Tekniği: -

Çizim No: 32

Ölçüler: Y. (k): 10.3 cm. Ç. (k): 12.8 cm.

Durumu: Kırık

Tanım: Balüster topuzu parçasıdır. Üst yüzünde 2.4 cm. çapında halka formunda kabartma bir kabartma yer alır. Parçanın bir bölümü kırık durumdadır.



Kat. No: 32

Kazı Env. No: T1208

Depo ve Raf / Kasa Numarası: Depo 4 / Kasa 7

Buluntu Yeri ve Konteks: A2/1

Buluntu Tarihi: 1901

Malzeme: Dokimeion Mermeri

Bezeme Tekniđi: -

Çizim No: 33

Ölçüler: Y. (k): 8.5 cm. Ç. (k): 9 cm.

Durumu: Kırık

Tanım: Balüster topuzu parçasıdır. Profil veren bir forma sahiptir. Topuz parçasının tepe kısmında 3.6 cm. çapında ve 1.7 cm. yüksekliğinde silindirik bir çıkıntı bulunur. Parçanın yüzleri perdahlanmıştır. Parçanın bir yan ve alt yüzü kırıktır.



6.1.3. Templon \ Kiborium Sütuncesi

Kat. No: 33

Kazı Env. No: T2282, T2283

Depo ve Raf Numarası: Depo 4 / Raf 9

Buluntu Yeri ve Konteks: A22/309

Buluntu Tarihi: 2007

Malzeme: Kireçtaşı

Bezeme Tekniği: -

Çizim No: 34

Ölçüler: Y. (k): 30.5 cm. 26.5 cm. Ç: 16 cm.

Durumu: Kırık

Tanım: Templon\kiborium sütunce parçasıdır. Parçaların aynı sütünce gövdesine ait olması muhtemeldir. Kısa kenarları kırıktır.



Kat. No: 34

Kazı Env. No: T2281

Depo ve Raf Numarası: Depo 4 / Raf 8

Buluntu Yeri ve Konteks: A22/309

Buluntu Tarihi: 2007

Malzeme: Kireçtaşı

Bezeme Tekniği: -

Çizim No: 35

Ölçüler: Y. (k): 39 cm. Ç: 16.6 cm.

Durumu: Kırık

Tanım: Templon\kiborium sütunce parçasıdır. Sütuncenin alt kısmında kare formunda taban bölümü yer almaktadır. Alt ve üst yüzü kırıktır.



Kat. No: 35

Kazı Env. No: T0637

Depo ve Raf Numarası: Depo 4 / Raf 11

Buluntu Yeri ve Konteks: A2/58

Buluntu Tarihi: 1993

Malzeme: Dokimeion Mermeri

Bezeme Tekniđi: -

Çizim No: 36

Ölçüler: Y. (k): 22.2 cm. Ç: 14.6 cm.

Durumu: Kırık

Tanım: Templon\kiborium sütunce parçasıdır. Parçanın yüzleri perdahlanmıştır. Alt ve üstü kırıktır.



6.1.4. Sekizgen Paye

Kat. No: 36

Kazı Env. No: T0727

Depo ve Raf / Kasa Numarası: Depo 4 / Kasa 38

Buluntu Yeri ve Konteks: A2-1/3

Buluntu Tarihi: 1995

Malzeme: Dokimeion Mermeri

Bezeme Tekniği: -

Çizim No: 37

Ölçüler: Y (k): 19 cm. Ç: 16.5 cm.

Durumu: Kırık

Tanım: Sekizgen formlu paye parçasının kenarının genişliği 7.7 cm'dir. Parçanın alt, üst ve bir uzun kenarı kırıktır.

Referans: Tok, 2010, Res. 5; Armağan, 2010, 131, 132.

Tarih Önerisi: Orta Bizans Dönemi



Kat. No: 37

Kazı Env. No: T0676

Depo ve Raf / Kasa Numarası: Depo 4 / Raf 7

Buluntu Yeri ve Konteks: -

Buluntu Tarihi: 1994

Malzeme: Dokimeion Mermeri

Bezeme Tekniđi: -

Çizim No: 38

Ölçüler: Y (k): 26 cm. Ç: 18.5 cm.

Durumu: Kırık

Tanım: Sekizgen formlu paye parçasının bir kenarının genişliđi 7.7 cm'dir. Alt, üst ve bir uzun kenarı kırıktır.

Referans: Tok, 2010, Res. 5; Armađan, 2010, 131, 132.

Tarih Önerisi: Orta Bizans Dönemi



Kat. No: 38

Kazı Env. No: T0796 A-B

Depo ve Raf / Kasa Numarası: Depo 4 / Raf 5

Buluntu Yeri ve Konteks: A2/20-52

Buluntu Tarihi: 1992-1993

Malzeme: Dokimeion Mermeri

Bezeme Tekniği: -

Çizim No: 39

Ölçüler: Y (k): 25.7 cm. Ç: 14.6 cm.

Durumu: Kırık

Tanım: Sekizgen formlu paye parçası alttan kırıktır. Sekizgenin bir kenarının genişliği 7.5 cm'dir. Sekizgen gövdenin üzerinde 4.7 cm. yüksekliğinde kare bir abakus bölümü bulunmaktadır. Parçanın bir yüzünde abakus ile gövde arasındaki kısımda 1.2 cm. genişliğinde 1.7 cm. derinliğinde zıvana yuvası görülmektedir.

Referans: Tok. 2010, Res. 5; Armağan, 2010, 131, 132.

Tarih Önerisi: Orta Bizans Dönemi



Kat. No: 39

Kazı Env. No: T0957

Depo ve Raf / Kasa Numarası: Depo 4 / Raf 8

Buluntu Yeri ve Konteks: A7/82

Buluntu Tarihi: 1996

Malzeme: Dokimeion Mermeri

Bezeme Tekniđi: -

Çizim No: 40

Ölçüler: Y. (k): 34.5 cm. Ç: 13.9 cm.

Durumu: Kırık

Tanım: Sekizgen formlu paye parçasıdır. Sekizgenin bir kenarının genişliđi 5.9 cm'dir.

Alt ve üst yüzleri kırıktır. Parçanın kalan tüm yüzleri perdahlanmıştır.

Referans: Tok, 2010, Res. 5; Armađan, 2010, 131, 132.

Tarih Önerisi: Orta Bizans Dönemi



Kat. No: 40

Kazı Env. No: T2023

Depo ve Raf / Kasa Numarası: Depo 4 / Kasa 6

Buluntu Yeri ve Konteks: A3-1/9 Church

Buluntu Tarihi: 1994 ?

Malzeme: Dokimeion Mermeri

Bezeme Tekniđi: -

Çizim No: 41

Ölçüler: Y. (k): 12.8 cm. Ç: 11.1 cm.

Durumu: Kırık

Tanım: Sekizgen formlu paye parçasının bir kenarının genişliđi 4.4 cm'dir. Alt ve üst yüzleri kırıktır.

Referans: Tok, 2010, Res. 5; Armađan, 2010, 131, 132.

Tarih Önerisi: Orta Bizans Dönemi



Kat. No: 41

Kazı Env. No: T1106

Depo ve Raf / Kasa Numarası: Depo 4 / Raf 7

Buluntu Yeri ve Konteks: -

Buluntu Tarihi: 1997

Malzeme: Dokimeion Mermeri

Bezeme Tekniđi: -

Çizim No: 42

Ölçüler: Y. (k): 19.2 cm. Ç: 17.5 cm.

Durumu: Kırık

Tanım: Sekizgen formlu paye parçasıdır. Sekizgen bir kenarının genişliđi 8.3 cm'dir. Alt ve üst yüzler kırıktır.

Referans: Tok, 2010, Res. 5; Armađan, 2010, 131, 132.

Tarih Önerisi: Orta Bizans Dönemi



Kat. No: 42

Kazı Env. No: T0730

Depo ve Raf / Kasa Numarası: Depo 4 / Raf 9

Buluntu Yeri ve Konteks: -

Buluntu Tarihi: 1995

Malzeme: Dokimeion Mermeri

Bezeme Tekniđi: -

Çizim No: 43

Ölçüler: Y. (k): 21.5 cm. Ç. (k): 13.5 cm.

Durumu: Kırık

Tanım: Sekizgen formlu paye parçasıdır. Sekizgen bir kenarının genişliđi 6.5 cm'dir. Alt ve üst yüzler kırıktır.

Referans: Tok, 2010, Res. 5; Armađan, 2010, 131, 132.

Tarih Önerisi: Orta Bizans Dönemi



6.1.5. Templon \ Kiborium Sütun Başlığı

Kat. No: 43

Kazı Env. No: T0480

Depo ve Raf / Kasa Numarası: Depo 4 / Raf 22

Buluntu Yeri ve Konteks: A4\49

Buluntu Tarihi: 1993

Malzeme: Dokimeion Mermeri

Bezeme Tekniği: Kabartma ve champlévé

Çizim No: 44

Ölçüler: Y. (k): 22.4 cm. G: 15 cm. E: 12.9 cm. Ü. Çap: 17x17.5 cm.

Durumu: Kırık

Tanım: Sepet tipi sütun başlığıdır. Başlığın üst kısmı kırık durumdadır. Başlığın alt kısmında ise 10.1 cm. yüksekliğinde yüzden taşkın olarak işlenmiş örgü motifi vardır. Bu motifin köşeleri matkapla oyularak belirginleştirilmiştir. Gövde kısmında ise kendi içine kapalı dip yapraklardan gelişerek yaprağı çevreleyen bitkisel bir bezeme yer alır. Başlığın alt yüzü kabaca işlenmiştir.

Tarih Önerisi: Orta Bizans Dönemi



Kat. No: 44

Kazı Env. No: T0649

Depo ve Raf / Kasa Numarası: Depo 4 / Raf 9

Buluntu Yeri ve Konteks: A3-1/19

Buluntu Tarihi:

Malzeme: Beyaz Mermer

Bezeme Tekniđi: Kabartma

Çizim No: 45

Ölçüler: Y. (k): 25.2 cm. Ç: 16.5 cm.

Durumu: Kırık

Tanım: Sepet tipi sütunce başlıđı parçasıdır. Parçanın alt kısmı yüzden dışa taşkın olarak işlenmiş ve kısmen izleyebildiğimiz bir örgü motifi bulunmaktadır. Gövde kısmında ise kendi içine kapalı dip yapraklardan gelişerek yaprađı çevreleyen bitkisel bir bezeme yer alır. Parçanın alt yüzü çokgendir. Üst ve arka yüzleri ise kırıktır.

Tarih Önerisi: Orta Bizans Dönemi



Kat. No: 45

Kazı Env. No: T0955

Depo ve Raf / Kasa Numarası: Depo 4 / Raf 22

Buluntu Yeri ve Konteks: A9/74

Buluntu Tarihi: 1996

Malzeme: Dokimeion Mermeri

Bezeme Tekniği: Kabartma ve champlévé

Çizim No: 46

Ölçüler: Y. (k): 22.6 cm. G: 18.5 cm. E: 14.5 cm.

Durumu: Kırık

Tanım: İmpost tipte bir sütun başlığıdır. Başlığın ön yüzünde stilize lotus çiçeği motif yer alır. Bu motifteki kıvrık dalların içleri 8 mm çapındaki matkap delikleri ile belirginleştirilmiştir. Ön yüzün üst kısmı düz profilli 4.4 cm'lik bir abakus bölümü ile sonlanır. Başlığın ön, arka ve yan yüzleri düzgün, üst yüzü ise kabaca işlenmiştir. Üst yüzün merkezinde zivana yuvası bulunmaktadır. Parçanın altı kırıktır.

Referans: Özcan, 2012, 452; Öztaşkın, 2015, Lev. 3.

Tarih Önerisi: Orta Bizans Dönemi



Kat. No: 46

Kazı Env. No: T0673

Depo ve Raf / Kasa Numarası: Depo 4 / Raf 21

Buluntu Yeri ve Konteks: A1-3/2

Buluntu Tarihi: 1994

Malzeme: Dokimeion Mermeri

Bezeme Tekniği: Kabartma ve champlévé

Çizim No: 47

Ölçüler: Y. (k): 23.7 cm. Ü. Ç: 18.5x18.3 A. Ç: 18x18 cm. Bilezik Ç: 17.5 cm.

Durumu: Tüm

Tanım: İmpost tipte sütun başlığıdır. Başlığın ön yüzünde lotus çiçeği motif yer alır. Bu motifteki kıvrık dalların içleri matkapla oyularak belirginleştirilmiştir. Başlığın üst kısmında düz profilli 5.2 cm'lik bir abaküs bölümü bulunmaktadır. Alt kısım ise 1.6 cm. kalınlığında bilezik ile çevrelenmiştir. Üst yüzü kalın taraklıdır ve kabaca işlenmiştir. Alt yüzü kırıktır.

Referans: Özcan, 2012, Fig. 10, s. 452; Öztaşkın, 2015, Lev. 3, s. 173.

Yayın: Ivison, 2008, Fig. 17.

Tarih Önerisi: Orta Bizans Dönemi



Kat. No: 47

Kazı Env. No: T2277

Depo ve Raf / Kasa Numarası: Depo 4 / Raf 7

Buluntu Yeri ve Konteks: A12/618

Buluntu Tarihi: 2007

Malzeme: Dokimeion Mermeri

Bezeme Tekniđi: Kabartma ve champlévé

Çizim No: 48

Ölçüler: Y. (k): 12.9 cm. G. (k): 9.6 cm. K: (k) 18.3 cm.

Durumu: Kırık

Tanım: İmpost tipte olduđu düşünölen sütunce başlıđı parçası üç yönden kırıktır. Ön yüzde kabartma tekniđi ile işlenmiş bitkisel motif kısmen izlenebilmektedir. Üst yüz kısmen kabaca işlenmiştir.

Tarih Önerisi: Orta Bizans Dönemi



Kat. No: 48

Kazı Env. No: T2351

Depo ve Raf / Kasa Numarası: Depo 4 / Raf 22

Buluntu Yeri ve Konteks: A28/412

Buluntu Tarihi: -

Malzeme: Kireç Taşı

Bezeme Tekniği: Kabartma

Çizim No: 49

Ölçüler: Y. 20 cm. G. 20 cm. E. 18.6 cm.

Durumu: Tüm

Tanım: İmpost tipte sütun başlığıdır. Başlığın yüzleri bitkisel bezemelidir ve kabartma tekniği kullanılmıştır. Başlığın yüzlerinde, en altta içe kıvrık dip yapraklarla çevrelenmiş beş sivri yapraklı bitkisel motiflerin aralarında stilize yapraklar işlenmiştir. Başlığın üstte düz profilli 3.3 cm. genişliğinde abakus bölümü, altta ise 2 cm. genişliğinde bir bilezik bölümü bulunmaktadır. Üst yüz kabaca işlenmiş, alt yüzün ise bir kısmı kırıktır.

Referans: Türker, 2018, Fig. 993; Grabar, 1979, Lev. 55.

Tarih Önerisi: Orta Bizans Dönemi



Kat. No: 49

Kazı Env. No: T0773

Depo ve Raf / Kasa Numarası: Depo 4 / Raf 9

Buluntu Yeri ve Konteks: A2-2/33

Buluntu Tarihi: 1995

Malzeme: Dokimeion Mermeri

Bezeme Tekniđi: Kabartma

Çizim No: 50

Ölçüler: Y. (k): 10.7 cm. G: 17.5 cm. E. 16.3 cm.

Durumu: Kırık

Tanım: İmpost tipte sütunce başlıđı parçasıdır. Ön ve yan yüzlerde kabartma tekniđi ile işlenmiş bitkisel bezeme kısmen izlenebilmektedir. Parçanın üstte 3.5 cm. genişliğinde bir abakus bölümü bulunmaktadır. Parçanın üst yüzü kabaca işlenmiştir. Alt yüzü ise tamamen kırıktır.

Referans: Türker, 2018, Fig. 993; Grabar, 1979, Lev. 55.

Tarih Önerisi: Orta Bizans Dönemi



Kat. No: 50

Kazı Env. No: T0956

Depo ve Raf / Kasa Numarası: Depo 4 / Raf 3

Buluntu Yeri ve Konteks: A7/82

Buluntu Tarihi: 1996

Malzeme: Dokimeion Mermeri

Bezeme Tekniği: -

Çizim No: 51

Ölçüler: Y: 22.5 cm. Ü. Ç: 18.5 cm. A. Ç: 16 cm.

Durumu: Tüm

Tanım: İmpost tipte, bezemesiz bir sütun başlığıdır. Başlık kesik konik bir gövdeye sahiptir. Ön, arka ve yan yüzleri aynı özellikte olup bu yüzler perdahlanmıştır. Başlığın üstte düz profilli 3.9 cm'lik bir abaküs bölümü ve alt kısmında 4.4 cm. genişliğinde bilezik bölümü bulunmaktadır. Bilezik bölümünün çapı 19 cm'dir. Başlığın alt ve üst yüzü ise ince taraklıdır.



Kat. No: 51

Kazı Env. No: T0681

Depo ve Raf / Kasa Numarası: -

Buluntu Yeri ve Konteks: A3-1/3

Buluntu Tarihi: 1994

Malzeme: Dokimeion Mermeri

Bezeme Tekniği: -

Çizim No: 52

Ölçüler: Y: 22 cm. Ü. Ç: 20.2 cm. A. Ç: 11 cm.

Durumu: Tüm

Tanım: İmpost tipte, bezemesiz bir sütun başlığıdır. Başlık kesik konik bir gövdeye sahiptir. Ön, arka ve yan yüzleri perdahlanmıştır. Ön yüzde siyah boya ile yapılmış yazıt bulunmaktadır. Başlığın üstte 4 cm'lik bir abaküs bölümü ve alt kısmında bir kısmı görülebilen bilezik bölümü bulunmaktadır. Bilezik bölümünün çapı 11 cm'dir. Üst yüzü kenarlardan ince taraklıdır. Alt yüzü ise kırıktır.

Yayın: C. S. Lightfoot, 2017, 137; Ivison, 2003, 128.



Kat. No: 52

Kazı Env. No: T0992

Depo ve Raf / Kasa Numarası: Depo 4 / Raf 7

Buluntu Yeri ve Konteks: A -

Buluntu Tarihi: 1997

Malzeme: Dokimeion Mermeri

Bezeme Tekniđi: -

Çizim No: 53

Ölçüler: Y. (k): 14 cm. Ç: 15.5x17 cm.

Durumu: Kırık

Tanım: İpost tipte sütunce başlıđı parçasıdır. Yüzleri perdahlanmıştır. Başlık parçasının alt kısmında bir bilezik bölümü yer almaktadır. Parçanın alt ve üstü kırık durumdadır.



Kat. No: 53

Kazı Env. No: T0214

Depo ve Raf / Kasa Numarası: Depo 4 / Raf 22

Buluntu Yeri ve Konteks: AB\117

Buluntu Tarihi: 1993

Malzeme: Dokimeion Mermeri

Bezeme Tekniği: Kabartma

Çizim No: 54

Ölçüler: Y: 23.2 cm. Ü. G: 17.7 cm. A. G: 15.3 cm. Ü. E: 15.5 cm. A. E: 13.1 cm.

Durumu: Tüm

Tanım: İmpost tipte sütun başlığıdır. Başlığın üst kısmında düz 5 cm'lik bir abaküs bölümü yer almaktadır. Başlığın üç yüzünde benzer bezeme özellikler görülmektedir. Fakat bu yüzlerin üzerindeki süslemeler sonradan kazınmıştır. Bir yüzünde ise çerçeve içine alınmış ve haç motifi vardır. Başlığın alt yüzünde ise 8.1 cm. çapında zivana yuvası bulunmaktadır.

Referans: Yeşiltaş, 2012, Kat. No. 44, Res. 44; Wright, 1997, 188, Çiz. 5.

Tarih Önerisi: 10.-11. Yüzyıl



Kat. No: 54

Kazı Env. No: T0104

Depo ve Raf / Kasa Numarası: Depo 4 / Raf 6

Buluntu Yeri ve Konteks: A3/153 Church

Buluntu Tarihi: 1992

Malzeme: Kireç Taşı

Bezeme Tekniği: Kabartma ve oyma

Çizim No: 55

Ölçüler: Y. 22.6 cm. Ü. Ç. 20.5x19 cm. A. Ç. 18.1x17 cm.

Durumu: Tüm

Tanım: İmpost tipte, kabartma ve oyma tekniğinde işlenmiş sütun başlığıdır. Başlığın üç yüzünde akanthus yaprağı motifi vardır. Ön yüzde akanthus yaprakları birleşerek aralarda boşluklar oluşturmaktadır. Dip yaprakların oluşturduğu bu boşluklar matkapla oyularak belirgin hale getirilmiştir. Başlığın yan yüzleri ise yarım yaprak olarak işlenmiştir. Arka yüzünde madalyon içerisinde Malta haçı yer alır. Başlığın alt kısmı ise 3.6 cm. genişliğinde dış bükey bir bilezik ile sonlandırılmıştır. Alt yüzün merkezinde 4.3x3.3 cm. çapında 3.9 cm. derinliğinde zivana yuvası vardır. Eserin üst ve alt yüzü ince taraklıdır.

Referans: Özdin, 2014, 116, Kat. No. 76; Peschlow, 1991, Res. 27, 28, 29; Andıç, 2012, Res. 109.

Tarih Önerisi: Orta Bizans Dönemi



6.1.6. Templon Arşitravı

Kat. No: 55

Kazı Env. No: T0219A, T0219B, T2878

Depo ve Raf / Kasa Numarası: Depo 4 / Raf 1

Buluntu Yeri ve Konteks: A5\2

Buluntu Tarihi: 1990

Malzeme: Dokimeion Mermeri

Bezeme Tekniği: Kazıma

Çizim No: 56

Ölçüler: Y: 15 cm. G. (k): 65.6 cm. E: 14.5 cm.

Durumu: Kırık

Tanım: Arşitrav\Lento bloğu parçası dört parça halinde kırık ve birbirleri ile sonradan birleştirilmiştir. Parçanın alt düzleminin merkezinde eşkenar dörtgen, bu dörtgenin içinde ise içi yazıtlı bir monogram bulunmaktadır. Parçanın her iki uzun yüzünde de kazıma tekniğiyle yapılmış uzun bir yazıt görülmektedir. Ön yüzde; Θε]όδωρος ἀρχιαναγν(ώστης) ὑπουργησεν εἰς τὸν[ναὸν ...Theodoros, archianagnotes (baş vaiz) ifadesi yer alır. Arka yüzde ise; ...]ΕΚΑΤΗΠΟΟΚΤΩ[... .. δ]εκάτη πρὸ Ὀκτω(βρίου) σ[... yazılıdır. Üst yüzde 4 cm. çapında 2.9 cm. derinliğinde zıvana yuvası bulunmaktadır.

Yayın: Ivison, 2010, Lev. 15; Lightfoot ve Ivison, 1996, Lev. 14; Lightfoot ve Lightfoot, 2007, 45; Lightfoot, 2017, Kat. No. 135.

Tarih Önerisi: 5.- 6. Yüzyıl



Kat. No: 56

Kazı Env. No: T1950

Depo ve Raf / Kasa Numarası: Depo 4 / Raf 24

Buluntu Yeri ve Konteks: A-Church

Buluntu Tarihi: 2004

Malzeme: Dokimeion Mermeri

Bezeme Tekniği: Kabartma ve champlévé

Çizim No: 57

Ölçüler: Y: 12.5 cm. G. (k): 41.4 cm. E. (k): 29 cm.

Durumu: Kırık

Tanım: Arşitrav bloğu parçasıdır. Parça üç yönden kırıktır. Alt düzlemi bitkisel ve geometrik kompozisyonlar ile bezelidir. Burada sivri ve yuvarlak yapraklardan oluşan ve bir madalyon içine alındığı anlaşılan çiçek motifi kısmen görülebilmektedir. Bu motifin hemen yanına iç içe geçmiş dik açılı üçgenler işlenmiştir. Parçanın uzun yüzü iki şerit ile oluşturulmuş ve köşelerden düğümlenmiş zikzak motifi ile bezenmiştir. Üst yüzü ise kabaca işlenmiştir.

Tarih Önerisi: Orta Bizans Dönemi



Kat. No: 57

Kazı Env. No: T0958

Depo ve Raf / Kasa Numarası: Depo 4 / Raf 6

Buluntu Yeri ve Konteks: A9/79 Wall

Buluntu Tarihi: 1996

Malzeme: Dokimeion Mermeri

Bezeme Tekniđi: Kabartma ve champlévé

Çizim No: 58

Ölçüler: Y: 14 cm. G. (k): 47 cm. E. (k): 20 cm.

Durumu: Kırık

Tanım: Arşitrav blođu parçası üç yönden kırık durumdadır. Parçanın uzun yüzü iki şerit ile oluşturulmuş ve köşelerden düđümlenmiş zikzak motifi ile bezenmiştir. Parçanın üst yüzü kırıktır.

Tarih Önerisi: Orta Bizans Dönemi



Kat. No: 58

Kazı Env. No: T3157

Depo ve Raf / Kasa Numarası: Depo 4 / Raf 25

Buluntu Yeri ve Konteks: A19-1013

Buluntu Tarihi: 2009

Malzeme: Dokimeion Mermeri

Bezeme Tekniği: Kabartma ve champlévê

Çizim No: 59

Ölçüler: Y: 14 cm. G. (k): 39 cm. E: 53.7 cm.

Durumu: Kırık

Tanım: Arşitrav bloğu parçasıdır. Her iki kısa kenarı da kırıktır. Her iki uzun yüzü ve alt düzlemi bezelidir. Parçanın bir uzun yüzünde kıvrık dallar arasında üzerinde matkap delikleri bulunan stilize çiçek motifi ile stilize edilmiş kıvrık yapraklardan oluşan bitkisel bir kompozisyon görülür. Alt düzlemde iki silmeden oluşan eşkenar dörtgenin dıştan iki köşesinde madalyon içinde çarkifelek motifi ve sivri yapraklardan oluşan bitkisel motif kısmen izlenebilmektedir. Eşkenar dörtgenin merkezinde ise yine iki silmeli bir çember bulunmaktadır bu çember dıştaki eşkenar dörtgene dört yönden bağlıdır. Bu bağlantılar matkap ile oyularak belirginleştirilmiştir. Çemberin bir ucunda palmet motifi görülmektedir. Çemberin merkezinde ise dört sivri yapraklı bitkisel bir motif bulunur. Bu sivri yaprakların her biri iç içe geçmiş iki halka ile çevrelenmiştir. Buradaki her bir halka birbirleri ile de kesişmektedir. Diğer uzun yüzü ise birbirini takip eden iki şerit ile oluşturulmuş, bağlantı noktaları matkap ile oyularak belirginleştirilen zikzak motifi ile bezenmiştir. Parçanın üst yüzü kabaca işlenmiştir.

Referans: Büyükkolancı ve Öztaşkın, 2010, 47, Res. 11; Andıç, 2012, Res. 92; Arslan, 2014, Res. 235, Lev. 72; Ermiş, 2003, 60; Sodini, 2008, 32, Fig. 9.

Tarih Önerisi: Orta Bizans Dönemi



Kat. No: 59

Kazı Env. No: T2945

Depo ve Raf / Kasa Numarası: Depo 4 / Raf 7

Buluntu Yeri ve Konteks: A29-400

Buluntu Tarihi: 2008

Malzeme: Kireç Taşı

Bezeme Tekniği: Kabartma

Çizim No: 60

Ölçüler: Y. (k): 15.7 cm. G. (k): 37.7 cm. E. (k): 11.5 cm.

Durumu: Kırık

Tanım: Arşitrav bloğu parçası üç yönden kırık durumdadır. Parçanın alt ve bir uzun yüzü bezemelidir. Alt düzleminde bir düğüm motifi dıştaki çerçeveye bağlanır. Bir uzun yüzünde ise düğümlü zikzak motifi vardır. Parçanın Arka yüz kabaca işlenmiştir ve murç izleri görülür.

Tarih Önerisi: Orta Bizans Dönemi



Kat. No: 60

Kazı Env. No: T0186

Depo ve Raf / Kasa Numarası: Depo 4 / Raf 3

Buluntu Yeri ve Konteks: A4\33

Buluntu Tarihi: 1993

Malzeme: Dokimeion Mermeri

Bezeme Tekniği: Kabartma ve kazıma

Çizim No: 61

Ölçüler: Y: 17.5 cm. G. (k): 46.5 cm. E: 24.2 cm.

Durumu: Kırık

Tanım: Arşitrav bloğu parçasının iki kısa kenarı kırıktır. Parçanın alt düzleminde birbirleriyle kesişen ve merkezde düğümlenmiş iki şeritli daireler vardır. Bu halkaların merkezleri matkapla oyularak belirginleştirilmiştir. Parçanın bu yüzünde 2.3 cm. çapında ve 2.8 cm. derinliğinde zıvana yuvası bulunmaktadır. Uzun yüzlerinden biri ise dikdörtgen çerçevenin içinde antrolag motifi görülür. Çerçevenin üzerinde kristogram ile başlayan bir yazıt bulunur. Yazıtta “XVIIPOΦ[...” “Ey Tanrı'nın peygamberi...” ifadesi yer alır. Parçanın üst yüzü kalın tarak ile kabaca işlenmiştir.

Referans: Büyükkolancı ve Öztaşkın, 2010, 47, Res. 11; Andıç, 2012, Res. 92; Arslan, 2014, Res. 240; Ermiş, 2003, 60; Drew-Bear, 2007, 375.

Yayın: Ivıson, 2008, Fig. 10; Ivıson 2010, Lev. 19; Lightfoot ve Kuniholm, 1994, Lev. 23; Lightfoot, 2017, Kat. No. 156.

Tarih Önerisi: 9. Yüzyıl Sonu - 10. Yüzyıl Başı



Kat. No: 61

Kazı Env. No: T0128- T0108

Depo ve Raf / Kasa Numarası: Depo 4 / Raf 3

Buluntu Yeri ve Konteks: A1\6, A2/11

Buluntu Tarihi: 1992

Malzeme: Kireç Taşı

Bezeme Tekniği: Kabartma

Çizim No: 62

Ölçüler: Y: 27.6 cm. G. (k): 50 cm. A. E: 16.5 cm. Ü. E: 26.5 cm.

Durumu: Kırık

Tanım: Arşitrav bloğu parçalarıdır. Blok birleşen iki parçadan oluşmaktadır. Parçaların her iki kısa kenarı da kırıktır. Ön düzlemde bir dizi halinde, en altta içe kıvrık dip yapraklarla çevrelenmiş beş sivri yapraklı bitkisel motiflerin aralarında stilize yapraklar yer almıştır. Parçaların üzerindeki boya izlerinden buradaki motiflerin boya ile renklendirildiği anlaşılmaktadır. Ayrıca blok parçalarından birinin ön yüzünde zıvana yuvası bulunmaktadır. Arka ve üst yüzü kabaca işlenmiştir. Alt yüzü ise ince taraklıdır.

Referans: Ermiş, 2004, Res. 8; Dalgıç, 2012, 386, Fig. 26; Kunduracı, Mimirolu, 2011, 169, Fig. 5.

Yayın: Ivison, 2003, 121, 122; Ivison, 2003, 216; Ivison, 2008, Fig. 22; Harrison ve Christie, Lev. 28; Flaminio, 2000, 49.

Tarih Önerisi: 11. Yüzyıl



Kat. No: 62

Kazı Env. No: T2241

Depo ve Raf / Kasa Numarası: Depo 4

Buluntu Yeri ve Konteks: A12/618

Buluntu Tarihi: 2007

Malzeme: Kireç Taşı

Bezeme Tekniği: Kabartma

Çizim No: 63

Ölçüler: Y: 26.9 cm. G. (k): 75.8 cm. Ü. E: 17.5 cm. A. E: 26.5 cm.

Durumu: Kırık

Tanım: Arşitrav bloğu parçasıdır. Parçanın her iki kısa kenarı da kırıktır. Ön düzlemde bir dizi halinde, en altta içe kıvrık dip yapraklarla çevrelenmiş beş sivri yapraklı bitkisel motiflerin aralarında stilize yapraklar yer almıştır. Parçanın üzerindeki boya izlerinden buradaki motiflerin boya ile renklendirildiği anlaşılmaktadır. Ayrıca bu yüzde 1.8 cm. çapında ve 3.9 cm. derinliğinde zıvana yuvası bulunmaktadır. Parçanın arka ve üst yüzü kabaca işlenmiştir. Alt yüzü ise ince taraklıdır.

Referans: Ermiş, 2004, Res. 8; Dalgıç, 2012, 386, Fig. 26; Kunduracı, Mimirolu, 2011, 169, Fig. 5; Flaminio, 2000, 49.

Tarih Önerisi: 11. Yüzyıl



Kat. No: 63

Kazı Env. No: T2012

Depo ve Raf / Kasa Numarası: Depo 4 / Raf 23

Buluntu Yeri ve Konteks: A14/4

Buluntu Tarihi: 2005

Malzeme: Dokimeion Mermeri

Bezeme Tekniği: Kabartma ve champlévé

Çizim No: 64

Ölçüler: Y: 21 cm. G. (k): 36 cm. E: 13.2 cm.

Durumu: Kırık

Tanım: Arşitrav bloğu parçasının kısa kenarları kırıktır. Ön yüzünde stilize edilmiş kıvrık dalların çevrelediği çiçek motifinden oluşturulmuş kabaralar yer alır. Çiçek motifinin merkezi matkapla oyularak belirginleştirilmiştir. Bezemenin kabaranın her iki yanında da benzer şekilde devam ettiği anlaşılmaktadır. Kıvrık dalların oluşturduğu düğümler ve kıvrımlar da matkapla oyularak belirginleştirilmiştir. Parçanın üst yüzü kalın tarak ile kabaca işlenmiştir.

Referans: Sodini, 1980, 123-125; Barsanti, 1989, Lev. 6, Res. 1; Wright, 1997, 189; Yıldırım, 2006, 74; Doğan Şaman, Yazar, 2007, 219, Res.9; Sodini, 2008, 27, Fig 1; Arslan, 2014, Lev. 46. Res. 131.

Yayın: Lightfoot, Koçyiğit ve Yaman, 2006, Res. 9.

Tarih Önerisi: 9.-10. Yüzyıl



Kat. No: 64

Kazı Env. No: T0245 ve numarası okunamayan parça

Depo ve Raf / Kasa Numarası: Depo 4 / Raf 3, Raf 25

Buluntu Yeri ve Konteks: A3\67

Buluntu Tarihi: 1993

Malzeme: Kireç Taşı

Bezeme Tekniği: Kabartma

Çizim No: 65

Ölçüler: 1. Parça: Y: 15.5 cm. G. (k): 51 cm. E. (k): 33 cm. 2. Parça: Y: 12.5 cm. G. (k): 33 cm, E: 27 cm.

Durumu: Kırık

Tanım: Paçanın arşitrav bloğu parçası olduğu düşünülmektedir. Her iki kısa kenarı da kırık olan parçanın ön yüzüne çerçeve içine alınmış zincir motifi işlenmiştir. Bu yüz üzerindeki boya izlerinden bezemenin boya ile renklendirildiği anlaşılmaktadır. Parçanın alt ve üst yüzü kabaca işlenmiştir. Üst yüzde kurşun akıtma yivi ve devamında 2 cm. çapında 3.8 cm. derinliğinde bir zıvana yuvası bulunmaktadır. Arka yüzü ise kırıktır.

Yayın: Ivison, 2008, 129; Ivison, 2003, 130.

Tarih Önerisi: 9.-10. Yüzyıl



Kat. No: 65

Kazı Env. No: T0244

Depo ve Raf / Kasa Numarası: -

Buluntu Yeri ve Konteks: A4/44

Buluntu Tarihi: 1993

Malzeme: Dokimeion Mermeri

Bezeme Tekniđi: Kabartma

Çizim No: 66

Ölçüler: Y. (k): 14 cm. G. (k): 6.5 cm. E. (k): 8 cm.

Durumu: Kırık

Tanım: Templon arşitrav \ lento blođu parçasının kısa kenarları ve altı kırıktır. Ön yüzde bir kemer içerisine alınmış haçın yanında altta iki basit yaprak ve kemerler arasında basit bir yaprak motifi görölmektedir. Parçanın arka yüzü kabaca işlenmiştir.

Referans: Sodini, 2008, 27, Fig. 1.

Tarih Önerisi: Orta Bizans Dönemi



6.1.7. Templon Levha Tacı

Kat. No: 66

Kazı Env. No: T0477

Depo ve Raf / Kasa Numarası: Depo 4 / Raf 24

Buluntu Yeri ve Konteks: A4\49

Buluntu Tarihi: 1993

Malzeme: Dokimeion Mermeri

Bezeme Tekniği: Kabartma

Çizim No: 67

Ölçüler: Y:14 cm. G. (k): 44 cm. A. E: 23.1 cm. Ü. E:15.5 cm.

Durumu: Kırık

Tanım: Templon levha tacıdır. Parçanın bir kısa kenarı kırıktır. Her iki uzun yüzü ve alt düzlemi bezelidir. Uzun yüzlerden biri dört sivri yaprak ve bunların aralarında içe kıvrık yapraklardan oluşan bitkisel bir kompozisyon dizisi görülür. Alt düzlemde ise madalyon içinde bir Malta haçı ve bu haçın etrafını saran silmenin oluşturduğu kompozisyon kısmen izlenebilmektedir. Parçanın diğer uzun yüzünde en başta iç içe geçmiş eşkenar dörtgenlerin oluşturduğu bezeme ve bu bezemenin devamında ise kıvrık dal ve aralarında farklı iki tür yapraklardan oluşan bitkisel bir kompozisyon görülür. Parçanın üst yüzünde 2.1 cm. genişliğinde zıvana yuvası bulunmaktadır.

Yayın: Ivıson, 2008, Fig. 13; Lightfoot ve Kuniholm, 1994, Lev. 21-22.

Tarih Önerisi: 10.-11. Yüzyıl



6.1.8. Levha

Kat. No: 67

Kazı Env. No: T3117 B-D

Depo ve Raf / Kasa Numarası: Depo 4 / Raf 2

Buluntu Yeri ve Konteks: A30-902

Buluntu Tarihi: 2008

Malzeme: Dokimeion Mermeri

Bezeme Tekniği: Kabartma

Çizim No: 68

Ölçüler: Y. (k): 40 cm. E. (k): 19.1 cm. K: 5.3 cm.

Durumu: Kırık

Tanım: Ön ve arka yüzü bezemeli olan levha parçası dört yönden kırıktır. Parçanın ön ve arka yüzüne işlenmiş olan Latin haçının yalnızca üç kolu görülebilmektedir. Ön yüzdeki haçı birbiri içene geçmiş üç eşkenar dörtgen çerçevenin çevrelediği anlaşılmaktadır.

Referans: Mıtsani, 2006, 85, Fig.19, 20.

Tarih Önerisi: Erken Bizans Dönemi



Kat. No: 68

Kazı Env. No: T3273A

Depo ve Raf / Kasa Numarası: Depo 4 / Raf 7

Buluntu Yeri ve Konteks: A19-1013

Buluntu Tarihi: 2009

Malzeme: Dokimeion Mermeri

Bezeme Tekniği: Kabartma

Çizim No: 69

Ölçüler: Y. (k): 34 cm. E. (k): 34 cm. K: 4.6 cm.

Durumu: Kırık

Tanım: Levha parçası dört yönden kırık durumdadır. Parçasının ön yüzünde haç kolunun bir kısmı bulunmaktadır. Bu haç motifini, yalnızca bir kısmını görebildiğimiz eşkenar dörtgen bir çerçeve çevreler. Eşkenar dörtgen çerçeveyi çevreleyen dikdörtgen ya da kare olduğu düşünülen bir çerçeve daha bulunmaktadır. Bu iki çerçeve arasındaki boşluklarda çerçeve içine alınmış üçgen kabartmalar olduğu anlaşılmaktadır. Söz konusu kompozisyon şemasının dışında dış bükey silmeler yer alır. Arka yüzünde ise yalnızca, yatay bir şekilde giden düz bir bordür görülür. Parçanın her iki yüzü perdahlanmıştır.

Referans: Mıtsani, 2006, 85, Fig.19,20.; Alparslan, 1996, Çiz. 9, 10; Andıç, 2012, Res. 62; Sertel, 2019, 207, Res. 5.

Tarih Önerisi: Erken Bizans Dönemi



Kat. No: 69

Kazı Env. No: T2348

Depo ve Raf / Kasa Numarası: Depo 4 / Raf 23

Buluntu Yeri ve Konteks: A20E/242

Buluntu Tarihi: 2007

Malzeme: Dokimeion Mermeri

Bezeme Tekniği: Kabartma

Çizim No: 70

Ölçüler: Y. (k): 33.5 cm. E. (k): 31.5 cm. K: 4.8 cm.

Durumu: Kırık

Tanım: Ön ve arka yüzü bezemeli olan levha parçası dört yönden kırıktır. Bir yüzünde madalyon içinde olduğu anlaşılan Latin haçı vardır. Haç kollarından yalnızca ikisi görülebilmektedir. Diğer yüzde çerçevenin yönelişinden anlaşılacağı üzere merkezde eşkenar dörtgen köşelerinde üçgen bir çerçeve görülür. Parçanın her iki yüzü de perdahlanmıştır.

Referans: Alparslan, 1996, Çiz. 9, 10; Mıtsani, 2006, 85, Fig. 19,20; Andıç, 2012, Res. 62; Sertel, 2019, 207, Res. 5.

Tarih Önerisi: Erken Bizans Dönemi



Kat. No: 70

Kazı Env. No: T2347

Depo ve Raf / Kasa Numarası: Depo 4 / Kasa 18

Buluntu Yeri ve Konteks: A20E/242

Buluntu Tarihi: 2007

Malzeme: Dokimeion Mermeri

Bezeme Tekniği: Kabartma

Çizim No: 71

Ölçüler: Y. (k): 30.6 cm. E. (k): 23 cm. K: 4.4 cm.

Durumu: Kırık

Tanım: Ön ve arka yüzü bezemeli olan levha parçası dört yönden kırıktır. Parçanın ön yüzünde Latin haçı ve bunu çevreleyen eşkenar dörtgen çerçevenin bir kısmı korunmuştur. Çerçevenin dışında ise düz bir kenar bordürü vardır. Düz bordürle eşkenar dörtgen çerçeve arasındaki boşlukta üçgen kabartma ve onu çerçeveleyen bir çerçeve görülür. Parçanın arka yüzünde yüzden kabartılmış Latin haçı vardır. Haç kollarından yalnızca ikisi korunmuştur. Parçanın her iki yüzü de perdahlanmıştır.

Referans: Alparslan, 1996, Çiz. 9, 10; Mitsani, 2006, 85, Fig.19, 20; Andıç, 2012, Res. 62; Sertel, 2019, 207, Res. 5.

Tarih Önerisi: Erken Bizans Dönemi



Kat. No: 71

Kazı Env. No: T2349, T2346

Depo ve Raf / Kasa Numarası: Depo 4 / Raf 2

Buluntu Yeri ve Konteks: A20E/242

Buluntu Tarihi: 2007

Malzeme: Dokimeion Mermeri

Bezeme Tekniđi: Kabartma

Çizim No: 72

Ölçüler: Y. (k): 45.5 cm. E. (k): 44.6 cm. K: 4 cm.

Durumu: Kırık

Tanım: Birleşen iki parçadan oluşan levha parçası dört yönden kırıktır. Parçasının merkezinde bir haç motifi olduğu anlaşılmaktadır. Bu haçı eşkenar dörtgen bir çerçeve çevreler. Çerçevenin hemen bitiminde bu kompozisyonu tamamen içine alan dikdörtgen ya da kare bir çerçeve daha bulunmaktadır. Bu iki çerçeve arasındaki boşluklarda üçgen kabartmalar görülür. Söz konusu kompozisyon şemasının dışında ise iç bükey ve dış bükey silmeler yer alır. Parçanın arka yüzünde ise yüzden kabartılarak işlenmiş madalyonun yalnızca bir kısmı bulunmaktadır. Parçanın yüzleri perdahlanmıştır.

Referans: Alparslan, 1996, Çiz. 9, 10; Aytekin, 2019, Res. 148; Andıç, 2012, Res. 62; Sertel, 2019, 207, Res. 5.

Tarih Önerisi: Erken Bizans Dönemi



Kat. No: 72

Kazı Env. No: T3038

Depo ve Raf / Kasa Numarası: Depo 4 / Raf 5

Buluntu Yeri ve Konteks: A29-427

Buluntu Tarihi: 2008

Malzeme: Dokimeion Mermeri

Bezeme Tekniği: Kabartma

Çizim No: 73

Ölçüler: Y. (k): 20.3 cm. E. (k): 22.5 cm. K: 5.3 cm.

Durumu: Kırık

Tanım: Ön ve arka yüzü bezemeli olan levha parçası dört yönden kırıktır. Parçanın ön yüzünde haç kollarından yalnızca biri bulunur. Parça üzerindeki bezemeden anlaşıldığı kadarıyla haçın etrafında eşkenar dörtgen bir çerçevenin olduğu ve bu eşkenar dörtgen çerçevenin ise başka bir çerçeve ile çevrelendiği düşünülmektedir. Bu iki çerçeve arasındaki boşlukta ise üçgen kabartmalar görülür. Arka yüzde yüzden kabartılarak işlenen madalyonun küçük bir kısmı görülmektedir. Parçanın her iki yüzü de perdahlanmıştır.

Referans: Alparslan, 1996, Çiz. 9, 10; Mıtsani, 2006, 85, Fig. 19,20; Andıç, 2012, Res. 92; Sertel, 2019, 207, Res. 5.

Tarih Önerisi: Erken Bizans Dönemi



Kat. No: 73

Kazı Env. No: T3037

Depo ve Raf / Kasa Numarası: Depo 4 / Raf 5

Buluntu Yeri ve Konteks: A26-648

Buluntu Tarihi: 2008

Malzeme: Dokimeion Mermeri

Bezeme Tekniđi: Kabartma

Çizim No: 74

Ölçüler: Y. (k): 26.8 cm. E. (k): 25.5 cm. K: 4.5 cm.

Durumu: Kırık

Tanım: Ön ve arka yüzü bezemeli olan levha parçası dört yönden kırıktır. Ön yüzde bir üçgen ve bu üçgenin altında silmeler görölmektedir. Arka yüzde eğimli düz bir bordür vardır. Parçanın her iki yüzü de perdahlanmıştır.

Tarih Önerisi: Erken Bizans Dönemi



Kat. No: 74

Kazı Env. No: T3034 – T3035

Depo ve Raf / Kasa Numarası: Depo 4 / Raf 3

Buluntu Yeri ve Konteks: A29-427

Buluntu Tarihi: 2008

Malzeme: Dokimeion Mermeri

Bezeme Tekniği: Kabartma

Çizim No: 75

Ölçüler: Y. (k): 21.2 cm. E. (k): 29.1 cm. K: 4.6 cm.

Durumu: Kırık

Tanım: Sonradan birleşen iki parçadan oluşan levha parçası dört yönden kırık durumdadır. Parçanın ön ve arka yüzü bezemelidir. Bir yüzünde çerçeve içine alındığı düşünülen Latin haçı bulunmaktadır. Haçın yalnızca iki kolu görülmektedir. Arka yüzündeki kompozisyon ise kırık olduğundan dolayı seçilememektedir. Her iki yüzde perdahlanmıştır.

Referans: Alparslan, 1996, Çiz. 9, 10.

Tarih Önerisi: Erken Bizans Dönemi



Kat. No: 75

Kazı Env. No: T0782

Depo ve Raf / Kasa Numarası: Depo 4 / Raf 6

Buluntu Yeri ve Konteks: A3/80

Buluntu Tarihi: 1993

Malzeme: Dokimeion Mermeri

Bezeme Tekniđi: Kabartma

Çizim No: 76

Ölçüler: Y. (k): 29.6 cm. E. (k): 13.5 cm. K: 5.4 cm.

Durumu: Kırık

Tanım: Ön ve arka yüzü bezemeli olan levha parçası dört yönden kırıktır. Parçanın ön yüzünde iki çerçevesi kısmen görülen eşkenar dörtgen çerçevenin içinde iki kolu görebilen haç vardır. Parçanın arka yüzünde bir kısmını görebildiğimiz madalyonun içinde haçın bir kolunun küçük bir kısmı görülebilmektedir. Parçanın her iki yüzü de perdahlanmıştır.

Tarih Önerisi: Erken Bizans Dönemi



Kat. No: 76

Kazı Env. No: T2959

Depo ve Raf / Kasa Numarası: Depo 4 / Raf 5

Buluntu Yeri ve Konteks: -

Buluntu Tarihi: 2008

Malzeme: Dokimeion Mermeri

Bezeme Tekniği: Kabatma

Çizim No: 77

Ölçüler: Y. (k): 21 cm. E. (k): 34 cm. K: 5.4 cm.

Durumu: Kırık

Tanım: Levha parçası dört yönden kırık durumdadır. Parçanın ön ve arka yüzü bezemelidir. Bir yüzünde haç motifi bulunmaktadır. Haçın yalnızca bir kolu görülmektedir. Haçın alt kısmında iki bant ile oluşturulmuş dairenin bir kısmı bulunmaktadır. Diğer yüzünde ise yüzeyden kabartılmış bir madalyonun içine haç motifi işlenmiştir. Haçın bir kolunun yalnızca bir kısmı görülmektedir.

Tarih Önerisi: Erken Bizans Dönemi



Kat. No: 77

Kazı Env. No: T0135, T0561

Depo ve Raf / Kasa Numarası: Depo 4 / Raf 9, 6

Buluntu Yeri ve Konteks: A1-A6, A4/1

Buluntu Tarihi: 1991, 1990

Malzeme: Dokimeion Mermeri

Bezeme Tekniđi: Kabartma

Çizim No: 78

Ölçüler: Y. (k): 21.3, 17.6 cm. E. (k): 14.7, 11 cm. K: 5.5 cm.

Durumu: Kırık

Tanım: Ön ve arka yüzleri bezemeli iki levha parçalarının aynı levhaya ait olduđu düşünölmektedir. Parçaların ön ve arka yüzleri benzer bezeme özelliđine sahiptir. Her iki yüzdede tören haçı motifi vardır. Bir yüzünde bu motif madalyon içerisine alınmıştır.

Tarih Önerisi: Erken Bizans Dönemi



Kat. No: 78

Kazı Env. No: T0560, T1131

Depo ve Raf / Kasa Numarası: Depo 4 / Raf 9

Buluntu Yeri ve Konteks: A2/5

Buluntu Tarihi: 1990

Malzeme: Dokimeion Mermeri

Bezeme Tekniđi: Kabatma

Çizim No: 79

Ölçüler: Y. (k): 18.4 cm. E. (k): 20 cm. K: 4.4 cm.

Durumu: Kırık

Tanım: Ön ve arka yüzü bezemeli olan levha parçası dört yönden kırıktır ve sonradan birleştirilmiş iki parçadan oluşmaktadır. Bir yüzünde madalyon içerisine alındığı düşünülen ve kolunu kısmen görebildiğimiz tören haçı, diğer yüzünde ise iki silme ile oluşturulmuş dairenin küçük bir kısmı korunmuştur.

Tarih Önerisi: Erken Bizans Dönemi



Kat. No: 79

Kazı Env. No: T2350

Depo ve Raf / Kasa Numarası: Depo 4 / Kasa 37

Buluntu Yeri ve Konteks: A20E/242

Buluntu Tarihi: 2007

Malzeme: Dokimeion Mermeri

Bezeme Tekniđi: Kabartma

Çizim No: 80

Ölçüler: Y. (k): 26 cm. E. (k): 26.9 cm. K: 4 cm.

Durumu: Kırık

Tanım: Levha parçası dört yönden kırık durumdadır. Parçanın her iki yüzü de bezemeli ve perdahlanmıştır. Her iki yüzünde de iç içe geçmiş bantlı çerçeveler yer alır.

Tarih Önerisi: Erken Bizans Dönemi



Kat. No: 80

Kazı Env. No: T0617

Depo ve Raf / Kasa Numarası: Depo 4 / Raf 5

Buluntu Yeri ve Konteks: -

Buluntu Tarihi: 1994

Malzeme: Dokimeion Mermeri

Bezeme Tekniđi: Kabartma

Çizim No: 81

Ölçüler: Y. (k): 20 cm. E. (k): 22 cm. K. 4.9 cm.

Durumu: Kırık

Tanım: Levha parçası dört yönden kırık durumdadır. Parçanın her iki yüzü de bezemelidir. Bir yüzünde iç içe geçmiş farklı kalınlıklara sahip çerçeveler görülür. Diğer yüzünde ise dış bükey silmenin yalnızca bir kısmı gözükmektedir. Parçanın her iki yüzü de perdahlanmıştır.

Tarih Önerisi: Erken Bizans Dönemi



Kat. No: 81

Kazı Env. No: T0698

Depo ve Raf / Kasa Numarası: Depo 4 / Raf 5

Buluntu Yeri ve Konteks: -

Buluntu Tarihi: 1995

Malzeme: Dokimeion Mermeri

Bezeme Tekniđi: Kabartma

Çizim No: 82

Ölçüler: Y. (k): 28 cm. E. (k): 24 cm. K. 5.4 cm.

Durumu: Kırık

Tanım: Levha köşesi parçasıdır. Parçanın iki yüzünde de 3.5 cm. genişliğinde çerçeve görülür. Her iki yüz de perdahlanmıştır.

Tarih Önerisi: Erken Bizans Dönemi



Kat. No: 82

Kazı Env. No: T0993

Depo ve Raf / Kasa Numarası: Depo 4 / Raf 2

Buluntu Yeri ve Konteks: -

Buluntu Tarihi: 1997

Malzeme: Dokimeion Mermeri

Bezeme Tekniđi: Kabartma

Çizim No: 83

Ölçüler: Y. (k): 17.5 cm. E. (k): 16 cm. K: 4.5 cm.

Durumu: Kırık

Tanım: Levha parçası dört yönden kırık durumdadır. Parçanın her iki yüzü de işlidir. Bir yüzünde farklı genişliklerde dış bükey silmeler görülür. Parçanın diğer yüzünde ise yalnızca bir silmesi kısmen görülebilmektedir. Her iki yüzde perdahlanmıştır.

Tarih Önerisi: Erken Bizans Dönemi



Kat. No: 83

Kazı Env. No: T2502

Depo ve Raf / Kasa Numarası: Depo 4 / Raf 2

Buluntu Yeri ve Konteks: A28/412

Buluntu Tarihi: 2007

Malzeme: Dokimeion Mermeri

Bezeme Tekniđi: Kabartma

Çizim No: 84

Ölçüler: Y. (k): 16.5 cm. E. (k): 20 cm. K: 5.5 cm.

Durumu: Kırık

Tanım: Levha parçası dört yönden kırık durumdadır. Parçanın her iki yüzünde de dış bükey profillidir. Parçanın yüzleri perdahlanmıştır.

Tarih Önerisi: Erken Bizans Dönemi



Kat. No: 84

Kazı Env. No: T2678

Depo ve Raf / Kasa Numarası: Depo 4 / Raf

Buluntu Yeri ve Konteks: A7-58

Buluntu Tarihi: 2008

Malzeme: Dokimeion Mermeri

Bezeme Tekniđi: Kabartma

Çizim No: 85

Ölçüler: Y. (k): 20 cm. E. (k): 21.5 cm. K: 5.7 cm.

Durumu: Kırık

Tanım: Ön ve arka yüzü bezemeli olan levha parçası dört yönden kırıktır. Ön yüzde farklı genişliklerde, iç içe geçmiş silmeler bulunmaktadır. Parça levhanın köşe kısmına aittir. Parçanın bu yüzü perdahlanmıştır. Arka yüzde ise yüzden kabartılmış düz bir bordür vardır.

Tarih Önerisi: Erken Bizans Dönemi



Kat. No: 85

Kazı Env. No: T0241

Depo ve Raf / Kasa Numarası: Depo 4

Buluntu Yeri ve Konteks: -

Buluntu Tarihi: 1993

Malzeme: Dokimeion Mermeri

Bezeme Tekniđi: Kabartma

Çizim No: 86

Ölçüler: Y. (k): 36 cm. E. (k): 57 cm. K: 6.5 cm.

Durumu: Kırık

Tanım: Ön ve arka yüzü bezemeli olan levha parçası üç yönden kırık durumdadır. Parçanın yüzlerinde farklı genişliklerde iç ve dış bükey silmeler yer alır. Her iki yüz de perdahlanmıştır.

Tarih Önerisi: Erken Bizans Dönemi



Kat. No: 86

Kazı Env. No: T2620

Depo ve Raf / Kasa Numarası: Depo 4 / Raf 8

Buluntu Yeri ve Konteks: A22

Buluntu Tarihi: 2007

Malzeme: Dokimeion Mermeri

Bezeme Tekniđi: Kabartma

Çizim No: 87

Ölçüler: Y. (k): 38.5 cm. E. (k): 41 cm. A. K: 11.8 cm. Ü. K: 8.7 cm.

Durumu: Kırık

Tanım: Ön ve arka yüzü iç bükey ve dış bükey profilli levha parçası üç yönden kırık durumdadır.



Kat. No: 87

Kazı Env. No: T0191, T0137, T3021, T3020, T3019, T0770

Depo ve Raf / Kasa Numarası: Depo 4 / Raf 25

Buluntu Yeri ve Konteks: A2/20, A2/15, A26-648

Buluntu Tarihi: 1992

Malzeme: Dokimeion Mermeri

Bezeme Tekniği: Kabartma

Çizim No: 88

Ölçüler: Y. (k): 47.4 cm. E. (k): 35 cm. K: 6.5 cm.

Durumu: Kırık

Tanım: Ön ve arka yüzü bezemeli olan levha parçası sonradan birleştirilmiş altı parçadan oluşmaktadır. Parça dört yönden de kırık durumdadır. Bir yüzünde geometrik bir kompozisyon ile çerçeve içine alınmış bir tören haçı görülür. Alt sol alt köşeden haçın merkezine doğru yönelen stilize bir yaprak motifi vardır. Sol üst köşede merkezinde haç ve haçın etrafında birbiri ile bağlantılı ve iç içe geçmiş halka motiflerinin olduğu bir madalyon bulunmaktadır. Parçanın diğer yüzünde ise yaklaşık kırk beş derecelik açı ile dönen profillerin oluşturduğu geometrik bir kompozisyon görülür. Parçanın her iki yüzü de düzgün işlenmiş ve perdahlanmıştır.

Referans: Türker, 2018, 43. Fig. 227; Armağan, 2010, 97, Kat. No: 203.

Yayın: Ivison, 2010, Lev. 24; Lightfoot, Tsivikis, Foley, 2010, 68.

Tarih Önerisi: Erken Bizans Dönemi



Kat. No: 88

Kazı Env. No: T0109, T0748

Depo ve Raf / Kasa Numarası: Depo 4 / Raf 3

Buluntu Yeri ve Konteks: A2-2/3

Buluntu Tarihi: 1992, 1995

Malzeme: Dokimeion Mermeri

Bezeme Tekniği: Kabartma

Çizim No: 89

Ölçüler: Y. (k): 60 cm. E. (k): 29.5 cm. K: 10.7 cm.

Durumu: Kırık

Tanım: Sonradan birleştirilmiş iki parçadan oluşan levha parçası dört yönden kırık durumdadır. Parçanın yalnızca bir yüzü bezemelidir. Bu yüzde bir tören haçı ve bu haçın sol alt köşesinde, haçın merkezine doğru yönelen stilize bir yaprak motifi vardır. Haç alttan birbiriyle kesişen, dört yapraklı çiçeklerden oluşan bitkisel bir bordür ile sınırlandırılmıştır. Parçanın arka yüzü bezemesizdir.

Referans: Türker, 2018, 43, Fig. 227; Armağan, 2010, 97, Kat. No: 203; Ivıson, 2010, Lev. 24; Lightfoot, Tsivikis, Foley, 2010, 68.

Yayın: Ivıson, 2008, Fig. 14, 15.

Tarih Önerisi: Erken Bizans Dönemi



Kat. No: 89

Kazı Env. No: T0221

Depo ve Raf / Kasa Numarası: Depo 4 / Raf 7

Buluntu Yeri ve Konteks: -

Buluntu Tarihi: 1993

Malzeme: Dokimeion Mermeri

Bezeme Tekniđi: Kabartma

Çizim No: 90

Ölçüler: Y. (k): 20 cm. E. (k): 26.3 cm. K: 6.8 cm.

Durumu: Kırık

Tanım: Üç yönden kırık durumdaki levha kenarı parçasının ön yüzü bezemeli arka yüzü ise bezemesizdir. Parçanın ön yüzünde üst kısımda farklı genişliklerde kenar bordürü, bu bordürün hemen altında ise incili bir haç kolu görölmektedir. Bu yüz perdahlanmıştır. Arka yüzü ise kabaca işlenmiştir.

Tarih Önerisi: Erken Bizans Dönemi



Kat. No: 90

Kazı Env. No: T0762

Depo ve Raf / Kasa Numarası: Depo 4 / Raf 14

Buluntu Yeri ve Konteks: A2-2/3

Buluntu Tarihi: 1995

Malzeme: Kireçtaşı

Bezeme Tekniği: Kabartma

Çizim No: 91

Ölçüler: Y. (k): 95 cm. E: 82.5 cm. K: 13.2 cm.

Durumu: Kırık

Tanım: Üstü kırık levha parçasının her iki yüzü bezemelidir. Parçanın hem ön hem de arka yüzünde dikdörtgen bir çerçeve içinde, alt kısmı kıvrık dallar ile çevrelenmiş bir tören haçı görülmektedir.

Yayın: Lightfoot ve Ivison, 1996, Lev. 13.

Tarih Önerisi: 9.-10. Yüzyıl



Kat. No: 91

Kazı Env. No: T0650, T0471

Depo ve Raf / Kasa Numarası: Depo 4

Buluntu Yeri ve Konteks: A3-1/3, A4/53

Buluntu Tarihi: 1993, 1994

Malzeme: Dokimeion Mermeri

Bezeme Tekniği: Kabartma ve champlévé

Çizim No: 92

Ölçüler: Y. (k): 50.3 cm. E. (k): 47 cm. K: 11.5 cm.

Durumu: Kırık

Tanım: Her iki yüzü bezemeli olan levha parçası sonradan birleştirilmiş iki parçadan oluşmaktadır. Parça üç yönden kırık durumdadır. Bir yüzünde üçlü silmeler ile çevrelenmiş motiflerinin içinde stilize edilmiş dört yapraklı bitkisel bir motif bulunmaktadır. Haç kolları düğüm ile kendinden bir önceki ve bir sonraki haç motifine bağlanarak motif tekrarlanır. Haçların aralarındaki dikdörtgen çerçerceler stilize bitkisel bir motifle, kare panolar da üçlü silmelerle oluşturulmuş düğüm motifleri ile doldurulmuştur. Parçanın diğer yüzü ise iki yandan iki silme ile sınırlandırılmış, kıvrık dallar ve stilize yapraklarla oluşturulmuş bir bordür bulunmaktadır. Bu bordürü yaklaşık 45 derecelik açı ile üçlü bir silme kesmektedir. Bu silmenin devamında yine üçlü silmelerle oluşturulmuş bir kompozisyonun olduğu anlaşılmaktadır.

Referans: Alparslan, 1996, Çiz. 14, Serdar, 2010, 267.

Yayın: Lightfoot, Ivison, 1995, Lev. 13, 17. Ivison, 2008, Lev. 21.

Tarih Önerisi: 11. Yüzyıl



Kat. No: 92

Kazı Env. No: T2033

Depo ve Raf / Kasa Numarası: Depo 4 / Raf 12

Buluntu Yeri ve Konteks: A21

Buluntu Tarihi: 2006

Malzeme: Dokimeion Mermeri

Bezeme Tekniği: Kabartma

Çizim No: 93

Ölçüler: Y. (k): 23.1 cm. E. (k): 23.6 cm. K: 13.5 cm.

Durumu: Kırık

Tanım: Her iki yüzü de bezemeli olan levha parçası iki yönden kırık durumdadır. Parçanın bir yüzünde ikili ve üçlü silmelerin oluşturduğu geometrik kompozisyon ve bu kompozisyonların oluşturduğu boşluklarda da bitkisel motifli bezemeler görülmektedir. Parçanın diğer yüzünde ise ikili bir silmeyle oluşturulmuş çerçeve görülür. Bu çerçevenin köşesinde beş yaprağı kısmen gözükken bitkisel bir motif bulunmaktadır.

Tarih Önerisi: 11. Yüzyıl



Kat. No: 93

Kazı Env. No: T0624

Depo ve Raf / Kasa Numarası: Afyon Müzesi

Buluntu Yeri ve Konteks: A1-1/3

Buluntu Tarihi: 1994

Malzeme: Dokimeion Mermeri

Bezeme Tekniği: Kabartma

Çizim No: 94

Ölçüler: Y. (k): 23 cm. E. (k): 17.5 cm. K: 7.5 cm.

Durumu: Kırık

Tanım: Her iki yüzü bezemeli olan levha parçası dört yönden kırık durumdadır. Parçanın bir yüzünde yüksek kabartma tekniği ile işlenmiş, pençeleri arasında bir tavşan tutan kartal figürü vardır. Kartalın yalnızca alt kısmı bulunmaktadır. Arka yüzde ise çerçeveler ile ayrılmış akantus yaprağı motifi bulunmaktadır.

Referans: Ötügen, 1996, 96; Vogiatzis, 2006, 102; Grabar, 1976, Lev. 35.

Yayın: Lightfoot, 2007, 167. Lightfoot, Ivison, 1995, Lev. 16, 128, 129.

Tarih Önerisi: 11. Yüzyıl



Kat. No: 94

Kazı Env. No: T2284

Depo ve Raf / Kasa Numarası: Depo 4 / Raf 2

Buluntu Yeri ve Konteks: A22/309

Buluntu Tarihi: 2007

Malzeme: Kireç Taşı

Bezeme Tekniği: Kabartma

Çizim No: 95

Ölçüler: Y. (k): 30 cm. E. (k): 54.5 cm. K: 12.8 cm.

Durumu: Kırık

Tanım: Ön yüzü bezeli levha parçası iki yönden kırık durumdadır. Ön yüzünde ince dış bükey bir silme ile çerçeve oluşturulmuştur. Kısmen görülebilen bezemelerden eşkenar dörtgen çerçeve, düğümle dıştaki ince tek silmeli çerçeveye bağlanmıştır. İki çerçevenin arasındaki kısımlarda ise içi bitkisel motifli madalyonlar yer alır. Parçanın sağ kısmındaki madalyon tam olarak görülebilirken sol taraftaki madalyonun çok küçük bir kısmı görülmektedir.

Tarih Önerisi: Orta Bizans Dönemi



Kat. No: 95

Kazı Env. No: T0112

Depo ve Raf / Kasa Numarası: Depo 4 / Koridor

Buluntu Yeri ve Konteks: -

Buluntu Tarihi: 1992

Malzeme: Dokimeion Mermeri

Bezeme Tekniği: Kabartma

Çizim No: 96

Ölçüler: Y. (k): 57.4 cm. E: 89.5 cm. K: 26 cm.

Durumu: Kırık

Tanım: Ön yüzü bezeli levha parçası üstten kırıktır. Parçanın ön yüzünün alt kısmı bezemesizdir. Kısmen görülebilen bezemelerden eşkenar dörtgen çerçeve, düğümle dıştaki dikdörtgen çerçeveye bağlanmıştır. İki çerçevenin arasındaki kısımlarda ise yalnızca iki madalyon görülebilmektedir. Ön yüzün alt kısmında 2 cm. çapında 1.8 cm. derinliğinde zıvana yuvası bulunmaktadır. Parçanın yan ve alt yüzleri ince taraklıdır arka yüzü kabaca işlenmiştir.

Tarih Önerisi: Orta Bizans Dönemi



Kat. No: 96

Kazı Env. No: T0468

Depo ve Raf / Kasa Numarası: Depo 4 / Raf 15

Buluntu Yeri ve Konteks: A4/33

Buluntu Tarihi: 1993

Malzeme: Dokimeion Mermeri

Bezeme Tekniği: Kabartma

Çizim No: 97

Ölçüler: Y. (k): 29 cm. E. (k): 28.5 cm. K: 10 cm.

Durumu: Kırık

Tanım: Üç yönden kırık durumdaki levha parçasının ön yüzü bezemeli arka yüzü ise bezemesizdir. Parçanın ön yüzünde farklı genişliklerde bezemesiz bir kenar bordürü vardır. Bu bordürün hemen köşesinde ise içi çiçek motifli bir madalyon yer almaktadır. Parçanın arka yüzü kabaca işlenmiştir.

Tarih Önerisi: Orta Bizans Dönemi



Kat. No: 97

Kazı Env. No: T0903

Depo ve Raf / Kasa Numarası: Depo 4 / Kasa 38

Buluntu Yeri ve Konteks: A8/42

Buluntu Tarihi: 1996

Malzeme: Dokimeion Mermeri

Bezeme Tekniđi: Kabartma

Çizim No: 98

Ölçüler: Y. (k): 21 cm. E. (k): 10.5 cm. K. (k): 5.5 cm.

Durumu: Kırık

Tanım: Levha kenarı parçasının ön yüzünde dış bükey bir silme ve sağ tarafında bir çiçek motifi görülür. Parçanın diğer tüm yüzleri ise kırıktır.

Tarih Önerisi: Orta Bizans Dönemi



Kat. No: 98

Kazı Env. No: T0243

Depo ve Raf / Kasa Numarası: Depo 4 / Raf 9

Buluntu Yeri ve Konteks: A6/37

Buluntu Tarihi: 1993

Malzeme: Dokimeion Mermeri

Bezeme Tekniđi: Kabartma

Çizim No: 99

Ölçüler: Y. (k): 25 cm. E. (k): 15 cm. K: 9.9 cm.

Durumu: Kırık

Tanım: Levha parçası dört yönden kırık durumdadır. Parçanın ön yüzünde iki silmeli bantların birbirlerine düğümlemlerle oluşturduğu geometrik kompozisyon kısmen izlenebilmektedir. Arka yüz ise bezemesizdir.

Tarih Önerisi: Orta Bizans Dönemi



Kat. No: 99

Kazı Env. No: T2088

Depo ve Raf / Kasa Numarası: Depo 4 / Raf 2

Buluntu Yeri ve Konteks: A21/109

Buluntu Tarihi: 2006

Malzeme: Kireç Taşı

Bezeme Tekniği: Kabartma

Çizim No: 100

Ölçüler: Y. (k): 31 cm. E. (k): 38 cm. Ü. K: 16 cm. A. K: 10.5 cm.

Durumu: Kırık

Tanım: Levha kenarı parçasının ön yüzü bezemeli arka yüzü ise bezemesiz ve kabaca işlenmiştir. Parçanın ön yüzünde üst ya da alt kısma ait olduğu düşünülen ve yüzden taşkın bir şekilde işenmiş trapez kesitli bordür bulunmaktadır. Bordür düğüm motifli ile bezelidir. Bordürün alt kısmında ince dış bükey silmeli bir çerçeve bulunur. Bu çerçevenin köşesinde bitkisel motifli bir madalyon bulunmaktadır.

Tarih Önerisi: Orta Bizans Dönemi



Kat. No: 100

Kazı Env. No: T2861

Depo ve Raf / Kasa Numarası: Depo 4 / Raf 2

Buluntu Yeri ve Konteks: A15/5

Buluntu Tarihi: 2006

Malzeme: Kireç Taşı

Bezeme Tekniği: Kabartma

Çizim No: 101

Ölçüler: Y. (k): 32.5 cm. E. (k): 20 cm. K: 10.5 cm.

Durumu: Kırık

Tanım: Dört yönden kırık olan levha parçasının bir yüzünde iki silmeli bantların birbirlerine düğümlenerek oluşturduğu geometrik kompozisyon kısmen izlenebilmektedir. Arka yüz ise bezemesizdir.

Tarih Önerisi: Orta Bizans Dönemi



Kat. No: 101

Kazı Env. No: T1979, T1980

Depo ve Raf / Kasa Numarası: Depo 4 / Raf 5

Buluntu Yeri ve Konteks: A14/2, A14/3

Buluntu Tarihi: 2005

Malzeme: Dokimeion Mermeri

Bezeme Tekniği: Kabartma

Çizim No: 102

Ölçüler: Y. (k): 36 cm. E. (k): 18.3 cm. Y. (k): 37 cm. E. (k): 21.4 cm. K: 6.5 cm.

Durumu: Kırık

Tanım: Aynı levhaya ait olan iki levha parçası dört yönden kırıktır. Ön yüzde bitkisel motifli bir madalyon olduğu anlaşılmaktadır. Madalyon dıştaki çerçeveye ortaları matkapla oyularak belirginleştirilmiş düğümler ile bağlanmaktadır. T1980 numaralı parçada bezemenin devamında merkezdeki madalyon ve onu çevreleyen çerçeve arasında bitkisel bir madalyon daha yerleştirilmiştir. Parçaların arka yüzü ise bezemesizdir.

Tarih Önerisi: Orta Bizans Dönemi



Kat. No: 102

Kazı Env. No: T0947

Depo ve Raf / Kasa Numarası: Depo 4 / Raf 5

Buluntu Yeri ve Konteks: A7/5

Buluntu Tarihi: 1993

Malzeme: Kireç Taşı

Bezeme Tekniği: Kabartma

Çizim No: 103

Ölçüler: Y. (k): 38 cm. E. (k): 21.7 cm. K: 11.6 cm.

Durumu: Kırık

Tanım: Levha parçası dört yönden kırıktır. Ön yüzde rozet biçimli bir çiçeğin yer aldığı bitkisel motifli bir madalyon görülür. Bu motifin etrafı düğümler ile dıştaki çerçeveye bağlanmaktadır. Parçanın arka yüzü bezemesizdir.

Tarih Önerisi: Orta Bizans Dönemi



Kat. No: 103

Kazı Env. No: T0949

Depo ve Raf / Kasa Numarası: Depo 4 / Raf 3

Buluntu Yeri ve Konteks: A4/33

Buluntu Tarihi: 1993

Malzeme: Kireç Taşı

Bezeme Tekniği: Kabartma

Çizim No: 104

Ölçüler: Y. (k): 15 cm. E. (k): 19 cm. K: 10.6 cm.

Durumu: Kırık

Tanım: Levha parçası dört yönden kırıktır. Parçanın ön yüzünde madalyon içerisinde bitkisel bir motif görülür. Madalyonun dışını çevreleyen silmeler bir düğüm oluşturmaktadır. Parçanın arka yüzü ise bezemesizdir.

Tarih Önerisi: Orta Bizans Dönemi



Kat. No: 104

Kazı Env. No: T2285

Depo ve Raf / Kasa Numarası: Depo 4 / Raf 6

Buluntu Yeri ve Konteks: A26/609

Buluntu Tarihi: 2007

Malzeme: Dokimeion Mermeri

Bezeme Tekniği: Kabartma

Çizim No: 105

Ölçüler: Y. (k): 20 cm. E. (k): 36 cm. K: 9.5 cm.

Durumu: Kırık

Tanım: Levha parçası üç yönden kırık durumdadır. Parçanın ön yüzünde iki silme ile çevrelenen, içi sivri yapraklı bitkisel motifli bir madalyon bulunur. Madalyon bir düğüm ile dikdörtgen veya kare formlu iki silmeli bir çerçeveye bağlanmaktadır. Tüm bu kompozisyon ise en dışta düz bir bordür ile sınırlandırılmıştır. Parçanın arka yüzü ise bezemesizdir.

Tarih Önerisi: Orta Bizans Dönemi



Kat. No: 105

Kazı Env. No: T2352

Depo ve Raf / Kasa Numarası: Depo 4 / Raf 6

Buluntu Yeri ve Konteks: A28/412

Buluntu Tarihi: -

Malzeme: Dokimeion Mermeri

Bezeme Tekniđi: Kabartma

Çizim No: 106

Ölçüler: Y. (k): 42.5 cm. E. (k): 27.5 cm. K: 7.3 cm.

Durumu: Kırık

Tanım: Levha parçası dört yönden kırık durumdadır. Ön yüzde kare panolardan oluşan geometrik bir kompozisyon olduğu anlaşılmaktadır. Arka yüzü bezemesizdir.

Tarih Önerisi: Orta Bizans Dönemi



Kat. No: 106

Kazı Env. No: T0491

Depo ve Raf / Kasa Numarası: Depo 4 / Kasa 38

Buluntu Yeri ve Konteks: A3/75

Buluntu Tarihi: 1993

Malzeme: Dokimeion Mermeri

Bezeme Tekniđi: Kabartma

Çizim No: 107

Ölçüler: Y. (k): 19 cm. E. (k): 26.4 cm. K: 7.5 cm.

Durumu: Kırık

Tanım: Levha parçası dört yönden kırıktır. Ön yüzü bezemeli, arka yüzü bezemesizdir. Parça kırık olduğundan dolayı ön yüzdeki bezeme tam olarak algılanamamaktadır. Her iki yüzde perdahlanmıştır.



Kat. No: 107

Kazı Env. No: T0132

Depo ve Raf / Kasa Numarası: Depo 4

Buluntu Yeri ve Konteks: A3/57

Buluntu Tarihi: 1992

Malzeme: Dokimeion Mermeri

Bezeme Tekniđi: Kabartma

Çizim No: 108

Ölçüler: Y. (k): 36 cm. E. (k): 37.7 cm. K: 13.6 cm.

Durumu: Kırık

Tanım: Ön ve bir yan yüzü bezeli levha parçası üç yönden kırık durumdadır. Ön yüzde kırık dallar arasında stilize yaprak motifleri görülür. Arka yüz bezemesizdir. Yan yüzdeki bezemenin yalnızca bir kısmı görülebilmektedir. Söz konusu yüzün bitkisel motif ile bezendiđi anlaşılmaktadır. Parçanın alt yüzü ise kalın tarak ile kabaca işlenmiştir.

Yayın: Ivison, 2003, 214.

Tarih Önerisi: 11. Yüzyıl



Kat. No: 108

Kazı Env. No: T0230

Depo ve Raf / Kasa Numarası: Depo 4

Buluntu Yeri ve Konteks: A4/33

Buluntu Tarihi: 1993

Malzeme: Dokimeion Mermeri

Bezeme Tekniđi: Kabartma

Çizim No: 109

Ölçüler: Y. (k): 22 cm. E. (k): 27 cm. K: 14 cm.

Durumu: Kırık

Tanım: Levha parçası üç yönden kırıktır. Parçanın ön yüzünde Latin haçı işlenmiştir. Arka yüzü bezemesizdir.



Kat. No: 109

Kazı Env. No: T0246

Depo ve Raf / Kasa Numarası: Depo 4

Buluntu Yeri ve Konteks: A2\8

Buluntu Tarihi: 1993

Malzeme: Kireçtaşı

Bezeme Tekniği: Kabartma

Çizim No: 110

Ölçüler: Y. (k): 10 cm. E. (k): 13.4 cm. K:3 cm.

Durumu: Kırık

Tanım: Delikli levha parçası üç yönden kırıktır. Parça alt\üstten düz bir bordür ile sınırlandırılmıştır. Ön yüzde silmelerin üzerinde kırmızı boya ve bir düğüm motifi görülmektedir.

Yayın: Ivison, 2003, 130.

Tarih Önerisi: 11. Yüzyıl



Kat. No: 110

Kazı Env. No: T3009, T3011

Depo ve Raf / Kasa Numarası: Depo 4 / Kasa 1

Buluntu Yeri ve Konteks: A20-717

Buluntu Tarihi: 2008

Malzeme: Dokimeion Mermeri

Bezeme Tekniđi: Kabartma ve Ajur

Çizim No: 111

Ölçüler: Y. (k): 5 cm. E. (k): 16 cm. K: 3 cm.

Durumu: Kırık

Tanım: Delikli levha parçasıdır. Parça dört yönden kırıktır. Alt tarafı dairesel olarak devam ettiği düşünölen yivli bir bant bulunur. Bu bantın hemen üzerinde ise birbiriyle kesişen yivli şeritlerle oluşturulmuş örgü yer alır.



6.2. Ambon ve Ona Ait Parçalar

6.2.1. Ambon Levha Tacı

Kat. No: 111

Kazı Env. No: T1637 A –T1637 B

Depo ve Raf / Kasa Numarası: Depo 4 / Raf 4

Buluntu Yeri ve Konteks: A1-Narthex/Tomb 4

Buluntu Tarihi: 2002

Malzeme: Dokimeion Mermeri

Bezeme Tekniği: Kazıma ve Oyma

Çizim No: 113

Ölçüler: U. (k): 256.79 cm. Y: 24.7 cm. Ü. E: 18.2 cm. A. E: 14 cm.

Durumu: Kırık

Tanım: Parçanın Ambon levha tacı yada lento bloğu olduğu düşünülmektedir. Birleşen üç parça halinde olan blok parçasının her iki kısa kenarı da kırıktır. Parçanın üst düzleminde merkezde haç motifi bulunur. ve Ayrıca alt yüzde kurşun yuvaları bulunmaktadır. Ön yüzünde alttan ve üstten sınırlandıran dış bükey silmelerin oluşturduğu bir çerçeve içinde zikzak motifi ve bu zikzakların aralarında da dört sıra ara ile madalyon içine alınmış Malta haçı görülür. Parçanın üst yüzünde ise levhanın oturacağı alan kabaca işlenmiştir.

Yayın: Lightfoot, Arbel, Ivison, Roberts ve Ioannidou, 2005, Fig. 23.

Tarih Önerisi: Orta Bizans Dönemi



6.2.3. Ambon Levhası

Kat. No: 112

Kazı Env. No: T0239

Depo ve Raf / Kasa Numarası: Depo 4 / Kasa 37

Buluntu Yeri ve Konteks: -

Buluntu Tarihi: 1993

Malzeme: Dokimeion Mermeri

Bezeme Tekniđi: Kabartma

Çizim No: 114

Ölçüler: Y. (k): 18.5 cm. G. (k): 23.2 cm. K: 6 cm.

Durumu: Kırık

Tanım: Ambon yan kenar levha parçası dört yönden kırıktır. Parçanın ön yüzü bezemelidir. Bu yüzde yaklaşık kırk beş derecelik açı ile dönen profiller yer almaktadır. Arka yüzü bezemesizdir.

Tarih Önerisi: Erken Bizans Dönemi



Kat. No: 113

Kazı Env. No: T2170

Depo ve Raf / Kasa Numarası: Depo 4 / Kasa 18

Buluntu Yeri ve Konteks: A13/604

Buluntu Tarihi: 2007

Malzeme: Dokimeion Mermeri

Bezeme Tekniđi: Kabartma

Çizim No: 115

Ölçüler: Y. (k): 19.1 cm. G. (k): 15.1 cm. K: 4.6 cm.

Durumu: Kırık

Tanım: Ambon yan kenar levha parçası dört yönden kırıktır. Parçanın ön yüzü bezelemeli arka yüzü ise bezemesizdir. Ön yüzde kırk beş derecelik açı ile dönen profiller yer almaktadır. Bu profillerin oluşturduğu çerçevenin en içinde de nar motifi görölmektedir. Parçanın her iki yüzü de perdahlanmıştır.

Tarih Önerisi: Erken Bizans Dönemi



Kat. No: 114

Kazı Env. No: T2195-T2182

Depo ve Raf / Kasa Numarası: Depo 4 / Raf 5

Buluntu Yeri ve Konteks: A20/207

Buluntu Tarihi: 2007

Malzeme: Dokimeion Mermeri

Bezeme Tekniđi: Kabartma

Çizim No: 116

Ölçüler: Y. (k): 54.5 cm. G. (k): 28 cm. K: 5.6 cm.

Durumu: Kırık

Tanım: Ambon yan kenar levha parçası üç yönden kırık durumdadır. Üst kısmında düz ve yaklaşık 45 derecelik açı ile yükselen bordürün içinde aynı formda iç içe geçmiş iç bükey ve dış bükey silmeler görülür. Bordürlü çerçevenin altında ise iç bükey ve dış bükey düz silmeler yer almaktadır. Parçanın ön yüzü düzgün ilenmiş ve perdahlanmıştır.

Yayın: Ivison, 2010, Lev. 7.

Tarih Önerisi: 5.-6. Yüzyıl



Kat. No: 115

Kazı Env. No: T0967

Depo ve Raf Numarası: Depo 4 / Raf 4

Buluntu Yeri ve Konteks: A5/36

Buluntu Tarihi: 1996

Malzeme: Dokimeion Mermeri

Bezeme Tekniđi: Kabartma

Çizim No: 117

Ölçüler: Y. (k): 89.5 cm. G: 133.5 cm. K: 15.5 cm.

Durumu: Kırık

Tanım: Ambon yan kenar levhasının üst ve alt yüzlerinin bir kısmı kırıktır. Dik yamuk formulu levhanın ön yüzünün merkezinde aynı formda bir çerçeve ile çerçeveselmiş Latin haçı yer alır. Dik yamuk dörtgenin etrafı dış bükey silmelerle çevrilidir. Parçanın arka yüzü bezemesizdir ve kısmen kabaca işlenmiştir.

Referans: Andıç, 2012, Res. 92, 102; Aytekin, 2019, 114; Vanderheyde 2005, Fig. 9; Barsanti, 1989, 194, Fig. 147.

Yayın: Ivison, 2010, Lev. 10; Lightfoot, 1998, Res. 1.

Tarih Önerisi: 5.-6. Yüzyıl



Kat. No: 116

Kazı Env. No: T0790

Depo ve Raf / Kasa Numarası: Depo 4 / Raf 12

Buluntu Yeri ve Konteks: A2-2/3

Buluntu Tarihi: 1995

Malzeme: Dokimeion Mermeri

Bezeme Tekniđi: Kabartma

Çizim No: 118

Ölçüler: Y. (k): 33.5 cm. G. (k): 42.7 cm. K: 11.2 cm.

Durumu: Kırık

Tanım: Ambon yan kenar levha parçası dört yönden kırık durumdadır. Parçanın ön yüzü kısmen tahrip olmuştur. Bu yüz üzerinde farklı genişliklerde düz ve iç bükey bordürler, ortalama 55 derecelik bir açılı ile birleşmektedir. Parçanın arka yüzü ise kalın tarak ile kabaca işlenmiştir.



Kat. No: 117

Kazı Env. No: T0996

Depo ve Raf / Kasa Numarası: Depo 4 / Raf 16

Buluntu Yeri ve Konteks: A4/55

Buluntu Tarihi: 1992

Malzeme: Dokimeion Mermeri

Bezeme Tekniđi: Oyma

Çizim No: 119

Ölçüler: Y. (k): 34.5 cm. G. (k): 26.3 cm. K: 15.4 cm.

Durumu: Kırık

Tanım: Parçanın ambon ya da katedra yan levhası olduđu düşünölmektedir. Parçanın bir yüzü bezelidir. Bu yüzde üst ve sol kenar bordürü üzerinde yatay ve dikey yivler vardır. Üst kısmında 11.3 cm. çapında bir topuz tepeliđi bulunmaktadır. Parçanın yüzleri perdahlanmıřtır. Bir uzun kenarı ile alt ve arka yüzü kırıktır.



Kat. No: 118

Kazı Env. No: T0489

Depo ve Raf / Kasa Numarası: Depo 4 / Raf 8

Buluntu Yeri ve Konteks: A4/58

Buluntu Tarihi: 1993

Malzeme: Dokimeion Mermeri

Bezeme Tekniđi: Kabartma

Çizim No: 120

Ölçüler: Y. (k): 47.5 cm. G. (k): 47 cm. K: 15.5 cm.

Durumu: Kırık

Tanım: İç bükey kesitli ambon kürsü levhası parçası üç yönden kırıktır. Parçanın ön yüzünün alt kısmında yüzeyden dışa taşkın iki silme ve bu silmelerin hemen üstünde üç kolunu tam olarak görebildiğimiz Latin haçı bulunmaktadır. Arka yüz kısmen kabaca işlenmiştir.

Yayın: Ivıson, 2010, Lev. 10.

Tarih Önerisi: 5.-6. Yüzyıl



Kat. No: 119

Kazı Env. No: T0537

Depo ve Raf / Kasa Numarası: Depo 4 / Kasa 20

Buluntu Yeri ve Konteks: A5/2

Buluntu Tarihi: 1990

Malzeme: Dokimeion Mermeri

Bezeme Tekniđi: Kabartma

Çizim No: 121

Ölçüler: Y. (k): 36 cm. K: 12.3 cm.

Durumu: Kırık

Tanım: Ambon levha parçası dört yönden kırıktır. Parçanın ön yüzünde bir haç kolu ve bir silme kısmen görülebilmektedir. Parçanın arka yüzü bezemesizdir.

Tarih Önerisi: Erken Bizans Dönemi



Kat. No: 120

Kazı Env. No: T1984

Depo ve Raf / Kasa Numarası: Depo 4 / Raf 16

Buluntu Yeri ve Konteks: A14/2

Buluntu Tarihi: 2005

Malzeme: Dokimeion Mermeri

Bezeme Tekniđi: Kabartma

Çizim No: 122

Ölçüler: Y. (k): 26 cm. G. (k): 34 cm. K. (k): 15 cm.

Durumu: Kırık

Tanım: Ambon levha parçası dört yönden kırık durumdadır. Parçanın ön yüzünde bir haç kolu ve bir silme kısmen görülebilmektedir. Parçanın arka yüzü bezemesizdir.

Tarih Önerisi: Erken Bizans Dönemi



Kat. No: 121

Kazı Env. No: T0490

Depo ve Raf / Kasa Numarası: Depo 4 / Raf 12

Buluntu Yeri ve Konteks: A4/33

Buluntu Tarihi: 1993

Malzeme: Dokimeion Mermeri

Bezeme Tekniđi: Kabartma

Çizim No: 123

Ölçüleri: Y. (k): 49 cm. G. (k): 24 cm. K: 13.5 cm.

Durumu: Kırık

Tanım: İç bükey kesitli, ambon kürsü levhası parçasıdır. Ön yüz perdahlanmıştır. Bu yüzün üst kısmında 3.4 cm'lik genişlikte düz bir bordür bulunur. Bu bordürün altında iki dış bükey silme yer alır. Arka yüz ince taraklıdır. Üst yüz ise kısmen kabaca işlenmiştir. Bu yüzde taşçı işareti bulunur "B". Parçanın alt ve yan yüzleri de kırıktır.



Kat. No: 122

Kazı Env. No: T2032

Depo ve Raf / Kasa Numarası: Depo 4 / Raf 12

Buluntu Yeri ve Konteks: A21/106

Buluntu Tarihi: 2006

Malzeme: Dokimeion Mermeri

Bezeme Tekniđi: Kabartma

Çizim No: 124

Ölçüler: Y. (k): 33.5 cm. G. (k): 31.5 cm. K. (k): 13 cm.

Durumu: Kırık

Tanım: Üçgen formlu ambon yan kenar levha parçasıdır. Parçanın ön yüzünde yaklaşık 45 derecelik açı ile devam eden iki silme görölmektedir. Bu yüz üzerinde taşçı ustasının çizdiği kılavuz çizgileri görölmektedir. Parçanın profilli olan üst yüzü perdahlanmıştır. Alt yüzü, kabaca işlenmiş ve murçlanmıştır. Ayrıca bu yüzde 2.3 cm. çapında ve 2.7 cm. derinliğinde zıvana yuvası bulunmaktadır. Parçanın arka yüzü ise tamamen kırıktır.

Referans: Armağın, 2010, 142, Kat. No: 321.

Tarih Önerisi: Orta Bizans Dönemi



Kat. No: 123

Kazı Env. No: T0750 – T0130

Depo ve Raf / Kasa Numarası: Depo 4 / Raf 8

Buluntu Yeri ve Konteks: A2-1/22-A3/57

Buluntu Tarihi: 1992-1995

Malzeme: Dokimeion Mermeri

Bezeme Tekniği: Kabartma ve champlévé

Çizim No: 125

Ölçüler: Y. (k): 12.5 cm. G. (k): 87 cm. K: 19.8 cm.

Durumu: Kırık

Tanım: Ambon yan kenar levha parçasıdır. Alt, üst ve yan yüzleri kırık olan parçanın etrafı iki silmeli olarak yapılmış bir çerçeve ile sınırlandırılmıştır. Bu dış çerçevenin dört köşesinde içte dış çerçeve ile bağlantılı eşkenar dörtgen bulunmaktadır. Dış çerçeve ve eşkenar dörtgen arasındaki köşelere farklı tiplerde madalyonlar yerleştirilmiştir. Eşkenar dörtgenin ortasında büyük bir çarkıfelek motifi bulunmaktadır. Bu motifin etrafındaki silmeler eşkenar dörtgen çerçeveye dört yönden düğümlenmiştir. Tüm bu çerçevenin üst kısmında haç motifinin üç kolu ve bir madalyon ile yaklaşık 45 derecelik açıyla köşeden yukarı doğru çıkan üç silme görülebilmektedir. Parçanın bir yan yüzü profillidir. Arka yüzü ise bezemesizdir.

Referans: Dennert, 1995, 150; Yıldırım, 2006, 63.

Yayın: Ivison, 2008, Fig. 19; Lightfoot ve Ivison, 1996, 102.

Tarih Önerisi: 9. Yüzyıl Sonu - 10. Yüzyıl Başı



Kat. No: 124

Kazı Env. No: T0478 – T0111

Depo ve Raf / Kasa Numarası: Depo 4 / Raf 8

Buluntu Yeri ve Konteks: A2/54

Buluntu Tarihi: 1993

Malzeme: Dokimeion Mermeri

Bezeme Tekniği: Kabartma ve matkap

Çizim No: 126

Ölçüler: Y. (k): 112.1 cm. G. (k): 89.5 cm. K: 20 cm.

Durumu: Kırık

Tanım: Ambon yan kenar levha parçasıdır. Üst ve bir yan yüzü kırık olan parçanın etrafı iki silmeli olarak yapılmış bir çerçeve ile sınırlandırılmıştır. Bu dış çerçevenin dört köşesinde içte dış çerçeve ile bağlantılı eşkenar dörtgen bulunmaktadır. Dış çerçeve ve eşkenar dörtgen arasındaki köşelere farklı tiplerde madalyonlar yerleştirilmiştir. Dörtgenin merkezinde ise madalyon içinde eşit kenarlı uçları içe kıvrık haç motifi bulunmaktadır. Madalyonun alt ve üstünde ise birer palmet motifi yer alır. Tüm bu çerçevenin üst kısmında ayrı bir çerçeve içinde olduğu anlaşılan ve tavus kuşuna ait olduğu düşünülen iki ayak figürü görülür. Parçanın bir yan yüzü profillidir. Arka yüzü ise bezemesizdir.

Referans: Dennert, 1995, 150; Barsanti, 1989, Lev. 6; Peschlow, 1994, Fig. 10.

Yayın: Ivıson, 2008, fig. 18; Ivıson, 2010, Lev. 25; Lightfoot ve Kuniholm 1994, Lev. 21.

Tarih Önerisi: 9. Yüzyıl Sonu - 10. Yüzyıl Başı



Kat. No: 125

Kazı Env. No: T0455

Depo ve Raf / Kasa Numarası: Depo 4 / Raf 5

Buluntu Yeri ve Konteks: A2/54

Buluntu Tarihi: 1993

Malzeme: Dokimeion Mermeri

Bezeme Tekniği: Kabartma

Çizim No: 127

Ölçüler: Y. (k): 21.5 cm. G. (k): 24.7 cm. K. (k): 12.7 cm.

Durumu: Kırık

Tanım: Ambon levha parçası üç yönden kırık durumdadır. Ön yüzün üst kısmında 7.8 cm'lik düz bir bordür bulunur. Bu bordürün hemen altında iki silme yer almaktadır. Ayrıca bu yüzde silmelerin alt kısmında, sadece baş kısmını görebildiğimiz bir hayvan motifi vardır. Ön yüzde taşçının ön hazırlık için çizdiği kılavuz çizgileri görülmektedir. Parçanın üst yüzü ise profillidir, bu yüz de perdahlanmıştır.

Yayın: İvıson, 2008, Fig. 20.

Tarih Önerisi: 9.-10. Yüzyıl



Kat. No: 126

Kazı Env. No: T0463 – T0110

Depo ve Raf / Kasa Numarası: Depo 4 / Koridor

Buluntu Yeri ve Konteks: A2/54

Buluntu Tarihi: 1992-1993

Malzeme: Dokimeion Mermeri

Bezeme Tekniği: Kabartma ve kazıma

Çizim No: 128

Ölçüler: Y. (k): 46.4 cm. G. (k): 68 cm. K: 17.1 cm.

Durumu: Kırık

Tanım: Ambon levha parçası üç yönden kırıktır. Ön yüzün üst kısmında 9.7 cm'lik düz bir bordür bulunur. Bu bordürün hemen altında iki silme yer almaktadır. Bu silmelerin alt kısmında ise tavus kuşu motifine ait olduğu düşünülen kanat bulunmaktadır. Parçanın üst yüzü ise profillidir, bu yüzü perdahlanmıştır. Alt yüz ise kalın taraklıdır ve kabaca işlenmiştir.

Yayın: Ivıson, 2008, Fig. 20.

Tarih Önerisi: 9.-10. Yüzyıl



Kat. No: 127

Kazı Env. No: T2823

Depo ve Raf / Kasa Numarası: Depo 4 / Raf 7

Buluntu Yeri ve Konteks: A11\424

Buluntu Tarihi: 2008

Malzeme: Dokimeion Mermeri

Bezeme Tekniđi: Kabartma ve matkap

Çizim No: 129

Ölçüler: Y. (k): 41.5 cm. G. (k): 38.5 cm. K: 20 cm.

Durumu: Kırık

Tanım: Ambon levha parçası üç yönden kırıktır. Parçasının ön yüzünde üçgen bir çerçeve içine alınmış madalyon görölmektedir. Arka yüz kabaca işlenmiştir. Parçanın üst yüzü ise iç bükey ve dış bükey profildir. Bu yüz perdahlanmıştır.

Tarih Önerisi: 9. Yüzyıl Sonu - 10. Yüzyıl Başı



Kat. No: 128

Kazı Env. No: T1630

Depo ve Raf / Kasa Numarası: Depo 4 / Koridor

Buluntu Yeri ve Konteks: A1-Narthex/Tomb 4

Buluntu Tarihi: 2002

Malzeme: Dokimeion Mermeri

Bezeme Tekniği: Kabartma ve champlévé

Çizim No: 130

Ölçüler: Y: 74 cm. G: 81.2 cm. K: 12.4 cm.

Durumu: Tüm

Tanım: Ambon kürsü levhasıdır. Kareye yakın bir forma sahip olan levhanın ön yüzünün merkezinde madalyon içinde çarkifelek motifi ve bu motifin sağ ve salonda da lotus motifi vardır. Buradaki bezemeyi eşkenar dörtgen bir çerçeve çevrelemektedir. En dışta ise dikdörtgen bir çerçeve yer alır. Dikdörtgen çerçeveye eşkenar dörtgen arasında kalan kısımlara da farklı tipte madalyonlar yerleştirilmiştir. Ayrıca ön yüzde sol bordürün üzerinde zıvana yuvası görülür. Eserin arka yüzü kısmen düzgün işlenmiştir. Yan arka ve üst yüzleri ise kalın taraklıdır.

Referans: Sheppard, 1969, Res. 9; Brenk, 1978, Tab. 3; Milisti, 2008, Fig. 3; Özcan, 2012, Fig. 11; Yeşiltaş, 2012, Res. 81a; Andıç, 2012, Res. 76, 82; Arslan, 2014, Res. 188; Alp ve Işık, 2012, Res. 8; Canko, 2019, Res. 6, 93.

Yayın: Ivison, 2010, Lev. 25; Lightfoot, Arbel, Ivison, Roberts ve Ioannidou, 2005, Fig. 15; Lightfoot ve Lightfoot, 2007; 95, 96.

Tarih Önerisi: 9. Yüzyıl Sonu 10 - Yüzyıl Başı



Kat. No: 129

Kazı Env. No: T1632, T0133, T0470, T0250

Depo ve Raf / Kasa Numarası: Depo 4 / Koridor

Buluntu Yeri ve Konteks: A1-Narthex\Tomb 4 (T1632, T0250), A6\17 (T0133, T0470)

Buluntu Tarihi: 2002

Malzeme: Dokimeion Mermeri

Bezeme Tekniği: Kabartma ve champlévé

Çizim No: 131

Ölçüler: Y: 74 cm. G: 84 cm. K: 13.5 cm.

Durumu: Kırık

Tanım: Ambon kürsü levhasıdır. Levha parçası sonradan birleştirilmiş beş kırık parçadan oluşmaktadır ve dikdörtgen bir forma sahiptir. Parçanın her iki yüzü de bezemelidir. Ön yüzün merkezinde madalyon içinde çiçek motifi vardır. Madalyonu eşkenar dörtgen bir çerçeve çevrelemektedir. Eşkenar dörtgende düğümlerle dıştaki dikdörtgen çerçeveye bağlanmaktadır. Bu iki çerçeve arasında kalan bölümlere de çiçek motifli madalyonlar yerleştirilmiştir. Ayrıca parçanın ön yüzünde eşkenar dörtgen çerçevenin içinde kurşun görülmektedir. Arka yüzde ise bir haç ve bu haçın hemen solunda yivli bir bant görülür. Alt yüzde ise 3.8 cm. çapında çapında 4.1 cm. derinliğinde zıvana yuvası bulunmaktadır. Bu yüzde kabaca işlenmiştir.

Referans: Sheppard, 1969, Res. 9; Brenk, 1978, Tab. 3; Milisti, 2008, Fig. 3; Özcan, 2012, Fig. 11; Yeşiltaş, 2012, Res. 81a; Andıç, 2012, Res. 76, 82; Arslan, 2014, Res. 188; Alp ve Işık, 2012, Res. 8; Canko, 2019, Res. 6, 93.

Yayın: Lightfoot, Ivison, Roberts, Ioannidou, 2005, Fig. 22; Ligtfoot ve Ligtfoot, 2007, 95, 96; Ivison, 2008, Fig. 2.

Tarih Önerisi: 9. Yüzyıl Sonu - 10. Yüzyıl Başı



Kat. No: 130

Kazı Env. No: T1631

Depo ve Raf / Kasa Numarası: Depo 4 / Koridor

Buluntu Yeri ve Konteks: A1-Narthex/Tomb 4

Buluntu Tarihi: 2002

Malzeme: Dokimeion Mermeri

Bezeme Tekniği: Kabartma ve champlévé

Çizim No: 132

Ölçüler: Y: 67.2 cm. G: 82.5 cm. K: 13.3 cm.

Durumu: Tüm

Tanım: Ambon kürsü levhasıdır. Levhanın merkezinde madalyon içinde çarkıfelek motifi vardır. Bu motifin sağ ve solunda lotuslar yer alır. Buradaki madalyon onu çevreleyen eşkenar dörtgene dört yönden düğümler ile bağlıdır. Eşkenar dörtgende düğümlerle dıştaki dikdörtgen çerçeveye bağlanmaktadır. Bu iki çerçeve arasında kalan kısımlara farklı tiplerde çiçek motifli madalyonlar yerleştirilmiştir. Levhanın alt üst ve yan yüzleri ince taraklıdır. Üst yüzde 1.5 cm. çapında 3 cm. derinliğinde zıvana yuvası vardır. Her iki yan yüzde de ortalama 4.2 cm. çapında 4 cm. derinliğinde zıvana yuvası bulunmaktadır. Levhanın arka yüzü ise bezemesizdir.

Referans: Sheppard, 1969, Res. 9; Brenk, 1978, Tab. 3; Milisti, 2008, Fig. 3; Özcan, 2012, Fig. 11; Yeşiltaş, 2012, Res. 81a; Andıç, 2012, Res. 76, 82; Arslan, 2014, Res. 188; Alp ve Işık, 2012, Res. 8; Canko, 2019, Res. 6, 93.

Yayın: Ligtfoot ve Ligtfoot, 2007, 95, 96.

Tarih Önerisi: 9. Yüzyıl Sonu - 10. Yüzyıl Başı



6.3. Altar ve Ona Ait Parçalar

6.3.1. Altar Tablası

Kat. No: 131

Kazı Env. No: T0577

Depo ve Raf / Kasa Numarası: Depo 4 / Raf 5

Buluntu Yeri ve Konteks: A3/59

Buluntu Tarihi: 1992

Malzeme: Dokimeion Mermeri

Bezeme Tekniği: Kabartma

Çizim No: 133

Ölçüler: G. (k): 34 cm. E. (k): 18 cm. K: 5 cm. Kenar K: 7.1 cm.

Durumu: Kırık

Tanım: Altar tablasının kenarına ait olan parçanın kalınlığı dışta 7.1 cm. iken, alt kalınlığı 5 cm'dir. Parçanın dış kenarındaki bezemesiz bordür içten dış bükey bir profil ile sınırlandırılmıştır. Parçanın ön yüzü perdahlanmıştır ve bu yüzün bir kısmı sonradan yer yer kazınmıştır. Parçanın arka yüzü ise kabaca işlenmiştir.

Yayın: Ivison, 2010, Lev. 8.

Tarih Önerisi: 5.-6. Yüzyıl

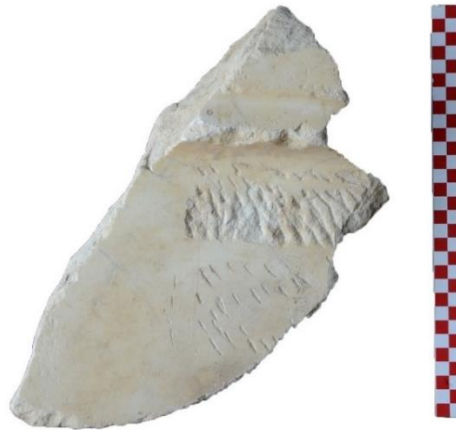

Kat. No: 132

Kazı Env. No: T0576 A-B

Depo ve Raf / Kasa Numarası: Depo 4 / Raf 6

Buluntu Yeri ve Konteks: (A): A3/53, (B): A3-1/20

Buluntu Tarihi: 1992

Malzeme: Dokimeion Mermeri

Bezeme Tekniği:

Çizim No: 134

Ölçüler: G. (k) 32 cm. E. (k): 18.5 cm. K: 5.3 cm. Kenar K: 8.5 cm.

Durumu: Kırık

Tanım: Altar tablasının kenarına ait olan kırık iki parçanın, kalınlığı en dışta 8.5 cm. iken alt kalınlığı 5.3 cm'dir. Parçanın dış kenarındaki 8.9 cm. genişliğinde bezemesiz dış bordür içten dış bükey bir profil ile sınırlandırılmıştır. Ön yüzü perdahlanmıştır. Parça T0577 envanter numaralı parça ile birlikte in-situ durumda bulunmuştur.

Yayın: Ivıson, 2010, Lev. 8.

Tarih Önerisi: 5.-6. Yüzyıl



Kat. No: 133

Kazı Env. No: T0674

Depo ve Raf / Kasa Numarası: Depo 4 / Raf 6

Buluntu Yeri ve Konteks: A2-11

Buluntu Tarihi: 1991

Malzeme: Dokimeion Mermeri

Bezeme Tekniđi: -

Çizim No: 135

Ölçüler: G. (k): 34 cm. E. (k): 14.5 cm. K: 5.5 cm. Kenar K: 8.4 cm.

Durumu: Kırık

Tanım: Altar tablasının kenarına ait olan parçanın, kalınlığı en dıřta 8.4 cm. iken alt kalınlığı 5.5 cm'dir. Parçanın kenarındaki 5 cm. genişliğinde bezemesiz dıř bordür içten dıř bükey bir profil ile sınırlandırılmıřtır. Parçanın ön yüzü perdahlanmıřtır.

Yayın: Iviřon, 2010, Lev. 8.

Tarih Önerisi: 5.-6. Yüzyıl



Kat. No: 134

Kazı Env. No: T1147

Depo ve Raf / Kasa Numarası: Depo 4 / Kasa 32

Buluntu Yeri ve Konteks: A5/18

Buluntu Tarihi: 1992

Malzeme: Dokimeion Mermeri

Bezeme Tekniği: -

Çizim No: 136

Ölçüler: G. (k): 23.5 cm. E. (k): 12.2 cm. K: 7.5 cm.

Durumu: Kırık

Tanım: Altar tablasının kenar bölümüne ait olan parça üç yönden kırıktır. Ön yüzünün kenar kısmında düz bir bordür ve bordürün hemen altında ise ince bir dış bükey silme bulunmaktadır. Arka yüz kısmen kabaca işlenmiştir. Parçanın ön yüzü ile bir yan yüzü perdahlanmıştır.

Yayın: Ivıson, 2010, Lev. 8.

Tarih Önerisi: 5.-6. Yüzyıl



Kat. No: 135

Kazı Env. No: T3017 A-B

Depo ve Raf / Kasa Numarası: Depo 4 / Raf 5

Buluntu Yeri ve Konteks: A29\427

Buluntu Tarihi: 2008

Malzeme: Dokimeion Mermeri

Bezeme Tekniđi: Kabartma

Çizim No: 137

Ölçüler: G. (k): 49 cm. E. (k): 23 cm. K: 6 cm.

Durumu: Kırık

Tanım: Altar tablasına ait olan ve sonradan birleřtirilmiř kırık üç parçanın, kalınlığı dıřta 6 cm. iken alt kalınlığı 5 cm'dir. Parça dıř kenarındaki 3.5 cm. genişliğinde bezemesiz bir bordür ile sınırlandırılmıřtır. Parçanın bir yan yüzü birbiri içene geçen çerçeveler ve silmelerle bezenmiřtir. Ön ve yan yüzü perdahlanmıřtır.

Tarih Önerisi: Erken Bizans Dönemi



6.3.2. Altar Masası Ayađı

Kat. No: 136

Kazı Env. No: T0858 – T0729

Depo ve Raf / Kasa Numarası: Depo 4 / Kasa 12

Buluntu Yeri ve Konteks: A4/29

Buluntu Tarihi: 1992

Malzeme: Dokimeion Mermeri

Bezeme Tekniđi: Kabartma

Çizim No: 138

Ölçüler: Y. (k): 13.5 cm. Ü. Ç: 10.9 cm. A. Ç: 12 cm.

Durumu: Kırık

Tanım: Altar masasının ayađına ait olan kaide, gövdeye geçişin olduđu bölümden kırıktır. Kaide attika tip bir kaidedir. Alt yüz kalın taraklıdır ve bu yüzün merkezinde 2.1 cm. çapında ve 2.9 cm. derinliğinde bir zıvana yuvası vardır. Alt kısmında 12 x 12 cm. ölçülerinde kare bir platform bulunur.

Yayın: Iyison, 2010, Lev. 8.

Tarih Önerisi: 5.-6. Yüzyıl



Kat. No: 137

Kazı Env. No: T0728

Depo ve Raf / Kasa Numarası: Depo 4 / Kasa 7

Buluntu Yeri ve Konteks: A4/33

Buluntu Tarihi: 1993

Malzeme: Dokimeion Mermeri

Bezeme Tekniđi: -

Çizim No: 139

Ölçüler: Y. (k): 8.2 cm. Ç: 14.8 cm.

Durumu: Kırık

Tanım: Altar masasının ayađına ait olan kaide parçasının büyük bir bölümü kırıktır. Alt yüz kalın taraklıdır ve bu yüzün merkezinde 1.3 cm. çapında 4.4 cm. derinliğinde bir zıvana yuvası vardır.



6.4. Katedra ve Ona Ait Parçalar

6.4.1. Katedra Ayağı

Kat. No: 138

Kazı Env. No: T3277

Depo ve Raf / Kasa Numarası: Depo 4 / Kasa 10

Buluntu Yeri ve Konteks: A30

Buluntu Tarihi: 2009

Malzeme: Dokimeion Mermeri

Bezeme Tekniği: Kabartma

Çizim No: 140

Ölçüler: Y. (k): 24.5 cm. G: 12.3 cm. E: 7.2 cm.

Durumu: Kırık

Tanım: Katedra ayağı olduğu düşünülmektedir. Parça alt ve üstten kırıktır. Ön ve yan yüzlerinde stilize hayvan pençesi motifi vardır. Parça geriye doğru açılı bir şekilde yükselmektedir. Yüzleri ise perdahlanmıştır.

Referans: Terry, 1988, Fig. 153.

Tarih Önerisi: Erken Bizans Dönemi



Kat. No: 139

Kazı Env. No: T2326

Depo ve Raf / Kasa Numarası: Depo 4 / Raf 14

Buluntu Yeri ve Konteks: A26/620

Buluntu Tarihi: 2007

Malzeme: Dokimeion Mermeri

Bezeme Tekniği: Kabartma

Çizim No: 141

Ölçüler: Y. (k): 16.5 cm. G. (k): 15.7 cm. E: 7.2 cm.

Durumu: Kırık

Tanım: Kaideli ayak parçasıdır. Parçanın katedra ayağı olduğu düşünülmektedir. Üst ve arka yüzü kırık durumdadır. Ön ve yan yüzlerinde stilize hayvan pençesi motifi vardır. Kaide kısmında 1.4 cm. çapında 2.2 cm. derinliğinde zıvana yuvası bulunmaktadır. Kaidenin yüksekliği ise 9.5 cm'dir. Parçanın yüzleri perdahlanmıştır.

Referans: Terry, 1988, Fig. 153B.

Tarih Önerisi: Erken Bizans Dönemi



6.5. Sütunce

Kat. No: 140

Kazı Env. No: T2994

Depo ve Raf / Kasa Numarası: Depo 4 / Kasa 2

Buluntu Yeri ve Konteks: A29-427

Buluntu Tarihi: 2008

Malzeme: Dokimeion Mermeri

Bezeme Tekniği: Ajur

Çizim No: 142

Ölçüler: Y. (k): 17.4 cm. Ç: 9.5 cm.

Durumu: Kırık

Tanım: Başlığı ile birlikte işlenmiş sütunce parçasının alt ve üstü kırıktır. Üst kısmı ajur tekniğiyle oyulmuş ve bu kısım ince dişli akantus yapraklı Korinth başlık tipindedir. Bezemeli bölümün hemen altında 1.8 cm. genişliğinde düz profilli bir bilezik bölümü vardır. Parçanın bir yüzünde bilezik bölümünün hemen altında kare formlu, 1.4 cm. çapında ve 2.1 cm. derinliğinde zıvana yuvası bulunmaktadır.

Referans: Jeremic, 2004, 132. Fig. 32.

Tarih Önerisi: Erken Bizans Dönemi



Kat. No: 141

Kazı Env. No: T0217

Depo ve Raf / Kasa Numarası: Depo 4 / Kasa 7

Buluntu Yeri ve Konteks: -

Buluntu Tarihi: 1992

Malzeme: Dokimeion Mermeri

Bezeme Tekniđi: -

Çizim No: 143

Ölçüler: Y. (k): 26.4 cm. Ç: 12.7 cm.

Durumu: Kırık

Tanım: Sütunce parçasıdır. Parçanın bir uzun kenarı ile üst yüzü kırıktır. Parça 2.4 cm. genişliğinde bir bilezik ile sonlandırılmıştır. Parçanın uzun yüzleri perdahlanmıştır. Alt yüz ise ince taraklıdır. Bu yüzün merkezinde 2 cm. derinliğinde 1 cm. çapında zıvana yuvası bulunmaktadır.



Kat. No: 142

Kazı Env. No: T0321

Depo ve Raf / Kasa Numarası: Depo 4 / Kasa 12

Buluntu Yeri ve Konteks: A2/16

Buluntu Tarihi: 1992

Malzeme: Dokimeion Mermeri

Bezeme Tekniđi: -

Çizim No: 144

Ölçüler: Y. (k): 12.4 cm. Ü. Ç: 11.8 cm. A. Ç: 16.9 cm.

Durumu: Kırık

Tanım: Sütunce parçasının arkası ve üstü kırıktır. Altta 4.2 cm. genişliğinde düz profilli bir bant ve bu bandın üzerinde ince bir bilezik yer alır. Bilezik kısmından sonra sütunce daralarak devam etmektedir. Alt yüzü ise kalın taraklıdır. Bu yüzün merkezinde 2.7 cm. çapında 4.2 cm. derinliğinde zıvana yuvası bulunmaktadır.



Kat. No: 143

Kazı Env. No: T2215

Depo ve Raf / Kasa Numarası: Depo 4 / Kasa 7

Buluntu Yeri ve Konteks: A21/100

Buluntu Tarihi: 2007

Malzeme: Dokimeion Mermeri

Bezeme Tekniđi: -

Çizim No: 145

Ölçüler: Y. (k): 8.7 cm. Ç. (k): 14 cm.

Durumu: Kırık

Tanım: Sütunce parçasının bir uzun yüzünün yarından fazlası ve üstü kırıktır. En altta düz profilli bir bant ve bu bandın üzerinde ince bir bilezik yer alır.



Kat. No: 144

Kazı Env. No: T0861

Depo ve Raf / Kasa Numarası: Depo 4 / Raf 5

Buluntu Yeri ve Konteks: A4

Buluntu Tarihi: 1996

Malzeme: Dokimeion Mermeri

Bezeme Tekniđi: Kakma

Çizim No: 146

Ölçüler: Y. (k): 16.7 cm. Ç. (k): 15.5 cm.

Durumu: Kırık

Tanım: Sütunce parçasıdır. Parçanın bir uzun yüzünün yarından biraz fazlası ve altı kırıktır. Parçanın üst kısmında dışa taşkın, düz profilli 4.6 cm. kalınlığında bir bilezik bulunur. Bu bileziđin alt kısmında iki kolunu kısmen görebildiđimiz haç motifi vardır. Haç motifinin üzerindeki kurşun parçalarından burada metal kullanıldıđı anlaşılmaktadır. Üst yüzde ise üst çapı 6.5 cm., alt çapı 2.7 cm. olan bir zıvana yuvası bulunmaktadır. Parçanın yüzleri perdahlanmıştır.



KAYNAKÇA

- Albustanlıođlu, T. (2001). Dokimeion Mermer Ocađı. *İdol, Arkeoloji ve Arkeologlar Derneđi Dergisi*, Sayı:9, 17-22.
- Alp A. O. (2005). *Bizans Mimari Plastiđinde Terminolojik Sorunlar*. Sanat Tarihinde Terminoloji Sorunları Semineri I (Mimari ve Ssleme). 23-24 Kasım 2001, Ankara: Trk İngiliz Kltr Derneđi, Hacettepe ve Ankara niversitesi, 25-30.
- Alp, O. A. ve Iřık, G. (2012). Bařara “Kuzey Kilise” Kazılarında Ele Geen Mimari ve Liturjik Elemanlar. *Uluslararası Katılımlı XV. Ortaađ ve Trk Dnemi Kazıları ve Sanat Tarihi Arařtırmaları Sempozyumu*. Eskiřehir: Anadolu niversitesi Edebiyat Fakltesi Yayınları.
- Alp, S. (2017). İstanbul, Hıristiyan Mezarlarındaki Hayvan Sembolleri. *Sanat ve Tasarım Dergisi*, Cilt:7, Sayı:1, 198-213.
- Alpaslan, S. (1996). *Antalya'nın Demre (Kale) İlesindeki H. Nikolaos Kilisesi'nde Dini Ayinle İlgili Plastik Eserler*. Doktora Tezi. Ankara: Hacettepe niversitesi, Sosyal Bilimler Enstits.
- Alpaslan, S. (1998). Demre'deki H. Nikolaos Kilisesi Liturjik Mekanları. Ankara: *Hacettepe niversitesi Edebiyat Fakltesi Dergisi*, Cilt:15, Sayı:1, 159-173.
- Andı, A. (2012). *İzmir Arkeoloji Mzesi'ndeki Bizans Dnemi Tař Eserleri*. Yksek Lisans Tezi. anakkale: anakkale Onsekiz Mart niversitesi, Sosyal Bilimler Enstits.
- Armađan, M. E. (2010). *Kuřadası, Kadıkalesi'ndeki Bizans Dnemi Tař Eserleri*. Yksek Lisans Tezi. İzmir: Ege niversitesi, Sosyal Bilimler Enstits.
- Arslan, A. (2014a). Konya ve evresinde Bulunan Bizans Dnemi Liturjik Elemanlar: Altar ve Altar Tablaları. *Seluk niversitesi Sosyal Bilimler Enstits Dergisi*, Sayı: 31. 39-47.
- Arslan, A. (2014b). *Konya evresi Bizans Dnemi Mimari Plastiđi*. Doktora Tezi. Eskiřehir: Anadolu niversitesi, Sosyal Bilimler Enstits.
- Aydın, A. (2000). *Kilikia ve İsaوريا Kiliselerinde Grlen Yksek Tipteki Templon Kuruluřları*. S. Durugnl (Ed.) OLBA III, Mersin: Mersin niversitesi Kilikia Arkeolojisini Arařtırma Merkezi Yayınları, 215-226.
- Aydın, A. (2002). Ankara Anadolu Medeniyetleri Mzesi'ndeki Bir Kiliseye Ait Mimari Paralar. *Belleten*, 66 (245), 49-59.

- Aydın, A. (2010). Tapureli, A Kilisesi Altar Kaidesi Işığında Kilikya ve İsaurya Bölgesi Kiliselerinde Görülen Altar Çeşitleri. *OLBA*, 18, 337-370.
- Aytekin, F. (2019). *Bursa arkeoloji Müzesi Bizans Dönemi Mimari ve Litürjik İşlevli Yapısal Elemanları*. Yüksek Lisans Tezi. Eskişehir: Anadolu Üniversitesi, Sosyal Bilimler Enstitüsü.
- Barsanti, C. (1986). Scultura Anatolica di Epoca Mediobizantina. *Milion Studi E Ricerche D'arta Bizantina*, Roma. 275- 306.
- Barsanti, C. (1988). Scultura anatolica di epoca mediobizantina. *Barsanti, Claudia; Guiglia Guidobaldi, Alessandra; Iacobini, Antonio (a cura di), Atti della giornata di studio del Gruppo Nazionale di Coordinamento CNR 'Storia dell'Arte e della Cultura Artistica Bizantina*, 279-295.
- Barsanti, C. (1989), L'esportazione di marmi dal pontiche durante il Proconneso nelle IV-VI secolo, *Rivista Dell'istituto Nazionale D'archeologia E Storia Dell'arte*, Roma: S. III, XII, 91-220.
- Barsanti, C. (1989). *L'esportazione di marmi dal pontiche durante il Proconneso nelle*, IV-VI secolo, *Rivista Dell'istituto Nazionale D'archeologia E Storia Dell'arte*, Roma: S. III, XII.
- Bouras, L. (1991). Templon. *ODB*, III. Oxford University Press, New York.
- Braun, J. (1924). *Der christliche Altar in seiner geschichtlichen Entwicklung: Bd. Arten. Bestandteile. Altargrab. Weihe. Symbolik* (Vol. 1). Alte Meister Guenther Koch
- Brenk, B. (1978). Byzantinische Marmorschranken in amerikanischen Museen.
- Büyükkolancı M. ve G. Öztaşkın (2010). Selçuk-Efes Müzesi'nde Sergilenen St. Jean Kilisesi'ne Ait Korkuluk Levhaları ve Templon Arşitravları. *Pamukkale Üniversitesi, Sosyal Bilimler Enstitüsü Dergisi*, Sayı 7, 39-49.
- Canko, D. M. (2019). İzmir Kadifekale (Smyrna Akropolisi) Bizans Sarnıcı Buluntusu (2015) Seramik Örneği Işığında Geç Bizans Sırlı Seramiklerinde Heksagram (Davud Yıldızı) Sembolü. *Akademik Hassasiyetler*, Cilt: 6, 85-107.
- Chatzidakis, M. (1978). *İkonostas*. *RBK*, III, Stuttgart.
- Cumalıoğlu, A. (2011). *Hadrianoupolis ve Çevresi Geç Antik – Erken Bizans Mimari Plastik Örnekleri*. Yüksek Lisans Tezi. İzmir: Dokuz Eylül Üniversitesi, Sosyal Bilimler Enstitüsü.
- Dalgıç, Ö. (2012). Early Christian and Byzantine Churches. Aphrodisias V, *The Aphrodisias Regional Survey*. Mainz: *Phlipp Von Zabern*, 367-396.

- Degasperi, A. (2013). Die Marienkirche in Ephesos. *Österreichisches Archäologisches Institut*, Viyana.
- Demirel, F. A. (2013). *Amorium Aşağı Şehir Kilisesi Bebek ve Çocuk İskeletleri*. Ankara Üniversitesi Dil Tarih Coğrafya Fakültesi Dergisi, 349-364.
- Demirton, C. (2018). *Patara Kent Bazilikası Litürjik Taş Eserleri*. Yüksek Lisans Tezi, Antalya: Akdeniz Üniversitesi, Sosyal Bilimler Enstitüsü.
- Dennert, M. (1995). Mittelbyzantinische Ambone in Kleinasien. *IstMitt*, 45, Tübingen. 137-148.
- Doğan S. (2005). Bizans Mimarlığında Litürjik İşlevli Taş Yapıtlarda Terminoloji Sorunu. *Sanat Tarihinde Terminoloji Sorunları Semineri 1, (Mimari ve Süsleme)*, 23-24 Kasım 2001 Ankara, 31-41.
- Doğan, N. Ş. ve Yazar, T. (2007). Ortaçağ Anadolu Türk Mimarisinde Devşirme Malzeme Kullanımı. Hacettepe Üniversitesi Edebiyat Fakültesi Dergisi, 24 (1), 209-230.
- Drew-Bear, T. (2007). *Bizans Döneminde Kütahya*. Ben Anadolu'da Doğdum. İstanbul: Tugay, Anadolu Kültür Sanat ve Arkeoloji Müzesi, 353-378.
- Epstein, A. W. (1981). The Middle Byzantine Sactuary Barrier: Templon or Iconostasis ?. *Journal of the British Archaeological Association*, 134 (1), 1-28.
- Ermış, M. Ü. (2003). *İzmir ve Manisa Çevresindeki Orta Bizans Dönemi Templon Arşitravları*. Yüksek Lisans Tezi, İstanbul: İstanbul Teknik Üniversitesi, Sosyal Bilimler Enstitüsü.
- Ermış, M. Ü. (2004). *İzmir Manisa ve Çevresindeki Orta Bizans Dönemi Templon Arşitravları*. Sanat Tarihinde Genç Seminerleri 2003 Bildirileri, İstanbul: Arkeoloji ve Sanat Yayınları, 76-98.
- Fıratlı, N. (1969). Découverte D'une Eglise Byzantine A Sébaste de Phryge. *Cahiers Archeologiques*, Cilt 19, 151-166.
- Fıratlı, N. (1990). *La Sculpture Byzantine Figurée au Musée Archéologique d'Istanbul*, Librairie d'Amérique et d'Orient Adrien Maisonneuve, Paris.
- Flaminio, R. (2000). La Decorazione Scultorea Della Chiesa Di Cristo Pantepotes (Eski İmaret Camii) a Constantinopoli, C. Pennas and C. Vanderheyde. In *Actes du colloque international organisé par la 2e Éphorie des antiqués byzantines et*

l'École française d'Athènes (6-8 septembre 2000) BCH supplement 49, la sculpture byzantine VIIe-XIIe siècle, 39-55.

- Grabar, A. (1976). *Sculptures Byzantines Du Moyen Age II. XIe-XVe siècle*, Picard.
- Harrison, R. M. (1991). *Amorium Excavations 1990: The Third Preliminary Report*, Anatolian Studies, Vol. 41, 215-229.
- Harrison, R. M. (1992a). *Amorium 1991. 14. Kazı Sonuçları Toplantısı*, Ankara: Ankara Üniversitesi Basımevi, 247-260.
- Harrison, R. M. (1992b). *Amorium Excavations 1991: The Fourth Preliminary Report*, Anatolian Studies, Vol. 42, 207-222.
- Harrison, R. M. ve Christie N. (1993). *Excavation at Amorium. 1992 Interim Report*. Anatolian Studies, Vol. 43. Ankara: British Institute, 147-162.
- Hoddinott, R. F. (1963). *Early Byzantine Churches of Macedonia and Southern Serbia: a Study of the Origins and the Initial Development of East Christian Art*. MacMillen&Co Ltd., London.
- Iverson, E. A. (2007). *Amorium in the Byzantine Dark Ages (seventh to ninth centuries. Post-Roman Towns, Trade and Settlement in Europe and Byzantium*, (Ed. Joachim Henning), Berlin, Walter de Gruyter Press, 25-59.
- Iverson, E. (2010). Kirche und religiöses Leben im byzantinischen Amorium, in F. Daim and J. Drauschke (eds.), *Byzanz – das Römerreich im Mittelalter*, Teil 2,1 Schauplätze, Monographien des Römisch-Germanischen Zentralmuseums 84/2, 1, Mainz, 309-43.
- Iverson, E. A. (2003). VIII. Polychromy In The Lower City Church: An Overview. (Ed) C. Lightfoot, *BAR International Series*, 1170, 119-128.
- Iverson, E. A. (2008). *Middle Byzantine Sculptors At Work: Evidence From The Lower City Church At Amorium*, *La Sculpture Byzantine, VII – XII siècles*, 49.
- Jeremic, M. (2003). La Sculpture Architecturale De L'église De Bregovina. (VIe s. ap. J.C.) En Serbie Du Sud, *Institut Archéologique Belgrade*, 111-137.
- Johnson, M. J. (1991). *Cathedra. ODB*, I, New York.
- Karademir, T. (2021). Bizans Dönemi Taş Eserlerinde Refrigerium Sahneleri. *TroyAcademy*, Cilt :6, Sayı: 1, 158-186.
- Katsari, C., Lightfoot, C. S. & Özme, A. (2013). *The Amorium Mint and the Coin Finds: Amorium Reports 4*. Walter de Gruyter.

- Kazhdan, A. P. (1991). *Templon*. The Oxford Dictionary of Byzantium. Cilt: II, New York.
- Koach, G. (2007). Erken Hıristiyan Sanatı. (Çev. Ayşe Aydın) İstanbul: *Arkeoloji ve Sanat Yayınları*.
- Koçak, T. (2018). *Arkeolojik Veriler ve Yazılı Kaynaklar Işığında Amorium Kentinin Tarihi*, Doktora Tezi, Konya: Selçuk Üniversitesi, Sosyal Bilimler Enstitüsü.
- Kunduracı, O. ve Mimirolu, İ. K. (2011). *Byzantine Stone Artefacts in the Private Koyunoglu City Museum of the Konya Metropolitan Municipality*. Konya: Selçuk Üniversitesi, Proceedings of the XIII Symposium on Mediterranean Archaeology, 23-24 April 2009, BAR International Series 2200, 165-170.
- Linscheid, P. (2012). *Middle Byzantine Textile Find from Amorium*, Byzas 15, Byzantine Small Find in Archeological Contexts, İstanbul: Ege Yayınları.
- Lightfoot C. (1995). Amorium Kazısı 1994. *XVII. Kazı Sonuçları Toplantısı II*. Ankara: Kültür Bakanlığı Yayınları, 361-374.
- Lightfoot C., Tsivikis N., Foley J. (2010). Amorium Kazıları 2009. *32. Kazı Sonuçları Toplantısı*. İstanbul: T.C. Kültür ve Turizm Bakanlığı Yayınları, 47-68.
- Lightfoot, C. (1993). 1992 Yılı Amorium Kazısı. *XV. Kazı Sonuçları Toplantısı I*. Ankara: Anıtlar ve Müzeler Genel Müdürlüğü Yayınları, 503-514.
- Lightfoot, C. (1994). Amorium Kazısı 1993. *16. Kazı Sonuçları Toplantısı II*, Ankara: Anıtlar ve Müzeler Genel Müdürlüğü Yayınları, 131-151.
- Lightfoot, C. (1998). Amorium Hisarcık'ın Selçuklu ve Osmanlı Dönemlerine Ait Yerleşim ve Arkeolojisi, *Ege Üniversitesi Sanat Tarihi Dergisi IX*, s.75-76.
- Lightfoot, C. (1999). The Amorium Project: The 1997 Study Season, *Dumbarton Oaks Papers*, Vol. 53, 333-349.
- Lightfoot, C. (2017). *Amorium Reports 5: A Catalogue of Roman and Byzantine Stone Inscriptions from Amorium and its Territory, together with Graffiti, Stamp, and Miscellanea*. İstanbul: Ege Yayınları, Vol 5.
- Lightfoot, C. Koçyiğit, O. (2006). Amorium Kazısı, 2004. *27. Kazı Sonuçları Toplantısı I*, Ankara: Kültür ve Turizm Bakanlığı Döşim Basımevi, 77-88.
- Lightfoot, C. Koçyiğit, O. Yaman, H. (2004). Amorium Kazıları 2003. *26. Kazı Sonuçları Toplantısı I*. Konya: T.C. Kültür ve Turizm Bakanlığı Yayınları, 249-264.

- Lightfoot, C. Koçyiğit, O. Yaman, H. (2006). Amorium Kazısı, 2005. 28. Kazı Sonuçları Toplantısı I, Ankara: Kültür ve Turizm Bakanlığı Döşim Basımevi, 271-294.
- Lightfoot, C. Koçyiğit, O. Yaman, H. (2007). Amorium Kazısı, 2006. 29. Kazı Sonuçları Toplantısı I. Kocaeli: T.C. Kültür ve Turizm Bakanlığı Yayınları, 443-466.
- Lightfoot, C. ve Arbel, Y. (2003). Amorium 2002. 25. Kazı Sonuçları Toplantısı I. Ankara: T.C. Kültür ve Turizm Bakanlığı Yayınları, 1-12.
- Lightfoot, C. ve E. A. Ivison (1997). *The Amorium Project: The 1995 Excavation Season*, *Dumbarton Oaks Papers*, Vol. 51, 291-300.
- Lightfoot, C. ve Ivison E. A. (2001). *The Amorium Project: The 1998 Excavation Season*, *Dumbarton Oaks Papers*, Vol. 55, 371-399.
- Lightfoot, C. ve Ivison, E. A. (1996). Amorium Excavations 1995: The Eight Preliminary Report, *Anatolian Studies*, Vol. 46, 91-110.
- Lightfoot, C. ve Ivison, E. A. (2001), *The Amorium Project: The 1998 Excavation Season*, *Dumbarton Oaks Papers*, Vol. 55, 371-399.
- Lightfoot, C. ve Lightfoot, M. (2007). *Anadolu'da Bir Bizans Kenti Amorium*, İstanbul: Homer kitapevi.
- Lightfoot, C. ve Mergen, Y. (1998). 1997 yılı Amorium çalışmaları. XX. Kazı Sonuçları Toplantısı II. Cilt. Ankara: Kültür Bakanlığı Yayınları, 525-538.
- Lightfoot, C., & Kuniholm, P. I. (1994). Amorium Excavations 1993: The Sixth Preliminary Report. *Anatolian studies*, Vol. 44, 105-128.
- Lightfoot, C., Arbel, Y., Ivison, E. A., Roberts, J. A., & Ioannidou, E. (2005). *The Amorium Project: Excavation and Research in 2002. Dumbarton Oaks Papers*, Vol. 59, 231-265.
- Lightfoot, C., Ivison, E., Koçyiğit, O., Şen M. (2009). Amorium Kazıları, 2008. 31. Kazı Sonuçları Toplantısı I. Denizli: T.C. Kültür ve Turizm Bakanlığı Yayınları, 133-158.
- Lightfoot, C., Ivison, E., Koçyiğit, O., Şen, M., (2010). Amorium Kazısı 2008. 31. Kazı Sonuçları Toplantısı, I, Ankara: T.C. Kültür Bakanlığı Yayınları, 133-157.
- Lightfoot, C., Ivison, E., Şen, M., Yaman, H. (2008). Amorium Kazısı, 2007. 30. Kazı Sonuçları Toplantısı I. Ankara: T.C. Kültür ve Turizm Bakanlığı Yayınları, 201-226.

- Lightfoot, C., Koçyiğit, O., Yaman, H. (2007). Amorium Kazısı 2006. 29. *Kazı Sonuçları Toplantısı*, I, Kocaeli: T.C. Kültür Bakanlığı Yayınları, 443-466.
- Lightfoot, C., Mergen. Y. (2001). Amorium Kazısı 2000. 23. *Kazı Sonuçları Toplantısı II*. Ankara: T.C. Kültür Bakanlığı Yayınları, 243-256.
- Lightfoot, C., Tsivikis, N., Foley, J. (2010). Amorium Kazıları, 2009. 32. *Kazı Sonuçları Toplantısı*, I. İstanbul: T.C. Kültür Bakanlığı Yayınları, 47-68.
- Lightfoot, C., ve Mergen, Y. (1998). 1996 Yılı Amorium Kazısı. XIX. *Kazı Sonuçları Toplantısı II*. Ankara: T.C. Kültür Bakanlığı Yayınları, 343-366.
- Lightfoot, C., ve Mergen, Y. (1999). Amorium 1998 Yılı Kazı Çalışmaları. 21. *Kazı Sonuçları Toplantısı II*. Ankara: T.C. Kültür Bakanlığı Yayınları, 143-152.
- Ligtfoot, C. ve Ivison, E. A. (1995a). *Amorium Excavations 1994: The Seventh Preliminary Report*, Anatolian Studies, Vol. 45, 105-138.
- Ligtfoot, C. ve Koçyiğit, O. vd. (2006) Amorium Kazıları 2004, XXVII. Kazı Sonuçları Toplantısı, (30 Mayıs-3 Haziran 2005) Ankara: 77-88.
- Mango, C. (1979). On the history of the templon and the martyrium of St. Artemios at Constantinople in Mél.s. Radojcic. *Zograf Beograd*, Vol. 10, 40-43.
- Mathews, T. F. (1971). *The Early Churches of Constantinople: Architecture and Liturgy*. Philadelphia: Pennsylvania state University Press.
- Megaw, A. H. S. (1966). The Skripou Screen. *Annual of the British School at Athens*, sayı 61, 1- 32.
- Militsi, E. (2000). Τμήματα Μεσθ Βυζαντινών Τεμπλν Απο Την Κω. *La Sculpture Byzantine*, VIIe-XIIe, siècles.
- Mitsani, A. (2006). The early christian templon-screen in the Katapoliani, Paros. *Deltion of the Christian Archaeological Society*, AA, 75-90.
- Nicolaou, D. (2013). Le strutture e L'arredo Liturgico Delle Basiliche Paleocristiane Di Cipro. *The Insular System of The Early Byzantine Mediterranean*. BAR International Series 2523.
- Orlandos, A. K. (1952). *Hē xylostegos palaiochristianike Basilike tes mesogeiakas lekanes*. II, Hē en Athēnais Archaiologikē Hetaireia, Athens.
- Ötüken, Y. (1997). Bizans. *Eczacıbaşı Sanat Ansiklopedisi*, İstanbul: YEM Yayınları, Cilt 1.

- Ötüken, Y. S. (1996). *Forchungen im Nordwestlichen Kleinasien Antike und Byzantinische Denkmaler in der Provinz*. Bursa, Vol. 41, Ernst Wasmuth Verlag.
- Ötüken, Y. ve Ousterhout R. (1989). Notes on the Monuments of Turkish Thrace. *Anatolian studies*, Vol. 39. British Institute at Ankara, 121-149.
- Ötüken, Y., E. Parman ve S. Doğan (2007). Mimarlık Bezemesinde Taş Eser. Ödekan (Ed.). *Kalanlar. 12. ve 13. yüzyıllarda Türkiye’de Bizans*, İstanbul. 29-31.
- Özcan, H. Ö. (2012). Muğla, Bodrum ve Milas Arkeoloji Müzeleri’ndeki Orta Bizans Dönemine Ait Bir Grup Litürjik İşlevli Taş Eser. *OLBA*, (20), 417 – 452.
- Özdemiroğlu, A. Ö. (2003). *Anadolu’nun Batı Akdeniz Bölgesindeki Bizans Dönemi’ne Ait Hayvan Tasvirli Mimari Plastik Eserler*. Yüksek Lisans Tezi. Ankara: Hacettepe Üniversitesi, Sosyal Bilimler Enstitüsü.
- Öztaşkın, G. K. (2015). *Stratonikeia Kenti Bizans Dönemi Litürjik Taş Eserleri*. Stratonikeia ve Çevresi Araştırmaları, (Ed. Bilal Söğüt), İstanbul: Ege Yayınları, 159-173.
- Parman, E. (2002a). *Ortaçağ Bizans Döneminde Frigya (Phrygia) ve bölge müzelerindeki Bizans taş eserleri*. Eskişehir: Anadolu Üniversitesi, Edebiyat Fakültesi Yayınları,
- Parman, E. (2002b). Ortaçağda Phrygia (Frigya) Bölgesinde Bulunan İlginç Bazı Figürlü Mimari Plastik Örnekleri, *Gönül Öney’e Armağan, Uluslararası Sanat Tarihi Sempozyumu*.
- Peirano, D. (2012). Some Observations About the Form and Settings of the Basilica Bargala. *Macedonian Historical*, 65.
- Peschlow, U. (1991). Zum Templon in Konstantinopel, *Armos*, III, 1449-1475.
- Peschlow, U. (1994). Der mittelbyzantinische Ambo aus archäologischer Sicht. *Θυμίαμα στη μνήμη της Λασκαρίνας Μπούρα*, 255-260.
- Raptis, K. T. ve Vassiliadou S. (2015). Early Christian Marble Tables in Cyprus: Typology, Use, Origin, and Distributionç. *Proceedings of the 8th Annual Postgraduate Cypriot Archaeology*, 257-287.
- Serdar, P. (2010). *Likya ve Pamfilya Bölgeleri’ndeki Bizans Dönemi Taş Eserlerinin Motif, Bezeme Tekniği ve Malzeme Değerlendirmesi*. Yüksek Lisans Tezi. Ankara: Hacettepe Üniversitesi, Sosyal Bilimler Enstitüsü.
- Sertel, S. (2017). *Olympos Piskoposluk Kilisesi ve Vaftizhanesi Litürjik Taş Eserleri*. Yüksek Lisans Tezi (Yayınlanmamış), Denizli: Pamukkale Üniversitesi, Sosyal Bilimler Enstitüsü.

- Sertel, S. (2019). Olympos Piskoposluk Kilisesi ve Vaftizhanesi Erkan Bizans Dönemi Levha Örnekleri. *ODÜ Sosyal Bilimler Araştırmaları Dergisi (ODÜSOBİAD)*, 9(1), 189-213.
- Sheppard, C. D. (1969). Byzantine Carved Marble Slabs. *The Art Bulletin*, Vol. 51, No. 1, 65-71.
- Sodini, J. P. (1980). Une iconostase Byzantine a Xanthos. *Actes du Colloque sur la Lycie Antique*. 119-148.
- Sodini, J. P. (2008). La Sculpture Byzantine (V^{me}-X^{me} Siècles): Acquis, Problèmes Et Perspectives. *La sculpture byzantine*, Atina, BCH Suppl. 49, 5-37.
- Sözen, M. ve Tanyeli, U. (1986). *Sanat Kavram ve Terimleri Sözlüğü*. İstanbul: Remzi Kitapevi.
- Şimşek, C. (2015). *Laodikeia Kilisesi Lykos Vadisi 'nde Hıristiyanlık*. Denizli Belediyesi.
- Taft, R. F. ve Bouras, L. (1991). Altar. *ODB*, I, Oxford University Press. New York.
- Temple, Ç. (2013). *Konya\İkonion ve Çevresinde Bulunan Bizans Dönemi Taş Eserleri*. Doktora Tezi. Ankara: Hacettepe Üniversitesi, Sosyal Bilimler Enstitüsü.
- Terry, A. (1988). The Sculpture at the Cathedral of Eufraius in Porec. *Dumbarton Oaks Papers*, Vol. 42, 13-64.
- Türker, A. Ç. (2018). *Byzantine Architectural Sculpture in Çanakkale*. Ankara: Bilgin Kültür Sanat Yayınları.
- Uysal, D. (1990). *Türkiye Müzelerindeki Bizans Ambonları*. Yüksek Lisans Tezi, Ankara: Hacettepe Üniversitesi, Sosyal Bilimler Enstitüsü.
- Vanderheyde, C. (2005). Le Ciborium De L'église De La Dormition De La Vierge Â Kalambaka, (Thessalie). 427-442.
- Varland, R. (1994). Der Ambo aus Thessaloniki. *Originalbeitrag erschienen in: Jahrbuch des Deutschen Archäologischen Instituts*. 109, 371-385.
- Westphalen, S. (2000). The Byzantine at Priene, *Dumbarton Oaks Papers*, Vol. 54.
- Wittle-Orr, J. (2003). X. Technical Study of Frescoes and Mosaics from the Lower City Church. *Amorium Reports*, 2, BAR International Series 1170, 139-158.
- Wright, G. R. H. (1997). Beycesultan 1954, Some Byzantine Remains. *Anatolian Studies*, Vol. 47, 177-193.
- Y. Özdin, (2014). *Kocaeli Merkezde Bulunan Bizans Dönemi Taş Eserleri*. Yüksek Lisans Tezi, Konya: Selçuk Üniversitesi, Sosyal Bilimler Enstitüsü.

- Yavaş, A., Gökalp, Z. D., Güder, Ü. ve M. Kurt. (2018). Amorium Kazılarında Bulunan Bir Grup Okucu, *TÜBA-AR Türkiye Bilimsel Akademisi Arkeoloji Dergisi*, (23), 179-209.
- Yazgaç, E. (1968). Bizans Ambonlarının Mahiyeti ve Selanik Ambonu. *Arkitekt*, 332, 162-164.
- Yazgaç, E. (1970). İstanbul Ayasofyasının Muhteşem Ambonu Nasıldı? Ne Oldu?. *Arkitekt*, 337, 40.
- Yeşiltaş, T. (2012). *Yalvaç Müzesi'ndeki Bizans Dönemi Taş Eserleri*. Yüksek Lisans Tezi. Çanakkale: Çanakkale Onsekiz Mart Üniversitesi, Sosyal Bilimler Enstitüsü.
- Yıldırım Ş. (2006). *Philomelion'daki (Akşehir) Bizans Dönemi Taş Eserleri*. Yüksek Lisans Tezi (Yayınlanmamış) Ankara: Hacettepe Üniversitesi, Sosyal Bilimler Enstitüsü.

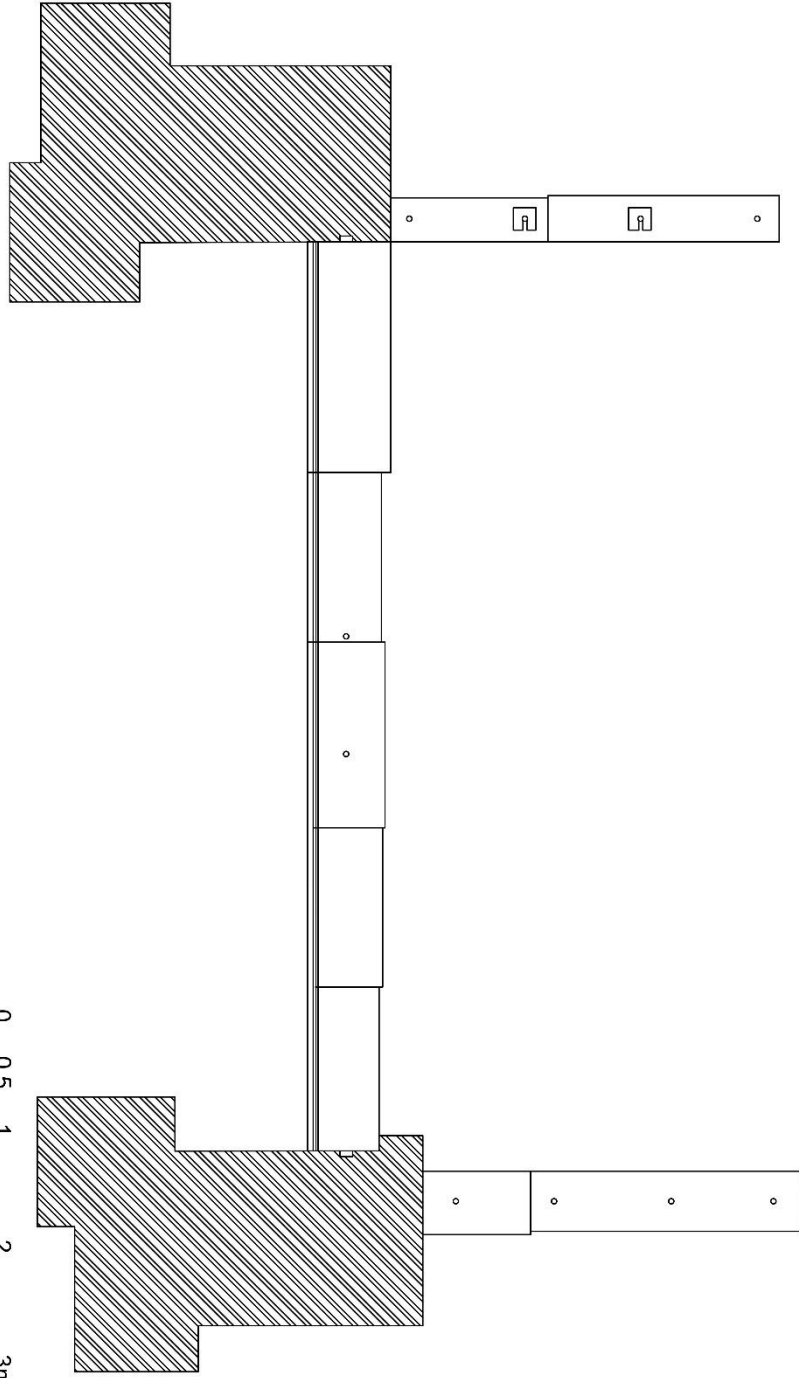

Çizim 1.

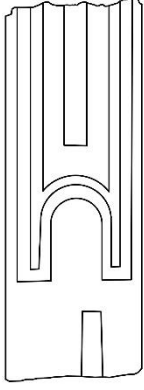
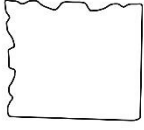

Çizim 2. Kat. No.1

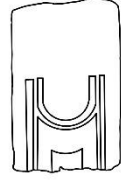
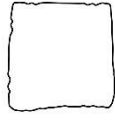

Çizim 3. Kat. No.2

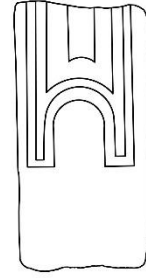
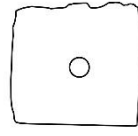

Çizim 4. Kat. No.3

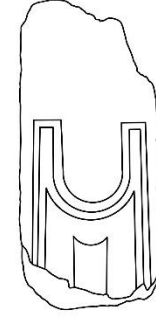
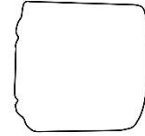

Çizim 5. Kat. No.4

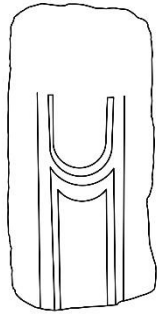
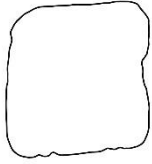

Çizim 6. Kat. No.5

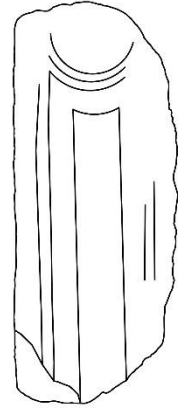
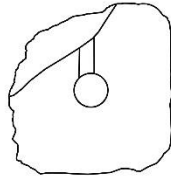

Çizim 7. Kat. No.6

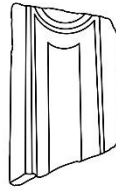
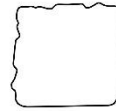

Çizim 8. Kat. No.7

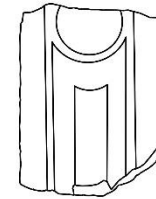

Çizim 9. Kat. No.8

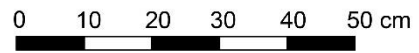

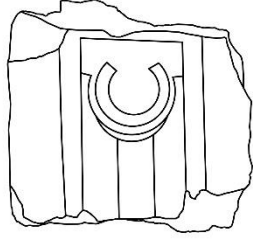

Çizim 10. Kat. No.9

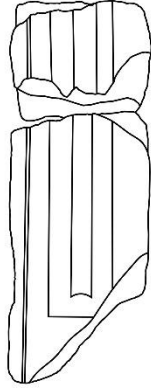
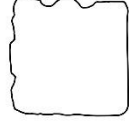

Çizim 11. Kat. No.10

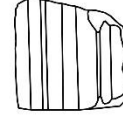
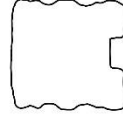

Çizim 12. Kat. No.11

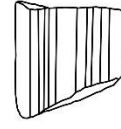

Çizim 13. Kat. No.12

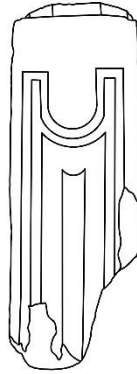
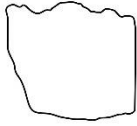

Çizim 14. Kat. No.13

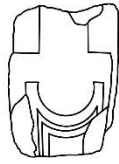
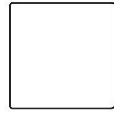

Çizim 15. Kat. No.14

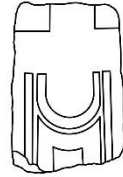
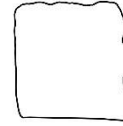

Çizim 16. Kat. No.15

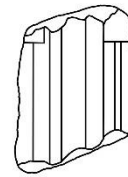

0 10 20 30 40 50 cm

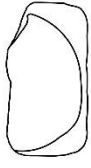

Çizim 17. Kat. No.16

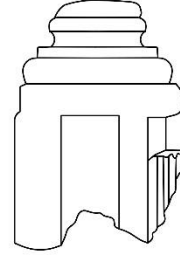
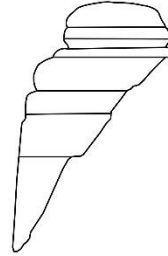
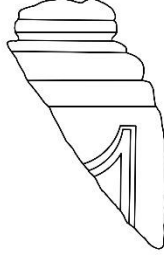
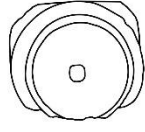

Çizim 18. Kat. No.17

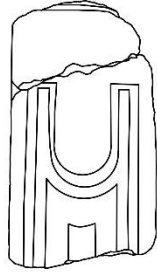
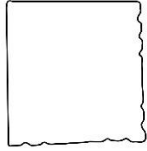

Çizim 19. Kat. No.18

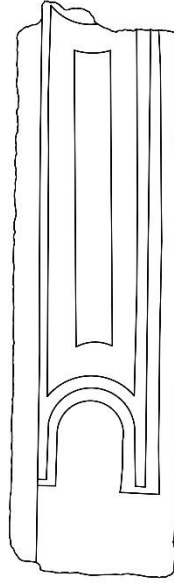
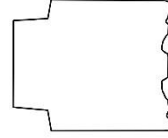

Çizim 20. Kat. No.19

0 10 20 30 40 50 cm



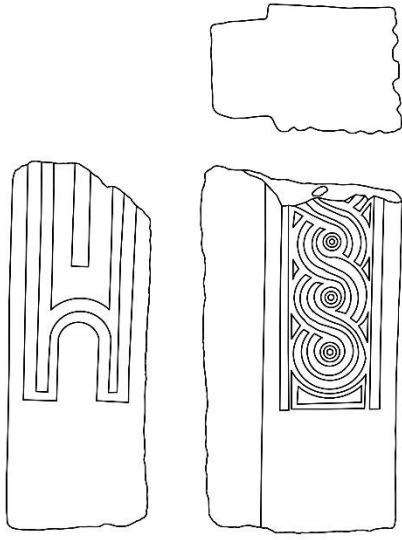

Çizim 21. Kat. No.20

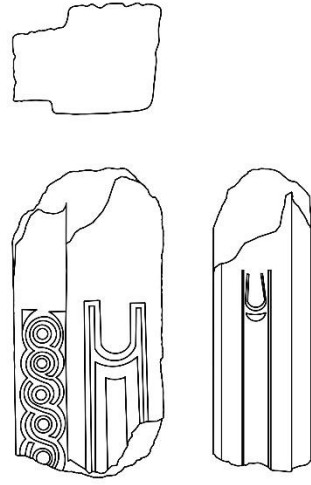

Çizim 22. Kat. No.21

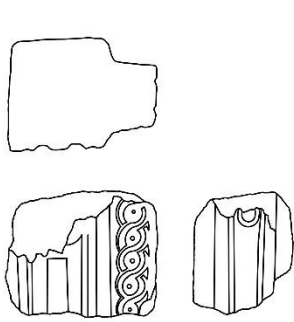

Çizim 23. Kat. No.22

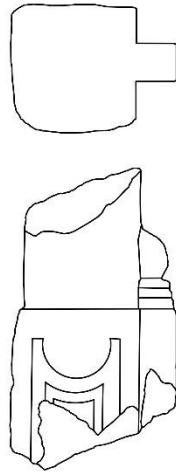

Çizim 24. Kat. No.23



Çizim 25. Kat. No.24

0 10 20 30 40 50 cm

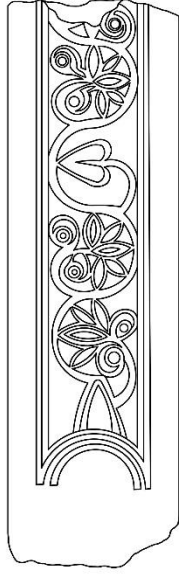
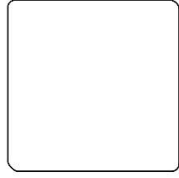

Çizim 26. Kat. No.25

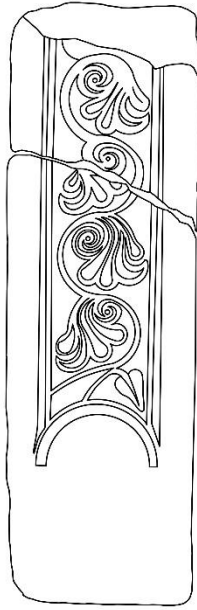
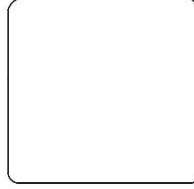

Çizim 27. Kat. No.26

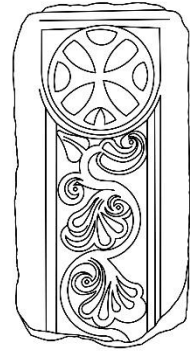
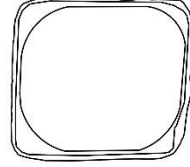

Çizim 28. Kat. No.27

0 10 20 30 40 50 cm



Çizim 29. Kat. No.28

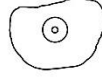

Çizim 30. Kat. No.29



Çizim 31. Kat. No.30

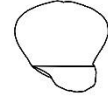

Çizim 32. Kat. No.31



Çizim 33. Kat. No.32

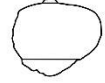

0 10 20 30 40 50 cm

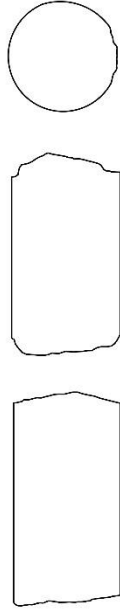

Çizim 34. Kat. No.33

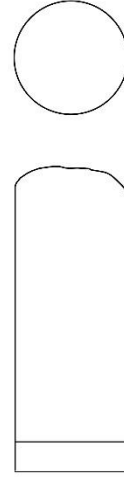

Çizim 35. Kat. No.34



Çizim 36. Kat. No.35

0 10 20 30 40 50 cm

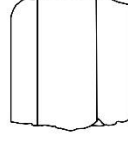

Çizim 37. Kat. No.36

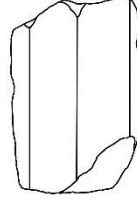

Çizim 38. Kat. No.37

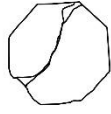

Çizim 39. Kat. No.38

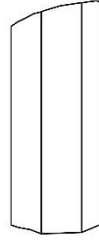

Çizim 40. Kat. No.39



Çizim 41. Kat. No.40

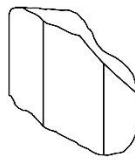
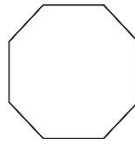

Çizim 42. Kat. No.41

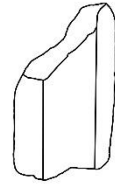

Çizim 43. Kat. No.42

0 10 20 30 40 50 cm



Çizim 44. Kat. No.43



Çizim 45. Kat. No.44

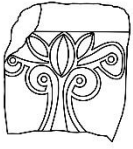

Çizim 46. Kat. No.45

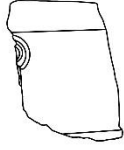

Çizim 47. Kat. No.46



Çizim 48. Kat. No.47

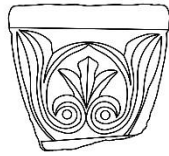

Çizim 49. Kat. No.48

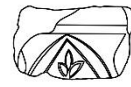

Çizim 50. Kat. No.49

0 10 20 30 40 50 cm



Çizim 51. Kat. No.50

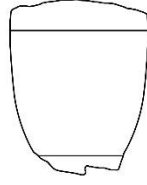

Çizim 52. Kat. No.51

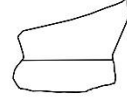

Çizim 53. Kat. No.52



Çizim 54. Kat. No.53

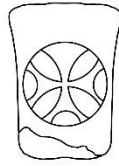

Çizim 55. Kat. No.54

0 10 20 30 40 50 cm

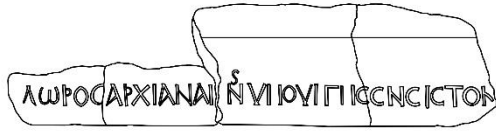
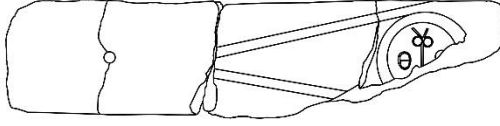

Çizim 56. Kat. No.55

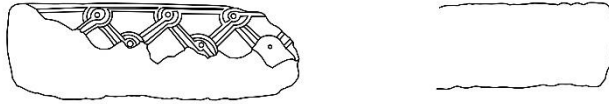
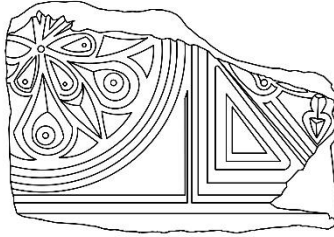

Çizim 57. Kat. No.56

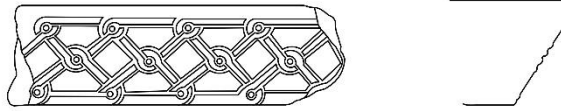

Çizim 58. Kat. No.57

0 10 20 30 40 50 cm



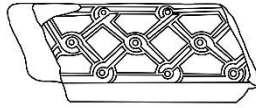
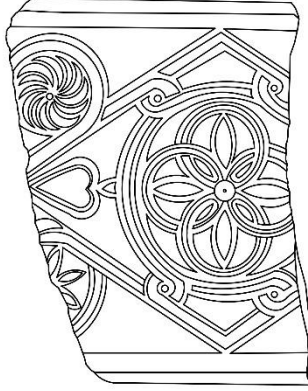
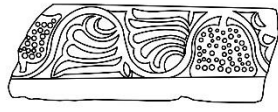

Çizim 59. Kat. No.58

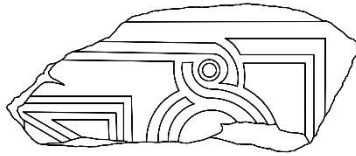
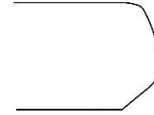
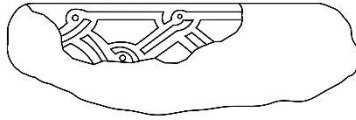

Çizim 60. Kat. No.59

0 10 20 30 40 50 cm

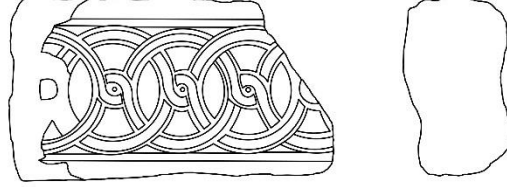

Çizim 61. Kat. No.60

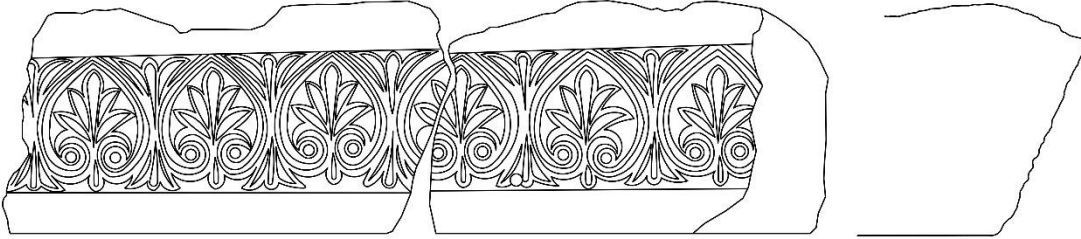

Çizim 62. Kat. No.61

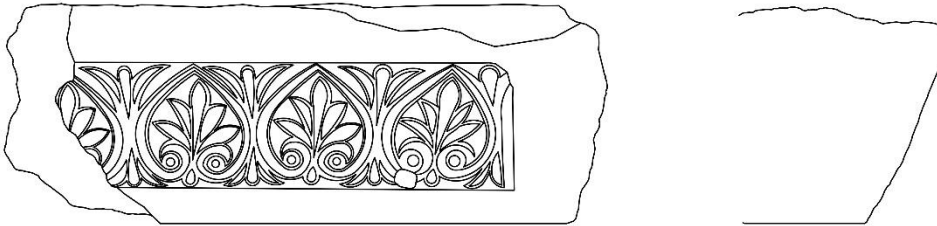

Çizim 63. Kat. No.62

0 10 20 30 40 50 cm

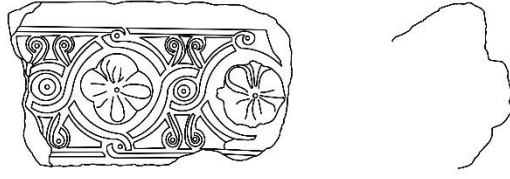

Çizim 64. Kat. No.63

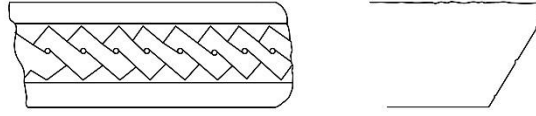

Çizim 65. Kat. No.64



Çizim 66. Kat. No.65

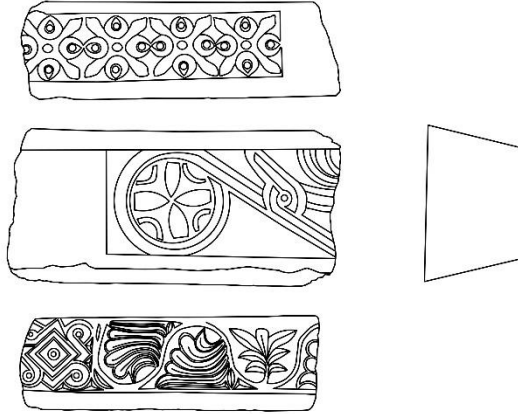

Çizim 67. Kat. No.66

0 10 20 30 40 50 cm

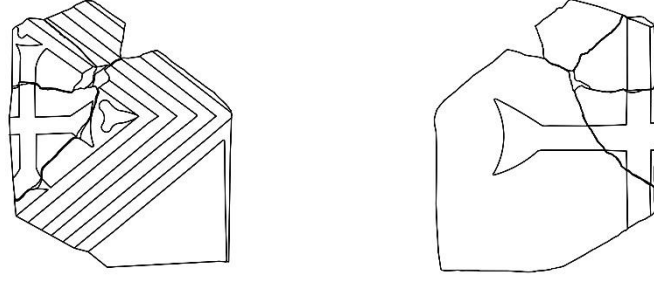

Çizim 68. Kat. No.67

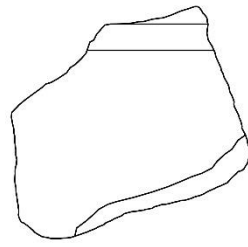
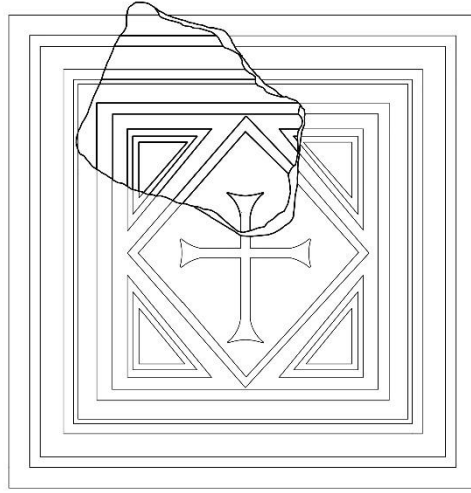

Çizim 69. Kat. No.68

0 10 20 30 40 50 cm

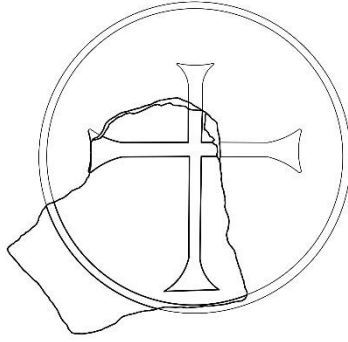
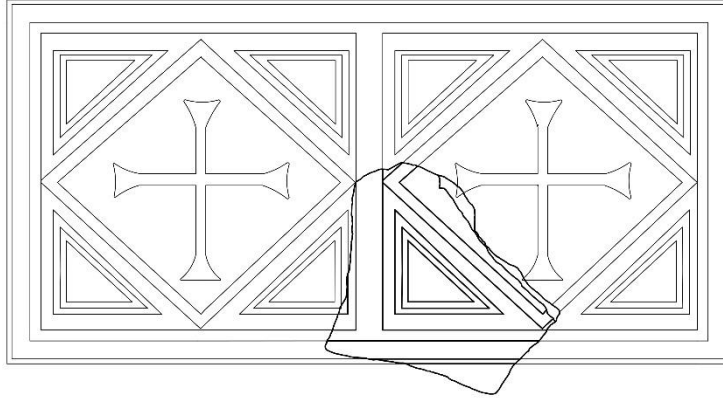

Çizim 70. Kat. No.69

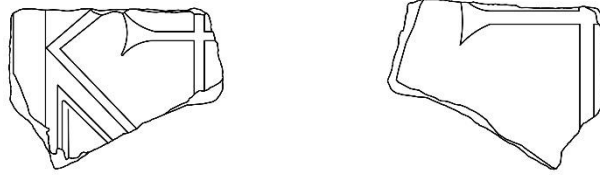

Çizim 71. Kat. No.70

0 10 20 30 40 50 cm

A horizontal scale bar with markings at 0, 10, 20, 30, 40, and 50 cm.

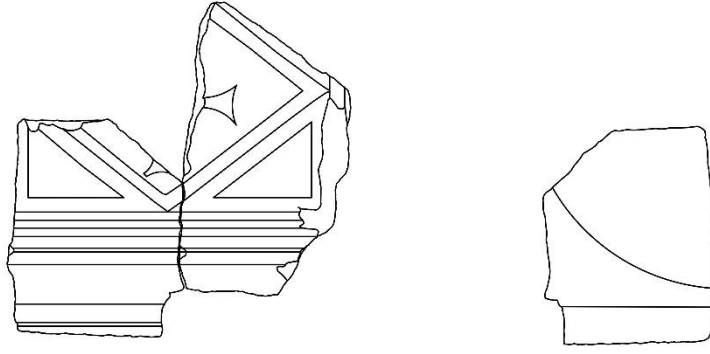

Çizim 72. Kat. No.71



Çizim 73. Kat. No.72



Çizim 74. Kat. No.73



Çizim 75. Kat. No.74

0 10 20 30 40 50 cm

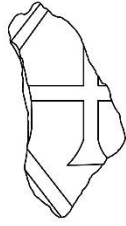

Çizim 76. Kat. No.75

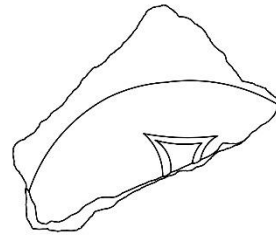
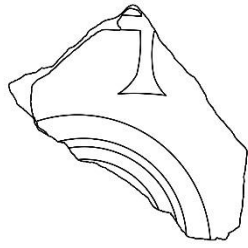

Çizim 77. Kat. No.76

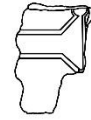
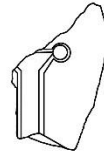
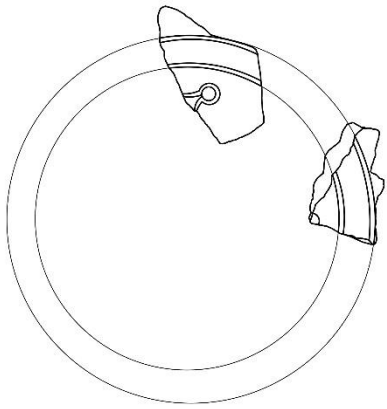

Çizim 78. Kat. No.77

0 10 20 30 40 50 cm

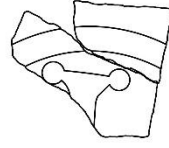
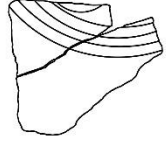

Çizim 79. Kat. No.78

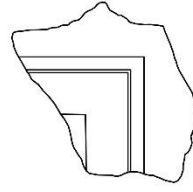
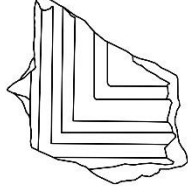

Çizim 80. Kat. No.79

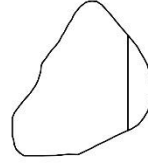
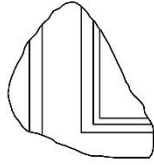

Çizim 81. Kat. No.80

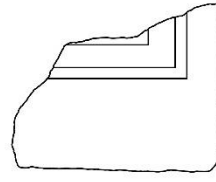
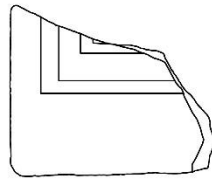

Çizim 82. Kat. No.81

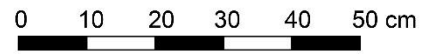

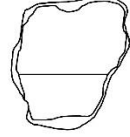

Çizim 83. Kat. No.82

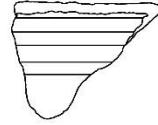
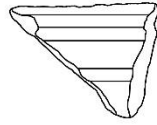

Çizim 84. Kat. No.83

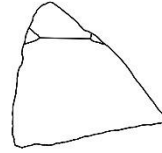
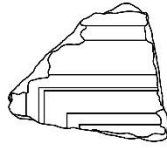

Çizim 85. Kat. No.84

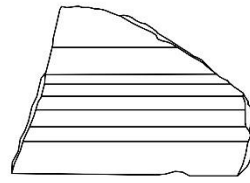
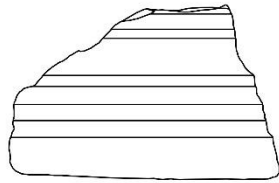

Çizim 86. Kat. No.85

0 10 20 30 40 50 cm

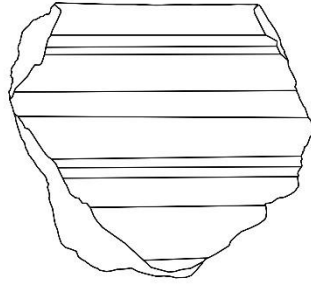

Çizim 87. Kat. No.86

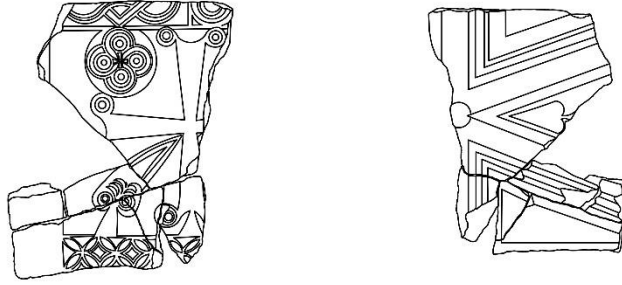

Çizim 88. Kat. No.87

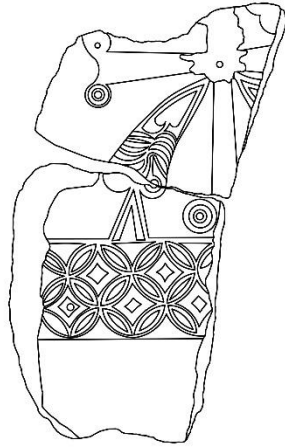

Çizim 89. Kat. No.88

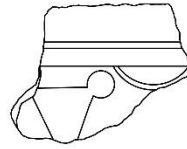

Çizim 90. Kat. No.89



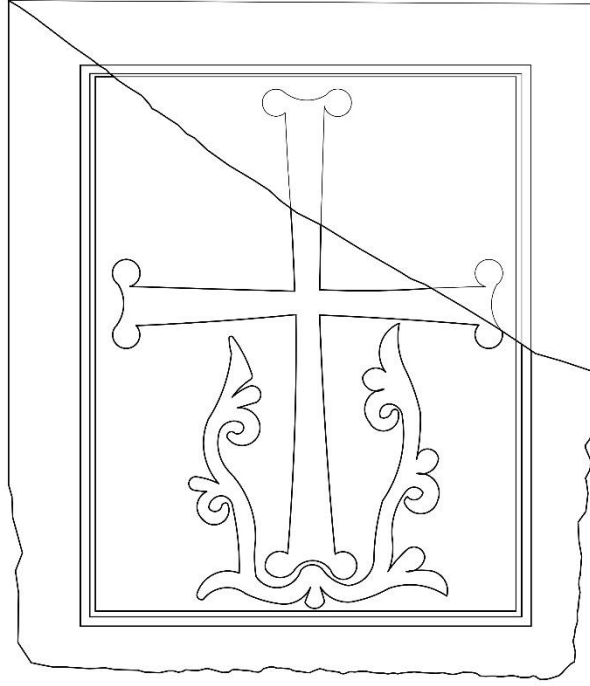

Çizim 91. Kat. No.90

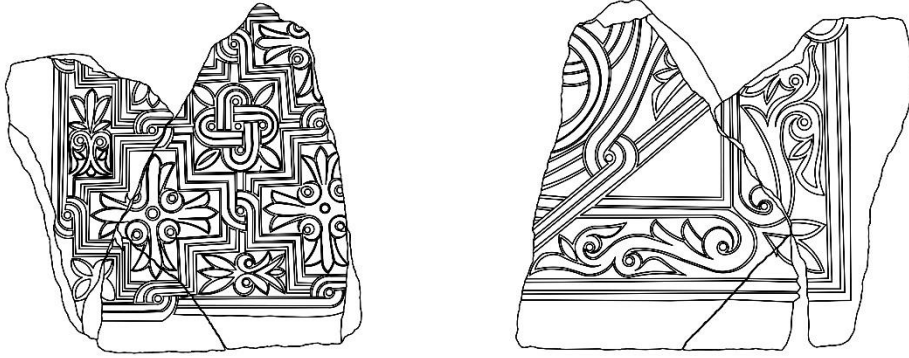

Çizim 92. Kat. No.91

0 10 20 30 40 50 cm



Çizim 93. Kat. No.92

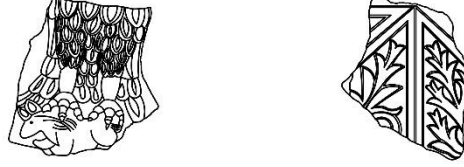

Çizim 94. Kat. No.93

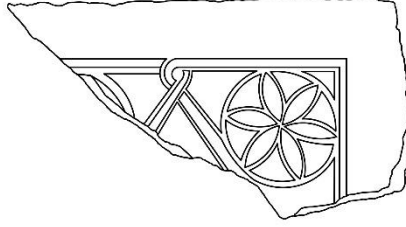

Çizim 95. Kat. No.94

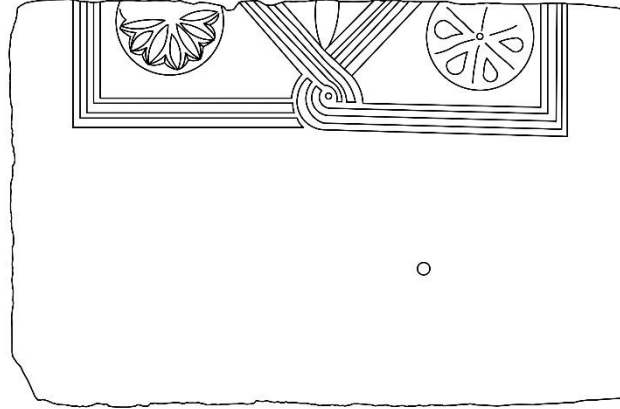

Çizim 96. Kat. No.95

0 10 20 30 40 50 cm

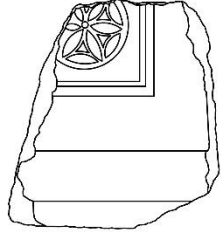

Çizim 97. Kat. No.96

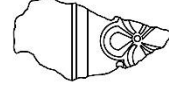

Çizim 98. Kat. No.97

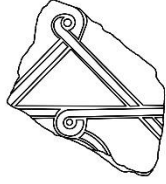

Çizim 99. Kat. No.98

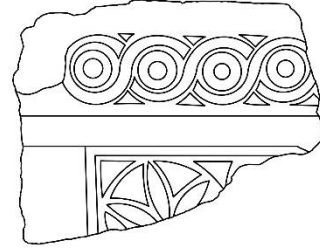

Çizim 100. Kat. No.99

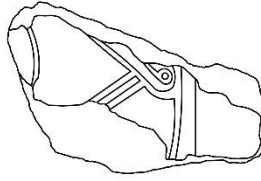

Çizim 101. Kat. No.100

0 10 20 30 40 50 cm

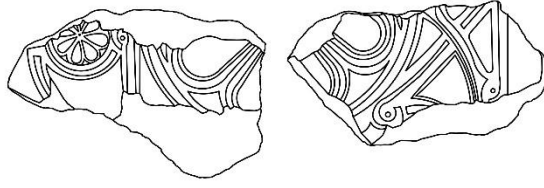

Çizim 102. Kat. No.101

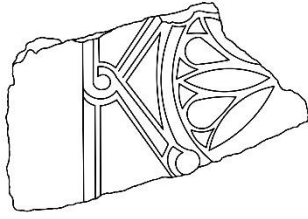

Çizim 103. Kat. No. 102



Çizim 104. Kat. No.103

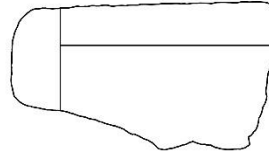
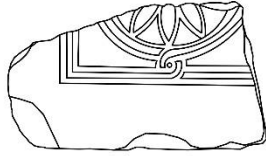

Çizim 105. Kat. No.104

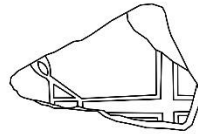

Çizim 106. Kat. No.105

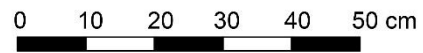



Çizim 107. Kat. No.106

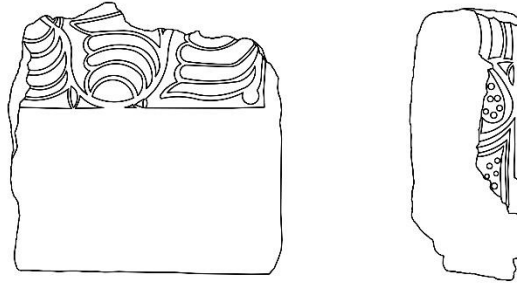

Çizim 108. Kat. No.107

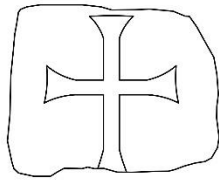

Çizim 109. Kat. No.108



Çizim 110. Kat. No.109



Çizim 111. Kat. No.110

0 10 20 30 40 50 cm

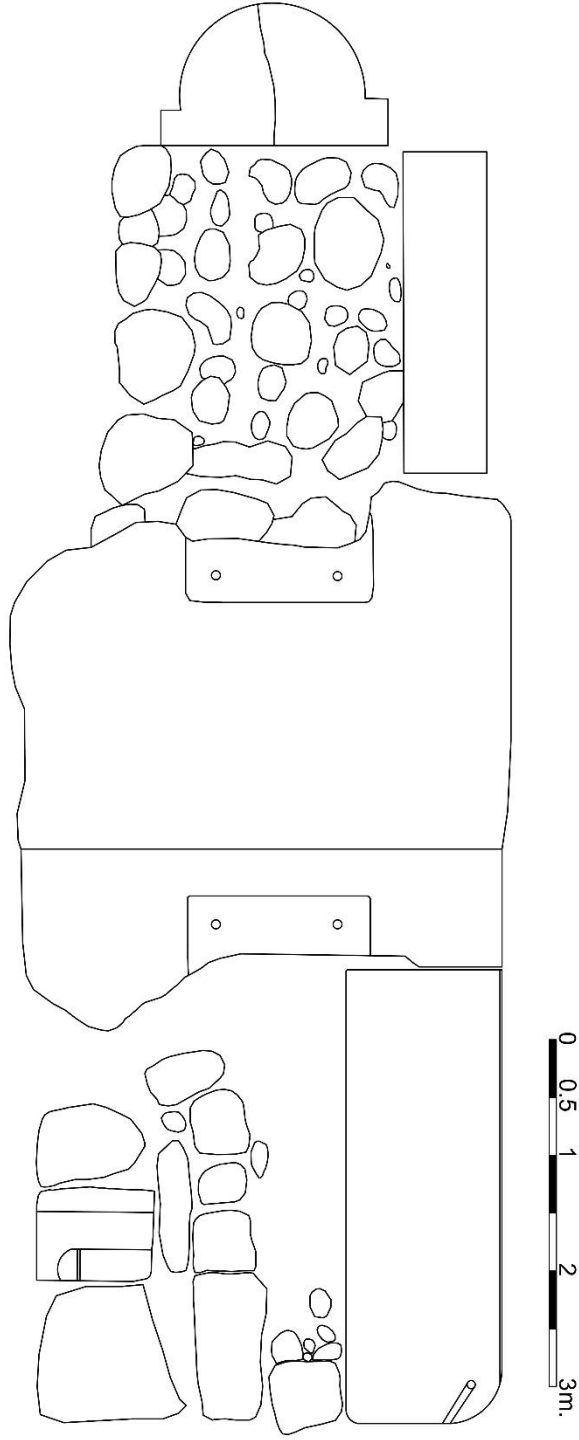

Çizim 112.

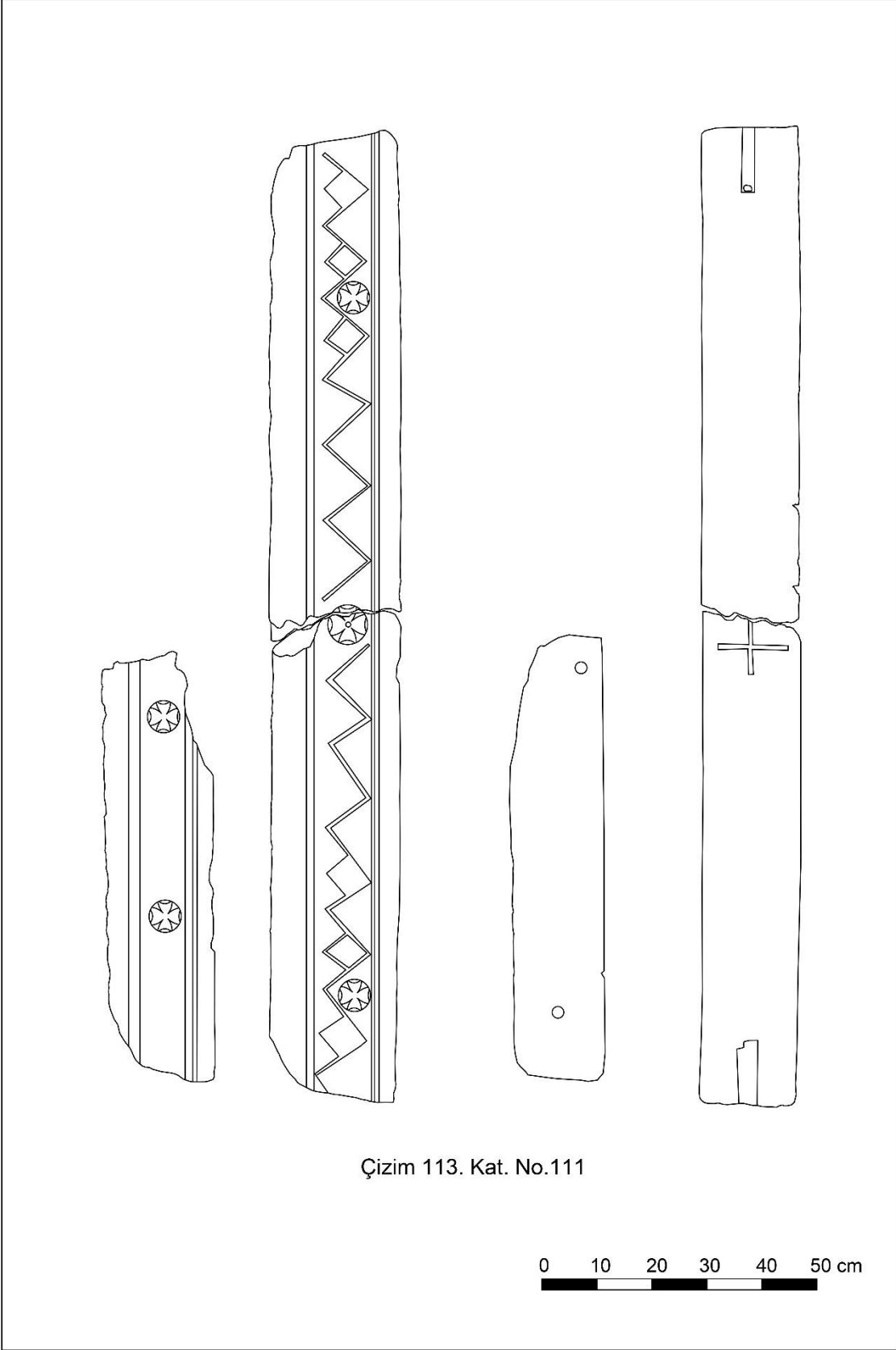

Çizim 113. Kat. No.111

0 10 20 30 40 50 cm

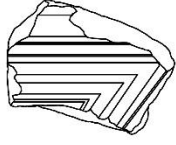

Çizim 114. Kat. No.112

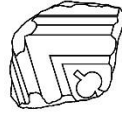

Çizim 115. Kat. No.113

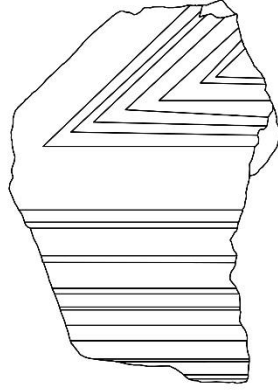
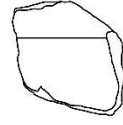

Çizim 116. Kat. No.114

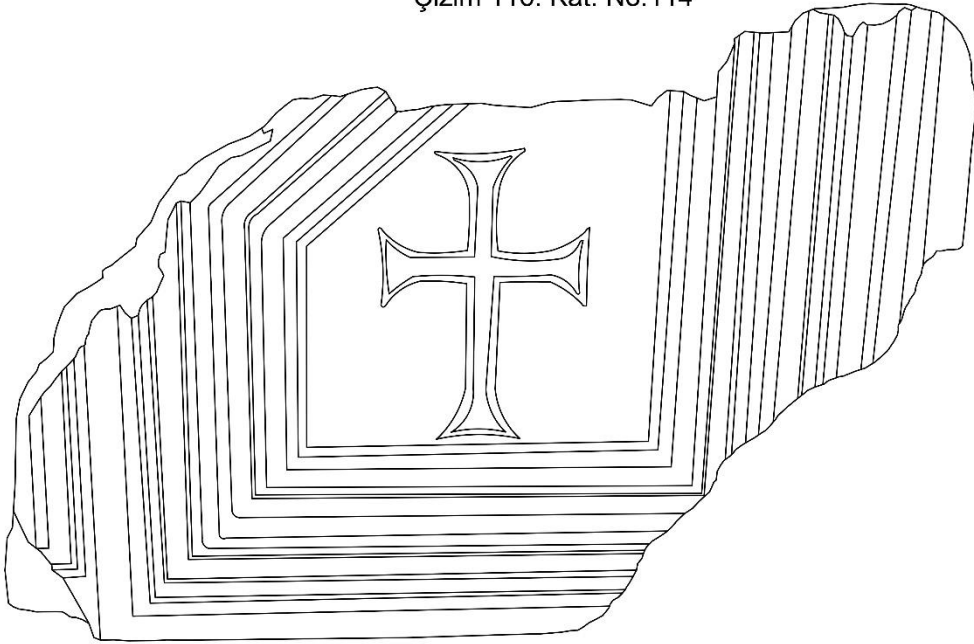

Çizim 117. Kat. No.115

0 10 20 30 40 50 cm

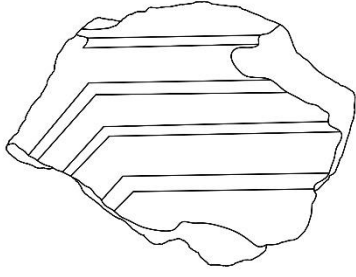

Çizim 118. Kat. No.116

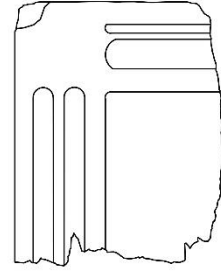
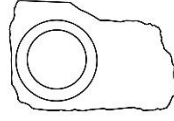

Çizim 119. Kat. No.117

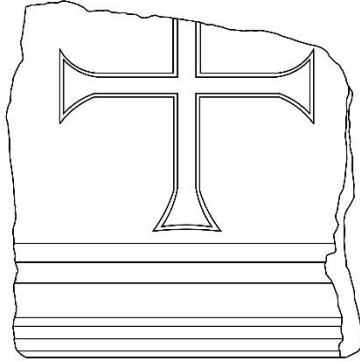
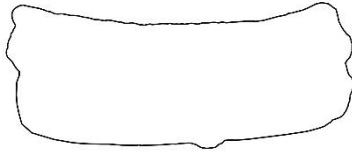

Çizim 120. Kat. No.118

0 10 20 30 40 50 cm

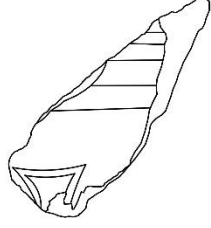

Çizim 121. Kat. No.119

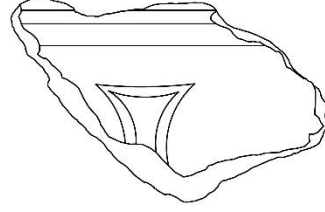

Çizim 122. Kat. No.120

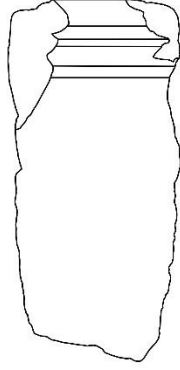

Çizim 123. Kat. No.121

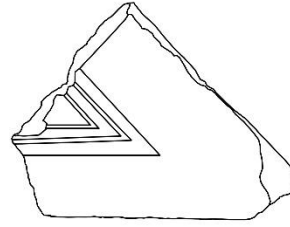

Çizim 124. Kat. No.122

0 10 20 30 40 50 cm

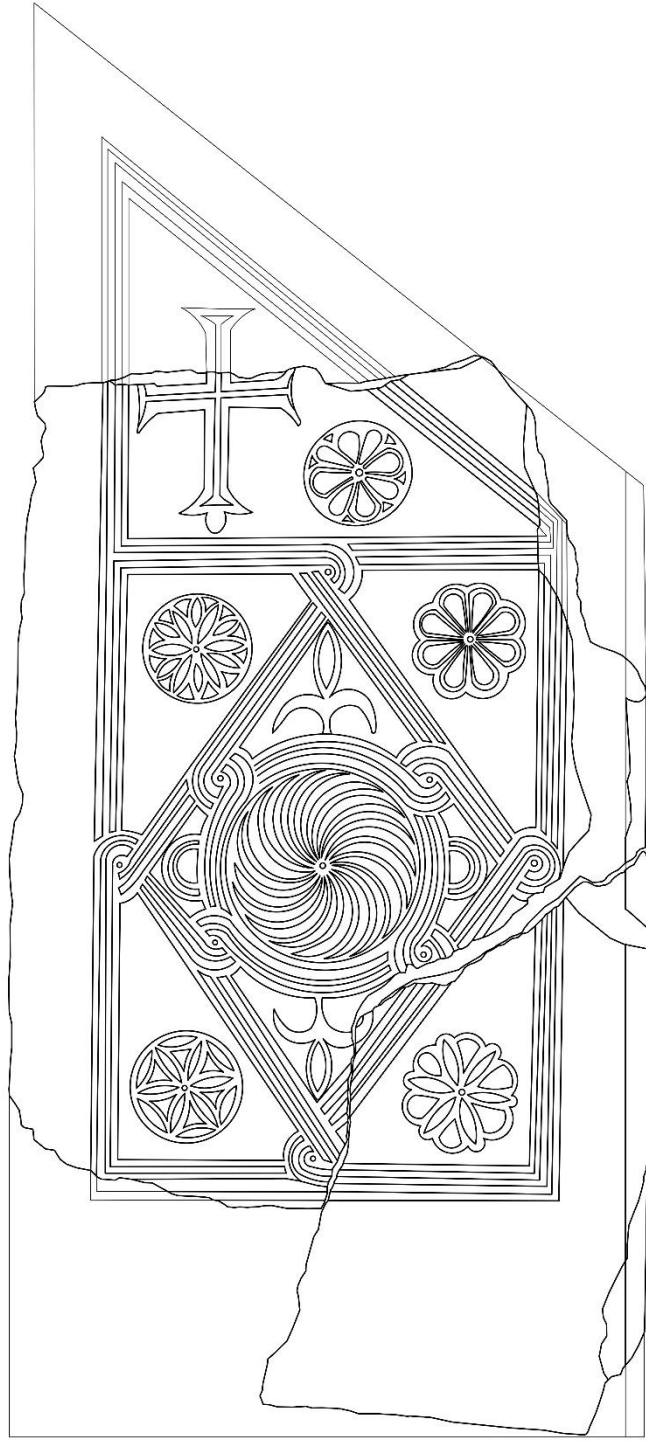

Çizim 125. Kat. No.123

0 10 20 30 40 50 cm

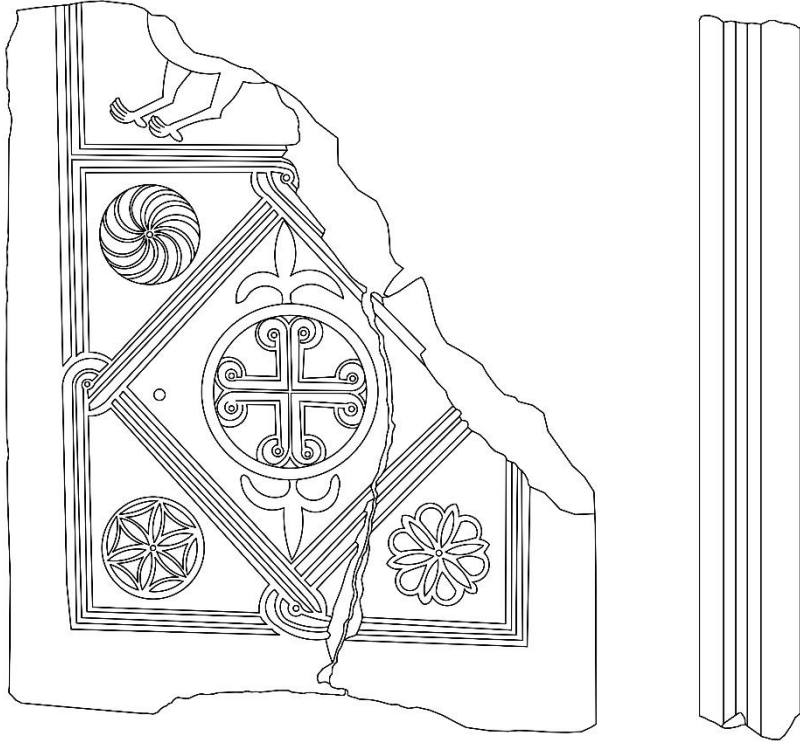

Çizim 126. Kat. No.124

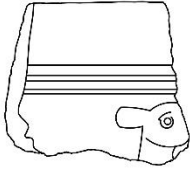

Çizim 127. Kat. No.125

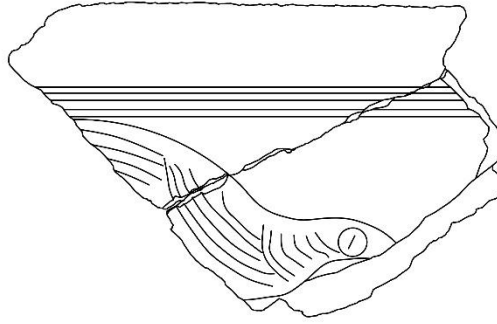

Çizim 128. Kat. No.126

0 10 20 30 40 50 cm

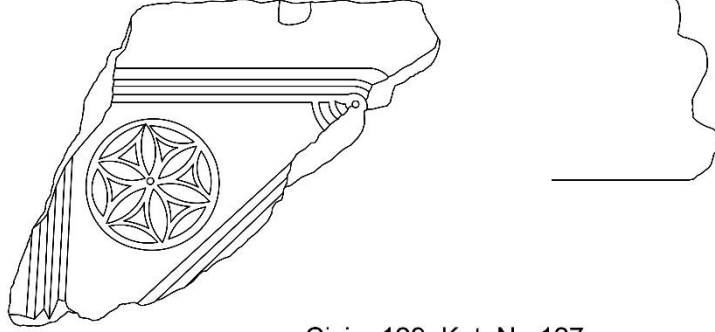

Çizim 129. Kat. No.127

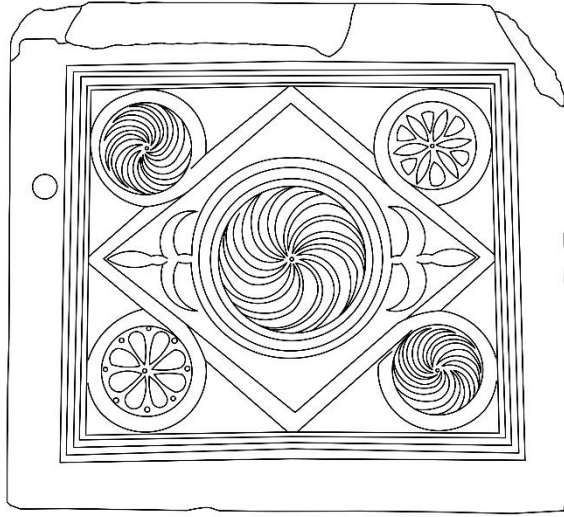

Çizim 130. Kat. No.128

0 10 20 30 40 50 cm

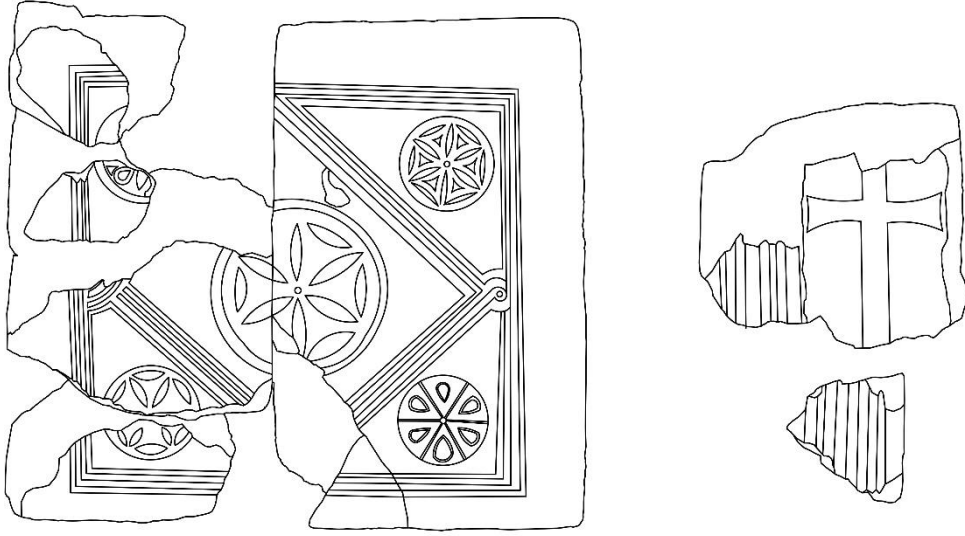

Çizim 131. Kat. No.129

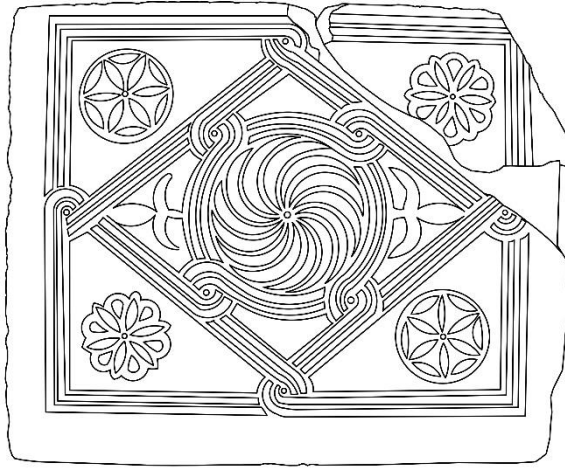

Çizim 132. Kat. No.130

0 10 20 30 40 50 cm



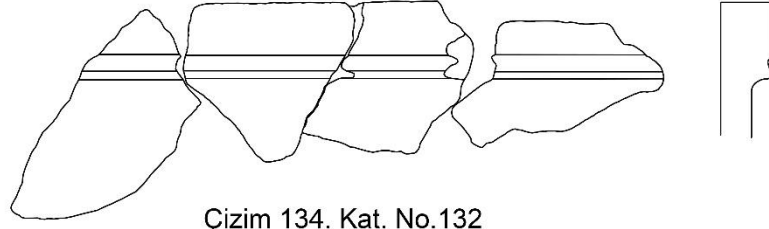

Çizim 134. Kat. No.132

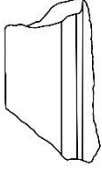

Çizim 133. Kat. No.131

Çizim 135. Kat. No.133

Çizim 136. Kat. No.134

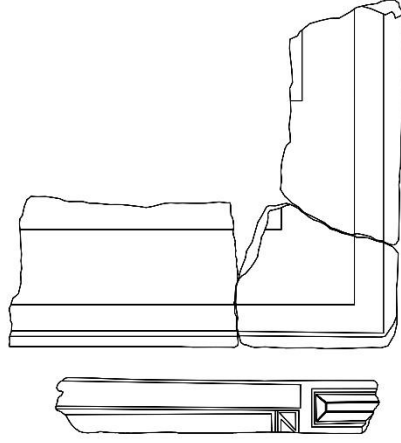

Çizim 137. Kat. No.135

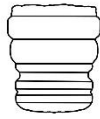
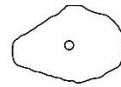
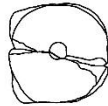

Çizim 138. Kat. No.136

Çizim 139. Kat. No.137

0 10 20 30 40 50 cm

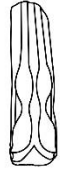

Çizim 140. Kat. No.138

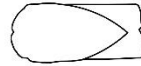
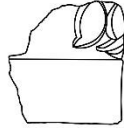

Çizim 141. Kat. No.139

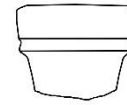
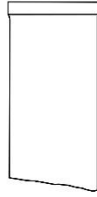
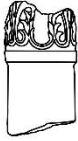
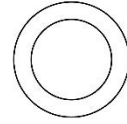

Çizim 142. Kat. No.140

Çizim 144. Kat. No.142

Çizim 143. Kat. No.141

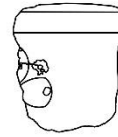

Çizim 145. Kat. No.143

Çizim 146. Kat. No.144

0 10 20 30 40 50 cm

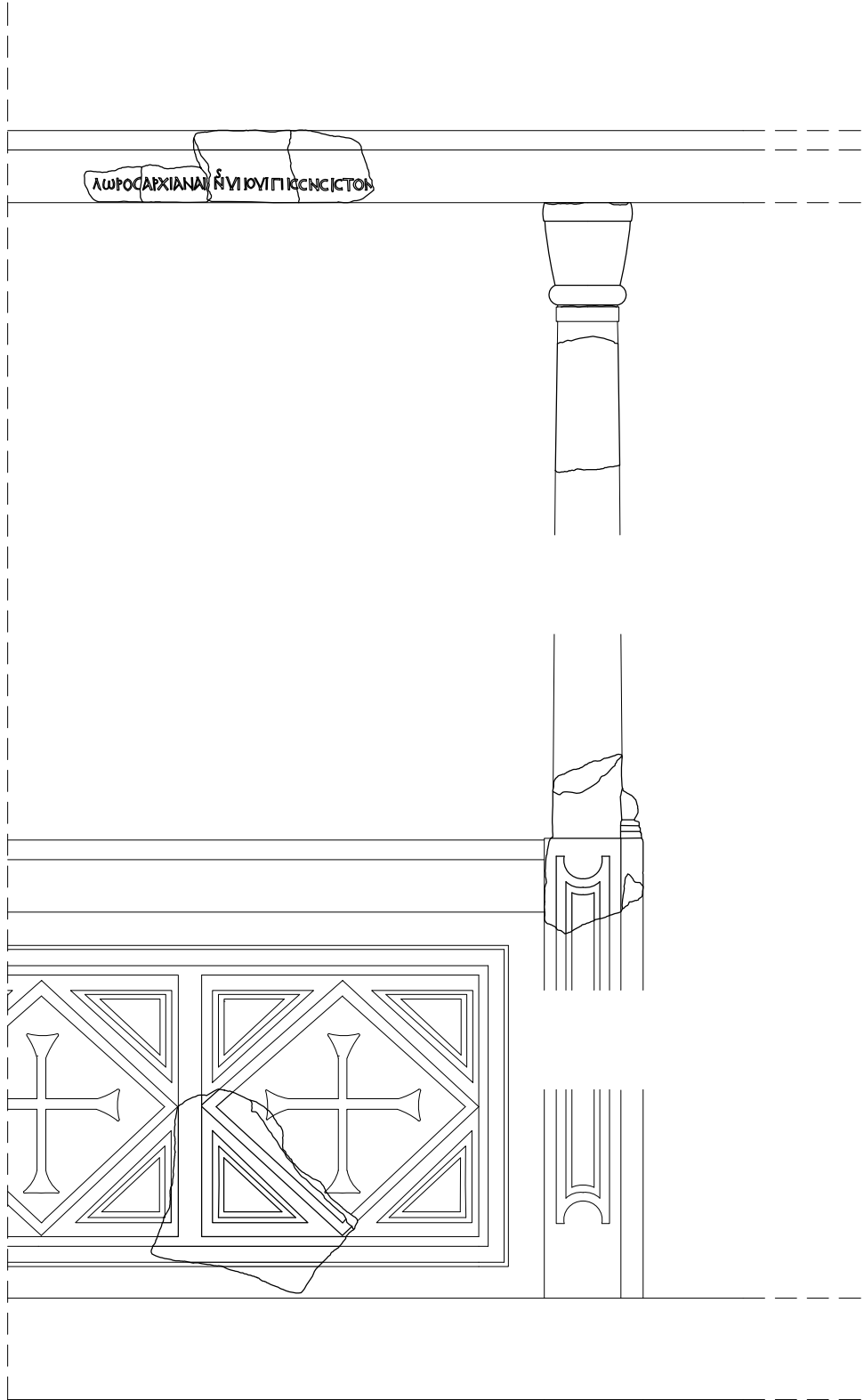

0 10 20 30 40 50 cm

Çizim: M.C. Uzun - Ceren Uzun

Çizim 147 - Erken Bizans Dönemi Templon Restitüsyonu

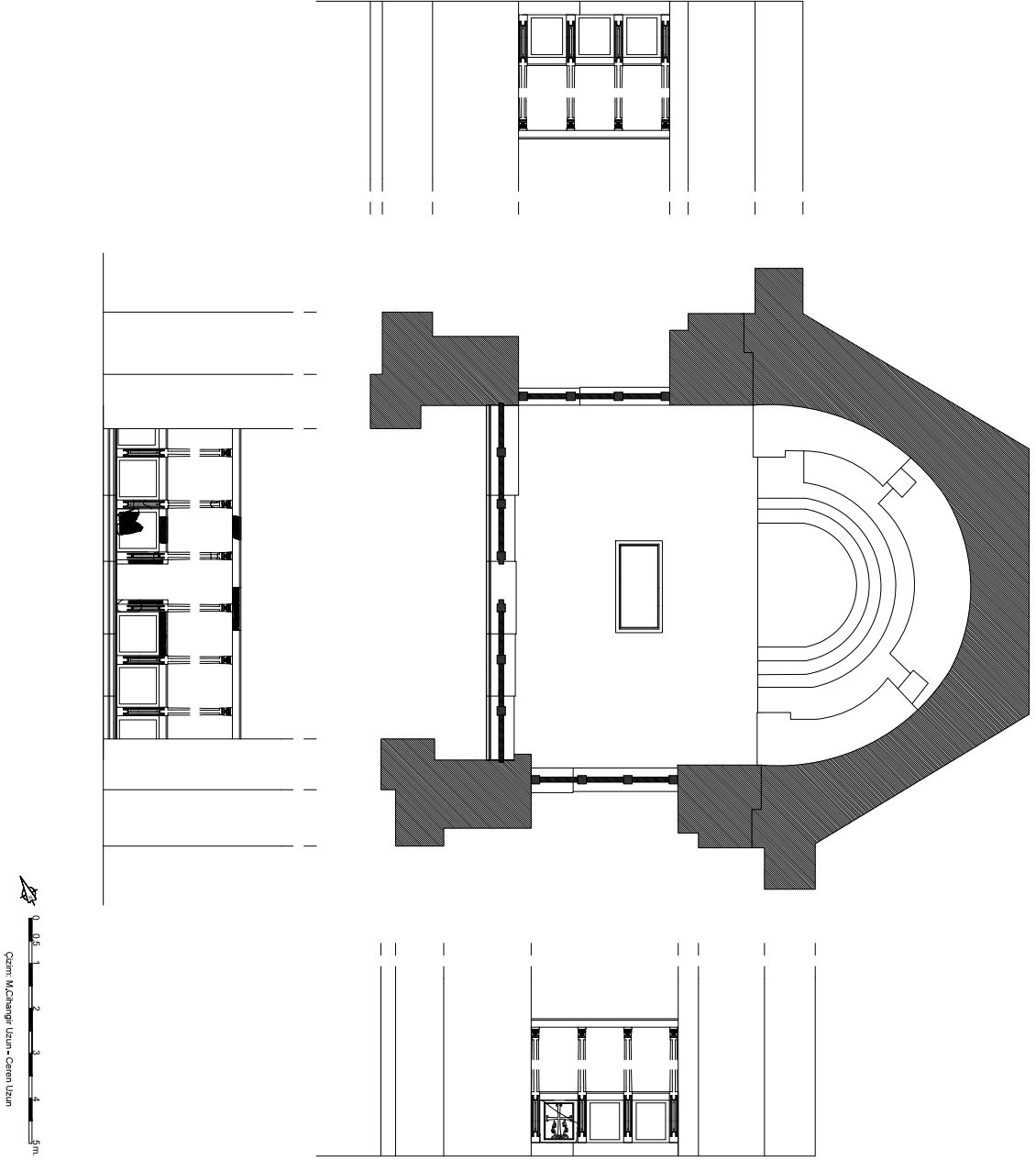

Çizim 148 - Orta Bizans Dönemi Templon Restitüsyonu I

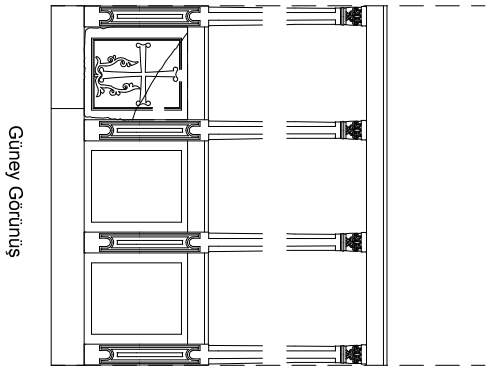
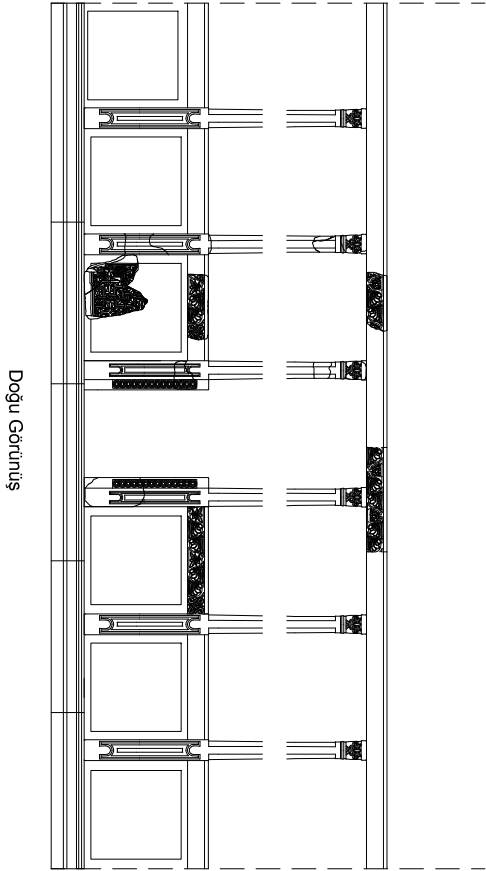
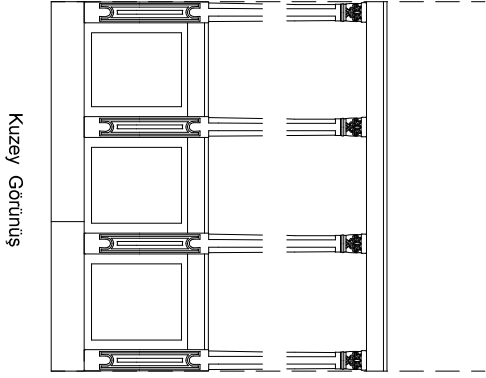

Çizim: M.Çiğdemir Uzun - Ceren Uzun

Çizim 149-Orta Bizans Dönemi Templon Restitüsyonu I

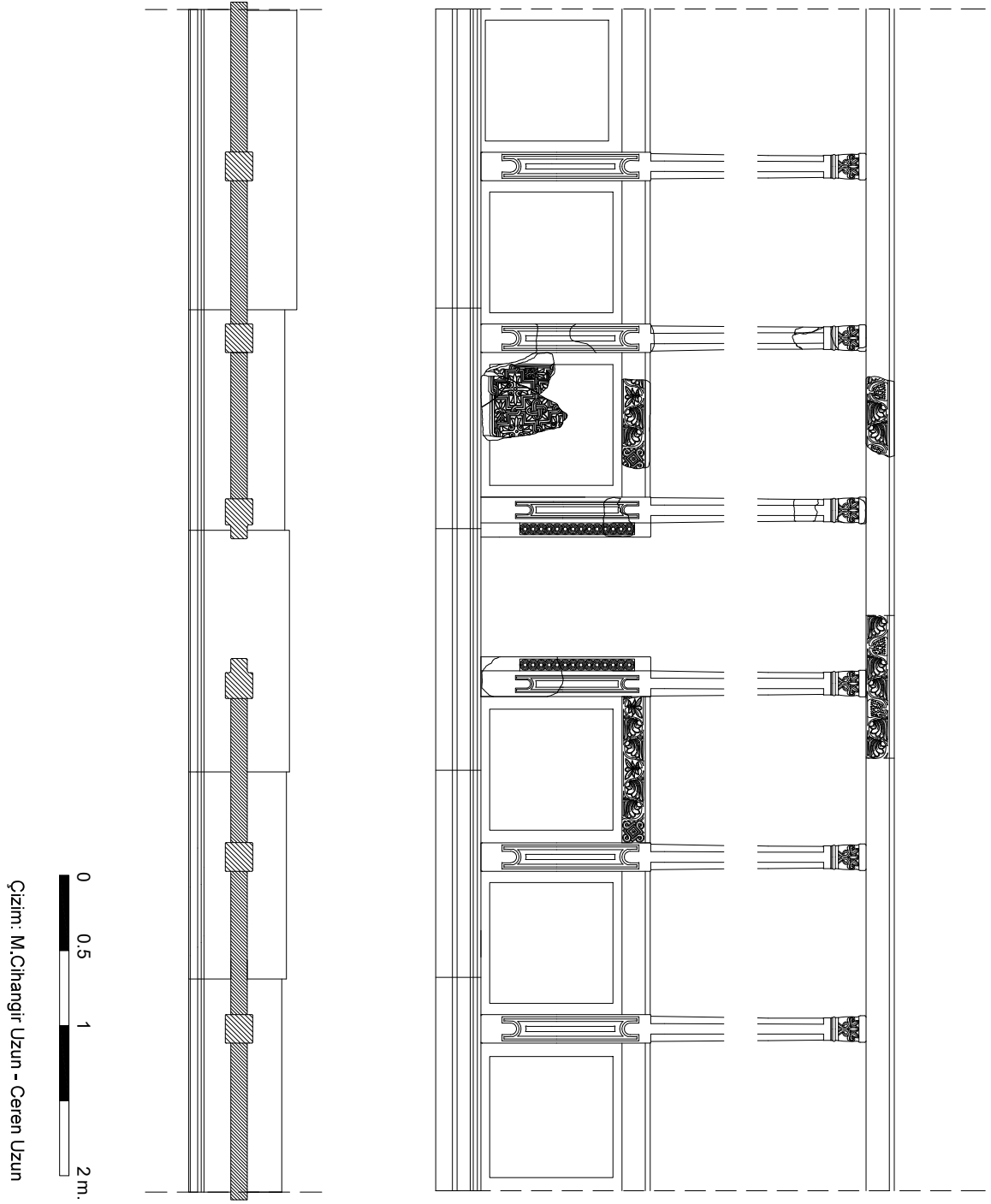

Çizim 150-Orta Bizans Dönemi Templon Restitüsyonu I

0 0,5 1 2 3 4 5m
Çizim M.Çiniciçi' İzzan - Çizim İzzan

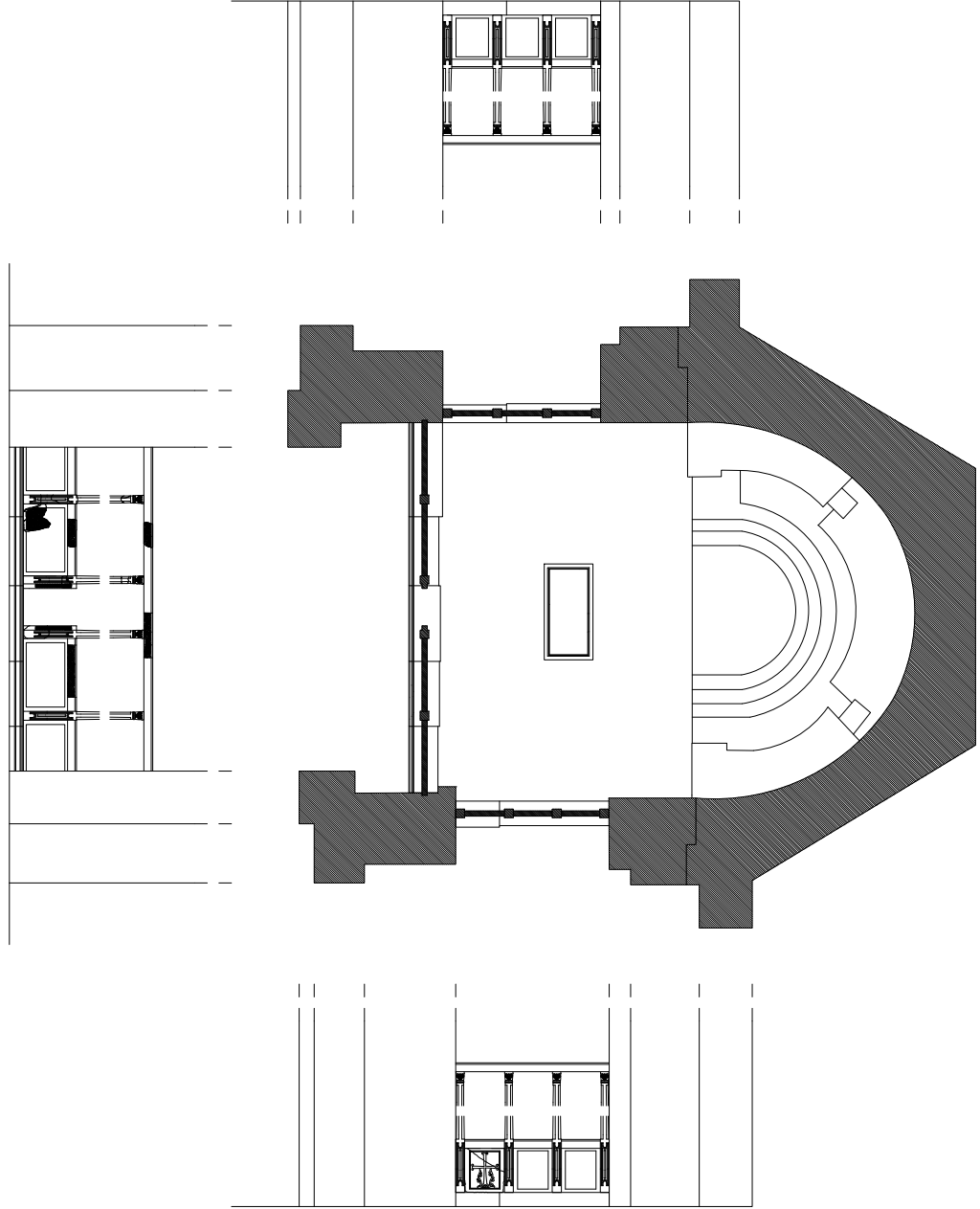

Çizim 151-Orta Bizans Dönemi Templon Restitüsüonu II

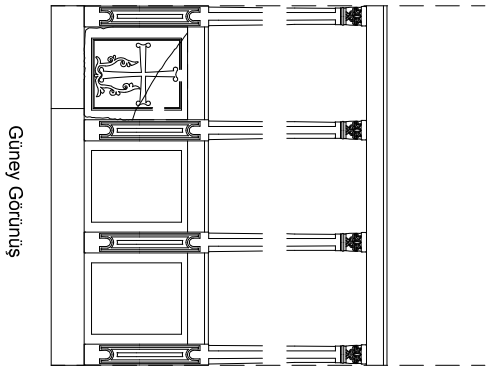
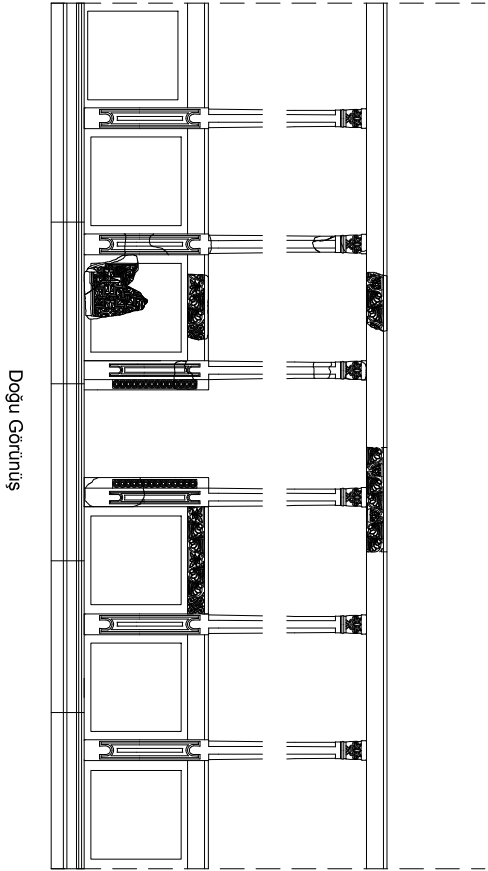
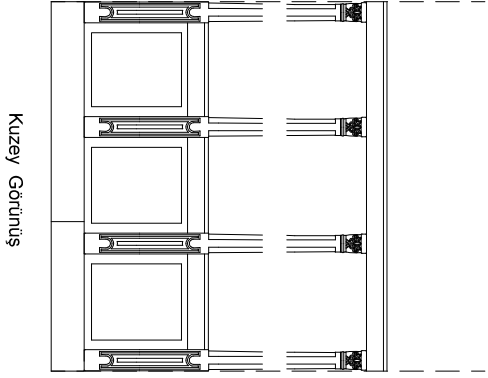

Çizim: M.Çhangır Uzun - Ceren Uzun

Çizim 152-Orta Bizans Dönemi Templon Restitüsü II

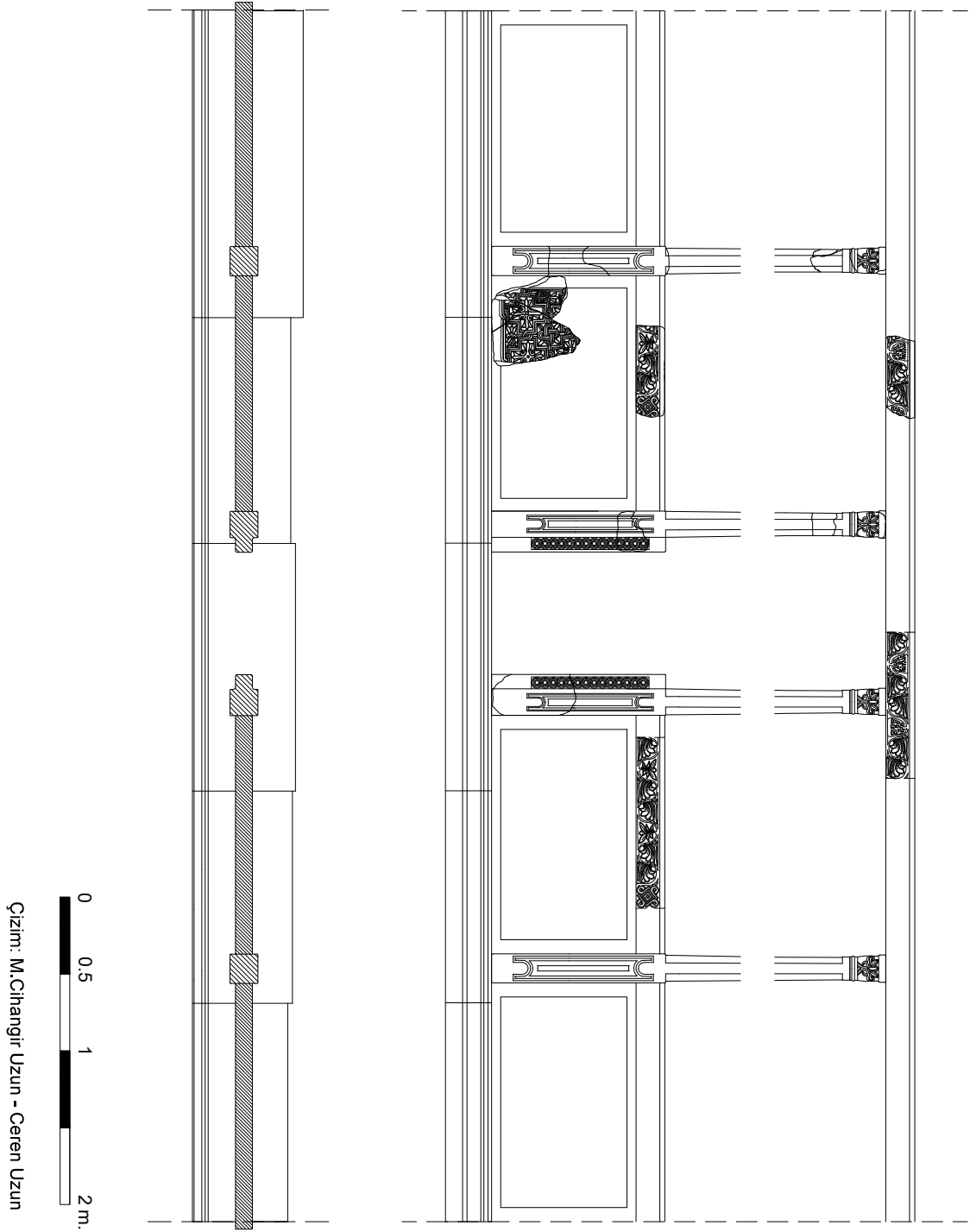

Çizim 153-Orta Bizans Dönemi Templon Restitüsüonu II

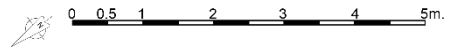
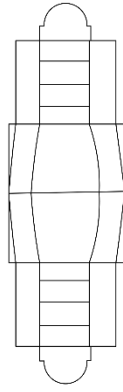
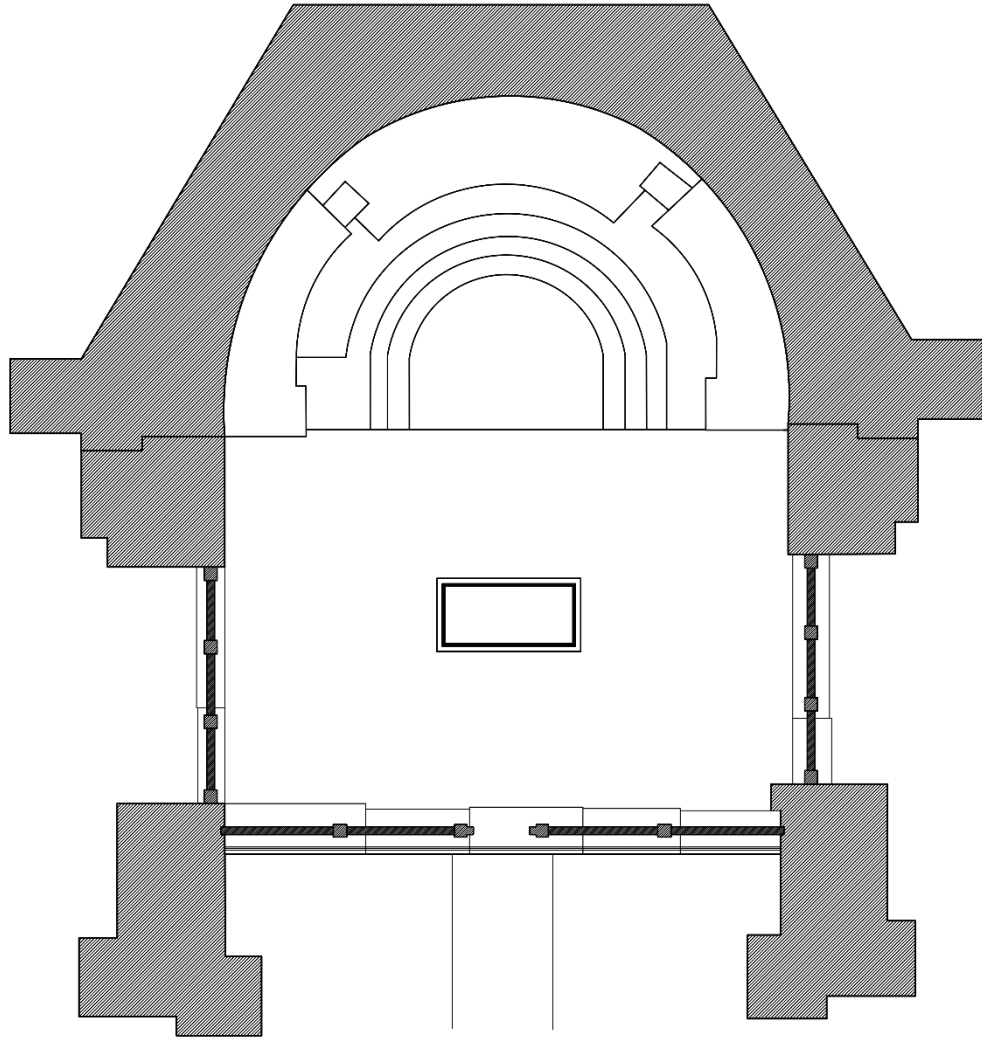

Çizim 154.

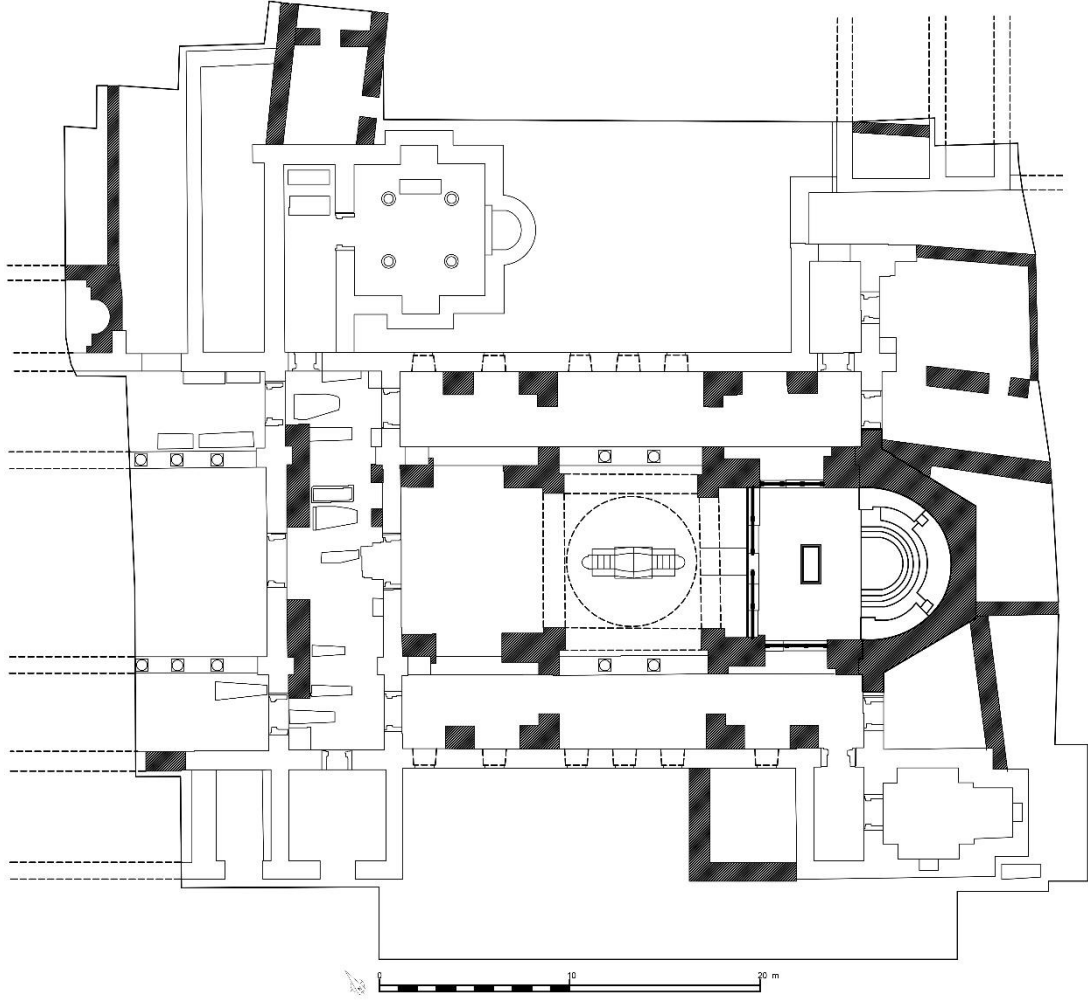

Çizim 155.