

718383

YAZININ TARİHSEL SÜRECİNDEN  
HAREKETLE, TARİH, TEKNİK VE DİĞER  
SANATLARA YANSIMASI İLE

KALİGRAFI

(Yüksek Lisans Tezi)

Mehmet Erol ÇOPUR

Eskişehir, 1996

T.C.  
ANADOLU ÜNİVERSİTESİ  
SOSYAL BİLİMLER ENSTİTÜSÜ

YAZININ TARİHSEL SÜRECİNDEN HAREKETLE,  
TARİH, TEKNİK VE DİĞER SANATLARA YANSIMASI İLE  
KALİGRAFİ

Mehmet Erol ÇOPUR  
(Yüksek Lisans Tezi)

DANIŞMAN  
Yrd. Doç. Mehtap UYGUNGÖZ

ANADOLU ÜNİVERSİTESİ  
MERKEZ KÜTÜPHANESİ

Eskişehir, 1996

## ÖZET

İnsanlık tarihindeki önemli adımlardan birini oluşturan yazının, mağara resimleri ile başladığı ve zamanla gelişerek iletişim biçimine dönüştüğü görülür. İletişimin ve gereksinimlerin artması ile yazının kullanım alanları da genişler. Yazının yaygınlık kazanması sonucu insanlar diğer alanlarda olduğu gibi yazıda da daha güzele ulaşma çabasını yaşar. Elle yazılan, güzel yazı yazma sanatı olan kaligrafinin tarihi, yazıyla, dolayısıyla sanatla iç içedir.

Batıda Latin, Ortadoğu-İslam kültürlerinde Arap, Uzakdoğu kültürlerinde ise Çin yazısıyla şekillenen kaligrafinin diğer bazı sanat dallarına da yansıdığı görülür.

Günümüzde kullanılan baskı sistemlerindeki yazı karakterlerinin birçoğu matbaanın bulunuşundan önceki el yazmalarına dayanır. Matbaanın bulunuşu ve teknolojinin giderek gelişimi ile eski dönemlerdeki önemini yitiren kaligrafi sanatı günümüzde sınırlı alanlarda varlığını sürdürmektedir.

Resim, mimari-grafik gibi sanatlara da yansıyan kaligrafinin ne olduğu genel olarak, kaligrafinin tanımı, tarihsel süreci araç ve gereçleri, diğer sanatlara yansımaları genel hatları ile incelenmektedir. Bu incelemelerle kaligrafinin günümüz sanat anlayışı ile yeniden ele alınarak, özgün kaligrafik çalışmalara ışık tutması hedeflenmektedir.

## SUMMARY

Writing, as an important step in the history of mankind, starts at the same time with the cave paintings and later develops as a form of communication.

The use of writing expands to different fields a long with the increase in communication and needs. As writing becomes widespread, people try to achieve the best in writing as well as in other fields. Being a handicraft calligraphy is related to writing and therefore its history is mingled with art.

Calligraphy takes its shape as writing as Latin in the West, as Arabic in Middle-Eastren and Islamic cultures and as Chinese in Far-Eastern cultures, and its reflection can be seen in some other branches of art.

Most of the characters used in current press systems are developed from the manuscripts used before the invention of printing press. As a consequence of the invention of printing press and technological developments calligraphy starts loosing its importance and now it is used in limited fields.

This study reviews calligraphy with current understanding of art and examines the definition of calligraphy, its history, its tools, its reflection on the other art forms like painting, architecture and graphics. It also aims at shedding light on unique calligraphy of our times.

## İÇİNDEKİLER

Sayfa No

İÇ KAPAK	
ÖZGEÇMİŞ .....	ii
ÖZET .....	iii
SUMMARY .....	iv
İÇİNDEKİLER .....	v
RESİMLER LİSTESİ .....	viii
GİRİŞ .....	1

**BİRİNCİ BÖLÜM****YAZININ TARİHSEL GELİŞİMİ**

1. Yazının Tanımı .....	5
2. Yazının Tarihsel Süreci .....	6
2.1. Sümer, Çin ve Mısır Yazıları .....	8
2.2. Alfabe .....	13

**İKİNCİ BÖLÜM****GENEL OLARAK KALİGRAFI**

1. Kaligrafinin Tanımı .....	14
2. Kaligrafinin Tarihi .....	15
2.1. Batı Kaligrafisinin Tarihsel Süreci .....	15
2.1.1. İlk Roma Formları .....	16
2.1.2. Rustik ve Cursive Yazılar .....	16
2.1.3. Uncial Yazı Stilinin Ortaya Çıkışı .....	17
2.1.4. Karl Devri Minüskülü .....	19
2.1.5. Gothic ya da Siyah Harfler .....	21

2.1.6. Rönesans ve Hümanistik Etkiler.....	23
2.1.7. Matbaanın Bulunuşu .....	24
2.1.8. Batı'da Kaligrafinin Yeniden Canlanması.....	25
2.2. Doğu Kaligrafisinin Tarihsel Süreci.....	30
2.2.1. Uzakdoğu Kaligrafisi .....	31
2.2.2. Ortadoğu Kaligrafisi .....	34

### 3. BÖLÜM

KALİGRAFİNİN ARAÇ VE GEREÇLERİ .....	43
3.1. Kalemler .....	42
3.1.1. Kurşun Kalemler .....	43
3.1.2. Kömür Kalemler (Füzen) .....	43
3.1.3. Kroki Kalemi .....	43
3.1.4. Grafit Çubuğu .....	43
3.1.5. Renkli Kalemler .....	44
3.2. Mürekkepli Yazı Gereçleri .....	44
3.2.1. Mürekkep Hazneli Kalemler .....	44
3.2.2. Mürekkep Haznesiz Kalemler .....	48
3.3. Fırçalar .....	53
3.4. Mürekkep ve Boyalar .....	53
3.5. Kağıtlar .....	56
3.6. Geometrik Araçlar .....	57
3.7. T Cetvel .....	58
3.8. Silgiler .....	58
3.9. Kesici Araçlar .....	59
3.10. Biley Taşı .....	59
3.11. Çalışma Masası .....	60
3.12. Işıklandırma .....	60

**4. BÖLÜM**

KALİGRAFINİN DİĞER SANATLARA YANSIMASI .....	61
4.1. Resim Kaligrafi İlişkisi .....	61
4.2. Mimaride Kaligrafik Yazıların Kullanımı .....	68
4.3. Grafik Tasarım-Kaligrafi İlişkisi .....	71
TEZ İLE İLGİLİ YAPILAN UYGULAMALAR .....	77
SONUÇ VE ÖNERİLER .....	81
KAYNAKÇA .....	83

## RESİMLER LİSTESİ VE KAYNAKÇASI

	<u>Sayfa No</u>
Resim 1. Altemira Mağarası Bir Sığır Resmi . . . . .	7
(Bateş Sanat,Tarihi Ansiklopedisi, 1980)	
Resim 2. Lascaux Mağarası'ndan Bir Resim. . . . .	8
(Bateş Sanat Tarihi Ansiklopedisi, 1980)	
Resim 3. Mısır Hiyeroglif Yazısının Yeraldığı Tablet. . . . .	12
(Gelişim Hachette, 1983)	
Resim 4. İtalya'da Kullanılan Rustik Yazı Stili . . . . .	17
(C. Lawther, Learn Lettering and Calligraphy, 1991)	
Resim 5. Roman Yarı Uncial Yazı Stili, 8. yy.) . . . . .	18
(C. Lawther, Learn Lettering and Calligraphy, 1991)	
Resim 6. Karl Deyri Minüskül, 9. yy. . . . .	20
(C. Hartmann, Kalligraphie, Die Kunst des schönen Schreibens, 1988)	
Resim 7. Gutenberg'in Kullandığı Textura Yazı Stili 1450-1455 . . .	22
(C. Hartmann, Kalligraphie, Die Kunst des schönen Schreibens, 1988)	
Resim 8. Rotunda Yazı Stili, 15. yy. . . . .	22
(C. Lawther, Learn Lettering and Calligraphy, 1991)	
Resim 9. Aldus Manustius'un İtalik Yazısı, 15. yy. . . . .	25
(C. Lawther, Learn Lettering and Calligraphy, 1991)	
Resim 10. Rudolf Koch . . . . .	28
(C. Hartmann, Kalligraphie, Die Kunst des schönen Schreibens, 1988)	
Resim 11. Ernst Schneidler. . . . .	29
(C. Hartmann, Kalligraphie, Die Kunst des schönen Schreibens, 1988)	
Resim 12. Eva Aschoff. . . . .	29
(C. Hartmann, Kalligraphie, Die Kunst des schönen Schreibens, 1988)	
Resim 13. Rudo Spemann. . . . .	30
(C. Hartmann, Kalligraphie, Die Kunst des schönen Schreibens, 1988)	

Resim 14. Çin Kaligrafisi.....	33
(Encyclopedia Britannica, 1970)	
Resim 15. Japon Kaligrafisi.....	34
(Encyclopedia Britannica, 1970)	
Resim 16. Küfi Yazı.....	36
(M. Serin, Hat San'atımız, 1982)	
Resim 17. Ta'lik Yazı.....	38
(M. Serin, Hat San'atımız, 1982)	
Resim 18. Divani Yazı.....	39
(M. Serin, Hat San'atımız, 1982)	
Resim 19. Kaligrafide Kullanılan Bazı Araç ve Gereçler.....	41
(C. Hartmann, Kalligraphie, Die Kunst des schönen Schreibens, 1988)	
Resim 20. Kaligrafide Kullanılan Kağıt ve Boyalar.....	42
(C. Hartmann, Kalligraphie, Die Kunst des schönen Schreibens, 1988)	
Resim 21. Kalem Uç ve Metal Yuva.....	44
(M. Lyskey, Creative Calligraphy, 1988)	
Resim 22. Tablalı Redis Uçlar.....	45
(R. Shaw, Yazı Yazma Tekniği ve Yazı Örnekleri, 1982)	
Resim 23. Düz Kesik Uçlar.....	46
(M. Lyskey, Creative Calligraphy, 1988)	
Resim 24. Açılı Kesilmiş Uçlar.....	46
(M. Lyskey, Creative Calligraphy, 1988)	
Resim 25. Flomaster Kalem.....	47
(R. Shaw, Yazı Yazma Tekniği ve Yazı Örnekleri, 1982)	
Resim 26. Bakır Uç.....	47
(M. Lyskey, Creative Calligraphy, 1988)	
Resim 27. 5 Çizgi Oluşturabilen Kalemler.....	48
(M. Lyskey, Creative Calligraphy, 1988)	

Resim 28. Rulo Kalem . . . . .	48
(M. Lyskey, Creative Calligraphy, 1988)	
Resim 29. Kamış Kalemin Oluşturulması . . . . .	50
(Spuren Zeichen Buchstaben: Uber das Shreibe, 1988)	
Resim 30. Kuş Tüyü Kalem . . . . .	52
(M. Lyskey, Creative Calligraphy, 1988)	
Resim 31. Kuş Tüyü Kalem Ucunun Hazırlanışı . . . . .	52
(M. Lyskey, Creative Calligraphy, 1988)	
Resim 32. Metal Plakanın Hazne Oluşturması . . . . .	52
(M. Lyskey, Creative Calligraphy, 1988)	
Resim 33. Çini Mürekkep . . . . .	54
(M. Lyskey, Creative Calligraphy, 1988)	
Resim 34. Trilin ve Pergel . . . . .	57
(R. Shaw, Yazı Yazma Tekniği ve Yazı Örnekleri, 1982)	
Resim 35. T Cetvel . . . . .	58
(M. Lyskey, Creative Calligraphy, 1988)	
Resim 36. Hindistan Biley Taşı . . . . .	59
(M. Lyskey, Creative Calligraphy, 1988)	
Resim 37. "İlkbahar Bayramı", Ch'ing Dönemi . . . . .	63
(F. Bedin, Çin Sanatını Tanıyalım, 1978)	
Resim 38. Şiir Resim ve Kaligrafinin Yeraldığı Çin Resmi Örneği . .	64
(F. Bedin, Çin Sanatını Tanıyalım, 1978)	
Resim 39. Şiir Resim ve Kaligrafinin Yeraldığı Çin Resmi Örneği . .	65
(F. Bedin, Çin Sanatını Tanıyalım, 1978)	
Resim 40. İnsial Örnekleri . . . . .	66
(P.B. Meggs, Type&Image, 1989)	
Resim 41. Çırçırılı Ali Efendi'nin "Celi Sülüs İstifi" . . . . .	67
(M. Serin, Hat San'atımız, 1982)	

Resim 42. Necmeddin Efendi'nin "Celi ta'lik Levhası".....	68
(M. Serin, Hat San'atımız, 1982)	
Resim 43. "Hat Sanatı"nın Mimarideki Örneği.....	70
(Bateş Sanat Tarihi Ansiklopedisi, 1980)	
Resim 44. Kaligrafinin Kullanıldığı Reklam Panoları.....	72
(Jahrbuch der Werbung '84, 1984)	
Resim 45. Kaligrafiden de Yararlanılan Basın İlanları.....	73
(Stern Magazine, April, 1990)	
Resim 46. Logo-type Tasarımlarında Kaligrafi Örnekleri.....	74
(Broşürler ve Basın İlanları)	
Resim 47. Etiket ve Ambalajlarda Kaligrafinin de Yer Aldığı Örnekler	74
(Broşürler ve Basın İlanları)	
Resim 48. Gazete Başlığında Kaligrafi Örneği.....	75
(P.B. Meggs, Type&Image, 1989)	
Resim 49. Afişlerde Kaligrafi Örnekleri.....	76
1. Prints And Posters of Be Shan, 1983	
2. Gesamtverband Werbeagenturen GWA '91, 1990	
3. P.B. Meggs, Type & Image, 1989	

## GİRİŞ

Çeşitli araç, gereç ve sembollerle haberleşme anlamına gelen iletişim, insanların birlikte yaşamaları ile başlar. Zaman içerisinde çeşitli biçimlerle sağlanmaya çalışılan iletişimin en büyük ve en temel aracı dildir. Dilin gelişmesi, iletişim ve gereksinimlerin artması sonucu, yazının ortaya çıktığı düşünülür.

Herşeyden önce bir görsel iletişim aracı olan yazının ortaya çıktığı tarih kesin bilinmemekle birlikte en eski örneklerinin 5500 yıl önce Sümer kabilelerinde görüldüğü öne sürülür (Jackson, 1981, s.16). Oysa mağara resimleri, bu tarihten çok daha eskidir ve birçok sanatın başlangıcı kabul edilir. İletişim, mağara resimleri ile başladığına ve yazı da bir iletişim aracı olduğuna göre, yazının tarihini sanatın başlangıcına bağlamak doğru olur.

İnsanoğlu çeşitli gereksinimlerini karşılamaya çalışırken, daha iyiye, daha güzele ulaşma çabasını da yaşar ve birçok alanda daha güzele ulaşmayı hedefler. Bunun içindir ki, bir yandan yazıyla iletişimini sağlarken diğer yandan da güzel yazı yazmak için uğraş verir. Sanatın temel kavramlarından biri olan güzellik, yazıya da yansiyarak kaligrafinin temelini oluşturur.

Değişik kültürel ortamlarda, değişken süreçlerin yaşanması ile ortaya çıkan güzel yazma isteği bütün farklılıklarına karşın zaman zaman benzer özellikler de gösterir. Hıristiyan, İslam ve Uzakdoğu kültürlerinde

incelediğimiz kaligrafi kültürel köken farklılıklarına karşın ortak bir amaca sahiptirler. Bu amaç, 'güzel yazı yazma' isteğidir.

Bu çalışmada kaligrafinin ne olduğu, ne amaçlarla kullanıldığı ve mimariye, resime ve grafik sanatlarına yansımaları, ana başlıklar altında ele alınmaktadır.

## ARAŞTIRMANIN TEMEL PROBLEMİ

Tarih boyunca dünyanın değişik uygarlıklarında ve yazı sistemlerinde karşılaşılan kaligrafi, anlayışların değişmesi ve teknolojinin gelişmesi ile eski dönemlerdeki önemini bir miktar yitirmekle beraber tamamen yok olmamaktadır. Halen grafik tasarımında, resimde ve diğer sanatlarda kaligrafiden yararlanılmakta, kaligrafinin amaç ya da araç olduğu uygulamalar ortaya konulmaktadır.

Kaligrafinin ne anlama geldiği araştırmanın temel problemini oluşturmaktadır. Bu soruyu yanıtlayabilmek için de şu alt başlıkları irdelemenin yararlı olacağı görülmektedir.

- Yazı nedir? Yazının tarihsel süreci ve alfabenin gelişimi nasıldır?
- Kaligrafi nedir? Kaligrafinin tarihsel süreci nasıldır?
- Kaligrafi hangi kültürel ortamlarda nasıl bir gelişim göstermektedir?
- Kaligrafinin teknik araç ve gereçleri nelerdir?
- Kaligrafinin diğer sanatlarla olan etkileşimi nasıl olmaktadır?

## ARAŞTIRMANIN ÖNEMİ

Günümüzde grafik sanatlarına, resime ve diğer sanatlara kimi zaman temel oluşturabilen, kimi zaman ise araç olarak kullanılabilen kaligrafi konusunda, yeterli kaynak bulma güçlüğü yaşanmaktadır.

İslam kültürlerinde "Hat Sanatı" olarak yaşayan kaligrafi, ülkemizde de Hat Sanatı olarak bilinir. Hat Sanatı kaligrafinin Arap yazısı ile şekillenişidir denebilir. Kaligrafinin dünyadaki diğer kültürlerde Latin alfabesiyle ve yazı sistemleriyle de oluşturulduğu görülür.

Yapılan bu çalışma ile kaligrafinin diğer kültürlerde ve islam kültüründeki gelişimi incelenerek tarih, teknik ve diğer bazı sanatlara yansımaları ile ilgili kaynak oluşturulmaya çalışılır.

## ARAŞTIRMANIN SINIRLARI

Kaligrafinin incelendiği bu çalışmada;

- Konu, tarih, teknik ve diğer sanatlara yansımaları ile sınırlandırılmıştır.
- Hat Sanatı kaligrafinin kapsamı içerisinde ele alınmıştır.
- Kaligrafi sanatçıları ve eserleriyle ilgili detaylar sınır dışı bırakılmıştır.

## ARAŞTIRMANIN YÖNTEMİ

Bu çalışma kaligrafiyi genel olarak incelemekte, "Ne idi? Nedir? Ne ile ilgilidir? ve Nelerden oluşmaktadır?" (Karasar, 1991, s.77) sorularına yanıt aramakta, bu nedenle bir derleme niteliğinde ele alınmaktadır.

Oluşturulmak istenen çalışmanın ilk aşamasında;

1. Yüksek Öğrenim Kurumu'nda, güzel sanatlar alanında yapılan tezler incelenmiştir.

2. Ankara Milli Kütüphane, Amerikan Kültür Merkezi Kütüphanesi, Bilkent Üniversitesi Merkez Kütüphanesi ve Anadolu Üniversitesi Merkez Kütüphanesindeki konuyla ilgili kitap ve ansiklopediler incelenmiştir.

İkinci aşamada da, ön araştırmaların ışığında özümseyen bilgi ve veriler değerlendirilerek kaligrafinin genel yönleri üzerinde durulmuştur.

## BİRİNCİ BÖLÜM

### YAZININ TARİHSEL GELİŞİMİ

#### 1. YAZININ TANIMI

Yazının anlamı araştırıldığında değişik ifadelere rastlanır. Bu tanımlardan bazıları şunlardır;

"Yazı, anlam ya da sesleri temsil eden, işaret ya da simgelere dayalı iletişim sistemidir" (Ana Britannica, XXII:334).

"Düşüncenin işaretlerle saptanmasına yazı denir" (Türkçe Sözlük, s.858).

"Korunmak ve/veya da iletilmek istenen sözlü bir iletiyi, bir bildiriye, bir düşünceyi görsel olarak kaydetmeye, saptamaya yarayan gösterge dizisidir" (Büyük Larousse, XX:1271).

"Yazı dil yetisini sağlamanın ve düşüncenin saklanması başlıca aracıdır" (Labarre, 1995, s.7).

Yukarıdaki tanımlardan hareket edildiğinde yazının tanımı başka bir ifadeyle şu şekilde yapılabilir;

Yazı, konuşma diline göre ikinci dereceden bir sistem olmakla birlikte, dili görselleştiren, düşünce, iletişim ya da bildirileri kaydetmeye ve saptamaya yarayan işaret ya da simgelere dayalı görsel bir iletişim yoludur.

## 2. YAZININ TARİHSEL SÜRECİ

İletişimin en temel aracı olan konuşma diline göre daha yeni ancak daha somut olan yazı, insanlık tarihindeki en önemli adımlardan biridir. Gerçek anlamda tarihin belgelere dayandırılması ya da günümüzde geçmişin bilinmesi, yazılı iletişim aracılığı ile gerçekleşir. Bu nedendir ki tarih, yazıdan öncesini karanlık çağ olarak kabul eder.

"Uygarlığı aydınlatan yazının, ilk ortaya çıkışı ile ilgili kesin bilgiler olmamakla birlikte en eski örneklerin 5500 yıl önce Sümer kabilelerinde görüldüğü öne sürülür" (Jackson, 1981, s.16). Oysa mağara resimleri bu tarihten çok daha eskidir ve bir çok sanatın başlangıcı olduğu gibi görsel iletişimin de başlangıcı olarak düşünülür. İletişimin mağara resimleri ile başladığı ve yazının da görsel iletişim biçimlerinden oluştuğu düşünülürse, yazının tarihini mağara resimlerine dayandırmak mümkün olabilir.

Yazının tarihine ait bir yaklaşımla; "Yazının tam olarak ne zaman ortaya çıktığı sorusu bilimsel bir soru değildir; bilimsel soru, bugüne kalan en eski yazı örneklerinin ya da "ata"sı sayılabilecek örneklerin hangi tarihten kaldığıdır. Bir başka bilimsel soru da, yazının hangi toplumsal koşulların ürünü ve hangi toplumsal gereksinimlerin karşılığı olarak ortaya çıktığıdır." denilebilir. (Ana Britannica, XXII: 333)

Daha önce de belirttiğimiz gibi, yazı bir iletişim aracı ya da biçimidir. Buna göre yazı bir iletişim sağlama biçimi ise, insanların bu iletişimi neden ve hangi koşullarda sağlamaya gerek duyduğu sorusuna yanıt arayarak, yazının süreci izlenebilir. "Altamira ve Lascaux mağara resimleri (Resim 1, 2) ile Mısır'daki resimler arasında uzun yıllar var. Ne yazık ki günümüzde, bu resimler ve anlatımda kullanılan semboller hakkında hala fazla bir bilgi yoktur. O dönemdeki insanların, bu harika resim ve sembolleri, yaşadıkları mağaraların duvarlarına neyin yapmaya zorladıklarını bilmek mümkün

değildir" (Jackson 1981, s.14). Tarihsel süreç içerisinde, insanların gereksinimlerinin zamanla arttığı görülür. Mağara duvarlarına taş veya kemik kullanılarak, resimler çizip, bitki, renkli toprak, odun kömürü ve hayvansal yağlar kullanarak resimleri renklendiren insanların, bizlere bu resimlerle avlanmalarını anlattığı düşünülür. "İlkel kavimler yiyecek temini için, hayvan sürülerinin ardından sürekli hareket halinde iken, aralarında ender olarak iletişim kurabilme olanağı bulurlar. Daha az göçebelik yaptıkları zaman bitki ekmeyi ve hayvan beslemeyi öğrenirler" (a.g.e.). Bitki ekilen, hayvan yetiştirilen bu dönem insanların yerleşik düzene geçişinin ilk adımıdır. Aynı dönemde iletişim kurma çabalarının arttığı ve dilin oluştuğu varsayılır.



Resim 1. Altamira Mağarası, "Bir Sığır Resmi"



Resim 2. Lascaux Mağarası'ndan Bir Resim

"İnsanlık yerleşik düzende yaşamayı öğrendikten sonra, üremeleri ve gereksinimleri artar. Ticaret, bilgi, din ve geleneklerini mağaralardaki gibi sınırlı sayıdaki resimlerle anlatamazlar ve görsel iletişimde gelişim süreci, resimler, semboller aracılığı ile alfabeye doğru ilerlemeye başlar" (a.g.e.). Alfabenin temelini oluşturduğu düşünülen Sümer ve Çin yazıları, yazı sistemlerinin evriminin görülmesi açısından da önemlidir.

### 2.1. Sümer, Çin ve Mısır Yazıları

"İlerleyen dönemlerde çivi yazısı adını alacak olan Sümer Yazısının İ.Ö. 8000'den sonra avcılık ve toplayıcılıkla geçinen toplulukların, yerleşik tarımsal topluluklara dönüşmesinden sonra, muhasebe ve defter tutma gereksinimiyle birlikte geliştiği sanılır. Arkeolog Denis Schmandt-Besserat'a göre Sümerlerin alacak verecek kayıtlarını tutmak için kullandıkları kilden yapılmış nesnelere yerini zamanla yazılı tabletler alır. İ.Ö. 4000'den kalan

ve yine defter tutmak için kullanıldığı anlaşılan bu küçük kil nesnelerin bazıları da kilden muhafazaların içinde saklanır. Bu muhafazaların üstünde içindeki nesneyi belirten bazı işaretler bulunur. İ.Ö. 3100 yılına ait bu işaretler logografik (harflerin anlamlı birimleri yada sözcükleri temsil ettiği sistemlere denir) yazının ilk biçimidir ve sayıları, adları, kumaş ve sığır gibi nesnelere simgeleyen yaklaşık 1200 karakterden oluşur (Ana Britannica, XXII: 333).

Logografik yazı sisteminin ilk örneklerini oluşturan bu ilk kil nesnelere Schmand-Besserat'ın varsayımına göre tahıl, koyun ve sığır gibi tarımsal malları temsil eder ve bir muhasebe aracı olarak kullanılmaya başlanır. İ.Ö. 4000'den sonra yerleşik toplulukların çoğalması ve gereksinimlerinin çeşitlenmesiyle birlikte bu simgesel kil nesnelere de çeşitleme gösterir. Zamanla nesnenin kendisine gerek olmadığı düşünülmüş olmalı ki, bir süre sonra bu muhafazaların yerini, üstünde yalnızca işaretler olan düz tabletler alır. Bu da yazının gelişmesiyle insan düşüncesinin simgeselleşmesi arasında çok yakın bir ilişki olduğunu gösterir.

Sümerler yazıyı sadece muhasebe aracı olarak kullanmakla kalmazlar. "Sümerlere ait kazı bölgelerinde, uzun süre yumuşak kalabilen ve düzeltmelere elverişli çamur tabletlerden binlerce vardır. Tapınak yakınlarında -çocuklara öğretim uygulandığına dair- çok sayıda ders konularının işlendiği tabletlere rastlanır. Bu kanıtlarla çivi yazısının evrelerini gözlemek mümkündür. Bu türde bir dizi resim birleştirildiğinde, bir hikayenin anlatıldığı görülür" (Jackson, 1981, s.18).

"Eski Sümer yazısında sayıları ve adları belirtmek için geometrik şekiller, nesnelere belirtmek için de bu nesnelerin kalıplaşmış resimleri kullanılır. Zamanla, işareti ıslak kile çizmek için kullanılan ince uçlu keskinin yerini daha kalın çivilerin almasıyla bu simgeler de resim özelliklerini yitirerek daha da simgeselleşir ve kalıplaşır. Sümer çivi yazısının evrimindeki ikinci

büyük aşama, ses yazısı ilkesinin benimsenmesi, yani bir işaretin ortak bir anlam yerine, ortak bir sesi belirtmek için kullanılmasıdır" (Ana britannica, XXII: 333).

"Tümüyle sese dayalı ilk yazı sistemi İ.Ö. 1400'de ortaya çıktığı sanılan ve 1952'de İngiliz Mimar Michael Ventris tarafından çözülen Lineer B yazısıdır. Hecelere dayalı olan bu yazıda her ünlü-ünsüz çifti için bir karakter vardır. Oldukça sistematik olmasına karşın bu yazı, Miken Yunancasının ses düzenini bütünüyle temsil edebilmekten uzaktır. Yunancada basit ünlü-ünsüz çiftlerinden oluşmayan bir çok hece vardır ve her ünsüz mutlaka bir ünlüye bağlanmaktadır" (a.g.e.).

Sese dayalı yazıların evriminden sonra alfabetik yazı gelir. Alfabetik yazı, sese dayalı ve ses birimleri temsil eden, sesin en basit birimini karşılayan yazı sistemleridir. "İ.Ö. 2000 yıllarında yine bir Sami kavmi olan Fenikeliler tarafından geliştirilen alfabetik yazının daha modern biçimleri, bugünkü İbrani ve Arap yazılarıdır. Sami yazı sisteminde sesleri, isimleri o sesle başlayan bir nesnenin temsil ettiği "akrofonik ilke" denilen bir ilke geçerlidir ve temelde Akad çivi yazısından pek farklı olmayan Mısır hiyeroglif yazısından alınmış bu ilkeye dayandırılarak 22 karakterli bir alfabe kuruludur. Yalnızca ünsüzleri belirten Sami alfabesi, İ.Ö.1000-900 yıllarında Yunanlılar tarafından devralınarak hem ünsüzlerin hem de ünlülerin ayrı çizimlerle temsil edildiği modern alfabeyle dönüştürülür. Günümüzde Latin alfabesinin temelinde de Yunan alfabesinin olduğu kabul edilir. Yunanlılar, Samilerin Yunancada bulunmayan bazı ünsüzleri temsil etmek için kullandığı altı harfi, ünlüleri temsil etmek için kullanırlar; bu da tüm yazının yapısının değişmesine yol açar. Sözcükleri farklılaştırmak için ünlülerin kullanılması, bütün Hint-Avrupa dillerinde geçerli olan bir ilkedir. Sonuç olarak, alfabetik sistemin zaman, kişi, sayı, cins, kip, çatı ve durum olarak ayrımlarının sözcüğün kökenindeki

değişikliklerle belirtildiği bugünkü diller için daha uygun olduğu söylenebilir" (Ana Britannica. XXII: 333). Batıda, bugün son durumuna gelen dillere temel oluşturan Yunancanın önemi gibi, uzak doğudaki diller için de Çince'nin önemli bir yer tuttuğu görülür. "Çin yazı sisteminin ne zaman ortaya çıktığı bilinmemektedir. En eski Çince yazı örnekleri Shang (Yin) hanedanı döneminden kalmadır. Yalnız o tarihte Çin yazısının şimdiki biçimine çok yakın ve oldukça gelişmiş bir sistem olduğu düşünülürse, yazının çok daha eski olduğu anlaşılır. İ.Ö. 1400 yıllarına gelindiğinde Çin yazısı artık 2500-3000 karakterlik bir sistem haline gelir. Bunların çoğu halen okunabilmektedir. Çin yazısı, bugünkü biçimini, Çin döneminde (İ.Ö. 221-206) kazanır. İlk Çin karakterleri, temsil ettikleri şeylerin şematik resimlerinden oluşur. Örneğin "erkek" sözcüğünün çizimi ayakta duran bir erkek, "kadın" ise çömelmiş bir kadın figürü ile ifade edilir. Bir nesne ya da kavramı simgeleyen bu işaretler (İdeogram) zamanla yerlerini anlambirim yada sözcükleri karşılayan işaretlere (logogram) bırakır. Bu dönüşümde yazı için toprak ve çivi kullanımından, mürekkep, fırça, kağıt ya da kumaş kullanımına geçilmesinin de payı büyüktür" (a.g.e.).

Sümer ve Çin yazılarının yanında Mısır yazısını (hiyeroglif) da genel olarak incelemek yararlı olacaktır.

"Mısır hiyeroglif yazısı bütünüyle resimlerden oluşur. Fakat bunların hangi nesnelere betimlediği her zaman anlaşılmayan bir yapıdadır. Okunabilen en eski örnekler hiyerogliflerin ses değerleriyle kullanıldığını gösterir. Mısır hiyeroglif yazısının (Resim 3) kökeni bilinmemekle birlikte, sülaleler öncesi dönemin sonlarında (İ.Ö. 3100'den hemen önce) ortaya çıktığı sanılır. Bu dönemde Mısır ile Mezapotamya arasında ilişki kurulmuş olması, yazı kavramının Sümerlerden alındığını düşündürür. Böyle bir alışveriş gerçekleşmiş olsa bile, işaretlerin kullanılma biçimleri arasındaki büyük

fark her iki sistemin birbirinden bağımsız geliştiğini gösterir." (Ana Britannica, XI: 126-127).

"Mısır Yazısı ile Sümer Çivi yazısının arasındaki farklılıklardan biri de, Mısırda sıvı mürekkep, kağıt ve fırçanın yazı aracı olarak kullanılmasıdır. Günümüzde de el yazılarında tercih edilen araçları kullandıkları görülür. Keçeli kalem, onların kullandığı ilkel kamış fırçaların modern formudur.

12. Hanedanlığa kadar, Mısır yazıları dikey satırlar halinde yazılırken 12. hanedanlıktan sonra yatay satırlarla yazılmaya başlanır."(Jackson, 1981, s.18-20)

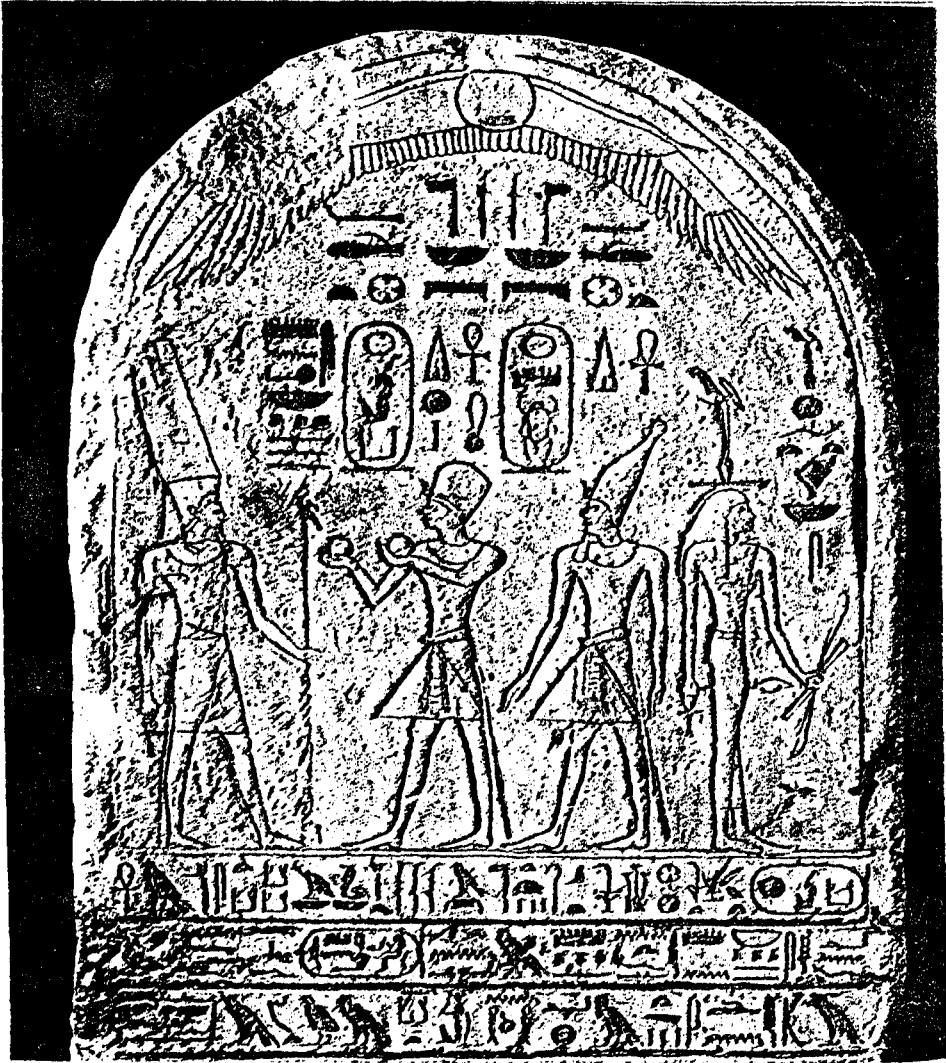

Resim 3. Mısır Hiyeroglif Yazısı'nın Yer aldığı Tablet

## 2.2. Alfabe

Yunan alfabesinin ilk iki harfi olan alfa ve betadan türeyen, "bir dilin ses birimlerini ve ses birim öbeklerini aktaran yazılı göstergeler sistemi anlamına gelen alfabe, ABECE olarak da bilir." (Ana Britannica, I: 368).

Alfabenin kökeniyle ilgili kesin bilgi yoktur. Bununla birlikte İ.Ö. 1700-1500 arası Akdeniz'in doğu kıyılarında ortaya çıkan Kuzey Sami Alfabesinin ilk alfabe olduğu öne sürülür.

İ.Ö. 1000'e doğru alfabenin tarihi açısından önemli bazı gelişmeler olur. İsrailoğullarının, Fenikelilerin ve Aramilerin siyasal yönden güçlenmeleri, Arabistan'ın güneybatısındaki Saba Krallığı'nın ticari önem kazanması ve Eski Yunan devletlerini oluşturacak toplulukların büyümesi sonucunda alfabenin, Kenan Arami, Güney Sami ya da Saba ve Yunan alfabeleri olmak üzere dört ana kol halinde geliştiği varsayılır. Kenan ve Arami alfabesinden zamanla, çağdaş İbrani ve Arap alfabeleri ortaya çıkar (a.g.e.).

"Günümüzdeki batı alfabesinin kökleri 3000 yıl önceki 22 harfli Fenike alfabesine dayanır. Fenike alfabesi daha sonraki Antik Yunanlar tarafından alınarak değiştirilir. İ.S. 1. yüzyılda Romalılar tarafından yeniden biçimlendirilen bu yazılar günümüze dek yansır" (Lawther, 1991, s.10).

## İKİNCİ BÖLÜM

### GENEL OLARAK KALİGRAFI

#### 1. KALİGRAFİNİN TANIMI

Yazının zamanla gelişimi sonucu oluşan alfabelerin kullanılması, yazının işlevselliğinin artması açısından önem taşır. Yazının işlevinin artmasıyla görselliğin daha da önem kazandığı düşünülürse, yazının sanatla benzer süreçler yaşamasının olağanlığı görülür. Sanatın özünde varolan güzellik olgusunun yazıya da yansması kaligrafiyi oluşturan en büyük etkidir. Kaligrafinin anlamı araştırıldığında da bu tanım ortaya çıkar.

Kaligrafi sözcüğü köken olarak "Yunanca kalligraph as, kallos: güzellik; graphos; yazı, yazıcı, yazılıdan gelir" (Encyclopedia of the arts, s.130).

Sanat Terimleri Sözlüğünde kaligrafiyi, "güzel el yazısı, hattatların yazdıkları sanat yazıları" olarak belirten Adnan Turani, özgün kaligrafi terimini ise, "resimde ressamın yazı yazar gibi rahat fırça kullanması sonucu ortaya çıkan el yazısı karakterindeki çizgiler için kullanılır" diye tanımlar (Turani 1993, s.63).

Ansiklopedik sözlüklerde genel olarak, belli kurallara göre düzenlenen güzel ve zarif yazı yazma sanatı olarak tanımlanan kaligrafi sanatına İslamiyette, 'hat' ya da 'hüsnü hat' (hüsn; güzel; hat, çizgi) olarak rastlanır.

C. Esad Arseven de Sanat Ansiklopedisi adlı yapıtında kaligrafiyi şöyle tanımlar, "hattatların bedii bir şekilde yazdıkları yazılar ve güzel yazı yazma

sanatıdır" (Arseven, 1947, II: 924). Yine aynı kaynakta Arseven "kaligrafi denilmesi uygun olabilirse de, her ikisi de yabancı olan bu sözcükler yerine Türkçe 'güzel yazı' ve/veya 'güzel yazı sanatı' demek daha yerinde olur diyerek görüşlerini belirtir.

Hat sanatı ve kaligrafi ortak amaçlar taşırsa da, hat sanatı teknik ve uygulanım açısından kendi içerisinde çeşitlenir. Zaten bu sanat kaligrafinin İslamiyette Arap yazısı ile şekillenmiştir denilebilir. Kaligrafi ise Arap alfabesi yanında diğer alfabelerdeki elle yazılan güzel yazı ve güzel yazı yazma sanatının da ortak adıdır. Bu nedenle bir genellemedir ve evrensel bir terim özelliğini taşır.

## 2. KALİGRAFİNİN TARİHİ

Kaligrafinin tarihi yazının tarihsel süreci içerisinde yer alır. Elle yazılan güzel yazı ve güzel yazı yazma sanatı olan "kaligrafi yazıdan sadece güzel oluşu ile ayrılır" (Encyclopedia of the arts, 1946, s.130). Her yazı kaligrafik yazı değildir. Yazının kaligrafik bir oluşum kazanması değişik kültürlerde ve farklı süreçlerde yaşanır. Bu nedenle kaligrafi tarihi ne zaman başladı? sorusuna kesin bir yanıt verebilmek mümkün değildir. Yazı, zamanla daha sistemli bir biçime, alfabeler yardımı ile dönüşür. Alfabelerin kullanımı sırasında insanların diğer alanlarda olduğu gibi daha güzele ulaşma, daha güzeli oluşturma çabasını yazıda da yaşadığı düşünülebilir. Daha güzel yazma çabasının tarihsel gelişimini 'Batı ve Doğu Kaligrafisinin Tarihsel Süreci' ana başlıklarında incelemek mümkündür.

### 2.1. Batı Kaligrafisinin Tarihsel Süreci

"Günümüzdeki batı alfabesinin köklerini 3000 yıl önceki 22 harfli Fenike Alfabesinin oluşturduğu görülür. Fenike Alfabesi daha sonraki Antik

Yunanlılar tarafından alınarak değiştirilir. İ.S. 1. yüzyılda Romalılar tarafından yeniden biçimlendirilen bu yazılar günümüze yansır.

Son 2000 yıldır bu temel Roma biçimi üzerinde birçok stil değişiklikleri yapılır. Bu stillerin pek çoğu günümüz kaligrafisine ilham vermektedir" (Lawther, 1991, s.10).

### 2.1.1. İlk Roma Formları

Roma döneminde yazıya büyük önem verilir. Bunun nedeni Roma İmparatorluğu'nun güçlü ve coğrafi olarak yayılmış olmasından dolayı artan ticaret yoğunluğudur. Ticaretin boyutları ve devletin gücü nedeniyle iyi ve hızlı bir iletişime gereksinim duyulduğu düşünülür.

"Roma İmparatorluğu'nda okur yazarlık oranı yüksektir ve bundan dolayı çok değişik yazı biçimlerine ihtiyaç duyulur. O dönemde kullanılan Square Capital denen Roma yazıları anıt yazılardaki oyma yazısı tekniği için uygun olmasına karşın ticari ve resmi amaçlı yazılar için uygun değildir. Çünkü bu yöntem hızlı ve kolay yazmaya elverişsizdir" (a.g.e.).

Yine aynı dönemde kamış kalemler ile papirüs üzerine, metal uçlarla balmumu tabletler üzerine yazma teknikleri görülür. Ancak bu yöntemlerde Square Capital yazı stilinin kolay ve çabuk yazımı için uygun görülmez.

### 2.1.2. Rustik ve Cursive Yazılar

Varolan araç ve yöntemler Square Capital yazınının hızlı ve kolay yazabilmesine uygun olmadığı için daha az resmi olan stillerin bulunmasına neden olur. "Rustik" (Resim 4) diye anılan basit büyük

harflerin kitap yazmada ve Cursive olarak adlandırılan büyük harfler ise ticari yazılarda kullanılır. "Rustik büyük harfin ayırt ettirici özelliği, dikey çizgilerinin uzun olmasına karşılık yatay çizgilerinin kısa olmasıdır" (Labarre, 1995, s.25). Rustik yazılar sıkıştırılmış bir forma sahiptir ve o dönem için çok değerli olan yazı malzemelerinde tasarruf sağladığı düşünülür.

"Rustik yazı stili Roma İmparatorluğu'nun çöküşüne değin en çok kullanılan yazı stilidir. Tekrar ortaya çıktığı 10. yy'a kadar süs yazıları ve başlıklarda kullanılır. O dönemde kullanılan farklı yazılar da görülür. Özellikle günlük ve resmi olmayan yazılarda bitişik büyük harfler (cursive) kullanılır" (Lawther, 1991, s.11). Cursive Latince'de 'koş' anlamındaki 'currere'den gelir. Hızlı yazılmaları sonucu yuvarlak ve akıcı bir biçim aldıkları için Cursive olarak adlandırılan bu yazılara 'işlek' yazılar da denir.

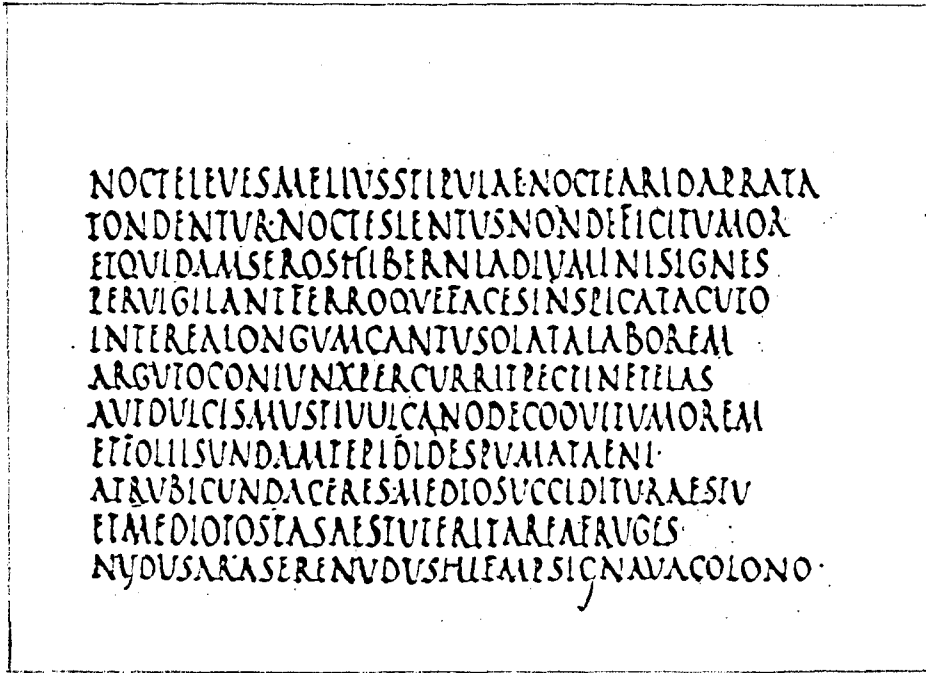

Resim 4. "İtalya'da Kullanılan Rustik Yazı Stili" 4. ve 5. Yüzyıl

### 2.1.3. Uncial Yazı Stilinin Ortaya Çıkışı

Uncial işlek yazılar olarak da rastlanan Cursive yazıların devamında ortaya çıkan Uncial (400-800 yılları arasında kullanılan yuvarlak, büyük Latin ya

da Yunan harfleri) yazılar, daha sonra "yarı uncialler" olarak görülür. Bir anlamda uncialler'bitişik Roma Capital yazı tipinin daha arıtılmış hali olarak görülebilir. Unciallerin ortaya çıktığı dönemlerde, Roma İmparatorluğu'nun Hristiyanlığı kabul etmesi nedeniyle, bu tip yazılar pek çok hristiyan dini yazısının ana karakterini oluşturur. Bu nedenle uncial forma dayanan bir çok yazı biçimi Avrupa'ya yayılır" (Lawther, 1991, s.12).

Günümüzdeki 'minüskül' olarak adlandırılan küçük harflerin kökenini oluşturan 'yarı uncial' (Resim 5) yazıların ortaya çıkışı önemli bir gelişmedir. Hızlı yazma ihtiyacı nedeniyle ortaya çıkan yarı uncialler günümüz minüsküllerinin öncüsüdür. Böylece ilk kez harflerin oranları dışında büyük ve küçük harf kavramı doğar. Manastır ve diğer dini kurumlarda, bu temel biçim daha sonraki bir kaç yüzyıla kadar korunur. Fakat Roma İmparatorluğu'nun parçalanmasından sonra merkezi bir otoritenin kalmayıp, her ülkenin kendi biçimini geliştirmesi 'Ulusal el' diye anılan her ülkenin kendine özgü yazı biçiminin ortaya çıkmasına neden olur. (a.g.e., s.12.)

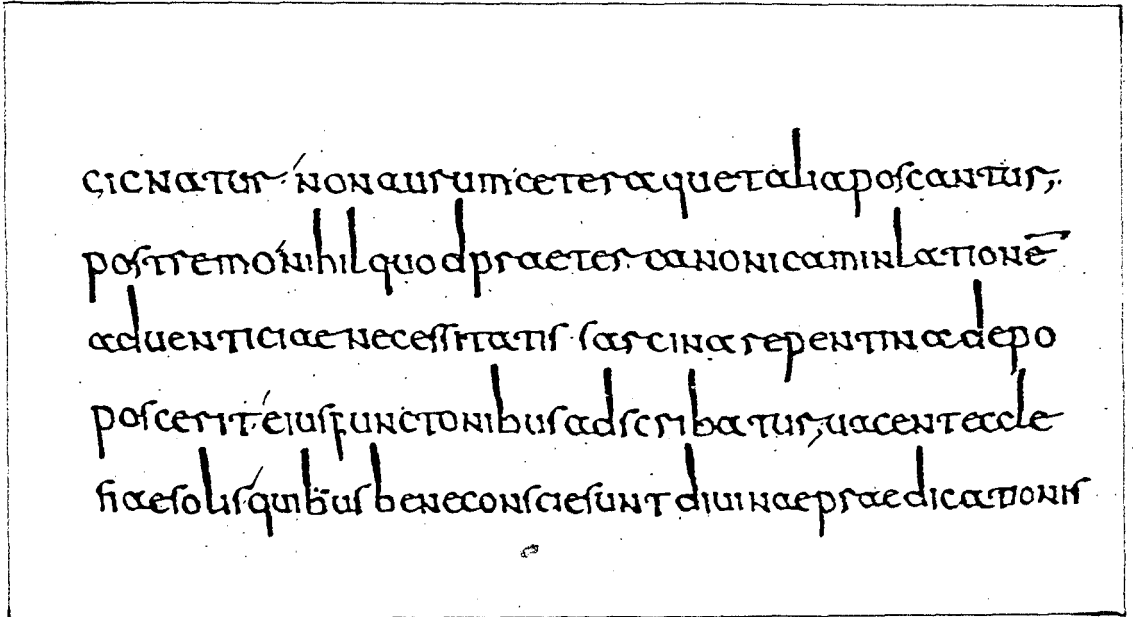

Resim 5. "Roman Yarı Uncial Yazı Stili" 8. Yüzyıl

#### 2.1.4. Karl Devri Minüskülü

Roma İmparatorluğu'nun çöküşünden sonra yaşanan otorite boşluğuyla her ülkenin kendine özgü yazı biçimini (ya da ulusal el diye anılan yazıları) kullanmasının 8. yy'a değin sürdüğü sanılır. 8. yy'ın sonlarında Charlemagne'ın Avrupa'nın büyük bir kısmını egemenliği altına alması yazı alanında da yeni gelişmelerin yaşanmasına neden olur. "Frenklerin ve Kutsal Roma İmparatorluğunun ilk kralı olan Charlemagne, kurduğu imparatorluk sınırları içinde tutarlı bir yazı birliği oluşturmaya çalışır ve bu nedenle York'lu Alcuin'i standart bir form geliştirmesi için görevlendirir. Alcuin Tours'daki manastırında o günkü yazıları incelemeye başlar. Bu çalışmaların sonucunda Karl Devri Minüskülü (Resim 6) diye anılan yazı formu yaygın olarak kullanılan bir biçim haline alır. Bu ilk gerçek küçük harf yazısıdır. Bu yazıyla Avrupa'yı daha sonraki 2 ya da 3 yy. etkileyen kitap yazısı ortaya çıkar. Birçok yazı tarihçisi Karl Devri Minüskül'ün Roma Alfabesinden sonra en önemli yazı biçimi olduğunu, hatta etkilerinin günümüz yazılarında da görüldüğünü savunur" (a.g.e., s.12.).

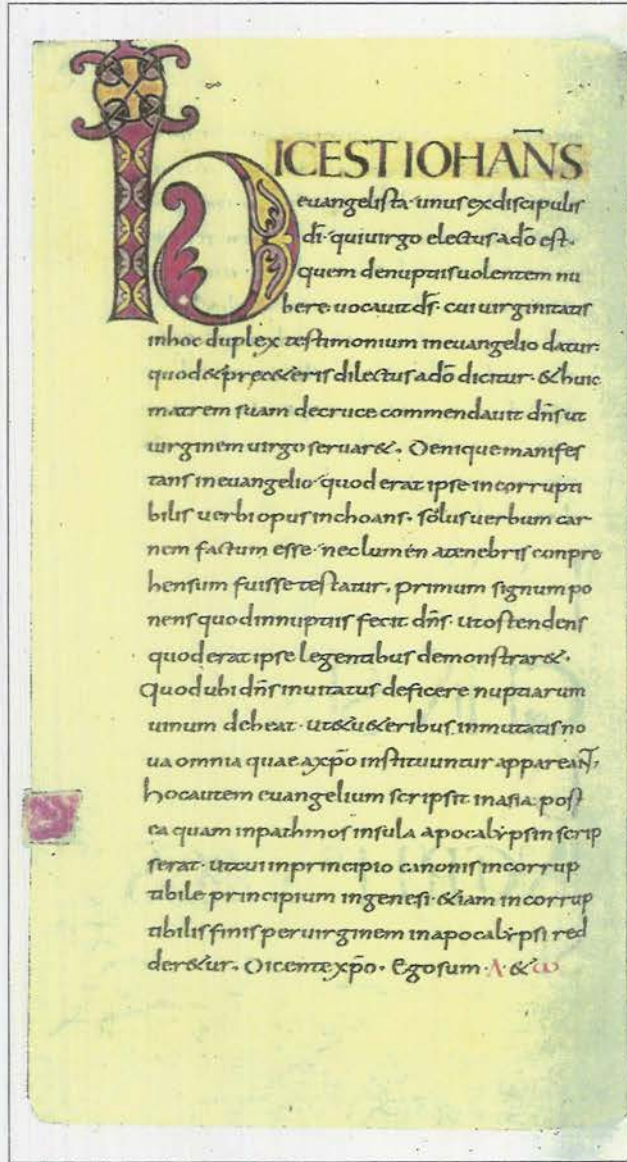

Resim 6. "Karl Devri Minüskül" 9. Yüzyıl

Karl Devri Minüskül'ün eksik olan özelliği aynı stilde büyük harflerin olmamasıdır. Bu boşluğun Roma Square büyük harfleriyle doldurulduğu görülür. O dönemin el yazılarında başka yazı stilleri de kullanılır. "Rustica başlıklarda, Uncial ve Yarı Uncialler giriş bölümünde ya da sayfa üstünde, okuyucuya hangi bölümde olduğunu hatırlatmak amacıyla kullanılır."(a.g.e.)

### 2.1.5. Gothic ya da Siyah Harfler

Karl Devri Minüskül, Rustica, Uncial ve Yarı Unciallerin kullanıldığı Orta Çağ'da hukuk, ticaret, eğitim, idare, muhasebe ve dini alanlarda, el yazması ve dökümantasyonlarda yaşanan yoğunluk, daha farklı yazı stillerinin ortaya çıkmasına neden olur. Bu bir bakıma yazının işlerliğinin artmasının sonucudur. "Daha hızlı yazabilmek ve yazı malzemelerinden tasarruf sağlamak amacıyla Karl Devri Minüskül'ün aşağı ve yukarı doğru olan aşırı uzantılarından ve yuvarlaklıklarından vazgeçilerek, daha köşeli, yoğun ve sayfa üzerinde daha çok yazmaya olanak tanıyan yazı biçimi geliştirilir. Bu biçim, Gothic ya da siyah harf olarak bilinen yazı stilidir. Kullanıldığı yöreye, göre çeşitlilik gösteren Gothic yazıların ortak yanı geniş uçlu kalemlerle ve belli bir açıyla yazılmasıdır. Bu yazı formunun bazı biçimleri çok belirgindir. Örneğin "Textura Quadrata" (Resim 7) olarak anılan biçim daha çok Almanya ve Kuzey Avrupa'da görülür. "Rotunda" (Resim 8) denen bitişik yazı formu ise İtalya'da yaygındır" (a.g.e., s.13).



Resim 7. "Gutenberg'in Kullandığı Textura Yazı Stili" 1450-1455

Gloria laudis resonet in ore  
 omniū Patri genitoq; pro  
 spiritali sancto pariter Resu-  
 tet laude perhenni Labori-  
 bus dei vendunt nobis om-  
 nia bona. laus: honor: virtu

Resim 8. "Rotunda Yazı Stili" 15. Yüzyıl

Gothic yazıların en büyük özelliklerinden biri de majiskül ve minüskül (büyük ve küçük) harflerinin olması ve aynı anda kullanılmasıdır.

### 2.1.6. Rönesans ve Hümanistik Etkiler

Gothic yazıların kullanımındaki yaygınlık Rönesans döneminde azalır. Yeniden doğuş anlamına gelen Rönesans birçok sanat alanında önemli etkiler gösterir. Rönesans döneminde antik eserlere, özellikle de Roma İmparatorluğu'nun sanatsal ve mimari eserlerine olan ilgi canlanır. "Bu yeniden canlanmanın bir ögesi de her türlü el yazmasının özellikle de Roma ve Floransa çevresindekilere duyulan ilginin artmasıdır. Eski yazı formları yoğun biçimde incelenmiş ve Rönesans dönemi el yazmalarının modeli olmuşlardır. Örneğin Roma'da St. Peters'in içinde ya da Floransa'daki SS Maria Novella'nın ön yüzünde bu etkiler görülür" (a.g.e., s.14).

"Rönesans'ın akademisyenleri Klasik Latin Edebiyatını ve o zamanın ruhunu inceleyerek, Carolingian el yazmalarını karmaşık Gothic yazısından daha çok beğenirler" (Fairbank, 1937, s.14).

Çok kısa zamanda Roma harflerinin türleri üzerine incelemeler yazılır. "Bunların ilkini yaklaşık olarak 1480'de Damiaunus Myllus yayınlar. Fra Luca de Pacioli ise 1483'de "De Divina Proportione (Muhteşem Oran)" adlı kitabı yazar. Bu kitap 1509'da yayınlanır. 1523'te Albrecht Dürer'de harflerin "orantılı biçimi"ne katkıda bulunabilmek için çalışmalar yapar. Bu kişiler sadece yazıcı değil kuramcılardır ve matematik yardımıyla alfabenin oranlı, kurallara bağlı mükemmel şekline ulaşmaya çalışırlar. Bu çalışmaların sonucu olarak Rönesansçıların yazıdaki klasik kuramını oluştururlar" (Lawther, 1991, s.14).

"Rönesansçıların, yazı biçimlerindeki bulguları, özellikle Güney Avrupa'daki karakterleri etkiler ve "Roma Squar" büyük harflerini yeniden popüler hale getirir. Ancak küçük harflerin de geliştirilmesi gerekir. Bu nedenle zamanın hümanist akademisyenleri Antik ya da Klasik bir form geliştirmeye çalışır. Carolingian minüskülünü ele alarak geliştirirler ve ona "Littera Antiqua" (eski yazı biçimi) adını verirler" (a.g.e., s.14).

### 2.1.7. Matbaanın Bulunuşu

Matbaanın bulunmasıyla 15. yüzyılda el yazmalarının yerini baskı yazılar alır. Matbaanın bulunması insanlık tarihi açısından çok önemlidir. Yayıncılığın hızlanması ve gelişmesi ile çok sayıda baskı yapabilen makineler, kitapların çok geniş kitlelere ulaşmasını sağlar. Çünkü matbaa aracılığı ile çoğaltılan kitaplar, el yazması kitaplara oranla oldukça ekonomiktir ve sayıca fazladır.

"15. yüzyılda matbaanın bulunmasıyla Gothic ve Hümanistik yazılar kullanılmaya başlanır. 15. ve 16. yüzyıllardaki el yazmalarından daha sonraki dönemlerde de yararlanılır" (Fairbank, 1937, s.14).

Matbaanın bulunmasıyla Gothic yazıyı baskı eserlerde kullananlar arasında Johannes Gutenberg'de yer alır. "Johannes Gutenberg, Johannes Fust ve Peter Schoffer'in ilk kitapları Gothic formdaki yazılardan oluşur. Fakat matbaanın güneye doğru yayılması ile önce Rotunda formu kullanılır. Daha sonra 15. yüzyıl sonlarında Aldus Manutius'un, Aldine yayınevi, Carolingian ve İtalic (eğik yazı stili) (Resim 9) el yazmalarının oldukça güzel adaptasyonlarını yayınlar" (Lawther, 1991, s.15.).

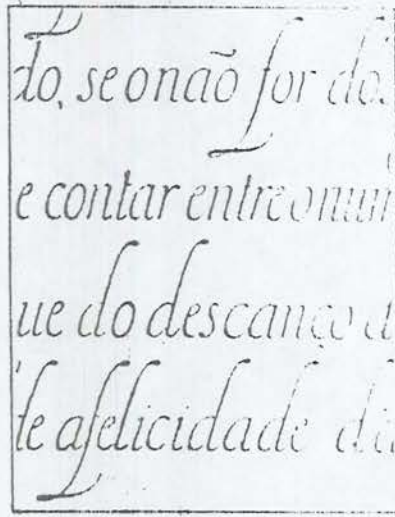

Resim 9. "Aldus Manustius'un İtalik Yazısı" 15. Yüzyıl

16. yüzyıldan itibaren baskı sistemleri giderek önem kazanır ve gelişir. Ancak matbaanın bulunmasından sonra el yazısında bir duraklama yaşanır. "17. ve 18. yüzyıllarda Fransa, Hollanda ve İngiltere'de ticaretin artması ile birlikte Gothic (bitişik yazı stili) yazı tarzı yavaş yavaş yok olur ve yazı örneklerinde, ticari amaçlı ve öncekilerden daha fazla sayıda bitişik tarz yazı görülmeye başlanır. Bu el yazmaları daha serifli (tırnaklı)dir. 19. yüzyıla kadar yazı ustalarının çoğu kitaplarına süsleme, hayvan, kuş vb. örnekleri çizer. Bunlar kalem darbeleri ile yapılır ve elle çizilirler" (Encyclopedia of the arts, s.191).

Teknolojinin gelişmesi ile yazı araçlarında da ekonomikleşme görülür. Yazı, bu ekonomikleşmenin de etkisi ile sanat olmaktan çok ihtiyaç haline gelir. "Endüstri Devrimi ile yazıcılığın önemi artar. Ancak hızlı ve düzgün yazmak süslemekten daha önemli hale gelir" (Lawther 1991, s.16).

#### 2.1.8. Batı'da Kaligrafinin Yeniden Canlanması

Matbaanın bulunuşundan sonra duraklama dönemine giren kaligrafinin bu durumu, 18. yüzyıl sonları ile 19. yüzyıl başlarına dek sürer. Bu

duraklama döneminde yazıların daha çok dekoratif amaçlı ve gözelici süslemeler şeklinde görülmesinin dışında çok büyük gelişmelere rastlanmaz. "18. yüzyıl sonlarında Edward Johnston Rustik Square, Capitals, Uncials ve Half-Uncial, English Carolingian, Gothic, Roman ve İtalik yazı stillerinin modern biçimlerini yazarak 1000 yılı aşkın bir zamandır yazılan el yazılarının en iyilerini uygular" (Fairbank, 1937, s.14).

Endüstri ve tekniğin getirdiği yeni olanakları, daha yalın, maddeye daha uygun biçimlerde uygulama çabalarının yaşandığı 1900'lü yıllarda el sanatlarına yeniden ilgi duyulmaya başlanır. William Morris'in de içinde bulunduğu bir grup sanatçı "karmaşık makinaların araştırıcı sanatçıyı maddeden uzaklaştırdığına inanır. Aynı zamanda, tekniğe ve zamana uygunluk ilkelerinden güç alınarak, ögesel denemelere gidilir" (Uygungöz, 1995, s.144).

El sanatlarına duyulan ilginin yeniden canlandığı 19. yüzyılda, yazı yine sanat olarak algılanmaya başlanır ve "sanat çevrelerinde kaligrafi tekrar çalışılmaya değer bir sanat alanı olarak ortaya çıkar" (Lawther, 1991, s.16).

Bu dönemde yazı alanında çalışmalar yapan en önemli sanatçılardan biri de Edward Johnston'dur. Johnston yazı karakterlerini yeniden ele almakla kalmaz bu konuda eğitimcilik de yapar. "1899 yılında yazı konusunda Londra Central Güzel Sanatlar Fakültesi'nde kurslar vermeye başlayan Johnston, 1902 yılında Royal Kolej'de yazı hocalığı yapar" (Hartmann, 1988, s.26).

1906 yılında yazma, süsleme ve harflendirme (Writing and Illuminating and Lettering) adlı kitabı yazan ve İngiltere'de Society of Scribes and Illuminators (Yazıcı ve Süslemeciler Topluluğu)'u kuran Johnston, yazı ve kaligrafi konusunda bazı temel kurallar ortaya koyar. "Johnston'a göre, yazının üç temel prensibi: İncelik, serbestlik ve bütünlüktür. Kaligrafik

yazının üç temel özelliği ise: Okunabilirlik, hız ve güzelliştir. Okunabilirlik özelliğinin en güzel örneği 16. yüzyıl "İtalik İşlek" yazısıdır. Hızlılık özelliği, "yaşanan olaylar hızlı olduğu için kalem de düşünceler kadar hızlı olmalıdır" ifadesinin ürünüdür. Güzellik özelliği ise kaligrafinin aslıdır. Kaligrafinin aslı olan bu güzellik kendini biçim, tasarım, yerleştirme, ritim, akıcılık ve uyumda gösterir" (Fairbank, 1937, s.14).

Yazı ve kaligrafi konusunda yaptığı çalışmalar gözönüne alındığında Edward Johnston bu konuda bir otorite olarak kabul edilebilir. Ancak gerek Johnston'un öğrencileri gerekse aynı dönemlerde ve farklı ülkelerde çalışmalar yapan yazı sanatçılarının da önemli çalışmaları görülür. Johnston'un en başarılı öğrencilerinden biri Alman Anna Simons'tur. Simons başarılı bir eğitimden sonra 1905 yılında Düsseldorf'daki sanat okuluna çağrılır. O zamanın rektörü olan mimar Peter Behrens'te günün şartlarına uygun yazı stilleri oluşturan bir sanatçıdır. Yine Behrens tarafından Berlin'den çağrılan Fritz Helmut Ehmcke'de Düsseldorf'daki okula gelir. Behrens, Ehmcke ve Simons o dönemin Düsseldorf'daki başarılı yazı sanatçılarıdır. Aynı yıllarda Almanya'da, "Rudolph Koch harflendirme ve kaligrafiye olan ilginin yeniden uyanmasını sağlayan sanatçılardan biri olarak görülür (Resim 10). Metal, cam, ağaç ve taş gibi nesnelere üzerinde yazmayı deneyen Koch baskı yazılarını tasarımı üzerine de çalışır. Koch ve Johnston o dönemlerde kaligrafiyi sanat çevrelerine getirirken Alfred Fairbank ise günlük el yazmalarını etkiler ve el yazması ile ilgili bir başvuru kitabı yazar" (Lawther, 1991, s.17).

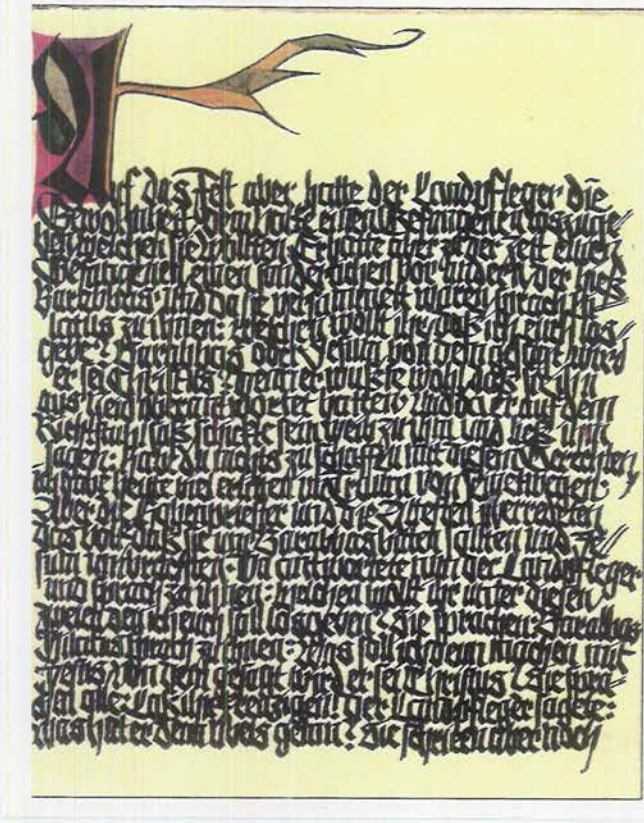

Resim 10. "Rudolf Koch, Eine Seite Ausdem Matthaus-Evangelium" 1921

Almanya ve İngiltere'de sözü edilen sanatçılar çalışmalarını sürdürürken Avusturya'da da Rudolf von Larisch (Viyana'daki sanat okulunda Doçent olarak görev yapar) yazı alanında çalışmalarını sürdürür. "Larisch'in okulunda yazılan eserin dekoratif etkisi okunabilirliğinden daha etkili ve önemlidir" (Hartmann, 1988, s.26).

Daha sonraki dönemlerde Avrupa'da kaligrafi konusunda çalışmalar yapan ve başarılı eserler ortaya koyan başka sanatçılara da rastlanır. "Ernst Schneidler, Eva Aschoff, Rudo Spemann (Resim 11, 12, 13) gibi yazı sanatçıları kendilerine özgü teknik, estetik ve felsefi yaklaşımlarla daha önce Avrupa yazı sanatında görülmeyen pek çok kaligrafik çalışmalar yaparlar" (a.g.e.).

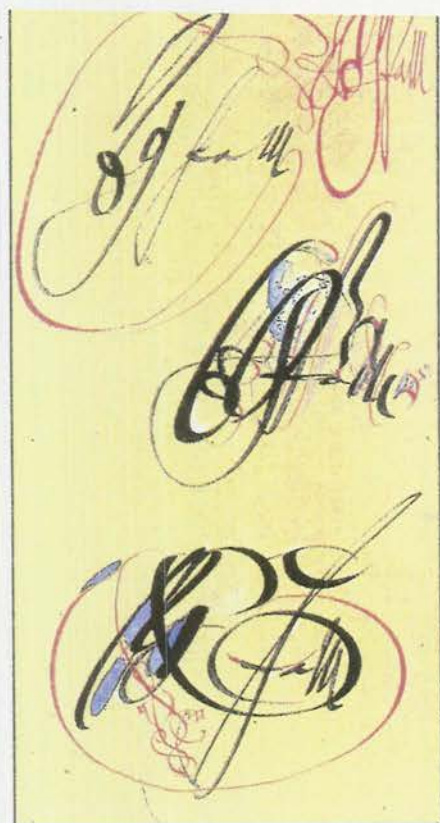

Resim 11. Ernst Scheidler Kalligraphische Variationen zu »BGfam« 1943



Resim 12. Eva Aschoff "Ja, wirk nur ihr lauscherden Baume..." 1960



Resim 13. Rudo Spemann "Kalligraphisches Blatt" 1946

## 2.2. Doğu Kaligrafisinin Tarihsel Süreci \*

Doğu kaligrafisini Uzakdoğu ve Ortadoğu olarak ikiye ayırmak yerinde olur. Çünkü Uzakdoğu'da Çin yazısı ve bu yazının köken oluşturduğu Japon ve Kore yazılarında görülen kaligrafi ile Ortadoğu'daki Arap yazısında şekillenen kaligrafi arasında genel bir ayrım söz konusudur. Gerek coğrafi, gerekse kültürel uzaklıklar kaligrafiye de yansır. Herşeyden önce farklı yazılara sahip olan Uzakdoğu ve Ortadoğu uygarlıkları, kaligrafi alanında da kendi özgün yapılarını yansıtırlar. Özellikle Ortadoğu'da İslamiyetin etkileri ile başlıbaşına bir sanat olarak kendini gösteren ve hat

sanatı olarak anılan kaligrafi ile, Çin, Japon ve Kore kültürlerinde gelişen kaligrafinin ayrı ayrı ele alınmasının kaçınılmazlığı incelemenin sonunda daha iyi anlaşılacaktır.

### 2.2.1. Uzakdoğu Kaligrafisi

"Yazının Tarihsel Süreci" başlığında incelenen Çin yazısının yanında Japon ve Kore yazılarının da Uzakdoğu kaligrafisindeki yeri ve önemi düşünülürse bu iki yazı sistemini de kökenleri boyutunda kısaca incelemek yararlı olur.

"Japon ve Kore yazıları, Çin yazısının bu iki farklı dile uyarlanması ile ortaya çıkar. Ancak bu dillerin yapısının Çince'den oldukça değişik olması nedeniyle Japon ve Kore yazıları Çin yazısından uzaklaşır. Japonca, Çince'den farklı özellikler gösteren bir dildir, bunun için Japonlar kısmen Çin yazısına dayalı logografik (harflerin anlambirimleri ya da sözcükleri temsil ettiği bir sistem) sistemden, kısmen de aynı karakterlerin ses değerleri için kullanıldığı hecesel bir sistemden yararlanma yoluna giderler. Kore yazısında ise ses ilkesi daha da geliştirilerek, sistematik bir görsel yapıya sahip 28 harften oluşan bir yazı sistemi benimsenir" (Ana Britannica, XXII: 333).

Kaligrafi uzakdoğu kültürlerinde başlıbaşına bir sanat dalı olarak büyük değer görür. Çin yazısı ve bu yazıdan türediği görülen Japon ve Kore yazılarında kaligrafinin ustaca şekillenmesinin en büyük nedeninin fırça darbeleri ile oluşturulabilen kıvrak ve serbest bir yapının egemenliği olarak düşünülebilir. Bunun yanısıra Çin yazısının ilk dönemlerinde kullanılan toprak ve çivi gibi yazı araçlarından zaman içinde mürekkep, fırça, kağıt ya da kumaş gibi (kaligrafik çalışmalar için oldukça uygun) malzemelerin kullanıma geçişinde önemi olabilir.

Çin kaligrafisinde de bugünkü durumuna ulaşana dek çeşitli dönemler görülür.

"Çin kaligrafisi, standart yazı olarak bilinen ve günümüzde kullanılan yazının ortaya çıkışına değin dört aşamadan geçer. Jiaguwen ve Jinwen (metal yazılar) bu aşamalardan ilk ikisidir. Çince'de üstüne yazıldıkları malzemelerin adıyla anılan bu yazılar, modern yazının pek çok özelliğini taşır. İ.Ö. 3. yüzyılda İmparator Qin Shi Huang Di ülkeyi birleştirir ve her yerde "Xiaozhuan"<sup>8</sup> olarak adlandırılan tek bir yazı kullanılmasını sağlar. Üçüncü aşamayı oluşturan bu zarif ve dengeli yazının en önemli sakıncası hızlı yazılmaması ve kullanışlı olmamasıdır. Dördüncü aşamayı daha hızlı yazabilmeye yönelik bir girişim olan ve özellikle katiplerin kullanması için geliştirilen "Lishu" adlı resmi ya da düzgün üslup oluşturur. Lishu'nun hızlı yazılabilmesinden ötürü fırça vuruşlarında farklılıklar ortaya çıkar. Ancak bu farklılık doğal bir sonuç olarak yaratıcılığa olanak sağlar" (Ana Britannica, X: 430).

Fırça vuruşlarındaki farklılıktan kaynaklanan ve yaratıcılığa olanak tanıyan bu özellik günümüz Çin kaligrafisinde de görülür (Resim 14). Çin kaligrafisinin günümüze yansıyan son şekli Kaishu diye anılan yazı stilidir. Kaishu 2000 yıl boyunca temel bir değişime uğramadan bugüne ulaşır. Bu yazı stili kaligrafi sanatçısına büyük özgürlük sunarak ustaca kaligrafik çalışmaların oluşturulmasına olanak tanır. (a.g.e.)

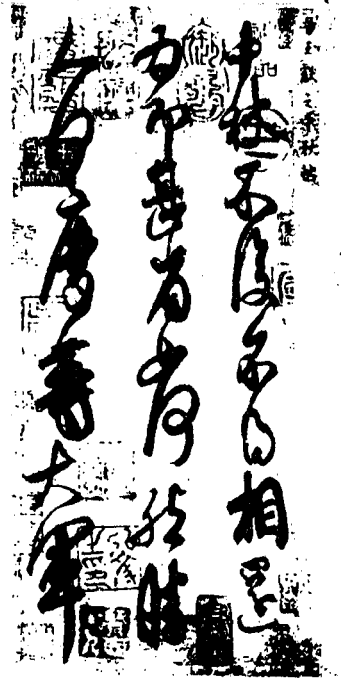

Resim 14. Çin Yazısında Kaligrafi Örneği İ.Ö. 344-386

Kaligrafi bir sanat biçimi olarak en çok Çin ve Japonya'da değer görür. Kore'de ise bu değer daha sınırlı ölçülerde kalır. Japon ve Kore yazılarının kökenini Çin yazısının oluşturduğu düşünüldüğünde bu değer kavramlarındaki farklılık daha iyi anlaşılabilir. "Çin'de, yakın döneme kadar devlet sınavına giren her aday fırça ve siyah mürekkep ile özel kağıtlar üzerine sanatsal formlarda yazılar yazmak zorunda kalmaktadır. Yazılan bu yazılar yardımıyla kişinin bilgi, kültür ve karakteri anlaşılır" (Hartmann, 1988, s.8).

Japonya'da kaligrafiye verilen önem yapılan kaligrafik çalışmalardaki özgünlükte kendini gösterir (Resim 15). "Usta Japon kaligrafları, Çin yazı sisteminden alınan işaretler ile "hiragana" olarak adlandırılan yerli işaretleri birlikte kullanarak oldukça kişisel bir tarz yaratırlar. Günümüzde de Japonya'da her yıl kaligrafi yarışmaları düzenlenir ve her yaştan, her meslekten çeşitli insan bu yarışmalara katılarak yapıtlarının sergilenmeye değer bulunması için yarışır" (Ana Britannica, X: 430).



Resim 15. Japon Yazısında Kaligrafi Örneği 18. Yüzyıl

### 2.2.2. Ortadoğu Kaligrafisi

Ortadoğu'da kaligrafi özellikle Arap yazısıyla şekillenerek başlıbaşına bir sanat dalı olarak kendini gösterir. Arap yazısının kökeni Sami asıllı Nebati kavminin (bu kavim Roma döneminde Arabistan'ın kuzeybatısı ile Ürdün'ün batısında yaşamıştır) yazısına dayanır. Arap yazısına İslam yazısı olarak da rastlanır. Bunun nedeni İslamiyeti kabul eden ulusların genellikle Arap yazısını kullanmasıdır.

Kaligrafi, İslam sanatında hüsn-ü hat (hüsn, güzel, hat, çizgi) olarak anılır. "Hat sanatı, canlı tasvirin yasak sayıldığı İslam ülkelerinde, yazıya dönüş çizgi yoluyla duygu ve düşüncelerin anlattığı canlı bir sanat kolu olarak gelişir. Özellikle Türk-İslam kültürü içinde özgün bir kimlik ve kişilik kazanarak büyük hat ustalarının (hattat) yetişmesine olanak sağlar" (Gelişim Hachette, V: 1761).

Kaligrafinin Arap yazısında önem kazanarak bir sanat dalına dönüşmesinin bazı nedenleri şöyle sıralanabilir:

- "Dilin ilahi niteliğine inanılması" (Ana Britannica, X: 430).

- Arap yazısının İslam'dan çok fazla etkilenmesi ve Kur'an'ın kopyalanmasına verilen önem nedeniyle bu kopyalama işleminde yazıların estetik değerlerine özen gösterilmesi.

- "Kur'an'ın, Tanrı'nın ve insan resminin yapılmasını yasaklaması" nedeniyle yazıya yeni görevler yüklenmesi (Labarre, 1995, s.41).

İlk Arap yazıları, Kufe kentinde ortaya çıktığı için "Küfi" (Resim 16) olarak anılan yazılardır. Bu yazıların en büyük görsel özellikleri dik, kalın ve köşeli harflerden oluşmasıdır. Küfi yazıyla başlayan Arap yazısı çeşitli evreler geçirerek gelişimini sürdürür. Köşeli karakter olan küfi yazının yerini 9. yüzyıldan sonra "aklam-ı sitte" olarak adlandırılan yazı grubu alır. Aklam-ı Sitte muhakkak, reyhani, sülüs, nesih, tevki ve rıkai adlarıyla anılan ve yuvarlak formların egemen olduğu altı çeşit yazıdan oluşur. Yuvarlak formların hattatlara büyük olanaklar sağladığı düşünülür. "Bağdatlı hattat İbrî Mukle aklam-ı sitteyi belli kurallara bağlar. Bunun için kalemin ucuyla yapılan noktayı, standart bir elif harfini (Arap ayfabesinin ilk harfi) ve daireyi ölçü olarak kabul eder" (Ana Britannica, IX: 449).

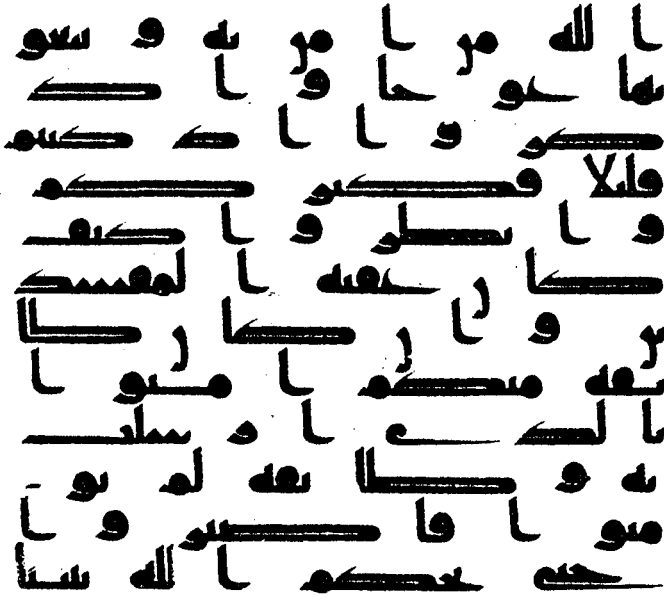

Resim 16. Hz. Osman'ın Küfi Yazı ile Yazdığı Kalam-ı Kadim'den Bir Bölüm

Bağdatlı İbn Mukle'den sonraki dönemlerde de başka hattatlar yazıya bazı katkılarda bulunurlar. "İbn Mukle'nin yolunda yürüyen İbnül-Bevvab yazıyı estetik bakımdan biraz daha ileriye götürür. Son Abbasi halifesi Mustasım'ın saray hattatı Yakut-ı Mustasımi harflerin yapısına ayrı bir güzellik getirir. Yakut'un ölümünden sonra hat sanatı İran ve Türk hattatların elinde gelişimini sürdürür. Bu sanatçılar aklam-ı sitteyi kendi anlayışlarına göre yazarlarsa da genel olarak Yakub'un üslubundan ayrılmazlar" (a.g.e.).

Bu gelişmelerin ardından Arap kaligrafisinde bir durgunlaşma görülür ve bu durum 15. yüzyıla kadar sürer "15. yüzyılda Arap Yazısı, Osmanlı Türkleri ile zengin bir rönesans dönemi yaşar ve ünlü Türk hattatlarının elinde, hayranlık uyandırıcı örnekler oluşur. Bu hattatlar kuşağının öncüsü, II. Beyazıd'ın da bu dalda öğretmenliğini yapan Amasyalı Şeyh Hamdullah'tır. Yaşadığı dönemde 'Hattatların Kiblesi' adıyla ün yapan

Hamdullah, aklam-ı sitte denilen altı tür yazıyı ele alarak, sağlam ve deęişmez ölçülere dayanan bir temel oluşturur. Klasik Yunan sanatının insan bedeni için bulduęu ölçülere benzeyen bu ölçüler Osmanlı hat sanatı içinde uzun süre geçerli olur" (Gelişim Hachette, V: 1762).

Önemli eserler bırakan Şeyh Hamdullah'tan sonraki dönemlerde yaşayan ve onun izinden yürüyen başka hat sanatçıları da onun eksiklerini tamamlayarak hat sanatına olan katkılarını sürdürürler.

Osmanlılar döneminde güzelliğın en üst noktasına ulaştığı görülen hat sanatına İranlı hattatların da mutlak katkıları olmuştur. "11. yüzyılda İran'da ortaya çıkan ve 'talik" (Resim 17) olarak adlandırılan yazı formu sadece İran'da kullanılır ve yerini 14. yüzyıldan sonra "nestalik" diye anılan yazıya bırakır. Bu yazı stili de Ali Herevi ve İmbad-ı Rum gibi ünlü İranlı hattatlar başka ulusların sanatçılarına yol gösterirler" (a.g.e.).

وثنایا الحسنا، ضاحکة

وتمام الضحک علی الفسح

وعیاب الاسرار اجتمعت

بما نعت تحت الشرح

محمد اسعد الیساری ۱۱۹۲

Resim 17. Mehmed Esad Yesari 'Talik Meşk Sahifesi'

İran'da ortaya çıkan nestalik yazı Osmanlı hat sanatçıları tarafından da kullanılır ve bu yazı stiliyle çalışmalar yapan hat ustaları yetişir. "Emeviler döneminden beri maliye ve tapu kayıtlarını tutmakta özel olarak kullanılan yazı tarzı "siyakat" olarak adlandırılır. Siyakat yazının en büyük özelliği kendine özgü harfleriyle ancak bilenlerin okuyabildiği bir yazı olmasıdır. "Divani" ve "celi divani" yazılar Osmanlı hattatları tarafından bulunan ve çeşitli kurumların yazı işlerinde kullanılan yazılardır. Siyakat, divani ve celi divani yazılar günümüzde de Arap ülkelerinde kullanılır.

بِسْمِ اللَّهِ الرَّحْمَنِ الرَّحِيمِ  
 حَضْرَتِ مُحَمَّدِ بْنِ عَبْدِ اللَّهِ

مُخْتَلَفٌ تَوَارُكٌ لِمَا تَشْرُفُ لَوْ قَدْ لَمْ يَكُنْ لَوْ كُنْ لَوْ كُنْ لَوْ كُنْ

Resim 18. Tacüddin 'Divani Örneği' Fatih Dönemi

Osmanlılar döneminde hat sanatı özgün eserlerle gelişimine devam ederken, yazılar bazı kurallara bağlanır. "Hat sanatında bir yazının irisine "celi", küçük yazılara "hurde", daha küçük yazılara "gubari", bütün harfleri birbirine bağlanarak yazılan yazıya "müsel" denir. Kuralları kırılarak yazılan yazıya "şikeste (kırık) adı verilir. "Müsenna" aynı yazının düşey bir simetri eksenin iki yanında ters ve yüz olarak düzenlenmesidir. Bir sözcüğün harflerinin ya da bir cümlenin hece ve sözcüklerinin güzel bir görünüm oluşturmak amacıyla birbiri üstüne bindirilmesine "istif" denir. İstif yazıda sözcüklerin okunma sırası aşağıdan yukarıya doğrudur" (Ana Britannica, X: 449).

### 3. BÖLÜM

#### KALİGRAFİNİN ARAÇ VE GEREÇLERİ

Kaligrafik yazıların oluşumunda sanatçının bilgi birikimi, estetik anlayışı ve yeteneğinin yanısıra araç ve gereçlerin doğru seçimi ve kullanımı da önemlidir. Çünkü tasarımı ne kadar güzel olursa olsun, uygulandığında seçilen malzemelerin doğru ve yerinde kullanılmaması kötü yapıtların ortaya çıkmasına neden olabilir.

Kaligrafiyi oluştururken kullanılacak çeşitli araç ve gereçler istenen düzenlemeye göre çeşitli şekillerde karşımıza çıkar. "Hazır malzemelerin haricinde kaligrafi sanatçısının ilgi ve eğilimine göre kendisi de yeni malzemeler oluşturabilir. Zaten yazma araçlarının çoğu, sanatçıların tercihiyle oluşturulur" (Lynskey, 1988, s.11).

Bu yüzden Kaligrafiye başlamak için, öncelikle temel araç ve gereçleri tanımak gerekir. Bu nedenle kaligrafide kullanılan araç ve gereçler (Resim 19-20) tek tek incelenirse yararlı olabilir.

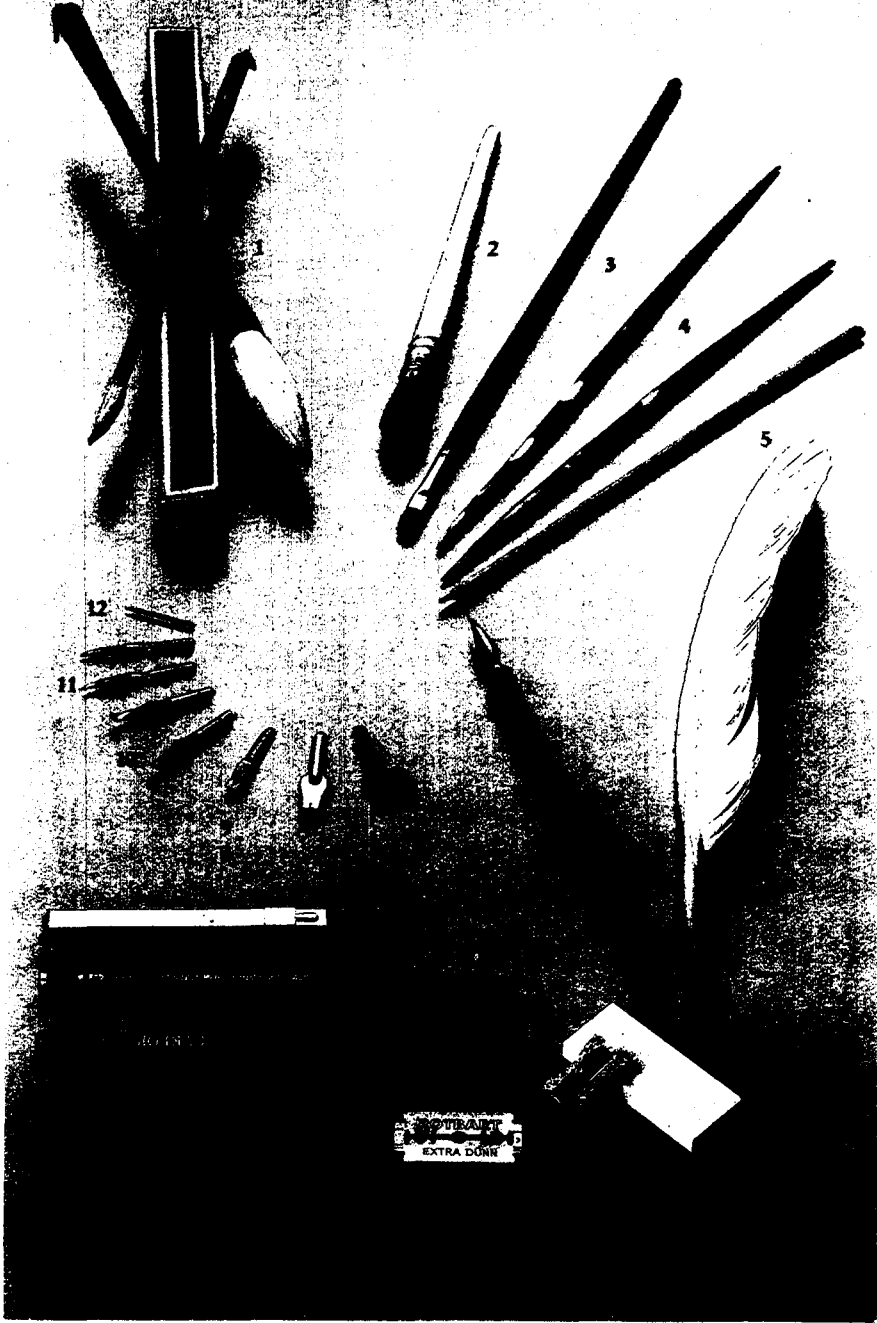

Şekil 19. Kaligrafide Kullanılan Bazı Araç ve Gereçler

(1. Japon Kaligrafi Fırçası, 2,3,4,5. Çeşitli Fırça ve Uçlar , 6. Kuş Tüyü Uç  
 7,8,9,10,11,12. Çeşitli Divit, Kesik ve Tarama Uçları, 13. Pastel Kalem ve Tutucusu,  
 14, 15. Kalem Çeşitleri, 16. Jilet 17. Kalem Açacağı, 18. Silgi)

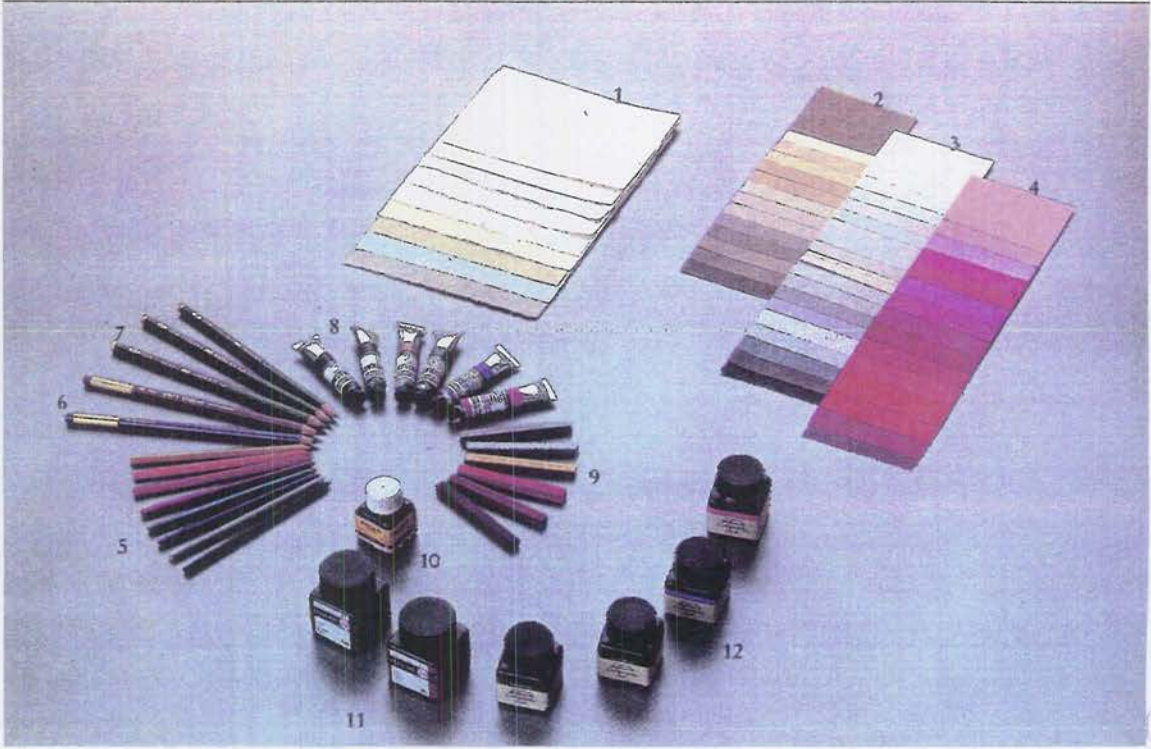

Şekil 20. Kaligrafi'de Kullanılan Kağıt ve Boya Çeşitleri

1,2,3,4. Kağıt Çeşitleri, 5. Yağlı Pasteller, 6. Renkli Boya Kalemleri, 7. Kurşun Kalemler,  
8. Suluboyalar, 9. Tebeşirler, 10. Örtücü, 11. Ekolin Boyalar, 12. Mürekkepler (Örtücü  
Boyalar)

### 3.1. Kalemler

Kalem birçok alanda olduğu gibi kaligrafide de temel araçtır. Ancak kaligrafide amaca göre, değişik nitelikleri olan kalemlerden yararlanmak mümkündür. Bu nedenle kalem çeşitlerini genel özelliklerine göre gruplaştırarak incelemek uygundur.

### 3.1.1. Kurşun Kalemler

"Kurşun kalemlerin sınıflandırılması sertlik derecesi H (Hardness) ve B (Blackness) olarak simgelenen koyuluk derecesine göre yapılır. Kurşun kalemler kurşundan değil, kil ile karıştırılan toz grafitten üretilir. Kalemlerin değişik dereceleri, kil ve grafitin oranları değiştirilerek ayarlanır. Kilin fazlalık oranına göre sertlik derecesi de artar. Bu kalemlerin 20 derecesi vardır. Bunlar 9B yani çok koyu ve yumuşaktan, 9H çok sert ve açık siyaha kadar değişir. Bütün bunların ortasında yer alan HB kalemin çizim ve genel amaçlar için ideal olduğu düşünülür" (a.g.e., s.20). "3H yardımcı çizgi ve harf çizimleri için en uygun olanıdır. Kopyalamada ise 7H kullanılabilir" (Shaw, 1982, s.8).

"Daha yumuşak B kalemleri ise gölgeleme amacıyla kullanılır" (Lynskey, 1988, s.20)

### 3.1.2. Kömür Kalemler (Füzenler)

En yumuşak kalem türlerinden olan kömür kalemler genellikle eskiz çizimleri ve gölgeleme için kullanılırlar (Shaw, 1982, s.8).

### 3.1.3. Kroki Kalemi

"Gölgeleme ve desen araştırması için yararlı bir gereçtir. Kroki kalemler çeşitli kalınlıklarda bulunabilir (a.g.e., s.8).

### 3.1.4. Grafit Çubuğu

Genellikle geniş kalınlığı olan yazılar ve araştırmalar için kullanılan grafit çubuğu kaligrafide özel etkiler için de kullanılabilir. (a.g.e., s.8).

### 3.1.5. Renkli Kalemler

Bu tip kalemler "kil ile renkli pigmentlerin bir karışımıdır" (Lynskey, 1988, s.20). Renkli kalemlere kaligrafide renkli harflerin çizimi ve renklendirme amacıyla başvurulabilir.

## 3.2. Mürekkepli Yazı Gereçleri

Mürekkepli yazı gereçleri de kalemler gibi çeşitlere ayrılabilir. Mürekkep hazneli kalemler ve mürekkep haznesiz kalemler olarak iki gruba ayrılabilen bu araçlar kendi gruplarında da özelliklerine göre isimlendirilir.

### 3.2.1. Mürekkep Hazneli Kalemler

"Mürekkep hazneli kalemler genel olarak üç bölümden oluşur: Kalem sapı (tutulacak yer), uç ve mürekkep haznesi.

Kalem sapları çoğunlukla plastikten yapılır ve kalem ucunu tutabilmesi için metal bir yuvası vardır. Kalem uçları bu metal yuvaya oturtulur. (Resim 21)

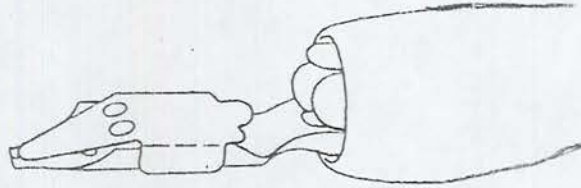

Resim 21. Kalem Ucu Metal Yuvasına Yerleştirilmesi

Kalem uçları metalden yapılır ve ölçüleri 0 ile 6 (0 en büyük, 6 en küçük) arasında değişir. Başlangıç için, 1,5 numaranın uygun olduğu düşünülür. Düzeltme yapmak harfleri daha net yazabilmek için kullanılır.

Mürekkep hazneleri de çeşitli marka ve numaralarda bulunabilir. Ancak genellikle 2 numara hazneler tercih edilir. Çünkü mürekkebin daha yumuşak ve kolay akışını sağlarlar. Haznenin ucuna kalem uçlarının yerleştirilmesi önemlidir.

Haznenin ucuna kalem ucunun yerleştirilmesi, kullanımda zorluk çıkarmaması için oldukça hassas bir dengeyle gerçekleştirilir. Çok gevşek yerleştirildiğinde mürekkep gereğinden fazla ve hızlı, çok sıkı yerleştirildiğinde ise yetersiz akabilir ( a.g.e., s.12).

Mürekkep hazneli kalemle çalışmak için bir sap ve bir hazne çoğu zaman yeterli olabilir. "Ancak bazı çalışmalarda değişik ölçülerde uçların kullanımı gerekebilir. Bu nedenle yedek sap ve haznelerin olması sanatçıya kolaylık sağlayabilir (a.g.e.).

Kalem uçları, Robert Shaw'ın Yazı Yazma Tekniği ve Yazı Örnekleri adlı kitabında "Tablalı Redis Uçlar" (Resim 22) olarak adlandırılır ve yuvarlak, oval ve yassı olarak gruplara ayrılır (R.Shaw, 1982, s.9).

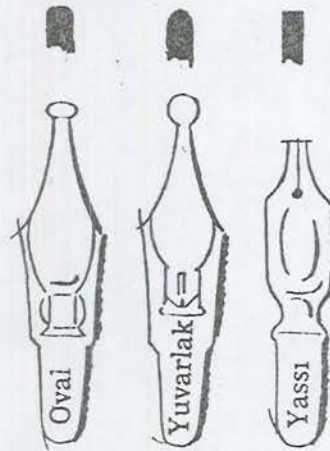

Resim 22. Tablalı Redis Uçlar

Tablalı redis uçları mürekkebin akışını kontrol eden hazneli kalem sapları ile kullanılır. "Yuvarlak redis uçları aynı kalınlıktaki harflerin çizimi içindir. Oval redis uçları ise harflerin arasındaki kalınlıkların değişikliklerini belirler. Yassı ya da kare redis uçlar kalın gövdeli harflerde ya da serbest yazıda kullanılır" (a.g.e., 1988, s.8-9).

Yassı kesik uçlar çeşitli kalınlıklarda olabilir. "Bu düz (yassı) kesik uçları sağ elle çalışanların (Resim 23), açılı kesilmiş uçları da sol elle çalışanların (Resim 24) kullanmaları uygundur" (Lynskey, 1988, s.12).



Resim 23. Düz Kesik Uçlar  
(Sağ Elle Çalışanlar İçin)



Resim 24. Açılı Kesilmiş Uçlar  
(Sol Elle Çalışanlar İçin)

Bazı uçlarda mürekkep haznesi ile uç birleşiktir. Bu kalemler değişebilen uç ünitelerine sahiptir.

"Ancak mürekkep haznelerinde, kalemle aynı firmanın ya da önerilen marka mürekkeplerin kullanılması uygundur. Aksi durumda koyu ve güçlü renkler yerine şeffaf ve cansız renkler ortaya çıkabilir" (a.g.e., s.13).

Bazı tasarım ve çalışmalar için büyük uçlar gerekir. Bu tür durumlarda flomaster kalemler (Resim 25) kullanılabilirse de metal uçlar kadar etkili ve hassas olmadığından uzun süre için kullanışlı değildir. Birkaç çalışmadan

sonra uçları bozulabilen flomaster kalemler orijinal işler için uygun değildir. Flomaster kalemlerin uçları yuvarlak, yassı, açılı, kesik tipleri ve çok çeşitli renkleri olmasına karşın eskiz ve layout çalışmalarının dışında pek kullanışlı olmadıkları düşünülür.

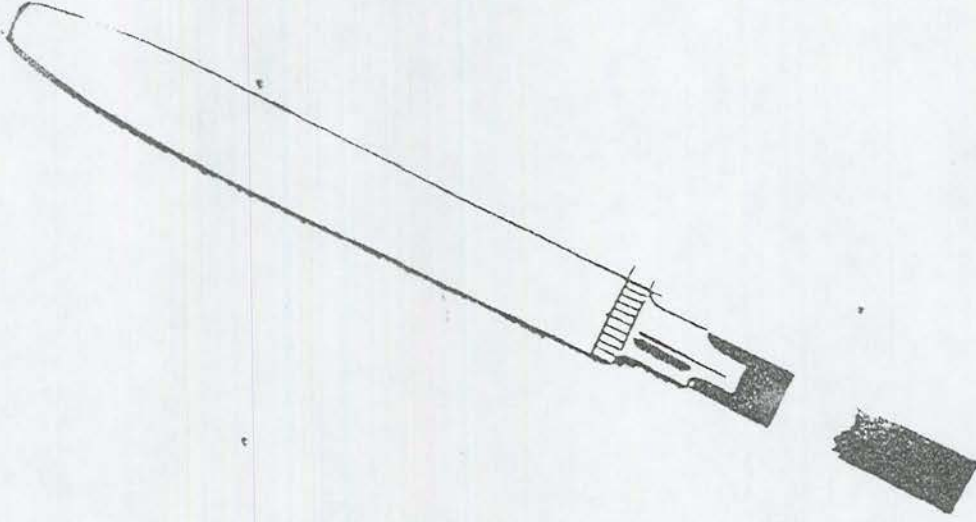

Resim 25. Flomaster Kalem

Resim 26'da görülen bakır uçlar nokta uçlu ve keskin dirsek kıvrımlıdır. Bu tip uçlar da baskı amaçlı olarak kullanılır ve fazlaca kontrol gerektirir. Harfler bu uçlarla bakır levhalara yazıldıktan sonra "En graving tool" diye adlandırılan özel baskı araçları ile bakır baskı levhalarına basılır. Özellikle "Sorolls" ve "loops" diye anılan yazı karakterlerinin yazımında kullanılan bakır uçlu kalemlerin kullanımında özel bir teknik gereklidir.



Resim 26. Bakır Uç

Beş çizgili müzik portrelerini andıran çizimler yapmanın mümkün olduğu kalemler de vardır (Resim 27). Bunlar aynı zamanda dekoratif yazımlar içine kullanılır. "Ancak kullanım anında, beş noktadan mürekkep akışını sağlamakta güçlük çekilebilir. "Rulo kalem" olarak anılan kalem tipleri de (Resim 28) çift çizgi oluşturmaya yararlar. Bu kalemler de dekoratif amaçlı çalışmalarda kullanılabilirler" (a.g.e., s.13.).



Resim 27.



Resim 28.

5 Çizgi Oluşturulabilen Kalemler

Rulo Kalem

### 3.2.2. Mürekkep Haznesiz Kalemler

Mürekkep haznesiz kalemlerin en eski kaligrafi araçları olduğu düşünülür. Batı, ortadoğu ve doğu kaligrafilerinde görülen bu tip kalemlerin en sık görülen örnekleri kamış kalemlerdir ve genellikle yapıldıkları ağaçların adları ile adlandırılır. "Hüsn-i hatta, ekseriye kamış kalem, cava kalemi, menvişli kalem, kargı kalem ve tahta kalem kullanılır" (Serin, 1982, s.90).

"Kamış kalemlerin ilk olarak antik Yunan'da kullanıldığı öne sürülür. Bu kalemleri oluşturmak oldukça kolaydır. Biraz deneyim sonunda son derece iyi çalışmaların yapılabildiği kalemler üretmek mümkündür. Kamış kalemler oluşturmanın özü, bir falçata ya da bıçakla kamış üzerinde bazı kesikler oluşturmaya dayanır (Resim 29). Kalem yapmak için yaklaşık 18

cm. uzunluğunda bir kamyş alınır ve 45° açıyla kesilir" (Andersch, 1988, s.242).

(Bazı kamyşlar serttir ve düzgün bir kesim elde edebilmek defalar süren bir işlem gerektirebilir.) İkinci bir işlemle değişik açı ve kalınlıklarda kesilen ucun fonksiyonu çeşitlenebilir. Bu işlemlerden sonra kamyşın içindeki yumuşak kısım boşaltılır. Kesilen kamyş ucu içe doğru yontularak ucun eni ayarlanabilir" (Lynskey, 1988, s.14).

Kesilen ve ucu kabaca hazır olan kamyş mum ateşinde ısıtılan ince metal uçlu bir gereç yardımıyla yakılarak delinir. Bu delik mürekkebin kontrollü akışını sağlar." Daha sonra kamyşın uç kısmı ile delik arasında bir çentik açılır. Son işlem ucun küt hale getirilmesidir. Saz ve bambu kamyşlar kalın yazılar için uygundur ve genellikle poster yazımlarında kullanılır. Küçük yazılar için ucun dar kesilmesi gereklidir ancak bu durumda yazının niteliğinde bozulmalar olabilir" (a.g.e.).

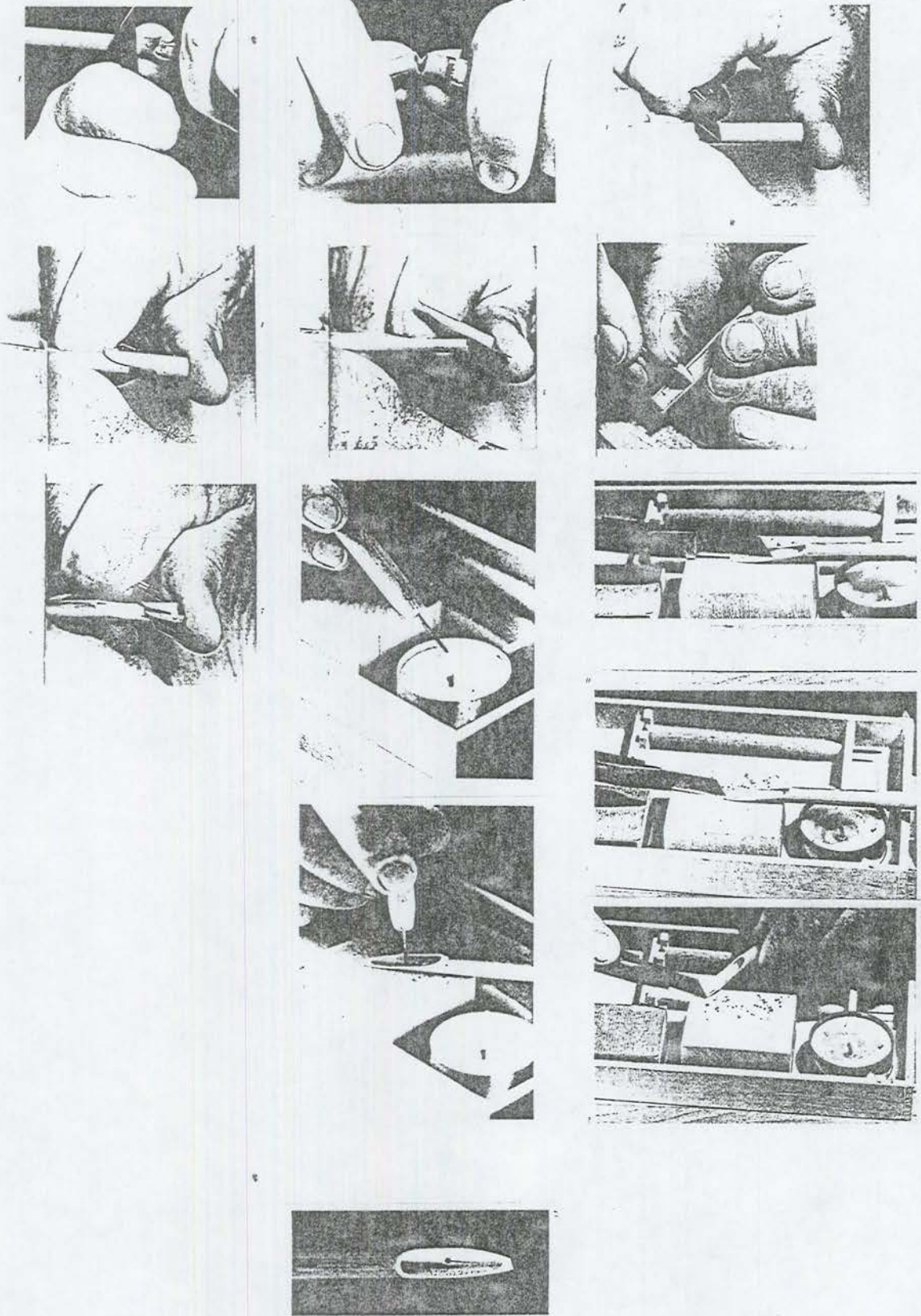

Şekil 29. "Kamış Kalem'in Oluşturulması"

Mürekkep haznesiz kalemler grubuna alınabilen diğ er bir yazı aracı da kuş tüyü kalemlerdir. "Kuş tüyü kalemler kamış kalemlerden daha uzun bir işlem sürecinde hazırlansa da en iyi yazıyı oluşturan kalemlerden biridir. Kuş tüyü kalemler ortaçağda en çok kullanılan yazı araçlarıdır. Yerini 19. yüzyılda metal uçlara bırakan kuş tüyü kalemler kuğu, kaz, hindi (ve bazen ördek, karga) gibi büyük kuşların kanat tüylerinden elde edilir. Seçilmesi gereken tüyler kanadın uzun uç tüyleridir ve özellikle (sağlamlıkları nedeniyle) ilk 4 ya da 5 tüydür. Kuş tüyü kalemler hazırlanırken ilk yapılması gereken işlem tüylerin temizlenmesidir (Resim 30). (Romantik resimlerinkinin tersine tüyler kalemde kalmaz).

Daha sonra yapılacak işlem kuş tüyü kamışın (ya da gövdenin) dayanıklılığının arttırılmasıdır. Kamışın üzerindeki zarın kolayca soyulabilmesi için uzun süre suda bekletilir. Sudan çıkarılan kamış 5 m. derinlikte özel bir kuma gömülür. Kuş tüyü kamışın içinde bulunan zarın kumda beklerken buruşması sonucunda kamış şeffaf hale gelir. Kumda bekletme işleminin süresi deneme yanılma yöntemiyle belirlenir. Bu işlem uzun sürdürülürse şeffaflığı matlığa dönüşür ve kullanışlı olmayabilir" (a.g.e., S.14-15).

Anlatılan işlemlerden geçirilen kuş tüyünün gövdesi artık kesime hazırdır. Ucun hazırlanması saz kamışlardaki uç oluşturma işlemine çok benzer. "Resim 31'de görülen işlem basamakları ile kuş tüyü kalemin ucu hazırlanır" (a.g.e., S.15).

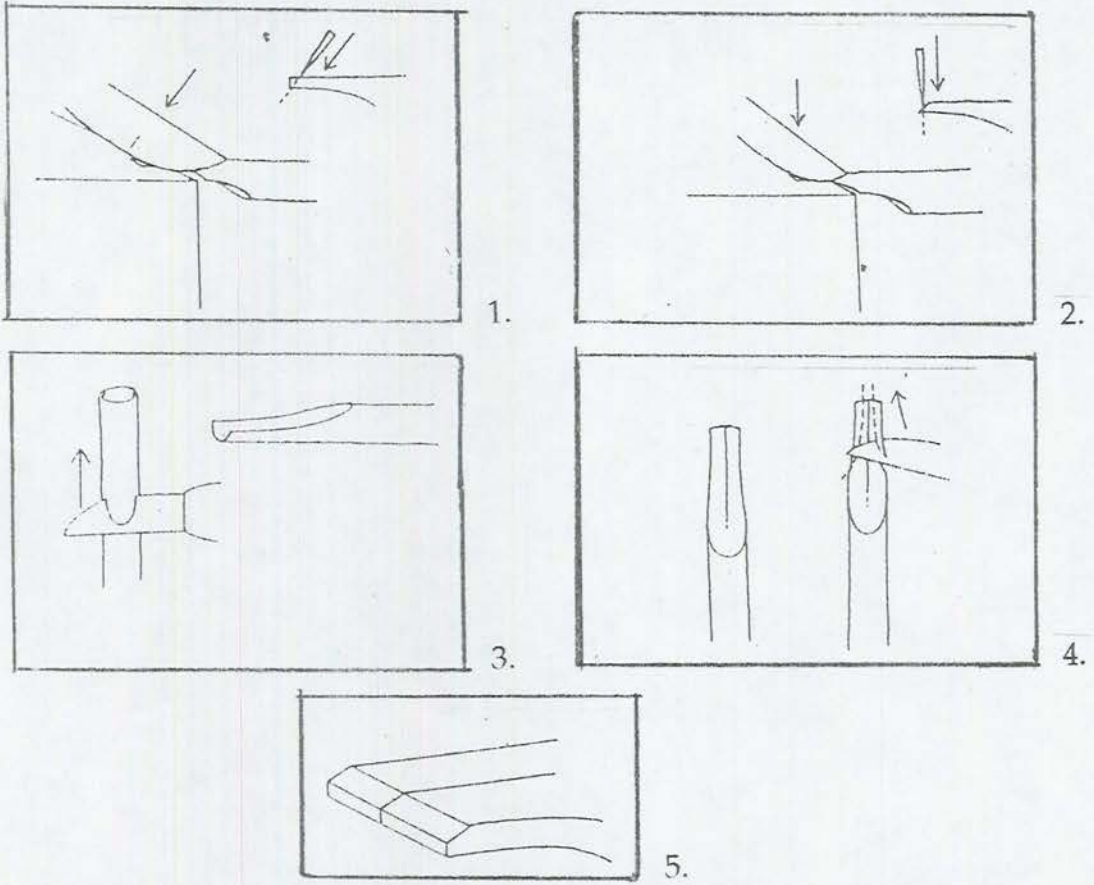

Şekil 31. Kuş Tüyü Kalem Ucunun Hazırlanmasında Aşamalar

Kuş tüyü kalemler mürekkep haznesiz kalemler grubuna girmesine karşın istenildiği zaman bu kalemlere yeni bir işlemle hazne de eklenebilir. Yaklaşık "4 mm x 60 mm. ölçülerinde katlanabilir metal plaka Resim 32'de görüldüğü gibi S şeklinde katlanıp uçları dikkatli kıvrılarak kalemin içine yerleştirilir. Böylece mürekkebin akış hızı düzenlenebilir. Kuş tüyünden yapılan kalemlerin uçları bozuldukça daha önce anlatılan kesme işlemleri tekrarlanarak uç yenilenir" (a.g.e., s.15).

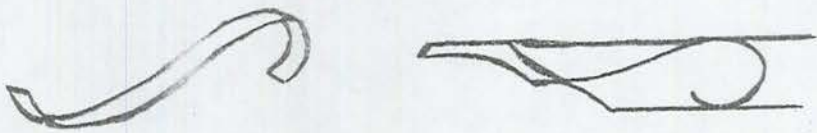

Resim 32. S Şeklinde Kıvrılan Metal Plakadan Kalem Haznesi Oluşturmak

Gerek kamyş gerekse kuş ty kalemler, hazırlanıřları sırasında byk bir titizlik ve dikkat gerektirmelerine karřın, kaligrafinin en eski ama en etkili aralarındandır.

### 3.3. Fıralar

Fıraların kaliteli, tyleri dklmeyen, boyanın aktarılmasına yardımcı olan ve iz bırakmayan fıralar olmasına dikkat edilmelidir. Bu tip fıralar resim sanatında olduđu gibi kaligrafide de tercih edilir. Kk numaralı fıralar genellikle hata dzeltme ve kk alanların boyanması iin "byk fıralar geniř alanları boyamak iin kullanılır. Mrekkeple alıřırken daha az kaliteli, ancak tyleri dklmeyen fıralar kullanılır" (a.g.e., s.23).

Fıralar 3 grupta incelenebilir:

"Yassı ulu fıra: Buna yazı fırası denilmektedir. zellikle Gotik ve antik yazı tipleri ile elyazısı iin kullanılır.

Sivri ulu fıra: Kavisli harf yazımlarında kullanıldıđı gibi, kk boyda olanları yazıların dzeltmelerinde gereklidir.

Yazı Fırası: Gevřek, kalın veya ince abartmalı yazı stillerinde kullanılır" (Shaw,1982, s.10).

### 3.4. Mrekkep ve Boyalar

Gnmzde birok mrekkep ve boya eřidi bulmak mmkndr. Ancak uygun mrekkep ya da boyayı kullanabilmek zaman iinde yapılan alıřmalar ıřıđında gerekleřir. Gnmz kaligrafisinde her trl teknik, boya ve mrekkepten yararlanarak alıřmalar yapılabilir. Yine de "ini mrekkep"ın kaligrafi iin nemi byktr. nk "ini mrekkebin verdiđi akıřkanlık ve matlık diđer mrekkeplere oranla daha kalitelidir" (Lynskey, 1988, s.15-16). ini mrekkep sıvılařtırılmıř olarak ya da katı

çubuk halinde bulunabilir. Sıvılaştırılmış olan Çini mürekkepler kullanıma hazırdır. Ancak katı çubuk halinde olanlar palet benzeri bir kaba konulan suyla uzun süren bir sıvılaştırma işlemine tutulur. ( Resim 33)

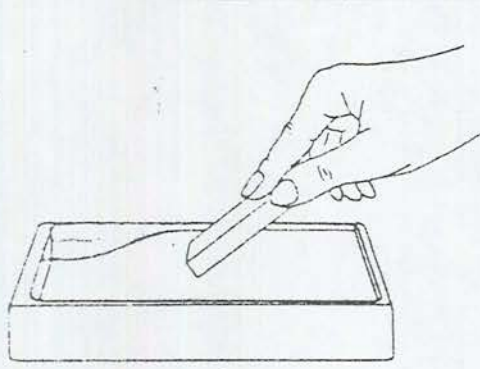

Resim 33. Katı Çubuk Halinde Olan Çini Mürekkebin Sıvılaştırılması

"Kesik ucu, doğrudan çini mürekkebe batırmak bazı olumsuz sonuçlara neden olabilir. Bu nedenle fırçaya alınan mürekkebin kesik uca sürülmesi daha uygun olur (a.g.e, s.16).

"Çini mürekkep, bütün siyah yazılarda ve düzeltmelerde kesinlik sağlamak amacıyla kullanılır. Dağılmaz ve gri renk bırakmaz" (Shaw, 1982, s.12).

Çini mürekkepten başka renkli mürekkepleri de kullanmak mümkündür. Ancak "renkli mürekkepler kaligrafide çok başarılı sonuçlar vermeyebilir. Çok ince ve hızlı akışa sahip oldukları için ortaya değişik kalınlıklarda harfler çıkabilir. Şeffaf olmaları, istenmeyen bir özellik olabilir ve jöle kıvamı olarak zaman zaman kalem ucunun temizlenmesini zorlaştırabilir" (Lynskey, 1988, s.20).

Değişik mürekkepler hat sanatında da görülür. Bu mürekkepleri ve bileşimlerini Hat Sanatımız adlı Kitabında Muhittin Serin şöyle aktarır:

•İs Mürekkebi: Uzun süre rengini, parlaklığını kaybetmeyerek, ilk yazıldığı haliyle siyahlığını koruyan bu mürekkebin karışımında is, arap zamkı ve saf su bulunur.

•Lal'li Mürekkep (Kırmızı Mürekkep): Bu mürekkebin esası, kırmızı böceği denilen ufak bir böcekten çıkarılan boyadır. Pek çok lal'li mürekkep formülü varsa da, bugün artık üretecek edecek ustası kalmamış, yapılışındaki sırlarıyla maziye gömülmüştür.

•Sarı Mürekkep : Siyah zemin üzerinde celi kalıp yazıların yazılmasında kullanılır. Bu mürekkebin hazırlanması şöyledir: Sarı zırnık (zırnık-ı asfar) veya altınbaş zırnığı (zırnık-ı ahmer) mermer üzerinde iyice ezilir. Buna arap zamkı da ilave edildikten sonra iyice karıştırılarak sarı mürekkep elde edilir.

•Zer Mürekkebi: Altın varakların, arap zamkı ve jelatinle ezilmesiyle elde edilir. Bu mürekkep fırça ile kalemin ağzına konarak yazılır ya da daha önce çizilmiş yazılar fırça ile doldurulur" (Serin, 1982, s.104-106).

Mürekkeplerin dışında kaligrafide renklendirme amacı ile çeşitli boya türlerinden de yararlanır. Toz boyalar, guvaş, akrilik, ekolin ve suluboya gibi boyalar kaligrafide tasarıma göre zaman zaman kullanılabilen boya türleridir.

•Toz Boyalar: "Hazır boyalara göre bazı üstünlüklere sahiptir. Parlaklıkları ve kağıda zarar verebilen katkı maddelerinin olmaması nedeniyle tercih edilebilirler. Ancak, dezavantajları da vardır. Hazırlanma aşamaları çok uzun bir süre ve emek gerektirebilir" (Lynskey, 1988, s.22).

•Guvaş Boyalar: (Fransızca, gouache; Almanca guaschmalerei) Su ile çalışılabilen (yumuşatılabilen), kapatıcı renkleri olan bir boyadır" (Shaw,

1982, s.12). Guvaş boyalar kaligrafide özel etkiler elde etmek ya da örtücü özelliğinden yararlanmak için tercih edilebilir.

- Akrilik Boyalar: Bu boya cinsi de diğer boyaların birçoğu gibi resim malzemesi olmasına karşın kaligrafik çalışmalarda kullanılabilir."Akrilik boyalar suyla karıştırılır ve kurduğunda suya dayanıklı olduğu için çözülemez hale gelir" (Lynskey, 1988, s.22).
- Ekolin Boyalar: Sıvı mürekkeplere benzerse de bileşimleri daha farklıdır. Renk çeşidi bakımından zenginliği, kullanım kolaylığı ve şeffaflık özellikleri nedeniyle bazı kalgrafi çalışmalarında kullanılabilir.
- Suluboyalar: Kullanım kolaylıkları ve renk zenginliği nedeniyle günümüzde bazı kaligrafi çalışmalarında kullanılan boya türüdür.

### 3.5. Kağıtlar

"Kağıdın, İ.Ö. 150 tarihinde, Çin'de bulunmasından sonra yazı malzemesi olarak kullanılmaya başlanır" (Serin, 1982, s.96). Kaligrafinin temel araçlarından biri olan kağıdın doğru seçimi oldukça önemlidir. Günümüzde ise çok çeşitli kağıt cinslerini bulabilmek mümkündür. "Kağıtlar genel olarak 'Hot Press (HP)' Sıcak baskı ve 'No Hot Press (NOT)' sıcak baskı yapılmamış olmak üzere iki cins ayrılabilir. Kaligrafi sanatçısının yumuşak bir yüzeyi tercih etmesi durumunda, HP cinsi sıcak baskı yapılmış kağıtların kullanılması uygundur. Eğer kağıdın yüzeyi preslenmezse kalem yazarken takılabilir ve kötü sonuçlar ortaya çıkabilir" (Lynskey, 1988, s.17).

Kaligrafide genellikle ince olmayan, düz yüzeyli ve emici kağıtlar tercih edilebilir. Ayrıca özel etkiler için dokulu yüzeyli ya da emici olmayan düz yüzeyli kağıtlara da çalışmalar yapılabilir.

"Kağıdın kalınlığı genellikle GSM (cm<sup>2</sup> başına düşen gram ağırlığı) olarak ölçülür. İnce bir kağıdın kalınlığı yaklaşık 60 GSM'dir ve kaligrafi için çok incedir. Kaligrafiye başlamak için en iyi kağıt 100 GSM'lik kartuş cinsi kağıttır diye düşünülür. Aslında kaligrafi için geleneksel yüzel 'parşömen' diye adlandırılan, sığır, koyun ve keçi derilerinden elde edilen kağıtsı yüzeylerdir. Ancak günümüzde maliyeti çok yüksek olduğu için pek kullanılmaz." ( a.g.e. s.16-17).

### 3.6. Geometrik Araçlar

"Kaligrafi sanatçıları çalışmalarını daha mükemmel yapabilmeye yarayan her türlü aracı kullanırlar. Bu yüzden, pergel, gönye, cetvel vb. bütün araçlardan yararlanırlar. Resim 34'de görülen trilin ve pergel vazgeçilmez araçlardır" (a.g.e., s.24).

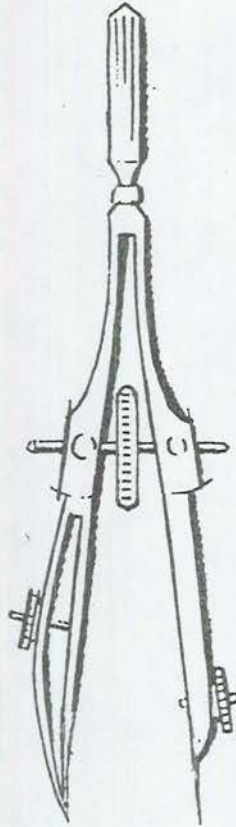

Resim 34. Trilin ve Pergel

Trilin, kaleme uyumlu olmayan guvaş gibi boya türlerinin cetvel yardımıyla düz çizgiler, pergel ve eğimli gönyeler ile yuvarlak ya da yuvarlağa yakın kıvrımlı çizgilerin oluşturulmasında kullanılır. "Eğimli gönyeler, 45 ve 30 cm'lik gönyeler ile plastik ve şeffaf cetvellerin kullanım kolaylığı açısından ideal olduğu düşünülür. Metal cetveller de kağıt kesme işleminde kullanılabilir" (a.g.e., s.24).

### 3.7. T Cetvel

Çalışma masasının üzerinde yatay olarak tutulan T cetveli "sağ elini kullananlar için sola, sol elini kullananlar için sağa konmalıdır"(a.g.e., s.19).

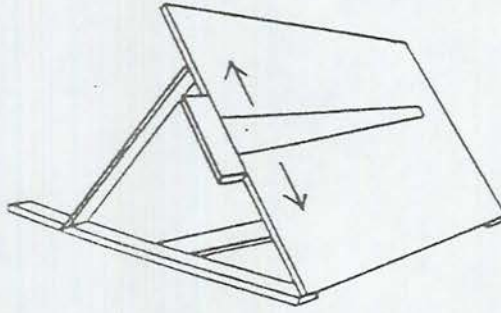

Resim 35. T Cetvel

T cetveli kaligrafi çalışmalarında birçok kolaylığı sağladığı gibi "ana hatların çiziminde, dik ve yatay çizimlerde hatasız uygulamayı sağlar" (Shaw, 1982, s.12).

### 3.8. Silgiler

Silgiler genel olarak 3'e ayrılabilir. Bunlar: "Grafit silgisi, yumuşak silgi ve mürekkep silgisidir" (a.g.e, s.12). Bu silgilerin işlevleri adlarından anlaşılabilir. Ancak tercih edilmesi gereken, kağıdı yıpratmayan, yumuşak ve renk bırakmayan silgiler olmalıdır.

### 3.9. Kesici Araçlar

"Uçları değişebilen, kilit mekanizması olan falçatolar kullanılır"(Lynskey, 1988, s.24). Bu tip falçatolar kağıt kesimi, özel uçların yapımı gibi genel amaçlarla kullanılabilirler. Küçük maket bıçakları ve jilet hataların kazınarak düzeltilmeleri için uygun araçlardır. Ayrıca kağıt kesimi ve benzer işlemlerde, çeşitli boyutlarda kesin makaslardan yararlanılabilir.

### 3.10. Biley Taşı

"Metal yazı uçları körelebilir. Hindistan biley taşı kullanarak tekrar keskinleştirebilir (Resim 36).

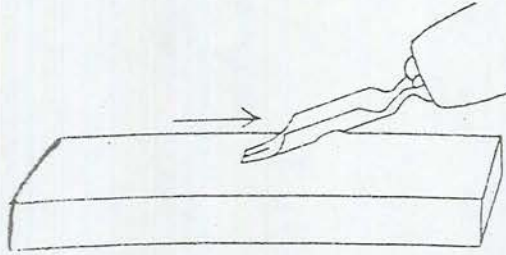

Resim 36. Körelen Metal Yazı Uçlarının Hindistan Biley Taşı Yardımıyla Keskinleştirilmesi

İlk önce bu taşın üzerine kayganlık sağlamak için bir miktar yağ damlatılır. Taşa dar bir açıyla gelecek biçimde tutulan metal ucun üst kısmı taşa değmelidir. Ucun tümüyle taşa teması sağlanmalı, daha sonra kalemin arkası ve kenarları da aynı işlemde geçirilmelidir. Uçların aşırı keskinleştirilmesine, kağıdın yırtılmaması açısından özen gösterilmelidir" (a.g.e., s.25).

### 3.11. Çalışma Masası

"Kaligrafi çalışmaları eğimli bir yüzeyde yapılmalı, el ve kalem, yüzeye rahat bir açıda karşılaşmalı, göz sayfa ilerledikçe ne yazıldığını rahatça gözleyebilmelidir. Eğer düz bir yüzeyde çalışılırsa, her harfin üst kısmı alt kısmına göre kaligrafın gözünden daha uzak olacaktır, (perspektif kuralları da bunu doğrular). Düz yüzeyde çalışmanın başka bir olumsuzluğu da, kalemin daha dik bir açıda bulunması nedeniyle mürekkebin taşma olasılığının artmasıdır. Eğimli yüzeyde çalışabilmek için en kolay çözüm tahta yazı altlığı kullanmak olabilir. Bu altlıklarda ideal ölçü 70x60 cm'dir. Ancak sabit olmayan yazı altlıkları çalışma sırasında bazı zorluklar çıkarabilir. Bu nedenle sabit masalar tercih edilmelidir.

Genellikle uygun olarak kabul edilen eğim açısı 45°'dir. Ayarlanabilir bir sistemle daha farklı açılarda çalışmak da mümkün olabilir. Masanın temiz bir kağıtla kaplanması, masada kalem, fırça gibi yazı araçlarının temizlenmesi için, yumuşak ve emici bir temizlik kağıdının bulundurulması önerilebilir" (a.g.e., s.18-19).

### 3.12. Işıklandırma

Kaligrafide kullanılan araçlar kadar ışıklandırma da önemlidir. Işıklandırmanın doğru biçimde sağlanması ya da kullanılması hem sanatçı, hem de yaptığı çalışmanın sağlığı açısından büyük önem taşır. "Doğal ışık en iyi ışık olarak düşünüldüğünden çalışma masasının pencere yanında bulunması uygun görülür. Yapay ışıklandırma, gözde renk algılamalarını bozabileceği için en iyisi tercih edilmemelidir. Çok güçlü bir ışık da kağıtta yansımalar yaparak gözü yoracağı için tercih edilmelidir. Sağ elle çalışanlar için ışık soldan, sol elle çalışanlar için ise ışık sağdan gelmelidir. Böylece ışığın gölge yapması önlenir" ( a.g.e., s.19).

## 4. BÖLÜM

### KALİGRAFİNİN DİĞER SANATLARA YANSIMASI

"Kalem, fırça, kamyş ve benzer araçlarla yazılan, zarif ve kıvrak ritim değerleri taşıyan güzel yazı" (Tansuğ, 1992, s.259), olarak ta tanımlanabilen kaligrafiye, teknik, estetik ve işlevsellik yönünden bakıldığında diğer sanatlara yansımaları görülür.

Çok eski dönemlerden günümüze değin çeşitli uygarlık ve kültürlerde görülen kaligrafi birçok alanda kullanılır. Mimari, resim, grafik ve diğer alanlarda kullanılan yazının, insanoğlunda güzellik kavramı geliştikçe "güzel yazı" (kaligrafi)'ya doğru yönlendiği düşünülür. Güzellik ve sanat kavramlarının en temel çıkışını doğa, insan varlığı ve ruhsal yasalardan aldığı varsayıldığında, insanoğlunun işlevsellik ve güzellik olgularını zaman içinde birleştirdiği düşüncesine ulaşılır.

#### 4.1. Resim-Kaligrafi İlişkisi

Yazı ile resmin ilişkisi diğer sanatlara oranla daha fazladır. Hatta yazının kökeninin resim olduğu dahi öne sürülebilir. "Yazının resimden geldiği, eski Mısır'da ilk yazı resimler (hiyeroglif)de görülür. Bu şekiller insanlar arasında henüz harflerin kullanılmadığı dönemlerde fikir alışverişinde aracı olan yazılardır. Meksika'da harf olmadığı halde böyle bir takım şekiller bulunması, Peru'nun "kipa" denilen şekilleri, Çinlilerin "Tribonal" adı verilen işaretleri kullanmaları da insanların ilk zamanlarda fikirlerini bir

resim ve şekil ile anlatma gücünü kazanmış olduklarını gösterir" (Türkiyemiz, s.46, Haziran 1985).

Yazının resimden gelmesiyle başlayan ilişki resim üslupları ile yazılar arasındaki ortak yanların varlığıyla sürer. "Yazı özellikleri ve resim üslupları arasında gözden kaçırılmayacak ortaklıklar vardır. Eski Mısır'ın sembolik resimlerinden oluşan hiyeroglif yazı, Mısır resim üslubunun kapalı ve gelenekçi bütün özelliklerini taşır. Resimli sembollerden oluşan Çin yazısının çizgi kıvraklığı da Çin resmine yansır (Resim 37). Hint uygarlığında henüz okunamayan bir yazı çeşidinin, eski çağlardaki Hint resim çizgisinin temeli olduğu ileri sürülür" (Tansuğ, 1992, s.16).

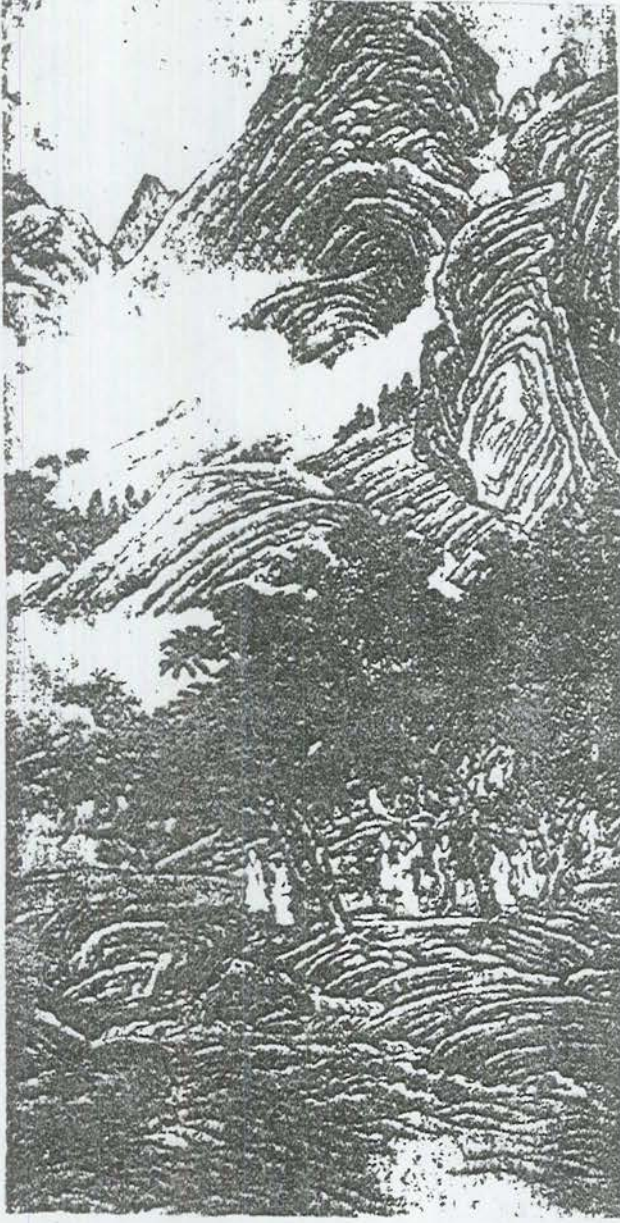

Resim 37. "İlkbahar Bayramı" Ch'ing Dönemi

Çin yazısındaki çizgi kıvraklığının resme yansımadaki en büyük nedenlerden biri de yazı ve resmin Çin sanatında çoğu zaman içiçe geçmiş durumda olmasıdır. "Resim ve yazı sanatı başlangıçtan beri tek bir sanat gibiydi. Çünkü hem aynı araçlar (fırça, mürekkep, ipek ya da kağıt) kullanılıyor hem de Çin yazısındaki harfler, eşyaların stilize edilmiş halinden oluşuyordu. Tipik Çin resmi genellikle, kenarında resmi yapan sanatçının ruh durumuna uygun olarak yazdığı bir şiirle bütünleşir. İzleyici

aynı anda üç sanatı birden izleyebilir: Şiir, resim ve kaligrafi (Resim 38, 39).

Bu da dünyada eşine az rastlanır bir durumdur" (Bedin, 1978, s.36).



Resim 38. "Hocanın Saraylı Kadınlara Dersleri" IV. yy.



Resim 39. "Çiçek Vazosu" Wag Hui

Mısır hiyeroglifinin, sembolik resimleri kapsayan bir yazı çeşidi olarak düşünceyi sınırlayıp tutsaklaştırdığı söylenir. Buna karşın düşüncenin engin soyutlamalara yöneldiği Arap dünyasında Arap yazısının kıvrak ve çabuk oluşumları düşünce özgürlüğünün bir işareti sayılmıştır. Arap yazısı sembolik resim niteliğinden o derece uzaklaşmış, o derece soyut bir çizgi dili haline gelmiştir ki, bu yazının harflerini kullanarak resimler ortaya

koyan halk esprisi, düşünceyi belli bir ölçüde somutlaştırmak istediğini dile getirmiştir" (Tansuğ, 1992, s.16).

İslam kültüründe kaligrafinin ya da hat sanatının başlıbaşına bir sanat dalı olarak görülmesinde düşüncenin somutlaştırılması isteğinin yanısıra, yine İslam'ın getirdiği savunulan suret ve resim yasağının da etkisi olduğu öne sürülebilir.

"Sembolik resim yazılarıyla, resim çizgisinin, Eski Mısır ve Doğu kültürlerindeki ilişkisi Antik Yunan ve Roma dünyasında oldukça değişik bir görünüş ortaya koyar. Bu, yazı ve resmin yollarının birbirinden tümüyle ayrılmasıdır. Resim sanatı bir yandan doğacı ve gözlemci bir yolda gelişirken, yazı ölçülü ve soyut bir işaretler dili olarak iletişim görevlerini yüklenir" (a.g.e.).

Antik Yunan ve Roma kökenli batı yazı kültürlerinde, doğu yazılarındaki kadar resimsellik görülme de "Ortaçağ'da özenle hazırlanmış el yazmalarındaki insialler (sayfa ya da bölüm baş harfleri)in bir espri ile ele alınmıştır" (a.g.e.) (Resim 40).

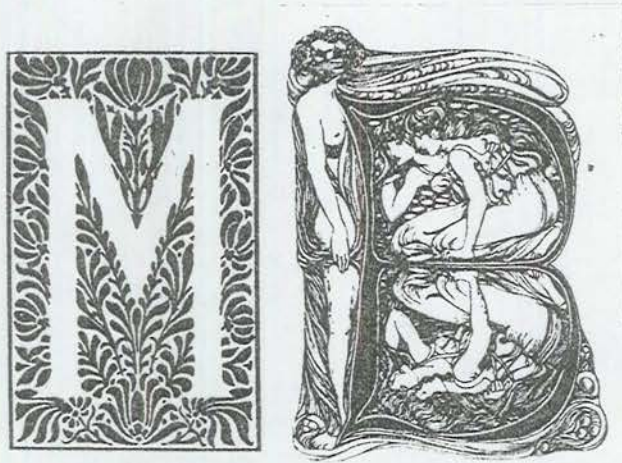

Resim 40. İnsial Örneği

İnsiallerin dışında batıda kaligrafi kendi estetiği içinde çeşitli örnekleriyle günümüze değin varlığını sürdürür.

"İslam dünyasında, yazının çok defa bir insan, bir hayvan ya da bir eşya resmi meydana getirilmeksizin, plastik bir resim düzeninde, heyecan verici örneklerin meydana getirildiği görülür" (a.g.e.) (Resim 41,42).

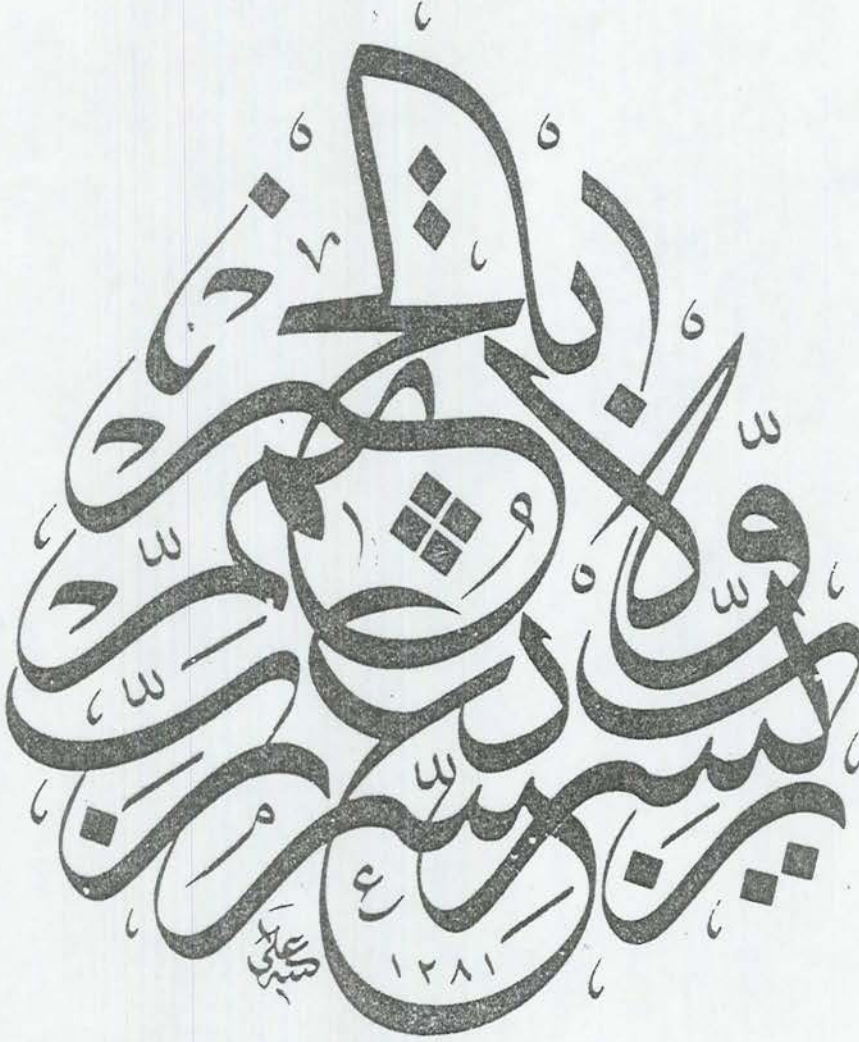

Resim 41. Çırçırılı Ali Efendi "Celi Sülüs İstifi"



Resim 42. Necmeddin Efendi "Celi Ta'li Levhası"

#### 4.2. Mimari'de Kaligrafik Yazıların Kullanımı

Yazının mimaride kullanımı çok eskilere dayanır. Mimari terimleri arasında yer alan yazıt ve yazıtlık sözcüklerinin karşılıklarına bakıldığında bu ilişki daha iyi anlaşılabilir.

"Yazıt: Bir anıyı tarih boyunca yaşatmak için bir şey üzerine kazılan yazı, kitabedir. Eski dönemlerde yöneticiler, halka bildirmek istedikleri olayları büyük levhalar üzerine kazdırarak kentlerin kalabalık yerlerine koyarlardı. Birçok eski emir, yasa konusundaki bilgi bu yazılı levhalar, yani yazıtlar sayesinde günümüze ulaşmıştır. Bunlar arasında birçok antlaşma, sözleşme bulunduğu gibi, tapınaklar, mezarlar, öteki dinsel ve toplumsal yapılar

konusunda da önemli bilgiler yazıtlar yoluyla kazanılmıştır. Bugün yüz binden çok Latin yazıtı bilinmektedir. Bulunan birçok eski Türk yazıtı da Türk tarihine ışık tutmuştur" (Hasol,1988, s.553).

"Yazıtlar tavanlarda ve kapıların içinde olabilir. Eğer tavanlarda ise yazıtlı tavan, kapılarda ise yazıtlı kapı denir. Yazıt aynı zamanda büyük yapılarda, anıtlarda ya da mezar taşlarında görülen yazılara denir" (Turani, 1993, S.147).

Yine yazıt gibi mimaride de geçen bir sözcük olan, yazıtlık teriminin karşılığı şöyledir: "tavanlarda ya da kapı üstlerinde çevresi silmeler, kenarlıklar ya da kordonlar ile sınırlı, çember, kare, ya da dikdörtgen yüzey. Buna Osmanlıca'da şebeke denir" (a.g.e., s.147).

Batı mimarisinde "ikona" (dini konulu duvar resimleri) ve dekoratif süslemeler kullanılırken doğu mimarisinde, özellikle İslam kültüründeki yapılarda kaligrafinin çok güzel örneklerine rastlanır. İslamın getirdiği savunulan suret ve resim yasağıyla, başlıbaşına bir sanat dalı olan "hat sanatı" mimariye de genellikle dini yapılarda yansır (Resim 43).

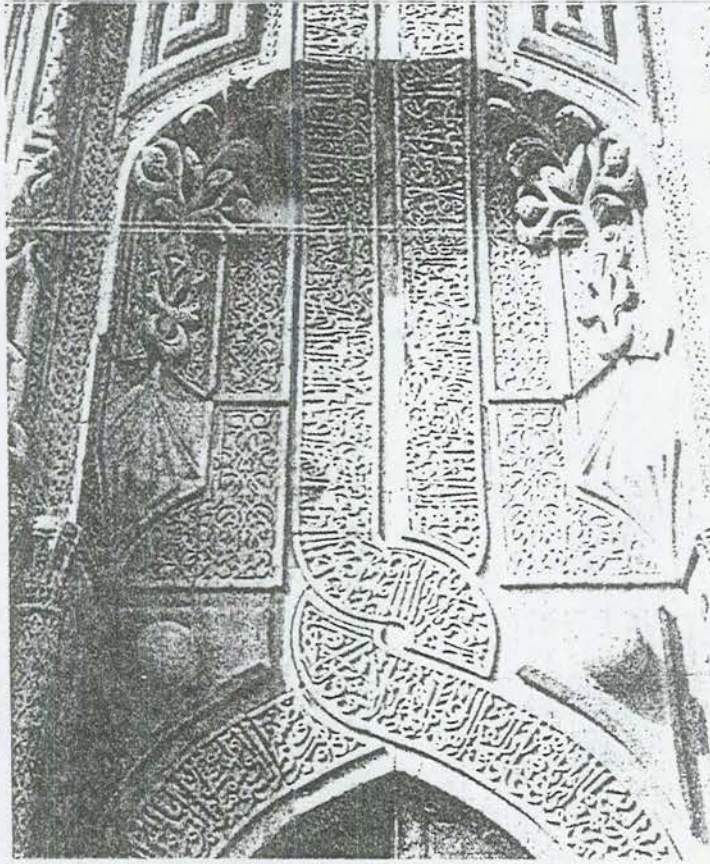

Resim 43. Konya, İnce Minareli Medrese'de Kapı Üstü Yazı ve Kabartma Süslemeleri

Türklerin islamiyeti kabulünden sonraki dönemde gerek mimari gerekse hat sanatı altın dönemini yaşar. Bu altın dönemde mimariyle hat sanatının buluşmasının en güzel örneklerinin Arap yazısının kökeni sayılan Küfi yazılarla gerçekleştiği kabul edilir. "Örgülü küfi, İslam dininin yayılma dönemlerinde, uzak ülkelerin kullandığı bir yazı üslubuna dönüşmüştür. Bu tür yazının ve onun uzantılarının Türkler tarafından Türkistan'dan Batı'ya getirilmiş yenilikler olduğu ileri sürülür. Selçuk boylarıyla, Küfi yazı mimarlığın değişmez süsleyici ögesi olarak yaygınlık kazanır ve gerçek kimliğini elde eder. Gazneli Mahmut Türbesinin kapılarında ve

Horasan'daki Hargerd Selçuklu Medresesi'nde Küfi yazının seçkin örnekleri görülür" (Gelişim Hachette, S.1763).

### 4.3. Grafik Tasarım ve Kaligrafi İlişkisi

Konuşma dilinin soyutluğuna karşı, konuşmada kullanılan seslerin, zamanla, harfler aracılığı ile somutlaştırılması esasına dayanan yazı, herşeyden önce bir görsel iletişim aracıdır. Yazı ve resmin aynı süreçleri paylaştığı ve mağara duvarlarına çizilen resimlerin görsel iletişimin başlangıcını oluşturduğu düşünülür.

Yazı da tıpkı resim gibi aynı süreçlerden geçer ve tarihi, resim tarihiyle iç içe girmiştir denilebilir. Ancak "zamanla resimsel özelliklerin soyutlaşması ve sembollere dönüşmesiyle hem yazı hem de resim özgün yapılarına ulaşır" (Uygungöz, M., Anadolu Sanat Süreli Sanat ve Kültür Dergisi, Nisan 1996, s.191).

Yazının ve resim kendi özgünlüklerine ulaşma sürecinde resim çeşitli üsluplarla evrimini sürdürürken, yazı da iletişim ve gereksinimlerin artması ile giderek daha simgesel, daha çeşitli ve işlevsel duruma gelir.

Gereksinimlerin artması teknolojik gelişimleri kaçınılmaz kılarken, yeni iletişim biçimlerini de beraberinde getirir. Grafik tasarım kendi özgün yapılarına ulaşan yazı ve resmi bünyesine alarak yeni bir görsel iletişim yaratır. "Plastik sanatların ülke ve araçlarından yararlanan grafik sanatlar, tüketim ürünlerini geniş kitlelere tanıtmaya yönelik bir anlatım yoludur" (Gelişim Hachette, V:1640). Bu tanımlamaya grafik tasarımın sadece 'tüketim ürünlerini' tanıtmaya yönelik bir anlatım yolu olmadığını, en önemli işlevlerinden birininse "görsel iletişimi sağlama" olduğunu eklemek gerekir.

Grafik tasarım ögesi olarak yazı kavramına bakıldığında çok çeşitli yazı stilleri görülür. bu yazı stillerinde bazılarının kökeni matbaanın bulunuşundan önceki dönemlerde kullanılan el yazmalarına ve kaligrafilere dayanır.

Tasarımın amacına ya da konuya uygun olarak doğru yazı stilini seçmenin esas olduğu grafik tasarım ürünlerinde zaman zaman kaligrafiden de yararlanır (Resim 44, 45, 46, 47, 48, 49).

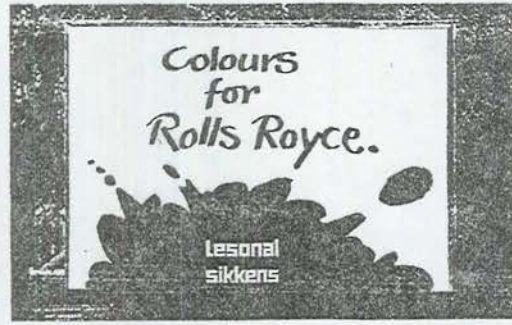

Resim 44. "Kaligrafinin Kullanıldığı Reklam Panoları"





KENNER KENNEN KEINE KOMPROMISSE.

Resim 46. "Logo-type Tasarımlarında Kaligrafi Örnekleri"



Resim 47. "Etiket ve Ambalajlarda Kaligrafinin'de Yer Aldığı Örnekler"

# Revolution

Auflage 3000

Zweiwochenschrift

Preis 10 Pfg.

Jahrgang 1913

Verlag: Heinrich f. S. Bachmaier

Nummer 1

München

15. Oktober

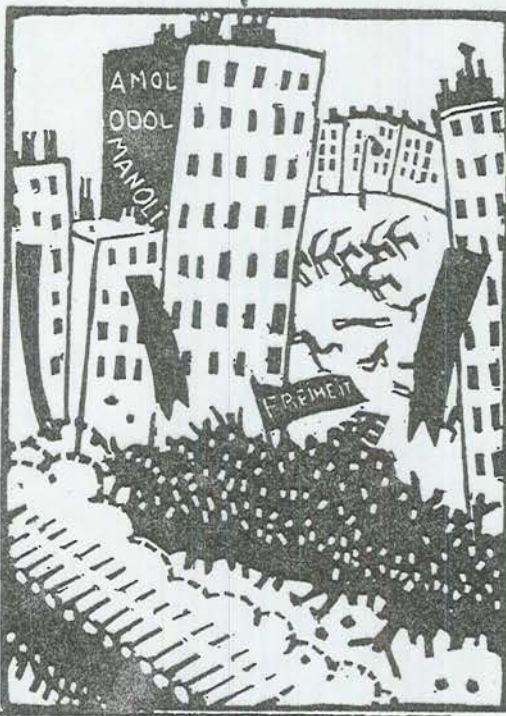

Richard Seewald; Revolution  
(Original-Holzchnitt)

## Inhalt:

Richard Seewald: Revolution — Johannes R. Becher: Freiheitlied — Erich Mühsam: Revolution — Hugo Ball: Der Fenster — Leonhard Frank: Der Erotomane und diese Jungfrau — Klabund: Drei Gedichte — Fritz Venz: Das endlose Sein — emmy henning: Ich bin zu gleicher Zeit — Hans Harbed: Georg Büchner — Franz Blei: Über Maurice Stréss — Kurt Hiller: Alfred Kerr — Adam: Die katholischen Gegenfüßler — Vegbold: Der Vortagsreisende Noda Noda — Klabund: Das Herz der Vasler — Bachmaier: Die Aufregung in Wien — Notizen.

## Mitarbeiter:

Adam, Hugo Ball, Johannes R. Becher, Gottfried Benn, Franz Blei, Max Brod, Friedrich Eisenlohr, Engert, Leonhard Frank, John R. v. Goresleben, emmy henning, Kurt Hiller, Friedrich Markus Hübner, Philipp Keller, Klabund, Elise Lasler-Schiller, Iwan Lazang, Erich Mühsam, Heinrich Nowak, Karl Otten, Sebastian Scharnagl, Richard Seewald und andere.

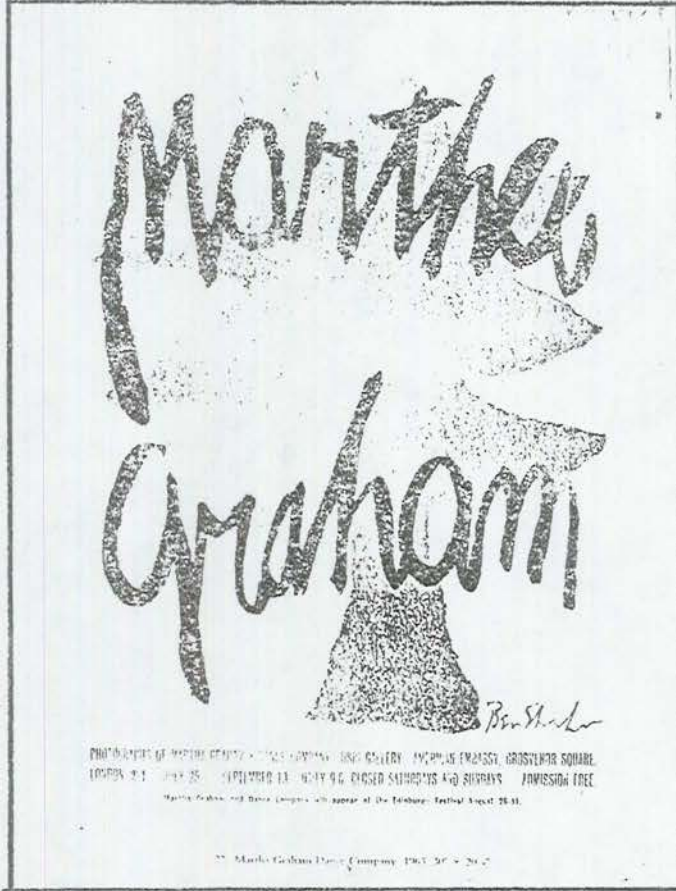

1



2



3

Resim 49. Afişlerde Kaligrafi Örnekleri

## TEZ İLE İLGİLİ YAPILAN UYGULAMALAR









## SONUÇ VE ÖNERİLER

İlk mağara resimlerinin köken oluşturduğu yazı zaman içerisinde insanların gereksinimleri ve daha güzele ulaşma çabaları sonucunda güzel yazı yazma sanatına doğru yönelir. Elle yazılan bu güzel yazılar kaligrafi olarak bilinir.

Matbaanın bulunuşu ve baskı sistemlerinin gelişimi yazılı yayım alanında bir ilerlemeyi, kaligrafide ise gerilemeyi beraberinde getirir. Oysa kaligrafi basımcılıkta ve günümüz grafik tasarımında kullanılan tipografinin kapsamına giren birçok yazı stiline çıkış noktasını oluşturur. Geçmişte ve günümüzde resim, mimari ve grafik sanatlar gibi alanlarda da varlığını sürdüren kaligrafi teknolojik gelişmelerin etkisi ile eski altın dönemlerini geride bırakmışsa da tamamen yok olmamıştır.

Yaşadığımız elektronik çağında baskı sistemleri, teknolojik araçların kullanımı ile son derece başarılı tasarım ve çalışmalar elde edilmektedir. Kaligrafi ise 'elle yazılan güzel yazılar ve güzel yazma sanatı' olarak özgünlüğünü korumaktadır. Günümüz sanat anlayışı içerisinde kaligrafinin yeniden ele alınarak bir çok alanda değerlendirilmesi için kaligrafinin geçmişi ya da tarihsel süreci, ne olduğu, hangi araçlardan yararlandığı ve nerelerde kullanıldığının bilinmesi gerekir.

Güzel sanatların birçok alanında olduğu gibi kaligrafi alanında da başvuru kaynaklarının sınırlılığı, bu alanda yapılan çalışmaların fazla yaygınlık kazanmaması gibi sorunlar yapılacak çalışmalarla gidrilmelidir. Bunun için yapılması gereken çalışmalar, güzel sanatlar eğitimi verilen kurumlarda

kaligrafi konusuna daha fazla yer verilmesi ve öğrenim gören öğrencilerin bu konudaki çalışmalar için desteklenmesi gerekir. Ayrıca resim, grafik ve diğer ilgili dallarda çalışmalar yapan sanatçıların bu konuya yönlendirilmesi için çeşitli yarışma ve sergi ortamlarının hazırlanması da önerilebilir.

## KAYNAKÇA

- Anadolu Sanat**, Süreli Sanat Ve Kültür Dergisi, Anadolu Üniversitesi, Güz. San. Fak. Yayını, Eskişehir, Nisan 1996.
- Ana Britannica**, Ana Yayıncılık, İstanbul, 1986.
- Andercsh, Martin, **Spuren Zeichen Buchsaben: Über Das Schribe**, Ravensburg, Mainer, 1988.
- Arseven, C. Esad, **Sanat Ansiklopedisi**, M.E. Basımevi, İstanbul, 1947.
- Bateş, **Sanat Tarihi Ansiklopedisi**, Bateş Yayınları, İstanbul, 1980.
- Bedin, Franca, **Çin Sanatını Tanıyalım**, Çev. Eren Saley, İnkilap Kitabevi, İstanbul, 1978.
- Büyük Larousse Sözlük Ve Ansiklopedisi**, Gelişim Yayınları, İstanbul, 1986.
- Encyclopedia Britannica**, Encylopedia Britannica Inc., U.S.A., 1970.
- Encyclopedia Of The Arts**, Philosophical Library, New York, 1946.
- Fairbank, Alfred, **Lettering Of Today**, Dited By C.G. Holme, 1937.
- Gelişim Hachette**, Hachette et Cie Ve Gelişim Basım Yayım A.Ş., İstanbul, 1983.
- Hartmann, Christine, **Kalligraphie, Die Kunst Des Schönen Schreibens**, Falken-Verlag GmbH, Offenbach, 1988.
- Hasal, Doğan, **Ansiklopedik Mimarlık Sözlüğü**, Yem. Yayınları, İstanbul 1988.
- Jackson, Donald, **Alphabet, Die Geschichte Wom Schreiben**, Wolfag Krüger, Werlag, 1981.

**Jahrbuch der Werbung '84**, Marketing-Kommunikation in Deutschland, Österreich und der Schweiz Band 21, Düsseldorf, 1984.

Karasar, Niyazi, **Bilimsel Araştırma Yöntemi, Kavramlar, İlkeler, Teknikler**, 4. Basım, Ankara, 1991.

Labarre, Albert, **Kitabın Tarihi**, Çev: Galip Üstün, Gelişim Yayınları, İstanbul, 1983.

Lawther, Christopher And Gail, **Learn Lettering And Calligraphy**, Step-By Step, By: Anne Trudgill, 1991.

Lynskey, Maria, **Creative Calligraphy**, Thorsons Publishire Group, 1988.

Meggs, Philip, B., **Type & Image**, Von Nostrand Reinhold, New York, 1989.

**Prints And Pasters of Ben Shan**, Dover Publications, Inc. New York, 1982.

Serin, Muhittin, **Hat San'atımız, Malzeme Ve Aletler, Meşkler**, Kubbealtı Yayınları, İstanbul, 1982.

Shaw, Robert, **Yazı Yazma Tekniği Ve Yazı Örnekleri**, İnkilap Ve Aka Kitabevleri, İstanbul, 1982.

Tansuğ, Sezer, **Resim Sanatının Tarihi**, Remzi Kitabevi, İstanbul, 1992.

Turani, Adnan, **Sanat Terimleri Sözlüğü**, Remzi Kitabevi, İstanbul, 1993.

**Türkçe Sözlük**, T.D.K. Yayınları, Ankara, 1982.

**Türkiyemiz Kültür Ve Sanat Dergisi**, Ak Yayınları, İstanbul, Haziran, 1985.