



T. C. ANADOLU ÜNİVERSİTESİ
SOSYAL BİLİMLER ENSTİTÜSÜ

t
42

İletişim Sanatı Olarak
Müziğin Öğretim ve Eğitim Ortamlarındaki
Kurumsal Yapısı ile Yaygın Eğitimde
Bir Model Önerisi

Doktora Tezi

T.C.
ANADOLU ÜNİVERSİTESİ
Merkez Kütüphane

Ali CEMALCILAR /

Eskişehir - 1985

ÖNSÖZ

İletişim ve sanat bağlamında; müziği ilk kez bir İLETİŞİM SANATI olarak tanımlayıp, yorumlama savıyla ortaya çıkan bu doktora tez çalışması; sözkonusu alanda bir "bilinçlenme temelini" atma görevini yüklediği için gerek üzerime aldığım danışmanlık işlevinde, gerek böyle bir işlevin çetrefil boyutlarında, çalışmayı yürüten tez sahibinde; iletişim kavramının sanat ve toplum düzleminin ilginç, aynı zamanda özgün gerilimlerini yaratmıştır.

Gerçi bütün sanat dallarının insanı insana yaklaştıran bir bakıma kişiyi "insan" yapan özellikleri varsa da; bu alanda her halde müziğin iletişim sanatı olarak taşıdığı üstünlük; diğerlerinden biraz daha önde gelmektedir.

Ayrıca bilindiği gibi, müzik salt insanın yarattığı bir sanat dalı değil; belki onun doğadan aldığı ya da kazandığı bir "doğal olgudur". Başka deyişle, müzik insandan önce doğanın yapısında bulunmaktadır. Müziğin temeli olan "ses", ona bağlı "ritm", "armoni" gibi kavramlar; esen rüzgârın sesinden, kuşların ötüşünden, kıyıları döven dalgalara kadar uzanan bir sonsuzluk evreninde, kendilerini apaçık belirtmişlerdir. Doğaya bu kadar bağımlı olan müzik; insanın gerek iç dünyası, gerek dış dünyası ile ilişkilerini düzenlemede, doğal algı ve tepkilerini ortaya koymada, onu en çok etkileyen bir iletişim sanatı olmuştur.

İnsanların birbirleriyle anlaşmalarında "yazı", "söz" ve diğer "davranış" alanlarından çıkan iletişim sanatlarının hiçbiri, müziğin yerini tutamamış; ancak onun tamamlayıcısı olmuşlardır. Bunun nedeni, müziğin insanı anında içine alan bir "iletişim atmosferini", saniyelerle yarışırcaasına yaratma gücünde olmasıdır. Başka deyişle, müziğin insanlar üzerindeki etkisini doğrudan gösterip; dolaylı yolları kullanma gereksinimi duymamasıdır.

Buraya kadar yapmaya çalıştığımız açıklamalar; bir bakıma, bu tez çalışmasının müziği hangi boyutlarda ele aldığını da göstermektedir. Sözkonusu ele alışın özcesi, müziğin bir iletişim sanatı ve kurumu bağlamında, nasıl bir eğitim, öğretim kalıbına alınabileceği; bunun Türkiye'deki gelişme çizgisinin, ne yönde boyutlandırılacağıdır.

Bugüne kadar kuşkusuz, birçok ülkede olduğu gibi, Türkiye'de de müzik ve eğitimi üzerine çok şeyler yazılmış söylenmiştir. Ancak hiçbirinde müzik, "iletişim kavramı" ve "bilimi" çerçevesinde ele alınmamıştır. Çağın en hızlı gelişen bilim alanlarından olan iletişim; kendi özgün kavram, analiz ve yaklaşımlarıyla, günümüze kadar çok bilindiği varsayılan bilim alanları ile bunlara bağlı konu ve sorunlara yeni bir aydınlık getirmiş, bilinmeyen karanlık noktaları ortaya çıkarmıştır, çıkarmaya da devam etmektedir.

Müziğin iletişim kavramları ve bilimi çerçevesinde eğitimi ile öğretimine, yeni bir bakış açısı getirme çabasının çetin engelleriyle yoğun uğraşma "mücadelesinin" verildiği bu tez çalışmasında Ali CEMALCILAR, babasının müziğe olan tutkusundan da kazandığı yetenek, ve özveriyle; söz konusu çetin çalışma alanına müziktekine benzer bir "ritm" ve "armoni" getirme coşkusunu taşımıştır. Sonuçta ortaya bir "beste" çıkmıştır. İyi mi olmuştur; yoksa kötü mü? Onu artık zaman gösterecektir. Umudumuz, yönetme sorumluluğu taşıdığımız büyük uğraş verilen bu çalışmanın; müziğin akademik alanında "iyi bir beste" olma niteliğini her zaman göstermesi ve yeni araştırmacılara, iletişim sanatı olarak, müzik üzerinde çalışmalarına güç katmasıdır.

15 Ağustos 1985

Prof.Dr.İnal Cem AŞKUN

İÇİNDEKİLER

| | |
|---|-----|
| ÖNSÖZ | ii |
| I. GİRİŞ | 1 |
| 1. SANAT VE İLETİŞİM | 1 |
| 2. İLETİŞİM SANATI OLARAK MÜZİK VE DİĞER SANATLAR İLE İLİŞKİSİ | 8 |
| II. MÜZİK VE İNSAN İLİŞKİLERİNDE İLETİŞİM | 19 |
| 3. MÜZİKTE DOĞAL GELİŞME | 20 |
| 4. MÜZİK VE İLETİŞİM BOYUTLARI | 25 |
| A. Müziksel Dinleme ve Anlama | 28 |
| B. Müziksel Yaratı ve Anlatım | 35 |
| C. Müziksel Yaşam ve Zaman | 37 |
| III. MÜZİK EĞİTİMİ VE İLETİŞİMİ | 40 |
| 5. BİREYSEL, KÜMELİ VE KURUMSAL MÜZİK EĞİTİMİ VE KİTLE İLETİŞİMİ | 41 |
| 6. BELLİ ÖĞRETİM DÜZEYLERİNDE MÜZİK EĞİTİMİ VE İLETİŞİMİ | 73 |
| A. Genel Olarak Sanat Eğitimi ve İletişimi | 73 |
| B. Okulöncesi ve İlkokul Çağında Müzik Eğitimi ve İletişimi | 75 |
| C. Ortaöğretim Çağında Müzik Eğitimi ve İletişimi. | 81 |
| D. Yetişkin Eğitiminde Müzik Eğitimi ve İletişimi. | 82 |
| IV. TÜRKİYE'DE MÜZİK ÖĞRETİM VE EĞİTİMİNİN KURUMSAL YAPISI VE DEĞERLENDİRİLMESİ..... | 87 |
| 7. TARİHSEL GELİŞME | 88 |
| A. Osmanlılar Dönemi | 91 |
| B. Cumhuriyet Dönemi | 109 |

| | |
|--|-----|
| 8. İLETİŞİM AÇISINDAN TÜRKİYE'DE MÜZİK EĞİTİMİ VE ÖĞRETİMİNİN DEĞERLENDİRİLMESİ | 125 |
| B. Türkiye'de Müzik Eğitimi ve Öğretiminin Değerlendirme Boyutları | 125 |
| C. Türkiye'de Müzik Eğitim ve Öğretim Kurumu Olarak Konservatuvarlar | 138 |
| V. TÜRKİYE'DE YAYGIN EĞİTİM ALANINDA MÜZİK İLETİŞİM ORTAMININ ÖRGÜTLENDİRİLMESİ | 189 |
| 9. ANADOLU ÜNİVERSİTESİNDE MÜZİĞİN ÖRGÜN VE YAYGIN EĞİTİM ALANINDA KURUMLAŞTIRILAN ÇALIŞMALARI | 190 |
| 10. AÇIKÖĞRETİM FAKÜLTESİ İÇİN YAYGIN MÜZİK EĞİTİMİ VE İLETİŞİMİ MODEL ÖNERİSİ | 223 |
| SONUÇ | 256 |
| EKLER | 273 |
| KAYNAKLAR | 322 |

ŞEKİLLER

| | | |
|-----------|---|----|
| ŞEKİL- 1. | Tarihi Süreç içinde Müziğin Gelişimi..... | 12 |
| ŞEKİL- 2. | Müzik İletişimi..... | 26 |
| ŞEKİL- 3. | Müzik Eğitiminin Bireysel, Kümeli, ve Kurumsal iletişimi..... | 41 |
| ŞEKİL- 4. | Doğrudan Kulak Yoluyla Dinlemede Eğitim İletişimi..... | 42 |
| ŞEKİL- 5. | Sesle Müziğe Katılmada Eğitim İletişimi..... | 45 |
| ŞEKİL- 6. | Çalgı Çalmada Eğitim İletişimi..... | 47 |
| ŞEKİL- 7. | Bazı Çalgıların İletişim İçerisindeki Duygu İletileri..... | 49 |
| ŞEKİL- 8. | Konserlerde Dinleme Eğitimi, İletişimi..... | 52 |
| ŞEKİL- 9. | Konserlerde Besteci - Verici - Alıcı İletişimi..... | 54 |
| ŞEKİL-10. | Konserleri Dinlemede Eğitim İletişimi Ortamları..... | 55 |
| ŞEKİL-11. | Korolara Katılmada Eğitim İletişimi..... | 56 |
| ŞEKİL-12. | Çalgı Topluluklarına Katılmada Eğitim İletişimi..... | 58 |
| ŞEKİL-13. | Kümeli Müzik Eğitiminde İletişim..... | 60 |
| ŞEKİL-14. | Aile İçinde Bireyin Dolaylı ya da Dolaysız İletişim İçinde olduğu Kurumlar, Araç ve Birimler..... | 62 |
| ŞEKİL-15. | Aile ve Çocuğu Etkileyebilecek İletişim Birimleri..... | 63 |
| ŞEKİL-16. | Okul Müzik Eğitimi İletişimi..... | 67 |
| ŞEKİL-17. | Genel Müzik Eğitimi İletişimi..... | 69 |
| ŞEKİL-18. | Kitlesel Olarak Yaygın Müzik Eğitimi ve İletişimi..... | 72 |
| ŞEKİL-19. | Eğitim Ortamlarında Müzik İletişimi..... | 73 |
| ŞEKİL-20. | Bireyin Çeşitli Öğretim Düzeylerinde Müzik İletişimi..... | 86 |
| ŞEKİL-21. | Osmanlı Toplumunda Müzik İletişimi..... | 94 |
| ŞEKİL-22. | Batı'da Müziğin Teknik Estetik Gelişim ve Etkileşimi..... | 97 |

| | | |
|-----------|---|-----|
| ŞEKİL-23. | Osmanlı-Cumhuriyet Dönemlerinde Bazı İletişim Ortamlarının Karşılıklı İlişkileri..... | 115 |
| ŞEKİL-26. | İlköğretimde Müzik İletişimi | 152 |
| ŞEKİL-27. | Müzik Okullarının Eğitim İletişim Ortamları.. | 156 |
| ŞEKİL-28. | Bölge Müzik Okullarının Okul-Dışı İletişim Ortamları..... | 159 |
| ŞEKİL-29. | Bölge Müzik Okulları Okul-İçi İletişim Ortamları..... | 160 |
| ŞEKİL-30. | Türkiye'de Müzik Eğitiminin Kurumsal Olarak Örgütlenmesine ilişkin Model Önerisi.... | 161 |
| ŞEKİL-31. | Devlet Konservatuvarlarının (Batı Müziği) Kaynak Olarak Kullanılış Yerleri..... | 163 |
| ŞEKİL-32. | Müzik Eğitimi İletişiminde Dersler..... | 164 |
| ŞEKİL-33. | Konservatuarda Öğrencinin Müzik İletişimi Süreci..... | 165 |
| ŞEKİL-34. | Konservatuvar Kompozisyon-Bestecilik Bölümünün Müzik İletişim Süreci..... | 166 |
| ŞEKİL-35. | Eğitim Biçimlerinin Müzik Eğitimi ve İletişimindeki Görünümleri..... | 168 |
| ŞEKİL-36. | Müzik Yapıtının Çözümlemesi Süreci..... | 170 |
| ŞEKİL-37. | Konservatuvar Öğrencilerinin Müziği İletme Süreçleri..... | 171 |
| ŞEKİL-38. | İstanbul Türk Musikisi Devlet Konservatuvarı Müzik İletişimi Süreci..... | 174 |
| ŞEKİL-39. | İ.Türk Musikisi Devlet Konservatuvarı Öğrencilerinin Kaynağa Yansıma Biçimleri..... | 177 |
| ŞEKİL-40. | İstanbul Belediye Konservatuvarının Batı Müzik Eğitimi İletişimi Süreci..... | 179 |
| ŞEKİL-41. | İstanbul Belediye Konservatuvarı Müziği Bölümü Eğitimi İletişimi Süreci..... | 182 |
| ŞEKİL-42. | Konservatuvarların Yönetim Şeması..... | 188 |
| ŞEKİL-43. | Yayın Müziği Dersinin Kullanım Alanları..... | 206 |

| | | | |
|----|-----------|--|-----|
| 42 | ŞEKİL-44. | Anadolu Üniversitesinin Müzik Alanında Şimdiki Örgütlenme Düzeyi..... | 213 |
| 43 | ŞEKİL-45. | Anadolu Üniversitesinin Müzik Alanında Sözkonusu Olabilecek Örgütlenme Gücü..... | 219 |
| 44 | ŞEKİL-46. | Üniversitelerden Müzik Alanında Beklenebilecek Örgütlenme Yapısı..... | 220 |
| 45 | ŞEKİL-47. | Üniversite-Müzik Bağlamında İletişim Yapısı..... | 221 |
| 46 | ŞEKİL-48. | Müzik Eğitim İletişimi Model Önerisinin Şematik Olarak Sınıflandırılması..... | 236 |
| 47 | ŞEKİL-49. | TRT-AÖF Ortak Müzik İletişimi..... | 237 |
| 48 | ŞEKİL-50. | Müziğin Eğitim İletişimi Ortamından Sanat İletişim Ortamına Geçişi..... | 250 |
| 49 | ŞEKİL-51. | Müzik Eğitim Ortamından Sanat İletişim Ortamına Geçişte Kazanımlar..... | 251 |
| 50 | ŞEKİL-52. | Atatürkçü Müzik Anlayışı, İlkeleri ve Politikalar Bağlamında İletişim..... | 266 |
| 51 | ŞEKİL-53. | Atatürkçü Düşünce ve İletişim Bağlamında Ulusal Müzik Anlayışı..... | 270 |

1. SANAT VE İLETİŞİM

Sanatın doğuşunu insanoğlunun varoluşu ile birlikte düşünmek gerekmektedir. Doğaya karşı korunmayı başaran insan, gereksinmelerini karşılamak için çevresini, diğer bir deyişle doğayı değiştirme, ona yeni biçimler verme çabasına girmiştir. Doğadaki maddeleri araç biçimine getirmesi, çeşitli benzetme ve düzenlemeler gibi benzeri arayışlar ve çabalar sürecinde sanat oluşmaya başlamıştır. Bu çaba ve arayışlar her dönem ve toplumda farklılıklar göstermiştir. Bir görüşe göre "Bütün sanat zamanla koşulludur ve ancak tarih içinde belli bir zamanın düşüncelerini, isteklerini, gereksinmelerini, umutlarını yansıttığı ölçüde insanlığı temsil eder" (1). Duyan, düşünen ve duygulu bir varlık olan insan çok öncelerinden başlayarak ve kendiliğinden güzel sanat belirtilerini dışa vurmaya çalışmıştır. Bu belirtilerini diğer insanlar tarafından beğenilmesini istemiş, bu ise en güzelini yapabilme biçiminde süregelmıştır. İnsanda varolan yaratıcılık gücü ve isteği çeşitli sanat ürünlerinin oluşmasıyla, insan topluluğunun görüşte, duyuşta ve yaşamda canlı kalmasını sağlamıştır.

İletişim bağlamında sanatın amacını, kendimizce güzel olduğuna inandığımız beğenilerimizin, istemlerimizin, duyuş ve düşüncelerimizin ürünleri olan yaratı ve gösterimlerin diğer kişilere iletilmesi olarak tanımlıyabiliriz.

Tüm yaşantısı boyunca sürekli bir arayış içinde bulunan insan; duyuş, düşünüş ve yaratılarını diğer kişilere iletme gereksinimini duymuştur. Bu; gerçekte bir iç oluşun, dışa aktarılması olup sesler, renkler, çizgiler, sözler, biçimler ve araçlarla dile getirilmeye çalışılmıştır. Yaşamın tümüyle bir sanat olduğunu düşünerek bu yaşantıda somut nesnelere bakarak, yaşayarak ya da

(1) ERNST FICHER, Sanatın Gerekliliği, Türkçesi: Cevat ÇAPAN
E Yayınları, İstanbul 1980, s. 13.

görülmez soyut düşün ve duygulanımları tasarlayarak, sanatla dolaylı ya da dolaysız ilişki içerisinde bulunabiliriz. Bu ilişkiler kişinin belirtilen olgular karşısında kendi doğal yapısı gereği, bunları algılayan duyu organlarını harekete geçirmesiyle bir uyarılış, kavrayış ve davranışlarla biçimlenmektedir.

Kişinin ussal olarak uyarılışı duyu, düşün ve davranışlarının değişim ve gelişim sürecinde bazı sanat dalları, bireyin doğayla, yaşamla etkileşimi sonucunda oluşmaya başlamıştır. İşitsel sanatlar olarak (müzik, edebiyat) görsel sanatlar olarak (resim, heykel, mimari, fotoğraf) hem görsel hem işitsel olarak (sinema, tiyatro, opera gibi) türlere ayrılmıştır. İnsanın tüm yaşamındaki yaşanmış ya da yaşanacak her olay söz konusu sanat türleriyle ilişkilidir. Sanatın insanlığın yaşam değerleriyle bir köşutluk göstermesi yaratıcılık gücü olan insanın insanlarla, kümelerle, kitle ve toplumlarla ilişkiler içerisinde bulunmasıyla ve böylece sanata toplumsal bir görünüm vermesiyle açıklanabilir.

Tarihi süreç içerisinde sanatı ve onun ürünlerini, ilişkili olduğu toplumun tarihsel dönemi ve kültürü içerisinde ele alıp değerlendirmek gerekir. Bu ise başka bir konu olarak karşımıza çıkmaktadır (2). Gerek tarih öncesi dönemde gerek daha sonraki uygarlık dönemlerinde sanatçının esin kaynağı, onun özel yaşamı olmuş, sanat toplumsal yaşamla birliktelik göstererek gelişmiştir.

TOLSTOY sanat olayını şu sözlerle açıklamaktadır:

"İnsanın bir zaman duymuş olduğu bir duygusu kendinde canlandırdıktan sonra aynı duyguyu başkalarının duyabilmesi için hareket, çizgi, renk, ses ya da sözcüklerle belirlenmiş biçimler aracılığı ile onlara aktarılmasıdır" (3).

-
- (2) Bu konuda ayrıntılı bilgi için bakınız; İBRAHİM ARMAĞAN, Toplumsal Yapı, Bilim ve Sanat, Ege Üniversitesi Güzel Sanatlar Fak. Yay.: 5, İzmir 1982, s. 159-160. BOZKURT GÜVENÇ, İnsan ve Kültür, Üçüncü Basım, Remzi Kitabevi Yayınları, İstanbul 1979.
- (3) MEHMET DOĞAN, 100 Soruda Estetik. Gerçek Yayınevi, Ocak 1975, s. 145.

Tolstoy sanatın duyuş ve yaratıların çeşitli işitsel ve görsel kanallarla topluma iletilmesi olayı olduğunu belirtmiştir. Böylece sanat insanlığın ortak malı, ortak yaşam alanı ve ortak iletişim aracı olmuştur.

Sanat ile ilişkiler ya salt olarak genel yapı özellikleriyle ve anlatım öğelerine yeni katkı ve deęiştirmelerde bulunularak; ya da onun iletilerini, bildirilerini birey, küme, kitle ve topluma iletebilmesi için iletişimsel işlevinden yararlanılarak ele alınabilir. Bu her iki öge, sanatın vazgeçilmez özelliklerindedir. Bunları gerçekleştirmek, topluma bir takım iletilerin deęişik biçim ve görünümdeki anlatım biçimlerinin bütünü olan sanat ile iletebilmek sanatçının görevidir. Hedef insan'dır. Önemli olan onun duyuş, ilgi, düşün, özlem ve gereksinmelerine deęişik anlatım biçimleri ile ulaşabilmektir. Bu istek, tüm insanlık tarihi boyunca vazgeçilemez bir zorunluluk olarak süregelmiştir.

"(...) sanatın bize yeni bilgiler, yeni yaşantılar, yeni deęerlendirmeler, yeni iradi tepiler de getirme olanağına sahip olduğunu düşünelim, sanattan bizim bütün bunları alabilmemiz, sanat yapıtlarının içinde kendine özgü görüntüsel işaretler halinde barınan ve anlamını kavrayıp (kodunu çözerek), özümleyebileceğimiz bir sanatsal bildirim varlığına bağlıdır ancak" (4).

Bir görüşe göre tüm sanatlarda iki genel özellik bulunmaktadır: Birincisi sanat bir iletişim anlatımı içerisinde bir mesaj içermektedir; ikincisi ise sanatın bir gizlilik duygusu uyandırdığıdır. Diğer bir deyişle, aklın kavrayabildiğinden daha başka bir takım nesnelere varıldığı duygusunu vermesidir. Bir görüşe göre de her sanat yapıtının insanda bir takım duygulanımlar yaratarak bunları bizim düşüncemize sunmasıdır. Onları görülür,

(4) MOISSEJ KAGAN, Güzellik Bilimi Olarak Sanat ve Estetik, Türkçesi: Aziz Çalışırlar, Altın Kitaplar Yayınevi, Mart 1982, s. 460.

işitilebilir ya da herhangi bir biçimde algılanabilir bir simge durumuna getirebiliriz (5).

Sanat, bir toplumun kültürel değerlerini yansıtabilmekte, işlevsel olarak ta toplumun değerlerini vurgulayabilmektedir. Sanat bireysel yaratıcılığın ve psikolojik anlatımcılığın bir ürünüdür ve toplumun diğer üyelerine iletilmesi gerekmektedir. Çünkü sanat, sanatçı yönünden kendi bireysel işlevlerinin yanı sıra, toplumsal bir takım işlevlere sahiptir. Sosyo-kültürel bir fenomen olarak ele alınması ile sanatın kültür sürecindeki görünümünün iletişim açısından ne denli önemli olduğu görülecektir.

İletişimi kısaca insanlar arasındaki duygu, düşünce ve bilgilerin kişiden kişiye aktarılmasını sağlayan yöntemlerin tümü olarak özetliyebiliriz. İletişim öğrenme ve tanımlama uğraşısı içinde başlar. Bu yöntemleri belleğimizde oluşturmak ve sonuçları diğer kişilere aktarmak için bazı iletişim modellerine, bazı kurallara ya da bağlantı kurabileceğimiz geleneklere başvurmamız gerekmektedir. Bu modellerin yetersiz olmaları halinde bunları değiştirebilmekte ya da düzeltip genişletebilmekteyiz. İletişim sürecini çözümlemek için düzgünlük ve yararlılık ilkesiyle bu sürecin öğeleri arasındaki ilişkinin belirlenmesi için düzenlenen bu modeller, kendi içlerinde birer toplumsal kurum görünümündedirler. Diğer kişilere karşı bir takım davranışlar, sesleniş biçimleri, tonlar, stiller zamanla toplumsal etkilerle güçlenen kurumlar içinde şekillenmişlerdir. Ancak oluşturulan bu modelleri etkin bir biçimde kullanabilmemiz ve onlardan yararlanabilmemiz için oldukça güç bir uğraş vermemiz gerekmektedir. Dilin tarihi bu tür bir uğraşın göstergesidir (6).

İletişimde bilgi, düşünce, duygu ve davranış aktarımları değişik biçimlerde olabilir. Yazılı ve sözlü olduğu gibi renk,

(5) EVELYN PAYNE HATCHER, Visual Metaphors A Formal Analysis Of Navoja Art, U.S.A, 1972, s. 3-4.

(6) RAYMOND WILLIAMS, Communications, Penguin Books, London 1962, s. 17-19.

ses ve görüntü gibi insanın duygu, düşünce ve davranışlarının değişik anlatımları biçiminde dile gelebilir. Bu süreç içerisinde iletileri kimin kime, nasıl ve ne biçimde, hangi yol ve yöntemlerle iletildiği konusu önem kazanır. Diğer bir konu olarak da iletilerin alıcılardan tepkisini ne kadar iyi görebilir ve değerlendirebilirsek iletiler konusunda yeni eklemeler, değiştirmeler ya da düzeltmeler yaparak, gelebilecek tepkileri olabildiğince azaltabiliriz. İletişimi genelde gerek kaynak gerek kanal anlamında kullanabildiğimiz gibi, mesajlar (iletiler) bütünü olarak alıcı durumunda bulunanı etkileyen her olguyu içerdiğini söyleyebiliriz. Bu bağlamda etkili ve anlamlı bir iletişimle çatışan nesne gürültü olarak nitelendirilecektir. İletiler kaynak tarafından denetlenebilir. Ancak dinleyenin neyi işittiği nasıl algıladığı ve işittikleri konusunda ne düşündüğünü denetlemesi oldukça güç görünmektedir. İletiler anlaşılması güç ya da tartışmalı olduğunda dinleyicinin gürültüsü etkili ve kuvvetli olacaktır. Bu nedenle gerçek anlamdaki bir iletişimin anlaşılabilir nitelikte olması gerekmektedir. Herhangi bir ileti için dinleyicinin görüşünü değiştirmek ya da bir diğerine geçirmek, oldukça güç olabilir. Bu nedenle yeni bir görüş noktası yaratmak, etkili bir iletişim için en geçerli olanıdır (7).

İnsan, yapısı gereği organları ile tüm sanatlarla iletişim kurabilmektedir. El yardımıyla resim, yazı, heykel; ağız ile ses ve konuşmayı; gözleriyle resim, fotoğraf, sinema ve tiyatro gibi görüntü sanatlarını; bazı bedensel hareketleriyle dansı, kulağı ile müziği yaratabilir. Böylece beyni biçimlendirmede algı, görme ve duymaya dayalı işlevleri gerçekleştirebilmektedir. Müzik, tüm bunlar arasında işitmeye yönelik bir sanat olup, yerine göre yaşamı yorumlayabilmekte, yaşam ortamını değiştirebilen bir olgu olabilmektedir.

(7) HATCHER, s. 4.

Her sanat dalı kendisine özgü bazı biçimsel nitelikler (formlar) taşımaktadır. Bu formlar bazı simgesel biçimlerde görülmektedir. Bunlar: resimde renkler, çizgiler, müzikde sesler, tonlar biçimindedir. Bu formlar olmadan diğer bir deyişle görülebilen, işitilebilen simgeler olmadan sanat ile bir iletişim kurmak oldukça güçtür. İşitilebilen simgelerin bir bütünü olarak tanımlıyabileceğimiz müzik, kendine özgü dili ve yapısıyla insanın duygu ve düşüncelerine seslenebilen bir sanat dalıdır. İnsan sesi iç ve dış dünyamız ile iletişim kurabilmemizi sağlayan en temel anlatım aracıdır. Sözlü müzikte (şarkı) insan sesini kullanmamızın nedeni, duygu ve düşüncelerimizi gerek kendimize, gerek çevremizdekilere en etkin ve çabuk olarak özümseyip, iletebilme-mizdendir. Söz ve müziği en etkili bir biçimde birleştirmesini bilen insan, birbiriyle anlaşmada en etkili yöntemin bu olduğunu tüm insanlığa kabul ettirmiştir.

Canlılar tarihi süreç içerisinde edindikleri çeşitli ve değişik bilgi ve becerileri, kazandıkları deneyimleri, önceleri kendilerine özgü ilkel sayılabilecek yöntemlerle, sonraları daha bilinçli bir biçimde gerek içinde buldukları topluluğun üyelerine gerek diğer kişilere iletmeye çalışmışlardır. Bu olgu, canlı yapısının kaçınılmaz bir gerekliliğidir ve tüm tarih sürecinde bu gibi iletilerin örnekleriyle doludur. Bu ileti yöntemlerinden biri olan müzik kendi gelişim çizgisini tarihi süreç içerisinde tamamlayarak gelişimini sürdürmüş, bir iletişim aracı ve sanatı olarak canlılar arasında etkin ve sürekli bir olgu olarak kalmıştır.

Antropolojik verilere göre sesli işaretlerden en anlamlı ve etkili olan şarkı söylemenin, konuşmadan çok daha önceleri geliştiğini öğreniyoruz. İnsanoğlu, önceleri birbirleriyle iletişim kurmada, iç güdüsel olarak geliştirdiği bir takım işaret ve çıkardığı anlamsız seslere daha sonraları biçim ve anlam kazandırmış, sözcük ve işaretlerle anlatamadığı bir takım duyguları düzenlenmiş sesler yardımıyla anlatmaya çalışmıştır. Böylece,

önceleri konuşma yeteneği gelişmeyen insana, bu tür bir ses alış veriş birbirleriyle iletişim kurabilmede pratik bir çözüm getirebilmiştir. Kişilere birtakım evrensel gerçekleri daha etkili bir biçimde iletmede müzik, etkin bir araç olmuştur. Sözcükler nesnelere ve hareketlere ilişkin olup gerçek dünya ile ilişki kurmamıza yardımcı olur. İç dünyamızın görünümünü yansıtan müzik, varlığımızın ötesinde daha etkili bir gerçeğe ilişkindir. Sesi biçimlendirerek yapılan müzik, insanları sözcüklerden daha fazla etkilemekte, böylece sonsuz ve evrensel gerçekleri ortaya koyabilmektedir (8).

İnsanın varoluşuyla birlikte ilk sanatsal ilişkiler, müzikle başlamıştır. En çabuk gelişmiş olan işitme organı ile insan, doğadaki sesleri duymuş, anlamaya çalışmış, benzetmeler yaparak bu sesleri tanımaya başlamıştır. Daha sonraları doğadaki bu seslere egemen olmaya başlayan insan; bu seslerin bestesini yapmaya koyulmuş; bu besteyi yönetmek istemiştir. Doğada varolan seslerin oluşturduğu sesler topluluğu içerisinde yerini alan insan, sonuçta bu sesler topluluğunu yönetmiş başka bir deyişle orkestra yöneticisi, şefi olma durumuna kadar gitmiştir.

Simgesel bir anlatım biçimi olan müzik, evrenin biricik ortak dilidir. İnsan yaşamındaki yeri ve önemi ise, kişinin duyarlılığı ile birliktelik göstermesindedir. Kişinin bu duyarlılığı, müziğin temel anlatım öğelerini oluşturan ritim, melodi (ezgi), armoni ile kurulan iletişim ve etkileşimin bir sonucu olabilir. Zamanın duyguya, düşünceye ve bir anlatıma uymasıyla varolan ritim; ses uzunluklarını belirli düzenlere konulmasıyla ezgileri ve ezgilerin birbirleriyle ilintileri sonucu uyumu oluşturmuştur. Böylece bu sanatın öge ve kuralları uygarlık tarihi ile birliktelik göstererek yeni yeni biçim ve akımları beraberinde getirmiştir.

(8) YEHUDİ MENUHİN, The Man And The Music. İnsan ve Müzik TV Dizisi, TRT Yay. 18 Ekim 1982.

Bir iletişim sanatı olarak müziği benimsemek, onu bir duyuş, bir görüş ve anlayışla bir anlatım biçimi olarak görmek, kavramakla ve bir dinleme, iletiler zinciri olarak bağlantılar kurmak, anlayabilmekle gerçekleşir. Müziğin temel anlatım öğeleri olan ses, ritim, ezgi, armoni ve tonlar, kendi dil yapısıyla kişinin duygu ve düşüncelerine seslenebilen, anlaşılabilirliğinin sağlanması daha kolay olan bir iletişim sanatıdır. Gerçekte sanatın bir iletişim olduğunu düşünürsek, insanı anlamada, müzik sanatının etkin bir iletişim biçimi olduğunu söyleyebiliriz.

İletişim sürecinde hemen tüm müzikçiler (besteciler) müziklerini üretirlerken eserlerinin hangi biçimde, hangi müzikal özellikler ve teknikte olduğunu bilmektedirler. Önemli olan iletilen müzikal iletilerin dinleyenlerin müziğin tüm öğelerinin yeterli olabilecek bir anlam bütünlüğü içerisinde algılayabilinmesinin sağlanmasıdır. Dinleyenlerin bu müzikal öğeleri yaşayabilmesi, zaman zaman yorumlayabilmesi gereklidir. Bu ise müzikçilerden çok müziği iletenlerin (İcrası-Yorumlayıcı) bir iletişim sorunsalı olarak karşımıza çıkabilir. Müziğe verilecek anlam, yapının çalınışını, dolayısıyla iletişimi kolaylaştıracak, böylece dinleyenin duyacağı müzikal hazı arttırabilecektir.

2. İLETİŞİM SANATI OLARAK MÜZİK VE DİĞER SANATLAR İLE İLİŞKİSİ

İnsanoğlu tüm yaşamı boyunca doğada ve onun anlatım öğeleri olan seslerle etkileşim içerisinde bulunmuştur. Bu etkileşimler insanoğlunun varoluşundan bu yana süregelen, bu arada konuşmayı öğrenmeden çok önce birlikte şarkı söylemeyi öğrenmişlerdir. Doğanın kendi yapısında varolan çeşitli sesleri insan, yapısı gereği duyu organları ile duymuş; anlayıp, algılamaya çalışmıştır. Önceleri bu sesleri çeşitli doğa güçlerinin sembollerini olarak yorumlayan insanoğlu, henüz gelişmeyen dil-sözcükler dağarcığı nedeniyle içgüdülerini, inançlarını ve bazı bedensel anlatımlarını sesler bütünlüğü içerisinde vermeye çalışmıştır.

En eski çağlardan beri insan sesi insanların birbirleriyle, iç ve dış dünya ile bağlantılar kurmasını sağlayan en temel araçlardan biri olmuştur. Müziğin ana kaynağını oluşturan sesler, insanın içinden gelen titreşimler, yaşamın titreşimleri olarak gelişmiştir. Tüm bu sesler, zaman içerisinde gelişerek belirli bir düzeyde bugün müzik adını verdiğimiz insanın duygu ve düşüncelerini, düzenlenmiş seslerle anlatan bir sanat türüne dönüşmüştür. Müzik, zaman içerisinde insanlara karşılaştırmalar yaparak, benzetmeler bularak ve bellekleri arındırarak duygu ve düşünmeyi öğretmiştir. Tarihsel süreç içerisinde müzik, insanı diğer insanlara bağlayan bir yaşam çizgisi olmuştur. Sesler aracılığıyla yapılan ilk müzik daha sonraları insanoğlunun doğa ile etkileşimi sonucunda doğadan bulduklarından yararlanarak bir takım çalgılar bulup geliştirmesine dek sürmüştür.

İnsanda biçim kavramı oldukça eski dönemlerde gelişmiştir. Seslerinin beğenilerini gidermeye yeterli olmaması sonucu başka ses kaynakları arayıp bulmaya çalışan insan, çeşitli çalgılar geliştirmeye başlamıştır. Bu ise, onların bilinç altında gelişen ritim ve biçim arayışlarının bir göstergesi olmuştur. Bu arayışlar etnolojik olarak farklı, çeşitli iklim koşulları ve değişik yaşam biçimleri olan ülke ve toplumlarda çeşitli biçim ve nitelikte şarkı, dans ve çalgıların oluşmasına neden olmuştur. Zaman geçtikçe müziği söyleyenler ve çalgı çalanların becerileri artmış, sesler eğitilmiş, çalgıların gelişmesiyle ritimde sonsuz çeşitliliklere ulaşılmıştır. Çeşitli müzik biçimlerinin üretilmesi ve müziğin temel öğelerinden olan armoni ve kompozisyonun etkileri daha iyi anlaşılabilir müzik parçaları giderek uzatılmıştır (9). Çalgı müziği, insan sesiyle yapılan müzikten daha sonraki aşamada, önceleri insan sesine eşlik niteliğinde, daha sonraları bağımsız bir müzik biçimi olarak gelişmiştir. Müzikte dolaysız anlatımın ilk biçimlerinden olan düşüncenin coşkulu anlatımı olan şarkıya, bu çeş-

(9) M.SALİH UZDİLEK, İlim ve Musiki, Kültür Bakanlığı Yayınları No: 267, İstanbul 1977, s. 55.

kulu anlatımın bedensel hareketlerle anlatımı ve dolaylı anlatım biçimi olan çalgıların etkileri, ilk dönemlerden bu yana tüm müziklerde görülmektedir.

Bugün dünyanın birçok yerinde görülen müzik ve yaşamı birleştiren gelenek ve törelerde, insanın ilk dönemlerinden bu yana müziğe duyulan sürekli gereksiniminin yaşayan yüzlerce kanıtıyla doludur. İnsan ilk dönemlerden bugüne dek gerçekleri ve hayal ürünlerini müzikte birleştirmeyi başarmıştır.

Müzik sanatının diğer sanatlarla olan ilişkilerine geçmeden önce müziğin tarihsel gelişimi ve etimolojik anlamı üzerinde durmaya çalışalım.

Müzik en eski çağlardan bu yana yayılma alanındaki sonsuzluğu ile birey ve toplumları gerek duygusal gerek düşünsel olarak en çok etkilemiş bir sanattır. Önceleri büyüsel, sonraları dinsel, eski akdeniz uygarlıklarından bu yana eğitsel amaçla toplumun hizmetinde oluştur. Müziğin kökeni üzerine birçok inanç ve teoriler yüzyıllar boyunca söylenmiştir. Ancak gerek plastik gerek fonetik sanatlarda onların gerçek kökenini bulmaya çalışmak oldukça güçtür. Yapısı gereği duygu ve düşünceleri ses ile anlatan ve duymaya yönelik bir sanat olan müziğin ne şekilde başlayıp hangi aşamalardan geçtiğini bilmekten çok, onun içinde olmak, onu duyup yaşamak önemlidir. Müzik sözcüğünün, eski yunan mitolojisinde şiir, oyun, heykel gibi güzel sanatların ve bilimin tanrıçası olan musa ya da muselerden türetildiği sanılmaktadır (10).

İnsan duyarlılığının en özgün verimi olan müzik; tarihi süreç içerisinde yazıldığı, söylendiği seslendirildiği ve çalındığı ülkelerde dönemin özelliklerini, yapısını, insan ve toplumların tutum, davranış ve yaşam biçimlerini, inançlarını, düşüncelerini, duygularını, gelenek ve törelerini yansıtmıştır. Müzik, içinde bulunduğu dönemin bir yorumu, bir anlatımı olmuştur. Müzi-

(10) VEYSEL ARSEVEN, "Müziğin Kökeni" Gazi Eğitim Enstitüsü Müzik Tarihi Notları, Filarmoni Müzik Dergisi, Aralık 1974 Sayı: 101, s. 10.

ğın gelişimi için atılan adımlar, müzikte ilk yapılanların, geleneklerin biçimini değiştirerek, daha bağımsız, kendini oluşturan öğeleri yenileyen, tümüyle müziksel bir sanat dalını doğurmuştur.

İnsanların önceleri "müzik" sözcüğüne verdikleri anlam, bugünkü anlamıyla anılan müziğe oranla daha geniş kapsamlıydı. Onlar müziği şiir, dans, güzel konuşma sanatını, dilbilgisini, felsefeyi kısaca "hümanite" sözcüğü ile anlaşılan tüm bilim ve sanatları, başka bir deyişle klasik ve akademik bilgileri kapsadığını belirtiyorlardı. Söz konusu bilimler XIII. yüzyılın ortalarına doğru "yedi hür sanat" adı altında toplanarak şu adlarla anılmaya başlandı; Dilbilgisi, güzel söz söyleme sanatı (retorik), lehçe (diyalekt), aritmetik, geometri, astronomi ve müzik. Müzik sanatı gerek pedagojik eğitim ve öğretim yöntemlerindeki gelişmeler gerek müziğin yapısındaki çok seslilik anlayışının oluşması ve çalgılardaki gelişmeler ile bu sanat dalının daha bağımsız, tümüyle müzikal anlayışın etkin olduğu bir yapıya kavuşmasına neden oldu (11).

Müzik tarihini eski sanat ve yeni sanat olmak üzere iki biçimde irdeleyebiliriz. Tarihin kaydedebildiği dönemlerden başlayarak, eski sanat; ilkçağ, ortaçağ ve rönesansın bir kısmını da içine alarak XVI. yüzyılın sonuna kadar süren dönem. Bu dönemlerde yalnızca melodi (ezgi) ve ritimden oluşan müzik, şiir ve bedensel hareketlerle başlayıp, çok seslilik kurallarının doğuşuna ve gelişimine dek sürer. XVII. Yüzyılda başlayan yeni sanat; klasik, romantik dönemleri içine alarak günümüz çağdaş müziğine kadar gelir. Bu dönemlerde müzik, armoninin etkisi altında gelişerek, sanatçının özel duygularını ve doğayı dile getiren, tüm müzikal öğelerin gelişip, bileşime uğrayarak, anlatımın en yüksek doruğuna ulaşmıştır. Tüm bu gelişmeleri ŞEKİL 1'de şu şekilde gösterebiliriz (12).

(11) PAUL ROUGNON, "Müzik Tarihi ve Düşünceler" Türkçesi Şükrü Tahirgil, Müzik Görüşleri Dergisi, Mart 1950, Sayı: 6, s. 5.

(12) AHMET MUHTAR ATAMAN, Musiki Tarihi, Milli Eğitim Basımevi, Ankara 1947, s. 3.

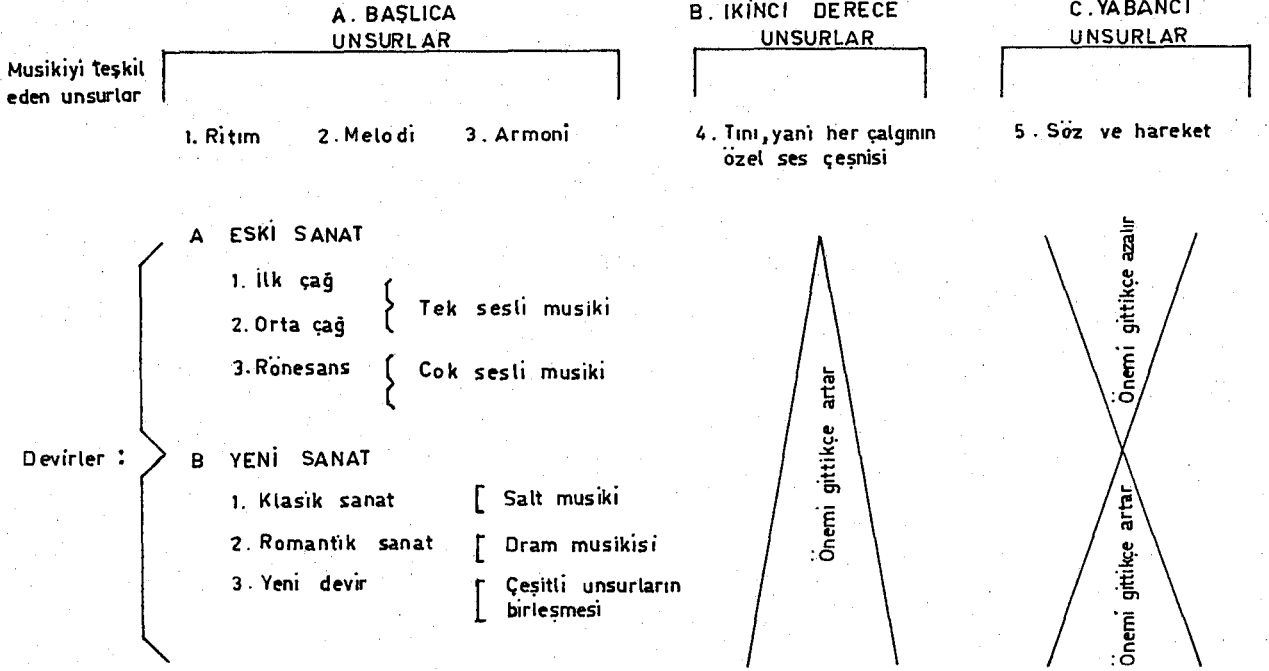

ŞEKİL - 1: Tarihi Süreç İçinde Müziğin Gelişimi

Her sanat eseri ve sanat gösterimleri bir takım müzikal işlevlere sahip olarak bazı ortak özellikler göstermektedir. İnsan yaşamının tümüyle bir sanat olduğunu yinelersek diğer sanatlarda bu süreçte yaşayan canlı birer organizma gibidirler. Bu sanatların ürünleri, her dönemde duyulan, görülen, çizilen, yazılan, oynanan sürekli olarak yinelenerek yaşamdaki yeri ve önemini korumuşlardır.

Sanatçılarⁱⁿduygu ve düşüncelerini değişik biçimlerde anlatmaları ve iletme istekleri değişik sanat türleri ve iletişim biçimlerini doğurmuştur. Bu sanat türleri içerisinde en soyut ve en duygusalı olan müzik, elindeki gereçleri daha özgürce kullan-

bilen bir sanat dalıdır. Bu gereçlerin en önemlisi ve iletilerde en kendiliğinden olanı sestir.

Fiziksel bir iletişim biçimi olan ses, kendine özgü yapısı ile müzikte duyuların dili olarak nitelendirilebilir. Birbiri ardına sıralanan seslerde ezgisel imgeler yalnızca işitilerek anlaşılabilir. Ses, iletişimde fazlaca araç gerece gerek duyulmaksızın en gelişmiş müzik çalgısı olan insan sesinde anlam bulabilmektedir. Sesi, müzik olarak duyuların ritmik, melodik (ezgisel) ve zamanla armonik olarak gelişen dili olarak tanımlıyabiliriz. Her cismin doğasında varolan ses o cisim ile iletişim kurmamızı sağlamaktadır. İlk iletişimin kurulmasıyla birlikte ses zamanla, tüm insanları aynı ezgide birleştirecek fiziksel bir güce sahip olmuştur. Müziksel iletişim sürecinde müziksel anlam ve düşüncenin sesden ayırdedilebilmesi ile dinleyicide müzikalite oluşmaktadır.

Müziğin diğer sanat dallarıyla ilişkileri

Müziğin diğer sanat dallarıyla bazı benzer ilişkileri olduğu söylenebilir. Müzik herşeyden önce bir dildir ve zaman içinde varolan bir sanattır. Hemen tüm sanatlarda düşünceler ve tasarımlar ile gerçekleşme doğrudan doğruya ilişkili, kimi zaman ise özdeş olurlar. Oysa müzikte bu ilişkiler karmaşık olabilmektedir.

Romanda anlatılan olaylar, kısmen gerçek yaşamdan alınan olaylar olduğundan, okuyanın bu olayları yeniden hatırlıyabilmesi ya da canlandırabilmesi kolaydır. Ayrıca okuyucu romanda hatırlıyamadığı kısımları yeniden okuma şansına da sahiptir. Müzik yapısı gereği, herhangi bir olayı soyut olarak dile getirmektedir. Bu nedenle onları imgelememizde yeniden bir araya getirebilmemiz romanda olduğu gibi kolay değildir. Müzikte, öykünün yerini alan ezgidir ve dinleyenle kurulan iletişimi genellikle ezgi yönlendirmektedir (13). Edebiyat ve onun diğer kolları, gerek besteciye

(13) AARON COPLAND, What To Listen For In Music, The New American Library, Newyork, 1957, s. 27.

gerek müziği dile getirene, şairane bir ruh kazandırmak açısından önemli sayılabilir. Edebiyatçı ise müziğin iletileriyle, ondan esinlenmeler ve duygulanımlarla çeşitli biçimlerde yazınsal yapıtlar üretebilir. Yazınsal yapıtların müziklendirilmesinde, dinletilen, dinlenen bir metnin örneğin; öykü, şiir, belgesel gibi yazım denemeleri, aynı örneklerle müziğe belirli bir metnin eşlenmesi, müzik ve yazınsal eserlerin ilişkilendirilmesinde bir başka boyut olarak görülebilir. Müzik ile metnin anlamlı bir bütün içerisinde birleştiği ses ile sözün aynı etki ve ilişki içerisinde bulunduğu ortam operadır.

Şiir de müzik gibi fonetik sanatlardan olduğu için yapı olarak aralarında bazı benzerlikler, ilişkiler kurulabilir. Şiirde düşüncenin soyutlaşması gibi müzikte anlatılmaktan çok etkilenen bir dil kullanılmakta, bu ise sesler yardımıyla soyutlaştırılmaktadır. Şiirin de bir müzikal yönü, bestesi vardır, olmalıdır. Aksi halde okunan şiir bir düz okuma ve sözcüklerin vereceği düz anlamdan öteye gidemeyecektir. Şiirdeki sözcükler müziğin temel anlatım öğelerini oluşturan ritim, ezgi, ses ve armoni gibi bir bütün halindedir. Zaman içinde yaşayan şiir ve müzikte form (biçim) resim, heykel, mimari gibi diğer sanatlara oranla daha soyut olup duygu ve düşüncelerin birbiri ardı sıralanması ve anlamlı bir yapı oluşturmasıyla anlam kazanacaktır. Şiirdeki sözlü imgeler ile müzik temaları arasında bir bağlantı kurulabilir. Şiirdeki bu imgeler ses olarak belirli bir estetiği içermelidir. Soyut bir dil olan müzik dili şiirden alacağı anlam yüklü sözcüklerle somutlaşacaktır. Şiir; edebiyat ve müzik arasında bir bağlantı halkasıdır.

Şair Bettina Von Armin'nin Goethe'ye yazdığı mektupta ünlü besteci Beethoven'nin kendine şu sözleri söylemiş olduğunu belirtiyor.

" Müzik akılsal (ussal) yaşamdan ruhsal yaşama geçişte en yüce bir araçtır. Melodi şiirin duygusal yaşamıdır. Bir şiirin düşünceden beslenen özü melodinin yardımıyla daha duyulur bir aşamaya erişmez mi?" (14).

Goethe de şiirde ezginin önemini ve böylece oluşan şarkının estetik güzelliğini vurgulayarak, ancak ezgiselliğin kullanımıyla şiir ve müzik sanatı arasındaki yakınlık ve ilişki her zaman olduğundan daha içsel ve etkili bir biçimde kendini göstermektedir. Dolayısıyla böyle bir şarkıyı duyduğumuz zaman müziğin şiiri nasıl yücelttiği hissedilebilmektedir (15). Şiirdeki sözcükler müzikal anlam ile daha belirgin bir duruma gelmesi sonucu sözcükler nesne olmaktan çıkıp, imge biçimine dönüşebilmektedir.

Resim ve müzik arasındaki ilişkilerde ise, her iki sanat dalında gerek kullanılan terimler, gerek gereçler ve karşılıklı etkileşimleri açısından değişik görünüşler göstermektedir (16).

(15) MEMDUH ALTAR, Goethe ve Musiki Hayatı, Kanaat Kütüphanesi İstanbul 1932, s. 68.

(16) Bazı sanatçılar bu konuda düşündüklerini şöyle dile getirmektedirler;

- " Ressam Piet Mondrian'ın uygulamaları; Mondrian üç ana rengi almakla üçlü bir akor kuruyor. Do-mi-sol veya La-do-mi...., kırmızı, sarı, mavi. Bunlarla kapatamadığı yerleri grilerle dolduruyor. Resime bakıldığında birbirine eşit olmayan belli uzunlukların, sürelerin tekrarını görüyorsunuz. Ritmin renkle ifadesi. Müzikte ahenk seslerin hoş bir tesir bırakmış olması. Anlaşma. Huzur verici bir uyumluluk. Bunu resme aktarmanın birtakım kuralları var (...) Kontraslarda ahenk yaratılabilir, tamamlayıcı renklerde ahenkli tesir yapar (...) Kompozisyon müzikte beste demek, bir eserin bütününi organize etmek. Bu resimde de var. Hatta bütün sanat dallarına yayılmış bir tabirdir. Bir eseri baştan sona kadar kompoze etmek onun örgüsünü, iskeletini, herşeyini tamamlamak. Bütün olarak düşünmek ve şekillendirmek." Bu konuda bkz.: Zahir GÜVENLİ "Müzik, Resim İlişkileri" (İstanbul Devlet Operası Müzik Kulübünde verilen konferanslardan). Orkestra Müzik Dergisi, Sayı: 105, Aralık 1971, s. 17.

- "Verlaine'nin herşeyden önce müzik parolası programatik bir karakter arz eder. Ondan sonra Mallerme'nin yöresindeki şairler müzik dilinin resim sanatına aktarılmasına yardım edeceklerdir (...) August Endell'in serbestçe bulunan formların tıpkı müzikteki gibi serbest tonlar halinde etki uyandırabileceği bir biçimsel sanat anlayışından söz etmesi, düşünen bir ressamın demirbaş prensibi haline gelmiştir. Viyanalı Hermann Bahr ise geçen yüzyılın sonlarında müziğin resmedilmesini talep edecektir (...) Kandisky renkli ışık oyunlarına ve pantomim cinsinden dans gruplarına

Müzik ile resim ilişkilerininin daha soyut bir biçimi cansız öğelerin müziklendirilmesidir. Bu ise, herhangi bir resim, fotoğraf ya da saydamlara (slaytlara) uygun müziklerin kullanımınıdır. Diğer bir yaklaşım ise müziklerin cansız öğelere indirgenmesidir. Çeşitli müzik türlerine uygun resimlerin kullanımınıdır. Böylece görsel algılamalar, işitsel uyarılarla desteklenmekte, bütünleşmekte duygulanımlarımız pekiştirilmektedir.

İşitsel bir iletişim sanatı olan müzik, hem görsel hem işitsel bir iletişim sanatı olan görüntü sanatlarıyla karşılıklı etkileşimleri açısından, sıkı bir işbirliği içerisindedir. Burada müziğin gerçek işlevi, görüntüleri izleyenler üzerinde uyandırılan duyguları güçlendirmektir. Görsel olarak algılanan uyarılar işitsel uyarılar ile desteklendiği sürece izleyicide daha etkin duygusal uyarım ve dürtüler yaratılabilir. Bu bağlamda müziğin görüntüsel anlatım ve iletilere bilinç-dışı seslenme yoluyla işlevsel bir katkısı vardır. Müzik ve görüntü sanatları arasındaki birta-

dayanan sahne kompozisyonları yazacaktır (...) Resimde de müzikte olduğu gibi rengin akortları, titreşen çizgilerin melodileri, biçimlerin ritmik sıraları ressamın öylesine enstrümanlar sağlamıştır ki o bunlarla tıpkı bir müzisyen gibi çalışacaktır. Empresyonistlerden Gauguin daima renk orkestrasyonundan bahsedecek, resmi doğrudan doğruya tıpkı müzik gibi duylardan gelip ruhu etkileyen ve ahenkli renk tonlarıyla ya da ahenklerine tekabül eden bir sanat olarak açıklayacaktır (...) Nasıl ki müzikteki yedi notaya dayanılarak bir takım düzenler ortaya çıkartılıyorsa, resimde de prizmadaki yedi temel renge dayanılarak eşit anlamda ahenk düzenleri elde etmek gerekir". Bu konuda bkz.: WERNER HAFTMAN, "Müzik ve Modern Resim", Türkçesi: Bülent ÖZER, Orkestra Müzik Dergisi, Sayı: 61 Nisan 1968, s. 20-25.

- "Dr.Werner Haftman resim sanatında müziğin görevini şöyle açıklamaktadır: Müzik dinlerken hayal de resimlerin canlanması, belirlenmesi ve resmi seyrederken sanki bir senfoni dinler gibi bir duyguya kapılma". Bu konuda Bkz.: FAHİR AKSOY, "Müziğin Resmi Etkilemesi Sorunu" Gösteri Sanat Dergisi, Sayı: 10 Eylül 1981, s. 51.
- "Bir ressam bazı çizgileri bazen nasıl bile bile boş bırakıyor ve gözden bu olmayan yan çizgilerin tamamlayabilmesi bekleniyorsa, kulaktada bir akorun tamamlanmasını ve oluşmamış bir çözümü yerine getirmesi istenebilir". LEYLA PAMİR, Müzikte Yaratıcının Gücü, Kültür Bakanlığı Yay:462, Ankara 1981, s. 195.

kim benzerliklerin olması, bu iki sanat dalının birlikte kullanılmasını kolaylaştırmaktadır. Müzikte ezgi parçacıkları, tek başlarına pek bir anlam taşımamaktadır. Bu ezgi parçacıklarının birbirlerinin ardı sıra gelip, birbirlerini bütünlemeleri ile dinlenen müziğin bir bütün olarak algılanıp, anlaşılması sağlanabilir. Sinemada da görüntülerin birbiri ardınca sıralanmaları ile anlam birliğine ulaşılabilir.

Müzik görüntüde zaman zaman kişileri simgeleyen, davranış, duygu ve düşünceleri dile getiren, zaman ve mekanı vurgulayan, görüntüdeki olaylar arasında bağlantılar kurabilen bir ezgiler bütünüdür. Görüntülerin vazgeçilmez bir ögesi olan müzik, görüntüde kendini belli etmeden, sürdürdüğü dip (fon) görevini üstlenmiştir. Müziğin bu görevi filmin etkinliğini arttıran, karşılıklı konuşmaları bağlayan, ruhsal gerilimi ve çözülümü simgeleyen bir biçimdedir. Müziğin görüntüde iletileri destekleyici, duyguları güçlendirici bu işlevlerinin yanısıra, salt müzikal anlayışla yer aldığı ve bunların sinemaya aktarıldığı müzikli oyunlar ve müzikli filmlerde de kullanıldığı bilinmektedir.

Müzik tarihi gelişimi içerisinde oyunlaştırmada da yer almış yanısıra görüntüsel bir anlatım aracı olan tiyatronun diğer öğelerinde açıklayıcı işleviyle onun ayrılmaz bir parçası olmuştur. Gerek tiyatronun ve gerek müziğin tarihi süreç içerisinde gelişmesi ve evrimleşmesi yeni yeni oyun ve müzik türlerini beraberinde getirmiştir. Opera, operet gibi sözlü müzik türlerinin yanısıra bale gibi biçimsel ve simgesel olarak insan çöküşünün gövdesel devinimlerle anlatılan ve temel ögesi ritmik anlatım olan müzikli gösteri türlerine gidilmiştir.

Diğer bir müzikli gösteri olan halk danslarında ise, halkın kendi öz kaynaklarından doğan iç güdüsel, sezgisel ve doğaçtan anlatımlar, müzik eşliğinde kareografik simgelerle dile gelmiştir.

İnsanın çeşitli duygulanımlar, düşünceler ve davranış biçimlerinin aktarıldığı bir iletişim biçimi olan sanat; ayrı ayrı duygu ve düşüncelerimize seslenebilen, ileti biçimleri hangi yol-

dan olursa olsun, gzellikler btn ierisinde insana yařama sevinci vermede en eski dnemlerden gnmze kadar insanlık iin yararlı olmuř ve olmaya devam edecektir. Sanatın olmadığı bir ortam, mekan ve zaman kısaca yařam dřnlemez. Algılanımlar, duygulanımlar ve etkilenimler tm insanlar iindir. Canlılar iinde insan, tm sanatsal iletileri duyu organlarıyla algılayabilen, yorumlayabilen ve birbirlerine aktarabilen, bir organizmaya sahiptir. Ancak nemli olan bu organizmanın canlılıđını ve srekliliđini sađlıyabilmek, koruyabilmektir. Bu ise đrenme, kavrama, kısaca tmyle yařama ile mmkndr.

İnsan birtakım deđerleri grerek, iřiterek yařar ve bu deđerleri yařamıyla btnleřtirir. Onları yorumlar, uygular ve birtakım sonular ıkarır. Sanat, iřte bu deđerleri insana iletmede, bir kaynak, bir iletiřim ortamıdır.

Her sanat dalının bir ileti biimi, bir ileti ortamı ve zamanı vardır. İnsan bu zaman ve ortamı kendisi seebilmekte, biimleyebilmektedir. Mzik te iletilerini ezgiler, sesler ve diđer anlatım đeleriyle iletme grevini stlenmiřtir. Bu iletilerini salt kendisi srdrebildiđi gibi, diđer bazı sanat dallarıyla ve onlara gerek dolaylı gerek dolaysız katılımlarıyla srdrebilmektedir. Mzik, bu iřlevlerini yerine getirirken; onu dinleyen, anlayan, yařayan ve artık tanıyanlara gereksinimi vardır. Tm sanatlar insan iin vazgeilemez bir gereksinmedir.

3. MÜZİKTE DOĞAL GELİŞME

Sanatları toplumsal birer olgu olarak düşündüğümüzde bu toplumsal olguların değişmesiyle sanatsal yapıların biçimlerinde de birtakım değişmeler olmuştur. İnsanlar her dönemde sanatları (söz konusu müziği) insanlar için üretmişlerdir. Müziğin değişmez ana temel ögesi olan ses; her dönemde insanda birtakım psikolojik uyarılar yaratmada gizsel bir güç taşımıştır. Bu da, müzikten etkilenimler ile bunlara gösterilen tepkiler bağlamında, insanın müzikle kurabileceği iletişimin bir göstergesi olmuştur. İnsan yaşadığı ortamda toplumsal, ekonomik, kültürel, sanatsal, düşünsel gibi değişmelerden etkilenmiştir. Bunlar onun müzikten etkilenişlerini ve dolayısıyla müzik biçimlerini de değiştirmesine yol açmıştır.

Toplumların hemen her dönemde kendilerine özgü müzik biçimleri, müzikal yapıları, gamları ve seslendiriliş biçimleri olmuştur. Eski kültürlerde, salt bireysel olarak, duygusal ya da estetik beğenilere seslenebilen müziğin yanında, toplumsal olarak ve güncel yaşamın gerektirdiği ihtiyaçlara seslenebilen müziğin de varolduğu söylenebilir. Müzikte varolan temel öğeler; örneğin ezgi, ritim, ton değişen toplumsal koşullara uygun olarak, her dönemde o dönemin kendi gerekleri doğrultusunda yeniden biçimlenmiştir. Toplumlar, içerisinde buldukları ortamda yaşam biçimleri ve kültürel donanımları düzeyinde ve onlara koşut olarak müzik üretmekte ve o müzik, sözkonusu toplumda kökleşip, yerleşmekte ve yapısını korumaktadır.

Tarih öncesi dönemlerin insanı, müziğini kendisi yaratmıştır. Bu yaratış, kendiliğinden olmuş ve onun yaşam biçimine koşutluk göstermiştir. Müziği, doğa güçlerinden korunma, tapınma, tanrılara ulaşmada büyüsel amaçlarla bir anlaşma aracı olarak kullanmışlardır. İnsanın önceleri çevresiyle, hemen sonra birbirleriyle iletişim kurmalarında "ses" bir aracı olmuştur. Sese kendi duygu, düşünce ve yorumunu katan insan, sese anlam kazandırmış, böylelikle ses, müziğin bir iletişim aracı ve sanatı olacağına ilk habercisi olmuştur.

Sürüleğme ile oluşmaya bařlıyan ilk topluluklar avcılık ve toplayıcılık döneminden "toplumsallařma" ile yerleřik düzene geçmişlerdir. Bu süreçte insan doğayı kendi gereksinmelerini karşılamak amacıyla denetimi altına almaya başlamıştır; Yaşam biçimleri ve sosyo-kültürel gelişmelerinin sonucunda müziklerinde de birtakım gelişmeler olmuştur.

Doğanın acımasız yaşam koşulları içinde müzik; aile ve kabileleri birbirine bağlayan bir etken olmuştur. Söyleyen ve çalanlar ürettikleri müziklerde, halkının çektikleri güçlükleri, yaşamlarını sürdürebilmek için bitmez tükenmez çatışmaları dile getirmişlerdir.

Müzik tüm bir yaşamı anlatan, davranışları simgeleyen, ortaya koyan ve çözümleyen bir olgu olmuştur. Bugün bile dünyanın birçok yerinde müzik ve yaşamı birleştiren gelenek ve törelerde, tüm folklorik yaşamda, insanoğlunun müziğe duyduğu sürekli gereksinmenin yaşayan çeşitli örnek ve kanıtları görülmektedir. İlkel müzik olarak adlandırılan, kendiliğinden oluşan bu müziği, günümüzde de görmekte ve yaşamaktayız. Değişen yalnızca müziğin biçimi olmuştur.

İnsanlar içinde buldukları ve birlikte yaşadıkları toplumun bireyelerine, çevre ve çevre güçlerine karşı psikolojik tepki ve tutumlar yaratmada, müziği belirleyici bir güç olarak kullanmışlardır.

İnsanoğlunun yerleřik düzene geçiři ve kitleler halinde ~~Kırsal yörelerde~~ yerleşmeleri sonucunda, müziksel anlatımlarını belirleyen etkenler bölgesel kökenli olmaya başlamıştır. Kırsal bölge insanı, doğa ile yakın bir iletişim içindedir. Bu durum onun, sanat ürünlerine ve özellikle müziğe, değişik görünümler kazandırmıştır. Doğanın melodik ve ritmik yapısı, ezgilerinde daha huzur dolu bir yapının yansımalarına neden olmuştur.

İlk uygarlıklarda, insan sesine eşlik edip, katkı sağlama da; bir tür iletişim aracı olan çalgılar; üretildiği toplumun özelliğini yansıtmış, bugün kullanılan çalgıların kaynağını oluşturmuştur. Önceleri estetik duygulanım kaygısından uzak olarak

yaşanan müzik; ilk uygarlıklar ile birlikte, estetik öğeleri taşıyan ve yine insanın ürettiği bir sanat dalı olan dansın eşliğinde "(...) sürekli olarak oynanarak, örnekleriyle yinelenerek bir alışkanlık ve toplumsal töre haline gelmiş olduğundan yaşayan birer sanat olmuşlardır"(1). İlk uygarlıklar dendiğinde, akla estetik ve güzelliğin ayrılmaz bir bütün olduğu Ege uygarlıkları ve bir örnek verirsek Hellen (Eski Grek) uygarlığı gelmektedir.

Müziğe estetik ve eğitim yönünden bilimsel ve felsefi olarak ulaşmaya çalışan ve insanı bir bütün olarak gören bu uygarlık, duygularını müzik, şiir ve dans ile birlikte anlatmaya çalışmıştır. Önceleri insan sesiyle iletişim kurmayı amaçlıyan ilk uygarlıklarda, "sescil iletişim" diğer sanatsal öğelerle birleşmiştir.

Dinsel görünümünü sürdüren müzik, kişinin özel yaşamında ve daha sonraki yaşamın anonimleşmesiyle, birtakım toplumsal ve törensel yaşantılarda kullanılır olmuştur. İş bölümü ve artı ürün elde edilmesiyle oluşan kentsel yerleşim merkezlerinin müziğinde de birtakım değişimler olmuştur.

Üretim etkinliklerinin değişmesi, yaşam biçimlerini de değiştirmiş, bu ise biçim ve dokusunu tamamlıyamamış, anlam bulamamış seslerin oluşmasına neden olmuştur. Bilinen tüm bu sesleri "orkestra" bir araya getirmiştir. Ses iletilerini destekliyen bir araç olan çalgıların gelişimiyle müzikte de yeni biçimler oluşmaya başlamıştır. İçinde buldukları toplum olaylarından etkilenen müzikçiler, besteciler önceleri kişiler ve kurumlar, sonraları toplum için müzik üretmişlerdir.

Söyleyenlerin, çalanların ve müziği yazanların (besteleyenlerin) artmasıyla; ~~müzik tarihsel sürecini tamamlamıştır.~~ Böylece, müziğin etkin bir biçimde yer aldığı, çeşitli sanat biçimleri doğmuştur.

Toplumsal olaylar sonucunda, insanlar arasında duygu ve düşün aktarımları ile ilişkiler hızlanmıştır. Müzik bir sanat da-

(1) YEHUDİ MENUHİN, "The Man Of The Music" adlı TV dizisi; TRT Yayınları 18 Ekim 1981.

lı olmasının yanısıra; bir bilim dalıdır artık.

Toplum yaşantısında müzik; dinsel kurumlarda, insanları ortak duygular içinde birleştirici ve etkileyici işleviyle görülmüştür. Bu etkileyici gücü ve işleviyle müzikten başka hemen hiç bir sanat dalı, insanları yüceltici ve birleştirici bu görevi başaramamıştır.

Din dışı her türlü bağlardan ve diğer sanatlardan soyutlanan müzikte dinsel duygular, sözel olarak önceleri tek sonraları çok sesli olarak dile gelmiştir. Bu arada halkın kendisinin ürettiği halk ezgileri ve çalgı toplulukları, insan düşüncesi ve ruhun özgürlüklerinin başlangıcı olan Rönesansla birlikte gelişimini sürdürmüştür. Bu düşün hareketi, yeni müzik dönemlerini de beraberinde getirmiştir (klasik, romantik gibi). Müziksel anlatımı destekleyici değişik çalgıların gelişmesiyle, çalgılı müzik biçimleri oluşmuştur (sonat, konçerto, senfoni gibi).

Besteciler kendi yörelerinin ritim, dans ve ezgilerini yapıtlarında kullanmaya başlamışlardır. Besteciler yapıtlarında, insanları insanlarla; toplumları toplumlarla ve evrenle bütünleştirmeye çalışmışlardır. Seslerin ve çalgıların müziksel iletilerde daha değişik, daha etkili ve renkli anlatımı ve kullanımını istediği orkestranın gelişmesini sağlamıştır.

Sanayi toplumunda senfoni orkestrası, kentleşme ile birlikte büyümekte ve günlük yaşamın artan gürültüsüyle yarışmaktadır. Tren ve vapur düdükları ötecek; uçak, araba sesleri ve fabrika gürültüleri duyulacaktı. Uzun zamandır sürdürülen kırsal gelenek, kent kültürüne yeniliyordu. Büyük olan güzel, yüksek sesli olan görkemliydi.

Tarihsel süreç içinde müzik-toplum ilişkisinin kuramsal çerçevesi, ilk kez kilise müziği ve Bach örneği ile başlamıştır. Tarih boyunca müziğin toplumsal boyutu, farklı kültürlerde değişik biçimlerde somutlaşmıştır, şöyleki:

- Bir yaşam felsefesi olarak Müzik: Çin örneği.
- Halkla bütünleşen müzikçiler: Macaristan Örneği, Bela Bartok

- Toplumsal renkliliğinin göstergesi olarak: Türk beste müziği
- Özdeşlik aracı olarak müzik: Caz Müziği.
- Yapay bir dünya ve yaşam müziği yaratmada müzik: Disko müziği.
- Bilimsel-teknik gelişme ve müzik: Elektronik müzik.

İnsan yaşadığı dönem ve ortama göre müzikle anlatılabilmekte ve kültürel donanımlarına göre, müzik yapım biçimleri değişiklikler gösterebilmektedir.

Müzikte anlatımın değişik biçimlerde sergilendiği günümüzde müzik; birtakım yapısal araçlarla ve kendine özgü yöntemleriyle uzay çağının müziği olmuştur. Tarihin hemen hiçbir döneminde, içinde bulunduğumuz dönemin müziğinin böylesine geniş kitlelerce dinlendiği görülmemiştir. Teknolojik ilerlemeler, bazı mekanik kayıt yöntemleri, yayma, çoğaltma, kaydedilmiş müzik ve kitle iletişim araçları (radyo-televizyon-sinema) gibi olanaklarla müzik, geniş kitlelere ve çeşitli toplumlara iletilerek yaygınlaştırılmıştır.

Müzik; yapısı gereği mekan ve zamana en fazla bağlı olan, teknolojik gelişmelerden en çabuk etkilenen bir sanattır. Önceleri müzikle, doğrudan doğruya konser ortamında iletişim kurabilen insan; tarihin ilerliyen dönemlerinde, teknolojinin getirdiği olanaklarla artık kaydedilmiş müzik ile iletişim kurmaya başlamıştır.

Teknolojinin getirdiği değişme ve gelişmeler sonucu; müziğin dinletiminde kullanılan yeni aygıtlar, kişiye kendini, sanki konser salonunda gibiymiş izlenimini verdirebilmekte diğer kitle iletişim araçlarında genel ve özel dinleyimlerde bunu gerçekleştirebilmektedir. Böylece kişi dolaylı ortamından; dolaysız dinleme ortamına söz konusu teknolojik koşullarla sokulmaktadır.

Günümüz teknolojisinin sağladığı olanaklar, müziğin üretilmesine de yeni biçim ve görünümler getirmiştir (bilgisayar müziği, çeşitli elektronik kurgular gibi). Ancak müziği somut olarak besteliyen ve onu dile getiren, sunan tarihin her döneminde

olduđu gibi, yine "insan" olmuştur.

Her müzik, ilişkili olduđu dönemin, toplumunu sesini dile getirir. Bu anlamda müzik, dönemin toplumsal görünümünü veren, yansıtan bir ayna gibidir.

Uzayın sonsuz boşluklarında bile, insanın müzik dinlemeye gereksinimi vardır. İnsan bu müziđi, teknolojik birtakım verilerden yararlanarak kendisi yaratmıştır. Bu verilerin getirdiđi olanaklar ile müziđi dinleyenlerin sayısında belirgin bir artış sağlanmıştır. Bu bağlamda müzikçiler yeni arayışlar ve yeni denemelere girişmişler, deđişik duyuş biçimleri onların birtakım müzik türleri üretmesine neden olmuştur.

Günümüzde müziđin dinlenmesinde, algılanmasında, niteliğinde ve içerisinde karşı koyulamaz deđişiklikler olmuştur. Önceleri bir bütün olarak görünen, bilinen ve sınırlı türleri ilgi gören müzik, o dönemlerde dinleyicinin algılama biçim ve süreci ile sınırlandırılmıştı. Oysa tarihin bu döneminde müzik zaman ve mekânın başkalıklarını içermektedir. Algılama, anlama, dinleme, yorum ve müzikal yaşam, müzik türlerinin ve müzik dinleyenlerin artması, teknoloji etkenler vb. nedenler ile yeni boyutlara ulaşmıştır. Deđişik duyuş biçimleri geliştirilmiştir. Müzik, insanlık tarihi ile birlikte, gelecek dönemlerde de gelişim ve deđişimini yineleyerek sürdürecektir.

4. MÜZİK VE İLETİŞİM BOYUTLARI

İnsan yaşadığı sürede, çeşitli seslerle sürekli iletişim içindedir. Doğadaki ses biçimlerinin varolmasının yanı sıra, içimizden gelen titreşimler de müziđin kaynađını oluşturmuş ve insanın kendisini anlatmasında bir yöntem olarak görülmüştür.

Görsel algılama ile duyuşsal algılama arasında temelde bir farklılık olduğunu söyleyebiliriz. Görsel olarak uzayda algılamaya çalıştığımız nesnelerin, hacim ve boyutları arasında bağlantılar kurabiliriz. Boyutlarıyla nesnelerin gerçekliđi ara-

sında bir tutarlılık vardır ve somut olarak gördüğümüz bu nesnelere varlığını doğruluyabiliriz.

Duyumsal olarak algıladığımız ses ise, belli bir süre içinde varolur. Titreşimi, tınısı ve yüksekliği tüm insan özelliği için aynı özelliktedir. Ancak fiziksel bir güç olarak ses: düzenlenmiş ses olan müziğe dönüştüğünde durum farklı olacaktır. Müzikten duygulanım ve algılanımlar kişiden kişiye değişecektir. Başka bir deyişle kişinin öznel olarak algılanımı söz konusu olacaktır.

Yapısı gereği, insan kulağının, ses ayırma ve ritim duygusunu algılama yeteneği oldukça fazla gelişmiştir. Gerek sesteki, gerek ritimdeki anlık değişimler, insan duyarlılığında ve algılanımlarda birtakım değişiklikler yaratmaktadır.

Bu değerlendirmede iletişimin ana olgusunu şöylece özetleyebiliriz; Bir kaynaktan hazırlanmış birtakım verilerin (düşünbilgi-davranış-tutum ve yaratıların), belirli zaman ve mekanda, simgesel ve yöntemli olarak aktarılmasıdır. Bu süreçte sözkonusu aktarımları, kendi bünyesinde özümseyip, kavramaya çalışan ve bu iletilere belirli anlamlar veren bir alıcının karşılıklı olarak birbirine bağlanmasıdır.

Müzikle ilk iletişim, belli bir kaynaktan çıkan ses ve onu duyma ile başlar. Ancak bu seslerin müzik olarak adlandırılabilmesi için belirli notalarla ve müziğin temel öğeleri ile yapılandırılması, seslere belirli anlamlar verilmesi ile gerçekleşir. Böylece duyulan ilk tepki sesin doğurduğu tepki olup sessel olarak kurulan ilk iletişimidir.

Bu bağlamda müziksel iletişim sürecinde ŞEKİL-2'deki biçimde bir bağlantı kurulabilir;

| I | II | III | IV | V | VI |
|---------|-------------|---------------|----------------------------|------------------|--------------------|
| Besteci | M.Yayımları | Ses | Ton | Çalgı | Kulak |
| Yapıt | Verici | İm... İmge | Ezgi... Ritim Armoni | İ.Sesi.. Araç | Alıcı Dinleyici |

ŞEKİL-2: Müzik iletişimi

müziğin yayımında (verici) kaynaktan yayılan ses imleri, simgeler, biçimlenmiş ve düzenlenmiş seslerle (ezgi-ritim-armoni) öğelerini de içine alarak dinleyici (alıcı) ye duyumsal olarak gelir. Dinleyici, vericiden gelen müzik iletilerinde (bunlar; insan sesi, çalgı, ya da çalgılar, kitle iletişim araçları vb.) birtakım ses imleri duyacaktır. Dinleyenin algılaması ile ^{tamamlanan} ~~sona eren~~ bu iletişim zincirinde, dinleyen; bu ses imlerinin bazılarını hemen tanıdığını, bazılarını ise hiç tanımadığını farkedecektir. Bu tanıdığı ses imlerini kendi ^{geçmiş yaşantılarını} ~~repertuarına~~ göre çözümleyecek ve birbiri ardından gelen bu seslerle oluşan melodiyi ritim ögesi ile birleştirerek algılamaya çalışacaktır.

Müziği dinleyen, bu iletişim süreci içerisinde tek yönlü bir iletişim içerisinde olabilir. Ancak seçici dinleme ile dinleyen; verici ve vericiden alacağı iletileri, kendinin tanıyabileceği ses imleri, simgeleri ve müzikal öğelerle (örneğin: ritmik ögesi hızlı) seçebilme olanağına sahip olabilir. Sesler bütünlüğünün dinleyene ulaşmasında bu im ve simgelerin bir yaratıcısı olduğu unutulmamalıdır. Besteci, müzik yapıtını yaratırken, bir şeyleri dile getirmeye çalışmaktadır. Bu ise dinliyenlerde, müzikten duygulanımlar biçiminde kendini gösterir. Önemli olan müziği dinlerken, dinlemenin gerektirdiği, yöntem ve disiplinleri bilmek ve bir dizi algılanımlara ulaşabilmektir. Bir görüşe göre:

"Müzik dediğimiz tonal yapılar insan duygusunun formları ile mantıksal bir benzerliği paylaşırlar. Müzik duygusal hayatın bir tonal yapısıdır. Ama müziğin işlevi duyguları uyarmak değil onları ifade etmektir. Kompozitörün yaptığı iş kendi duygularını anlatmaktan çok duyguları hakkındaki hayal gücünü çalıştırıp içsel yaşam hakkında bildiklerini ifade etmektir" (2).

Müzikle dolaylı bir iletişim içine giren kişi, müziği dinlerken, gerek duyduğu sesler arasındaki uyumu, gerek müziğin iletmeye çalıştığı duygu ve düşünceleri anlamaya çalışmalıdır. Ancak o zaman

(2) ERNST CASSIRER-S.K.LANGER- Sembolik Form Olarak Sanat, Türkçesi, Necla ARAT, Edebiyat Fak.Yay., İstanbul 1977, s. 170.

iç dinginliđi içinde, bestecinin iletmek istediđi imgeleri kendinde biçimleyerek kavrayabilir. Müzikteki uyum ve ezgi, insanın yaratılışından beri onda varolan bir olgudur. İşte besteci, insanda varolan, içsel yaşamdaki duygularının ortaya çıkması için uğraş veren, yapıt üreten bir kişidir.

A) Müziđi Dinleme ve Anlama

Müziđi dinlemede, müziđin yalnızca biçim ve yapısal özellikleri ve sorunların ele alınmasından çok; bir müzik iletişinin dinleyene ya da dinleyenlere ulaştırılmasında, onların müziđi dinleme ile algılayabilmede yardımcı olabilecek konular ele alınacaktır.

Kişi ve kişiler müzikle dolaysız ve dolaylı olarak iki tür iletişim içindedirler.

a) Dolaysız Müzik İletişimi

Müzikle doğrudan aktif olarak kurulan iletişim biçimidir. Bu süreçte kişi müzikte yaratma ve yorumlama ilişkisi içerisindedir. Kısaca, kişinin doğrudan doğruya bir çalgıyı çalarak ya da müziđi söyliyerek ilişki kurmasıdır.

Müzikle kurulan dolaysız ilişkide özgün müzik, yapıtları, dinleyicilerinde bulunduğu deđişik ancak belirlenen zaman ve ortamlarda dile getirilebilir. Bu ortamlar müziđi yorumlayanların, dinleyicilerle ortak bir iletişim alanı kurduđu ve birçok müziksel jest, imge ve davranışların bütünleştiđi ve paylaşıldığı ortak iletişim ortamlarıdır.

Bu ileti ortamları geniş bir dinleyici kitlesini içeren konser salonları olabileceđi gibi, eğitim iletişimi açısından daha etkili olabilecek küçük kümelerin bulunduğu dinleyici ortamları da olabilir. Bu ise, dinleyicilerin icracılarla yüz yüze olmaları, icracıların onların algı, etki ve tepkilerini ölçme ve deđerlendirmeleri, dinleyicilerin, icracılarla doğrudan müzik iletişimi ile bağlantı kurabilmeleri açısından önemli olacaktır. Dinletilen müzik türü ne olursa olsun böyle bir ortamda o

müziğin istekli ve sürekli dinleyicileri oluşacaktır. Bu tür iletişim ortamları salt müzik dinlemenin yanısıra bir sanat ortamının oluşmasına neden olacak, böylece kurulacak iletişimin boyutları gelişecektir.

Eğitim iletişimi olarak, bu tür gerçek bir müzik ortamıyla kişinin doğrudan doğruya müziğe katılımı sağlanabilecektir. Dinleyenin bu süreçte müzikle kuracağı iletişimde, tepkiler doğrudan ve dolaysız olmaktadır.

b) Dolaylı Müzik İletişimi

Müzikle kurulan dolaylı iletişim ortamında kişi; müzikle "pasif" olarak, dinleme biçiminde iletişim içerisindedir. Radyo, televizyon ve sinema gibi kitle iletişim araçları ile kaydedilmiş müzik (bant, plak) ve konser gibi gösteri ortamları kişinin müzikle dolaylı olarak iletişim kuracağı ortamlardır. Müzikle kurulan böyle bir iletişimde kişinin tepkisi de dolaylı olmaktadır. Bu ise kitle iletişim araçlarıyla kişilerin etkilenme sorunu olarak ortaya çıkmaktadır. Bu etkilenme koşullarını, iki biçimde ele alabiliriz;

- Kültürel koşullar,
- Teknolojik koşullar.

Kültürel Koşullar

Bunu gerçekleştirmek oldukça güç bir koşul olarak karşımıza çıkmaktadır. Bu durum kişinin kafasındaki kültürel donanımlar sorunundan kaynaklanmaktadır. Kültür sorunu bilgiyi, bilmeyi aşan bir olgudur. Müzik kültürü de bu aşamada müziğin dinlenmesi ve dinlenenin algılanabilmesi sorunu olarak karşımıza çıkmaktadır. Müzik, kişiye gürültü gibi gelmemeli, dinlenen müzik algılanmaya çalışılmalıdır. Bu ise belirli düzeyde müzik dinleme pratiği ile ilgili bir konudur. Kültürel donanımlarda müziğin kişiyi etkilemesi sonucu müzik kişide birtakım çağrışımlar yaratabilmekte, bu çağrışımlar da bir dizi sonuçları beraberinde getirmektedir. Bunlar; dolaylı ve dolaysız müzik iletişimi olarak;

- Kişinin dinlediği müziğe doğrudan katılımı (Televizyonda kişiler ya da kişi-radyoda ses gibi) sağlanabilecektir.
- Doğrudan katılımı kişide özendirme isteği yaratabilmektedir. Güdüleyici işlevi ile kişiyi "Ben de müzik olayı içerisinde girmeliyim" güdüsüyle katılımı sağlayabilmektedir.
- Kişide doğrudan bir duygusalılık yaratabilmesi çeşitli duygu biçimlerini doğurabilmektedir. Bunlardan bazıları yaşama sevinci-anıların çağrışımı-şimdiki yaşanan zaman, geçmiş yaşam ve gelecek yaşama ilişkin duygulanımlar olabilmektedir.

Teknolojik Koşullar

Günümüz teknolojisi kişilerin her türlü müzik beğeni ve isteklerini hemen karşılayabilecek bir görünümündedir. Değişik duygu biçimleri geliştirip, oluşturan teknolojik koşullar aynı zamanda yeni sanat anlayışları ve akımları getirmiştir. Bu bağlamda dinleyici kitle artık müzik dünyasının çok geniş ve çok yönlü bir yapıda olduğunu bilmek zorundadır. Dinleyici hangi tür müziği sevdiğini bilerek, o müziği dinlemek ister. Oysa, kendisine çok yabancı gibi görünen müzikleri de dinleyip onları tanıyabilmesi, birşeyler algılayabilmesi gerekir.

Müziği daha iyi anlayıp kavramanın tek yöntemi, onu dinlemektir. Herhangi bir konuda, bir kitap okumak, zaman zaman bize yardımcı olabilir; ancak müziği dinlemek, onu anlayabilmek için gereklidir. Gelişen kitle iletişim araçları, iyi müzik dinleme olanaklarının artması ile hemen herkesin iyi müzik dinleme şansı da artmıştır.

Herbirimiz, müziği kendi yeteneklerimize göre dinleriz. Bu dinleme olayı, bir görüşe göre birbirinden ayrı üç konumda gerçekleşmektedir (3).

(3) AAROND COPLAND, What To Listen For Music, The New American Librarian, New York 1957.

1. Duyumsal,
2. Anlatımsal,
3. Salt Müziksel.

Dinleme sürecini bu tür varsayımsal konumlarda ve böylesine mekanik sayılabilecek bir biçimde ayırmanın bize sağlayabileceği tek yarar, dinlediğimiz daha açık ve seçik bir görüşle anlaşılması ve kavranabilmesidir.

1. Duyumsal Konum: Müziği dinlemenin en yalın biçimidir. Müziği yalnızca müziğin bize verdiği zevk için dinlemektir. Burada müziği fazlaca düşünmeden, üzerinde kafa yormadan dinleriz. Örneğin; bir şeyler ile ilgilenirken dinlenen müzik; düşünceden yoksun, ancak alıcı bir düşünsel ortamda dinlenen müziktir.

Müzikteki en küçük ezgi parçacıkları, kişinin içinde bulunduğu mekanın atmosferini değiştirebilmektedir. Farkında olunmadan müziksel seslerin, kişinin duygusal yaşamında bir takım değiştirmeler yapacağı kuşkusuzdur. Sözkonusu konum, duyan her kişi için sessiz duyulardır.

2. Anlatımsal Konum: Müzik yapıtları yaratıcıları tarafından beselenirken; belirli duyular sonucu oluşurlar. Dinleyenler müzikteki bu duyuları değişik anlamlarda algılayabilirler. Müzikteki ezgi parçacıkları, kişilerde değişik anlamlar oluşturabilir. Sözkonusu anlamın sözcüklerle dile getirilmesi oldukça güçtür. Herhangi bir müzik parçasının kesinlikle ne olduğunu söylemek gerçekten güçtür. Kimi müziğin anlatımsal gücü daha çok kimi müziğin daha az olabilir. Ancak bütün müziklerde seslerin simgeli dilinin ardında belirli bir anlam vardır. İşte bu seslerin ardında oluşan anlam, o parçanın söylemeye, anlatmaya çalıştığıdır. Kişiyi etkilemesi, onun bir anlamlar zinciri olduğunun kanıtıdır. Yeterki o, bu bağlamda dinlenebilsin; müziği dinlemede bir anlatımsal konum olduğu bilinebilsin.

3. Salt Müziksel Konum; Müziğin var olduğu üçüncü ve katıksız müzikal ortamdır. Müziğin hoşnutluk veren ses boyutu ve dile getirdiği duygular burada son bulur. Müzik öncelikle ve notaları aracılığı ile ve onların dile gelişleriyle var olmaya başlar. Birçok dinleyici, bu üçüncü konumun yeterince, bilinçli bir biçimde

farkında olmayabilir. Dinleyicinin yoğun bir dikkatle, seslerin birbiri ardına düzenli olarak gelişini farketmesi, onun büyük bir olasılıkla ezgiyide duymasına neden olacaktır (ezginin kendisinde uyandırdığı beğeni olumlu ya da olumsuz olabilir). Daha sonra ritim dikkatini çekecektir. Armoni ve ton renkleri bilinç düzeyine yükselmeyecek olduğu gibi kabul edilecektir.

Dinleyiciden müziğin bu dinleme boyutunda daha koyu bir dikkat ve kavrayış beklenmektedir. Nede olsa güncel ve müziksel gereçler kullanılmaktadır. Dinleyici bu gereçlerin neler olduğunu tanımalı, anlayabilmelidir. Ezgi, ritim, armoni ve ton renklerini daha bilinçli bir biçimde dinlemeye çalışmalıdır. Bunların yanı sıra bestecinin düşün çizgisini izliyebilmesi için müziksel biçimin ilkelerini de tanıması gereklidir (4).

(4) Müziği Dinlemede ve Yorumlamada İzlenecek Yollar:

- Bestecinin kısa biyografisi, yaşadığı çağın özellikleri ve müzik biçiminin bilinmesi. O çağdaki diğer sanat dallarıyla bir bağlantı kurulması.
- Tüm Kompozisyon içinde tonalite değişikliklerinin anlaşılabilmesi.
- Eserin; Ölçü-Ritim Doku Analizi-Armoni ve Formunun analizi.
- Müzik cümlelerinin analizi. Her cümlenin birbiriyle olan ilişkisi (birleşip ayrılmalar).
- Ayırma (Artikülasyon).
- Cümlelerin analizinde; Eserin başlangıcı-bitiş ve en yüksek noktası (Gerilim Çizgisi) aşağıdaki öğelere bağlı olarak gelişir:
 1. Melodik Kuruluş (tiz tonlarda gerilim yüksek).
 2. Armonideki uyumsuzluk gerilim arttırır.
 3. Aralık yapısı (Geniş atlamalar gerilim arttırır).
- Eserin dinlenmesinde nüansların belirlenmesi. Eseri bölümlere göre dinlemek, yorumlamak, daha sonra tüme varmak, eserin genel görünümünü tartışmak.
- Çalgıların belirlenmesi.
- Eserin müzik türünün belirlenmesi, açıklanması.
- Eseri yorumlayan orkestra / solist / tanıtımı.
- Müzik tarihi açısından kısa ansiklopedik bilgiler.
- Dinlenen müziğin yapısal özelliklerinin belirlenmesi.

Bu konuda ayrıntılı bilgi için bakınız:

GEORGE KOCHVITSKY. "İleri Düzeydeki Öğrenciler İçin Etkin Hazırlık", Filarmoni Müzik Dergisi Sayı: 126, Nisan 1977, s. 11-12.

Yukarıda belirtilen üç süreç birbirinden ayrılmadığı gibi, dinleyen bunlardan birini ya da diğerini, ayrı ayrı dinleyemez. Bu dinleme iç güdüsel ve kendiliğinden olan bir dinlemedir. Sözkonusu iç güdüsel ilişkiyi, tiyatrodaki ele aldığımızda, konuya yaklaşımımız daha iyi anlaşılabilir.

Tiyatrodaki oyuncuların giysileri, sahne dekoru, varsa müzik, sesler ve hareketler izleyicilerde birtakım hoş izlenimler bırakan öğelerdir. Bu öğeler, izleyenlerin tiyatro oyunu ile ilgili tepkilerinin duyumsal konumunu oluşturur. Tiyatrodaki anlatımsal konum ise sahnede olup bitenlerden algıladıklarımızla oluşmaktadır. Sahnedeki olaylar dizisi, kişiyi değişik biçimlerde etkileyebilmektedir (heyecan, üzüntü, güldürü gibi).

Müzikteki anlatımsal düzleme benzeyen, tiyatrodaki konuşulan sözcüklerden bağımsız olarak ortaya çıkan bu duygusal görünümüdür. Sahnede izlenen oyunun düzen ve gelişimi, müzikteki katıksız müzikal düzlem ile aynı değerdedir. Bir oyun yazarı ile müzik bestecisinin kullandığı gereçler aynıdır. Müzik teması besteci için ne ise, tiyatrodaki kişiliklerin yapısı tiyatro yazarı için odur.

Müziği her üç konumda ve aynı anda düşünmeksizin dinleriz. Dinleyici aynı anda hem müziğin içinde hem de dışında olmalıdır. Aynı anda dinlediğini yorumlayabilmeli, ses dizgelerinin ritim bütünlüğü içerisinde belirli yöndeki gidişini, gelişini görebilmeli, hissedebilmelidir. Yukarıda belirtilen dinleme konumlarının yanı sıra müzikle birtakım dinleme ilişkileri, değişik biçimlerde ele alınabilir. Sözü edilen dinleme biçimlerini şöylece tanımlayabiliriz:

Dinleyenin bir müzik yapıtının hemen tüm öğelerini (varsa sözleri ile) tam bir dikkat ve kavrayışla dinlediği seçici dinleme biçimidir. Dinleyici müzikle bir tür dolaylı iletişim içerisinde girmiştir. Dinleyen dinleyeceği müziği kendi istek ve beğenileri doğrultusunda seçerek dinleyecektir. Kişinin dinlemeyi tasarladığı müzikler; radyo, televizyon müzikleri, bant ve plak, ya da konser müziği olacaktır. İkinci tür dinleme biçimi ambians

türü dinlemedir. Dinleyici dikkatini müzikten çok sescil iletiler üzerinde toplamaktadır. Seste ve kişide herhangi bir fiziksel değişiklik olmadığı sürece müzik kişi tarafından dolaylı ve duyumsal olarak tüketilir. Herhangi bir işle uğraşan ya da oyalanan kişiye müzik bir "fon müziği" görünümündedir. Araştırmacı dinleme ise; kişinin beğenisiyle biçimlenen bir dinleme biçimidir. Beğenilerine cevap veren, ilgisini çeken müzikleri araştıran kişi bu süreçte fazla dikkat harcamaz. Dikkat, seçme işleminin tamamlanmasından sonra başlar. Tanıma, kalite ve izlenim canlılığı etkenleri bu süreçte önemli bir görünümündedir (5).

Önceden dinleyip, bildiği ezgileri tanıma, iletileri dinlemede kavrayış ve algılamayı etkileyen ses kalitesi ve iletilerin bilgisel içeriğine bağlı olan izlenim canlılığı araştırmacı dinlemede önemli rol oynayan etkenlerdir.

Duyumsal olarak algılanan müzikal iletilerin düşün ve anlam yapısı, dinleyenin algılama sürecinde ussal olarak duyguya dönüşmektedir(6). Müziğin dinlenmesi sürecindeki duygulanımlar; varoluşumuzun doğal duygu yapısının değişik biçim ve görünümdeki duygusal ve yaşamsal gerilimleridir. Böylece müzik bizi bir duygu ortamından diğer bir duygu ortamına, sokabilmekte, iç yaşamımız bu duygusal gerilimlerle zenginleşebilmektedir.

Ses ve müziği algılama organımız beynimizdir. Müziğe gösterdiğimiz ilgi ya da tepki bizim onu algılayabilip, us gücümüzle beynimize yerleştirmemize bağlıdır.

(5) Bu konuda ayrıntılı bilgi için bakınız:

- ABRAHAM A. MOLES, Kültürün Toplumsal Dinamiği, Türkçesi: Nuri BİLGİN, Ege Üniversitesi Edebiyat Fak. Yay.: 21 İzmir 1983, s. 100-103.

(6) Bugün beynin sağ bölümü vücudumuzun sol bölümünü, beynin sol bölümü ise vücudumuzun sağ bölümünü kontrol ettiğini biliyoruz. Buna ilaveten beynin iki bölümünün müzikle ilgili olarak iki ayrı rol oynadığını biliyoruz. İlginç olan taraf; ses perdesi, melodi ve ritim ilk önce beynin sağ bölümünde kaydediliyor. Bu sağ bölüm ayrıca duygusal hayatımızda merkezi. Sol bölümde ise k o d (şifre) çözümü ve anlam merkezi.

Herhangi bir müzik yapıtını dinleyen kişi, müzikteki notaları ya da armoniyi tanıması gerekmiyebilir. Ancak melodiyi (ezgiyi) tanıyabilmemiz, dinlenen müziği daha derinden anlayıp kavrayabilmemize yardımcı olur. Dinlenen müziği bir bütün olarak algılayabilmemiz için ezgi parçacıklarını, bir öncekini, dinleme anındaki ve biraz sonra çalınacakla birlikte ilişkilendirerek dinlememiz gerekmektedir.

B) Müziksel Yaratı ve Anlatım

Müzikçiler herhangi bir kimse gibi, toplumun üyesidir. Ancak yaşamını sürdürebilmek için, sanatçı yönünü kullanmaktadır. Eğer müzikçi sanatının dışında geçimini bir başka yolla sağlıyorsa, bu kez müzik onun için "merak" (hobi) ve boş zamanlarını değerlendirileceği bir uğraş olur. Yeteneklerini geliştirme yöntemleri ise, yaşamını sanat ile sürdürenlerin yöntemlerinden daha değişik olacaktır.

Müziği yaratan kişi olan bestecinin de, her sanatçı gibi, bir talebe gereksinimi vardır. Sanatçının ürünü, sanatına karşı olan ilgi ya da ilgisizlikle biçimlenmiş, kalıplanmıştır. Sanat, bir yaratma olayıdır ve yaratıcının duyusunun, düşüncesinin biçimlenişidir. İnsanın yarattığı herşey, kendinden, başka bir deyişle, insan oluşundan kaynaklanmaktadır. Yaratılardaki estetik duyuş ve kuralları, kendisi, çevresi, doğa ve yaşamından edindiği esinlenimlerin sonucu belirler.

Müzikçiler genellikle anlamsız yapıt üretmemeğe özen gösteren kişilerdir. Dinleyicilere yapıtlarındaki iletilerle ulaşmak ve onlar tarafından anlaşılma, başlıca amaçları olmuştur. Besteci müziğini bestelerken birtakım duygulanımlar sonucu ezgileri

Bunu daha açık bir biçimde anlatabilmek için bir şarkı söyliyelim; eğer beyin sol tarafını uyutabilirsek melodiyi söyliyebildiğimizi, ancak sözleri söyliyemediğimizi farkederiz. Bunun tersini yapıp sağ bölümü devreden çıkaracak olursak, kelimeleri söyliyebiliriz fakat melodiyi kesinlikle söyliyemeyiz. Bunun sonucu tek düze kelimeler topluluğu çıkar ortaya. Ancak sağ ve sol taraf birleştiklerinde ve birbirleriyle işbirliği yaptıklarında hoş giden sesi duyabiliriz. YEHUDİ MENUHİN, a.g.k., Televizyon Dizisi.

imgesinde üretecektir. Ses ve ezgilerden doğan bu izlenimler bir-takım duygusal anlamlar taşımaktadır. Müziği yorumlayan (icra eden) kişi bu anlam yüklü imgeleri dinleyicilere aktararak onlarda, duygusal ve düşünsel duygulanımlar oluşturacaktır (7).

Besteciler müzik yaratı ve duygulanımlarını kimi zaman dolaysız ve içsel olarak kendi görüş ve anlayışları doğrultusunda, kimi zaman ise dış dünya ile etkilenimler sonucunda yaşanmış, yaşanan ve yaşanacak olayları yapıtlarında dile getirmeye çalışmışlardır. Kimi besteciler ise; edebiyat, resim gibi diğer sanat dallarından etkilenimlerini yapıtlarına yansıtmışlardır.

Gerçekten bunların tümü yaşamdan etkilenimler olup, duygu ve düşünceyle bütünleşerek dile gelen ve müziği yaratanın imgesinden doğan ezgilerin anlatımıdır.

Müzikteki ezgi, bestecideki çeşitli ve değişik etkilenim ve esinlenmeler sonucu oluşan duygular bütünüdür. Dinleyici kendisinde belirli bir duyguyu uyandıranın müzikteki tonal (sessel) izler olduğunu sanır. Oysa bu sesin işlevinden çok ezginin işlevinden kaynaklanmaktadır. Söz konusu ezgi, bestecinin imgeleminden doğan sesler dizisidir. Gerek besteci, gerek yorumcu ve gerekse dinleyici; müziğin tümüyle içsel ve psişik bir olay olduğuna, ancak ezgilerin anlamlı iletileri yardımıyla ulaşabileceklerdir.

Bestecinin sözkonusu duygulanımları, esinlenmeleri onun varoluşuyla birlikte geçmiş, şimdiki ve gelecek arasındaki ilintiler olarak yaşanan müziksel zamanın bir anlatımıdır. Besteci yaratısını, ezgiler bütünlüğü içinde anlatmasında; dinleyenin bu anlatımı ezgiler bağlamında kavrayabilmesi için çalışır. Dinleyi-

(7) Müzikte yorum, en kısa bir tanımlamayla; bestelenmiş bir müzik yapıtının, en geniş anlamda ve duyuş düşünüş bağlamında canlandırılabilmesidir. Bunu dile getiren kişi ise yorumcu olarak adlandırılır. Müziği canlandırmada yorumcunun teknik ve düşünsel-ruhsal ya da duygusal etkenlerle donanmış olması gerekmektedir.

Yorumlayıcı bestecinin yaratılarını geniş bir sezgi ve kavrayışla, seslerin anlam dolu yapıları içinden bestecinin iletmek istediği anlam açık bir biçimde dile getirmelidir. Böylece dinleyenin sunulan anlatımdan etkilenip, yapıtı algılaması ve anlamlaştırması kolaylaşacaktır.

ci çoğu zaman, kendisinde belirli bir duygu uyandıranın sözkonusu ezgiler olduğunun farkında değildir. Oysa ezgi, müziksel yaratı ve onun anlatımında, gerçek bir öge olup, müziğin anlamına ulaşmada, onu tanıma ve kavrayabilmede vazgeçilmez duyuşsal bir öğedir (8)

Müzikteki anlatım bir çalgı ya da çalgı toplulukları, insan sesi ve sesler topluluğu ya da bunların her ikisinin birden varolduğu biçimlerde gerçekleşir. Müzikteki anlatım, müziğin yaratıldığı dönemin toplumsal değerleri, geçerli olan yaşam biçimleri, coğrafi koşulları ve diğer sanat dalları ile bir koşutluk göstermektedir. Bu anlatımların hemen tümü soyutlaştırılmış duygu ve düşünceler olup, olayları soyut olarak dile getirmektedir.

Yorumlama sürecinde, müzik yapıtını yorumlayanın; öncelikle bestecinin eserini yarattığı andaki düşüncelerini, duygulanımlarını anlayabilmek; ona ulaşabilmek için, müziğin dokusunu izleyerek duygusal ve düşünsel gelişmelerini çözümlenmeye çalışması, kavraması gerekmektedir. Yorumcu; müziğin anlatımında, bestecinin ürünlerini dinleyene ulaştıran bir köprü görevini üstlenmiştir.

C) Müziksel Yaşam ve Zaman

İnsan tüm yaşamı boyunca, müzikle çeşitli zaman birimlerinde ve değişik mekanlarda, dolaylı ya da dolaysız olarak ilişki kurmaya çalışmıştır. Eski topluluklardan bu yana, müzik yaşamında iyileştirici olarak toplumsal ve törensel bazı anlatımlarda kullanılmış, biçimlenmiş ve yaşanmıştır. Müzik çeşitli toplumlarca, bu yaşantısı ve yaşatılması sonucu günümüze kadar ulaşabilmiş, bu yaşantının sürdürülüşü ile geleceğini biçimlemiştir.

Müzikle yalnızca onu dinleyerek dolaylı ya da dolaysız ilişkide bulunarak yaşanılabilir. Bu ise müziği yorumlayarak, bir çalgı çalarak ya da böyle bir eşlik olmaksızın, salt söyliyerek de yaşanılabilir. Bu süreç, çeşitli ortam ve zamanlarda,

(8) ERNEST ANSERMET, "Müziğin Sorunları" Türkçesi: Ömer SARTOS, Opus Müzik Dergisi, Sayı: 23, Eylül 1964, s. 9.

topluluklar biçiminde, ya da bireysel olarak sürdürülebilir. Müzik, bu salt çalma ya da söylenmenin ve dinlenmenin yanısıra; bazı müzikal öğelerin, kişide oluşturduğu dürtü ve güdülemeleriyle biçimlenen, dans gibi hareket öğeleriyle birlikte de yaşanabilir.

Müziği dinlemede, dinleneni yaşamak; müzikal öğelerin uyardığı duygu ve düşünceleri, müziğin yaratıcısının anlatmak istediklerini kavramakla gerçekleşir. Müziği gerçekten duyarak yaşamak kişide geçmişteki yaşantıları çağrıştırabilecek, yaşanan anı görüntüleyerek, gelecek yaşama ilişkin görünümleri canlandırabilecektir. Böylece, yaşanan müzik ile kişi, sürekli iletişim içinde olmaya çalışacak ve zamanla ona alışacaktır.

Müziği yaşamak ve sürekli olarak dinlemek, belleklerde yer etmesine, giderek anlaşılabilmesine ve bir tür alışkanlık yaratmasına neden olacaktır. Ancak belleğimizde yer etmiş birçok müzik parçaları vardır ki, bunları çoğu zaman beğenmeyip, içimizden veya açıkça eleştirebiliriz. Günümüzde geçmiş yaşantılarımızı çağrıştıran ve birçok müzik parçasını severek dinliyebiliyoruz. İşte bu müzikler bizde çok önceleri bir alışkanlık yaratmış ezgi parçacıklarıdır.

Müzik kişi yaşamını etkileyen, değişik duyguların anlaşılabilirliği yönünden bir ^{iletişim} araçtır. Yaşadığı zamanı müziklendirebildiği gibi dinlediği müziği zamanlaştıran kişi, değişik zaman ve ortamlarda müzikle dolaylı ya da dolaysız ilişkide bulunarak birtakım duygusal ve simgesel yaşam alanları oluşturabilmektedir.

Yaşanılan Zaman \longrightarrow Müzik \longrightarrow Ortaya çıkan duygusal yaşam.
süreç

Bu/ise bazı seçenekleri beraberinde getirmektedir. Şöyleki;

- Yaşanılan zaman ve mekana uygun olmayan simgesel müzik yaşamı.
- Yaşanılan zaman ve mekana uygun simgesel müzik yaşamı.
- Yaşanılan zaman ve mekanla simgesel müzik yaşamı arasında çelişen duygusal yaşam.

Yaşanılan her anın bir müziği vardır. Ancak kişi, içinde bulunduğu ortam ve zamana uygun olmayan müzikle ilişkide olabilir. Bu durum kişinin zaman zaman, isteği dışında, kendiliğinden gerçekleşen müziksel yaşamdır. Bu nedenle, yaşanılan zaman ve içinde bulunulan mekân da, dinlenen müzikle çelişki yaratılabilecektir. Böylece kişinin edindiği duygusal yaşam da değişik olacaktır. Yaşanılan zaman içinde bulunulan mekan ve dinlenen müzik, birliktelik göstermeyecektir. Diğer seçenek olan ve kişinin yaşadığı zaman ve mekana uygun müzik yaşamı, kişinin müzikten etkilenimleri ve duygulanımlarını destekleyici bir görünümde olacaktır. Bu durumda dinlenen müzik, kişinin seçici isteği karşısında yaşadığı zaman ve mekana uygun olması ile daha etkin ve işlevsel olacaktır. Bir de müzik ve yaşanılan zaman ve mekan arasında, çelişen duygusal yaşam vardır ki; bu kişiye bazı çağrışımlar yaptırabildiği gibi, duygulanımlarında çelişkiler yaratabilmektedir. Kişi duygusal yaşamına seslenmeyen müzikle iletişim kurmakta güçlük çekebilmektedir.

II-MÜZİK VE İNSAN İLİŞKİLERİNDE İLETİŞİM

III - MÜZİK EĞİTİMİ VE İLETİŞİMİ

5. BİREYSEL, KÜMELİ VE KURUMSAL MÜZİK EĞİTİMİ VE KİTLE İLETİŞİMİ

Hemen her insan doğuştan ses ve müzik ile ilgilidir. Müziksel verilerin kendisinde oluşturduğu anlamlar, müziğe karşı sevme, anlama, istek ve yeteneğini geliştirici özelliktedir.

Müziğe karşı varolan yetenek, ilgi ve becerilerle donanan insan, bunları belirli bir eğitim ve iletişim sürecinde öğrenerek geliştirebilir.

Müzik eğitimi aşağıda ŞEKİL-3'de belirtilen örgütsel şema içinde, kişilerin bireysel, kümelî ve kurumsal yapı ilişkileri içerisinde ele alınıp, düşünülebilir.

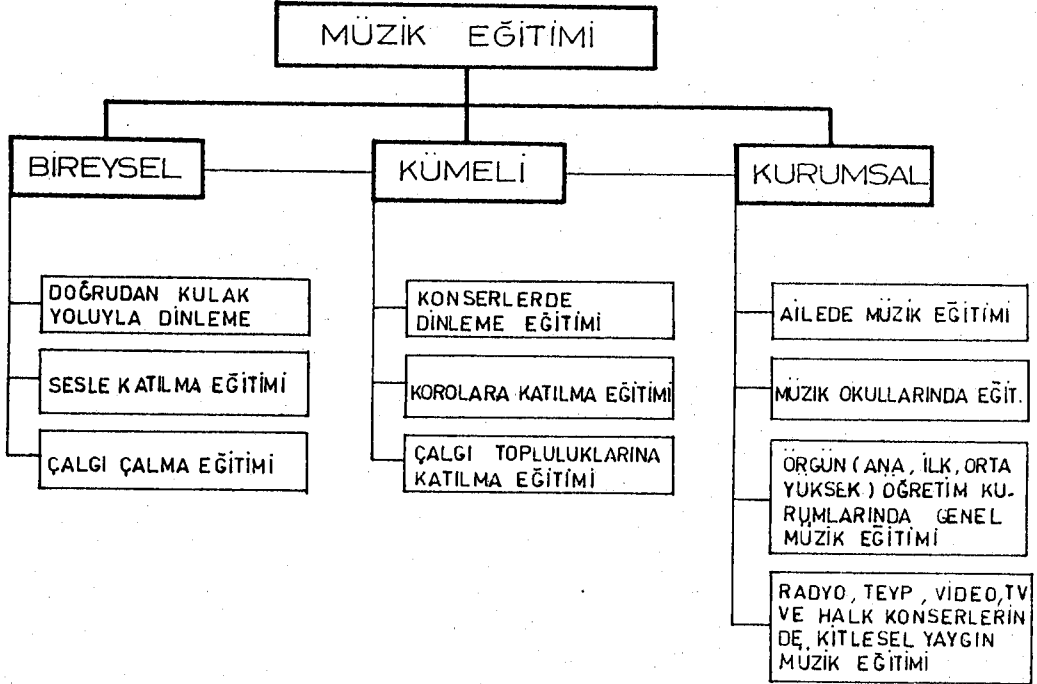

ŞEKİL-3: Müzik Eğitiminin Bireysel, Kümelî ve Kurumsal İletişimi

A) Bireysel Müzik Eğitimi ve İletişimi

Kişinin eğitim iletişimi bağlamında müzikle kuracağı en yalın iletişim biçimlerinden biri, bireysel olarak müzikle kuracağı ilişkilerdir. Bu ise üç biçimde ele alınıp incelenebilir.

a) Doğrudan Kulak Yoluyla Dinleme Eğitimi

Kişi, ana dilini öğrenme sürecinde içinde yaşadığı toplumun birçok kültürel öğelerinden etkilenmektedir. Bu nedenle salt duyuşsal olarak müziksel iletişimi onun ikinci dilini oluşturur. Bu öncelikle müziğin doğrudan kulak yoluyla dinlenmesi eğitimidir.

Aşağıda ŞEKİL-4'de gösterilen iletişim sürecinde alıcının kişisel olarak sürdürdüğü bir iletişim söz konusudur.

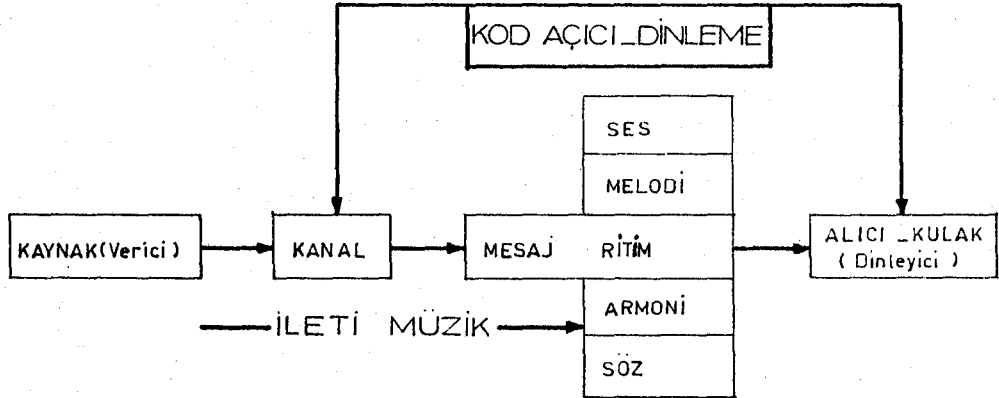

ŞEKİL-4: Doğrudan Kulak Yoluyla Dinlemede Eğitim İletişimi

Doğrudan kulak yoluyla dinleme kişinin kendi istekleri ve gereksinimleri sonucunda oluşan bireysel bir eğitim sürecidir. Yukarıdaki şekilde görüldüğü gibi belirli bir kaynaktan gelen (kitle iletişim araçları-özel dinleyim aygıtları-konser vb.)

müzik, belirli bir enformasyon içererek doğrudan dinleyiciye salt duyumsal olarak gelir. Bu ileti; ses, melodi, ritim, armoni ve söz öğelerinin tümünü birden içermektedir.

Salt duymaya ya da kulak yoluyla dinlemede kanalda belirlenen kodlar kişide kod açıcı işlemle sürmekte; bu, duymaya yönelik bir dinleme eğitim sürecinde biçimlenmektedir.

Kulak yoluyla dinlemede müziksel iletiler (birbirini tamamlayan müzik öğeleri ile) alıcıda onun bilgi düzeyine, algılama ve anlama düzeyine göre açılır. Bu açılma sürecinde alıcının gerek bilgi düzeyi gerek sosyo-kültürel ortamında onun algılama derecesiyle bağlantılıdır. Bunun sağlanamaması halinde iletiler alıcıya gürültü olarak gelecek, istenilen eğitim ise gerçekleşemeyecektir. Bu eğitim, kişinin dinleme düzlemlerindeki dinleme biçimleri ile biçimlenecektir (bkz: s.31).

Müziği dinleme (salt duyumsal olarak) insanın vazgeçilemez bir gereksinimidir. Müzik hemen herkesin doğal yaşamı içerisinde her ortam ve zamanda karşı karşıya kaldığı bir olaydır. Müziği dinleriz, çünkü buna gerçekten gereksinmemiz vardır.

İnsan tüm yaşamı boyunca doğadaki ses veren nesnelere ilgilenmiş, nesnelere görünüşlerinin yanı sıra çıkardıkları seslere göre o nesnelere üzerinde bir yargıya varmıştır. Böylelikle sesleri tanıyıp anlamaya çalışmış, iletişim kurmak istemiştir.

Düzenli seslerden oluşan müzik arayışları içerisinde olan insan, yaşamında sürekli karşılaştığı diğer seslerden (gürültü) arınma bilincine içsel ve duygusal olarak ulaşabilmiştir.

Müzik kişiye zaman içinde, olay, yaşantı ve duyguları iletmede çok boyutlu bir sanat olarak görünmüştür. Doğada ve doğa ötesinde varolan sesleri müzik; geçmiş, şimdiki ve gelecek zamanda duyumsal olarak yaşanılır duruma getirebilmiştir.

Müziğin doğrudan kulak yoluyla dinlenmesinde kişinin dinleyiş biçimleri ve algılanımları farklılıklar gösterebilir. Bu, kişinin dikkat ve seçicilik farklılıklarından da kaynaklanabilmektedir.

Soyut bir sanat olan müziğin, duyumsal olarak tanınması, daha sonraki aşamalarda kavranıp anlaşabilmesi, dinleme eğitimi ile başlamaktadır. Dinleme eğitimi salt müziksel olmasının yanı sıra, diğer özgün öğelerle (oyun-gösteri vb.) desteklenerek daha işlevsel biçime getirilebilir.

Müziği daha iyi anlama ve kavramada ilk adım, onu dinlemektir. Doğrudan kulak yoluyla dinleme eğitiminde önemli olan, önce-leri ve zamanla dinlenen ezgilerin kişilerce tanınmaya başlanmasıyla açıklanabilir. Buradan anlaşılacağı gibi sözkonusu eğiti-min amacı; dinlenenin söylenmesi ya da çalınmasından çok tanınmasıdır. Dinlenen müziğin söylenmesi ya da çalınması, müzik eğiti-mi içerisinde ayrı bir eğitim ve öğretim biçimi olarak görülmekte-dir.

Sürekli ve bilinçli bir dinleme eğitimi ile:

- Ezgilerin zamanla tanınması,
- Ezgilerin ilişkilendirilmesi ve bu ilişkilerin sürekliliğinin kavranabilmesi,
- Ses renklerinin tanınması ve ayrıştırılması,
- Ritim bilincinin oluşum ve gelişimi,
- Müzikten tad alınabilmesinin sağlanması,

gibi kazanımlar belirli düzeylerde gerçekleştirilebilecektir.

Seslerin bir bütünlük içerisinde dinleyerek tanınması ve giderek kavranması, düzenlenmiş sesler olan müziğin algılanabilmesinde birer öncül görevi taşıyacaklardır.

Müziği dinlemek, onun birtakım iletilerini anlamaya çalışmak, eğitim ile çok yakından ilişkilidir. Müziği dinlemek, algılamaya çalışmak, müzik eğitiminin bir bölümünü oluşturur.

Okul dışı müzik iletişimi, başka bir eğitim iletişimi ortamıdır. Açıklayıcı ve eğitici amaçlarla düzenlenen konser ve gösteri izlemek, ya da bunların kitle iletişim araçlarından yayımını dinlemek; varsa kendi özel dinleme aygıtlarıyla müziği salt duyumsal olarak dinlemek; sözkonusu eğitim sürecinde müzikle kurulan dolaylı ve etkin iletişim ortamlarını oluşturur.

b) Sesle Müziğe Katılma Eğitimi

Bireysel olarak başka bir eğitim biçimi ŞEKİL-5'de gösterilen sesle müziğe katılmadır. Belirli bir kaynaktan verilen

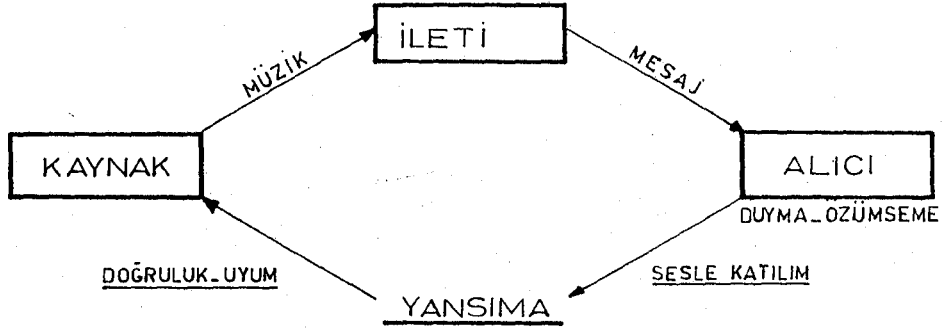

ŞEKİL-5: Sesle Müziğe Katılmada Eğitim İletişimi

sescil iletiler (müzik), alıcıda duyumsal olarak alınır. Bu iletiler alıcıda (eğitim sürecinde biçimlenerek) aynı sescil olarak kaynağa, yansıtılır. Eğitim sürecinde müziğe sesle katılım sesin kaynağa yansiyarak, doğru söyleyebilme, uyum gibi öğelerin sınanması sağlanabilir. Kaynak herhangi bir kitle iletişim aracı ya da müzik aygıtları olabileceği gibi insan sesi de olabilir. Müziğe katılım genelde kendiliğinden ve dolaylı olmaktadır.

İnsan doğadaki duyduğu seslere tüm yaşamı boyunca öykünmek istemiştir. Zaman zaman bu sesleri aramış, çoğu zaman kendi sesi ile doğadaki kendiliğinden varolan seslere katılımlarda bulunmuştur. Bu katılım zamanla şarkı söyleme biçiminde gelişmiştir. Şarkı söyleyerek müzikle iletişim kurmak kişinin tümüyle içsel, duygusal bir gereksiniminin dile gelişidir. Çünkü şarkıda belirginleşen anlam ve duygusal dizeler bağlantısında oluşan başka bir boyut vardır. Şarkı; yaşamın değişik dilimlerinde sevgi, ayrılık, ölüm, doğum, mutluluk vb. gibi yaşamsal konulardaki bu

olayları dile getiren, olaylar ve yaşamla bağlantılar kuran ^{duyus-}
^{sal} bir olgu olmuştur.

İnsanın kendini anlatmasında en kolay biçim sesle müziğe katılımdır. Şarkı söyleme, müzik eğitim ve iletişiminin bir başka boyutudur ve doğru olarak söyliyebilme amacını taşımaktadır. Okul müzik eğitiminde, doğrudan sesle müziğe katılma; önceleri doğru söyleyebilme, tek sesli ezgiler ve zamanla çok ses gibi uygulamalarla programlanabilir.

Sözkonusu eğitim biçimi salt sese dayalı olabileceği gibi, çalgı eşlikli olarak da dile gelebilir. Böylelikle sescil iletişimler daha da pekişecektir.

Kişinin işiterek edindiği müziksel deneyimler sonradan sescil olarak müziğe katılımlarla sürebilir.

Bu açıdan bakıldığında şarkı (ses müziği); kişilerin uyumlu ve doğru olarak müzikle kurdukları, ilk dolaysız iletişim biçimini belirlemektedir.

Duyusal ve ruhsal olarak en etkili ve kolay müziksel anlatım biçimi olan şarkı; birtakım hareketler ve mimiklerle birleştiğinde, daha etkili ve işlevsel olacaktır. Bu ise kişinin müzikle kuracağı iletişimi, daha etkin ve iç içe bir düzeye getirebilecektir.

Bireysel bir eğitim biçimi olan sesle müziğe katılım, kişinin başka kişilerce dinlenmesi gerekliliğini de beraberinde getirmektedir. Bilindiği gibi, herhangi bir sanat yapıtını; bu bağlamda müziği dile getirenlerin, bir dinleyici gereksinmesi olacaktır. Bu dinleyici ortamının gerçekleşmesi halinde, kişinin topluluk içinde -kargılıklı olarak- kendilerine olan güvenleri artacaktır. Topluluk içinde birbirlerini dinleme alışkanlığı ile ilk müzik dinleme eğitimi de başlamış olacaktır. Böylelikle kişi ve kişiler, bir müzik yapıtı seslendirildiğinde, gerçek bir dinleme anlayışını kazanacaklardır.

c) Çalgı Çalma Eğitimi

İnsanlar duygu ve düşüncelerini ses ile müziğe dönüştürmüşlerdir. Bu ses, salt kendi sesi olduğu gibi zamanla yarattığı çalgılarla müziğini desteklemiş, renklendirmiş ve tamamlamıştır. Önceleri kendiliğinden olan bu eşlik, sonraları ŞEKİL-6'da gösterilen eğitim sürecinde bilinçli bir biçime dönüşmüştür.

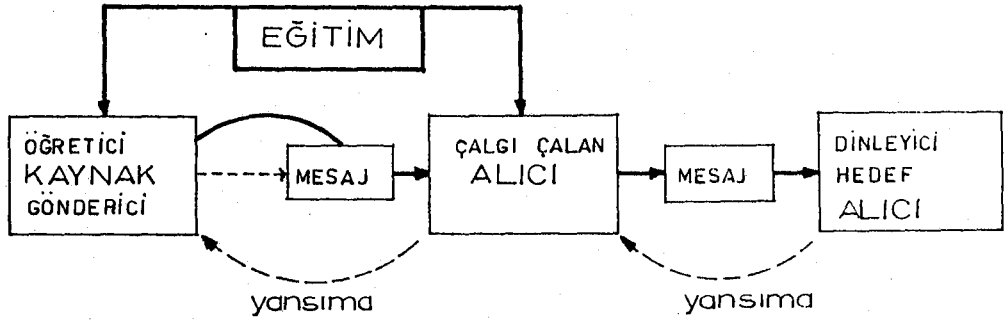

ŞEKİL-6: Çalgı Çalmada Eğitim İletişimi

Bu iletişim biçiminde kişi artık kendi müziksel duygusunu, bir başka ileti aracıyla (çalgı) iletmek durumundadır. Belli bir eğitim sürecinde, çalgı çalmada edindiği bilgileri içeren, ilettileri alan kişi, bu bilgileri dile getirmek zorundadır.

Kişi; zaman zaman dinleyen bir kişi, küme ya da kitle ile karşı karşıyadır. Yansımada, belli eğitim sürecindeki çalışmalarını, kaynak-gönderici ve öğreticiye geri vererek oluşmaktadır. Aynı süreç, çalgıyı çalana hedef dinleyici tarafından iletilmesi için de sözkonusudur.

Çalgıyı yaratan insan, zamanla bunu çalan kişi de olmuştur. Çalgıyı yaratan düşünceler ve ona biçimsel olarak simgesel

anlamlar katan insan-çalgı-iliskileri, müzik sanatı ve tarihinde en önemli dostluğun oluşmasına neden olmuştur. En eski dönemlerden beri çalgıyı kendi sesini destekleyici, renklendirici bir öğesi olarak görmüş, sesin büyümesinde çalgısı ona yardımcı olmuştur. Değişik zaman ve ortamlarda sesine öykünen ve her birinin kendine özgü ses renkleri ve yapısı olan çalgıları üreten insan, bunları kullanmıştır.

Kuşkusuz bu çalgılara işlevsel özellik vermek, insanoğlunun doğa karşısında karşılıklı olarak iletişim kurmak istemesinden kaynaklanmıştır.

Hemen her çalgı değişik ses özelliğine sahiptir. Bu sesler insanın ve toplumların yaşamlarındaki ulusal ve giderek evrensel davranış, tutum, inanç, umut, sevgi ve mutluluklarını simgelemiştir (örneğin; orgun sesi evrensel inanç ve umudu, ney'in sesi de aynı inancı simgelemektedir). İşte insanlar bu çalgıları çalarak, sözü edilen yaşamlarında belirli zaman ve ortam içerisinde bütünleşebilmişlerdir.

Orkestrayı oluşturan çalgıların her birinin kendine özgü bir ses rengi vardır. Çalgıların bu ses renkleri orkestra içinde dinleyene iletmek istediği birtakım duygu dilimlerine ayrılmıştır.

Çalgıların yapımında onları bir özellik verilmesi ve işlevlerin belirtilmesi; insanların doğa karşısında karşılıklı iletişim kurmaları sonucunda oluşmuştur.

Hemen her çalgının kendine bir özgü işlevi vardır. Bazı çalgıların dinleyenlerle duygu iletisi kurmadaki işlevleri kısaca ŞEKİL-7'deki biçimde belirtilebilir.

Çalgılar icra biçimlerine göre iletilerinde bir takım değişiklikler göstermektedir. Türk müziğinde makam ve ritmik değişimlere göre çalgıların iletilerindeki işlevler de değişebilmektedir. Örneğin: kanunun ağır olarak çalınışındaki iletisi ile hızlı (çabuk) çalınması arasında oluşan duygusal farklılıkta olduğu gibi. Kısaca Türk müziği çalgılarında oluşan duygu, kişinin kendine özgü anlayışı ve yorumu ile biçimlenebilmektedir.

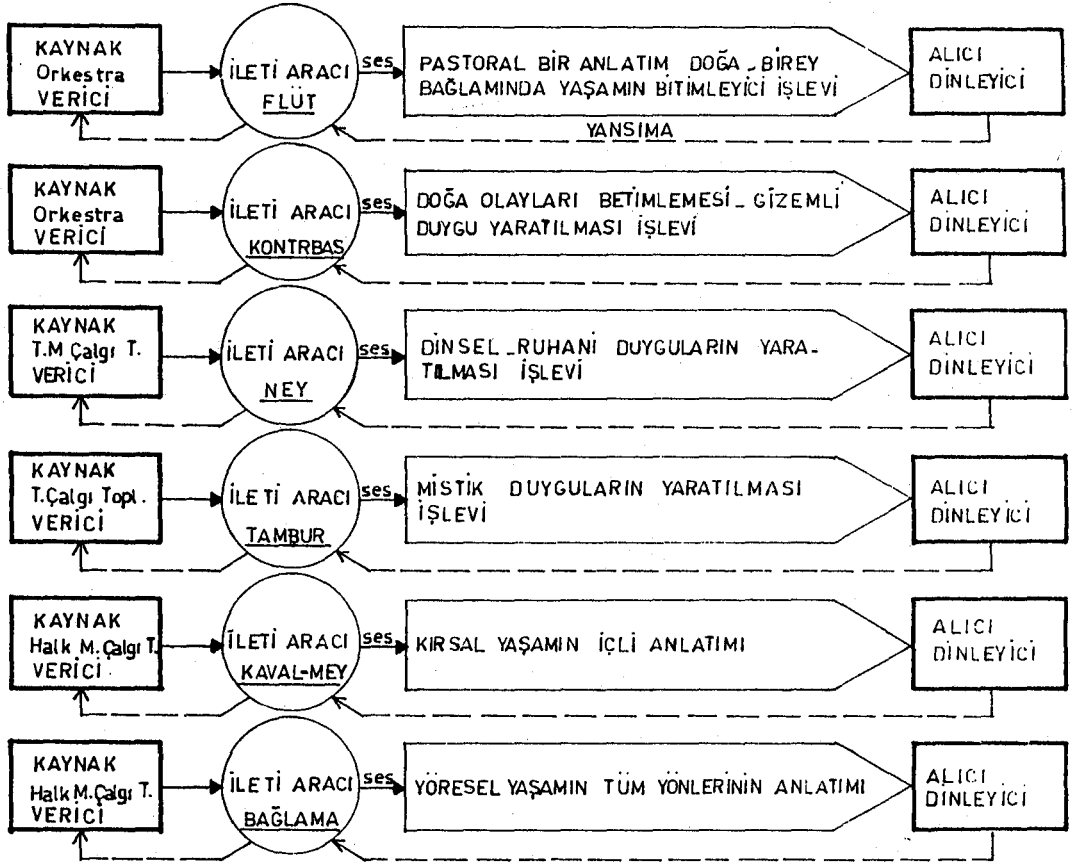

ŞEKİL-7: Bazı Çalgıların İletişim İçerisindeki Duygu İletileri

Bunun yanısıra bazı çalgıların ses genişlikleri, anlatım ve iletilere bir sınırlılık getirebilmektedir (Örneğin; kavalın ses genişliği ile bağlamanın ses genişliği arasındaki farkta olduğu gibi).

Bazı çalgıların (özellikle orkestra çalgıları) ses renklerinden genellikle betimleyici, açıklayıcı ve tanımlayıcı ola-

rak belirli programlar bağlamında yararlanılabilmektedir. Örneğin; senfonik şiirde olduğu gibi; besteci çalgıları yapıt içinde işlevlerine göre öylesine yerleştirmiştir ki, dinlenen ezgiler önceden belirlenen programı (epik, dramatik, lirik, edebî, mitolojik konuları) dile getirebilmektedir.

Bunun dışındaki bazı salt çalgı müziklerinde soyut iletiler, dinleyicinin duygulanım biçimine göre yorumlanabilmektedir.

İnsanlar duygu ve düşünceleri çalgıların bu iletilerinde bulabilmektedir. Çalgıların ses ve armonik yapı özellikleri ancak bunları yaratan besteci, yöneten şef ve yorumlayan müzisyenler yardımıyla ve çalgının kullanımıyla anlam kazanmaktadır.

Çalgı çalma, müzik eğitimi ve iletişim ortamına daha değişik boyutlar getirebilmektedir. Bu ise, çalgıların ilettiği ses, ton, armoni, ritim ve ezgilerin verdiği estetik hazdır. Herhangi bir çalgıdan çıkan sesler dinleyenleri soyut bir ses dünyasına götürebilmektedir.

Salt söylemeye yönelik iletişim ortamında iletiler daha somut olabileceği gibi sescil iletişim bazı durumlarda yeterli olmayabilir. Çalgı bu boşluğu doldurabildiği gibi, armonik ve organik yapısı ile iletileri daha işlevsel olacaktır. Örneğin; film'lerde müziğin çalgısal ve diğer kullanım yöntemleriyle sözselsel ve görsel iletilerin ne denli desteklenip, pekiştirildiği bilinmektedir (Bkz : s. 13-18). Bunun yanı sıra doğa birey ilişkisinde kır yaşamının betimlenmesinde flüt'ün sesi bu bağlamı nasıl da dile getirmektedir.

Çalgı çalma, kişide yerel, bölgesel ya da evrensel kişilik özellikleri ve bu özellikler arasında farklılıklar gösterebilir. Bu onların yaşam, kültürel yapı ve ilişkilerini belirleyebildiği gibi toplum içinde ona bir statü de sağlayabilir.

Kırsal bölge insanının çaldığı çalgı ve müziksel iletileri ile kent insanının çaldığı çalgı ve iletileri arasında; duygulanım, içgüdü, değer yargıları, dürtü ve eğilimleri arasında farklılıklar olacağı doğaldır. Ancak her iki durumda da ortak

bir birleşim alanı vardır ki o da iletişimdir. Çalgıların işlevleri içinde bulunduğu kültürel yapı ile biçimlenmektedir. Kişinin duygulanım ve çöşkuları gerek iç güdüsel, gerek öğrenerek edindiği bilgiler (burada çalgı çalma öğrenimi) süreci sonunda, onun kişilik özelliklerini yansıtabilecektir. Sözkonusu duygulanımlarını bir çalgı aracılığıyla kişi ya da topluma aktararak, tutum, davranış, düşün, beceri ve alışkanlıklarını işlevsel olarak dile getirebilecek, bu ise onun kişilik özelliklerini belirleyici etkenlerden birini oluşturacaktır.

Hemen her kişinin, müziğe karşı doğuştan az çok ilgi ve eğilimi vardır. Bu durum kişiyi; müzik sanatını önceleri dinlemeyi, anlayıp kavramaya daha sonra onu yöntem ve kurallarına göre dile getirmeye yöneltebilir. Sözkonusu dile getirilişte, müziğin temel anlatım öğelerinden olan ses ve ritim duygusunun, kişide çok önceleri doğal olarak varolduğunu biliyoruz. Tüm bu yetenekleri bir çalgı ile dile getirmek kişinin müzik eğitimi sürecinde yer alan bir başka boyuttur.

Kişinin çalgı seçimi ve kullanımı, bu eğitim sürecinde önemli bir konu olarak görülmektedir. Çalgı seçimi ve eğitimi ile müziksel iletişim düzeyi arasında sıkı bir ilişki vardır.

Çalgı eğitiminin amacı; ileri düzeyde ve mesleki özellikleri içereceği gibi, amatörce bir nitelikte de olabilir. Mesleki olarak gözetilecek çalgı çalma eğitimi sürecinde, çalgı seçimi kadar, öğretici seçimi ve yaşanılan çevre gibi, diğer etkenlerin de gözden uzak tutulmaması gerekir.

Beklentilerin daha ileri düzeyde olduğu bu eğitimde, çalgı seçimi ve eğitimi, yetenekleri geliştirici ve sanatı yaşamının amacı olarak düşünen kişiler için, daha önemli sayılabilir. Ancak bu demek değildir ki; çalgı çalmayı amatör olarak ve yalnızca bir hoşlanma, beğeni ve istekleri giderici bir "merak" (hobi) olarak seçenler için önemli değildir. Bu aynı zamanda, kişinin doğal yaşamını -fazlaca sanatsal bir kaygı olmaksızın- renklendirici bir özelliktir. Herhangi bir çalgıyı çalmada, çalgının gerek seçimi, gerek kullanım ve eğitimi; mesleki olarak

seçme işlemine benzemekle beraber; kişinin yaşamında iyileştirici özelliğiyle, daha değişik bir görünümündedir.

B) Kümelî Müzik Eğitimi İletişimi

a) Konserlerde Dinleme Eğitimi

Müzikle dolaylı olarak kurulan iletişim biçimi ve kümelî eğitim süreçlerinden biridir. Bu süreç aşağıdaki ŞEKİL-8'de gösterildiği gibi ele alınıp incelenebilir;

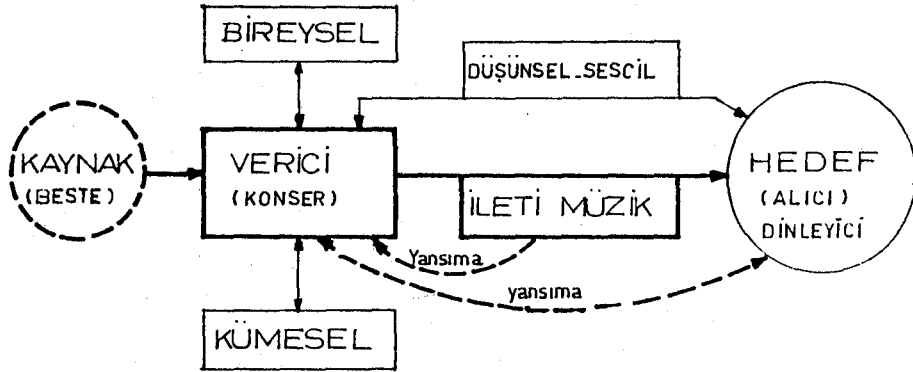

ŞEKİL-8: Konserlerde Dinleme Eğitimi İletişimi

Şekilde görüldüğü gibi kaynak (verici) bireysel ya da kümelî bir konser ortamından iletilen müziktir. Bu süreçte müzik iletileri, alıcı (dinleyici) kitleye iletilmektedir. İletilen, algılama sürecinde dolaylı bir iletişim olarak verilmektedir. Çift yönlü bir yansımanın olduğu bu ortamda müziği dile getiren kaynak (konser) iletilerini, aynı zamanda duymak zorundadır. Hedef kitle ile olan iletişimlerinde karşılıklı bir ilişki ve etkileşimden söz edilebilir. Bu ise icracının dile getirdiği müziğin anlatım ve iletileri bu etkileşimler sonucunda yapısal değişikliklere uğrayabilmektedir. Örneğin: müzik iletilerini alan ki-

gilerin davranış tutum ve tepkileri icracıyı etkiliyebilecek, bu etki ve tepki, müziğin anlamından bir çok şey alabileceği gibi olumlu olarak katkılar getirebilecektir.

Alıcı (dinleyici) dan icracıya gelebilecek yansımalar;

- Tek kişiden gelen tepkiler,
- Kümeden gelen tepkiler,
- Kitleden gelen tepkiler,

biçiminde olabilecektir.

Konseri dinleme sürecinde dinleyici kitle, icracıların dile getirdikleri müzikle önce düşün yoluyla, daha sonra sescil anlatımların iletilerine ulaşarak iletişim kurmaya çalışacaklardır.

Konser dinleme; müziğin doğal yayım ortamlarından biriyle iletişim kurmadır. Kişi konsere müzik dinlemek için gitmiştir ve bu istek, bilinçli olarak olmuştur. Konserde müziği dile getiren icracılar, (bireysel ya da kümesel olarak) müziği besteleyen (ilk veri kaynağının) müziksel düşün, duygu ve esinlenmelerini belli yorumlarla dinleyiciye iletmek durumunda olan kişilerdir.

Kuşkusuz kişi, müziği diğer yayım ortam ve aygıtlarından dinliyebilir. Ancak konser; ŞEKİL-9'da gösterildiği gibi besteci-icracı-dinleyici alanında ... kaynaktan alınan tam bir sanat iletişim ortamıdır. Başka bir deyişle gerek görsel-gerek işitsel olarak dinleyiciji bir iletişim ortamında birleştirmektedir.

Dinleyici bir kez daha böylesine etkili bir sanat iletişimi ortamında bulunma olanağı bulamıyabilir. Bu durum değerlendirilirken ^{dinleyici} müziğe koyu bir dikkat ve kavrayışla katılmalı, müzikten algılanımlarını kültürel donanımlar içerisinde analiz etmeye çalışmalıdır.

Konserde yorumcu-icracılar beste ya da besteciler, o ortamda bulunan kişiler için müziği dile getirmektedirler. İzleyici bu bilinci taşıyarak, konser salonuna gelmiştir. Bu nedenle icracılarla kuracağı duygusal, kültürel, estetik ve müziksel bağlar, dolaylı olarak o yapıtı besteliyen içinde geçerlidir.

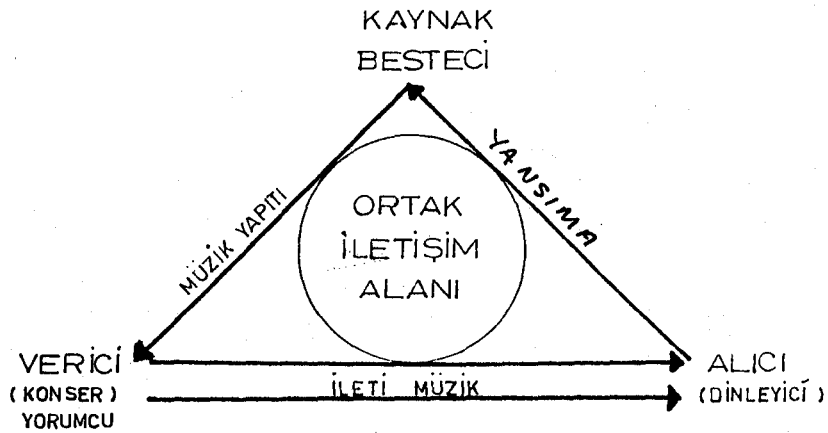

ŞEKİL-9: Konserlerde Besteci, Alıcı İletişimi

Kişiler konserleri dinlemede değişik iletişim ortamlarında dırlar. Bu onların aynı zamanda eğitim ortamlarını da kapsamaktadır. Çünkü her müzik ileti ortamı , değişik, ancak özde aynı olan bir eğitim iletişimi ortamıdır. Bunlar ŞEKİL-10'da gösterilmiştir.

Alıcı-dinleyici kitle sözkonusu bireysel ya da kümesel toplumların müziksel iletilerini kendi beğenileri doğrultusunda, kültürel ve iletişimsel donanımları düzeyinde seçici bir dinleme ile alırlar. Konserdeki müzik iletileriyle tam bir iletişim sağlanması yansıma ilişkileri ile gerçekleşebilir. Aksi halde iletiler, alıcı (dinleyici) kitleye gürültü olarak gelecek etki-tepki bağlamında istenen iletişim zinciri kurulamayacaktır.

Sözkonusu iletişim:

- Topluluk içi karşılıklı iletişim ve etkileşim,
- Topluluktan dinleyene ileti,
- Dinleyenlerden-topluluğa karşı etki-tepki biçiminde gelişecektir. Bu ise eğitim süreci içerisinde dinleme, anlama ve algılama gibi iletişim donanımları çerçevesinde ele alınması gereken bir konudur.

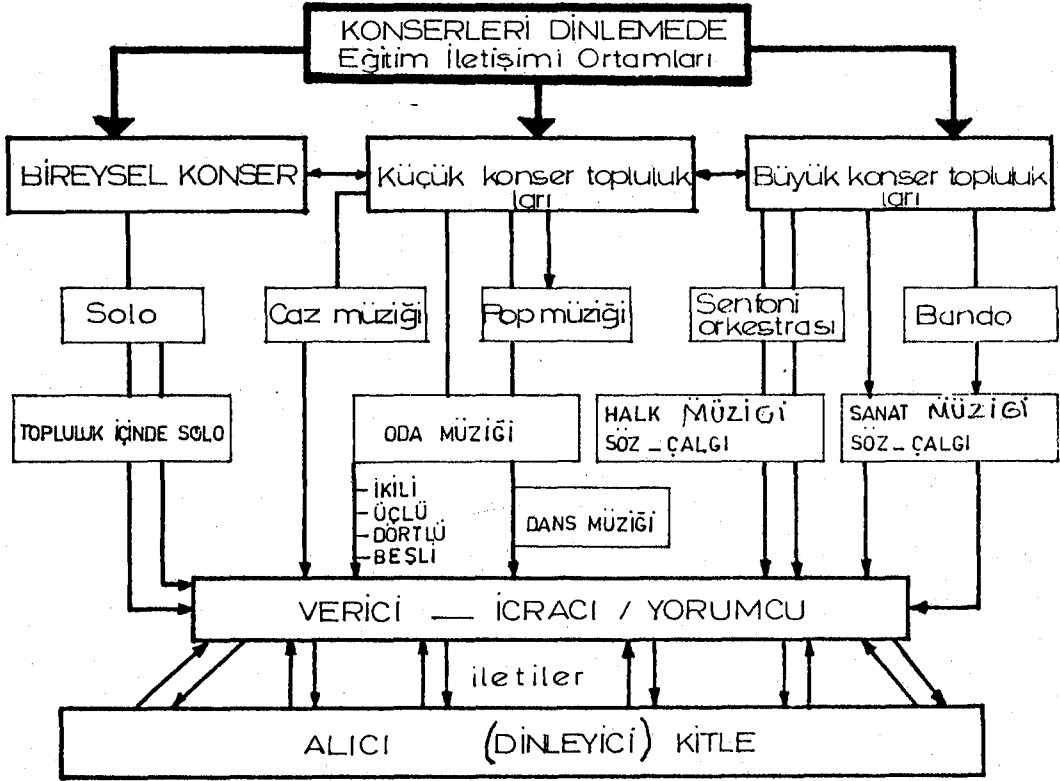

ŞEKİL-10: Konserleri Dinlemede Eğitim İletişimi Ortamları

Dinleyene dolaylı müzik kültürü kazandırmada konser kültürü bir eğitim sürecidir. Sözkonusu eğitim biçimi doğrudan kulak yoluyla dinleme eğitiminin devamı niteliğindedir. Kişi bireysel dinleme eğitimini, artık kümeli müzik ortamında sürdürmektedir. Başka bir deyişle, bireysel olarak dinleme sürecinde olduğundan daha farklı bir iletişim ortamındadır.

Yaşayan müzikle karşı karşıya kalan kişi, müzik kaynağı ile etkili bir iletişim içerisindedir.

Konser eğitim iletişim ortamlarının kişiye müzik kültürünü dolaylı olarak kazandırmada etkin işlevleri vardır. Bunlar şu başlıklar altında özetlenebilir;

1. Çalgıların görsel-ışitsel olarak tanınması,
2. Çalgıların müzikal bütünlük içinde işlevlerinin duyulup, anlaşılması,
3. Seslendirilen yapıtların çeşitli yorumlarla dile getirilişinin kavranabilmesi,
4. Dinleyicinin sahnedeki müzik ve müzikçilerle dolaylı olarak bütünleşmesi, böylece kişide daha değişik haz ve estetik beğenilerin oluşması sağlanmış olacaktır.

b) Korolara Katılma Eğitimi ve İletişimi

Kişinin kümeler içerisinde müzikle kuracağı dolaysız iletişim biçimlerinden bir diğeri, korolara katılmadır.

Koro; kişilerin müzik sanatına doğrudan ses olarak katılımıyla, insan-ses bağlamında müziğin kümeli olarak dile gelişidir. Korolara katılma eğitiminde kişi ŞEKİL-11'deki gibi dolaysız olarak bir müzik ortamına girdiğinden, müzik iletişimi de değişik bir biçim de görülmekte ve bir öğrenme olgusunu içermektedir.

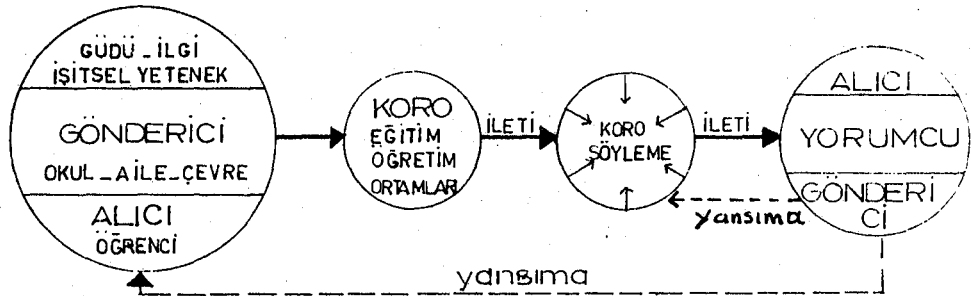

ŞEKİL-11: Korolara Katılmada Eğitim İletişimi

Burada kaynak; okul-eğitimi, öğretici ile aile ve çevre ortamlarıyla başlayıp, eğitim ortamını da içermektedir. Korolara katılma isteğinde olan bir kişi, kendisinde oluşan güdü, ilgi, işitsel yetenek ve hazırlıklarla donanmış olarak;

- Kulak-(duyma) eğitimi,
- Dinleme eğitimi,
- Sesleri tanıma,
- Doğru söyleyebilme, (Bireysel-Kümesel)
- Müzik temel öğelerinin öğretimi-solfej (nota okuma),
- Çalgı ya da çalgılar eşliğinde söyleme eğitimi,

gibi müziksel açıdan gerekli eğitim ve öğretim ortamlarından geçerek, toplu söyleme eğitimini dinleyici kitleye iletir. Alıcı (dinleyici) nın bu iletilere etki ve tepkisi kaynağa olduğu gibi, ilk elden alıcı durumunda olan kişiye(koro topluluğuna) dolaylı olarak yansıyabilecektir.

Koro (toplu ses müziği) kişinin bireysel olarak ve sesle müziğe katılma eğitiminin bir devamı niteliğinde olup, ses müziğinin ikinci aşamasını oluşturmaktadır.

Koro eğitimi ve iletişimi, kişilerin müzik aracılığı ile gerek bireysel gerek kümesel olarak iş ve görev yapma eğitim ve sorumluluğunun kazandırılması açısından önemli bir eğitim sürecidir.

Müzik eğitimi ve iletişimi açısından etkili bir eğitim biçimi olan korolarda, kişilerin doğru ses ve ritimlerle toplu olarak bir şarkının dile getirilişi esastır. Tek sesli korolardan, çok sesli korolara ulaşmada temel; önceleri tek sesli ve doğru olarak söyleyebilmedir. Çok sesli yapıtların seslendirilmesi için, bu temelin kesin olarak kazandırılması gerekmektedir.

Tüm eğitim ve öğretim kurumlarında, bu sürecin devamı olarak değişik eğitim biçimlerinde, koro etkinlikleri müzikle kurulacak olan toplu iletişim anlayışının, en yalın biçimini oluşturmaktadır.

Koro toplulukları içinde olan kişiler; düşünsel, duygusal

ve imgesel olarak karşılıklı iletişim ve etkileşim içine girmişlerdir. Kişilerarası iletişim ortamı; toplu anlatım biçimi olan ve iletişim simgelerinden biri olan müzik diliyle biçimlenmektedir.

Topluluklar içinde müziğe ses olarak katılım, kişi de işbirliği ve iş bölümü anlayışlarının kazanılmasını sağlayacaktır. Kişinin kendi beceri ve yeteneklerini tanımasının yanısıra, oluşabilecek güven duygusu, bu kez topluluk içinde ve giderek toplum içinde artabilecektir.

c) Çalgı Topluluklarına Katılma Eğitimi

Çalgı topluluklarına katılma ise bir başka kümeli eğitim bölümüdür. Bireysel olarak çalgı çalma, bu kez topluluklar içinde ve toplu iletişim ortamı içerisinde biçimlenmektedir. Korolara katılma eğitiminden farklı olarak kümelerde bu kez eğitim; ŞEKİL-12'deki gibi çalgı çalma ile yapılmaktadır.

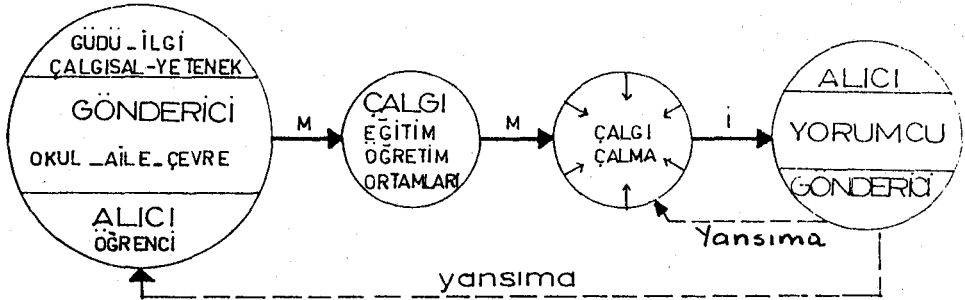

ŞEKİL-12: Çalgı Topluluklarına Katılmada Eğitim İletişimi

Kaynağını, okul, aile ve çevrenin oluşturduğu gönderici bu bağlamda çalgı eğitim ve öğretim ortamlarında güdülenmiş, ilgi ve bu kez be-

lirli çalgısal yetenekle donanmış olarak;

- Kulak, (duyma) eğitimi,
- Dinleme eğitimi,
- Çalgıları tanıma,
- Sesleri tanıma,
- Doğru çalabilme,
- Müzik temel öğelerinin öğretimi ve solfej (nota okuma) ve çalabilme,

- Çalgılar eşliğinde ve birlikte çalma eğitimi gibi müziksel açıdan eğitim ve öğretim ortamlarından geçerek, toplu çalgı çalabilme eğitimini dinleyici kitleye iletecektir. Alıcı (dinleyici) kitlenin bu dinleyimlere etki ve tepkisi kaynağa olduğu gibi ilk elden alıcı durumunda olan kişiye ve dolayısıyla kümeye yansıyabilmektedir.

Çalgı topluluklarına katılım ile kişi topluluk içi ilişki ve etkileşimde;

- Davranışlarda birlik bütünlük,
- Kargıllıklı güdüleme,
- Bireysel ve toplu başarı,
- Toplu estetik ve uyuma ulaşabilme,

gibi işbirliğini, arkadaşlık anlayışını geliştirici ve bağlılık gibi düşünsel, duygusal tutum ve davranışlara sahip olmaktadır. Bu ise, onun çalgı topluluklarına katılma isteğini ve gereksinimine neden olan bir dizi itici güçler olarak görülebilmektedir.

Bu eğitim, müzikle dolaysız ve toplu çalgı çalma olarak kurulan iletişim biçimini belirlemektedir. Korolara (toplu ses müziği) katılma eğitiminde olduğu gibi, topluluklar içinde çalgı müziği katılımı ile işbirliği ve işbölümü gibi anlayışlar oluşup gelişecektir. Ancak bu kez iletiler, bir başka ses aracı olan çalgılarla birleşerek, dile getirilmektedir. İnsan sesinin kullanımı, yerini bir çalgının kullanımına bırakmıştır. Küme içerisinde olan kişi, kümedeki diğer kişilerle tek tek ve topluluk olarak iletişim içerisine girmiştir.

Değişik ses özellikleri olan, çalgılar arası seslerin uyumlu, (gerek bireysel, gerek topluluk) olarak dile getirilmesi; bu sürecin temel müzik koşuludur. Müziğe gerek bireysel gerek kümeli katılma sürecinde; amatör ya da mesleki olsun, müziği dile getirenin, dinleyen kişi ya da kişilere gereksinimi vardır. Bu karşılandığı sürece kişinin müzikal duygu ve düşün iletileri anlam ve varlık kazanacaktır.

Kümeli müzik eğitimi ve iletişimine katılmadaki her üç süreçte kişi gerek bireysel olarak gerek topluluk olarak; düşünsel, duygusal ve davranışsal olarak etkin bir iletişim ortamına girmiştir. Bu katılım onun aynı zamanda iletişim biçimini de belirlemektedir. Kişi bu katılımlarında içinde bulunduğu ve yaşadığı toplumun kültürel özellik ve yapısını gözönünde tutmak zorundadır. Bu söylediklerimizi şematik olarak ŞEKİL-13'de görebiliriz;

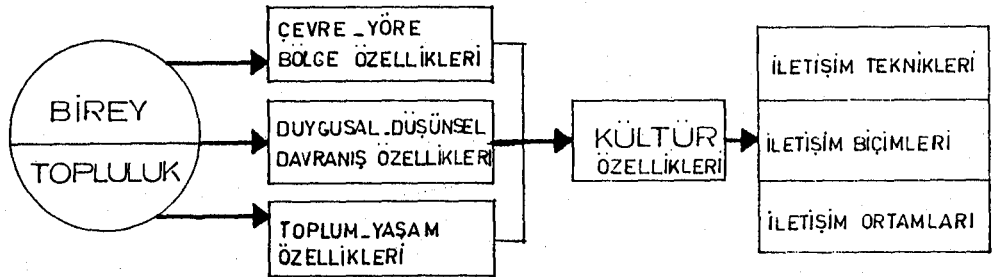

ŞEKİL-13: Kümeli Müzik Eğitiminde İletişim

Bir görüşe göre;

"Birey, örgüt, yöre, bölge, ulus düzeylerindeki kültür ortamlarının doğal yasalarının farklılığı, bunların iletişim yasalarına da yansır. Her

kültür ortamının kendine özgü bir de iletişim yasası vardır (1).

C) Kurumsal Müzik Eğitimi

Kişinin müzik eğitimi sürecinde bir diğer yapı; kurumsal iletişim içerisinde ele alınabilir.

a) Ailede Müzik Eğitimi ve İletişimi

Aileyi, en küçük toplumsal grup olarak tanımlıyabiliriz.

Aile, bireyin ilk karşılıklı ilişki ve etkileşim de bulunup toplumsallaşmaya başladığı ortamdır. İçinde doğup büyüdüğü ve en yakın çevresi ailesi olan birey; ilk tutum ve davranışlarını, bir takım deneyimlerini ailesinde kazanır.

Aile, ana-baba ve çocuklardan oluşan bir topluluktur. Temelini biyolojik, doğal ve psikolojik öğeler oluşturur.

İçinde bulunduğu toplumun bir birimi olarak aile; ŞEKİL 14'de gösterildiği gibi, çocuğun eğitim sürecinde ona içinde bulunduğu toplumun kültürel verilerini yansıtıcı ilk kaynaktır.

Ailenin toplum içerisinde iletişim kurduğu birtakım ortamlar vardır. Sözkonusu iletişim ortamları, toplumsallaşma sürecinde önemli ve etkili birer etkendirler. Bireyin ilk toplumsal iletişim ortamı, ailesidir. Okul, yakın çevre, kitle iletişim araçları, sanat gösteri gibi diğer ortam ve kurumlar kişinin ailesinde başlattığı, ilişkileri pekiştirici nitelikte birincil ve ikincil kümeler olan birer kültürel ve toplumsal iletişim ortamlarıdır. Temel bir toplum kurulu olan aile, bireyin kültürel iletişimini yüzyüze ve dolaysız olarak sürdürdüğü ilk ortamdır. Bu ilişkiler okul öncesi dönemden başlayarak tüm eğitim-öğretim sürecini ve yetişkinlik dönemini de kapsıyarak süregelen bir çizgiyi izleyerek gelişir (2).

(1) INAL CEM AŞKUN, "Örgütsel İletişim ve Küçük Grup Boyutları", Kurgu, İletişim Bilimleri Fakültesi Dergisi, Eskişehir Sayı:4 Ekim 1981, s. 36-39.

(2) Bu konuda ayrıntılı bilgi için bkz.: AYSEL AZİZ, Toplumsallaşma ve Kitleleşme İletişim, Ankara Üniversitesi, Basın Yayın Yüksek Okulu Yayını, Ankara, 1982.

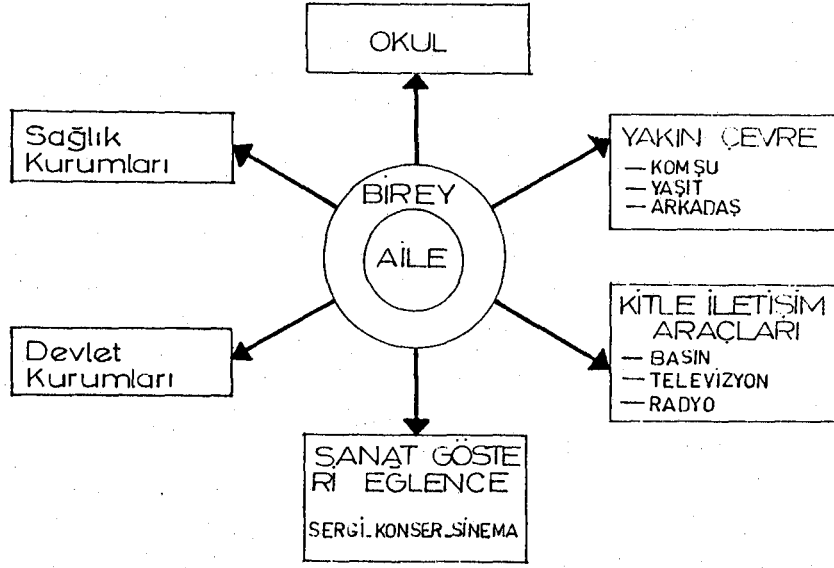

ŞEKİL-14: Aile İçinde Bireyin Dolaylı ya da Dolaysız İletişim İçinde Olduğu Kurumlar Araç ve Birimler

Bireyin müzikle iletişim kurduğu ilk ortam olması açısından önemli bir eğitim kurumudur.

Ailenin bireyin müzik eğitim ve iletişiminde yaklaşımı ve katkısı, diğer iletişim ortamlarıyla biçimlenmektedir. Örneğin: kitle iletişim araçları, ya da sanat kuruluşları ile ilişkileri ve bu ortamların sağlanmasında aile, etkili bir iletken görevi üstlenmektedir.

Müzik eğitim ve iletişimi bireyin ilk kez ailesinde, onunda ötesinde ana rahminde başlamaktadır. Müzik bir sanat bir iletişim aracı, bir dil ve bilimdir. Sesin kullanımından müzik sanatı oluşmuş, eğitim ve iletişimin getirdikleri ve bilimin katkılarıyla müzik bilimi doğmuştur.

Müzik ile insanın ilk ilişkileri (somut olarak) çocukluk döneminde, dolayısıyla bu dönemi kapsayan aile içerisinde oluşmaktadır. Çocuğun ilk müziksel iletişim ortamı onun ailesinde annesinin ninnileriyle başladığını söyleyebiliriz. Bu ise, onun

doğrudan işitsel olarak ve kendiliğinden eğitildiği bir süreçtir. Belki de bu ezgiler, çocuğun müzikten ilk algılanımları ilk duygulanımları, müzik bilincini belirleyen, tanışıklığının ilk iletileri olacaktır.

Müzik bir ailenin yaşamında yıllarca etkili olabileceği gibi bu sanat doğrultusunda yaşamlarını da etkilediği unutulmamalıdır.

Aile içinde müzik eğitimi ve iletişimde, aileyi ve dolayısıyla çocuğu etkileyebilecek müzik ileti ve verilerini, aşağıda ŞEKİL-15'de belirtilen iletişim ortamı şemasında şu şekilde gösterebiliriz.

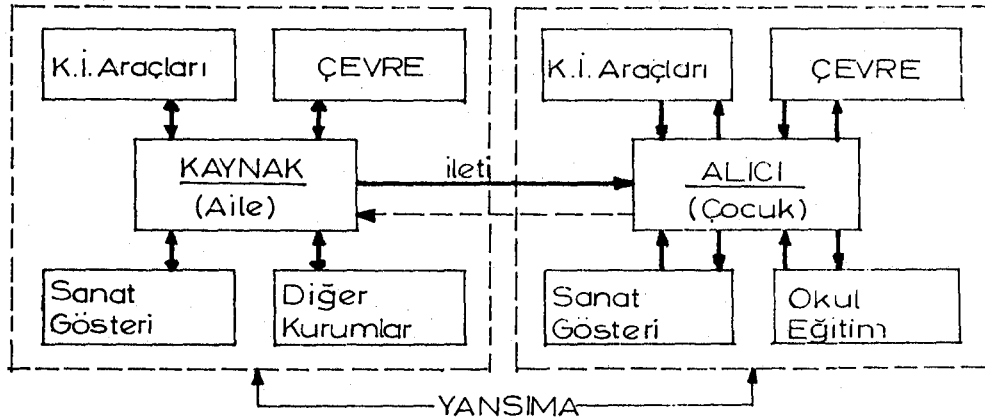

ŞEKİL-15: Aile ve Çocuğu Etkileyebilecek İleti Birimleri

Kaynak (aile) kitle iletişim araçları, çevre, sanat-gösteri ve diğer kurumlarla iletişim ve etkileşim içinde bulunmaktadır. Bu bağlamda aile, edindiği bir takım bilgi, beceri, kültürel donanımları vb. çocuğuna aktarmaya çalışacaktır. Alıcı durumunda bulunan çocuk ise ailesi gibi bir takım iletişim ortamları ve biçimleri ile ilişki içerisindedir. Bu ilişkiler onun algıla-

nım ve duygulanımlarını karşılıklı olarak etkilemektedir.

Ailenin iletileriyle, çocuğun iletişim kurduğu ortamlardan gelen iletilerin, ortak bir alan oluşturduğu uyumlu yansımalar olabilmektedir. Ancak sözkonusu yansımada ortak bir uyumluluğun olmaması halinde bu iletişim gürültüye dönüşebilecektir.

Bu nedenle kaynak (aile) ile alıcı durumunda bulunan çocuğun ortak bir iletişim gizgisinde birleşmesi gerekir. Aile çocuğun gereksinmelerini bu bağlamdaki diğer etkenleri de gözönünde tutarak, belirleyip onunla iletişim kurmak zorunda olan bir kurum görünümündedir. Bu iletişim ortamı ve kurulması gereken iletişim zinciri dolaylı olabileceği gibi dolaysız biçimlerde de gelişebilmektedir.

Bu bağlamda müzik, ailede kalıtım yoluyla oluşan ve gelişen bir olgu olarak görüldüğü gibi aksi de olabilmektedir. Örneğin; müzikle dolaysız olarak ilgilenen ve müziği meslek olarak seçmiş bir müzikçi çocuğunun da müzikçi olması gerekmiyebilir. Müzikçi olmayan, başka bir deyişle müzikle dolaysız olarak ilişkisi olmayan kimsenin çocuğunun müzikçi olabileceği unutulmamalıdır.

Tüm bunlar gözönünde tutularak, çocuğun aile içinde müzikle kuracağı iletişimde, onların yeteneklerinin belirlenmesi gerekmektedir. Bu belirlemeler, oldukça değişiklikler gösterebilmektedir.

Çoğu ailelerin bu konuya yaklaşımları başka başka olmaktadır. Kimileri bu yeteneğin doğuştan geldiğine, kalıtımla kişiden kişiye geçtiğine, kimileri ise sonradan eğitim ve çevre etkileşimleriyle kazanıldığını ileri sürmektedirler. Kimileri ise, biyolojik ve fizyolojik etkenler üzerinde durmaktadırlar.

Gerçekte her tür yaklaşımda da doğruluk payı olduğu söylenebilir. Ancak çocuklardaki müzik yeteneği ve isteği onların şu ya da bu etkenlerden değil, doğrudan müzikle ilgilenim, dinleyim, istek ve hoşlanmalarının anlatımları ile belirlenebilir.

Bunlar; aşağıda belirtilen iletişim kurma çabalarının belirlenmesinde birer gösterge olarak ele alınabilir:

- Ritim göstergeleri-anlaşılın ölçüler,
- Doğru ritim ile söyleme uğraşı,
- Çalgı çalma denemeleri, çalgıları tanıma isteđi,
- Çalabilme,
- Müziđe dikkat, kavrayış ve ses olarak katılım,
- Müziđi oyunlaştıırma,
- Yaratıcılık, şarkı üretimi, kendi kendine söyleyebilme,
- Önceleri duydukları ezgileri bellekte saklama ve zaman la yeniden dile getirebilme,
- Dinlenme isteđi.

Aile, çocuđun müzikle kuracađı iletişiminde onun müziksel eğitim ve iletişiminde gelişimini sağlamada önemli rol oynayan bir etkindir. Aile çocuđa bir çok yönden yardımcı olabilir. Bunlardan ilki kişinin müzikle kuracađı dolaysız iletişiminde olanaklar elverdiğince varolabilecek yeteneđinin deđerlendirilmesidir. Bu, öncelikle herhangi bir çalgıyı çalabilme eğitimi için bir öğretici ile kurulacak ilişkidir. Diđerleri ise kişinin müzikle kuracađı gerek dolaylı, gerek dolaysız müzik iletişimi için uygun zaman ve mekanın sağlanmasıdır. Bu, kişinin müziđe karşı ilgisini çekecek ve bu ilginin sürekli olmasını sağlayacak koşulların bulunmasıyla ilişkilidir.

Belirtilen konularda aileye düşen en önemli görevlerden biri de, kişinin sözkonusu müzik eğitim ve iletişim sürecinde onunla ilgilerinin aksatılmadan sürdürülmesidir. Müzikle kurulacak dolaysız ilişkide, ailenin kişinin öğrendiđi müzik parçalarını, şu ya da bu şekilde dile getirmesini dinlemek en kolay bir ilgilenim ve eğitim biçimidir. Önemli olan, onun müzik yaşamını paylaşabilmektir.

Aile, kişinin öğrendiklerini diđer kişilere iletmede bir aracı ve yardımcıdır. Aile, zaman zaman iyi müzik ortamları ve iyi müzik dinleme koşullarının bulunması, yaratılması ve mekanlarda müzikle başbaşa bırakacak biçimde birtakım koşulları hazırlamak zorundadır.

b) Müzik Okullarında Müzik Eğitimi ve İletişimi

Müzik eğitiminin mesleki olarak sürdürüldüğü bir diğer kurumsal eğitim müzik okullarıdır.

Okul; insanların içinde bulunduğu ve yaşadığı toplumsal ve kültürel olgular ve değerlerin eğitimini sistemli ve programlı olarak sürdüren eğitim, öğretim ve öğrenim ortamıdır.

Bu tanımla müzik okulu; müzik sanatını yaşamının amaçlarından biri olarak görüp, bu eğitim ve öğretim sürecinden geçmek, müzikle dolaysız iletişim kurmak isteyenlerin eğitim ve öğretim gördüğü kurumlardır. Başka bir deyişle müzik okulları, müzik eğitim ve öğretiminin mesleki olarak sürdürüldüğü kurumsal bir eğitim biçimidir.

Meslekten müzikçi olmayan kişilerin, müzikal değerlerin kavranıp algılanması yoluyla bu sanat alanında gerçek bir görüş kazanmak, müziği dinleme ya da amatörce çalma ile kazanılan bir alışkanlıktır. Müzik okulu ise, çeşitli eğitim biçimleri ve yolları ile müzikle kurulacak dolaylı-dolaysız ilişkileri içeren daha teknik düzeyde bir eğitim sürecidir.

Müzik okullarının belli başlı özellikleri, müziği bir yaşamış olarak düşünme ve bu yaşayışı müzikle bütünleştirerek, müziği günlük yaşayışa katmaktır.

ŞEKİL-16'da belirtilmeye çalışılan okul müzik eğitimi ve iletişimi ortamında kaynak; eğitimci ve öğreticilerin bulunduğu okuldur. Okul, müzik eğitimi için eğitim biçimlerini, sistemleştirilmiş şekilde, kuramsal, uygulamalı olarak düzenler. Alıcı sistemli ve planlı bir biçimde sürdürülen eğitim sürecinde müzik ile ilgili dersleri alır.

Gerek kaynak-gönderici, gerek alıcı-hedef, eğitimin yapıldığı okul ortamını içermektedir. Alıcının eğitim sürecindeki ölçme ve değerlendirme ile kaynağa, başarısı ile kaynağın iletişimlerinin sonuçlarını vererek karşılıklı bir yansıma ilişkisi kurulacaktır.

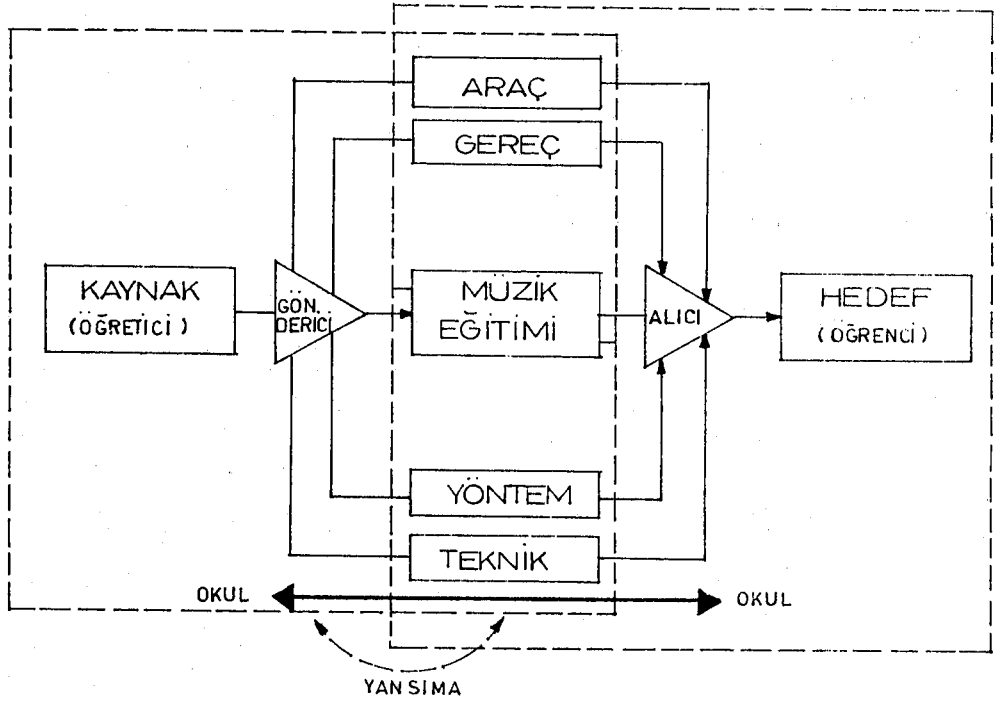

ŞEKİL-16: Okul Müzik Eğitimi İletişimi

Müzik eğitimi aynı zamanda kanal olarak tanımlanabilir. Öğrenci burada duyararak-görerek, başka bir deyişle hem işitsel hem görsel olarak müziğin bilgi ve iletileriyle eğitilmektedir.

Gerek sözle-sesle gerek çalgı ile yapılan müzik eğitimi sürecinde oluğan müzik bilgi ve sevgisi, en verimli müzik anlayışını sağlayan yoldur. Bu yol kişinin önceleri kendisi, daha sonra aile ve çevresi, başka bir deyişle bireysel, kümeli ve kurumsal olarak güdülenmesiyle başlamaktadır. İleri öğrenim dönemlerinde daha bilinçli bir biçimde gelişen bu anlayış, kişide tüm yaşamı boyunca süregelen bir olgu olarak kalacaktır. Bu olgu ;

- | | | |
|-----|----------------------------|--|
| I | İLKÖĞRETİM DÖNEMİ ----- | Temel Müzik Eğitimi |
| II | ORTAÖĞRETİM DÖNEMİ ----- | Toplumsal müzik eğitimi ve sanatçılığa yönelme eğitimi |
| III | YÜKSEKÖĞRETİM DÖNEMİ ----- | Müzikoloğ-müzik bilimcisi ve uzmanlık eğitimi |

olarak üç bölümde ele alınabilir.

Aile, bireye toplumun istekleri doğrultusunda gelenek görenek, davranış ilişkilerinin öğretildiği ilk eğitim iletişimi ortamıdır. Öğrenme gerek aile gerek okulda yaşam boyu sürdürülen bir süreçtir. Okul, tüm öğretme ve öğrenme biçimlerinin sistemli olarak verildiği diğer bir eğitim iletişimi ortamıdır.

Aile çocuk ilişkisinde, çocuğun müzik eğitimini tümüyle üstlenemediğinden çocuk müzik eğitiminin sorumluluğunu üstlenen ve sözkonusu eğitim ve öğretimi veren okullara (müzik okulları) başvurmak-tadır.

Müziği öğretme sorunu, genel olarak ailenin etkinlik alanı değildir. Ancak çocuğuna özel müzik dersleri gibi özel eğitim ya da ailedeki bir müzikçinin çocuğa müzik öğretiminde bulunması bu genel kuralı bozmamaktadır.

c) Örgün Öğretim Kurumlarında Müzik Eğitimi İletişimi

Müzik eğitiminin kurumsal nitelikteki diğer bir bölümü ana, ilk, orta ve yükseköğrenim kurumlarındaki örgün genel müzik eğitimidir.

Örgün eğitim, okulöncesi dönemden başlayıp, ilk, orta ve yükseköğretim sonuna kadar süren, (önceden belirlenmiş koşulları yaş düzeyi, eğitim süresi ve dallarını belirleyen) bir eğitim türüdür.

Örgün öğretimde müzik, diğer dersler gibi eğitim programlarında yer alan bir derstir. Temelleri okulöncesi dönemdeki eğitim sürecinde atılması gereken müzik eğitimi, bilinçli yöntem ve uygulamalarla duygu ve düşüncelerin bu sanat dalıyla anlatımını içermektedir.

Müzik örgün eğitimde; salt kuramsal bilgi olarak verilmeyip, aile, çevre, okul ve giderek toplum içindeki toplumsal görevi gerçekleştirici niteliklerde verilmelidir. Bu bağlamda müzik bir iletişim aracı ve sanatı anlayışıyla bireye iletilmesi gereken bir eğitimidir.

Örgün eğitimde müzik eğitimi ve iletişim ortamının daha önce sözünü ettiğimiz müzik okullarındaki eğitimden temelde ayrılan bazı farklılıkları vardır. Örgün eğitimde müzik bir meslek dersi anlayışıyla ele alınmaktadır. Bu demek değildir ki örgün eğitimde müzik dersi sembolik bir derstir. Aksine, çocuğun okuldan başlayarak tüm yaşamı boyunca ondan yararlanarak, bir takım müzik bilgi ve kültürünün kazandırılması bu süreçte sağlanmaktadır. Söz konusu eğitim, kişiye dolaylı bir müzik kültürü vermede, onun müzikle dolaylı iletişim kurabilmesinde gereken bilgi ve becerilerle donatılmasında etkin bir görevi yerine getirmektedir.

Müzik eğitimi genel eğitimin bir parçasıdır. Müzik ile insanın eğitilmesinin gerekliliği, müziğin insan ile toplum üzerindeki etkileri bu eğitim sürecinde biçimlenmektedir. Burada önemli olan müziğin eğitime, dolayısıyla insana hangi biçimde ve hangi yollarla verilmesinin bilinmesidir. Bu her öğretim döneminde değişik görünüşler göstermektedir. Müzik tüm öğretim dönemlerinde bir ders olmaktan çok, bir eğitim aracıyla anlayışı ile ele alınması gereken bir konudur.

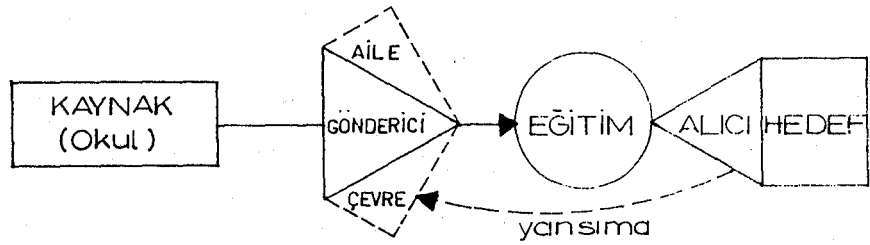

ŞEKİL-17: Genel Müzik Eğitimi İletişimi

Kaynak okulda belirlenmiş ders programları, gönderici (öğretici) aracılığı ile eğitim ortamında (kanal) alıcılara iletilmektedir. Alıcının edindiği bilgi ve beceriler ŞEKİL-17'deki şe-

mada görüldüğü gibi göndericinin denetim ve gözetimi altındadır.

Yansıma olayı alıcının eğitim sürecinde edindiği bilgileri göndericiye, bunun yanısıra aile ve çevresine vermesiyle gerçekleşmektedir.

Müzik örgün eğitimde diğer dersler arasında kişiyi ruhsal olarak iyileştirici ve arındırıcı, estetik haz ve düşünmeyi kolaylaştırıcı bir iletişim sanatı olarak görülmelidir. Eğitim ve iletişim sürecinde bu ders;

- Diğer iletişim araçlarından (plak-bant vb.) yararlanma,
- Çalgılardan yararlanma,
- Müzikle bireysel, kümesel iletişim (kulak yoluyla eğitim),
- Amatör olarak koro-çalgı topluluklarıyla iletişim,
- Ses -ritim-estetik eğitimi,
- Müzik dinleme ve kuramsal bilgiler,

Diğer Müzik okullarıyla eşgüdüm, gibi eğitim ve iletişim etkinliklerini kapsamaktadır.

Müzik eğitimi, bireye tüm eğitim ve öğretim dönemlerinde müziğe uyum sağlama, müziğin günlük yaşamının ayrılmaz bir parçası olduğu, müzik kültürü ile dolaylı ilişki kurmalarını sağlayan bir eğitim süreci olarak değerlendirilmelidir.

Örgün müzik eğitimi ve iletişimi, bu açıdan bakıldığında, bu tür bir eğitimin çeşitli dönemlerdeki kişilere nasıl, niçin ve hangi yöntemlerle iletilmesi sorununu içermektedir. Bu konuya ilişkin bilgiler, bundan sonraki başlıkta verilmeye çalışılacaktır.

d) Kitlesel Yaygın Müzik Eğitimi ve İletişimi

Yaygın eğitim, bir çok nedenlerle örneğin, örgün eğitimlerini bitirememiş ya da örgün eğitim sürecine hiç girememiş kişilere bu eğitimi vermek amacıyla yapılan bir eğitim biçimidir.

Bu tanımla yaygın eğitim, kişinin tüm yaşamı boyunca eğitimden yararlanabileceği ve bir takım bilgi, becerilerini yenileyip,

bunları yeniden edinebileceği bir eğitim sürecini içermektedir.

Yaygın eğitim süreci bu eğitimi almak isteyenlerin yetenek, beceri ve davranışlarının, kısaca bireysel gelişimini kültürel ve toplumsal yönden geliştirmeye yönelik bilgi verici, eğitici bir süreçtir.

Örgün eğitim süreci bir takım koşullar ile sınırlandırılmış bir eğitimidir. Yaygın eğitimde bu tür sınırlandırılmalar olmadığı gibi herhangi bir eğitim ve öğretim sürecinden geçmemiş kişileri, gerek mesleki gerek teknik gibi temel bölümlerde eğitilmesini içermektedir.

Müzik eğitim açısından yaygın eğitimde bireyin iletişim kuracağı en önemli ortam kitle iletişim araçları ve diğer müzik ileti aygıtları ve bunlardan yararlanıştır. Sözkonusu bu yararlanış, kendiliğinden olmayıp sistemleştirilmiş ve belli eğitim programları doğrultusunda düzenlenmiştir.

Müzik işitsel bir iletişim aracı ve sanatıdır. Bu nedenle geniş kitlelere iletimi ve eğitimi kitle iletişim araçları (radyo-televizyon vb.), konser, gösteri, ya da kaydedilmiş müzik olan plak, bant gibi iletim araçlarıyla yapılabilmektedir.

Kitle iletişim araçlarından televizyon ve sinema hem göze hem kulağa seslenebilen araçlardır. Bunlar sanat bağlamında kişinin duygu ve düşüncesini; anlama açısından kavrayış ve algılamasını kolaylaştırıcı niteliktedirler.

Bu nedenle yaygın müzik eğitiminde kitle iletişim araçları ŞEKİL-18'deki şemada görüldüğü gibi en geçerli ve en işlevsel olan eğitim araçları olarak değerlendirilebilir.

Salt kulağa seslenebilen radyo ve diğer ileti aygıtları ve televizyon aynı anda geniş kitlelere seslenebilen işitsel araçlar olduğundan bu tür eğitimde vazgeçilemez iletişim ortamlarıdır.

Halk eğitim merkezleri ve çevre eğitimi yaygın kitle eğitimi üstlenmiş diğer eğitim iletişim ortamlarıdır. Bu kurumlar, müzik eğitiminde yukarıda belirtilenler doğrultusunda etkili, iş-

levsel ve tamamlayıcı uygulamalar yapan kuruluşlardır.

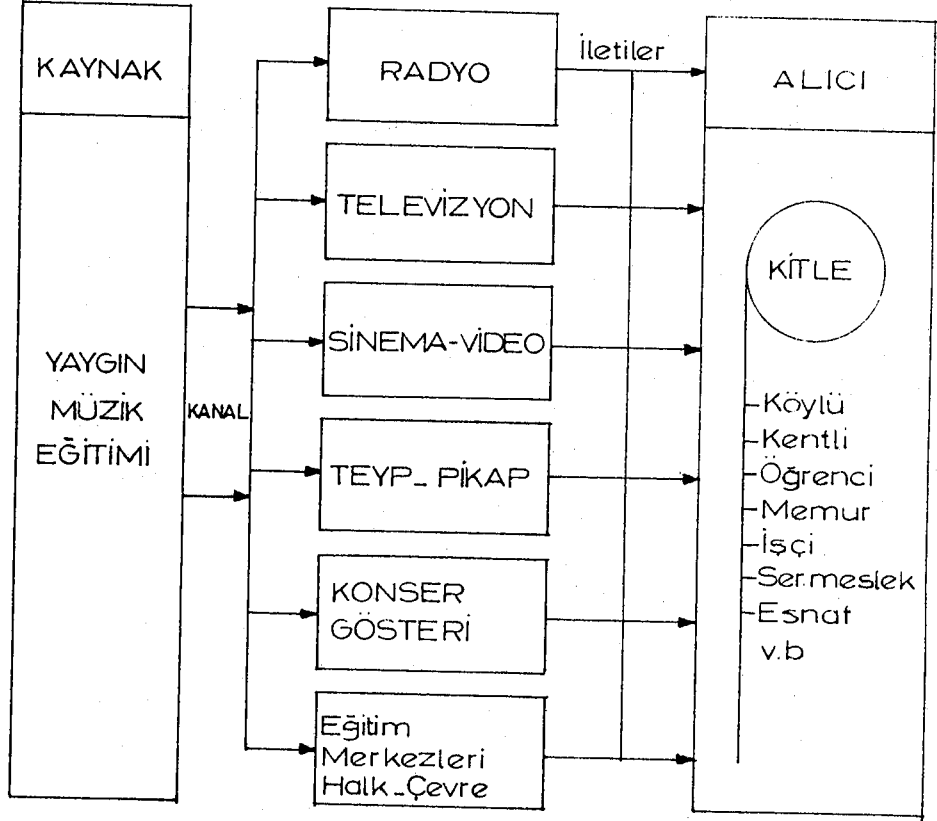

ŞEKİL-18: Kitlesel Olarak Yaygın Müzik Eğitimi ve İletişimi

Tüm bu ileti kaynakları alıcı (hedef kitleye) ya iletilir. Hedef kitle okul dışı kişileri kapsıyabildiğinden yaş ve fiziksel yapı gibi farklı özellikleri olan kişilerdir.

Aile, örgün eğitim ve yaygın eğitim süreçlerinde müzikle karşılıklı bir ilişki içerisindedir. Ailede başlayan müzik eğitimi giderek bireyin ilk, orta, yüksek örgün eğitim kurumlarında ve

levsel ve tamamlayıcı uygulamalar yapan kuruluşlardır.

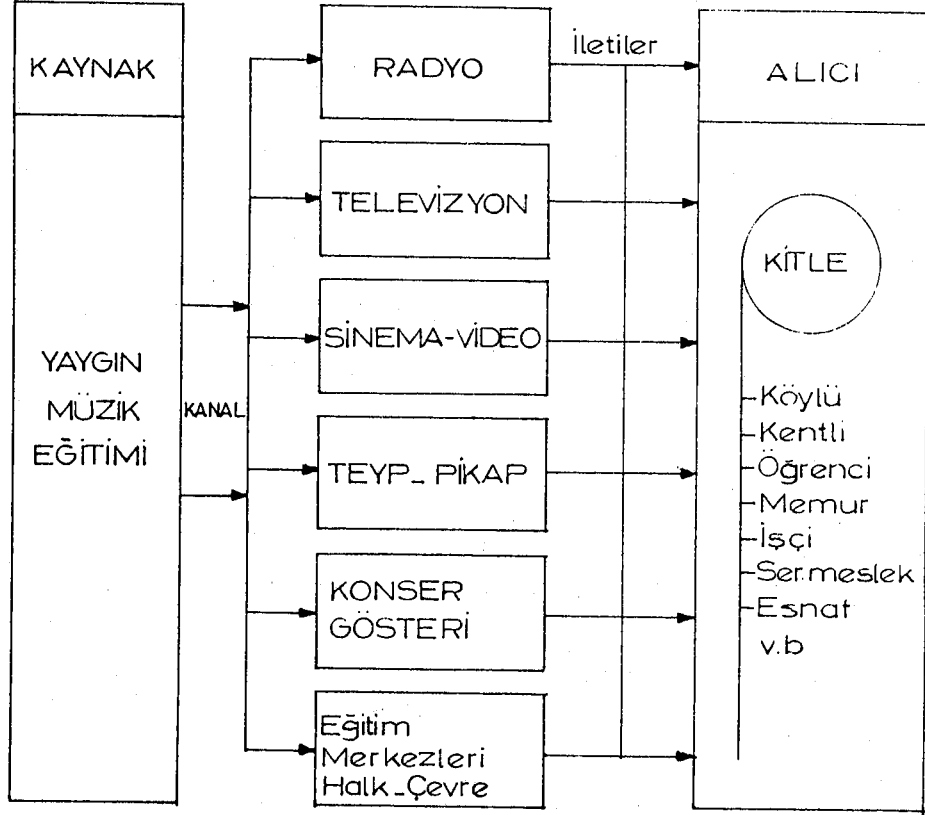

ŞEKİL-18: Kitlesele Olarak Yaygın Müzik Eğitimi ve İletişim

Tüm bu ileti kaynakları alıcı (hedef kitleye) ya iletilir. Hedef kitle okul dışı kişileri kapsıyabildiğinden yaş ve fiziksel yapı gibi farklı özellikleri olan kişilerdir.

Aile, örgün eğitim ve yaygın eğitim süreçlerinde müzikle karşılıklı bir ilişki içerisindedir. Ailede başlayan müzik eğitimi giderek bireyin ilk, orta, yüksek örgün eğitim kurumlarında ve

Genel eğitim içerisinde yer alan sanat eğitimi, kişilerde değişik biçimde varolan duyuş, anlayış, görüş ve kavrayışları değerlendirip, çözümlenmeye çalışın; diđer eğitim dallarıyla ilişkilendiren bir eğitim biçimidir.

Sanat eğitimi içinde yer alan müzik eğitimi; insanın eğitilmesi, duyguların olgunlaşması, sanat ve güzelliğin felsefesi olan estetik bilincinin oluşması, insan ve toplum değerlerinin kazandırılması açısından sanat eğitimi içerisinde en geçerli olanıdır.

Estetik bir eğitim biçimi olan müziğin, tarihin ilk dönemlerinden başlayarak kişinin, ruhsal olarak eğitilmesinde etkin bir işlevi olmuş, bir "aracı" olarak eğitim kurumlarında yer almıştır. Amaç insanın gerçek sanat-müzik yapıtlarından tad alabilecek duruma getirilebilmesi ve kurulan iletişimle ruhsal-düşünsel olarak "genel insan eğitimi" anlayışıyla eğitilmesidir.

Yüce duyguların kaynağı olmasının yanı sıra müzik; özgür düşünceli eğitimin önemli bir bölümünü açıklayan, düşünsel ve ruhsal bir eğitim biçimidir. Müziği eğitim süreci içerisinde yalnızca bir ders olarak görmeyip, onu eğitimin bir parçası, bir yolu ve bir aracı olarak ele almak gerekir.

Sanat ve onun dalları, ancak sanat kültürü ve eğitimi almış kişi ve toplumlarda anlaşılıp gelişebilir. Sanatla ilişki ve iletişim içerisinde bulunan bir kişi; insanları, toplumu ve yaşamı sevdiği gibi sonsuz bir ruh gücü ve zenginliğine ulaşır.

Bugün eğitim ve öğretim sürecinde müzik ve iletişim ilişkisinin önemi artmış ve anlaşılmıştır. Çağdaş eğitim sistemindeki yenilikler, gelişen kitle iletişim araçları ile kurulan ilişki, kişinin tüm yaşamı boyunca müzikle ilişki kurabilmesine neden olmuştur.

Kişinin okulda müzikle kuracağı iletişim ve kazanacağı değerler, onun çevresinde, ailesinde ve giderek toplumda yerleşerek müziğin genelde yaşanılır kılınmasını sağlayabilecektir.

Müzik-eğitim, müzikle eğitim, müzik ve eğitim, müzik eği-

timi ve iletişimi birbirleriyle bütünleşen ve sanat-eğitim bağlamında insanın eğitilerek yetişmesinde gerekli ve önemli rol oynayan etkenlerdir.

B) Okulöncesi ve İlkokul Çağında Müzik Eğitimi ve İletişim

a) Okulöncesi Çağında Müzik Eğitimi ve İletişim

Anaokulu, anasınıfı, yuva, kreş gibi çocuğun ilkokula başlamazdan önceki eğitimini içeren dönemi okul-öncesi dönem olarak adlandırıyoruz.

Çocuğu ilköğretime hazırlıyan bu dönemin; zihinsel, bedensel ve duygusal gelişim yönünden çok iyi değerlendirilmesi gerekmektedir. Çocuğun bu eğitim dönemindeki "müzik eğitimi", onun duygusal gelişimini sağlıyan eğitim sürecidir.

Aslında çocuğun müzikle ilk iletişimi ya da ses olayı ile ilk kez karşılaştığı ortam ana rahmidir. "Annenin kalp atışları" (ritim duygusunun yeni doğmuş çocuklarda son derece gelişmiş olmasının bir nedeni). Ünlü Macar müzik eğitimcisi ZOLTAN KODALY bu konuda şöyle demektedir;

"Eskiden çocuğun müzik eğitimi doğumundan dokuz ay önce başlamalı diye düşünürdüm; şimdi aynı kanaatte değilim; çocukların müzik eğitimi annenin doğumundan dokuz ay önce başlamalı"(3).

Çocuk, çeşitli seslerin olduğu bir dünyaya gelmiştir. İlk günlerden başlayarak duyduğu seslere, içgüdüsel olarak tepki gösterir; bu onun müzikle (önceleri ses olarak) kuracağı iletişimin ilk somut basamağını oluşturmaktadır. Çocukta ilk önce gelişen işitme duygusu ve buna tepki olarak bağırma iç güdüsü, müzik-dil eğitiminin ve iletişiminin ilk habercileri niteliğindedir.

Çocukta ilk uyarılma ile başlayan dinleme, ses veren herhangi bir kaynağın fiziksel yönüyle ilişkilidir. Sese karşı ço-

(3) FARUK GÜVENÇ, "Mandolinden İnsan Sesine" Filarmoni Müzik Dergisi, Sayı: 52, Kasım 1970, s. 13.

çukta oluŒan tepki ve davranıŒ biçimleri onun bu uyarılmadan hoŒlanıp hoŒlanmadıđını belirler. Çocuk bu tepkilerini, ritmik hareketlerler ya da düŒünceli ve dalgın davranıŒlarda bulunarak gösterebilir.

Çocuk dođal yapısı geređi belirli bir kaynaktan gelen sesi önce duyarak, bu sese dikkatini verir. Daha sonra duyduklarını tekrar ederek bu sesi belleđinde saklar ve yine zaman zaman tekrar ederek tepkisini göstermeđe çalıŒır. Çocuđun bu tepkisi, onu ruhsal bir rahatlamaya ulaŒtıracak, böylece ilk iletiŒim etki-tepki bađlamında salt sescil olarak kurulacaktır.

Uyaran (Kaynak)-ses))))))) Duyma-----Dikkat-----Hatırda Tutma
Saklama-----Tepki
Tekrar
Tanıma

Zamanla ruhsal etkilenme ve duygulanımların artmasıyla önceleri salt duyumsal olarak ses iletilerini alan çocuđun yavaş yavaş müzik bilinci geliŒmeye baŒlıyacaktır. Onun müziksel duygular belleđi;

- Sesleri duyma,
- Sesleri hatırdada tutma, saklama,
- Sesleri tanıma, tekrar etme,
- Sesleri biçimlendirme ile ilk müzik iletiŒimi kurulmuŒ olacaktır.

Çocuktaki müziksel duygular belleđi ileri yıllarda geliŒecek ve kendiliđinden simgelediđi ezgi parçacıklarını söyleyebilecektir. Tanınmaya bađlanan bu ses imleri çocukta birtakım hayal ürünleri olan çađrışımları yaratabilecektir. Önceden duyduđu, belleđinde saklıyarak-ve artık tanınmasıyla birlikte-seslerle bađlantı kurarak kendinde birtakım izler ve etkiler bırakan sesleri iliŒkilendirecektir.

Algılama ve öykünmenin baŒladıđı bu dönemde, kendilerini etkileyen sescil iletiler bir bütün olarak tanınmaya baŒlanmıŒtır.

Bu ise onları müziksel iletileri ayırıştırılmayı, dikkat ve algılamalarını belirli nesnelere üzerinde toplamaya yöneltecektir.

Önceleri ses, daha sonraları müzikle kurulan iletişim her ne kadar yüzeysel ve kendiliğinden oluşan bir görünümde ise de, kazanılan duyumsal alışkanlıklar, çocuğun ileride müzikle kuracağı iletişimin bir kaynağı ve göstergesi olması bakımından önemli sayılmalıdır.

Çocuklar günlük yaşamlarında yalnız kaldıklarında, ya da oyuna daldıklarında, kendilerince ezgiler yaratıp, onlara yaşamlarından edindikleri sözleri katarak söylemeye çalışırlar. Bu onların ilk müzik üretme biçimlerinden biridir.

Anaokullarında, müzik eğitimi; çocuğun duyduğu ve düşündüklerini şarkı, ritim gibi müzik öğeleriyle anlatabilmelerini ve çocuğun müzikten tad alabilecek düzeye getirilebilmeleri, önceden oluşan ritim duygusunu geliştirme açısından önemli bir eğitim sürecidir.

Okulöncesi dönemi çocuğunda oyun; onun zihinsel, bedensel gelişiminde önemli bir yer tutmaktadır. Çocukta müzik bilincinin gelişmesinde müzikli oyunların etkin bir işlevi vardır. Çocukta ezgisel duygunun, müziksel yetenek ve isteğin gelişmesinde, müziksel hazzın oluşmasında, müzikli oyunların önemi büyüktür. Bu oyunlar ezgisel algılamamanın hazırlık eğitimi niteliğindedir.

Her oyunda belirli bir amaç ve plan olmalıdır. Hedef kitle, çocuktur. Onların yaş düzeyine uygun, estetik tad alabilecek müzik parçalarının, anlaşılması ve uygulanması kolay oyunlarla birlikte verilmesi gereklidir.

Alçalan ve yükselen sesler, giderek hızı artan ve azalan ritimler, değişik ses renkleri, oynanan oyunla uyumlu bir biçimde uygulanmalı ya da onların hayallerinde oyun olarak canlandırabilecekleri biçim ve yöntemlerle dile getirilmelidir (4).

(4) LOUIE E. RUSSETTE, Melodic Perception In Little Children, Music In Education, July-August, London 1964, s. 72.

Bugün çocuğun erken çağlarda müzikle doğrudan ilişki ve iletişim kurabilmesi için birçok eğitim yöntemleri geliştirilmiştir. Bunlardan en önemlisi, Japonya'da geliştirilen "SUZUKI"adıyla anılan yöntemdir (5). Yöntem; çocuğun en özgür biçimde müzik alanında kendinin belirliyeceği çeşitli seçenekler doğrultusunda eğitilmesidir. Çocuğun müzikle dolaylı ya da dolaysız olarak eğitilmesi için en uygun zamanın beyinsel olarak en çabuk geliştikleri ve uyarıları en çabuk algılayabildikleri dönem olan, okulöncesi dönem olduğu bu yöntemde kabul edilmiştir. Yöntem; çocuğun kendi dilini öğrenmesi gibi doğal olarak, küçük yaştan başlayarak müziğin dinletilmesi ve kulaktan öğretilmesi, daha sonra ve belirli bir yaşta çocuğu bir çalgı çalmaya yöneltme amacını taşımaktadır. Çocuğun aile ve çevresindeki konuşmaları öykünerek dilini öğrenmesi temelinden yola çıkan bu yöntem, çalgı çalma öğrenimine yönelik bir eğitimi içermektedir. Müzik sesleri içinde günlük yaşamına bağlayan çocuk, plak ya da banttan müzik dinleyimi ile bu yaşamını sürdürmektedir.

(5) Yetenek bulucu, adıyla anılan"suzuki yönteminde" çocuklar eğitimcileri eşliğinde, gözetiminde kendi yaşlıları ile (4 yaşında çalgı verilerek) toplu olarak derse başlanıyor. Önceleri bir oyun niteliğinde ritim örnekleri, el çırpma, sesle eşlik, hareketlerle ritim sürdürülüyor. Çocuğa önceleri oldukça katı ve zor gibi görünen eğitim uygulanmamakta, nota bilmeyen çocuk öğrenmesi için ayrıca zorlanmamaktadır. Herşey kulaktan öğretilmekte, bu nedenle ezber sorunu baştan çözümlenmiştir. Hiçbir zorlama olmaksızın yapılan bu esgüdümsel çalışmalar sonucu birçok kemancı yetiştirilmekte. Birçok çocuğun toplu olarak üstün icraları gerçekten şaşkınlık verici olmaktadır. Bkz.: FETHİ KOPUZ, "Sohbet Köşesi" Filarmoni Müzik Dergisi, Sayı: 123, Ocak 1977, s. 9-10. Anadil Yöntemi olarak nitelenen bu yöntem altı ana ilkedden oluşmakta. Bu Japon yönteminin bir uygulayıcısı bunu şöyle açıklıyor.

"Bir çocuk konuşmayı öğrenirken çevresinde devamlı olarak konuşan yetişkinler vardır; Algılama Bundan sonra çocuk duyduklarına öykünmeyi dener ve ilk sözcüğü söylemeyi başarır; öykünme. Anne ve baba çocuğun bu başarısını takdir ederler ve onun bu sözcüğü tekrarlamasını isterler; Tesvik etme. Çocuk bunu yapar; Tekrar. Bu çocuğun başka sözcüğü söylemesine yol açar; Genişleme. Birinci sözcüğün sık tekrar sonucu olarak diğer

Diğer bir yöntem olarak kendine özgü ritim anlayışı geliştiren "E.Jacques Dalcroze Yöntemi" dir. Buna göre ritmik beden hareketleriyle birlikte müziğin doğaçlama (improvisation) olarak dile getirilmesidir. Bu yöntem bugün bir çok müzik okullarında, tiyatro, opera, bale gibi diğer sanat dallarında uygulanmaktadır. Ayrıca düşünsel ve fiziksel olarak engelli çocukların iyileştirilmesinde ve genelde çocuk eğitiminde bu yöntemden yararlanılmaktadır. Burada amaç; müziksel ıııtme ve sağlam bir kulağın geliştirilmesi ile doğaçlama yoluyla, müziğin çocukta, birtakım hareketlerle, yaratıcılık gücünü de geliştirerek uygulanmasıdır (6).

Çocuğun erken yaşlarda müzikle kuracağı iletişim ve edineceği müziksel yaşamın, tüm yaşamı boyunca kendisini etkiliyeceğini savunan diğer kuramcı ve eğitimci, Alman Carl Orff ve Macar Zoltan Kodaly'dir. Orff; ezginin çocuğa sevdirelebilmesi ve ritim alışkanlığının kazandırılmasının küçük yaşlarda çalgılar eşliğinde başlatılması gerekliliğini savunurken; Kodaly de aynı görüşü paylaşmakta ve müziğin çocuğun gelişiminde, onun ruhsal ve düşünsel yönden iyileştirici etki ve işlevi olduğunu vurgulamaktadır.

bb) İlkokul Çağında Müzik Eğitimi ve İletişimi

Okul öncesi dönemle bir benzerlik ve koştuluk gösteren bu dönem; çocuğun müzikle kuracağı iletişimde, daha bilinçli olarak dinleme ve anlama eğitiminin başlatılması gereken dönemdir.

sözcükler daha kolay gelir; İlerleme ve genişleme, Bkz.: ANTHONY M.Paul, "Müzik Burada Bir Çocuk Oyunu" Türkçesi: Erol AYGÜN, Filarmoni Müzik Dergisi, Sayı: 110, Eylül 1975, s. 16.

Yukarıda belirtilen, konuşma yeteneğinin kolay ve daha çabuk geliştirilmesi için geliştirilen bu yöntemler, Suzuki yönteminde aynı biçimde uygulanmaktadır.

- (6) Bu konuda Ayrıntılı bilgi için bakınız;
- LİSA PARKER, "Dalcroze Metodu", Türkçesi Hilal Apaydın Filarmoni Müzik Dergisi, Sayı: 105, Nisan 1975, s. 17.
 - JEAN CALDWELL, "Jacques Dalcroze", Türkçesi: Hilal Apaydın, Filarmoni Müzik Dergisi, Sayı: 108, Temmuz 1975, s. 17.

Çocukta müziksel betimleme ve anlayışın başladığı ilk yıllarda etkili bir eğitim; onun bellek, dikkat ve mantığının olgunlaşmasına neden olacaktır.

Bu dönemde kural ve kavramların öğretilmesinden çok, çocuğun sesleri tanınması, ayırdedebilmesi ve işlevlerini çözümlenmesi eğitimi onun ritim değişimleri ve ezgiyi tanınmasını kolaylaştıracaktır. Ses adlarının (notalar) tanıtılmasının yanısıra, şarkıların kulak eğitimi, yolu ile öğretilmesi gerekmektedir. Müzikle kurulacak iletişim; genelde olduğu gibi, müziği dinlemek ve seslerin vereceği duygusal tada ulaşmakla mümkün olacaktır.

Toplu şarkı söyleme ya da çalgı çalma, çocuğun müzikle kuracağı bir iletişim biçimi olduğu gibi, solo (tekbaşına) şarkı söyleme ya da herhangi bir çalgı çalma onun müzikle kuracağı bireysel iletişim biçimi olacaktır.

Çocuğun bu dönemde müzik anlayışını hazırlayan, geliştiren ve müzikle doğrudan ya da dolaylı olarak kuracağı iletişim, okuldaki eğitim ve öğretim ortamıdır. Bu eğitim iletişimi ortamları; ses müziği olarak çocuk koroları, çalgı müziği olarak çalgı gruplarıdır. Bu anlamda müzik; yetenek ve becerilerin canlı kalması açısından oldukça yalın ve kısaltılmış müzik cümlelerinden oluşan bir yapıda olmalıdır.

İlkokul çağı çocuğun, dış dünya ile iletişim kurmaya başladığı bir dönemdir. Bu nedenle çocuk, müziğin kendisinde uyardığı duygular ve çağrışımları gittikçe daha nesnel olarak kavramaya çalışacaktır. Yaratıcılığın gelişmeye başladığı bu dönemde çocuk; müzikten algılanımlar ve duygulanımlar sonucu geliştireceği yaratıcılığını diğer kişilere iletme, başka bir deyişle onlarla bu anlamda iletişim kurma gereksinimi duymaya başlayacaktır.

Algı; nesne ve olaylarla, genelde tüm iletilerle bağlantı kurabilmemizi sağlayan, öğrenmemizin temelini oluşturan duyumsal ve düşünsel etkinliğimizin bir sonucudur. Bu sürecin sonunda kavram geliştirme, düşünme, tutum ve davranışlar çocuğun öğrenmeye

karsı olan istek ve eğilimini belirliyecektir.

Çocuğa müzik dinletilerinin uygulanması gerekliliğinin yanısıra onların yaş düzeylerine uygun şarkıların öğretiminin çalgi esliğinde, yapılmasında yarar vardır. Böylece; insan sesi, bir başka ses kaynağı olan çalgı ile bütünleşecek, müzikle iletişim kurma ve algılanımlar pekiştirilecektir.

Çocuğun eğitim sürecinde, yaratıcılığı özendirme ve kazandırmada en önemli görev eğitimcilere düşmektedir. Çocuklarda yaratıcılığı geliştirmeye en uygun olan eğitim ise sanat eğitimidir (7).

C) Ortaöğretim Çağında Çocuğun Müzik Eğitimi ve İletişim

Yeni yeni ilgiler, değer arayışları içinde olan gencin organizması bu dönemde bir takım yapı değişiklikleri göstermektedir. Ruhsal dengesini kurmada uğraş verirken, cinsiyet ve aşk bu dönemde bir gelişme içerisindedir. Müzikle kuracağı iletişim, onun söz konusu duygularıyla özdeşlik göstererek gelişecektir. Müziği dinlemenin vereceği duygusallık onun imgelemesinde birtakım görüntüleri de beraberinde getirecektir.

Beğendiği müzik yapıtlarını, kendince seçme ve dinleme özgürlüğüne sahip olan gencin bu beğenileri özel koşullara bağlı olarak değişiklikler gösterebilecektir. Dinlediği müzikle her an iletişim içinde olmasını bilen gencin eğitim sürecindeki müzikle iletişiminde kimi özel durumlar olacaktır.

Etkili ve sürekli olarak kulak-dinleme eğitimi verilmemiş bir çocuğa, ortaöğretim düzeyinde bu deneyim ve alışkanlıkları kazandırmak oldukça güçtür. Ayrıca bu dönemde genç (özellikle erkek çocuklar) ergenlik nedeniyle "ses değişimi" olayı ile karşı

(7) Bu konuda ayrıntılı bilgi için bakınız;

- İNCİ SAN "Çocuğun ve Gencin Sanat Eğitimi" Ulusal Kültür Dergisi, Sayı: 6 Ekim 1969, s. 163-173.
- İNCİ SAN, Sanat ve Eğitim, Ders Notu, Ankara Üniversitesi Eğitim Fak. Yay., Teksir: 5 Ankara 1981, s. 1-21.

karşıyadır. Müzikle bireysel olarak kuracağı iletişimde ve okuldaki müzik etkinliklerinde bunun sıkıntısını duyacaktır. Müzik eğitimi bu dönemde, fizyolojik nedenlerle aksayacak, gencin bu dönemdeki psikolojik etkilenmesi onun yaşam boyu müzikle kuracağı dolaylı ya da dolaysız ilişkisini olumsuz yönde etkileyebilecektir.

Bu dönemde çocuğun müzikle doğrudan (sesle) kuracağı ilişkiden çok; müzik dinleme, anlama ve üstelik yorumlamaya kadar giden bir eğitim iletişimi ortamına sokulması daha yararlı sonuçlar getirecektir.

Müzik eğitimi, çocuklardan özel bir yetenek ve beceri istemeyip, müziği bir iletişim sanatı ve aracı bağlamında bir tür sanat etkinliği olarak ele alınmalıdır. Her ne kadar yetenekli çocuklarımızın okullarımızda değerlendirilmesi yararlar sağlasa da bu başka bir eğitim sürecini içermektedir.

D) Yetişkin Eğitiminde Müzik Eğitimi ve İletişim

Bu dönemi; ortaöğretim sonrası yükseköğretimde eğitim gören yetişkinler ve yükseköğrenimini tamamlamış ya da türlü nedenlerle yarıda bırakmış yetişkinler gurubu olarak iki bölümde ele alabiliriz.

Yükseköğrenim gençliğinin eğitim sürecinde müzikle kuracakları iletişim daha değişik biçimlerde ele alınabilir.

Öncelikle müzikteki teknik ve bilimsel yöndeki çalışmaların incelenmesi ve düşünsel düzeyde, dinleyim ve uygulamalarla değişik yaratımların gerçekleşmesi ile zaman zaman yorumlamada bulunarak müzikle iletişim kurulması olmalıdır.

Müziğin yalnızca bireysel bir beğeni işi olmadığı, günümüz iletişim araçlarının gelişimiyle, geniş bir yayılma alanına ulaştığı ve bu iletişim boyutunda düşünsel yöntem ve yetilerle varlabileceğini anlamak gerekir. Bu sanat dalını eğitim sürecinde bu düşünce ve anlayışla ele almak, müziğin bir başka boyutta yaşanması ve anlaşılmasının başlangıcı olacaktır.

Eđitim iletiřimi yntemi bu bađlamda kuramsal bilgilerin yanısıra dinleti, dinletiden algılanım, dřnsel ve duygusal yorumlama, tam bir kavrayıř eđitimi ile istenilen iletiřim kurulmuř olacaktır.

İletiřimin nemli bir boyutu olan iřitselliđin duygusal ve dřnsel yaratılarla (yaratıcılık ve uygulamalar tmyle đrencinin tinsel yetisine bırakılarak) somutlařması, eđitim srecindeki nemini daha deđiřik biđimde ortaya koyacaktır.

Mziđi diđer sanat ve bilim dallarıyla iliřkilendirerek, deđerlendirebilme ve bundan birtakım sonuđlar ıkarabilme, bu dnemin bařka bir eđitim uygulaması olarak grlebilir. Olanaklar lđsnde mziđi grntlerle, yazınsal yapıtlarla, sahne oyunları ve filmlerle eđlenmesi gibi uygulamaya ynelik alıřmaların yapılması gereklidir. Bylece, mzik sanatını, diđer sanatlarında iletilmesinde etkin bir biđimde kullanılması ile, eđitimin bir parası olan yařayarak ve uygulayarak đretilmesi gerekleřmiř olacaktır. Soyut bir sanat olan mziđin, bir lđde somutta yařanılır kılınması sađlanabilecektir.

Buđn yksekđretim kurumlarımızın bozularda , đrencilerin mzikle dolaylı ya da doleysız iletiřim kuracađı eđitim ve đretim ortam ve zamanları belirlenmiřtir. Yksekđrenim genliđi bu olanaklardan yararlanmada zgr olup, sanatsal etkinliklerde etkin ve srekli bir eđitim srecine girmiřtir. Gerek kuramsal gerek uygulamalı olarak srdrlen bu alıřmalar, istenilen ve zlenen eđitim iletiřimi ortamlarıdır. đrenci bu srete edindiđi bilgi ve becerileri, somut olarak dzenlenen gsterilerle dile getirme olanađına kavuřmuřtur.

đrenim srelerini tamamlamıř ya da yarıda bırakmıř bilinleri ve duyguları arasında belirli bir denge kurabilmiř yetiřkinlerde, mzik eđitimi ve iletiřimi, alıřılagelmiř yntemlerden daha deđiřik bir grndedir.

Buđn yetiřkinlerin eđitiminde onlara uygulanacak kurslar, kendi kendilerine alıřma ve đrenme yntemleri, ya da herhangi

bir sorun karşısında ilgi ve bilgilerini geliştirme konusu önem kazanmıştır.

Yardımcı eğitimin bir bölümünü içeren yetişkin eğitiminde müzik; boş zamanların değerlendirilmesi anlayışının ötesinde, onlar için bir gereksinim, bir istek ve çözüm olarak ortaya çıkmaktadır. Bu istek onların, kültürel güdülenme sonucu, kültürlerini arttırma isteği ya da daha önceki dönemlerde gizli kalmış beceri ve yeteneklerini ortaya çıkarmak gibi psikolojik eğilimlerinden kaynaklanabilmektedir (8).

Yetişkinlerin eğitiminde müzik etkinliklerinin alanı oldukça geniştir. Bu alanın genişliği, onların doğal davranış değişiklikleri ve ilgi alanlarının sürekli değişmesi ile daha da genişlemektedir.

Yetişkinlerin müziğe uyumu burada önemli bir konu olarak karşımıza çıkmaktadır. Söz konusu uyumun müzikle kurulacak ilişki ve istekleri belirlemede bir etken olduğunu söyleyebiliriz. Bu uyumun bu süreç içerisinde kazandırılması gerekmektedir. Bu bağlamda onların müzikle kuracakları iletişim biçimleri ve isteklerini ölçmek kolay olmayabilir. Bu nedenle varolan müzik iletişim olanaklarını gözler önüne sermek ve onların müzikle kuracakları, dolaylı ya da dolaysız ilişkilerin belirlenmesine geçmek gerekir.

Yetişkinlerin müzik konusundaki istekleri ilgi ve bilgilerini arttırmaya yönelik olduğu gibi, müzik yapıtını dinlemeye, bilinçli olarak kavramaya ya da bir müzik çalgısını çalmayı öğrenmeye yönelik olabilir. Yetişkinlere bu eğitim sürecinde uygulanacak yöntemleri onlara, yazılı belgeler, ve sesli belgelerle bütünleştirerek görüntüsel olarak iletmek gerekir. Çevre Eğitimi ya da

(8) Bu konuda ayrıntılı bilgi için bakınız:

- W.O.LESTER SMITH, Çağdas Eğitim, Türkçesi: Nurettin Özyürek, Varlık Yay.: 74, İstanbul 1967.
- CEVAT GERAY, Halk Eğitimi, Ankara Üniversitesi Eğitim Fakültesi Yay.: 73, Ankara 1978.

Halk Eğitimi anlayışıyla ele alınması gereken bu süreçte, onların müzikle kuracakları iletişimin hangi zaman ve mekanda uygulanacağını bilinmesinde yarar vardır. Yetişkinler genellikle okul-derslik ortamından rahatsız olan kişilerdir. Bu onların yetişkinlik anlayışıyla bağdaşmayan okul-çocuk imajının yeniden doğabilme kaygısından kaynaklanmaktadır. Özel ve genel dinleti ortamları arayan yetişkin, müzikle iletişim kuracağı zamanı da kendisi seçecektir.

Müziğin değerini eğitimsel bir güç olarak nitelendirirken, yetişkinlerin, içinde yer alacağı müzik eğitim ve iletişim kuruluşları ile yüksek okul gibi diğer kurumlar arasında onlarında görüşleri alınarak esgüdüm sağlanması gerekir. Böylece müziksel bağlantıların kurulması gerçekleşmiş olur. Belirli bir örgütlenmeyi gerektiren bu konunun gerçekleşmesi, müziksel ilişki ve iletişimin genelde güçlenmesi, yaygınlaştırılması ve böylece katılımların arttırılması sağlanmış olur.

Müziği dinlemenin eğitim ve iletişim bağlamında etkin ve sürekli bir işlevi vardır. Bugün yapılması gereken müzik eğitiminin teknik ve kuramsal olmaktan çok, iletişime yönelik biçimde sürdürülmesi gerekmektedir.

Müzik; anlatım öğeleriyle, iletisini dinleyicilere en çabuk iletebilen bir iletişim sanatıdır. Kuram ve kavramların yanı sıra müzik, kişiye etkin bir iletişim kültürü verebildiği sürece yararlı olabilecektir. Bu ise en kısa bir açıklamayla kişiye müzik dinleme kültürü'nün kazandırılmasıdır. Eğitim sürecinde bu kültürün sürdürülmesi, ancak müzikle kurulacak etkin ve sürekli ilişki ile gerçekleşecektir.

Bu ilişkiler anaokullarındaki şarkılı oyunlardan üniversitelerimizdeki akılcı tutum ve anlayışa dek sürdürülmelidir. Bu ilişkinin istenilen düzeye ulaşması, eğitim sürecindeki etkinliklerin yanısıra çağdaş iletişim araçlarının yaygınlığı ve onlardan değişik biçimlerde yararlanılması ile de gerçekleşebilecektir. Burada önemli olan iletilecek olanın içeriği ve iletişim aracının uygunluğudur.

Müziği anlamanın, onda duygu ve düşüncelerimizi bulmanın en etkili yolu, onu yaşamaktır. Müziği eğitim sürecinde bir "anlaşılma" olarak düşünmek gerekir. Müzik iletişimi tüm eğitim dönemlerinde yaşanarak, anlaşılarak, zaman zaman yorumlanarak yapıldığında daha etkili ve kalıcı olacaktır.

Müzikle kurulacak iletişimin salt eğitim sürecinde düşünülmesi gerekir. Ailenin, çevrenin bu konudaki tutum, davranış ve katkıları, kuşkusuz bu amacı destekleyici nitelikte olmalıdır. Kişiye gerek "müziği dinleme" gerek "müzik yapma" isteğinin yaratılmasında tüm olanaklar zorlanmalıdır.

Yukarıda belirtmeye çalıştığımız öğretim düzeylerindeki müzik eğitimi ve iletişimini ŞEKİL-20'deki bir şemayla düzenleyebiliriz:

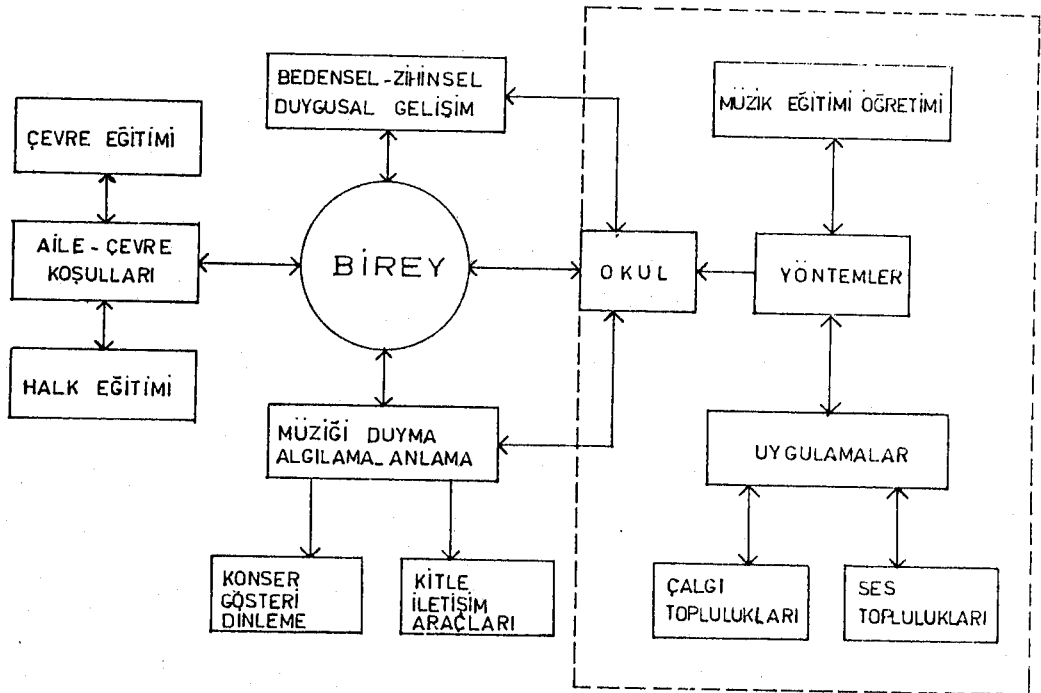

ŞEKİL-20: Bireyin Çeşitli Öğretim Düzeylerinde Müzik İletişimi

VI-TÜRKİYE'DE MÜZİK ÖĞRETİM VE EĞİTİMİNİN
KURUMSAL YAPISI VE DEĞERLENDİRİLMESİ

7. TARİHSEL GELİŞME

Sanat ve onun dalları, insan yaşamının ruhsal, duygusal ve toplumsal olarak maddeleşen ürünleridir. Her sanat dalının kendine özgü kuralları, yöntemleri, öğretim ve eğitim biçimleri, kurumsal yapıları ve bu kurumlarda onun felsefe ve amacını belirleyip, ileten öğretici kadroları vardır. Bu bağlamda müzik eğitiminde sanatının aracılığı ile, bireylerdeki düşünce, davranış ve beğeni düzeyinin yükseltilmesi için yapılan çalışmaların tümünü kapsamaktadır. Bunun yanı sıra müzik eğitimi, herhangi bir müzik türünün, yeteneği olan bireylere, belirli bir eğitim sürecinde, meslek olarak kazandırılması için yapılan yöntemli eğitim çabalarını içermektedir.

Müziğin bu tür eğitim sürecine baktığımızda, bu alanda yapılan çalışmaların çok eskilere uzandığını görüyoruz. Müzik bir eğitim ve öğretim anlayışıyla bu eğitimi almak isteyenlerin hizmetinde olmuş ve bu hizmetini kesintisiz olarak sürdürmüş bir sanattır.

Çağdaşlaşma düzeyine ulaşma; özlü bilgi ve kültürel donanımlar, bilim-teknik eğitimi ve güzel sanatlar eğitimi ile gerçekleşir. Bu bağlamda güzel sanatların bir dalı olan müzik; dinamik bir sanattır ve bu özelliğini eğitim sürecinde koruyan bir kurumdur.

Sanat, kültürel donanım ve gelişmelerin bünyesinde varolan bir üründür. Bu ürünü geliştirmek, istenilen düzeye getirmek, eğitim sürecinde kazanılan bir olgudur.

Müzik, gelişen eğitim ve öğretim yöntemleriyle kendini sürekli olarak yenileme zorunda olan bir sanat dalıdır.

Müzik eğitimi ve öğretimi yapan kurumların, bir çok ulusun müzik kültürüne dolaylı ya da dolaysız olarak önemli katkıları olmuştur. Bu kurumlar, eğitim gören kişilerin sanat eğitimi ve bilgilerinin arttırılmasının yanısıra, bir müzik kurumunun

bir diğeri izlemesi, böylece birinin yanında bir diğeri kurulması ile sürekliliğini korumuş, birçok eğitimcilerin yetişmesine neden olmuştur.

Sanat-müzik eğitiminin kişilere iletilmesi, özel ya da resmi bütün kurumların değerlendirilmesi, o ulusun müzik yapısı ve düzeyini belirleyen etkenlerin neler olduğunun saptanmasında önemli birer kaynak oluşturur.

Müzik kavramı bileşik bir kavram olup, içinde gerek sanat-beğeni gerek teknik öğeleri bulunan kurumsal bir yapıdır.

Bu görüşten hareketle önce ülkemizde müzik eğitimi yapan kurumların tarihsel gelişimini Osmanlı dönemi ve Cumhuriyet dönemi olarak iki bölümde açıklamaya çalışacağız.

Osmanlı öncesi dönemde de insanlar birşeyler "anlamak" ve bir şeyler "anlatmak" için müzikle ilişki kurmuşlardır. Küçük Asya'da kurulmuş, birçok Türk Devlet ve beylikleri İslam uygarlığı ile etkileşim sürecinde bu uygarlığın gerek düşün, davranış gerek toplum düzeninin ve güzel sanatlarda yaratıcılığını yapmıştır.

Müziği askeri alanda da kullanan eski Türkler doğa ile iletişim kurmada müziklerini çeşitli çalgılarıyla dile getirmişlerdir.

Gezgin halk ozanlarının çalıp söyledikleri ezgiler, dilden dile geçmiş, müzik şiiire eşlik eden bir iletişim sanatı olarak gelişmiştir. Aşıklar tarafından dile getirilen yaşam ve bu yaşamın folklorik özelliklerini oyunlarında da yaşatmışlardır.

İlk Türkler, müziğin çeşitli dinsel ve büyüsel kullanımlarıyla, insanların ortak bir duyguda birleşmelerini sağlamaya çalışmışlardır. Tanrıya ulaşmada ezgilerin ve ritmin etkisiyle bunun gerçekleşeceğine inanmışlardır. Bu ise onların birşeyleri anlamak için müzikle kurdukları iletişimin somut bir göstergesi olarak görülebilir.

Halk ozanlarının şiiir ve müzikleri, en güzel duygu ve deyişlerin birer anlatımı olmuştur. Dinleyicileri, şiiirin ve müziğin,

müzik ve eğlencenin bileşimine bu bağlamda iletilerin anlamlarına ulaşmaya çaba göstermişlerdir.

Osmanlı öncesi Türk beylikleri, bir çok toplumlarla ilişki içerisinde olmuşlardır. Bu ilişki ve etkileşimler kuşkusuz onların kültür ve yaşam biçimlerini etkilemiştir. Bu ise ayrı ayrı toplumların yaşam ve dünya görüşleri, değişik estetik ve yapıda müzik anlatım biçimlerini doğurmuştur. Bu anlatımları; gerek sözle, gerek çalgıyla bireysel bir biçimde olmuştur. Toplu çalma ve söyleme ise tam anlamıyla gelişmemiştir. Bunun nedeni bir görüşe göre şu şekilde açıklanmaktadır;

"Ozanlar ve ozanlık geleneğinin yerini alan -aşıklık geleneği- günümüze kadar gelmiştir; kısaca tek kişi çalıp, söylerken, öbürlerinin dinleme geleneği olarak tanımlanır. Türk müziğinin, Batı müziğinin aksine tek sesli -daha doğrusu, tek ezgili- olarak gelişmesinde bu özelliğin büyük rolü vardır" (1).

Buradan anlaşılacağı gibi müzikle kurulan iletişim tek yönlü bir iletişimdir. Katılımın gerçekleşmediği ve karşılıklı iletişim ve etkileşimin kurulamadığı, böylece müzik ve kurulması gerekli iletişimin bireysel olarak kaldığı bir ortamda müziğin toplumca yaşanılır olması sağlanamamıştır.

Bu bağlamda iletiler bir kaynaktan, alıcıya iletilmiş alıcının bu iletiler karşısındaki durumu ise salt dinlemeden öteye gidememiştir.

Türklerin İslamiyeti, dolayısıyla İslam uygarlığını kabulüyle ve müslüman arapların etkisiyle, toplum olarak o kültüre öykülmeleri sonucu, yaşamları da doğal olarak etkilenmiştir.

Arapça ve Farsçanın etkisiyle gerek dil, gerek müzik olarak bir ayrışma başlamış, önceleri bütün halk tarafından benimsenen tek müzik biçimi, giderek daha çeşitli müziklerin yaşanması ve benimsenmesine neden olmuştur.

(1) CİNUÇEN TANRIKORUR "Türkiye'de Müzik" I. Milli Kültür Şurası Müzik Komisyonu Bildiri 23-27 Ekim 1982, Ankara.

Toplumun içinde bulunduğu uygarlığın iletilerine öykünme sonucu, o toplumun dili ve müziğinin de etkilenebileceği doğaldır.

Bu kısa açıklamalardan sonra konuyu Osmanlı döneminden başlayarak ele almamızın nedeni; Orta Asya Türk müziğinin ya da İslamlık öncesi Türk müziğinin tarih içinde soyut gerçekler içinde kaybolduğu ve bu konunun bir mitos olabileceğidir. Ayrıca bu konu etnomüzikolojinin konusu olarak ele alınabilir.

a) Osmanlı Dönemi

Anadolu'ya gelen, başka bir deyişle göç eden ve beylikler kuran Türkler, geldikleri yerlerin kültürlerini de taşımışlardır. Bu kültürlerin kimileri karşılıklı olarak birbirlerini etkilemiş, kimileri ise bağımsız olarak kalabilmiştir. Bu bağlamda Anadolu'da yerleşen Türk devletlerinin müziklerinin de belirli bir bileşime ulaşması gerekmiştir. Bu ise, İstanbul'da gerçekleşecek olan Osmanlı sentezidir (2).

Arap, Acem, Türk ve Hristiyan azınlıkları kültürlerinden oluşan Osmanlı kültürü ve bu kültürün bir ögesi olan müziği bir senteze ulaştırmıştır.

Ancak sözkonusu sentez Osmanlı toplumunda bulunan birçok azınlıkların etkisiyle de kültürlerin birbirini eritmesi biçiminde süregelmiştir.

Osmanlı toplumu "homojen" bir toplum olmayıp, ayrı ırkların, ayrı dil ve dinlerin, değişik ulusların oluşturduğu bir toplum görünümündedir. Gerek ekonomik, sosyolojik, gerek felsefi ve politik dinamikleri arasında belirli bir denge kurabilmiştir; ancak geniş bir alana yayılan bu toplumda gerek bireylerin gerek kurumların birbirleriyle ve diğer ülkeler toplum, birey ve kurumlarıyla kurmaları gereken iletişim ortamları kurulamamıştır.

Osmanlının da bir müziği olmuştur. Bu müzik ritmini taşıdığı ve içinde bulunduğu toplumun yaşam biçimi, yapısını, ilişkileri

(2) Bu konuda ayrıntılı bilgi için bkz.;

BÜLEND AKSOY, "Müziğin Kökeni Peşine Bir Uç Görüşten Bir Başkasına" Yeni Gündem, Sayı: 7, 1-5 Ağustos 1984, s. 36-37.

lerini dile getiren bir biçimde olmuştur.

Cumhuriyet Türkiyesi yeni bir yaşam biçimi, yeni bir toplum yapısı ve ilişkileri içeren bir ulus yaratma çabasıydı. Bu nedenle bu toplumun yeni bir yaşam ritmi olmalıydı ve bunu müzik dile getirebilecekti. Gerçekte bu bir iletişim sorunsalıdır. Cumhuriyet Türkiyesi müzikle ilgili iletişim ortamlarını ve iletişim zincirlerini kurmak zorundaydı. Bu nedenle Cumhuriyetimizin kurucusu ATATÜRK bu yolu bulmuş ve göstermiştir. Müzik içinde bulunduğu toplumu da aşmalı, diğer toplumlarla ilişki ve etkileşim içinde bulunmalıydı. Cumhuriyetle birlikte artık her konuda batı ile tıkanan iletişim kanalları açılmaya başlamıştı.

Osmanlı; diliyle, giyimiyle (fesi dışında), okuyup yazmayla sanat yaşamıyla, ilgi ve ilgilenimleriyle Batıya öykünen bir yapı içerisindedir. Ancak tüm bunların yanısıra, Batının gücünü, akılcı ve özlü olan güzel sanatlarını dışlayan, bilim ve tekniğin getirdiklerini umursamayan, genel kültür açısından bir birliğe ulaşamamış bir yapısı da vardır (3).

Davranış ikiliği olarak adlandırabileceğimiz bu yapı içinde Osmanlı müzikte özgün yaratıcılığa ulaşamamıştır.

Bu dönemde Osmanlı halkı da ataerkil aile yapısı nedeniyle ve yaşamlarındaki ilişkilerde tartışmaktan çok dinleyen bir kişi görünümündedir. Bu bağlamda halkın edindiği bu alışkanlıklar, onun müzik yapısına, müzik anlayışına da yansımıştır. Bu nedenle müziği dile getiren kişiyi (çalan ya da söyleyen) alıcı yalnızca dinlemektedir.

Osmanlı imparatorluğu dönemlerinden başlayarak, Anadolu'da kimlerin konuştuğunu, bu konuşulanların kimler tarafından dinlenip, dinliyenlere (alıcılara) ne denli cevap hakkı tanındığı

(3) Bu konuda ayrıntılı bilgi için bakınız: BÜLEND AREL, "Cumhuriyetten Sonra Bestecilik" Opus Müzik Dergisi, Sayı: 25, Kasım 1964.

konusu da bu bağlamda önem taşımaktadır (4).

Osmanlı toplumunda insanların ailede, eğitim sürecinde, sanatta kısaca tüm iletişim ortamlarında tek yönlü bir iletişimden söz edebiliriz.

Eleştiri ve tartışmadan yoksun bir iletişim sürecinde yansımaya olayının gerçekleşmeyeceği doğaldır. Söz konusu yansımaya kaynağı besleyen bir olgudur. Böylesine bir besleyici yansımının olmaması, kaynağın zaman zaman bölünüp, parçalanmasına neden olabilmektedir. Ortadan kalkan kaynak (verici) yerini buna neden olan alıcıya bırakmakta ve bu süreç sürekli yinelenabilmektedir. Yeni kaynaktan (verici-eski alıcı) kendine göre tek yönlü bir ileti yaratılarak, iletilerin gürültüye dönüşmesine neden olmaktadır.

Yukarıda belirtilenler müzik iletişim şeması içinde ŞEKİL-21 ' de gösterilmiştir.

Tüm sanatlar gibi, müzik de kaynağını beslediği sürece yaşar ve gelişir. Burada kaynaktan iletilen müzik doğrudan alıcıya gelmektedir. Alıcı müzikten algılanım ve duygulanımları bağlamında kaynağı besleyemediğinden, zamanla kaynağın zayıflamasına neden olabilmektedir. Alıcı, ileride müzik iletilerinin vericisi durumuna geldiğinde aynı süreç yeniden yaşanacaktır.

Bunun nedeni biraz önce de sözünü ettiğimiz gibi dinleyenin hiçbir katkı, eleştiri ve tartışmaya girememesinden kaynaklanmaktadır. Oysa müzik kişiler arasında gerek bireysel gerek toplu katılım ve iletişim ile anlaşılan bir sanattır. Diliyle, çalgısıyla, kısaca müziksel iletileriyle iletildiği ortamlarda kitlerde bir takım duygular uyandırmalı, anlamlar kazandırmalı, bütün olarak yaşanabilmelidir.

(4) YILDIRAY ERDENER "Türkiye'de Batı Müziği Sorunu", Filarmoni Müzik Dergisi, Sayı: 109, Ağustos 1965.

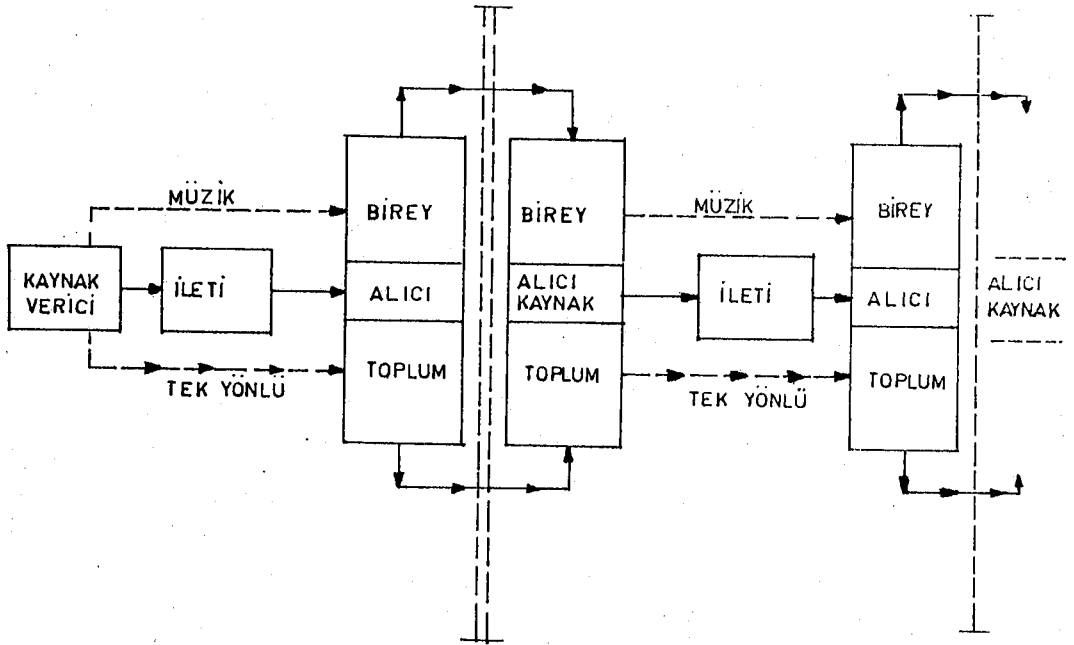

ŞEKİL-21: Osmanlı Toplumunda Müzik İletimi

Bu süreç Cumhuriyetin kurulmasına kadar devam etmiş, ATATÜRK ilkeleri olması gerekli yansımayı gerçekleştirme çabalarını başlatmış, bu ise çok yönlü iletişim anlayışıyla biçimlenmiştir.

İnsan cinsinde bile olan iletişim ayrılığı (kadın-erkeğin bu iletişim ortamlarında bir araya gelememeleri- müziksel iletişim paylaşımları) sorunu ortadan kaldırılmıştır. Böylece yansımaların bir tek birey, küme, topluluk ya da kitlelerden gelmesi uğraşısını da beraberinde getirmiştir.

Osmanlı'da aile-eğitim iletişimi İslam dininin ve birtakım geleneklerin etkisi altında kalmıştır. Aile yapısı çekirdek (ana baba, çocuklar) olmayan Osmanlı ailesinde bireyler hep birlikte kalabalık olarak geniş mekanlarda yaşamışlardır.

Bu durum ailelerin sanat ile iletişimleri (bu bağlamda müzik ile gerek sözlü gerek çalgılı iletişimleri) kendi aralarında gerçekleşmesi biçiminde sürmüştür.

Osmanlı döneminde aile içi müzik iletişimi bu bağlamda olmasına karşın oldukça etkili bir görünümde olmuştur. Ailede hemen hemen herkes bir çalgı çalabilmekte, müzik dersleri, özel eğitimlerle çocuklara olduğu kadar, aile içinde yetişkinlerede verilmektedir.

Ancak bu kapalı sistem içerisindeki iletişim, genelde topluma fazlaca bir şey kazandıramamıştır.

Bir toplumun dünya uygarlıkları ile iletişim ve ilişkileri o toplumun kendi ekonomik, teknik ve sanat koşullarının tanınmasını da kolaylaştırıcı bir niteliktedir. Böylesine bir iletişim ortamı içerisinde olmayan Osmanlı toplumu, düşünme biçimini ve kültürel özelliklerini yenileyememiş, çağdaş uygarlığa ulaşmada onun vazgeçilemez öğeleri olan araştırmacılık, yaratıcılık ve yapıcılıkta istenen düzeye ulaşamamıştır.

Toplumda yer alan bireylerin ve kurumların topluma kazandırdıkları ve kaybettirdikleri o toplumun özelliklerini belirler. Bu aynı toplum içerisinde geçerli olduğu gibi başka toplumlarda, başka bir deyişle dünyadaki tüm toplumlarda düşünme hareketlerini izleme, kavrama ve zaman zaman uygulama ile de ilişkilidir.

Bilim ve sanat, bireysel ya da toplumsal olarak gerek içinde buldukları toplum üyeleri ve kurumları gerek diğer ulusların birey ve kurumlarıyla iletişim kurulması ile gelişecektir.

Sanatı, bir eylem ve düşünce biçimi, bir toplumun davranış aracı ve toplum katlarını birleştiren, bütünleştiren bir olgu olarak ele alabiliriz. Bir ulusun kültürel düzeyinin yükselmesi; onun ekonomik koşullarının iyileşmesinin yanısıra kültürel ve sanatsal koşullarının da yenilenmesi, yeni değerler ve anlayışlar kazanmasıyla gerçekleşir.

Her toplumun sanat görüşü ve ürettikleri, karşılıklı etkileşimlerle bir anlam kazanır. Her toplumun ya da ulusun dünyadaki

gösterimlere katılması ve karşılıklı iletişim kurması ile sanatlar anlaşılır, değer kazanır. Hangi sanat dalı olursa olsun, kendi ürettiği sanat yapıtlarını ve diğer ulusların ürettikleri sanat yapıtlarını (salt duyuş olarak ta olsa) halkının bilincine sunmadan o sanat yapıtının hiçbir anlamı olmayacaktır. Bunun da ötesinde sanat yapıtı bilinmeyecek ve tanınmayacaktır.

Osmanlı devletinde yönetimi ellerinde bulunduranlar, sözde bireyi gözeterek onun iç yaşam ve dünyasını zenginleştirmek için tek yönlü iletişimle tasavvuf dünya görüşünü benimsetmişlerdir (5) Tek yönlü iletilerle (sınırlı olarak) yetinen bireyler, müzikle de böylesine bir ortam içinde kalmışlardır. Bu bağlamda Osmanlı toplumundaki bireylerin çok yönlü iletişim istekleri ve varolabilecek özlemleri bu nedenlerle gerçekleşmemiştir.

Osmanlının egemen dünya görüşü ve kapalı sistem anlayışı, müziği durağan bir sanat olarak yaşanmasına neden olmuş, gelişmesini engellemiştir.

Batının müziği, toplum yaşamı ve mücadelelerinin içinde ve birlikte geliştirebilmiştir. Böylece müzik toplumca yaşanılır bir biçimde süregelmiştir.

Dinsel içerikli müzikle dolaylı, dolaysız iletişim kurulabilmiş, üretilen ezgiler, müzikler insanları bir bütün olarak aynı ezgilerde anlayış, duyuş ve yaşayışta birleştirmeyi başarmış, müzikle birlik sağlanabilmiştir.

Gelişen teknik müzik akım ve kuramlarını, geniş halk kitlelerine iletilebilmiş, gerekli iletişim ortamları kurulabilmiştir. Müzik bireyin bireyle, kümelerin kümelerle iletişim kurmasında toplumsal bir olgu olmuştur.

Batıda müzik ulusların özde ve biçimde farklılık göstermeyen müziklerin hemen tüm yaşamda estetik ve beğeni anlayışlarına

(5) Bu konuda ayrıntılı bilgi için bakınız:

BEYZA OBA, "Batı Avrupa ve Türkiye'de Sanayi Toplumunu ve Sanayicinin Dünya Görüşünün Gelişimi" Boğaziçi Üniversitesi Dergisi, 1978, s. 65.

göre büyük kitlelerce yaşanmıştır.

Müzikteki tekniklerin tümü salt kültürel üstünlük olarak görülmeyebilir. Çünkü müzik; başlangıçta bir takım ortak doğal teknik ve estetik beğenilerden doğmuş olup gelişimini bu bağlamda sürdürmüştür.

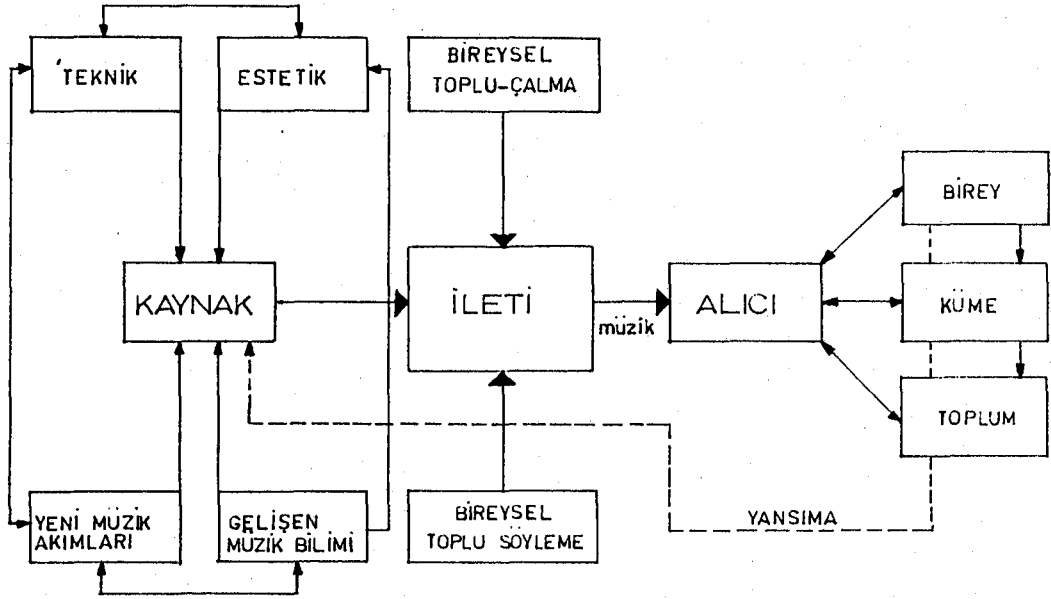

ŞEKİL-22: Batı'da Müziğin Teknik ve Estetik Gelişimi, Etkileşimi

ŞEKİL-22'de görüldüğü gibi gelişen müzik bilimi, teknik ve estetik bağlamda yeni müzik akımlarının oluşmasına neden olmuştur. Böylesine bir kaynaktan iletilen müzik; gerek bireysel gerek toplu olarak etkin bir biçimde dile getirilmiştir. Alıcılar ise bu iletileri bireysel, kümeli ve giderek toplum olarak yaşamış, bu yaşanış aynı zamanda ve sürekli kaynağını besliyerek geliştirmiştir.

Batıda müziğin çok sesli olarak gelişimi, toplumsal ve anonim olarak toplumdaki işbölümü anlayışı, insanlar-kümeler arasındaki ilişki-etkileşim ve çeşitli düşün akımları gibi birçok olgunun müziğe yansımalarının sonucudur.

Müziğin dile getirilişi bireysel olmasının yanısıra daha çok topluluklar olarak (gerek çalgı gerek söz) katılımlarla ussal ve sistemli biçimde yapılmıştır. Kaynak (verici) ve alıcı (dinleyici) arasında tam bir iletişim zinciri kurulmuştur.

Osmanlı müziği, uzun süren yaşamında iletilerini saray ve onun çevresine iletebilmiş, bu ise müziğin genelde bir iletişim sorunu olarak görülmemesine neden olmuştur.

O dönemin müziği kendi yapısı içinde gelişimini tamamlıyabilmiş, bir çok besteci bir çok önemli sayılabilecek yapıtlar üretmiştir. Ancak bu sanat dalı, çağdaşlaşma sürecinde evrensel müzik içinde yer alamamıştır. Bu karşılıklı etkileşimi gerektiren diğer ülke müzikleri ile gerekli iletişimin çok geç kurulmasından kaynaklanmıştır.

Konuya bir başka yaklaşım şöyle açıklanmaktadır:

"Doğulu insan bireyseldir, sanatı bireysel olarak anlar. Onca sanat bir toplum olayı değildir; bireysel bir tad alma, kendini unutmaya yoludur. İşte Türkiye'de Batı musikisinin girmesini ve yayılmasını isterken Türk önderlerinin değiştirmek istedikleri anlayış buydu. Böyle bir anlayış, büyük toplulukça benimsendiğinde başka bir yönden de değişiklik olacaktı; musikinin toplumun bir parçası olmasının yanında, düşünce ve estetik alanlarında da bir güç olabilmesi gerçekleşecekti" (6).

Osmanlı sarayındaki batılılaşma hareketleri girişiminde, müzik iletişimi belirli kişiler ya da kümeler tarafından kısıtlı da olsa başlatılmıştır. Dışa kapalı bir sistem içinde olan Osmanlı'da söz konusu iletişim dar bir çevre içinde, belirli za-

(6) BÜLENT AREL-"Türkiye'de Batı Musikisi" Opus Müzik Dergisi, Sayı: 5 Şubat 1963, s. 3.

man ve mekanlarda, elit başka bir deyişle okumuş, kültürlü kişileri kapsamış, geniş kitlelerin iletişim kanalları tıkanmışından bu ilişkiler bu kitlelere ulaşamamıştır.

Osmanlı toplumu görünüşte batılı olmakla birlikte müzik sanatı alanında batılı anlayışa ulaşamamıştır. Bunun bir nedeni dinsel olarak inanç sistemlerinde görülebilir. Bir diğeri yıllar boyu batıyla savaşıyan bu toplumun, onların müziklerini benimsemek istememesinden kaynaklanabilir. Ancak daha önce de belirttiğimiz gibi müzik iletilerini, müziğin sözünde arayan bir toplum olarak batının önceleri sözlü, sonraları çalgı müzikleri ile gerek sözdil, gerek çalgı olarak iletişim kurulamamıştır. Oysa fonetik bir sanat olan müziğin somut dilinden çok soyut iletilerini anlamaya ve o iletilere duygusal-düşünsel olarak ulaşmaya çalışmak o kadar güç olmasa gerektir.

Batı sanat anlayış ve düşünüşünün Osmanlı toplumuna girmemesinin bir diğeri nedeni de; gerçek anlamda bir eleştiri ve araştırmanın olmayışdır. Eleştiri ve araştırmadan yoksun bir anlayışın sanat-müziğin genel anlamda evrenselleşmede bir yere ulaşamayacağı açıktır.

Müzik sanatı gerçeğini Batı'da Rönesans ile birlikte göstermiştir. Osmanlı bu gerçeğe düşünce yolundan çok inanç yoluyla ulaşmaya çalışmıştır.

Müzik sanatı bir bütündür. Aynı toplum içinde müzik yapım biçimleri ve beğeniler değişiklikler gösterebilir ve aynı müzik değişik toplumların üyesi kişilerin beğenisini kazanabilir (7).

Ancak müzik toplumlara seslenirken bireyleri ayrı ayrı etkileyebilir. Bireyler bu etkilenme sürecinde salt müzik iletileri ile karşı karşıya değillerdir. Alıcının (dinleyen), dinleme sırasında oluşabilecek değişik yargıları müzikle birleşerek bir bütün oluşturur.

(7) MAX WEBER, The Rational And Social Foundations of Music Southern Illinois University Press, England 1956, s. 49.

Bu bağlamda birey, alacağı müziksel iletileri, çevresinden de etkilenererek saptar. Kendisine ulaşan müzik konusunda aynı çevreyle ortak yargılara girebilir. Burada bireyin, müzikten toplum kanalıyla etkilendiğini görebilmekteyiz. Dinlenen müzik, istenilen iletileri taşıdıkça, güzel ve doğru örneklere ulaştıkça, o bireyde olumlu değişmelere yol açabilecektir.

Bir toplumda müziğin gelişebilmesi, güçlenip kendini diğer uluslara kabul ettirebilmesi, başka ulusların kültürleri bu bağlamda sanat-müzikleri ile sürekli bir etkileşim ve iletişim içerisinde olmasıyla bağlantılıdır.

Osmanlı imparatorluğu bu bağlamda kendini saklarcasına sürdürdüğü yaşamında Batı ile olan ilişkileri zaman zaman kurabilmiştir. Batı müziğini bu yapı içinde görebiliyoruz; örneğin, sarayda bir bando daha sonra bir senfoni orkestrası kurulmuştur. Ancak hemen hiçbir iletişim etkinliği olmayan bu girişimler, salt eğlence aracı olarak saray içinde kalmış, geniş halk kitlelerine yansımamış, Birinci Dünya savaşı ile de tarihe karışmıştır.

Osmanlıda Batı ile kurulan ilişkiler sonucu bazı besteciler Batı tekniğinden esinlenmişler, birtakım müzik öğelerini yapıtlarında kullanmışlardır. Örneğin; Dede Efendi Batının vals ritmini kullanmıştır. Ancak fazlaca bir etkileşim olmamış, Batı Müziği geniş kitlelerin yaşamlarında yer almamıştır. Bu ise geleneğe karşı özgür düşünme, özgür düşünmenin kaçınılmaz bir koşul ve önemi olan, düşünceleri tartışma tutumu ve gerekliliğinin anlaşılmasını ilintilidir. Osmanlı döneminin bu bağlamdaki dünya görüşü; Batı müziğinin bir zümrenin malı olduğu, halkın yaşamında bir kültür, sanat ve eğitim anlayışından yoksun olduğu yönündedir (8).

(8) Her müzik yapıtı ve ilişkili olduğu müzikal formlar, iki yapıda kendini gösterir. Bunlardan birincisi; müziğin temel anlatım öğeleri olan ritim, melodi, armoninin bir bütün olarak görüldüğü biçim ve tekniklerden oluşan iç yapı, diğeri ise müzikteki duygu ve düşüncelerin anlatılmak istendiği dış yapıdır. Her iki yapı birbirini tamamlayıcı bir özellikte olup biri diğerinden ayrı olarak varolamaz.

Bu ise herşeyden önce bir düşün ve anlayış sorunu olarak ortaya çıkmaktadır. Yaşamı evrensel boyutlarda anlama ve değerlendirme, sanatı estetik ve incelik kaygısı içinde ele alıp incelemek gerekir. Bu bağlamda Dede Efendi Batıya yönelik bir sanat ve yaşam biçiminin müziklendirebilmiş bir müzikçi, bestecidir. Bu anlamda müzik ile, mahalli kalmış, sosyolojik ve antropolojik verilerden yararlanılarak evrensel sanat içinde yer alılabileceğini kanıtlamış oluyordu.

Batı'da oluşup gelişen çok seslilik, müzik akımları ve biçimleri ile müziğin yapı özellikleri, Osmanlı toplumunu etkileyecek ya da ilişki kurabilmelerini sağlayacak güçte olmamıştır.

Kuşkusuz Batı Müziğindeki bir yapının ezgisel yapısı ile bir Türk müziği ezgisinin oluşumu ve yapısı aynı değildir. Her müzik üretildiği ve gelişerek yerleştiği toplumun özelliklerini yansıtmaktadır. Müzik, içinde varolduğu toplumun dünya görüşünü yansıttığı gibi, onun yaşam felsefesi de ürettiği müziğini belirlemekte ve biçimlemektedir. Bu nedenle çok seslilik yöntemi ve uygulamalarında önemli farklılıklar olabilecektir. Ancak Türk müziğinde çok seslilik uygulamalarında bir ezgi değişikliği söz konusu değildir. Ezgi, içerikten hiçbir şey kaybetmediği gibi, müzik iletileri, bir bütün olan müziğin temel öğeleriyle birlikte daha da güçlenebilecektir.

Osmanlı'nın Batıyla istenilen iletişim köprüsünü kurmada, engellerle karşılaşmasında bazı nedenlerin etkili olduğunu söyleyebiliriz. Kanımca bu nedenlerin başında din gelmektedir. O dönemlerde dinin psikolojik baskısı, bireylerin dini müzik dışındaki müziklerle (özellikle batı) iletişim kurmalarını engellemiştir.

İslam dünyasına sürekli olarak "Haçlı Seferleri" düzenleyen Batılının müziği benimsenmemiştir. Osmanlının mistik dünya görüşü, kuşkusuz Batının Rönesans ve Reform hareketleriyle başlayan "pragmatik" dünya görüşüne uymamaktadır.

Osmanlı döneminde diğer bazı sanat dallarıyla müziğin karşılıklı ilişkilerine baktığımızda birtakım olgularla karşılaşmak-

tayız.

Yapı sanatlarında özellikle mimaride birçok önemli yapıtlar üreten Osmanlı mimarisi, Osmanlı müziği ile bir uyum bir bütünlük içerisinde olduğunu söyleyebiliriz.

Aynı durum Edebiyat için de geçerli olmaktadır. Osmanlı'da islam kültürü ve uygarlığının gerek müzik gerek edebiyat üzerinde önemli etkileri olmuştur.

Geleneksel halk edebiyatının yanında halkın bilgi ve iletelerinden habersiz sarayda gelişen bir de divan edebiyatı olmuştur. Bu ise doğal olarak doğrudan müziğin sözüne de yansımış; divan edebiyatı ve divan müziği birliktelik göstererek, birbirlerini destekleyici bir biçimde dile gelmiştir.

Bir taraftan Anadolu halkının kendi yaşam biçimleri, duyuş ve anlayışlarını doğaçtan dile getirdikleri müzikleri, diğer taraftan Osmanlı sarayında en üst düzeye çıkmış, tek sesli müzik gerekli iletişim ortamlarını kuramamış bir yapıda Cumhuriyet dönemine gelinmiştir. Bu yapıda Osmanlılar döneminde müzik kurumları ve eğitiminin genel görünümünü kısaca açıklamaya çalışalım.

Bu dönemin ilk yüksek okul ve ilk olarak müzik eğitiminin yapıldığı, bir çok ilim adamının yetiştiği bunun yanı sıra ilim fen-yazı-dil-spor ve müzik gibi derslerin okutulduğu Enderunu Hümayun (1455-1908) adlı okulu görüyoruz. "Medreselerden ve diğer eğitim kurumlarından farklı olarak layik enstitü görünümünde olan bu okul; dil, din ve ırk dikkate alınmaksızın bilgi ve yetenekleri düzeyine göre öğrenci yetiştiriyordu. Bu kişiler Osmanlı politik sistemi içinde görev almalarının yanı sıra, gerek askeri lider gerek yüksek yönetici olarakta görev alabiliyorlardı (9).

(9) YAHYA KEMAL KAYA, İnsan Yetiştirme Düzenimiz, Hacettepe Üniversitesi Sosval-İdari Bilimler Fak. Nüve Matbaası, Ankara 1974, s.64

Nakleden

Osmanlı sarayına Yıldırım Beyazıt zamanında giren müzik, IV.Murat'la önem kazanmış, III.Selim ile doruğuna ulaşmıştır.

Daha sonra

^ Enderun'a bağlı müzik eğitiminin yapıldığı meşkhane ve mehterhaneleri görüyoruz. Meşkhane; doğu müziği eğitimi yapan bir okul görünümünde olup "acemi oğlanlar" adıyla da anılmaktadır. Mehterhane, ya da "askeri mızık okul", Osmanlı imparatorluğunun askeri bandosunu oluşturmaktadır. Mehterhane kökleri çok eski Türk devlet ve savaş geleneklerine bağlı bir bando takımıdır. Osmanlı Türklerine, Anadolu Selçuklularından geçmiş olan mehterhane bir çok Türk Beyliklerinde de kullanılmıştır.

Osmanlı'nın kendi yapısı içindeki düşün zenginliği, batının kendi yapısı içindeki düşünme biçimiyle sistemleştirilmiş olarak geliştirilmiştir.

Müziği de bu görüşle incelemek, Osmanlı Mehter müziği ile batı müziğinin sentezini ve iletişimini bu bağlamda görmek gerekir.

Avrupa'nın çok sesli müziğinin giderek gelişmesi çok sesli ezgilerde ritim arayışlarını da beraberinde getirmiştir. Mehter müziğinin tarihin belli bir diliminin ritmini dile getirişindeki görünümü batının bu arayışlarına kaynak olmuştur.

Osmanlı, batı ile kurduğu canlı siyasal ilişkiler sürecinde bu ülkelere Mehter Müziğini de tanıtabilmiştir. Genellikle vurmali çalgılardan oluşan bu müzik; ana iletisi ritmik bir çok seslilik içersinde , ezgisel çok seslilikte kullanılmıştır.

Bu kullanılış, genellikle Batının askeri müziğinde olmuştur. Bu yararlanış ise müzikteki güçlü bir ileti, anlatı ögesi olan ve ritmi belirleyen çalgıların kullanımı alanında olmuştur.

Mehter müziği-özellikle ritim yapısı- ve Türk müziği öğelerinde Batı Toplumlarının müziklerinde, bale, opera gibi diğer

sahne sanatlarında kullanıldığını görüyoruz (10).

Daha sonraları II.Mahmut döneminde Aşakiri Mensure-i Muhammediye adı ile anılan ve Batılı anlamda kurulan ordunun bandosu da Batı tipinde oluşturulmuştur.

1831 yılında Mekteb-i Harbiye'nin kurulmasıyla müzik okulu açılması gerekliliğide duyulmuş ve Muzika-ı Hümayün adını taşıyan saray bandosu kurulmuştur.

Osmanlı döneminde meşkhane ve mehterhanedeki müzik eğitiminin yanısıra "dini müzik" eğitimi yapan kurumlar Tekkeler ve Mevlevihanelerdir. Dini müziğin sözle dile getirildiği tekkelere yanısıra çalgılar eşliğinde söylenen dini müzik mevlihanelerde yapılıyordu.

Muzika-ı Hümayun; Yeniçeri ocağının ve dolayısıyla mehterhanenin kaldırılması ve Batılı anlamda bir askeri düzenin kurulmasıyla; askeri birliklerin yürüyüşünde bandolar görevlendirilmiştir. Bu bağlamda okul; yeni bir eğitim sürecini yerine getirmek amacıyla kurulmuştur.

Gerek Batı gerek Doğu müziği eğitimi yapan kurum ile Batı müziği de ülkemize girmiş oluyordu. Türk makamlarından oluşmuş ve çok seslilik anlayışıyla, bir çok Türk yapıtlarını orkestrasyon olarak düzenlenmiştir. Öğrenci yetiştiren ve bu nedenle bir konservatuvar görünümünde olan Muzika-ı Hümayun; saray ve hümayunla

(10) Mehter ve Türk Müziği öğelerinden esinlenen bir çok batılı besteci, bu öğeleri kullanarak çeşitli yapıtlar üretmişlerdir. Örneğin; J.Haydn'nın "Askeri Senfonisi", W.A.Mozart'ın "Türk Marşı", Beethoven'in 9.Senfonisi. Bu senfoninin son bölümü mehterin kösüyle (çift Davul) ve zurnayla seslendirilmiştir. Ünlü besteci bu senfoni için; "...Senfoninin sonu Türk müziği ve koro ile bitecektir" demiştir. Bu konuda ayrıntılı bilgi için bakınız: C.Memduh ALTAR, "Doğu-Batı Kültür Akışimleri Üstüne bir deneme", Kültür ve Sanat, Ank.Ajans Türk, Sayı: 3, Aralık 1974, s. 41.

işbirliği sonucunda oluşturulan Türk Müziği bölümünde bir çok besteci yetiştirmiştir. Batılı anlamda oluşturulan, Batı müziği orkestrasında görev alan müzikçiler, çeşitli Avrupa okullarında öğrenim görmek için gönderilmişlerdir. Karşılıklı olarak sürdürülen bu ilişkiler içinde Batılı müzikçiler gelmiş ve konserler vermiştir. Ancak bu ilişkiler salt saray ve çevresi içinde sürmüş, geniş halk kitlesi bu ilişkilerden yararlanamamıştır (11).

Bu kurumun başına daha sonra paşalık rütbesi verilen Guiseppe Donizetti getirilmiştir. Batı ile olan ilişkiler sonucu, yeni çalgılar sağlanmış ve yeni bando çalışmaları başlatılmıştır. Donizetti yirmi yıl süreyle saraya ve müziğe bir çok önemli hizmetlerde bulunmuştur. Onu Guatelli ve Aranda paşalar izlemiştir.

Muzika-ı Hümayun ülkemizde Batı müzik eğitiminin ilk kez uygulandığı bir sanat-müzik kurumu olmuştur.

Meşrutiyetten sonra Muzika-ı Hümayun çalışmaları ve müzik eğitimi, tümüyle Türk sanatçıları tarafından sürdürülmüştür. "Saraya Müzikası" adı ile anılan bando takımının yanısıra, fasıl toplulukları, müezzinler grubu, opera, operet, müzikli oyunlar, tiyatro gibi bölümleri kurulan Muzika-ı Hümayun, bir konservatuvar görünümüne bürünmüştür.

Bu okul Darülbedayi ve Darülelhan'ın kurulmasıyla çalışmalarını yalnızca bando müziği olarak sürdürmüştür.

Muzika-ı Hümayun, Cumhuriyetin ilanından sonra onun kurucusu olan ATATÜRK'ün isteği ile Ankaraya taşınarak "Riyaseti Cumhur Musiki Heyeti" adını almıştır. Daha sonraları bando ve

(11) Batıyla ilişkiler sonucu, karşılıklı olarak müzik ilişkileri kurulmuş ve geliştirilmiştir. Bir çok sanatçı ve müzikçi ülkemize gelmişlerdir. Örneğin; Franz Liszt, Felican David, Henri Vieuxtemps, Leopold ve Gerhardt Brassin kardeşler, Leopold Auer gibi Avrupalı besteci ve icracıların yanısıra bir çok İtalyan Toplulukları çeşitli gösteri ve konserler vermişlerdir.

orkestra olarak iki guruba ayrılan topluluk "Cumhurbaşkanlığı Senfoni Orkestrası" ve "Cumhurbaşkanlığı Armoni Müzikası" na dönüşür. Söz konusu toplulukların üyeleri Cumhuriyet döneminde açılacak olan Musiki Muallim Mektebinin öğretici kadrosunda görev alacaklardır.

Osmanlı döneminde müziğin okullarda ders olarak okutulması II.Meşrutiyet sonrası döneme rastlamaktadır (12). Darul Muallimat ve Kız Sanayi okullarında okutulmuş, zaman zaman öğretim programlarından çıkartılmış, sonraları yeniden programa alınmış, özetle yöntemli ve düzenli bir eğitim programı izliyenmiştir.

Osmanlı döneminde müzik dersleri görüldüğü gibi kurumsal yapıda ve eğitim sürecindeki yerini çok geç tarihlerde almıştır. 1870 li yıllarda yalnız İstanbul Muallim Mektebinin sübyan (ilk- okul) ve rüştiye (ortaokul) sınıflarında yaygınlaşabilmesi için II.Meşrutiyeti beklemek gerekmiştir.

İleri bir eğitim ve öğretim yöntemi uygulayan Galatasaray Sultaniyesinde bile ancak Tevfik Fikret'in müdürlüğü zamanında (1908-1909) müzik dersi eğitim programına alınmıştır. Bu dönemde (gına) müzik dersi yalnızca şarkı söylemek biçiminde sürdürülmüştür (13).

Müzik derslerinde batı tekniği ile uygulamalar, ancak Cumhuriyetin ilanından sonra kurulan Musiki Muallim Mektebi ders programlarında görülmüştür.

II.Meşrutiyetten sonra müzik; ders olarak okullarda okutulmasının yanısıra, yalnızca müzik eğitimi yapan kurumlar da kurulmaya başlamıştır. 1910 yılında İstanbul Belediyesince gerek

(12) Ülkemizde müzik derslerine Ortaokullarda 1913, Liselerde 1952 yılında zorunlu ders olarak başlamıştır. Bugün ise Ortaokullarda zorunlu ders olarak eğitim sürecinde yer alan müzik; liselerde 1974-75 öğretim yılından bu yana seçmeli olarak görülmektedir.

(13) HASAN TORAGANLI, "Musiki Muallim Mektebinin Kuruluş Yıldönümü", Filarmoni Müzik Dergisi, Sayı 100, Kasım 1974, s.3.

Darülaceze'deki ilkokulu bitiren, gerek diğer ilkokulları bitiren öksüz çocuklara bir meslek kazandırmak ve geçimlerini sağlayabilmeleri amacıyla Mızıka Mektebi adıyla bir okul kurulmuştur. 1910 yılında altmış öğrencisiyle öğretime başlayan okul 1915 yılında savaş nedeniyle eğitimini sürdürememiştir.

Darülbedayi: Güzel Sanatlar evi anlamına gelen okul İstanbul belediyesine bağlı olarak kurulmuştur. Sahne ve müzik sanatlarının eğitim ve öğretimini yapmak, bir taraftan halka düzenli gösteri ve konserler vermek amacıyla 1914 yılında kurulmuştur.

Bu kurumun amacı şu şekilde tanımlanmıştır;

(...) o tarihe kadar ustadan çırağa, gelenek ve görenekle, alaydan yetişme denen gelişigüzel (ırayı Lubıyyat) eden tiyatroları bir sanat düzeni içine almak, gerçek yetenekleri metodlu bir eğitim ve öğretimden geçirerek meslek bilgileriyle yetişmiş sahne ve musiki sanatlarının hazırlanmasını ve halkımızda tiyatro ve musiki zevkinin yayılıp yerleşmesini sağlamaktır (14).

Darülbedayi'de müzik eğitimi Türk Müziği ve Batı müziği olmak üzere iki bölümde yürütülüyordu. I.Dünya Savaşının başlamasından sonraki dönemde ve bu dönemin olumsuz koşulları içinde çalışmalarını sürdüren okul, Batı müziğinin geçici olarak kaldırılması ile eğitimine yalnızca Türk Müziği olarak devam etmiştir. Daha sonraları (1916) müzik bölümü tümüyle kaldırılmıştır.

Darülelhan: "Melodiler Evi" anlamına gelen okul, 1 Ocak 1917 tarihinde İstanbul'da kurulmuş ilk resmi sanat-müzik okuludur.

Okullara müzik öğretmeni yetiştirmek amacının yanısıra;

"Musiki sanatının bilimsel bir yolda eğitim ve öğretimi ve geçmiş bestecilerin değerli musiki eserlerini yayımı ve yeniden tanıtılması, canlandırması" (15).

(14) Türk Ansiklopedisi, Cilt XII, Milli Eğitim Basımevi Ankara 1964, s. 317.

(15) A.g.k., s. 320.

okulun diğerk amaçları arasında yer almaktadır.

Dört yıllık eğitim sürecinde erkek ve kadınların birlikte olarak Doğu ve Batı müziğinin tarihsel, kuramsal olarak öğretilmesi, bestecilik öğretimi ve eğitiminin yanısıra çalgıların öğretilmesi de yönetmeliklerde yer almıştır.

Önceleri Türk Müziği eğitimi yapan kurum daha sonra Batı müziği eğitim ve öğretiminde bulunmuştur. Bir çok Türk bestecisinin klasik biçimdeki yapıtları basılmış, Anadolu'da bir çok araştırmalar yapılmış ve bunların sonucunda halk müziği derlemeleri, yazılı belge niteliğinde notaya alınmıştır.

Öğretim ve eğitim programları Batı konservatuvarlarına benzer biçime sokulmuştur. Cumhuriyetimizin kurulması ile birlikte İstanbul Belediyesine devredilen kurum çalışmalarına yine konservatuvar niteliğinde sürdürmüştür.

Tüm bunların yanısıra Osmanlı döneminde halkın kendisini gerek bireysel gerek anonim olarak ürettiği bir müziği ve bu müziğin bir iletişim ortamı vardır.

Osmanlı Devlet müziğinden ayrı bir yapı, ayrı bir iletişim süreci ve ortamında bulunan halk müziği, özgün müzik iletişimiyle kişinin günlük yaşamından kaynaklanmıştır.

Osmanlı döneminde halk, ezgilerini üretirken hemen tümüyle doğal etkiler (yaşam, gelenek töre vb.) altındadır. Belirlenmiş estetik görüş ve kuralı yoktur.

Halk müziği; sanat kurallarının uygulanmadığı, özgün olarak üretilen, insan yaşamının inceliklerini, duygu zenginliğini yalın ve içten olarak dile getirilişidir.

Kırsal yöre insanı ne görmüş ne duymuşsa onun müziğini yaşamıyla özdeşlik gösterecek biçimde hemen dile getirmiştir. Bu bağlamda Osmanlı sarayı ve çevresi bu müziği belirli bir sanat espirisi içinde özümseyememiş, en azından bu iletilerden uzak kalmıştır.

Osmanlı Devlet müziği ile Halk müziği iletişim açısından karşılıklı olarak bazı farklılıklar göstermektedir. Bunlar; Türk halk müziği yapı, ileti yöntemleri ve anlatı biçimleriyle ilgilidir. Tek ortak özelliği her ikisinin de tek ses olmasıdır.

Her iki müziğin kendisine özgü ritim, ezgi, armoni ve çalgı yapısı vardır. Böylece müzik ilişkili olduğu küme ve kitlelere anlatım ve kullanım öğeleriyle farklı mesajlar vermektedir.

Halk müziğinde dile gelen anlatılar, Osmanlı Devlet müziğindeki anlatılardan temelde ayrılmaktadır. Halk müziği ortak bir yaşamın müziğe yansımaları olup, kişilerin duygu, düşünüş, davranış ve yaşayışta birlikteliğin simgesi olmuştur. Müzik iletileri tek yönlü de olsa geniş kitlelere ulaşabilmiştir.

Osmanlı döneminde müzik üretimleri bireysel bilinçle biçimlenmiş olup, belirli küme ya da kümelere iletilmesi doğrudur.

İnsanın, içinde yaşadığı bölge, tarihi süreç, doğal coğrafi ortam ve koşullarda, toplumsal değişme ve gelişmelerin sonucunda oluşmuş kültürleri vardır. Gerek kültür gerek uygarlık geçmişe dayalı yapısıyla insana bir çok ve sürekli sanat gelenekleri kazandırmıştır. Tüm bu kazanımlar etkili ve sürekli iletişim biçimleri ile işlevselliğini koruyabilmiştir.

Genel olarak halk müziği gerek Osmanlı döneminde gerek Cumhuriyet döneminde tutarlı, kendi kalıplarında direnen, yapısını koruyan bir tür olarak süregelmiştir.

b) Cumhuriyet Dönemi

Cumhuriyet dönemi ATATÜRK'ün çağdaş uygarlık düzeyine hızla ulaşabilme çabalarıyla dolu bir dönem olarak başlamıştır. Tüm çabalar tek yönlü olarak ele alınmayıp, hemen her alanda, konuları ilişkilendirerek çok yönlü ve kararlı olarak gelişmiştir.

Yeni bir yaşamın başladığı Cumhuriyet dönemi, Osmanlı toplumunun dünya görüşüne temelden karşı olan bir anlayış ve görüşle canlanmıştır. Bu ise toplumun temel kültür açısından bir birliğe

varma çabalarının, insanlar, küme ve kitlelerin birbirleriyle di-
ğer toplum üyeleri ve toplumlarıyla, kurumlarıyla hemen her konu-
da kurmaları gereken iletişim etkinliklerinin arttırılması çaba-
ları olarak özetlenebilir.

Cumhuriyet dönemi, Osmanlı döneminin kalıplaşmış kültür
ve sanat (özellikle müzik) geleneklerine karşın çağdaş düşünsel
akımlara daha açık bir sistem olarak görülmüştür. Çağdaş düşünsel
akımları halk iletme kanalları açılmaya başlamıştır.

Çağdaş uygarlık düzeyine ulaşmada iletişimin önemi ve ge-
rekliliği bilinmektedir. Kurumlarıyla, kitle iletişim araçlarıyla
ve tüm ilişkilerde sanat-müziğin topluma akterılması gereklidir.

Müzik sanatının, bilimsel ve toplum bilimsel olarak toplu-
ma iletilmesi gerekliliği her geçen gün kendini biraz daha göster-
mektedir. Cumhuriyet hemen her konuda batıya dönük kültürel, eko-
nomik ve uygarlık yolunda gelişmelerin başlatıldığı bir dönemdir.
Cumhuriyet toplumu, batılı anlamda bilinçli, yaratıcı, yapıcı,
araştırıcı, çağdaş düşünceli, bilgili olmak zorundaydı. Bu ise
devrimlerle gerçekleştirilecekti.

Cumhuriyetimizin kurucusu ATATÜRK devrimleri kültürel alan-
da yapılan atılımlarla başlamış oluyordu. Bu ise beraberinde yeni
devrimleri getirecek, toplumun bunlara uyum sağlaması önce kültü-
rel alanda başlatılacaktı (Örneğin dil devrimi). Türkiye'yi çağ-
daş uygarlık düzeyine çıkarmak isteyen ATATÜRK'ün amacı hiçbir
zaman yüzeysel bir Batı taklitçiliği olmamıştır. O, devrimleri ve
ilkeleriyle çağdaş uygarlıkta oldukça geri kalmış Türk toplumunu
en çabuk yoldan çağdaş uygarlık düzeyine çıkarmak istemiştir.

Hemen her konuda çok yönlü iletişim kurma zorunluluğu her
geçen gün kendini daha fazla duyuruyordu. Kültürel alanın en et-
kin ve önemli bir dalı da güzel sanatlardı. Müzik ise bu sanat-
ların insan-toplum bağlamında onların yaşamında en etkin ileti-
şim aracı ve sanatıydı.

Müzik konusunda da bir ilerleme gerekliliğini çok iyi bi-
len ATATÜRK, ilkeleriyle Batı ile aramızda tıkanan iletişim kanal-
larını açmaya çalışmıştır.

Müziğin belirli bir zümrenin malı olmadığı, toplumların yaşamlarında etkili ve güzel bir sanat dalı, bununda ötesinde insanlığın eğitimi sürecinde vazgeçilemez bir kültür öğesi olduğu düşüncesi Cumhuriyetle birlikte oluşmaya başlamıştır.

ATATÜRK; Cumhuriyet döneminde toplumun yeni bir yaşam ve bu yaşamı dile getiren müziği zaman geçirmeden üretmesi, bu açıdan diğer ülke müzikleri ile iletişim kurulmasını istemiştir. ATATÜRK müzik konusundaki olumlu yapıcı, atılımcı yöndeki düşüncelerini çeşitli anlatımlarıyla dile getirmiştir. Müziğin duygusal ve toplumsal yaşamın bir anlatımı olarak besteleyen ve dinleyen kişiye birşeyler iletebilmesi gerekliliğini vurgulamıştır;

Bugünkü Türk kafası, musikiyi düşündüğü zaman, yalnız, basit ve geçici heyecan verecek musikiyi aramıyor. Musiki dendiği zaman yüksek duygularımızın, hayat ve hatıralarımızın ifadesini bulan bir musiki murad ediyoruz. Biz bir Türk bestecisi dinlediğimiz zaman, ondan geçmişin intibah bırakması lazım gelen hikayesini kalbimize giren oklar gibi duymak isteriz. Acı olsun, tatlı olsun, biz bir beste dinlerken ve farkında olmaksızın hislerimizin incelendiğini duymak isteriz. Musikiden beklediğimizin maddi, fikri ve hissi uyanıklık ve çevikliğinin takviyesi olduğuna şüphe yoktur.

Yine ATATÜRK "Bir milletin yeni değişikliğinde ölçü, musikide değişikliği alabilmesi kavrayabilmesidir" derken, müziğe toplumsal bir değer vermesi, evrensel boyutta oluşup gelişen diğer toplumların müzikleri ile gereken iletişimin kurulması gerekliliğini vurgulamıştır.

Cumhuriyet döneminde yapılanlar toplumun kültür ve uygarlık düzeyinin yükseltilmesi, gerek toplumsal, gerek ekonomik ve sanatsal koşulların iyileştirilmesi müziğin de gelişimini kapsamıştır. Bunun için de müzik ve onun eğitim ve öğretimini yapan kurumların yeniden gözden geçirilip kurulması gerekliliği anlaşılmıştır.

Batılılaşma hareketlerinde ATATÜRK'ün önderliği ile Cumhuriyet; din ve devlet işlerinin birbirinden ayrılması, Türkçenin arınması, Latin harflerinin kullanılması, eğitimdeki yenilikler,

kadın hakları, kılık, kıyafet deęiřtirme gibi yenilikçi hareketler baęlatıldıęı dönemdir. Tüm bunların yanısıra Halkevleri, müzik okulları gibi iletişim ortamlarında sanat-müzikle kurulan dolaylı ya da dolaysız iletişim ve batılılaşma ile bunların eğitiminin yapıldıęı kurumların oluşmasına neden olmuştur.

Bu açıdan bakıldığında Cumhuriyet beraberinde iletişim devrimini de getirmiştir. Cumhuriyet döneminin toplumsal iletişim anlayışı şöylece özetlenebilir;

Toplumun bireyleri, örgüt ve kurumları ile büyüme amaçları arasında karşılıklı bilgi, kültür, inanç aktarımının, yöresel, bölgesel, ulusal ve uluslararası ortamlarda gerçekleştirilmesi biçiminde tanımlanıp ele alınabilir. ATATÜRK'ün gerçekleřtirdięi devrimlerin toplumsal iletişim anlayışında en önemli olarak sayılabileceklerinden biri yazı devrimi olmuştur. Yazı devrimi bir takım iletişim boyutlarını da beraberinde getirmiştir. Bunlar; toplumun karma Osmanlı kültüründen kendi öz kültürüne kavuşması, eğitimin yeniden örgütlendirilmesi ve batı ile kurulan ilişkilerin geliştirilmesi (16) olarak özetlenebilir.

Müzik, yeni Cumhuriyet toplumunda bir kültür öęesi, eğitim biçimi ve iletiřim sanatı olarak yer almaya başlamıştır. Bunun gerçekleşmesi için baęlatılan çalışmalarda ilk adım olarak bazı sanat kurumlarının kurulması, müzikteki deęişiklikleri, yenilikleri görüp öğrenmek, bilimsel anlamda çalışmalar yapılması ile bazı sanatçıların yurt dışına gönderilmesi doğrultusunda biçimlenmiştir.

Cumhuriyet Türkiye'si toplumunun sanat-kültür yaşamı artık deęişmeye başlamıştır. Bir çok ilkeler doğrultusunda dięer toplumların müziklerindeki, anlayış biçimlerine ulaşmak, akım ve formları tanımak, kavramak zorunlu olmaya başlamıştır. Bu en azından düşün yönünden çağdaş ileri bir müzik anlayış ve kavranışı

(16) Bu konuda ayrıntılı bilgi için bkz.; İNAL CEM AŐKUN, "Atatürk'ün İletişim Devrimi" Türk Dili Sayı: 326, 1 Kasım 1978, s. 24-26.

ile ele alınması gereken bir kültür sorunudur.

İnsan ve toplum yaşamı sürekli olarak değişen, gelişen bir yapı içerisinde. Müzikle iletişim kurabilmenin tek yolu bu yaşam içerisinde değişen, gelişen müzikleri duyarak onu yaşamak olmalıdır.

Bir toplum önderi olarak ATATÜRK yaratmaya çalıştığı yeni Türk toplumunun kültürel iletişim ortamını belirlerken; sanatı altı temel ilkesi içinde yorumlamış oluyordu (17).

Cumhuriyetçilik ilkesi bağlamında; özgür bir sanat olan müzik, hükümet programlarında demokratik süreçte ele alınıp değerlendirilmesi gerekir. Bu konuya ilişkin program ve politikaların ise Cumhuriyetçi kişilikle ele alınıp yorumlanması gerekmektedir.

Milliyetçilik kavramı başka ulusların sanatlarıyla ilişki, iletişim kurulabilmesi yaklaşımını da beraberinde getirmiştir. Çünkü sanat karşılıklı (uluslar ve uluslararası) geçişler içerisinde anlaşılabilir bir olgudur. Ulusal müziğin giderek evrensellikğe ulaşmasında bu anlayış bir gösterge olabilecektir. Müzik ulus içinde ne kadar bilinçli olarak yapılandırılırsa, uluslararası müziğe katkı da o kadar kendini gösterebilecektir.

Devletçilik ilkesi bağlamında müziğin görünümü iki biçimde ele alınabilir. Bunlar;

- Halkın bilmediği ancak Devlet kanalından girecek müzik yayımlarının, devletin yayın organlarında ve eğitim kurumlarında müzik eğitimi ve yayımı,
- Halkın müzik potansiyelinin devlet tarafından değerlendirilmesi, böylece müzik sanatını toplumun yaşamsal bir işlevi olarak korunması, geliştirilip, yayımının sağlanması gereği ortaya çıkmış olmaktadır.

(17) İNAL CEM AŞKUN, "Atatürk İlkeleri Işığında Sanat Yönetim ve Politikamızın Temelleri" 2000 yılında Doğru Sanatlar Sempozyumu, İstanbul Güzel Sanatlar Akademisi 24-28 Ekim 1977, Bildiri Tebliği.

Halkçılık ilkesi bağlamında ise sanatı halk için, insan için müziğin insanla, insanın müzikle kuracağı iletişimde onu sanatsal iletilerin yozlaşmadan, tam bir eğitim iletişimi içerisinde verilmesidir. Müzik konusunda halkın gereksinmelerinin değerlendirilip, onlarınla konuyla ilgili çalışmalara katılmalarının sağlanmasıdır.

Layıklik ilkesi ise; müzik konusunda kimseyi herhangi bir şartlandırmaya sokmadan, birtakım dinsel yargılardan arındırarak akılcılık ve bilimsellik bağlamında konuya yaklaşım getirmektir.

Müziği çok yönlü bir anlayışla değerlendirmek, onu bir toplum onun ötesinde toplumlar arası bir iletişim ortamı, sanatı ve aracı olarak görmek gerekmektedir.

Devrimcilik ilkesi; müziğin durağan bir sanat olmadığı, evrensel platformda karşılıklı ilişkiler ve iletişim içinde kendini yenileyip, evrimleşeceği anlayışını getirmiştir. Bu ise iki yönde karşılıklı bir gelişim amaçlamaktadır;

- Topluma bağlı olarak müzikte aşamalar kaydetmek,
- Toplumu müzikteki aşamalara getirmek, ilişki ve iletişimi kurmalarını sağlamak.

ATATÜRK'ün "müzikteki değişikliği anlamayanlar toplumdaki değişikliği anlayamazlar" anlayış ve görüşü müzik konusundaki devrimcilik yaklaşımını dile getirmektedir. ^{Bu ise} Müzikle toplum gelişmesini birbirine paralel olarak gören bir görüştür.

Tüm bu ilkeler birbirine bağlantılı olup birbirini tamamlayıcı niteliktedir. Biri diğerinden ayrı olarak düşünülmemelidir (18).

(18) Bu konuda bilgi için bkz.:

İNAL CEM AŞKUN, "Türk Devrim Tarihi Dersi İnceleme Konularının Atatürk İlkeleri ile Bağlantılarına İlişkin Araştırma Modeli", Eskişehir Anadolu Üniversitesi Açık Öğretim Fakültesi Devrim Tarihi ders notları.

Cumhuriyetin ilanından sonra açılan müzik kurumlarımıza geçmeden önce Osmanlı dönemi ve Cumhuriyet dönemi müzik ve müzik sanatının iletişim ve etkileşimini belirleyen bazı dinamiklerini belirli bir şema ile görebiliriz.

ŞEKİL-23'deki şemadan da görüleceği gibi belirli her iki dönemde hedef olan alıcı kitleye başka bir deyişle halka pozitif ya da negatif ilişkilerle biçimlenmektedir. İlişki doğrudan olduğu gibi karşılıklı olarak ta birbirlerini etkiliyebilmektedir.

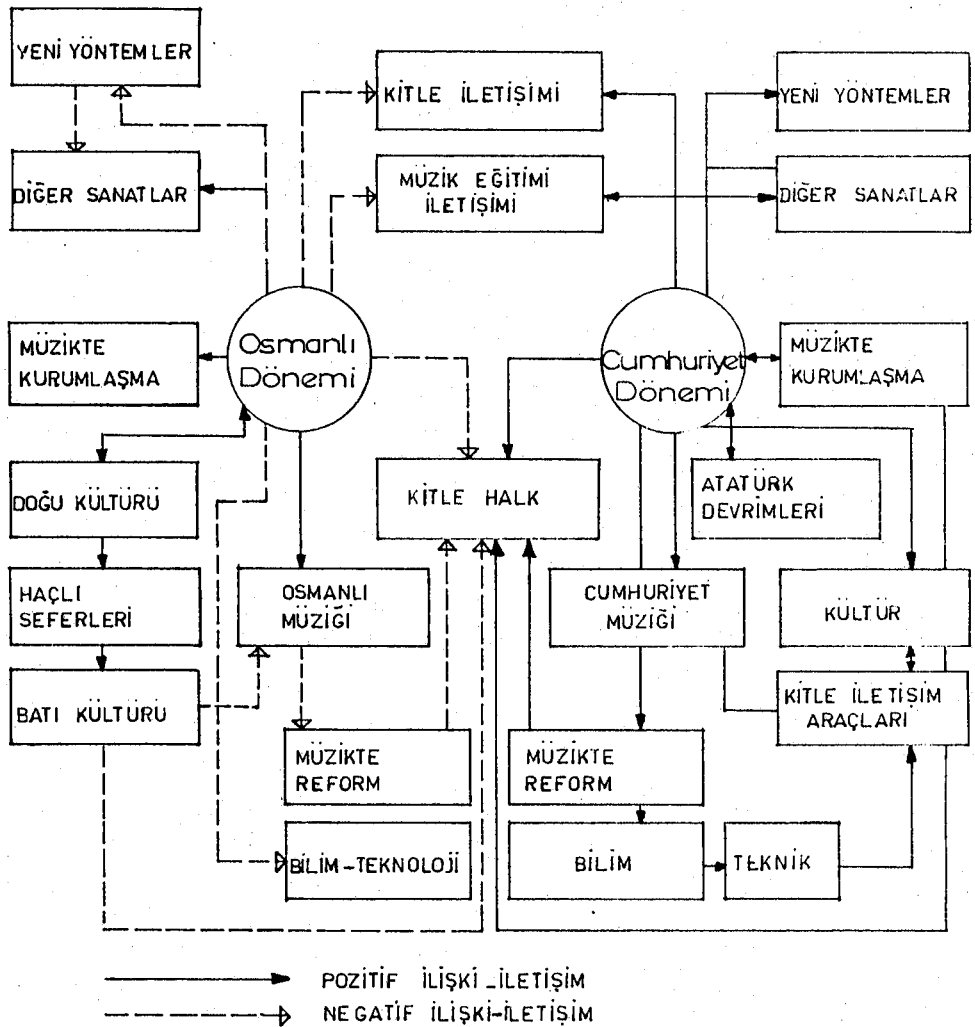

ŞEKİL-23: Osmanlı, Cumhuriyet Dönemlerinde Bazı İletişim Ortamlarının Karşılıklı İlişkileri

Bu anlamda Cumhuriyetimizin ilânından sonra kurulan müzik okullarından biri Musiki Muallim Mektebidir (1924). Musiki Muallim Mektebi Ankara'da Cebeci bölgesinde bugün eski Devlet Konservatuvarının bulunduğu bölgede kurulmuştur.

Okul kuruluşta müzik öğretmeni yetiştirmek, kurulması düşünülen Devlet sanat kuruluşlarının oluşması ve müzikle ilgili sorunların araştırılması amacını taşımaktaydı. Giderek gelişen kurum, öğretim kadrosunu yenilemek, güçlendirmek ve öğretim görevini üstlenmek için Avrupa'ya öğrenci göndermeye başlamıştır (19). (1930'larda yurda dönen bu sanatçılar Çağdaş Türk Müziğinde çeşitli ve önemli çalışmaları başlatmış yürütmüşlerdir)

Önceleri müzik öğretmeni yetiştirmek amacıyla kurulan okulun, uygulamada daha çok orkestra elemanı yetiştirdiği görülür. Okulda çalgı eğitiminin başlaması ve bu konudaki müzik dersliklerinin açılması sonucu okul çeşitli müzik alanlarında eğitim yapan bir kurum görünümüne bürünmüştür. 1930'larda dört yıllık eğitim ve öğretim süresi, son yıllarda çalgı çalma uygulaması ile altı yıla çıkarılmıştır.

1934 yılında çıkarılan "Milli Musiki ve Temsil Akademisi Teşkilatı Kanunu" ile kurulması düşünülen akademi; Musiki Muallim Mektebi Cumhurbaşkanlığı Filarmoni Orkestrası ve temsil bölümünden oluşacaktı. Bu girişim ile Türkiye'de konservatuvar eğitimini düzenliyen ilk yasa çıkarılmış oluyordu. Bu yasaya göre;

- a) Memlekette bilimsel esaslara göre Milli Musikiyi işlemek, yükseltmek ve yaymak,

(19) Batı müziğini öğrenmek üzere 1910 yılında Almanya'ya gönderilen kişi, Darülelhan müzik okulundan bir konservatuvar yaratmada ve bu kurumun müdürlüğünü yapmış olan Musa Süreyya Bey'dir. Berlin Konservatuvarında öğrenim yapmış olup, Türk müziğini de çok iyi bilen Musa Süreyya müzik alanında ülkemize bir çok değerler kazandırmıştır (1885-1934).

- b) Sahne temsilinin her dalında yeterli eleman yetiştirmek
c) Musiki öğretmeni yetiştirmek (20).

Üç yıllık bir hazırlık çalışmasından sonra 1939 yılında Musiki Muallim Mektebi bu yasa ile "Milli Musiki ve Temsil Akademisi Devlet Konservatuvarına" dönüşüyordu (21).

İki yıl Devlet Konservatuvarı bünyesinde yer alan Musiki Muallim Mektebi daha sonraları yorumcu sanatçı (icracı), besteci yetiştirmek amacıyla kurulan konservatuvardan ayrılarak, yalnızca müzik öğretmeni yetiştirecek olan Gazi Eğitim Enstitüsüne bağlanmıştır.

Böylece iki kurum arasında dengeli ve istenilen ilişkiler kurulacaktı. Bu kurum; Devlet Konservatuvarı, Gazi Eğitim Enstitüsü müzik bölümü, daha ileriki dönemlerde çeşitli müzik kurumlarında çalışacak öğretici ve müzikhçilerin doğuşunu hızlandırmıştır. Ayrıca Devlet opera ve balesi, İstanbul ve İzmir Devlet Konservatuvarları ve diğer sanat kurumlarının oluşum ve gelişimini hazırlamıştır.

Çağdaş Türk Müziği dalında Cumhuriyetin ilk yıllarında, öğrenimlerini yurt dışında tamamlamış sanatçılar yetişmiştir. Türk beşleri (Cemal Reşit Rey-Ulvi Cemal Erkin-Hasan Ferit Alnar-Ahmet Adnan Saygun-Necil Kazım Akses) adıyla anılan bu sanatçılar Musiki Muallim Mektebi öğretici kadrosunda yer almışlardır.

-
- (20) REFİK AHMET SEVENGİL, "Ankara Konservatuvarının Kısa Tarihi", Ankara Konservatuvarı Otuzuncu Yıl, Ankara 1966, s.8.
(21) 1936 yılında "Milli Musiki ve Temsil Akademisi" kurulmasından sonra, aralarında Tiyatro Yönetmeni Carl Eberth, Orkestra şefi Ednst Preatorius ve piyanist Eduard Zuckmayer de bulunduğu birçok eğitici ve öğreticiler okulun eğitim ve öğretim kadrosunda yer almışlardır. Besteci Paul Hindemith başkanlığında Carl Eberth tiyatro, opera, bale bölümleri çalışmalarına başlamışlardır. Aynı yıllarda Ankara'ya gelen ünlü Macar Müzikoloğu ve bestecisi BELA BARTOK müzik araştırmaları ve folklor konusunda Türk müziğine birçok yardım, öneri ve araştırmalarda bulunmuştur.

Dönemin çok sesli müziğinin öncüleri olarak kabul edilen bu sanatçılar bu anlamda birçok türde yapıtlar üretmişlerdir. Onlardan sonra gelen ikinci yeni kuşak sanatçıları Oratoryo Opera, Operet, Balet ve orkestra yapıtlarını halk müziğinin ritim, ezgi ve dokusundan esinlenerek üretmeye çalışmışlardır.

Cumhuriyetin kurulmasıyla birlikte karşımıza çıkan diğer bir müzik kurumu, İstanbul Belediye Konservatuvarıdır (22). 1923 yılında Darülelhan okulunun bir devamı olarak müzik eğitim ve öğretimini sürdürmüştür. Dört yıllık bir eğitim programıyla Doğu ve Batı müziklerini bir arada incelemiştir.

Uygulamaya yönelik bir eğitim yapan kurum, ülkemizde ki konservatuvar anlayışına başlangıç olan bir sanat müzik kurumudur.

Önceleri Darülelhan adıyla Milli Eğitim Bakanlığına bağlı bir kuruluş olup, Cumhuriyetle birlikte 1927 yılında İstanbul Belediyesine bağlı bir sanat kurumuna dönüşmüştür.

Kurumun kuruluş ve amacı şöyle belirtilmektedir;

"İstanbul Belediye Konservatuvarı, İstanbul Belediyesine bağlı, katma bütçe ile yönetilen; iç kuruluşunda, genel anlamı ile bir konservatuvarın görevlerini aşan pek çeşitli işleri yürütebilecek ve yönetecek müteaddit konservatuvarları ve icra heyetlerini bir araya toplamış bulunan bir öğretim eğitimi ve sanat kurumudur" (23).

(22) Konservatuvar: İtalyanca Conservatorio, Fransızca; Conservatory, İngilizce; Conservatorium sözlük anlamı: müzik eğitimi yapan okul, öksüz çocuklara bakılan ve müzik eğitimi verilen, İtalyanca'da öksüzler yurdu anlamına gelen Conservatorio'dan gelmiştir. Bkn.: ARTUR JACOBS, The New Penguin Dictionary of Music, Penguin Books, Fourth Edition London, 1977, s. 90. Konservatuvarlar, orkestralara, korolara müzikli ya da müziksiz sahne oyunlarına, ses ve çalgı olarak yorumcular, orkestra şefleri, besteci, bale ve tiyatro sanatçıları, öğreticileri yetiştiren eğitim ve öğretim kurumlarıdır. Batı'da kurulan ilk konservatuvar; İtalya'nın Napoli kentinde ki San Maria di Loreto'dur.

(23) HİKMET TONGUR, "1955'den bu Yana Belediye Konservatuvarı", Opus Müzik Dergisi, Sayı: 112 Eylül-Ekim 1973, s. 24.

Daha önce deđindiđimiz, 1934 yılında çıkarılan "Milli Musiki ve Temsil Akademisi" yasası ile Ankara'da bir Konservatuvar kurulması düşünölmüştür. Söz konusu raporda, okulun nasıl bir eğitim yapacağı, hangi bölümlerden oluşacağı gibi konular aynı yasa da belirtilmiştir (24).

Okulun kurulması ve eğitim öğretime bağlaması için Avrupadan uzmanlar çağrılmış ve Alman müzikolog Paul Hindemith, danışman olarak kurumun başına getirilmiştir.

Musiki Muallim Mektebi bünyesinde açılan okulun müzik öğretmeni yetiştirmekte olan bölümü, 1938-1939 öğretim yılında Gazi Eğitim Enstitüsüne verilmesiyle müzikçi, opera ve tiyatro sanatçısı yetiştiren bir kurum görünümüne bürünmüştür.

20 Mayıs 1940 günü kabul edilen Devlet Konservatuvarı yasasına göre okul, aşağıdaki bölümleri kapsamaktaydı;

Ankara Devlet Konservatuvarı

Müzik Bölümü

- Kompozisyon
- Orkestra Yönetmeni
- Piyano, Org, Arp
- Yaylı Sazlar
- Nefesli Sazlar
- Şan (Opera, Koro)

Temsil Bölümü

- Opera
- Tiyatro
- Balet

Konservatuvara giriş; her yıl açılacak sınavlarla parasız veya paralı yatılı olarak öğrenci alınacağı yasa da belirtilmişti. Yine yönetmeliđe göre; parasız yatılı öğrenciler hizmet yükümlölüklerini Bakanlıkça kendilerine meslekleri içinde gösterilecek

(24) REFİK AHMET SEVENGİL, Devlet Konservatuvarı'nın Kısa Tarihi, Ankara Devlet Konservatuvarı, Otuzuncu Yıl, 1966 s. 8.

herhangi bir görevde, okuma süresinin iki katı süreyle çalışarak yerine getirirler. Konservatuvar orta ve yüksek kısım olarak iki öğretim dönemini kapsar. Okul bünyesinde tiyatro ve opera sanatları uygulama çalışmalarını taşımaktadır. 1941 yılında mezun olan öğrenciler aynı yıl bir konser ile diplomalarını almışlardır (25).

Ankara Devlet Konservatuvarı gerek müzik, gerek sahne sanatları dalında pek çok sanatçı, öğretici ve besteci yetiştirmiştir. Kurumdan mezun olanların çoğu, Devlet sahnelerinde, çeşitli eğitim kurumlarında, Cumhurbaşkanlığı Senfoni Orkestrasında ve kendi kurumlarında görev almışlardır.

Bugün de eğitim ve öğretimini sürdüren kurum 1982'de yükseköğretim yasası ile Hacettepe Üniversitesi Güzel Sanatlar Fakültesine bağlı olarak çalışmalarını sürdürmektedir.

Cumhuriyet dönemi sanat-müzik kurumlarından bir diğeri de 1958'de İzmir'de kurulan İzmir Devlet Konservatuvarıdır.

Kültür ve Turizm Bakanlığına bağlı olan kurum 1983 yılında İzmir 9 Eylül Üniversitesi, Güzel Sanatlar Fakültesine bağlanmıştır. Aynı yıl Ege Üniversitesine bağlı olarak Devlet Türk Musikisi Konservatuvarı kurulmuştur.

1971 yılında İstanbul'da İstanbul Devlet Konservatuvarı açılmıştır. Bu Konservatuvarın da bölümleri şöyledir:

- Nefesli çalgılar
- Yaylı çalgılar
- Piyano
- Bestecilik
- Armoni ve Kontrpuan
- Bale
- Şan
- Opera

Kültür ve Turizm Bakanlığına bağlı olan okul, 1982 yılında 2547 sayılı Yükseköğretim kanununa bağlı; 41 sayılı ve 20 Temmuz 1982 tarihli Resmi Gazetede yayımlanan kanun hükmünde kararname ile, Mimar Sinan Üniversitesi, Güzel Sanatlar Fakültesine bağlı olarak çalışmalarını sürdürmektedir.

1975 yılında İstanbul'da kurulan İstanbul Türk Musikisi Devlet Konservatuvarı, müzik eğitimi yapan diğer bir kurumdur.

Önceleri Milli Eğitim Bakanlığı daha sonra Kültür ve Turizm Bakanlığına bağlı olarak çalışmalarını sürdürmüştür. İstanbul Türk Musikisi Devlet Konservatuvarı Geçici Yönetmeliğine göre uygulama çalışmaları Türk Sanat Musikisi ve Türk Halk Musikisi adı altında iki ana kısımda yürütülmektedir (26).

Okul şu bölüm ve merkezlerden oluşmuştur:

İstanbul Türk Musikisi Devlet Konservatuvarı

Türk Sanat Musikisi

Türk Halk Musikisi

- | | | |
|----------------------------------|---------------------------------|--------------------------------|
| - Temel Bilimler | - Çalgı Yapım ve Onarım Merkezi | |
| - Kompozisyon | | |
| - Müzik Topluluğu Yönetim Bölümü | | |
| - Piyano-org-arp | | |
| - Yaylı Sazlar | | - Nota Yazımı ve Basım Merkezi |
| - Mızraplı Sazlar | | |
| - Nefesli Sazlar | | |
| - Vurmalı Sazlar | | |

Kuruluş yönetmeliğine göre okul, amacını şöyle belirtmektedir;

"1- Teorik ve uygulamalı meslek eğitimi yaparak, genel çağdaş musiki kültürü ile Türk musiki kültürünü sindirmiş yetenekli, yaratıcı,

(26) İstanbul Türk Musikisi Devlet Konservatuvarı Geçici Yönetmeliği, 13 Ekim 1975 Tarihli ve 15382 sayılı Resmi Gazetede Yayımlanmıştır.

öğretici, yorumcu, araştırmacı ve yapımcı sanatçılar yetiştirmek;

2- Bilimsel inceleme, araştırma, çalışmalar yaparak kültür muhtevamızı teşkil eden bu musikimizi işlemek, geliştirmek, yüceltmek, yaymak, özünü çağdaş anlayışa göre değerlemek, böyle ve ulusal öze, kaynağa ve sisteme dayalı Çağdaş Türk Musikisinin oluşmasını ve gelişmesini sağlamaktır"(27).

İstanbul Türk Musikisi Devlet Konservatuvarı 1982 yılında 2547 sayılı Yükseköğretim Kanuna bağlı olarak 41 sayılı ve 20 Temmuz 1982 tarihli Resmi Gazetede yayımlanan kanun hükmünde kararname ile, İstanbul Teknik Üniversitesine bağlı olarak çalışmalarını sürdürmektedir.

Bunların yanısıra bugün Türkiye'de 1983 yılında Malatya'da Türk Halk Müziği ağırlıklı bir konservatuvar (28), aynı yıl Bursa'da Belediyeye bağlı olarak kurulan, Türk Müziği ağırlıklı Bursa Belediye Konservatuvarı (29) vardır.

1984 yılı Ekim ayında ise Kütahya belediyesine bağlı olarak bir konservatuvar açılmıştır. Gerek ses, gerek Türk çalgıları eğitimi üstlenen kurum, kültür derslerine de programında yer vermiştir (30).

Bütününü müzik eğitimi ve öğretimi yapan bu kurumların yanısıra, bazı eğitim kurumlarına bağlı olarak, uygulamalı ve kuramsal olarak müzik eğitimi yapan birimler de vardır. Örneğin 1937-1938 yılında eğitim ve öğretime başlayan Gazi Eğitim Enstitüsü-müzik bölümü müzik eğitimi yapan kurumlarımızın başında gelmektedir.

(27) YALÇIN TURA "Türk Musikisi Devlet Konservatuvarı" Türkiyemiz, Sayı: 34, Haziran 1981, s. 36.

(28) _____ "Konservatuvar 50 yıl sonra Anadolu'da" Güneş Gazetesi, 1 Ağustos 1983.

(29) _____ "Bursa Belediye Konservatuvarı Kuruldu" Musiki ve Nota, Sayı: 5 Mayıs 1983, s. 5.

(30) _____ "Kütahya Belediye Konservatuvarı Açılıyor" Kütahya Postası 24 Ekim 1984.

Bunlardan başka; 1969 yılında İstanbul Atatürk Eğitim Enstitüsü-müzik bölümü, İzmir Buca Eğitim Enstitüsü-müzik bölümü 1973, Nazilli Eğitim Enstitüsü-müzik bölümü (1977).

Yine İzmir'de 1975 yılında Ege Üniversitesi Güzel Sanatlar Fakültesi'ne bağlı olarak kurulan Müzik Bölümü vardır. Akademik düzeyde eğitim, öğretim ve uygulamalarda bulunan bölüm, daha çok bilimsel araştırmalara yönelik çalışmalar yapmıştır.

Cumhuriyet döneminde okul dışı başka deyişle yaygın müzik eğitimi çalışmaları, önemli gelişmeler göstermiştir. Bu konuda yaygın kültür ve sanat eğitimi yapan bir kurum olarak Halkevleri ni görüyoruz (1932-1950).

Gönüllü bir kuruluş olan ve 19 Şubat 1932'de açılmış olan Halkevlerinin amacı şöyle açıklanmıştır;

"(...) Atatürk ilkeleri ışığı altında Türk kültürüne ve sanatına hizmet etmek, devrimleri yaymak, kökleştirmek, halkı toplumsal ve kültürel alanlarda yetiştirmek (...)"(31).

olarak belirtilmiştir.

Geniş bir halk kitlesinin, istek ve ilgi alanlarını karşılayabilmek amacıyla dil-edebiyat-güzel sanatlar-tarih-müze-sosyal yardım-spor-temsil-kitap ve yayın-köycülük halk dersaneleri ve kurslar gibi eğitim dallarından oluşmuştur.

Birçok güzel sanat dallarında olduğu gibi müziğe de önemli bir yer veren kurum, orkestra ve bandolar kurup, konserler düzenlemiştir. Halk Türkülerimizin derlenmesi gibi çalışmaların yanısıra, yetenekli kişileri bir araya getirip, onların yetişmesine yardımcı olmuştur. Ayrıca bazı kitle iletişim araçları (radio, pikap gibi) ile Türkiye'de müzik beğenisinin yayılması çalışmalarını sürdürmüştür (32).

(31) CEVAT GERAY, Halk Eğitimi, Ankara Üniversitesi Eğitim Fakültesi Yayınları: 73, Ankara 1978, s. 346.

(32) Bu konuda ayrıntılı bilgi için bkz.: TEVFIK ÇAVDAR, "Bir Yaygın Eğitim Deneyi-Halkevleri" Türkiye'de Yaygın Eğitim, (seminer tebliğleri) E.İ.T.İ. Akademisi Yayını: 29 31 Ocak 1975, Eskişehir, s. 199-217.

Okul dışı müzik eğitimi sürecinde Türkiye'de Cumhuriyetle birlikte kurulmuş, daha sonraları gelişip yurt düzeyine yayılmış birçok orkestra ve topluluk vardır. Bunlar halk müziği, Türk müziği ve senfoni orkestralarıdır (33).

Cumhurbaşkanlığı Senfoni Orkestrası: Temelini Muzika-ı Hümayün'un oluşturduğu bu topluluk 1924 yılında Ankara'ya taşınarak, 1932'de "Riyaseticumhur Filarmonik Orkestra Heyeti" adı altında, Milli Eğitim Bakanlığına bağlandı. 1936 yılında çıkartılan bir yasa ile "Cumhurbaşkanlığı Filarmonik Orkestrası" daha sonraları 1957'de ki yasa ile bugün anılan adını almıştır. Halka düzenli ve sürekli konserler vererek onların Batı müzik kültürüne dolaylı olarak hizmet veren bu kuruluş; çalışmalarını bugün de sürdürmektedir.

Yukarıdaki amaçlarla kurulmuş, İstanbul Belediyesine bağlı olarak çalışmalarını sürdürmüş, diğer bir topluluk ta 1945'de kurulan İstanbul Şehir Orkestrasıdır.

Daha sonraları 1972'de kurulan İstanbul Devlet Senfoni Orkestrasını, 1974 yılında İzmir Devlet Senfoni Orkestrası izlemiştir.

Bunların yanısıra İstanbul Türk Musikisi Devlet Konservatuvarı, Türk ve Halk müziği toplulukları, İstanbul Belediyesi Konservatuvar topluluğu ile Kültür Bakanlığı Devlet Klasik Türk Musikisi Korosu da Cumhuriyet döneminin belli bağlı topluluklarıdır.

Sahne sanatları olarak Opera'da 1940 yılında konservatuvara bağlı olarak kurulan Tatbikat Sahnesi Tiyatro ve opera da birçok sanatçının yetişmesine neden olan kuruluşlardan biridir.

(33) Bu konuda ayrıntılı bilgi için bkz.:
CAHİT KAVCAR, "Cumhuriyet Dönemin'de Müzik Eğitimi" I. Türk Müziği Kurultayı Bildirisi 20-23 Ekim 1981, E.İ.T.İ. Akademi İletişim Bilimleri Fakültesi, Eskişehir 1981.

1970'de İstanbul Devlet Opera ve Balesi bu amaca hizmet eden diğer müzik kurumlarından biridir. Ankara Devlet Opera ve Balesi de aynı amaçla çalışmalarını sürdüren bir kurumdur (34).

Yaygın Eğitim alanında Türk Müziğinde Üsküdar Musiki Cemiyeti en eski bir müzik eğitim kurumudur. 1919 yılında "Darülfeyzi Musiki Cemiyeti" adıyla kurulan cemiyet Cumhuriyetin ilanından sonra Üsküdar Musiki Cemiyeti adını almıştır. Bu kuruluşu; Samsun, Ankara, Kütahya, Elazığ Musiki Cemiyetleri izlemiştir. Bu kuruluş bugün de çalışmalarını sürdürmektedir.

8. İLETİŞİM AÇISINDAN TÜRKİYE'DE MÜZİK EĞİTİMİ VE ÖĞRETİMİNİN DEĞERLENDİRİLMESİ

A) Türkiye'de Müzik Eğitimi ve Öğretimini Değerleme Boyutları

Müzik eğitimi ve öğretimi, genel sanat eğitimi içinde onun bir parçası olarak topluma iletilmesi sürecini içermektedir.

Toplum olgusuyla daha da belirginleşen kişinin eğitimi, içinde bulunduğumuz dönemde daha da gerekli ve istenilir bir duruma gelmiştir.

Toplum içinde yaşayan bireylerin müzik eğitimi ve öğretimi, onların varolan yeteneklerinin (bu yeteneklerin ayrı ayrı olması halinde bile) değerlendirilmesi amacını taşımaktadır.

Günümüzde müzik eğitimi ve öğretiminden yararlanacak bireylerin üstün yetenekli olması gibi bir zorunlulukları yoktur. Müzik yapma ve öğrenme, onunla iletişim kurma toplum içinde hemen herkesin doğal kazanımı durumuna gelmiştir. Önemli olan, müzikle eğitim iletişimi ortamı ve zamanı doğrultusunda gerekli iletişim kanallarının ve ortamlarının istenilir ve etkin bir biçimde kurulup işlemesine bağlıdır.

(34) Bu konularda ayrıntılı bilgi için bkz.:
MURAT KATOĞLU, Cumhuriyet Devrinde Güzel Sanatlar Eğitimi ve Sanat Kurumları, Yayımlanmamış Doktora tezi, Ankara Üniversitesi Eğitim Fakültesi Güzel Sanatlar Eğitimi Kürsüsü, 1974.

Müzik eğitimi iletişimi ile öğretimi, ülkelerin toplum yapılarına, zamana, iletişim biçim ve ortamlarına, eğitim yöntemlerine göre değişiklikler göstermektedir. Bu değişiklikler aynı zamanda ülkelerin müzik biçimlerini belirlemede ve bir diğerinden ayırma olanağını vermektedir.

Her toplum kendi anlayışına göre müziği bir yere getirebilmiş, ona verdiği önem anlayışında ondan yararlanmıştıdır.

Bu açıdan bakıldığında müziğin gördüğü iş de değişik olmuştur. Bu sanatın tarihi süreç içerisindeki gelişim çizgisi, eğitim çizgisi, eğitim değerinin gösterdiği değişikliklerle yakından ilişkili olmuştur (35).

Bugün müziğin eğitim ve öğretim içindeki önemini gerektiğince kavramak, onu çağdaş eğitimin yöntemlerine göre değerlemek gerekliliği daha da hissedilir duruma gelmiştir.

Birçok ülkede müzik eğitim ve öğretimiⁿⁱⁿ ilk ve ortaöğretimde zorunlu olduğu, sözkonusu zorunluluğun etkin bir biçimde yerine getirildiğini görüyoruz. Eğitimde müziğe verilen önemin, sonuçlarının, müzik yaşam ve düzeyini geliştirdiği, evrenselleşme sürecindeki yerini alabildiğini görmekteyiz.

İşitsel, duymaya yönelik olarak kazanılan alışkanlıklar, diğer duygular aracılığıyla kazanılan alışkanlıklara oranla daha etkili ve kalıcıdır. Müzik eğitimi sürecinde, işitsel olarak iletilen müzik alıcılarda daha kalıcı olabilmektedir.

Konuya eğitim açısından baktığımızda Türkiye'de bu tür uygulamaların başlatılacağı ilk ve tek ortam ilköğrenim dönemi olacaktır.

İşitsel alışkanlıkların kazanıldığı ilk ortam olan ilkokul, aynı zamanda müzikle eğitim açısından kurulan müzik eğitim iletişim ortamıdır.

Müzikle iletişim kuracak kişiler bu dönemde yedi ile oniki yaşları arasında olan ve toplumun çeşitli kesimlerinden gelen çocuklardır. Müzik iletilerine açık ve hazır alıcı durumunda olan bu kitleye müzik iletilerini veren, ileten verici durumunda olan ortam ise okuldur.

Türkiye'de bu bağlamdaki müzik eğitimi ve iletişiminde, böylesine hazır bir alıcı kitle yeterli ve etkin müzik iletile-

(35) DRAGOTIN CVETKO, "Musikinın Eğitimdeki Yeri" Türkçesi: İlhan USMANBAŞ, Opus Müzik Dergisi, Sayı: 9, Haziran 1963.

rinden yoksun durumdadır.

Geniş bir alıcı kitlesi içinde, müzik iletilerini daha gabuk algılayıp, kavrayan hazır bir kitle, daha ilk dönemlerden başlayarak böylesine bir iletişimden uzak kalabilmektedir.

Okullarımızda müzik eğitimi iletişimi bugün tek yönlü bir görünümde dir. Bunun çeşitli nedenleri vardır. Öncelikle okullarımızda öğrenim gören öğrencilerin dersliklerde büyük kitleler oluşturduğu, bu nedenle iletişimin bireysel olarak kurulamadığını ve iletişimin tek yönlü olduğunu söyleyebiliriz.

Yanısıra iletişimde iletileri kodlayan, ileten, verici durumundaki öğreticilerin, müzik konusundaki iletişim yöntemlerinin nasıl olacağı, iletişim konusundaki deney ve bilgilerle yeterince donatılmamış olduğudur.

Böylesine bir iletişimin kuşkusuz ayrı bir eğitim sürecini kapsadığı unutulmamalıdır (daha sonra bu sorunu çözüm getireceğine inandığımız önerileri dile getirmeye çalışacağız).

Diğer bir nedende müzik eğitiminin bugün diğer bir eğitim kurumu olarak kabul edilen ailede yeterince bunun da ötesinde hemen hiçbir iletişim etkinliğini içermeyen, önemi kavranmayan bir biçimde oluşudur. Oysa bu eğitimin yüzeysel de olsa ailede bağlatıldığı, özendirilmede etkin bir işlevi olacağı bilinmektedir.

Eğitimde gereken ve kaçınılmaz iletişim araç ve gereçlerinin yeterli olmayışı bir başka neden olarak görülebilir. Müzik iletilerinin gönderilmesinde etkin bir işlevi olduğunu daha önce belirttiğimiz çalgıların, böylesine işitsel duygu ve algılamaya yönelik bir eğitim iletişim ortamında ne denli gerekli olduğu açıktır. Kaldı ki, bu iletişim araç ve gereçlerin kullanımındaki yeterlilikte ayrı bir tartışma konusudur.

Sözü edilen tüm bu olgular müzik eğitiminde iletişimin ilköğrenimden, ortaöğrenim ve yükseköğrenimi de kapsıyarak tüm bir eğitim süresini içermektedir. ŞEKİL-24'de görüldüğü gibi, tek yönlü iletişimle iletiler, bir vericiden iletmeye çalışıl-

maktadır. Alıcılar tam bir algılayış ve kavrayış olmaksızın yan-
sımada bulunamamakta, alıcı-kaynağı, kaynak-alıcıyı yeterince
ve etkili olarak besliyememektedir.

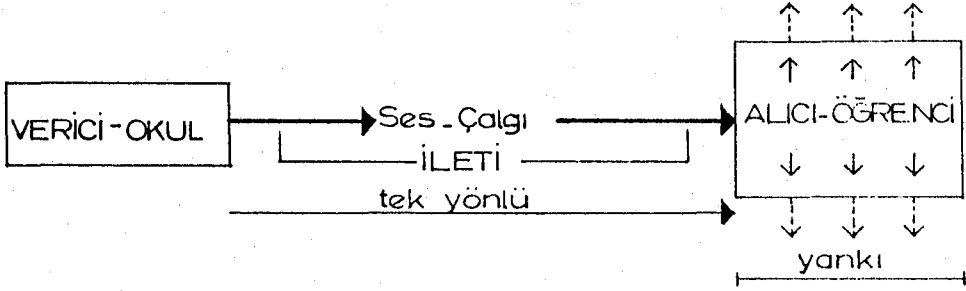

ŞEKİL-24: İlköğretimde Müzik İletişimi

Alıcının müziksel yanıtları kendi çevresinde kalmakta, za-
manla dağılıp yok olmaktadır.

Müzikle kurulan bu iletişim biçimi ile kitleler içindeki
varolabilecek üstün yetenekli çocuklar da etkilenebilecektir.

Türkiye'nin doğal ve özel olarak böylesine yetenekli kişi-
lerin yetişmesine, kendi müzik kültür düzeyinin çağdaş düzeye
ulaşmasına katkıda bulunacak kişilere, önemle gereksinimi olduğu
unutulmamalıdır.

Türkiye'de ortaöğretim müzik eğitim ve öğretimiⁿⁱⁿ iletişim
boyutları ilköğretim dönemindeki değerlendirmeler bağlamında ol-
masının yanısıra daha değişik görünümündedir.

Ortaöğretimde öğrencilerin müzik iletilerine daha önce be-
lirttiğimiz gibi duygu etkeni girmiştir. Müzik anlatımlarının
ilköğretime oranla duyuş olarak bir bütünlük içerisinde yaratıcı-
lık, yeteneklerini geliştirici nitelikte iletilmesi gereği orta-
ya çıkmıştır.

Bu görüşten hareketle Türkiye'de bu anlayışın oluşması ve ortaöğretimdeki öğrencilerin müzikle eğitim sürecinde etkin iletişim kurmasında bazı sorunlar gözlenmektedir.

Ortaöğrenim öğrencileri fizyolojik ve psikolojik gelişim ve yetenekleri bireysel farklılıklar göstermektedir. Müzik eğitim sürecinde onların sözkonusu sorunlarına iletişim içerisinde eğilmek, çözmek gerekmektedir.

Ortaöğretimde müzik eğitim ve öğretiminin ders saati olarak yeterli olmadığı bilinmektedir. Ders süresinin arttırılmasının yanısıra sanat etkinlikleri adı altında ek müzik derslerinin, etkin ve işlevsel olarak yapılması zorunluluğu kendiliğinden belirlemektedir.

Diğer ülkelerde olduğu gibi müzik dersinde profesyonel müzikçilerden yararlanmak, onlarla kurulacak iletişimde kuramsal ve uygulamalı müzik iletilerini kullanmak gerekli olacaktır.

Ortaöğretimde öğrencilerin gördüğü müzik dersleri, onların profesyonel anlamda müzikçi olmaları amacını gütmeyeceği açıktır. Amaç; müziğin yaşamlarında yer alması, müzikle iletişim kurabilmelerinin sağlanmasıdır. Kişinin müzikle böylesine bir iletişim eğitimi onların bireysel, giderek toplumsal olarak yaşamlarının psikolojik olarak iyileştireceği özelliği olacağı yönündedir.

Bunun gerçekleşmesinde en etkili eğitim biçimlerinden biri müzik dinleme olacaktır. Müziği bilinçli, başka bir deyişle açıklamalı, bilimsel yöntemlerle algılamaları, anlamaları ve zamanla yorumlayabilmeleri sağlanabilecektir.

Bugün Türkiye'de müzik eğitimi denildiğinde akla ilk gelen notalar, armoni kalıpları, melodi kıvrımları vb. birçok kuramsal bilgilerin öğretimi olmaktadır. Böylesine bir eğitim ayrı bir eğitim, öğrenim süresini içermektedir.

Müzik sanatı işitsel olarak varlaşabilen, duyularak anlaşılabilen bir sanattır. Yukarıda sözü edilen bilgileri, duymuş olduğu sescil iletilerle kavramak, öğrencinin bu sanat eğitiminin

den daha anlamlı ve bilinçli olarak yararlanmasına neden olacaktır.

Türkiye'de teknik eğitim yapan okullarda müzik eğitimi ve öğretimi yapılmamaktadır. Diğer ülkelerde örneğin; Almanya'da müzik konularında ve müzik ile ilgili dersler genel eğitim içinde görülmektedir.

Teknik ve mesleki ortaöğretimde müzik eğitimi sözkonusu okulların eğitim programları paralelinde müziğin yardımcı ders olarak ses ve teknik yönlerini içeren programlarla öğretimi gerçekleştirilebilir.

Okullarımızda sürdürülmeye çalışılan müzik dersleri araç gereç yetersizliği nedeniyle daha çok eşliksiz şarkı söyleme ve kuramsal bilgilerin öğretilmesi yönündedir. Müzikle kurulan iletişim bu nedenle bireysel, zaman zaman kümeli olarak ve tek yönlü gerçekleştirilmeye çalışılmaktadır.

Çalgıların bu boyuttaki yeri ve önemi hemen yok denemek kadar azdır. Çoğu öğrenciler bazı çalgıları hemen hiç tanımamaktadır.

Bugün okullarımızda sürdürülen müzik eğitim ve öğretimi, yığınların eğitilmesi biçimindedir. Bir öğretim yılındaki kısıtlı ders saatleri, bu yığınlar içinde öğreticinin öğrenciyle bireysel iletişim kuramamasına başka bir deyişle, bazı öğrencilerin müziği kargı olabilecek yeteneklerin belirlenmesine olanak vermemektedir.

Diğer ülkelerde, özellikle Amerika'da özel müzik eğitimi ile bu sorunun çözülmesi yoluna gidilmiştir. Birazdan açıklamaya çalışacağımız öneriler, Türkiye'de bu sorunun çözümlenmesine katkı getirecek yöndedir.

Müzik kendi kendine yetebilen bir sanat dalı olmasının yanı sıra, diğer sanatlarla bütünleşebilen, onlarla varlığını daha da fazla ve etkin olarak duyurabilen bir iletişim sanatı, aracıdır.

Gerek ilköğretimde gerek ortaöğretim ve yükseköğretim'de müziğin diğer sanatlarla ilişkilendirilmesi ve eğitim programları içinde bu bağlamda ele alınması yararlı olacaktır.

Böylece müzik iletilerinin diğer sanat dalları ile birlikte verilerek, uygulamalı eğitimden etkili ve anlamlı sonuçlar çıkarılması gerçekleştirilmiş olacaktır.

Sözü edilen konular kuşkusuz ilk ve ortaöğretimdeki öğrencilerin müzik eğitim ile kuracakları dolaylı iletişim biçiminin boyutlarını içermektedir. Dolaysız iletişim biçimi olan, ancak başka bir süreci içeren (çalgı çalma-beste yapma vb.) eğitimin yapıldığı okullarımız vardır. Buna karşın ilk ve ortaöğretimde çalgı çalma eğitimi yapılmaya çalışılmaktadır. Ancak fazlaca etkinliği olmayan bu iletişim boyutu sınırlı sayıdaki öğrencilerle sınırlı sayılabilecek çalgıların öğretimi biçimindedir.

Müzik öğretmeni yetiştiren eğitim kurumlarının müziği salt müzik olarak görmeyip, öğrencilerin psikolojik ve fizyolojik yapılarının da gözetilmesi gerekmektedir. Müziğin günümüzde etkili ve geçerli bir iletişim aracı ve sanatı olarak görmek ve ele almak gerekir.

Müzikle iletişim kurma biçimleri bu bağlamda müziğin, iletişim boyutları, dinleme ve algılama biçimleri yeniden gözden geçirilip değerlendirilmelidir.

Müzik eğitim ve iletişiminin bireysel, kümeli ve kitle iletişiminde, müziğin kaynaktan alıcıya ulaşmasındaki boyutlar üzerinde durulmalıdır.

Türkiye'de köklü ve kalıcı bir müzik eğitiminin gerçekleştirilmesi için ilköğretim, üstelik okulöncesi dönemden başlayarak daha çok uygulamalara yönelik yeni yöntemlere başvurmak gerekir.

Bunun için neler yapılmalıdır? sorusuyla karşı karşıya kalmaktayız. Köklü bir müzik eğitimine öncelikle temel eğitimden başka bir deyişle ilköğretimden başlamak gerekmektedir.

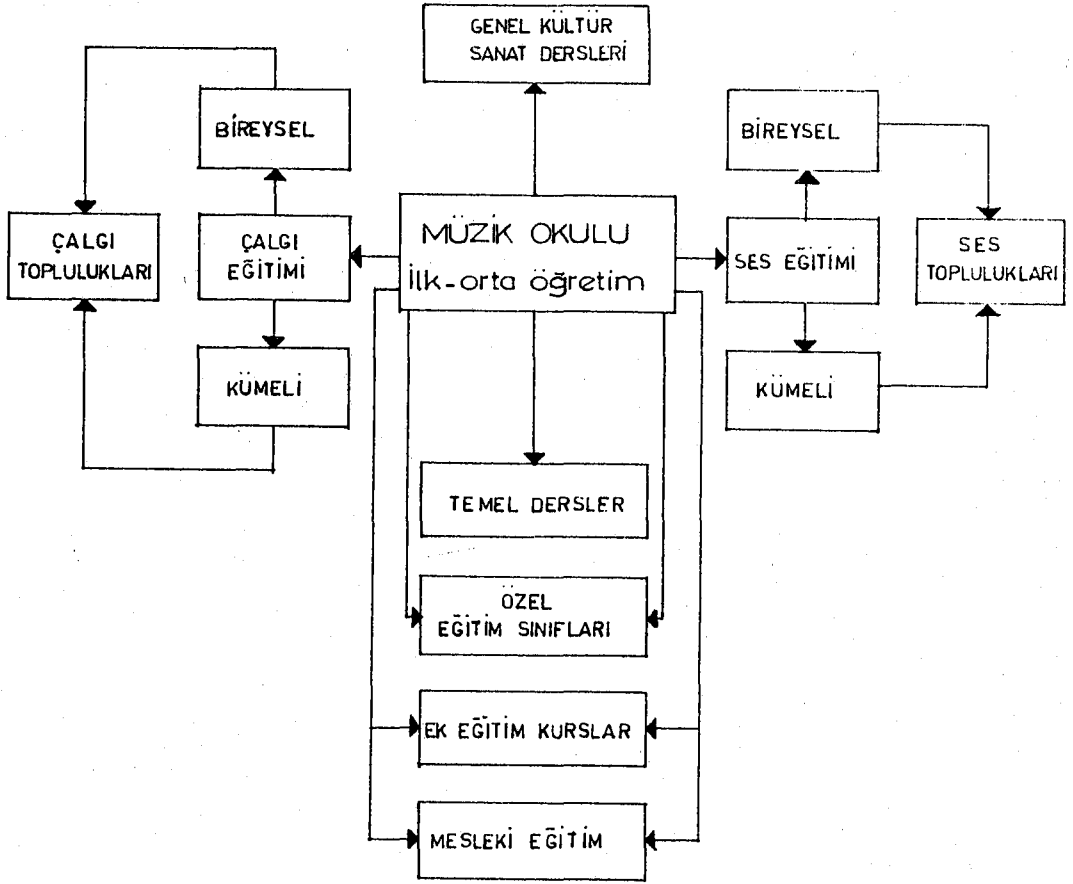

ŞEKİL-25: Müzik Okullarının Eğitim İletişim Ortamları

Müzik okulları ŞEKİL-25'de görüldüğü gibi ilk ve ortaöğretim kapsamakta olup, klasik temel dersler bu süreçte yer almaktadır. Yoğunlukla müzik eğitim ve öğretiminin yapılacağı bu okullarda özel müzik eğitim iletişim ortamları, öğrenciler arasında yetenek belirleyici, yöntemlerle ilkökul dönemi öğrencilerini kapsamaktadır.

Çalgı ve ses eğitiminde, eğitim ve öğretim önceleri öğrencilerle bireysel, daha sonra kümeli eğitimle sürdürülebilir. Böylece öğretici sözkonusu sınıflardaki öğrencilerle bireysel olarak iletişim kurabilecek, bu ise onlarla daha etkin ve işlevsel ilgilenimleri ile onların daha iyi yetişmelerine neden olacaktır. Bireysel eğitim zamanla yerini kümeli eğitim iletişim ortamlarına bırakacaktır.

Genel kültür ve sanat dersleri müzik bağlamında daha etkin olacak biçimde sanat-kültür ikileminde müzikle dolaylı ya da dolaysız iletişim kurabilme olanağını kolaylaştıracaktır.

İleriki yılları kapsıyan mesleki eğitim süreci ise öğrencinin müzik konusunda edindiği bilgi ve deneyimleri sözkonusu okullardaki müzik sınıflarının öğretim elemanları kadrosunu oluşturmalarına neden olacaktır.

Özel eğitim sınıfları aynı zamanda özürlü çocukların eğitim ve öğretimini içeren, onların müzik beceri ve bilgilerini geliştiren eğitim iletişimi ortamlarıdır.

Konuya ilk yaklaşım, ilköğretimde öğrencilerin daha önce sözü edilen eğitim-iletişim boyutları saklı kalmak koşuluyla bu öğrenciler arasından özel yetenek gösterenlerin ayrı bir eğitim sürecine sokulmaları olmalıdır.

Büyük illerde kurulacak olan müzik okulları, mekan olarak eğitim-iletişim modelleri olarak yetenekli öğrencilerin gerek ses, gerek çalgı eğitim, öğretimlerinin temel eğitim merkezleri olacaktır.

Küçük illerde ise, müzik okulları yerine aynı anlayış ve amaçta, müzik sınıflarının açılmasıdır.

İlköğretimde temel derslerin yanında yoğun olarak müzik öğretimi yapan, sözkonusu okulları bitiren öğrenciler lise düzeyinde eğitim ve öğretim yapmış sayılacaklardır. Böylece bu öğrenciler onbir yıl gibi süren eğitim sonunda müzik kültürünü uygulamalı ve kuramsal olarak kazanmış olacaklardır.

Sözkonusu okullar aynı zamanda çevre eğitimi gibi çalışmalarında yapabileceklerdir. Kurulacak okul müzik toplulukları (çalgi-koro) okul ve çevrede düzenli gösteriler yapabileceklerdir.

Böylesine bir iletişim ise toplumun genel müzik eğitiminin özünü, temel yapısını oluşturacaktır.

Gerek büyük illerdeki müzik okulu, gerek diğer illerdeki müzik sınıflarını bitiren öğrencilerden müziği meslek olarak sürdürmek isteyenler bölge müzik okulları ya da bölge konservatuarları adı altındaki okullarda yüksek müzik öğrenimlerini tamamlayacaklardır.

Temelleri ilköğretimde belirlenecek ve programlanacak bilinçli, yöntemli iletişim boyutlarıyla kurulacak müzik eğitimi, müzikle, müziğin diliyle iletişim kurmasını kolaylaştıracaktır. Böylesine bir anlayışla başlatılan çalışmalar, bireyi giderek tüm eğitim süreci ve yaşamına müziklendirebilmesini kolaylaştıracaktır.

Sözü edilen müzik okul ve sınıflarındaki öğretmenlerin bu konuyla ilgili eğitim ve öğretim görmüş olması gerekliliği açıktır.

Bölge müzik okulları, çeşitli müzik topluluklarıyla toplumun müzik yaşamına etkin ve sürekli müzik iletilerinin güçlü birer kaynağını oluşturacaktır.

Bu bağlamda Anadolu Üniversitesi Açıköğretim Fakültesi kurulacak olan sözkonusu müzik okullarını destekliyebilecektir. Müzik okullarının ya da müzik sınıflarının bulunduğu il ya da kasabalara danışman olarak hizmet götürebilecektir.

Bölge müzik okullarının okul içi ve okul dışı iletişim ortamlarına ilişkin şemalar, ŞEKİL-26 ve ŞEKİL-27'tedir.

Bölge müzik okullarının okul dışı iletişim ortamları illerdeki müzik okulları, daha küçük yerleşim merkezlerindeki müzik sınıflarıdır.

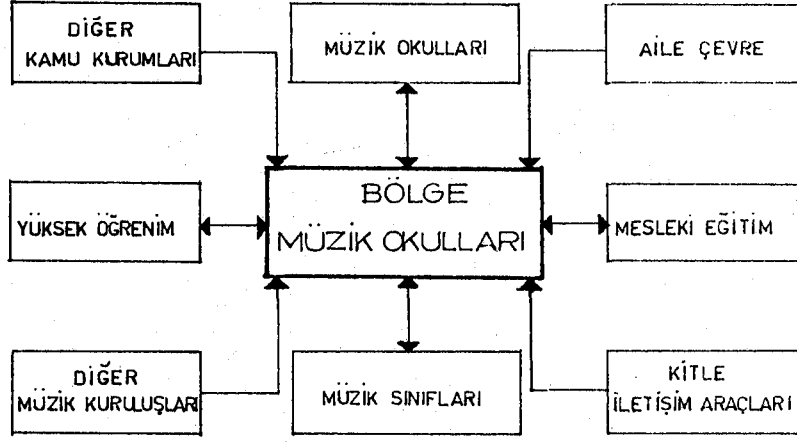

ŞEKİL-26: Bölge Müzik Okullarının Okul Dışı İletişim Ortamları

Aile, çevre-kitle iletişim araçları-diğer müzik kuruluşları ve diğer kamu kurumları ile sıkı bir iletişim ve işbirliği içinde olmalıdır.

Böylesine bir iletişim örgüsü içinde çeşitli okul ve kurumlarla beslenen sözkonusu okullar gereken ve istenilen müzik eğitim ve iletişim ortamı olma özelliğini kazanmış olabilecektir.

Bölge müzik okullarının okul içi iletişim ortamları ŞEKİL 27'de görüldüğü gibi eğitim-öğretim ve yönetim olmak üzere iki ana bölümde ele alınabilir.

Eğitim-öğretim de temel dersler, mesleki öğretim (öğretmenlik için), kültür ve sanat dersleri ve çeşitli müzik türlerinin eğitim ve öğretimini kapsamaktadır. Gerek kuramsal gerek uygulamalı derslerle lisans üstü ilköğretimi kapsayan bölge müzik okullarının bu bağlamda çeşitli müzik toplulukları olacağı açıktır.

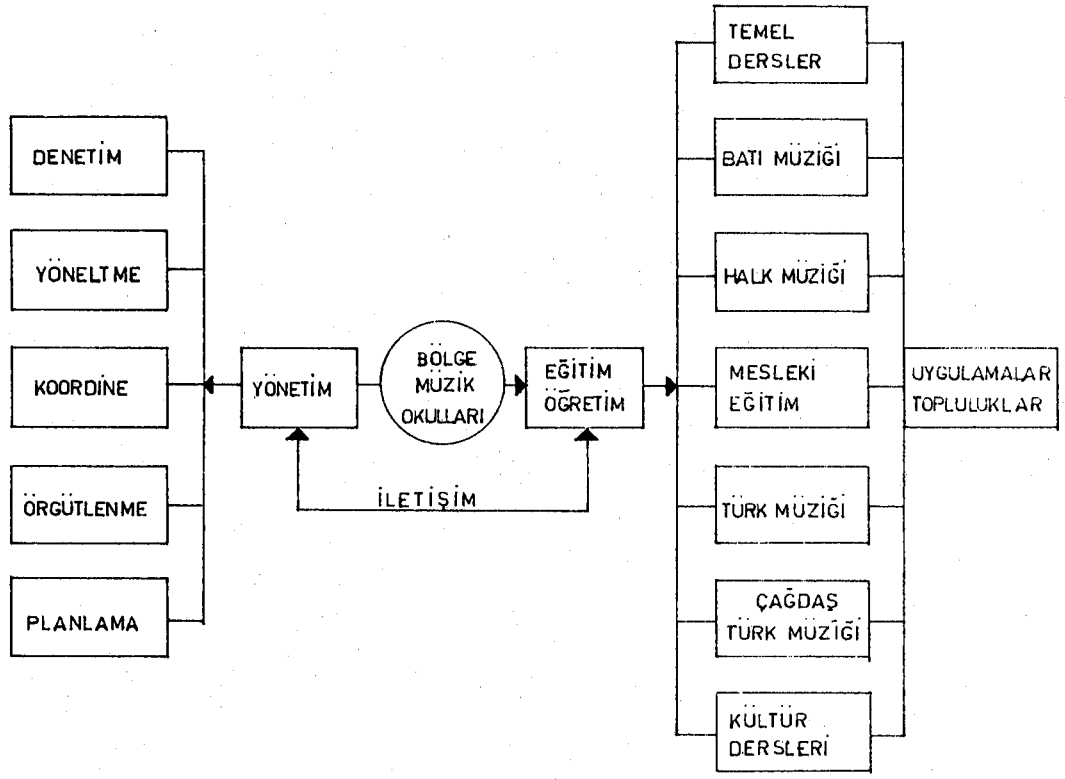

ŞEKİL-27: Bölge Müzik Okulları Okul İçi İletişim Ortamları

ŞEKİL-28'da Türkiye'de müzik eğitiminin kuramsal yapıda örgütlenmesine ilişkin model önerisinde gerek müzik okulları ve sınıfları ile bölge müzik okulları gerek yükseköğrenim düzeyindeki müzik eğitimi iletişimi ve okullar arasındaki ilişki ve iletişimi gösterilmeye çalışılmıştır.

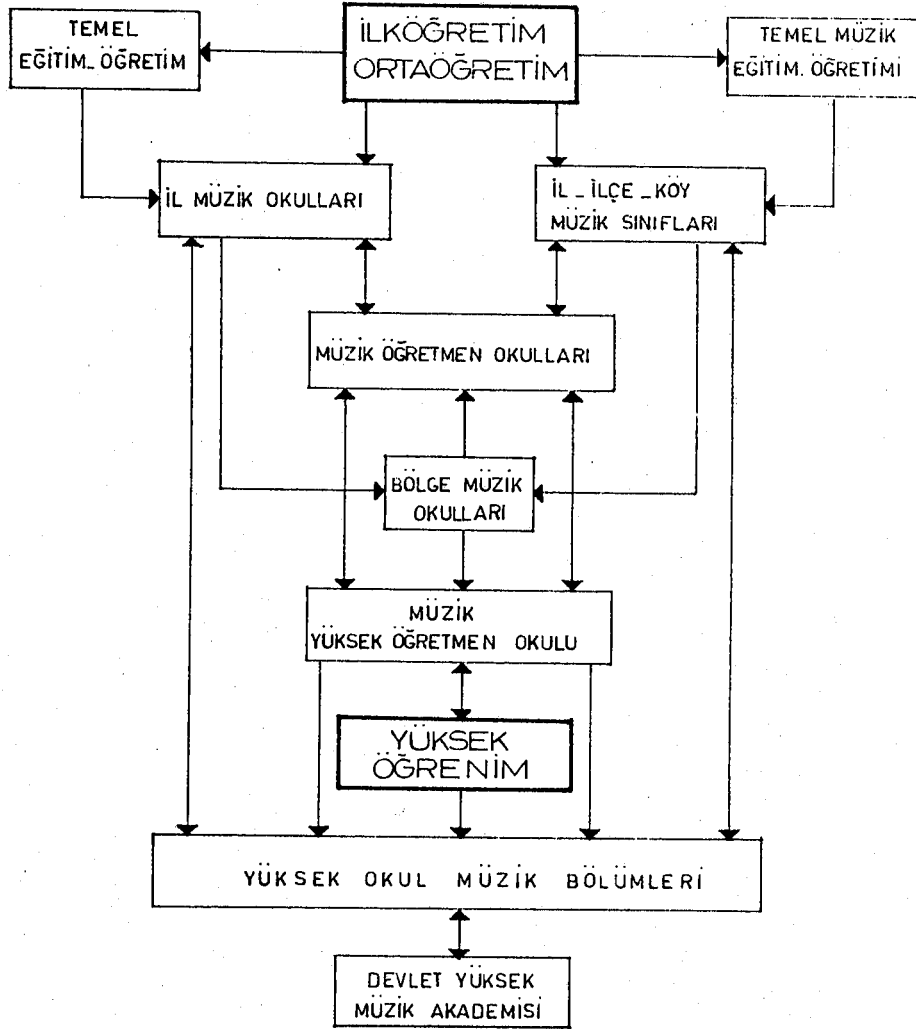

ŞEKİL-28: Türkiye'de Müzik Eğitiminin Kurumsal Olarak Örgütlenmesine İlişkin Model Önerisi

g) Türkiye'de Özel Müzik Eğitimi ve Öğretim Kurumu Olarak Konservatuvarlar

Konservatuvarlar, müzik ve sahne sanatlarında bu sanatları öğreten, yorumlayan, seslendiren ve kültürlü bir müzik ortamı oluşturan eğitim kurumlarıdır.

Çalışmamızın bu bölümünde konservatuvarların öğretim süreci içerisinde kurumun yalnızca müzik eğitim iletişimlerini belirlemeye ve bu konuda bazı değerlendirmelerde bulunmaya çalışılacaktır.

Bu amaçla yapılan araştırmalarda Ankara ve İstanbul Devlet Konservatuvarı, İstanbul Türk Musikisi Devlet Konservatuvarı ile İstanbul Belediye Konservatuvarı ve İzmir Devlet Konservatuvarının müzik eğitim iletişimi belirtilmeye çalışılacaktır (36).

Hacettepe Üniversitesi Ankara Devlet Konservatuvarı

Örgün müzik eğitim kurumu olarak konservatuvarlar icracı diğer bir deyişle yorumcu, yaratıcı yetiştiren birer müzik meslek okullarıdır.

Konservatuvarlar kendi gelenekleri içerisinde usta-çırak ilişkileri ve sisteminde sanatçı yetiştiren müzik kurumlarıdır.

Konservatuvarların genel sanat kuruluşlarına kaynak olarak kullanılış yerleri ŞEKİL-29'de gösterilmiştir.

Konservatuvarlar öğrencilerin eğitim ve öğretim gördükleri, bölümleriyle ilişkili olarak Türkiye'de ki sanat iletişim

-
- (36) Ankara Devlet Konservatuvarında Nüvit KODALLI ile 29.4.1985 tarihinde, İstanbul Devlet Konservatuvarından Nuri İYİCİL ve İstanbul Türk Musikisi Devlet Konservatuvarından Tülin YAKARÇELİK ve Fikret DEĞERLİ ile 20.5.1985 tarihinde, İstanbul Belediye Konservatuvarından Ova SÜNDER, Ruhi AYANGİL ve Alaaddin ADAY ile 21.5.1985 tarihinde, İzmir Devlet Konservatuvarında Nuran ALTUĞ ile 25.5.1985 tarihinde yapılan görüşmeler ve müzik eğitimi ile ilgili olarak edilen bilgiler

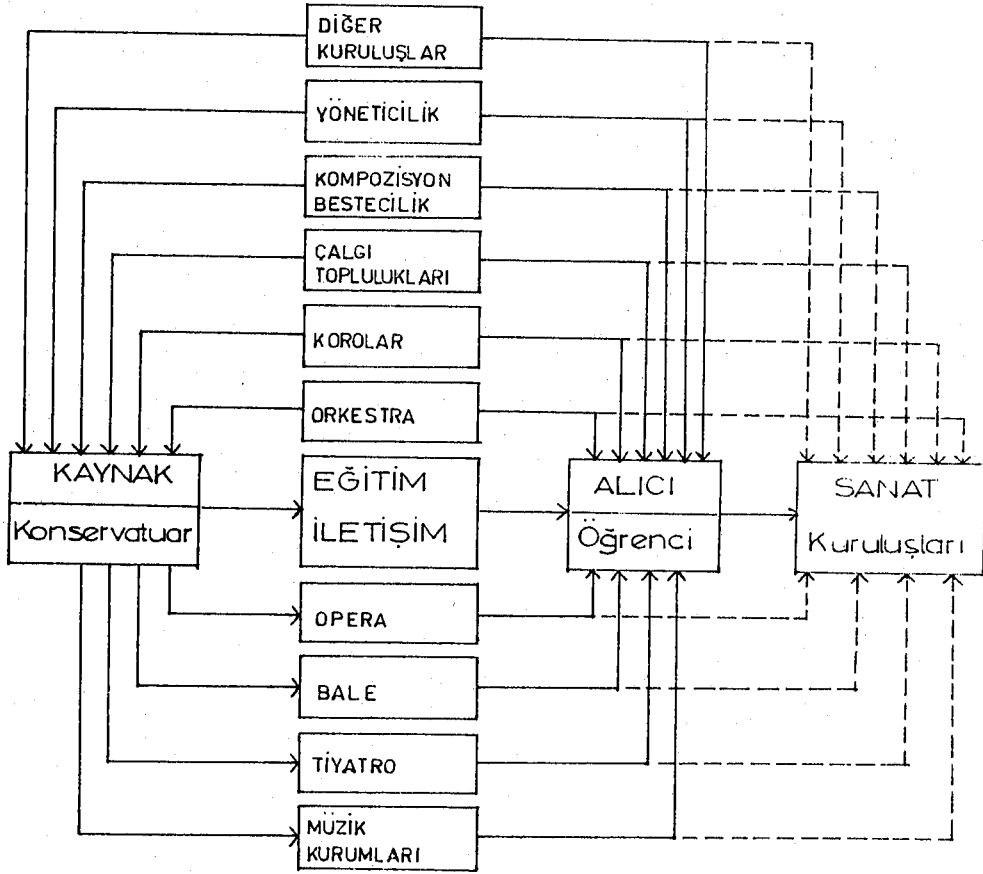

ŞEKİL-29: Devlet Konservatuvarlarının (Batı Müziği) Kaynak Olarak Kullanılış Yerleri

ortamlarına sanatçı yetiştiren etkin birer kaynaktır.

Kendine özgü eğitim ve öğretim sistemi olan konservatuvarlar, akademik öğretim sistemlerinden daha farklı bir görünümde dirler.

Konservatuvarlar eğitim iletişim ortamından sanat iletişim ortamlarına sanatçı yetiştiren, sanat-müzik kuruluşlarıdır. Yukarıda belirtilmiş olan ve önceden belirlenmiş olan eğitim

iletifim ortamlarından gezen ve ilk elden alıcı olan öğrenci daha sonra çeşitli sanat kuruluşlarında görev alabilmektedir. Söz konusu sanat kuruluşları müzik sanatını ileten, yayan ikinci müzik kaynaklarıdır.

Konservatuvarlar müziği öğretmede kaynak olarak birçok yöntemleri uygulamaktadır. Söz konusu yöntemler öğrencinin ilişkili olduğu bölümlere göre birtakım özellikler göstermektedir. Örneğin bir çalgıyı öğretme sürecinde çalgıyı kullanma teknikleri ve genel bilgiler doğrudan uygulamalı olarak sürdürölmektedir.

Ankara Devlet Konservatuvarının müzik eğitimi ve iletişimiinde dersler ŞEKİL-30'de göröldüğü gibi üç tür bir süreci içermektedir.

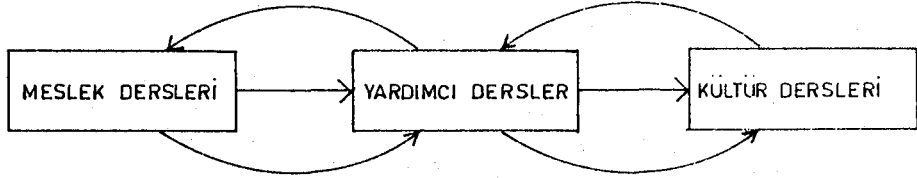

ŞEKİL-30: Müzik Eğitimi İletişiminde Dersler

Yukarıda belirtilen dersler birbiriyle ilişkili ve bağlantılı olup, artan uygulamalarla sürdürölmektedir.

Okul, müziği üretmede ilk kaynak olarak öğreticileri göstermektedir. Öğretici ilk kaynak olarak uygulayan kişi olup, öğrenciler, gerek görsel gerek işitsel yöntemlerle desteklenmektedir. Kaynağı destekleyen yazılı malzemelerin yanısıra ilerleyen öğretim dönemlerinde müzik yapıtlarını dinleme, yorumlayabilme ve çalabilme ile kaynak verileri desteklenmektedir. Örneğin çalgı bölümündeki bir öğrenci ŞEKİL-31'te gösterilen bir iletişim

süreci içerisindedir.

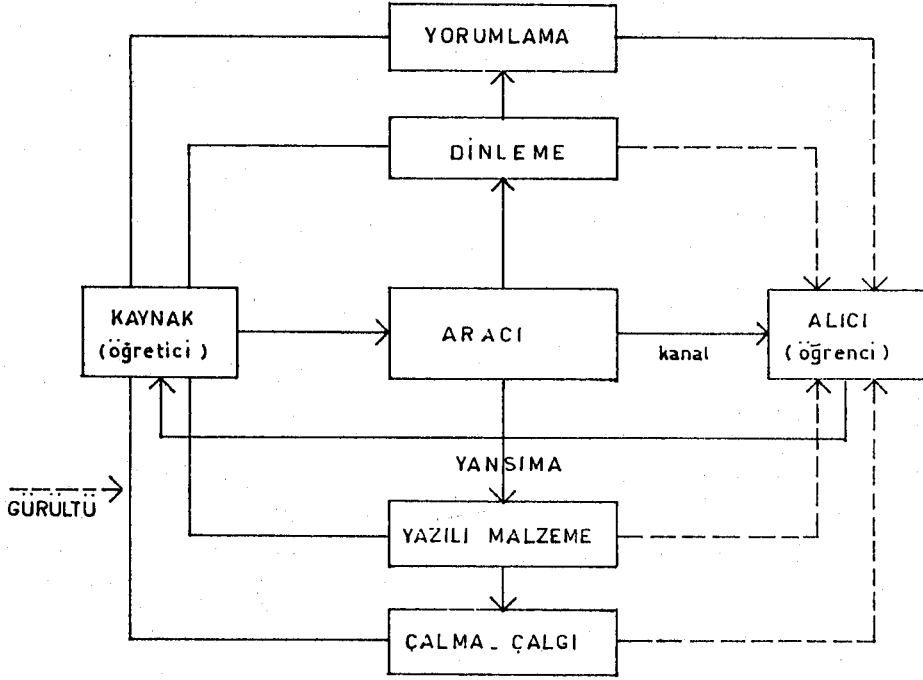

ŞEKİL-31: Konservatuvarda Öğrencinin Müzik İletişim Süreci

Konservatuvarın kompozisyon-bestecilik bölümü ŞEKİL-32'de gösterildiği gibi diğer bölümlere göre bazı farklılıklar gösteren bir yapı içerisindedir.

Kaynak bu süreçte hem öğretici hem öğrencinin kendisi olabilmektedir. Çünkü üretilen beste öğrencinin kendisi tarafından yaratılmış ve yine kendisi tarafından dile getirilmiştir. Kullandığı çalgı ve yazılı malzeme (nota) onun aracını oluşturmaktadır. Yansımaya eğitim sürecinde önce ilk kaynağı olan öğreticisine, daha sonra kendisine olmaktadır.

Diğer bölümlerde böylesine bir süreç düşünülse de yapıtı kendisi besteliyen ve ikinci bir kaynak olan öğrenciye yansımaları

bu denli etkili olmayabilecektir.

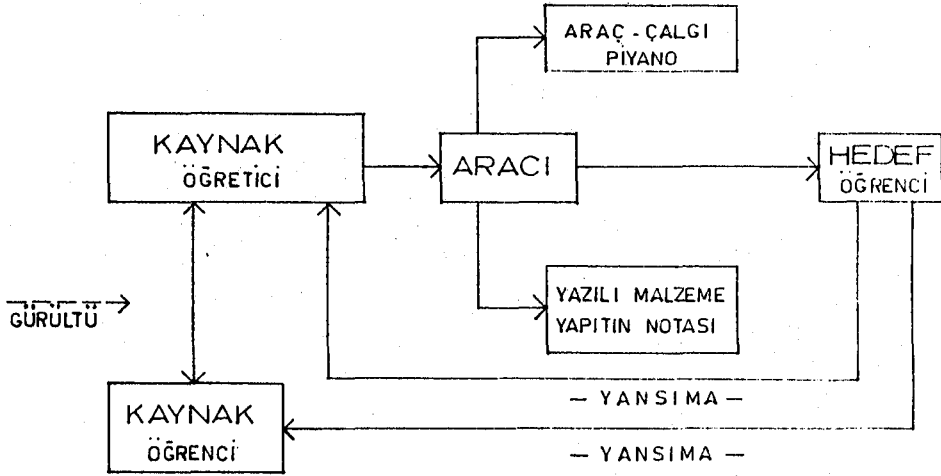

ŞEKİL-32: Konservatuvar Kompozisyon-Bestecilik Bölümünün Müzik İletişim Süreci

Kurum öğrenciyi geleceğin sanatçısı olarak görmekte ve bu amaçla eğitmekte, yetiştirmektedir. Bu süreçte gerek teknik gerek kültürel öğelerle donatılmış öğrenci, sanat iletişim ortamlarının sanatçısı olmaktadır.

Sanat kuruluşlarına okulun bölümleriyle ilişkili olarak sanatçı yetiştirmede okula alınan öğrencilerde müzik duyarlılığı aranılan önemli bir niteliktir. Çünkü müzik duyarlılığı öğrencinin müziği dile getirişinde (gerek sözlü gerek çalgısal) vazgeçilemez bir değerlendirme ve ölçüdür.

Öğrencinin eğitim iletişimi sürecindeki fizyolojik ve psikolojik değişimleri bu iletişimi zaman zaman aksatabilmektedir. Burada eğitimcilere düşen en önemli görev; bu değişimlerin sürekli olarak gözlenmesi ve gereken yardımların yapılmasıdır.

Ancak sözkonusu deęişmelerin süreklilik göstermesi ve iyileştirme çabalarının sonuç vermemesi, müzikle kurulacak iletişimin büyük ölçüde aksamasına neden olmaktadır.

Böylesine bir durumla karşılaşılması iletilerin yansımamasına neden olmaktadır. Bu nedenle öğrencinin ilişkisi, ilk sınıfta kesilebilmektedir.

Okulda dölaysız eğitim iletişim içerisinde olan öğrenci, müzięi meslek olarak seçmenin verdiği bilinçle çalışmalarını sürdürmektedir. Ancak müzik sanatı sürekli olarak uygulanması gereken, başka bir deyişle sürekli dile getirilişlerle yaşayan bir sanattır.

Öğrenci okul eğitiminin yanısıra dięer kaynaklardan (yazılı-sözlü-görüntülü) yararlanarak bu sanatı yaşatmak zorundadır. Çünkü bu onun mesleęidir. Müzięin ulusal ve evrensel olarak varoluşu, onun yenilenen, deęişen bir sanat olmasıyla orantılıdır. Bu süreçte ek ya da yardımcı eğitim bir bakıma zorunlu olmaktadır. Örneğin konservatuvarın orkestra-çalgı bölümünü bitiren bir öğrenci, görev alacağı opera orkestrasında yeni yapıtlarla karşılaşabilecektir. Bu yapıtlara uyumu ona birtakım çalışmalar yapması zorunluluęunu getirmektedir.

Öğrencinin müzik eğitimi iletişimi içerisinde kaynaęa ve hedef dinleyiciye yansımaları onun başarısı ile ilişkilidir. Başarılı bir sanatçı olması ve bu başarısını, gerek eğitim iletişimi ortamında gerek çeşitli sanat iletişim ortamlarında sürdürmesi onun kaynaęı olan okul ve öğreticisine olumlu yansımalarının bir göstergesidir.

Sözü edilen yansımaların sürekli olması, kaynaęın öğrenciye meslek yaşamında estetik yönden yardımcı olması ile sağlanmaktadır. Böylece önceden kurulan iletişim canlı kalabilmekte ve süreklilięini koruyabilmektedir.

Konservatuvarın eğitim iletişim ortamındaki eğitim programlarında belirlenen dinleme, görme ve çalma onun iletişim kanallarını oluşturmaktadır.

Okul, eğitim sürecinde verdiği herhangi bir müzik bilgisini örneğin; lied (şarkı) formunda bir kompozisyonu öğrencisine yaptıracaksa; öncelikle bu form kendisine sözlü olarak tanıtılır. Daha sonra form'a ilişkin dinletilerde bulunulur. Yazılı malzeme aynı zamanda bir çalgı ile çalınabilen malzeme olabilmektedir. ŞEKİL-33'de görüleceği gibi müzik formunun eğitimi; dinleme çalabilme ve okuma ile iletilmeye çalışılmaktadır.

Okulun çalgı bölümlerinde konu daha da önem kazanmaktadır. Çünkü çalgı eğitim iletişimde bulunmaya çalışan öğrencinin değişik yorumcu ve icracıların (örneğin konçerto formunun) nasıl çalındığını duymasının yanısıra görmesi gerekliliği önem kazanmaktadır. Böylece öğrenci çalgı formundaki yapının yorumunu değişik kişilerden dinlemekte gör-ışit yöntemiyle bilgi ve becerisi desteklenebilmektedir.

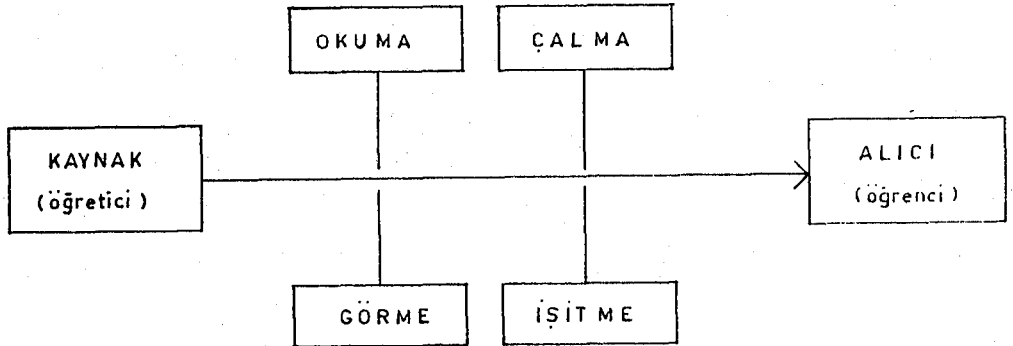

ŞEKİL-33: Eğitim Biçimlerinin Müzik Eğitimi ve İletişimindeki Görünümleri

Böylesine bir sanat-müzik eğitimi ve iletişimde bulunan konservatuvarlar, zaman zaman müzik içi ve müzik dışı gürültü girdileri ile karşılaşabilmektedirler. Bunlar gerek ortam içi gerek ortam dışı gürültü girdileridir.

Ortam içi girdiler olarak , bazı konuların dikkatle ele alınması gerekmektedir. Müzik gibi daha çok sescil iletilerin iletilmesinde; yapım ve üretim ünitelerinin sescil olarak yalıtılması gerekmektedir. Kuşkusuz müzik ortamları kendi ünitelerinde ve kendi programlarında müzik iletileriyle donanmış bir eğitim sürecini yerine getirmektedir.

Ancak sözü edilen bu süreçlerin birbirinden ayrılması, başka bir deyişle müzik ortam ve dersliklerindeki sescil iletilerin bir başka dersliğe geçmemesi sözkonusudur.

Genel olarak bakıldığında galanıyla, söyleyeniyle etkin birer dolaysız iletişim ortamları olan konservatuvarların ortam dışından gelen ^{bu} gürültülerle zedelendikleri de bir gerçektir.

Ancak bugün konservatuvarda müzikçiler, öğreticiler ve öğrenciler sözkonusu müzik dışı gürültüleri duymamaya kendilerini alıştırmışlardır.

Yapıdan çok, kişi kendini izole edebilmeye, müzik dışı girdilerden kendisini kurtarabilmeye çalışmaktadır. Ancak olması gereken mutlak sessizlik ortamında müziği dinlemek, üretmek, iletmek ve kişiyi eğitmektir.

Mimar Sinan Üniversitesi İstanbul Devlet Konservatuvarı

İstanbul Devlet Konservatuvarı müzik konusunda çok sesli müzik öğretimi yapmaktadır. Evrensel müziğin ülke düzeyinde yayılmasında önemli rol oynayan Devlet operalarına, Devlet senfoni orkestralarına, Devlet balelerine icracı, sanatçı yetiştiren bir kaynaktır.

Konservatuvar, çok sesli müzik eğitiminin verilmesinde, öncelikle çok sesli duyma öğretimi ile eğitime başlamaktadır.

Müziği öğretmede kaynak olarak kullanılan araçlar, kanallar sözü edilen çok sesli müzik eğitiminin verilmesinde ve alt

yapının kurulmasında birer aracı olmaktadır. Bunlar;

- Çalgı eğitimi,
- Solfej eğitimi,
- Duyduğunu notaya geçirme eğitimi,
- Okuma-duyma eğitimi,
- Söyliyebilme eğitimidir.

İleriki eğitim sürecinde, çalgı bölümü öğrencilerinin, okul bünyesindeki gerek senfonik orkestra, gerek oda müziği topluluklarında müziği icra etmeleri, çağdaş bestecilerin yapıtlarını yorumlayıp, repertuarlarına almaları; sözü edilen eğitim iletişiminin diğer aşamalarını oluşturmaktadır.

Müziği öğretmede ilk elden kaynak durumunda olan öğreticileri; yazılı malzemeler, dinleme eğitimi olan plak ve banttan yararlanma, konser izleme ve dinleme ile ilk kaynak desteklenmektedir (37).

(37) Öğrencilerin müzik eğitim iletişimleri sürecinde herhangi bir yapıtın çözümlenmesi gibi eğitim çalışmaları da yapılmaktadır. Örneğin; bir sonat formu ele alındığında önce formun ilk bölümünün yapısı inceleniyor. Bu aşamada plak ya da banttan dinletilen sesli malzeme yazılı malzeme ile birlikte izleniyor. Böylece öğrenci yapıtın bestecisinin nasıl bir müzikal çizgi izlediğini analiz edebiliyor. Bu süreç sonunda öğrencinin kendini bestecinin yerine koyarak, yapıtın nasıl oluştuğu konusunda birtakım yargılara ulaşması sağlanabiliyor. Bu durum ŞEKİL-34'deki şemada gösterilmiştir.

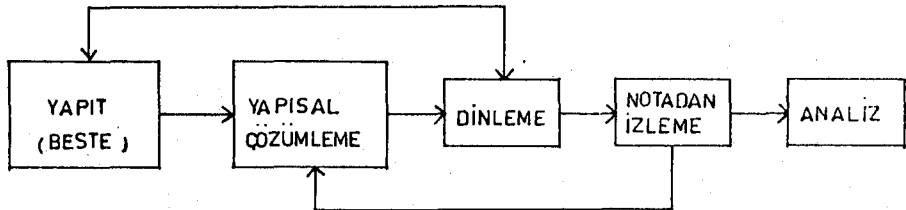

ŞEKİL-34: Müzik Yapıtının Çözümlenmesi Süreci

Müziğin iletişimde etkin olan okul içi açıklamalı konser ve gösterilere öğrenciler doğrudan dinleme ile katılabilmektedir. Hazırlanan programlar radyoda salt sescil, televizyonda ise ses ve görüntüler eşliğinde yapılmaktadır.

Konservatuvar öğrencilerinin müziği - kitleye iletme-leri, onların öğrenim düzeyleri göz önünde tutularak belirlenmektedir. Bu durum ŞEKİL-35'de gösterilmiştir.

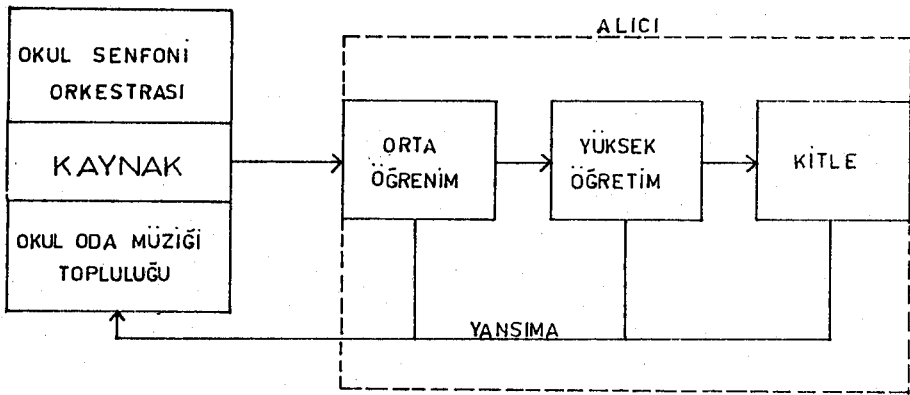

ŞEKİL-35: Konservatuvar Öğrencilerinin Müziği İletme Süreçleri

Okul bünyesinde ikinci elden kaynak durumunda bulunan, konservatuvar orkestra ve diğer müzik toplulukları, açıklayıcı olarak sürekli müzik iletilerinde bulunmaktadır. Ancak böylesine etkin müzik iletileri, bölgesel kalabilmekte; geniş kitlelere kitle iletişim araçları dışında canlı iletişim ortamı olarak ulaşmamaktadır.

Müzik eğitime alınacak öğrencilerde ilk eleme ve kesin kabul sınavlarında kulak duyarlılığı, ezgi tekrarı, ses ve fizik yapısı ile ritm duygusu aranılan nitelikler olmaktadır.

Kısaca, çok sesli müziğin gerektirdiği eğitimi sürdürüp sürdürmeyeceği, algılama düzeyinin yeterli olup olmayacağıının ölçülmesi, değerlendirilmesi sözkonusudur. Asıl amaç alınacak öğrencinin baştan iyi olarak seçilmesidir.

Öğrenciler eğitim sürecinin sonunda, yurt dışındaki yüksek müzik okullarında alınan eğitim paralelinde bir eğitim alarak mezun olmaktadır. Okulda lisans diploması almış bir öğrenci, yurt dışındaki birçok müzik okulunda, master yapabilecek düzeye gelebilmektedir.

Öğrencilerden bazıları mezuniyet sonrası öğretim elemanı olarak konservatuvarlarda görev alabilmektedir. Öğrencilerin yurt içinde ve yurt dışında orkestra ya da çeşitli topluluklarda müziği başarı ile dile getirmeleri; onların gerek okullarına, gerek kendilerine birer yansıması olmaktadır.

Bugün Türkiye'nin, etkili bir müzik eğitime, ne denli gereksinimi olduğu bilinmektedir. Bu nedenle, henüz öğrenci iken, birçok müzik kuruluşlarında sanatçı olarak görev alabilmektedirler. Uluslararası müzik yarışmalarında derece almaları, konservatuvar olarak okul müzik eğitimi ve etkin iletişimi sonucu ve yansıması biçiminde kabul edilebilmektedir.

Konservatuvarın, müzik eğitim iletişim ortamı olarak düzenlenmemiş bir yapıda olması; bazı sorunları beraberinde getirebilmektedir. Okul içi müzik iletişim ortamlarına, gürültü olarak nitelendirebileceğimiz girdiler, istenilen ve aranılan eğitimi

zaman zaman aksatabilmektedir. Dış gürültü girdilerinin, daha az olduğu gözlemlenen okulun, müziği iletmesinde gerekli olan araç gereç eksikliği duyulduğu belirtilebilir.

Müzik eğitiminde gerekli olan müzik ortamlarının gerek çalışma, gerek uygulama açısından yetersiz olması; müzik eğitimi ve iletişiminin daha üst düzeyde yapılmasını aksatabildiği gibi, okula öğrenci alımında da bazı kısıtlılıkları beraberinde getirebilmektedir.

İstanbul Teknik Üniversitesi Türk Musikisi Devlet Konservatuvarı

Konservatuvar, Türkiye genelinde, ortaöğretime müzikte belirli bir senteze ulaşmış müzik öğretmeni yetiştiren bir kaynaktır. Yanısıra, müziği yansıtan, başka bir deyişle, solist olarak tanımlıyabileceğimiz, müziği besteciden alıp dinleyiciye aktaracak, iletken kişileri yetiştiren, diğer bir kaynak görünümündedir.

Konservatuvar, Türk müziği eğitimi ve iletişiminde bulunan bir müzik kurumudur. Türk müziğinin yanısıra, diğer müzik bilgileri, destekleyici genel bilgiler niteliğinde eğitim sürecinde yer almaktadır.

Kaynak olarak konservatuvar, sürdürdüğü müzik eğitiminde, müziğin belli dönemlerden sonra eğitim basamakları açılarak sistematize edilmiş çok daha ciddi, ölçülü ve mantıklı bir biçimde kitlelere iletilmesini gerçekleştirmektedir. Böylece alıcı durumunda bulunanlar, müzikle olan iletişimi, yalnızca duygularıyla değil, aynı zamanda bilgileriyle ve müziğe katılımlarla kurabilmektedir. Bunu gerçekleştirme işe, öğrenciyi küçük yaşta müzik bilgileri ile donatmak; ona etkin ve kalıcı müzik eğitimi vermek ve bu sürecin sürekliliğini sağlamakla, mümkün olabilecektir.

Konservatuvar müzik eğitimi sürecindeki ilk kaynak öğreticiler olmaktadır. Öğreticilerin müzik iletileri, büyük ölçüde yazılı kaynaklarla beslenmekte, desteklenmektedir.

Yazılı kaynaklar; halkbilim olarak tanınan, yüzlerce yıl nesilden nesile, kulaktan kulağa aktarılan ve yaşayan halk müziğinin sözlü kaynakları ile bütünleşik olarak, müzik eğitimi ve iletişimi sürecinde yer almaktadır.

Diğer kaynak ise, bugüne dek müzik alanında, kendini yetiştirmiş, eğitmiş insan kaynağıdır.

İlk kaynak olarak öğreticiyi destekleyen bu üç süreç, çeşitli eğitim ve öğretim kanallarıyla bütünleşik olarak alıcıya iletilmektedir. Yansıma, alıcıdan bu üç sürecin ve öğreticinin oluşturduğu kaynağa olmaktadır. Söz konusu durum, ŞEKİL-36'daki bir şemayla gösterilmiştir.

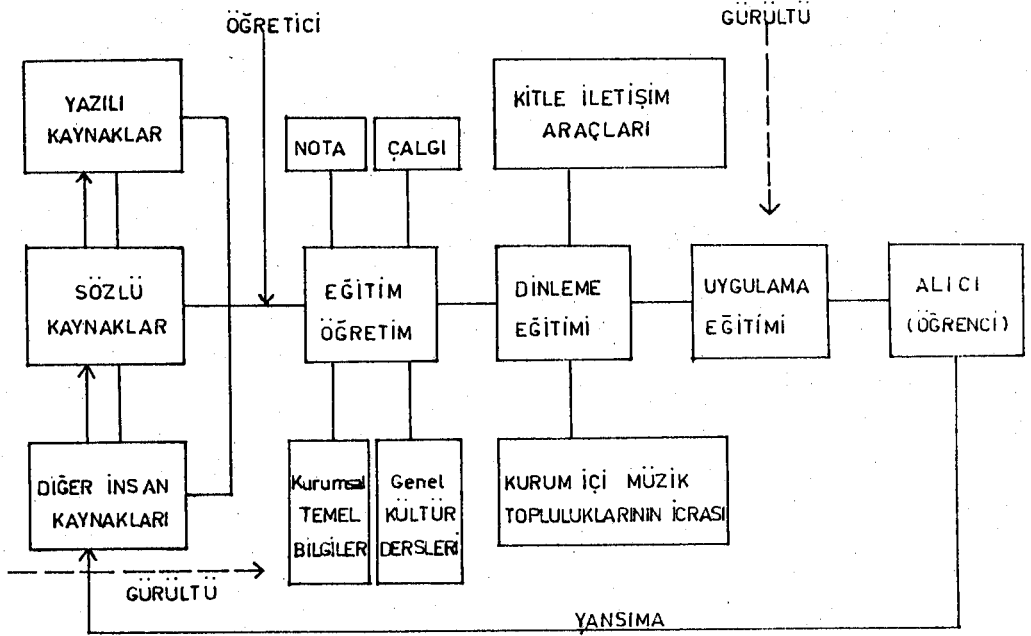

ŞEKİL-36: İstanbul Türk Musikisi Devlet Konservatuvarı Müzik İletişimi Süreci

Müzik eğitimi iletişimi sürecinde; aracı olarak bazı eksikliklerin olmasının yanı sıra, en önemli aracı, yine öğreticiler ve uygulama çalışmaları olmaktadır. Öğreticiler, yansıtıcı olarak, bunu meslek edinmiş kişilerdir. Ayrıca zaman zaman, kitlesel iletişim araçlarından yararlanma ve öğrencilerin ürettikleri ve deneme niteliğinde olan çalışmaların dinletilmesi ile sınamalı iletişimin kurulması sağlanabilmektedir.

Öğrenci, müziği tam anlamıyla öğrenmek, onunla iletişim kurmak isteyenler ve yalnızca diploma almak isteyenler olarak iki biçimde tanımlanmaktadır. Gerçek, ciddi müzik eğitimi ve iletişiminde bulunmak isteyenlerin başarılı olmaları okul eğitiminin yanı sıra kendi kişisel gayretlerinde bağlıdır.

Kimi öğrenciler müziksel iletileri çok iyi kavrayıp algılamalarına ya da öğretici ile etkili iletişim kurmalarına karşın bu iletiler başkalarına iletmekte güçlüklerle karşılaşabilmektedirler. Çok iyi alıcı olmalarına karşın tam anlamıyla verici olmamaktadırlar.

Kimi öğrencilerde doğrudan doğruya aldığı müzik bilgilerini sanat ve estetik kaygı içinde, kimileri ise sanat ve estetik kaygıdan uzak olarak aktarabilmektedirler.

Konservatuvarın amacı; farklılıklar gösteren bu tür öğrencilerin iletişim sorunlarını ortadan kaldırmaktır. Eğer öğrenci etkili bir eğitim sürecinden geçmezse, eğitim denetimi ve disiplini içerisinde olmazsa, istenilen iletişim bağlarını kuramazsa (bu konuda başarılı olanlar çıkmıyacağından), o zaman topluma güzel olanın verilememesi gibi bir çıkmazda düşülebilir.

Bu sorunun giderilebilmesi için o alanda başarılı olan aldığı fazlasıyla ve üstün icra gücü ile iletebilen müzikçilere gereksinim vardır. Bununla ötesinde müziğe kendisinden de birtakım yorumlar katabilen, topluma kaynak olarak kurumundan aldıklarını iletebilen müzikçilerin yetişmesi gerekmektedir.

Diğerleri, yukarıda belirtilenler doğrultusunda doğrudan eğitim kurumlarında belli bir eğitim düzeyine ulaşan ve her in-

sanda olması gereken belirli bir müzik kültürünün oluşturulmasında yardımcı olacak kaynaklar olarak belirlenebilir.

Bir diğeri ise her ikisinin de başaramıyacak kişilerdir ki onlarda yalnızca kendileri için belli bir müzik kültürü edinenlerdir. Böylesine müzik donanımlarıyla donanmış kişi; aile çevresinde kişi ve kişilere belkide çocuğuna estetik açıdan müziği dinlemesinde, anlamasında iyi ve güzel olanı seçebilmesinde yardımcılık görevini üstlenebilecektir.

Konservatuvarda öğrenci, gerek Türk müziği gerek Halk müziği ve Batı müziği öğrenimi gördüğünden genel bir senteze ulaşabilmektedir.

Eğitim sürecinde öğrencinin kaynağa yansması bazı farklılıklar gösterebilmektedir. Örneğin bazı öğrenciler söz olarak anladığını anlatamamasına karşın müzik olarak yansmasını en iyi biçimde verebilmektedir. Bu süreçte öğrencinin konuya herhangi bir katkısı ya da yorumu olmamaktadır. Bu ise tek yönlü bir yansımadır. Bir diğeri öğrenci ise çok iyi anlamasına karşın müzik olarak aktaramamakta ancak sözel olarak kaynağa yansıyabilmektedir. Bazı öğrenciler ise yansmayı her iki biçimde verebilmektedirler. Burada amaç bu iki yansmayı birlikte verebilecek düşün ve yetenek gücüne sahip öğrenci yetiştirmektir. Bu durum ŞEKİL 37'deki şemada gösterilmiştir.

Çağdaş eğitimin gereği olan bazı teknik malzemelerin istenilen eğitimin gerçekleşebilmesi için ne denli gerekli olduğu bilinmektedir. Böylesine olanakların sağlanması ile daha köklü, sağlam ve hızlı iletişim içine girilebilecektir.

Öğrenciler müzik eğitimi iletişimi sürecinde yer almalarında sınama, geleneksel bir sistem içerisinde yapılmaktadır. Kulak duyarlılığı, ritim duygusu ve müzikle olan ilgi ve ilişkinin ölçülmesine ilişkin sınavlar öğrencinin seçmek istediği bölümlere göre hazırlanmaktadır.

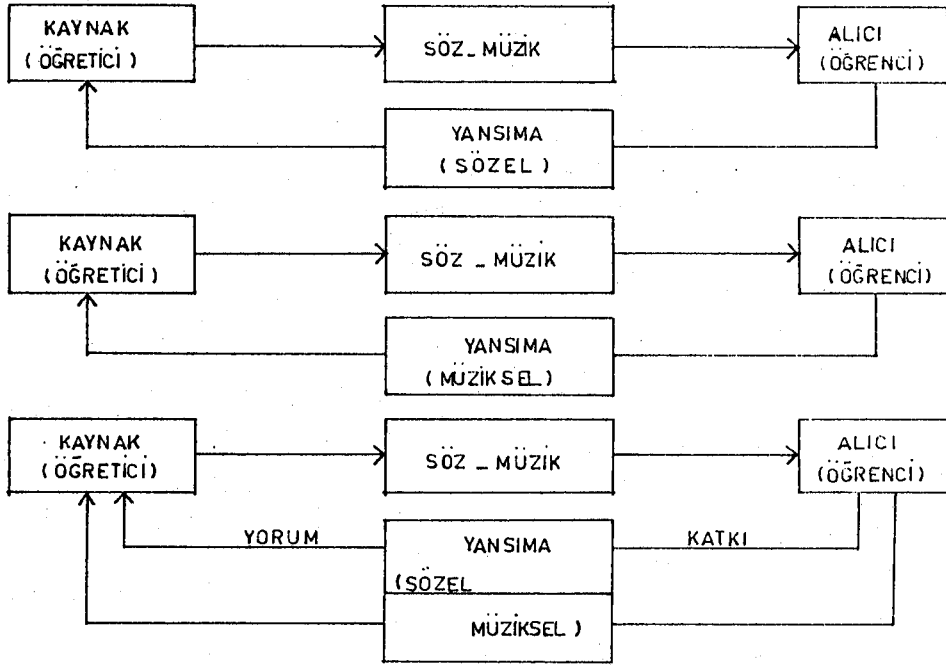

ŞEKİL-37: Türk Musikisi Devlet Konservatuvarı Öğrencilerinin Kaynağa Yansıma Biçimleri

Konservatuvar tam ve istenilen müzik eğitimi ve iletişimi ortamına sahip değildir. Gerek okul içi . gerek okul dışı gürültü girdileri müzik iletişimini bozacak boyutlara ulaşmaktadır.

Konservatuvarın bölümleri, öğrenim süre, giriş koşulları ve eğitim programlarına ilişkin bilgiler EK-I dedir.

İstanbul Belediye Konservatuvarı

İstanbul belediye konservatuvarı, eğitimini Türk müziği ve Batı müziği olmak üzere iki bölümde sürdürmekte olup, yönetmeliği belediye tarafından hazırlanmaktadır.

Batı müziği bölümünü bitiren öğrenciler devletleştirilen İstanbul şehir orkestrası, şehir operası ve bale bölümlerine sı-

navlar sonucunda sanatçı olarak görev alabilmektedirler. Öğrenciler yapılacak sınavlar sonucu kendilerine kaynak olan kurumlarında öğretim elemanı olarak görev alabilmektedirler.

İstanbul belediye konservatuvarı batı müziği eğitimi bölümü eğitim iletişimde yazılı malzemenin yanı sıra öğreticilerin çalgı, solfej ve kuram dersleri müziğin öğretilmesinde birer kaynaktır.

Batı müziği bölümü eğitimini yatılı ve gündüzlü olmak üzere iki biçimde sürdürmektedir. Yatılı bölüm öğrencilerine müzik iletişimde kullanılan çalgılar okul tarafından verilmekte (piyano dışında), eğitim sonunda kendilerine verilen çalgılar geri alınmaktadır.

Yatılı bölüm öğrencileri meslek ve kültür derslerini okulda öğrenmektedirler. Yatılı olmayan başka bir deyişle gündüzlü bölümdeki öğrenciler daha küçük yaşlarda konservatuvara alınmaktadırlar. Kültür derslerini dışarıda devam ettikleri okullarda alan bu öğrencilere, yalnızca müzik meslek ve yardımcı müzik dersleri verilmektedir.

Konservatuvarın sözü edilen batı müziği gündüz bölümü öğrencilerinin çoğu yabancı dilde eğitim ve öğretim yapan okullardaki öğrenciler olup kültür derslerini kendi okullarında yoğun bir biçimde almaktadırlar. Bu öğrencilerin mesleki müzik dersleriyle iletişim kurabilmeleri kuşkusuz uzun bir eğitim süresini gerektirmektedir. Bu nedenle normal eğitim süresinin dışında öğrenin; yaz döneminde de konservatuvarda mesleki müzik dersleri sürdürülmektedir.

Gündüz bölümü öğrencileri, daha küçük yaşlardaki öğrenciler olup gerek kendilerinin gerek ailelerinin istek ve desteği ile okula gelen öğrencilerdir. Yatılı bölüm öğrencileri ise ailelerinin ve kendi istekleri ile okula gelen ve bu meslekte profesyonolize olmak zorunda olan öğrencilerdir. Konservatuvarın gündüz bölümünden de profesyonel olmuş birçok müzikçiler yetişmiştir.

Yatılı bölüm yalnızca erkek öğrencilerden oluşmuş olup, bu bölüme ilkokulu bitirmiş öğrenciler alınmaktadır. Mezun olan öğrenciler Milli Eğitim Bakanlığı bünyesinde lise dengi sayılmaktadır. Mecburi hizmet yapmak zorunda olan yatılı bölüm öğrencileri bu sorumluluklarını beş yıl süreyle yerine getirmek zorundadırlar.

Gündüzlü bölüm öğrencileri, belediye tarafından belirlenen bir miktar harç yatırmak zorundadırlar. Okuldan mezun olan bu öğrencilere okul tarafından bir sertifika verilmektedir.

Müziği öğretme sürecinde iletişim, aşağıda ŞEKİL-38'deki biçimde kurulmaktadır.

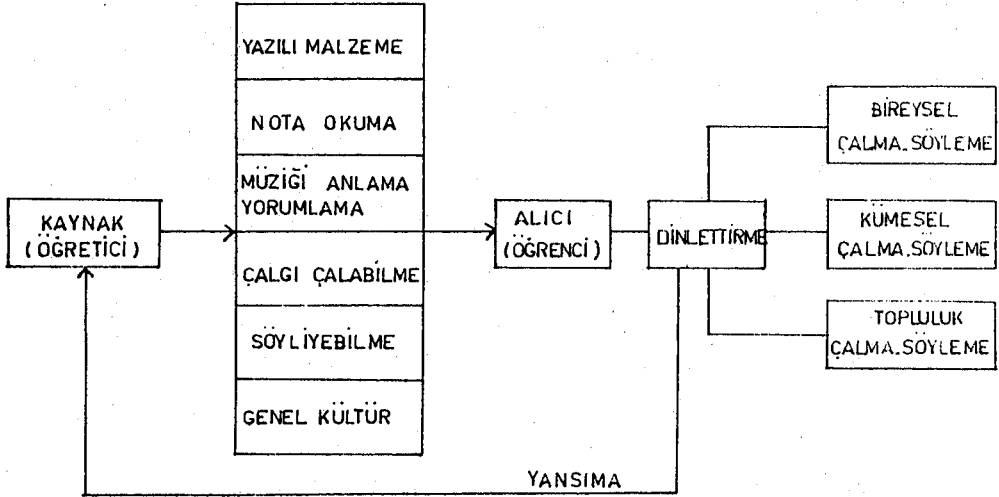

ŞEKİL-38: İstanbul Belediye Konservatuvarının Batı Müzik Eğitim İletişimi Süreci

Öğrenci, müziği anlayabilen, seven, yorumlayabilen ve yayımını sağlayacak yetenek ve eğitimle donanmış, müzik iletilerini alıp bu girdileri iletmek zorunda olan kişidir.

Müzikte konsertist düzeye ulaşmış bir öğrenci her zaman aranan ve istenilen bir kişi olup onun başarısı; öğretici, ya da kaynağa yansımalarının bir göstergesidir. Ayrıca yeterli ve etkili bir öğreticilik formasyonunu kazanması da diğer bir yansıma biçimidir. Çünkü etkileme alanının genişliği açısından öğreticinin kaynak olarak birçok öğrenciyi yetiştirmesinde bir yansıma biçimidir.

Okul; eğitim sürecinde, müzik iletişimde müzik ortamı olarak iç ve dış gürültü olarak nitelendireceğimiz girdilerle yoğun bir biçimde karşı karşıyadır.

Yeterli müzik iletişim ve eğitim ortamlarının bulunmaması nedeniyle okul içi gürültüler oldukça fazladır. Okulun bütün olarak bulunduğu ortam ise, yoğun dış gürültüleri hedef olmaktadır.

İstanbul Belediye Konservatuvarının, Türk müziği eğitimi yapan bölümünün müziğe kaynak oluşturması, iki bölümde açıklanmaktadır.

İlki, Darülelhan olarak başlayan ve İstanbul Belediye konservatuvarına kadar olan bölüm, diğeri ise konservatuvar olmasından bugüne kadar olan bölümdür.

Darülelhan döneminde birçok müzisyenler tarafından Türk müziğinin bir okul örgütlenmesi altında, bilimsel ve uygulamalı yönde sağlıklı bir kaynak oluşturmasıdır. Bugün müzik eğitimi ve iletişimde kaynak olarak kullanılan yazılı malzemeler (notalar) o dönemin ürünleridir.

Belediye konservatuvarına dönüşmesinden sonra, Türk müziği öğretimi yerine Türk müziği repertuarı "İlmi Tasnif Heyeti" adıyla yapılan çalışmalar görülmektedir.

Sözkonusu çalışmalar, Türk müziği repertuarının değişmez bir biçimde oluşmasını sağlayan ve ecdattan gelen eserleri engin müzik bilgileriyle düzenleyen, bugünkü nota yazısına çeviren ve değişmez tek yazılı kaynak olarak bize bırakan kişilerin çalışmalarıdır. Bunlar bugün konservatuvarın kütüphanesinde bulunmaktadır.

Daha sonraki yıllarda Türk müziği nazariyatına yönelik bir eğitim yapılmış olup, Türk müziği çalgı eğitimi bu süreç içerisinde yer almamıştır. Çalgı eğitiminin yapılmaması sonucunda bu çalgıların metodlarının yazılması, üzerinde araştırmalar yapılması mümkün olamamaktadır. Ayrıca müzik eğitimi ve iletişiminde yazılı malzemelerin yeniden basımı ya da redaksiyonunun yapılması, çoğaltılması ve bir edisyona bağlanması gerçekleştirilememektedir.

Böylesine bir kaynağın varlığına karşın, birçok müzik kuruluşlarında farklı notasyonların kullanımları, sözü edilen yazılı malzemelerin zedelenmesine neden olabilmektedir.

Müzik eğitimi ve iletişimi Türk müziğinin kuramsal bilgileri ve vokal düzeyde kümelerle şarkı öğrenimi biçimindedir. Bu durum ŞEKİL-39'deki şemayla gösterilmiştir.

Gerek şarkı söyleme (vokal) eğitiminde, gerek kuramsal müzik bilgilerinde temel müzik bilgileri örneğin; solfej, usul gibi bilgi kanalları eğitim sürecinde yer almaktadır.

(38) İstanbul Belediye konservatuvarının Türk müzik kültürüne yoğun iletişim olarak kaynak oluşturması, Münir Nurettin Selçuk'un Türk müziği icra heyetinin, Cemal Reşit Rey'in şehir orkestrasının, Sadi Yaver Ataman ve Halil Bedi Yönetkenin Halk müziğinin başında olduğu dönemlerde başlamıştır. Gerek bilimsel çalışmalarla yazılı kaynak oluşturmada, gerek üst düzeydeki müzik icrası ve bunu kitle iletişim araçlarıyla geniş kitlelere iletilmesi konusundaki yoğun ve istekli çalışmalar, bugün önceki günleri aratan, özleten bir görünümündedir.

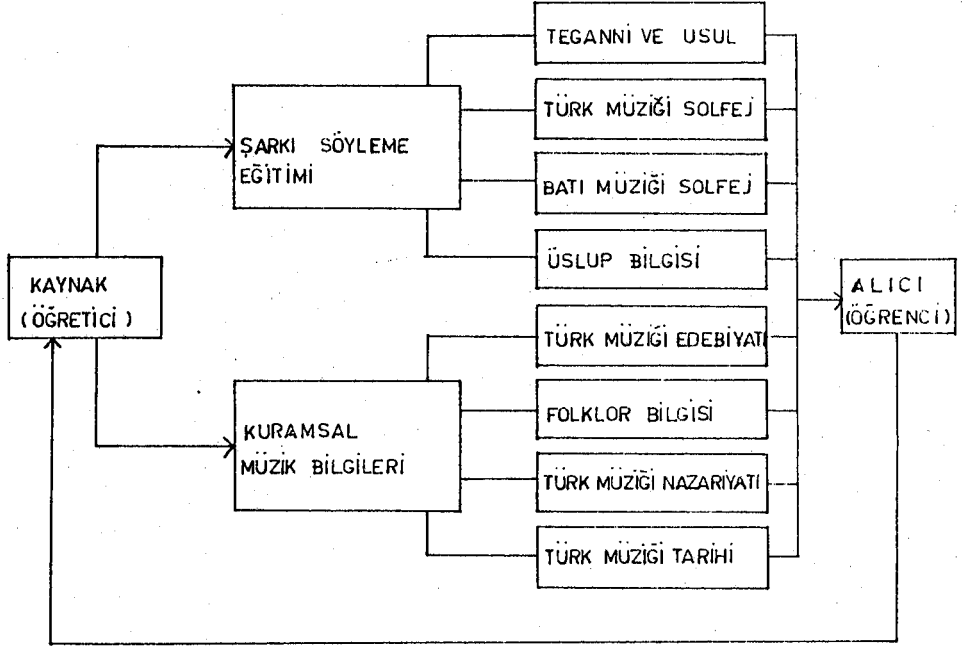

ŞEKİL-38: İstanbul Belediye Konservatuarı Türk Müziği Bölümü Eğitim İletişimi Süreci

Yıllara göre bölümlendirilmiş müzik yapıtlarının metin çalışmalarının yapılması ve notaya uygun olarak belirli usuller içinde söyliyebilme, yine bu eğitim sürecindeki iletişim çalışmalarıdır.

Yönetmelik gereği konservatuvardan mezun öğrenciler, diğer müzik kuruluşlarında doğrudan görev alabilmeleri için bazı sınavları başarmak zorundadırlar. Öğrenci yetişmiş sanatçı olarak Devlet korusu, radyo, İstanbul Belediyesi Türk Musikisi Topluluğu, okulda öğretim elemanı ve diğer müzik kuruluşlarında öğreticilik görevlerini üstlenebilmektedir.

Müzik eğitiminde asıl kaynak öğreticidir. Ayrıca eğitimi destekleyici olarak zaman zaman konser, plak dinleme gibi diğer

iletifim kaynaklarından yararlanma öđrencinin bireysel çabalarıyla gerçekteşebilmektedir.

Kulak duyarlılıđı, ezgiyi tekrar edebilme ve ritim duygusunun ölçülmesi konservatuvarın öđrenci alımında göz önünde bulundurduđu niteliklerdir.

Konservatuvarın Türk Müziđi Bölümü de dış gürültü girdileri ve iç gürültü girdileri ile yoğun bir biçimde karşı karşıyadır. Kuşkusuz müzikte belirli evrensel düzeye ulaşmada eğitimden iletifim ortamına kadar bir reform gerekliliđi kaçınılmazdır.

9 Eylül Üniversitesi İzmir Devlet Konservatuvarı

İzmir Devlet Konservatuvarı müzik bölümü, batı müziđi başka bir deyişle polifonik-çok sesli müzik eğitimi ve öğretimi yapan bir müzik kurumudur.

Konservatuvar senfoni orkestralarına, opera ve bale topluluklarına sanatçı ile müzik kurumlarına öğretim elemanı yetiştiren bir kaynaktır.

Diđer batı müziđi eğitimi ve iletifiminde bulunan konservatuvarlarda olduđu gibi ana öğretim kaynađı öğreticilerdir. Bunun yanısıra yazılı malzemeler, kitle iletifim araçları diđer araç ve gereçler bu süreci destekleyici diđer kanalları oluşturmaktadır.

Müzik eğitimi ve iletifimi esas meslek dersleri, yardımcı müzik dersleri ve genel kültür dersleri olmak üzere üç türde sürdürölmektedir.

Konservatuvar müzik eğitimini yatılı ve gündüzlü olmak üzere iki bölümde sürdürmektedir.

Diđer konservatuvarlarla aynı biçimde sürdürölen müzik eğitimi ve iletifimi okula öđrenci alımında da aynı sistem içerisinde. Kulak duyarlılıđı, ritim duygusu aranılan koşullar içerisinde. Sınavlar baraj sınavı ve kesin kabul sınavı olmak üzere iki aşamada yapılmaktadır. Baraj sınavını kazanan öđrenci-

ler daha sonra kesin kabul sınavına alınmaktadırlar.

Konservatuvarın müzik eğitimi sürecinde okul içi ve dışı gürültü girdileri müzik iletişimini büyük ölçüde aksatabilmektedir.

Yapı konservatuvar olarak yapılmadığından izole edilebilen sayılı birkaç derslik dışında gürültü girdileri ile karşı karşıya kalınmaktadır.

İzmir Devlet Konservatuvarının ana sanat ve sanat dallarına ilişkin esas meslek, yardımcı meslek ve kültür derslerine ilişkin öğretim programı EK-2. 'de verilmiştir.

Konservatuvarlar; müzik bölümleri Batı, Türk sanat ve Halk müziği konusunda bu eğitimi gören kişilere, mesleki eğitim ve genel kültür kazandıran, sanatçı ve öğretici yetiştiren müzik eğitim ve sanat iletişimi ortamlarıdır.

Türkiye genelinde eğitici, sanatçı, yaratıcı kişiliklere ne denli gereksinim olduğunu düşünürsek, konservatuvarların böylesine bir eğitimi sürdürmesi ve böylesine kişiliklerin yetiştirilmesinde ki önemi daha iyi anlaşılacaktır.

Konuya müzik eğitimi iletişimi açısından baktığımızda, birtakım yargılara ulaşmamız mümkün olabilmektedir.

Konservatuvarlar, kendi eğitim programları içerisinde ilişkili oldukları müzik türünün yanı sıra ^{diğer} müzik türlerine de programlarında yer vermektedirler. Müzik eğitimi iletişimi açısından bu çok önemli yaklaşım; eğitim görenleri genel bir müzik bilgi ve kültürü içerisinde belirli bir senteze ulaştırabilmektedir.

Üç büyük kentteki konservatuvarların yükseköğrenim kanunu ile üniversiteler bünyesi içine alınmalarını kuşkusuz birtakım yararları olacağı söylenebilir. Böylesine bir destek, konservatuvarları eğitim ve öğretim açısından daha ileri boyutlara ulaştıracaktır.

Müziği dinleyerek, uygulayarak kısaca yaşayarak onunla iletişim kurmak en geçerli eğitim yöntemidir. Sözü edilen yön-

temler üniversite çatısı altında zamanla ve daha ileri düzeylerde geliştirilecektir. Master, doktora gibi lisans üstü eğitim çalışmalarında üniversite bünyesi içinde sürdürülüp, geliştirilebilecek çalışmalardır.

Böylesine bir eğitim, kurum içinde giderek kurum dışında ve müzikte daha üst düzeylerde akademik kariyer edinmiş kişilerce yürütülebilecektir. Sözkonusu çalışmalar sanat-müzik konusunda bugün eksikliği duyulan akademik kişilikleri de beraberinde getirecektir.

Müzik eğitimi ve öğretiminde bulunan konservatuvarların bu eğitimlerini sürdürmelerinde eğitim iletişim ortamı (mekanı) olarak istenilen; başka bir deyişle olması gereken yapıya sahip olmadığı söylenebilir.

Müziğin sescil ve sözel iletileri, karşılıklı iletişim kurmada temel öğelerdir. Bu açıdan bakıldığında konservatuvarların müzik eğitim iletişim süreçleri sözü edilen iletişim ortamlarındaki iç ve dış gürültü girdileri ile bozulabilmektedir. Sescil ve sözel iletiler, eğitim iletişim sürecinde kimi zaman anlaşılmalıyan boyutlara ulaşabilmektedir. Oysa müzik; müzik dışı ses ve gürültülerden arınmış bir biçimde duymayla, bu duyuların anlaşılması, öğrenilmesi ve iletilmesiyle varolan bir sanattır. Bu nedenle sescil ve sözel iletilerle (insan sesi, çalgılar gibi) donanmış olan konservatuvarların, iç ve dış gürültülerden yalıtılmış yapılarda eğitimlerini sürdürmelerinde yarar vardır.

Ayrıca müzik eğitim iletişim ortamlarının (derslik, salon gibi) sayısal olarak arttırılması, okul içi gürültü girdilerini büyük ölçüde azaltabileceği gibi müzikle dolaysız iletişim kurmak isteyen kişilerin de sayısal olarak artmasına neden olabilecektir.

Türkiye'de üç büyük kentte kurulmuş konservatuvarlar ve diğer kentlerimizde kurulmuş ya da kurulacak olan konservatuvarlar esgüdüm çalışmalarını daha da ileri düzeye getirmeleri gerekmektedir. Esgüdüm çalışmalarının toplumun ortak müzik ya-

şamını belirlemede önemli rol oynayacağı unutulmamalıdır. Bu ise, müzikte belirli bir senteze ulaşma, ulusal kültür öğelerimizin diğer ulus kültürleri ile ilişki ve esinlenmelerle, müziğimizin evrensel düzeye getirilmesi gibi gelişmeleri de beraberinde getirecektir.

Bugün her konservatuvarda, müzik eğitim türlerinin biçimine göre müzik toplulukları vardır. Sözü edilen bu toplulukların müzik iletilerini, Türkiye genelinde dile getirmeleri sevindiricidir. Sözü edilen uygulamaların daha da arttırılıp, öğrencilerin olabilecek özgün yapıtlarının daha geniş kitlelere, açıklayıcı programlarla iletmelerin de yarar vardır. Böylece okul içi müzik iletişim sürecindeki yansımaların giderek toplumdan da alınması, bunun sürdürülmesi ve süreklilik kazanması sağlanacaktır.

Konservatuvarlar, müzik eğitimleri sürecinde mesleki ve yardımcı mesleki derslerinin yanında genel kültür dersleri ile öğrencilerini diğer konularda bilgilendirmeyi gerçekleştirmektedirler. Ancak sözü edilen dersler, konservatuvarın asıl amaç ve hedefi olan mesleki müzik eğitimini ileri ölçülerde aksatmayacak biçimde programlanmalıdır.

Dolaysız müzik iletişim ortamları olan konservatuvarlar da müziğin eğitiminde kullanılacak iletişim araç ve gereçlerinin (çalgı yapım, onarım gibi) kendi yapım güçlerinin yaratılması ve yapılmasınının başlatılmasında yarar olacaktır.

Açıklamaya çalıştığımız konservatuvarların müzik eğitim iletişimleri bağlamındaki değerlendirme ve öneriler kuşkusuz Türkiye'de evrensel anlamdaki müziğin yaratılması, eğitimi, iletişimi ve yaşanmasında önemli gördüğümüz konulardan bazılarıdır. Müzikte istenilen evrensel düzeye ulaşmada mantıklı ve nesnel eğitimden, iletişim ortam ve biçimlerine kadar sürekli bir değişim ve gelişim içerisinde olunacağı unutulmamalıdır. Sonuçta, Konservatuvarların günümüzde bilim ve sanat alanlarında, özellikle müzikteki, çağdaş gelişmeleri izleyebilmeleri; yapılarını

gerek müziğin sanat, gerek eğitim iletişim ortamlarının koşullarına uygun bir duruma getirebilmeleri için aşağıdaki notlara önem vermelerini; buraya kadar öne sürdüğümüz görüşlerin bir özeti olarak belirtebiliriz:

1. Konservatuvarlar; yapılarını (müzik iletişim ortamlarını, müziğin gerek eğitim gerek sanat iletişim ortamlarını) daha verimli bir duruma getirilmesi gerekmektedir.
2. Müzik öğretimine ilişkin ders araç ve gereçleri daha yeterli olmalıdır.
3. Diğer müzik okul ve kuruluşlarla karşılıklı olarak kurulan ilişkiler arttırılmalıdır.
4. İletişim ortamlarının, (derslik, salon gibi) sayısal olarak arttırılması ile eğitim, öğretim göreceğ öğrencilerin sayısal olarak artması ve böylece iç gürültü girdilerin azalması sağlanmış olacaktır.
5. Öğrenci seçimi ve alımında, Türkiye genelinde ilk ve orta dereceli okullarda müziğe karşı üstün yetenek ve becerileri olabilecek öğrencilerin belirlenip, doğrudan okula alınmaları sağlanabilir. Bu öğrencilerin okuldaki eğitimleri, yatılı olarak sürdürülmelidir.
6. Üniversiteler içerisinde yer alan konservatuvarların, üniversitelere ilişkin akademik kariyer ve bazı sosyal olanaklardan bir an önce yararlandırılmaları gerekmektedir.
7. Etkinlik çevrelerinin genişletilmesi, başka bir deyişle, Türkiye genelinde müziğin (Türk-Batı) eğitim iletişimi içerisinde tanıtımının yoğunlaştırılması ve bu çabaların sürdürülmesi gerekmektedir.
8. Müzik eğitim ve öğretim türü ne olursa olsun, çağdaş müziğimizin oluşturulması için, senteze ulaşma çabalarının arttırılması gerekmektedir. Bu ise günümüzde

bilim ve sanat alanlarında ve özellikle müzik alanındaki çağdaş gelişmeleri izleme, araştırma ve uygulama çabalarının arttırılması ile gerçekleştirilebilir.

9. Konservatuvarların yönetim şeması ŞEKİL-40'de gösterildiği biçimde ele alınabilir.

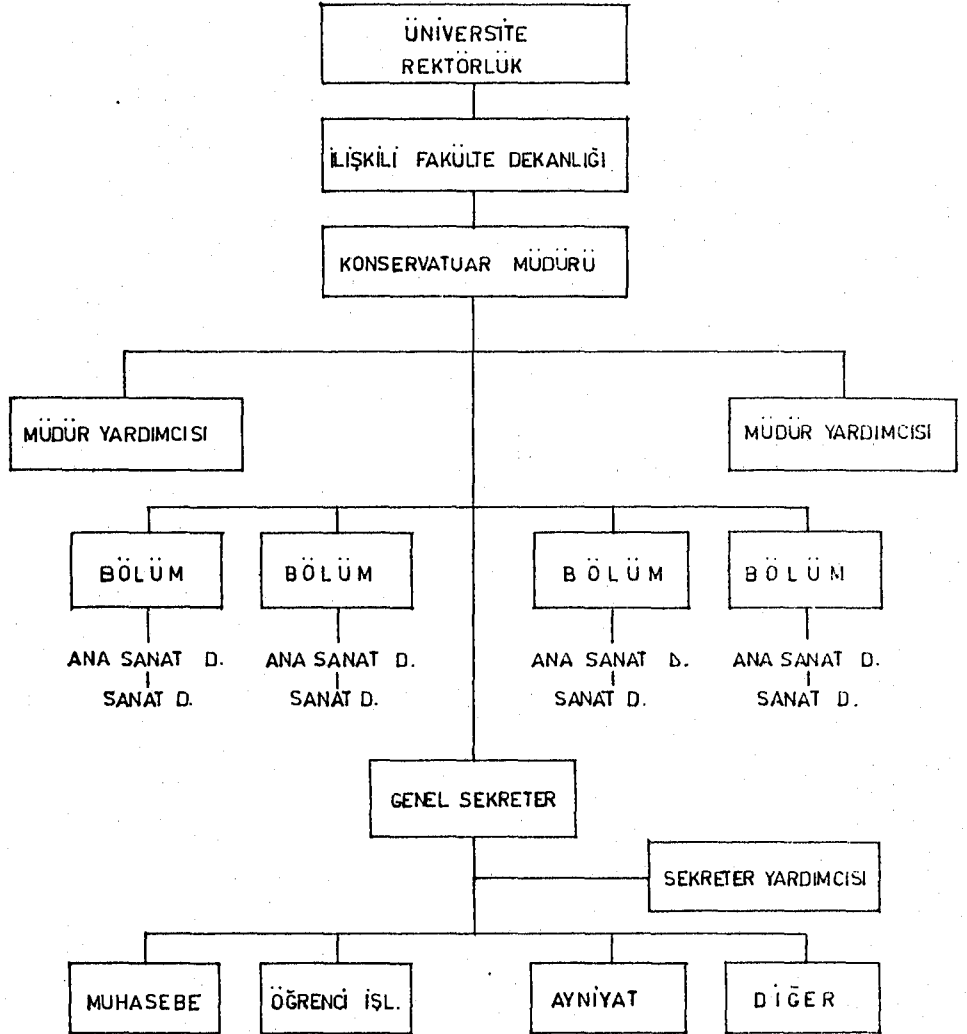

ŞEKİL-40: Konservatuvarların Yönetim Şeması

V-TÜRKİYE'DE YAYGIN EĞİTİM ALANIN-
DA MÜZİK İLETİŞİM ORTAMININ ÖRGÜT-
LENDİRİLMESİ

9_ ANADOLU ÜNİVERSİTESİNDE MÜZİĞİN ÖRGÜN VE YAYGIN EĞİTİM ALANINDA KURUMLAŞTIRILAN ÇALIŞMALARI

Eskişehir İktisadi ve Ticari İlimler Akademisine bağlı olarak kurulan İletişim Bilimleri Fakültesi ve 1982 yılında Anadolu Üniversitesi bünyesinde kurulan Açıköğretim Fakültesi örgün bölümlerinde müzik konusunda eğitim ve öğretim programları hazırlanmıştır.

Sözkonusu çalışmalarda eğitim programları; öğrencilerin müzikle kurması gereken iletişim biçimleri ve eğitimini içermektedir. Bu programlar yalnızca müzikteki teknik ve kuramsal yöndeki çalışmaları amaçlamamaktadır. Yanısıra düşünsel ve duygusal bağlamda açıklamalı müzik dinletimini, müziğin kullanım ve uygulamasını, yorum ve araştırmayı da kapsamaktadır.

Bugün artık müziğin iletişim araçlarının gelişimiyle geniş bir yayılma alanına ulaştığı ve ulaştığı bilinmektedir.

Müziğin bu iletişim boyutunda düşünsel yöntem ve yetilerle varolabileceğini anlamak ve bu sanat dalını, eğitimin içinde bu anlayışla ele almak; müziğin diğer iletişim ortamlarında anlaşılıp, yaşanabilirliğinin sağlanmasına başlangıç olacaktır.

Uygulanan eğitim iletişim yönteminin amacı; bu aşamada, dinleti, dinletiden algı, düşünsel olarak bu algıyı uygulama, müziği kavrayış ve iletişimde bu olgunun etkin biçimde kullanılabilirliği ile yayımının gerçekleştirilmesidir.

İletişim Bilimleri Fakültesi, 1980-1981 eğitim ve öğretim ders yılında fakülteye öğrenci seçiminde, öğrencilere "müzik dinletimi ve bu dinletimden algılanımlar" adı altında bir sınamada bulunmuştur.

Dinletilen müzikler salt çalgı müziği olup, Klasik Batı Müziği, Türk Halk Müziği ve Klasik Türk müziği türlerinden seçilmiştir. Öğrencilerden dinletilen bu müzik türlerinden seçecekleri herhangi birisi için; kısa bir öykü, bir anı, belgesel anlatım y

da bir betimleme yapmaları istenmiştir. Amaç; lisans öğrenci adaylarının müzik duyarlılığının, duygu ve düşüncelerle dile getirilişinin ne ölçüde varolduğunun saptanmasıdır. Sonuçta sınamaya katılan tüm öğrencilerin bu üç müzik türüne eşit oranda öykü, anı, betimleme ve belgesel anlatımlarda buldukları görülmüştür (1).

(1) 1980-81 öğretim yılı seçme sınavında sözü edilen uygulamaya ilişkin her müzik türüne örnek olabilecek kimi öğrenci yanıtları aşağıdadır.

Örnek 1: Klasik Batı Müziği-Beethoven Pastoral Senfoni

"Gözlerimi kapadığımda kafamda şu imgeler oluşmakta; Neşeli bir gün. Bir bahar havası etrafa hakim. Doğa beni uyandırıyor sanki. Ağaçlar yeni yeni tomurcuklanmaya başlamış. Çiçekler baharın verdiği tazeliikle açmakta. Dağlar, avcılar, kırlar hepsi birlikte bu uyanışa, bu doğuşa cevap vermekte. Buna göllerdeki kuğular, ağaçlar üstündeki kuşlarda katılmakta...

Bu doğadaki uyanış insanlara da yansımış. Baharın getirdiği mutluluk havası bütün doğayı olduğu gibi insanları da kaplamış. İnsanlar baharın verdiği mutlulukla birlikte dağlara, ovalara, kırlara gezintiye çıkmışlar. Hepsi mutlu.. Hepsi neşeli..

Tam bu sırada hava kararıyor, tepsi büyüklüğündeki güneşin önünü bulutlar kaplıyor. Kuşlar ağaç kavuklarına gizleniyorlar. Çiçekler bir mevsimlik güne bakan gibi bir günde soluyorlar. İnsanlar tedirgin...Birden güneşin önündeki bulutlar çekiliyor. İnsanlarla, doğayla eğlendiğinden memnun. Doğa tekrar canlanıyor, çiçekler tekrar açıyor, kuşlar gizlendikleri kovuklardan çıkıyorlar. İnsanlar neşelenmeye çalışıyorlar.

Fakat hepsinde fırtınanın verdiği tedirginlik var. Doğada bir can sıkıntısı gözleniyor. Aradan geçen zaman bu tedirginliği ortadan kaldırıyor. Doğa mutlu..İnsanlar mutlu..."
Örnek 2: Türk Halk Müziği-Eskişehir yöresi "kervan" ve "Ankara sin sin" çalgı müziği.

"Sazın sesi bir başka etkiliyor beni. Çekilen acılar, dertler, zulüm geliyor aklıma.

Yavaş çaldığında çok güzel bir sevda öyküsünün içinde buluyor insan kendini; yüreği eziliyor, sevda öyküsü çok kötü bir sonla bitecekmış gibi.. Hızlandığında, kıvraklaştığında neşeli bir düşünün içinde buluyorum kendimi. Kızlı erkekli bir sürü genç insan yürekleri sevgi dolu halay çekiyorlar; omuz omuza. Davulun ve zurnanın çosturan sesini duyar gibi oluyorum. İnsanlar öylesine dost ve birbirlerini öylesine seviyorlarki, yüreklerindeki sevgi, tertemizlik yüzlerine vuruyor. Ağzları hep gülüyor. Bu ses bana hem çekilen sıkıntıları, hem de yaşanan mutlu günleri anımsatıyor".

Müzikle ilgili bu sınamada herhangi bir ölçme ve değerlendirme gözetilmemiştir. Ancak iletişimin önemli bir boyutu olan işitselliğin ilerideki eğitim ve öğretim sürecinde ne denli gerekli olacağı ve bu tür bir sınamanın öğrencilerin düşünsel ve duygusal bağlamdaki yaratılarının düzeyinin belirlenmesinde bir göstergesi olabileceği açıktır.

Müzik iletişiminin eğitim ve öğretim içindeki yeri, kapsamı ve boyutları ile müziğin bir iletişim kurumu olarak ele alınması aşağıda belirtilen program çerçevesinde düşünülmüştür.

Bu program taslakları doğrultusunda müzik dersleri kuramsal ve uygulamalı olarak gerçekleştirilmeye çalışılmıştır.

Müzik iletişimi program taslağı (2).

I -MÜZİĞİN DOĞUŞU-MÜZİĞİN KÖKENLERİ

II -İNSAN VE MÜZİK

- İnsanın müziği yaratışı ve etkilenişi

Örnek 3: Klasik Türk Müziği, Santuri Ethem Efendinin "şehnaz longa"sı

"Şöyle elli sene öncesine uzanıyorum. Sanki o sandalda ben geziyorum. Şehrin çarşısında uzun etekli, cicili bicili giyinmiş kadınları düşünüyorum. Birbirleriyle yarış ediyorlar adeta. Renk renk tülleri peçe diye örtmüşler yüzlerine. Kırmızısından moruna, lacivertinden yeşiline kadar her renk var. Genç kızların yanlarında lalaları var. Hepsi olmasa bile çoğunun sevdiği var, sandalla geziyorlar. İstanbul'un sularında. Arkaya al peçeli kızla, lacivert takımının üstüne kırmızı fesini takan delikanlı geçmiş. Şöyle uzaktan bakılsa burası gök kuşağına benzetilir.

Birçok sandal var böyle. Hanımların ellerindeki şemsiye ayrı bir güzellik katıyor bu görüntüye.

Kulağıma bir çiftin konuşması geliyor. Delikanlı kızın güzel gözlerinden, endamlı boyundan, ipek saçlarından söz ediyor, Tabiki kızda bu sözler üzerine şımardıkça şımarıyor, kendini ağırdan satıyor. Delikanlı kızın elini tutuyor ve sandal sefası devam ediyor" .

- (2) E.İ.T.İ.Akademisi. İletişim Bilimleri Fakültesi 1980-81 öğretim yılında "Yayın Müziği" dersine ilişkin Program geliştirme de Prof.Dr.İnal Cem AŞKUN ile birlikte hazırlanan program taslağı.

III- TOPLUM VE MÜZİK

- Müzik insan ilişkileri-(Müzik psikolojisi)
- Müzik küme ilişkileri-(Müzik sosyal psikolojisi)
- Müzik kitle ilişkileri-(Müzik kitle psikolojisi)
- Müzik toplum ilişkileri-(Müzik sosyolojisi)
- Müzik-bölgesel ilişkiler-(Müzik folkloru)
- Müzik kültür ilişkileri-(Müzik ve kültürel Antropolojisi)

IV- SES FELSEFESİ

- Seslerde yorum, doğada ses çıkaran tüm nesnelere,
- Cansızla cansızlar arasındaki ses ilişkileri,
- Doğadaki cansızlarla, doğadaki canlılar arasındaki ses ilişkileri,
- İnsanlar dışındaki canlılar arası ses ilişkileri,
- Tek başına ses kaynağı olarak insan (doğal ses),
- İnsan seslerinin incelenmesi (ırk-cins ayrımı ile),
- İnsanlar arasındaki ilişkilerde ses yapısı,
- Kümesel (grup) ilişkilerinde ses yapısı,
- Kitleli ilişkilerde ses yapısı,

V- MÜZİK VE İLETİŞİM

A- Seslerdeki armonik yapı;

- Doğal armonik yapı,
- Düzenlenmiş armonik yapı,
- Düzenlenmemiş-düzensiz sesler.

B- İletişim aracı olarak ses;

- Doğadaki seslerden gelen iletişim (genel),
- Doğa cansızlarından gelen seslerdeki iletişim,
- Doğa canlılarından gelen seslerdeki iletişim,
- İnsan seslerinden gelen iletişim,
- Yapma cansızlardan gelen sesler,

C- Canlı/cansız bağlamındaki seslerin iletişimi;

- Cansızlar arasındaki ses iletişimi,
- Canlı/cansız arasındaki ses iletişimi,
- Canlılar arasındaki ses iletişimi.

VI- MÜZİKTE ÇALGILAR

- A- Çalgıyı yaratan düşünceler,
- B- Çalgı biçimlerindeki simgesel anlamlar,
- C- Çalgılarda armonik, organik yapıdaki iletişimin niteliği,
- D- Çalgıların işlevleri ve kültürel yapıdaki ilişkiler (yerel, bölgesel),
- E- İnsan ve çalgı ilişkileri;
 - Çalgıyı yaratan insan,
 - Çalgıyı çalan insan,
 - Çalgıyı çalanı dinleyen insan.

VII- MÜZİKTE İCRA

- A- Tek kişi icraları ve anlamları (çalgısız-sesle),
- B- Tek kişi icraları ve anlamları (çalgı eşliği-çalgılı),
- C- Kümesel icralar;
 - Çalgısız (sesle-vokal)
 - Çalgılı (Çalgı toplulukları)

VIII-MÜZİK VE YAYICI ARAÇLAR

- A- Doğal yayım (konser, gösteri, açık hava gösterileri vb.),
- B- Tek başına dinleme (çalıp-dinleme) kümesel yüz yüze dinleme,
- C- Plak-bant ve benzeri aygıtlarla yayım;
 - Plak ve insan,
 - Bant ve insan.
- D- Televizyon-radyo-film ile yayım (KİA).
- E- Yayıcı araçlar ve yayım farklılıkları.
 - Plak-bant-konser ayrımı

IX- MÜZİK POLİTİKASI

- A- Kişinin müzik politikası (kişi ve müziğe yaklaşımı),
- B- Kümelerin müzik politikası,
- C- Toplumdaki müzik yapısı,
- D- Örgütlerin müzik politikası,

- Devlet örgütleri
- Diğer örgütler.

- E- Kurumların müzik politikası,
- F- Ulusal müzik politikası,
- G- Evrensel müzik politikası,

Yukarıda sözü edilen müzik iletişimi program taslağındaki bölümleri kısaca açıklamaya çalışalım.

Müziğin doğuşu-müziğin kökenleri

Müzik önceleri doğada kendiliğinden varolan sesler bütünüdür. Daha sonraları insan tarafından düzenlenmiş sesler olarak oluşturulan müzik, insanın kendi duygu ve düşünceleriyle birlikte geliştirdiği ve onunla çeşitli biçimlerde iletişim kurduğu bir sanat dalı olmuştur.

Bu açıdan bakıldığında onun kökenlerine sınırlı da olsa inebilmek, onu bir iletişim sanatı ve aracı olarak incelemek, tanımak gerekmektedir.

İnsan ve Müzik

Tarih öncesi dönemlerden başlayarak insanın müziğe ve müziğin insana olan etkisini, insan-müzik ilişkisi ve iletişimi biçiminde ele almak gerekmektedir.

İnsanın evrensel bir dili olarak kabul edilebilen müziğin çağlar boyu insanı önceleri bireysel, giderek toplumsal olarak etkilemesi, onu yaratışı ve ondan etkilenişinin ele alınıp açıklanması gerekmektedir.

Toplum ve Müzik

Müzik ile toplum arasındaki ilişkiler yalın olarak ele alınabilecek ya da kolay sonuçlar çıkartılabilecek bir konu olarak düşünülmemelidir. Müziğin toplum içindeki işlevi yeri ve önemi hemen her dönemde kendini göstermiştir. İnsanın giderek toplumun içinde yer alan müzik, bu süreçte çeşitli ilişkileri de beraberinde getirmiştir.

Müzik-toplum ilişkileri, iletişim bağlamında ele alınıp irdelenmesi gereken bir konu olup, ayrı bilim dallarıyla ilişkilendirilmelidir.

Ses Felsefesi

Eski dönemlerden bugüne dek, doğadaki canlı ve cansız nesnelerin doğasında varolan sesler, insanın duyma, düşünme ve ritim duyguları gibi öğelerle birleşmesi ile müzik yaratımları gelişmiştir.

Sözkonusu yaratımlar insanın sesle ilişki ve iletişimleriyle karşılıklı etkileşimleri sonucunda oluşmuştur. Bu ise kaynak, alıcı durumunda bulunan hemen her nesneyi etkiliyebilmiştir.

Müzik ve İletişim

Müzik kendi yapısı, ileti ve anlatım öğeleriyle insanın duyu ve düşüncelerine seslenebilen bir sanat dalıdır. Müziğin anlatım öğeleri olan ses, ritm, melodi ve armoni insanın müzikle iletişim kurmasını sağlayan iletişim öğeleridir. Sözkonusu iletişim insan sesinde olduğu gibi çalgılarla da gerçekleştirilebilmektedir. Müzikte varolan ve müziğin hammaddesi olarak nitelendirilebileceğimiz sesi gerek canlılar gerek cansızlarla iletişimi sağlayan bir araç olarak nitelendirmek gerekmektedir.

Müzik Çalgıları

Çalgıların bulunması ve yaratılmasını doğuran düşünceler insanlık tarihi kadar eskidir. İnsan sesini desteklemeye simgesel anlamlarla yüklü olan çalgılar; insanın müzikle, müziğin insanla giderek toplumla iletişim kurmasında etkili ve işlevsel bir güç olmuştur.

Çalgıları yaratan insan, zamanla bunları kullanan ve sözkonusu kullanımlarla geniş kitlelere müziği ileten kişi olmuştur.

Müzikte İcra

Müzikçi, gerek sesiyle gerek çalgılarla müziği kişi, küme

ve kitlelere ileten bir iletken görünümündedir.

Müziği dile getirenlerin iletişimde bulunduğu kişiler tarafından dinlenebilme gereksinimleri vardır. Etki tepki bağlamındaki iletişim, karşılıklı olarak müziğin icrası ile anlam kazandırır.

Müzik ve Yayıncı Araçlar

Müziğin geniş kitlelere iletilmesinde, yayım araçlarına (Kitle iletişim araçları) önemli görevler düşmektedir. Kitle iletişim araçlarıyla iletilebilen müziklerin yanısıra bireysel olarak dinleme olanaklarının yaratılması (plak-bank vb.) ile müzikle iletişim kurulabilmektedir.

Müzik Politikası

Müziğin kişi, küme ve giderek toplumda anlaşılıp etkin biçimde yaşanabilmesi belirlenecek iletişim politikalarıyla gerçekleştirilebilecektir.

Ulus içinde kişinin dolayısıyla küme, kitle ve toplumun benimsiyeceği, gerçekten yaşayıp bütünleşebileceği müzik, belirlenecek politikalarla oluşacaktır. Böylece ulusun müzik yaşamı evrensel müzik içerisindeki yerini alabilecektir.

Yukarıda önerilen sözkonusu ayrıntılı program taslağı 1980-1981 öğretim yılında bir takım ilkeler doğrultusunda verilmeye başlanmıştır.

Aşağıda belirtilmeye çalışılan ilkeler, kuramsal bilgilerin giderek açıklamalı eğitsel müzik dinletimleriyle sürdürülmesi ve müzikle istenilen biçimde iletişim kurulması yönündedir.

Müziğin salt kuramsal bilgiler içinde kalmaması onu bir iletişim sanatı ve aracı olarak diğer sanat dallarıyla birlikte kullanmak, değerlendirmek gerekmektedir. Böylece müziğin yaşanması bir başka boyutta gerçekleştirilebilecektir.

Sözkonusu program ilkelerini şöylece belirtebiliriz:

ESKİŞEHİR İKTİSADİ TİCARİ İLİMLER AKADEMİSİ
İLETİŞİM BİLİMLERİ FAKÜLTESİ
1980-1981 ÖĞRETİM YILI MÜZİK İLETİŞİMİ PROGRAM İLKELERİ

I. BÖLÜM

A- Kuramsal Bilgiler

- aa- Müziğin tanıtımı-insan yaşamındaki yeri ve önemi,
- bb- Müziğin temel anlatım öğeleri,
- cc- Müzikte çalgılar ve işlevleri,
- dd- Müziğin insan üzerinde yarattığı duygular, duygulanımlar, insanın müzikte yaratımları,
- ee- Müzikte yaratımların oluşumu;
 - Toplumsal yaşam,
 - Doğa,
 - Yaşanılan ortamdan etkilenimler (yaşanılan her anın bir müziği).

II. BÖLÜM

B- Açıklamalı Eğitsel Müzik Dinletimi

- aa- Antik, barok, klasik, romantik, çağdaş dönemlere ilişkin yapıtların dinletilmesi,
- bb- Müzik formlarının (sonat-konçerto-oda müziği-senfonik senfonik şiir-bale müzikleri-süit-uvertür-opera müzikleri-film müzikleri vb.) açıklamalı dinletimi,
- cc- Türk sanat ve Halk müziği yapıtlarının açıklamalı dinletimi ve form analizleri. Öğrenciler ders dışı müzik dinleyimlerini herhangi bir öge (resim-heykel, vb.) karşısında yapacaklardır.

III. BÖLÜM

C- Müzik-Metin İlişkisi

- aa- Müziklerin metinleştirilmesi, metinlerin müziklendirilmesi,
- bb- Dinletilen, dinlenen müzikle bir metin yazımı belirli bir metnin kurgulanması,
- cc- Betimleme, öykü, şiir, belgesel anlatımın müzikle birlikte verilmesi.

IV. BÖLÜM

D- Müzik-Zaman İlişkisi

- aa- Yaşanılan zamanın müziklendirilmesi,
- bb- Dinlenen müziğin zamanlaştırılması;
 - Yaşanılan zaman-müzik-ortaya çıkan duygusal yaşam. Alternatifler;
 - Yaşanılan zamandan kopuk simgesel müzik yaşamı,
 - Yaşanılan zamana uygun simgesel müzik yaşamı,
 - Yaşanılan zamanla simgesel müzik yaşamı arasında gelişen duygusal yaşam.

V. BÖLÜM

E- Müziğin bazı sanatlarla ilişkilendirilerek kullanımı, yayımı.

- aa- Cansız öğelerin müziklendirilmesi;
 - Resim-fotoğraf-salyt (saydam) ın müziklendirilmesi.
- bb- Müziklerin cansız öğelere indirgenmesi. Çeşitli türdeki müziklere uygun görüntünün kurgulanması.

Bu çerçevede Üniversitemizde yapılan müzik iletişim ile ilgili derslerin somut çalışmaları şöyledir.

E.İ.T.İ. Akademisi İletişim Bilimleri Fakültesi 1980-81 öğretim yılında Sanat Tarihi-Müzik dersi, Sinema Televizyon bölümü III. sınıf "Yayın Müziği" dersi çalışma ve uygulamalarında amaçlanan eğitim-iletişimi programına hazırlık amacı gütmektedir.

Ders; müziğin tarihsel gelişimini ve müzik temel kavramlarını içermektedir. Söz konusu kuramsal bilgiler müzik örneklerinin dinletisi ile birlikte verilerek, kuramla uygulama arasındaki ilişkilerin görülmesini amaçlamaktadır.

Sanat tarihi dersi içindeki müzik sanatı ve tarihi eğitim programındaki belli başlı konular şöyle özetlenebilir:

- Müziğin kökeni üzerine öne sürülen görüşler,
- Batı sanat müziğindeki gelişmeler,
- Eski ve yeni sanat evreleri,

- Sözlü müzik biçimlerinin örnek dinletilerle açıklanması,
- Çalgısal müzik biçimlerinin örnek dinletilerle açıklanması,
- Batı, Türk ve Halk müziği çalgılarının tanıtım, dinletim ve işlevleri,
- Klasik Türk sanat ve Halk müziği tanıtım ve dinletimleri,
- Müzik biçimlerinin (Batı-Türk) dinletilerle açıklanması,
- Film müziğinin başlangıç ve gelişimi ile örneklerle dinletim ve açıklanması.

Yukarıda belirtilen konular daha önce değinildiği gibi uygulamaya yönelik olarak verilmektedir. Örneğin açıklamalı müzik dinletimi, tarihsel süreç içindeki sanat evrelerinde üretilen müziklerin açıklamalı olarak dinletimi ile gerçekleşmektedir.

Sözü edilen çalışmaların dışında öğrencilere çeşitli müzik türlerinden örnekler dinletilerek müzikten algıladıklarını birer öykü, anı, belgesel anlatım, şiir vb. yazabilmeleri ve bu konuda belirli bir beceri kazanmaları amaçlanmıştır.

Yaratıcılık ve uygulamayı tümüyle öğrencinin tinsel yetisine bırakılmıştır.

Küme çalışmalarına yönelik bu tür uygulamalar, çeşitli müzik türleri ve efektlerin, yazınsal yapıta anlatımı destekleyici biçimde kurgulanmasını öngörmektedir.

Bu çalışmalarda öğrenciler, müzik-efekt kurgulama ve diğer teknik konularda Üniversitemiz Açıköğretim fakültesi televizyon ve radyo stüdyolarından yararlanmaktadırlar. Kayıt, kurgu gibi teknik konularda, yaparak, yaşayarak öğrenmeyi gerçekleştirmektedirler.

Stüdyo arşivlerinde müzik-görüntü eşlemesine örnek olabilecek filmleri izleyerek bunları yorumlayabilmekte, ileride yapacakları çalışmalar için bu deneyimleri kaynak olarak kullanabilmektedirler.

Müzik seçimi ve kullanımı için Üniversitenin Radyo Kulübü plak ve bant arşivlerinden yararlanabilen öğrenciler, böylelikle çeşitli müzik tür ve biçimleri konusunda bilgi sahibi olabilmektedirler.

Bunların yanısıra günümüz müzik yaşamında karşı karşıya bulunulan konu ve sorunlar, öz eleştiri ve tartışmalar biçiminde sürdürülmüştür.

1983-1984 öğretim yılı Açıköğretim Fakültesi I.sınıflar öğün bölümler Temel Sanat Eğitimi-Müzik dersinde, lise öğrenimlerini henüz bitirmiş öğrencilere temel sanat kavramlarının müzik bağlamında verilmesi düşünülmüştür. Sözkonusu ders, küme dersi olup, müziğin yanısıra tiyatro, resim ve mimari gibi diğer sanat dallarını da kapsamaktadır. Her sanat dalı kendi konusuyla ilgili temel kavramları örnekleriyle vererek öğrencileri bu konularda eğitmek amacını taşımaktadır.

Fakülte'de ileri öğrenim yıllarında öğrencilerin alacağı müziğe ilişkin dersleri örneğin, "yorumlu sanat", "yayım müziği" ve "seçmeli sanat-müzik" ve fakülte bitirme tezlerinde (görüntü, radyo programı vb.) müzik sanatına; uygulamayla, araştırmayla anlama, kavrama ve yorumlamayla hazırlanmaktadırlar.

Temel Sanat Eğitimi-müzik dersi müziğin sanat içerisindeki yeri ve önemi ile müziğin kökeni ve tarihsel gelişimi ile başlatılmıştır.

Öğrencilere hazırlanan ders notları şu konuları içermektedir:

- Müziğin doğuşu ve gelişimi,
- Müziğin diğer sanatlarla ilişkileri,
- Müziğin temel anlatım öğeleri,
- Müzik biçimleri, form ve müzikal özellikler,
- Çalgılar ve özellikleri,
- Müziğin insan ve toplum bağlamındaki yeri önemi ve müziksel yaşam,
- Müziği dinleme, algılama ve müziksel yaratılar,

- Müziksel iletişimin boyutları,
- Müziğin kitle iletişim araçlarında kullanım biçimleri, yayımı,
- Müziği dinleme ve yorumlamada izlenecek yollar.

Kuramsal bilgilerin yanısıra tüm öğretim döneminde "Açıklamalı müzik dinletimi" ile müzikten algılanmalar, müzik yapıtlarını tanıma ve anlıyabilme, müziği yaşama, gerçekleştirilme alanlarında eğitilmektedirler.

Sözkonusu dersin devamı niteliğinde olan ve aynı öğretim yılında ikinci dönemde okutulan, "Yorumlu Sanat-Müzik" dersinde ise; dinleyerek anlamaya yönelik bir eğitim planlanmıştır.

Müziğin tarihi süreç içerisindeki gelişimi ve dönemlerle ilgili form ve müzik akımları, açıklamalı örnekler ile dinletilerek yorumlanabilmesi sağlanmıştır.

Müziğin dönemlere ilişkin özellikleri, oluşan form ve akımlar dinletiler ile öğretilmektedir.

1983-1984 öğretim yılı örgün bölümler Yorumlu Sanat-Müzik dersi aşağıda belirtilen program ve dinletilerle gerçekleştirilmiştir.

Yorumlu sanat-müzik dersi; aşağıda görüleceği gibi her hafta müzik dönemlerinin genel açıklaması ve tanımının yapılması ve bu bağlamda sözkonusu dönemlerin müziklerine ilişkin dinletilerde bulunulmasıyla sürdürülmüştür.

Daha sonraları müzik biçimleri ile bu bağlamda iletişim kurulması çalışmalarına geçilmiştir. Genel yorumlu müzik uygulamalarına geçişte (bkz.: müziği dinleme ve yorumlamada izlenecek yollar) müzik yapıtının bestecisi, müzikal öğeler, çalgılar, müziğin biçimi, müziği icra eden topluluk ya da kişi ve müziğin ilişkili olduğu dönemin tarihsel açıdan analizi gibi konular açıklanarak yorumlanmaya çalışılmıştır.

Sözü edilen yorumlama herhangi bir yapıtın icrası sırasındaki icracının müzikaliteyi yorumlaması olmayıp, müzikle dolaylı olarak iletişim içinde olan kişi ya da kümenin dinleme sü-

recindeki müzikal anlamı, iletiyi kavrama, müzikalite ile iletişim kurabilme yönündeki yorumlayabilmedir.

Müziği dinlemede yapıtın yaratıcısı ve yaratıcının yapıtını oluşturmada geçirdiği duygusal ve düşünsel güce ulaşabilmek önemli bir konu olarak görülmelidir.

Müziğin üretildiği süreçteki düşünceye erişmek, ulaşmak yorumla hazırlık görevini görecektir. Bu ise iletişim bağlamında sürekli olarak etki-tepki biçiminde sürecelecektir. Dinlenen müziğe alıcının bir tepkisi olmadığı sürece, dinlenen müzik anlam ve yorumlamadan yoksun kalacaktır.

YORUMLU SANAT-MÜZİK DERS PROGRAMI

I. HAFTA

Dersin tanımı, amacı, işleyiş biçimi, ders içi ve dışı izlenecek dinletiler, değerlendirme yöntemleri.

II. HAFTA

ANTİK DÖNEM

GREGORIUS EZGİLERİ-OLUŞUM VE GELİŞİMİ

Dinletiler: - Ave spes nostra, Antifonia,
- Veni, redemphor gentium,
- Hospodine pomilus V.Dobine.

III. HAFTA

ORTA ÇAĞ- B A C H Ö N C E S İ D Ö N E M

Çok sesliliğinin doğuşu,

Dinletiler: - Madrigal (ses müziği),
- Lavta-org müziği (çalgi müziği).

IV. HAFTA

B A R O K M Ü Z İ K

Barok devrinin özellikleri,

Dinletiler: J.S.Bach-Prellude and Fugue in G.M.

V. HAFTA

K L A S İ K D Ö N E M

Dönemin genel özellikleri,

Sonat ve konçerto müzik biçiminin tanıtımı,

Dinletiler : - Beethoven; Piyano Sonatı "Moonlight"
- Mendellsohn; Keman Konçertosu.

VI. HAFTA

K L A S İ K D Ö N E M

Senfoni formu ve opera müziğinin tanıtımı,

Dinletiler: - Beethoven; Pastoral Senfoni,

- Mascagani; Cavalleria Rusticano-İntermezzo.

VII. HAFTA

R O M A N T İ K D Ö N E M

Romantik dönemin genel özellikleri,

Dinleti: - Mussorgsky; Night on the bare mountain.

VIII. HAFTA

Ç A Ğ D A Ş D Ö N E M

Çağdaş dönem müziğinin özellikleri,

Dinletiler: - Bela BARTOK; Romen Dans,

- Zoltan KODALY; Capriccio,

- Elektronik Müzik.

IX. HAFTA

DiĞER BAZI MÜZİK BİÇİMLERİ

Müzik biçimlerinin tanım

Dinletiler: - Suite / Bizet ; Carmen Suite,

- Bale Müziği / Tchaikovsky; Swan Lake,

- Uvertür / Mendellsohn; Fingal's Cave Uverture.

X. HAFTA

GENEL YORUMLU MÜZİK DİNLETİMLERİ

Ravel: Bolero,

Liszt: Hungarian Rhapsody,

Çalgıların işlevleri / formun analizi / algılanımlar,

Genel tartışmalar.

XI. HAFTA

GENEL YORUMLU MÜZİK DİNLETİMİ

Senfonik şiir / programlı müzik tanıtımı, formun analizi.

XII. HAFTA

TÜRK HALK MÜZİĞİ

Sözlü ve sözsüz (çalgılı) olarak açıklanmalı dinletiler. Formun tanıtımı, ana

XIII- Ve XIV. HAFTA

T Ü R K M Ü Z İ Ğ İ

Türk müziği formlarının açıklanması;

- Sözsüz formlar / çalgı formu dinleti: Peşrev, taksim, vb.

- Sözlü formlar / şarkı formu dinleti: Fasil, Şarkı, vb.

XV. HAFTA

UYGULAMALI VE AÇIKLAMALI TÜRK MÜZİĞİ ÇALGI FORMU DİNLETİMİ

Anadolu Üniversitesi, Açıköğretim Fakültesi "Türk Müziği Oda Topluluğu" nun açıklanmalı dinletisi.

Dinleti: Saz eserleri, çok seslendirilmiş çalgı müzikleri.

XVI. HAFTA

Ç A Ğ D A Ş T Ü R K M Ü Z İ Ğ İ

Çağdaş Türk Müziğinin tanıtılması;

Dinletiler: Türk Beşlerinin orkestra yapıtları,

Oratorya: Nevid KODALLI Atatürk Oratoryosu

A. Adnan SAYGUN Yunusemre Oratoryosu

İzlenen bu öğretim programından sonra öğrenciler 3. sınıfa geldiklerinde ŞEKİL- 41 'de görülen ve müziğin çeşitli kullanım alanlarını içeren "Uygulamalı Yayın Müziği" dersi ile karşı

laşmaktadır. Böylelikle öğrenciler gelecekteki uzmanlık alanlarında müziğin kullanımına ilişkin ayrıntılı ve sağlıklı bir biçimde bilgilendirilmektedirler.

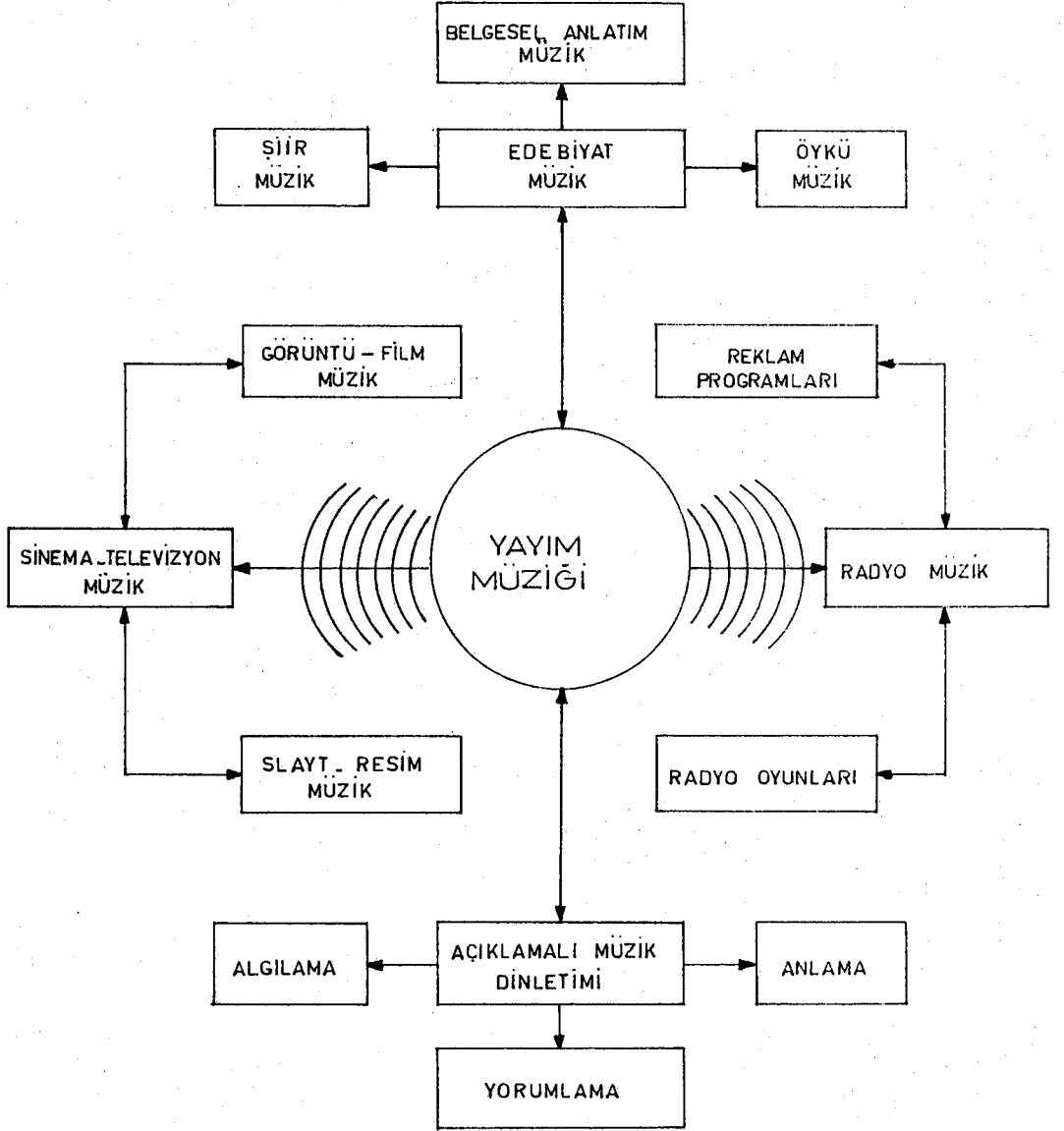

ŞEKİL-41: Yayın Müziği Dersinin Kullanım Alanları

1983-1984 öğretim yılı III.Sınıf Sinema-Televizyon bölümüne verilen "Yayın Müziği" dersi uygulamaya yönelik önceleri görüntü-söz ilişkisinde müziğin kullanımını içermektedir.

Dersle ilgili olarak yapılan çalışmalar aşağıda belirtilmiştir.

Edebiyat-Müzik

Sözlü anlatım ve müzik uyarlaması çalışmaları, şiir-öykü ve belgesel anlatım gibi yazınsal yapıtların müzik eşliğinde ilettilmesini amaçlamaktadır.

Bu aşamada öğrenciler kendilerinin seçeceği ve yukarıda belirtilen anlatımlardan birine müzik uyarlıyarak yazınsal bir yapıtın ilettilerini destekleme çalışmalarında bulunmaktadırlar.

Küme çalışması biçimindeki bu uygulama çeşitli müzik türleri ve ses efektlerinin kullanılarak, yazınsal yapıtın anlatımını destekleyici biçimlerde kurgulanmaktadır.

Radyo Tiyatrosu ve Müzik

Müziğin işlevsel olarak yer aldığı dramatik yapıdaki programlardır. Müziğin ilettileri destekleyici, duygularımızda bazı titreşimler, değişmeler uyandırıcı bir öğe olarak kullanılması amaçlanmaktadır. Bu nedenle kümesel olarak yapılan çalışmalarla radyo tiyatrosunda müziğin kullanımını gerçekleştirilmiştir.

Görsellikten yoksun olan ve yalnızca kulağa seslenebilen radyo programlarında önemli bir işlevi olan müzikten etkin bir biçimde yararlanılmıştır. Böylece dramatik yapıdaki bu tür programlarda kişideki duygu ve düşüncelerin, oyun ve entrikalarla ilettilmesinde müziğin temel anlatım öğelerinden (örneğin: ritim) yararlanılmıştır.

Belgesel Anlatımda Müzik

Herhangi bir belgeselin (örneğin: yöresel kültür varlıklarımızın anlatımı) ses-efekt-müzik öğelerinin kullanımıyla anlatımı gerçekleştirilmiştir.

Slayt-Müzik

Önceden belirlenerek seçilen slaytlara (konu bütünlüğü olacak biçimde) müzik eşlemesi yapılmakta; böylece salt görsel bir iletiyi müziksel bir iletiyle desteklemek, güçlendirmek ve epik bir yöntem olarak verilmesi sağlanmıştır.

Çocuk Programlarında Müzik

Öğretim programlarındaki diğer bir çalışma "Müzikli Çocuk Programlarıdır". Uygulamaya yönelik bu çalışmada hedef kitle çocuklar olduğundan söz ve müzik seçimi onlara yönelik biçimde hazırlanmıştır (Örneğin; masallar, anneler günü vb.).

Hazırlanan programa okulumuzun okul öncesi merkezinden altı yaş grubu çocukları dinleyici olarak katılmış, yapılan uygulamanın besleyici yankısı, etki ve tepkisi aynı zaman ve mekan içinde alınmıştır.

Tanıtım Programları

Çalgıların (Türk Sanat müziği ve Türk Halk müziği) tanıtımına yönelik uygulamada her çalgının ses rengi görüntüyle birlikte verilerek tanıtılması amaçlanmıştır.

Sinema-Film Müzikleri

Seçilecek sinema ya da Televizyon filmleri gösterilerek müziklerinin görüntüyle birlikte tartışılması düşünülmüştür.

Bu uygulamanın yanısıra sinemada fon ve konu müzikleri, müziğin senaryoda hangi amaçlarla kullanıldığı gibi konularda kuramsal bilgilerle uygulamalar için gerekli ortam hazırlanmaktadır.

Reklam-Müzik

Özgün olarak hazırlanan reklam metinlerinin müziklendirilerek verilmesi düşünülmüştür.

Belirtilen amaçlı konular 1983-1984 öğretim yılında hazırlanarak derste sunulmuş, sunuş sonrası diğer dinleyici öğren-

ciler, sözkonusu yapımlara eleştirileri ve önerileri ile katkı getirmeye çalışmışlardır.

Bu çalışmaların örnekleri "Yayım Müziği Ders Uygulamaları" adı altında belgelige aktarılmıştır.

Sanat ve Müzik

Türkiye ve dünyadaki önemli sanat olaylarını, olayın içeriğine uygun müzik türleri ile kurgulanarak, bu olayların tanıtımının sağlanması gerçekleştirilmiştir.

Müzik-Magazin

Radyo magazin programı anlayışı ile gerek sözlü gerek müzikli olarak magazin-olay bağlamında dinletici programları hazırlanmıştır.

Sözkonusu dersin amacı ve kapsamı bir iletişim sanatı ve aracı olarak müziğin çeşitli iletişim ortamlarında kullanılmasıdır.

Bu kullanımın etkin ve işlevsel bir biçimde görüntü, söz ve dramatik yapıda verilmesi, iletilerin güçlendirilmesi ile kişilerde duygulanımlar uyandırması amacını taşımaktadır.

Yapılan çalışmalarda;

- Müziğin kullanımdaki etkinliği ve işlevselliği,
- Söz seçimi ile görüntü seçiminin yeterliliği,
- Müzik-söz, müzik-görüntü bütünlüğünün sağlanması,
- Müziğin yanı sıra doğal ya da yapay efektlerin kullanılması,
- Yapılan programlarda, müzik ve sözün dinletilebilir ölçüde olmasının sağlanması gerekliliği gözönünde tutulmuştur.

1983-1984 öğretim yılında gerek "Temel Sanat Eğitimi- Müzik" gerek "Yorumlu Sanat-Müzik" dersi alan Fakülte İletişim Sanatları bölümü öğrencileri 1984-1985 öğretim yılında II. Sınıfta "Yayım Müziği" ile karşılaşmışlardır.

Daha önce belirtilmeye çalışılan çalışmalar ve uygulamalar bu öğrenim yılında aynen uygulanmıştır.

Daha çok uygulamaya yönelik çalışmalar yine öğrencilerin kendi yaratım ve seçme yetilerine, tinsel duyuşlarına göre programlanmaktadır.

Önceki öğretim programlarında olduğu gibi öğrenciler tarafından hazırlanan programlarda müzik kullanımı, gerek Üniversitemiz Açıköğretim Fakültesi ses stüdyolarında gerekse öğrencilerin kendi olanaklarından yararlanması ile gerçekleştirilmektedir.

Çalışmalar tümüyle özgün anlayışla ele alınıp, çeşitli müzik türlerinin görüntü ve sözlü programlara uygun ve işlevsel olarak kurgulanması-yayımlı biçiminde gerçekleştirilmiştir.

1984-1985 öğretim yılında Üniversite Açıköğretim Fakültesinde (2547 Sayılı Yükseköğretim Kanunu ile zorunlu-seçmeli ders olarak öğretime alınan) seçmeli sanat-müzik dersi tüm bölüm öğrencilerini içeren, ancak dersi seçen öğrencilerle yürütülen bir derstir.

Sözkonusu derste gözetilen ilk amaç: öğrencilere belirli bir müzik kültürünün kazandırılması yönündedir. Bu ise öncelikle "açıklamalı müzik dinletimi" ile başlatılmaktadır.

Müzik dinletiminde önce, yapıtın bestelendiği dönemin özellikleri, yapıtın ve bestecinin kısa yaşam öyküsü ile yapıtının tanıtımı verilmektedir.

Ders; dinletilen yapıtın müzik biçimi konusundaki bilgiler ve çalgıların tanıtım, işlevlerinin açıklanması ile sürdürülmektedir.

Müziğin insan yaşamındaki yeri ve önemi iletişim boyutları dile getirilmektedir. Günümüz ülkeleri ve Türk Sanat, Türk Halk müziklerinden örnekler verilmektedir.

Müziğin diğer sanatlarla ilişkilendirilmesine ilişkin küme çalışmaları ve uygulamalar dersin diğer bir amacını oluştur-

turmaktadır. Öğrencilerin şiir-slayt (görüntü)-resim-tiyatro-film-öykü gibi konulara müzik eşlemesi yaparak müziğin kullanımını gerçekleştirmektedirler.

Kısaca ders; öğrencilere müzik sanatını iletişimde etkin bir biçimde uygulayarak başka bir deyişle yaşayarak öğretilmesi, amacını taşımaktadır.

Öğrencilerin derse ilişkin araştırma ve uygulamaya yönelik çalışmalarının bant-ses ve görüntü-müzik kayıtları "Seçmeli Sanat-Müzik Ders Belgeleri" olarak belgelige aktarılmıştır.

Bunun yanısıra tüm üniversite öğrencilerini içeren, ancak dersi seçen öğrencilerle yürütülen "Klasik Türk Müziği" ve "Türk Halk Müziği" öğrenci koroları çalışmalarını sürdürmektedir.

Bu çalışmaların değerlendirilmesinde ölçüt, öğrencilerin dönem sonu konserlerde gösterdikleri başarı ile olmaktadır.

Anadolu Üniversitesinin Müziğin Yaygınlaştırılması Konusundaki Çalışmaları ve Gelişme Boyutları

Anadolu Üniversitesi, (o zamanki adıyla Eskişehir İ.T.İ. Akademisi) müziği 1975'ten bu yana öğrenci ve çevreye yönelik kültürel çalışmalar anlayışla düzenlemekte ve yürütmektedir (3).

Bu amaçla 1975 yılında kurulmuş olan AKÇE-"Akademi Kültürel Çalışmalar ve Çevre Eğitimi Enstitüsü"- Müzik Kulübünün çalışma ve yönetmeliğine ilişkin bilgiler EK-3'da verilmiştir.

Enstitünün müzik toplulukları, Türk sanat ve Türk halk müziği olarak o yıllarda Akademiye bağlı fakülte, yüksek okul öğrencileri, çalışanları ve çevreden katılanlarla oluşturulmuştur.

(3) 24.7.1985 Tarihinde Anadolu Üniversitesi Rektörü Prof.Dr. Yılmaz BÜYÜKERŞEN'le yapılan görüşme sonucu ortaya çıkan düşünceler temel alınmıştır.

1981 yılında Akademiye baęlı olarak kurulan "Atatürk Müzik Araştırmaları ve Eęitim Merkezi"nin bir ünitesi olan Fasal Topluluęu, Türk ve Batı ęalgılarının birlikte kullanıldıęı, hemen her tür (çok seslilik, ritim ve yorum gibi) yeniliklerin denenip uygulandıęı bir müzik topluluęudur. Merkezin ęalıřmalarına ilişkin yönetmelik EK-4'dedir.

Üniversitenin "Türk Müzięi Oda Topluluęu" Türk müzięinin ęalęı formunda üretilen özgün çok sesli uygulamalarını denemeye ęalıřan ve ęaędař anlayıřla yorumlayan bir topluluktur.

Üniversitede ęalęı yapımı amacıyla küçük atölye olarak kurulmuş birimi ise, ęalıřmalarını öğrencileri ile birlikte sürdürmektedir. Amaç, Türkiye'de eksiklięi duyulan ęalgıların yapımını küçük ęapta olsa başlatma ve bunu geliřtirerek sürdürmektir.

Gerek TRT gerek müzik okul ve kuruluşlarıyla kurulan iliřkiler sonucu, Üniversite'de notaya iliřkin müzik arřivi kurulmuřtur.

Türkiye'de ki müzik topluluk ve kuruluşlarıyla kurulan iliřkiler sonucu; Cumhurbaşkanlıęı Senfoni Orkestrası, dięer senfoni orkestraları, Devlet Opera ve Balesi, TRT koroları, Konservatuvar orkestraları ve müzik toplulukları, yabancı kültür merkezlerinin müzik topluluklarının Üniversite öğrencileri ve çevre halkına sürekli konser vermeleri sağlanmaktadır. Amaç, öğrenci ve halkın müzik konusunda karřılıklı müzik sanat iletiřim ortamlarına sokulmaları ve müzięi dinleme ile kiřilere kültürel müzik girdilerinin kazandırılmasıdır.

Örgün bölümlerin müzik dersleri ile seçmeli sanat-müzik derslerine iliřkin geniř bilgiler, daha önceki kısımda verilmiřtir.

Yukarıda sözü edilen ve açıklamaya ęalıřılanlar ŞEKİL-42'deki bir řemayla gösterilmiřtir.

Anadolu Üniversitesinin Açıköęretim Fakültesi radyo ve televizyon stüdyoları, yayın teknikleri ve yayın programlarıyla

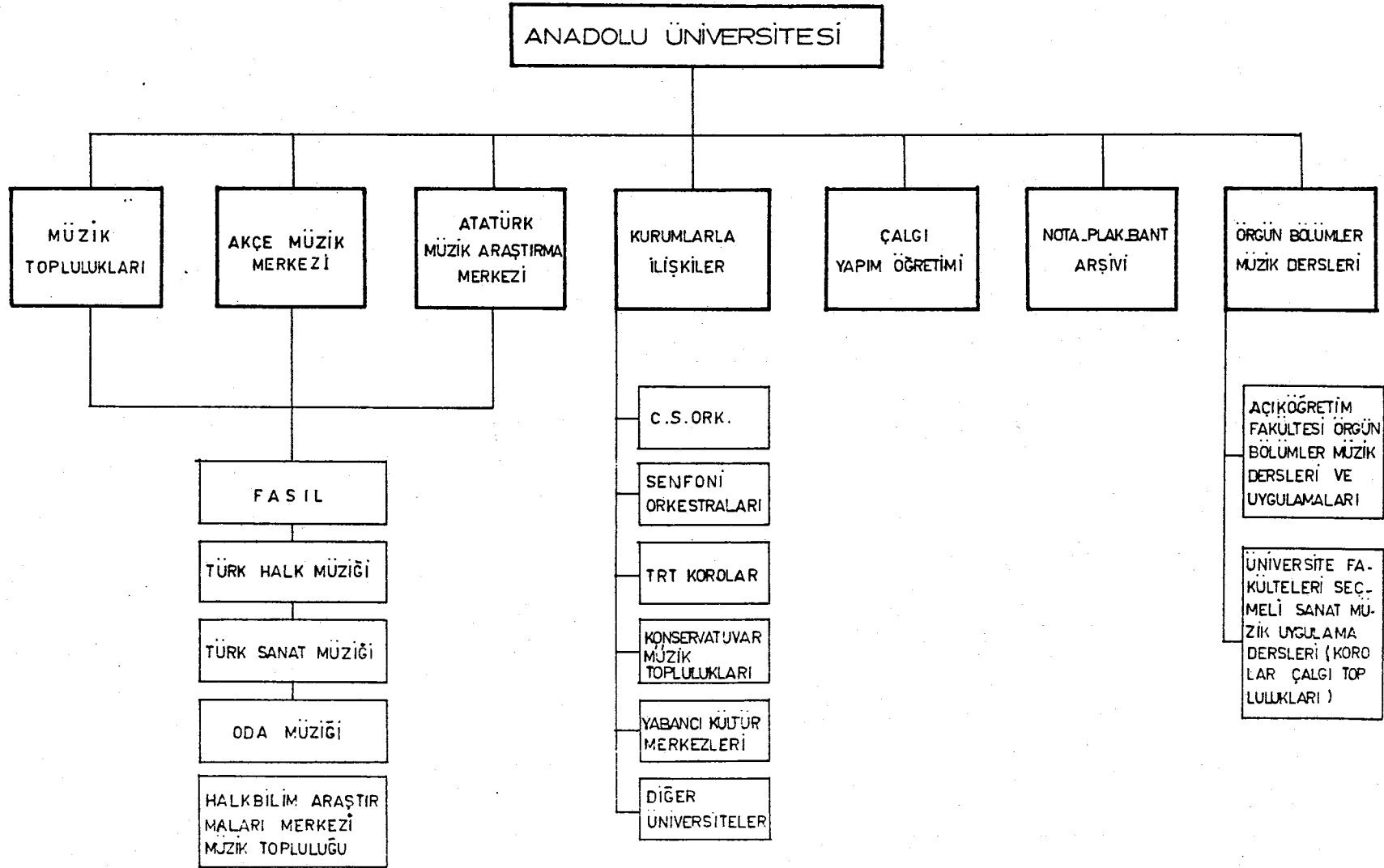

ŞEKİL-42: Anadolu Üniversitesinin Müzik Alanında
Şimdiki Örgütlenme Düzeyi

müziği yaygınlaştırmada etkili olacak güce ve imkana sahiptir. Ancak bugün yürürlükte olan radyo ve televizyon kanunu müzik yayınlarını (Türkiye Meteoroloji Genel Müdürlüğü ve Polis Radyosu dışında) TRT'nin tekeline vermiştir. Konuya ilişkin gerekli izin ve yetkinin üniversiteye verilmesi, ya da aynı kanunun ilgili maddesine göre; TRT'nin kendisi dışındaki kuruluşlarla ortak radyo-televizyon istasyonlarının kurulabileceği (ancak bu kuruluşların sermayesinin % 51'ne sahip olması koşuluyla) hükümünün üniversiteye de kapsamı gerekmektedir. Böylece iki kamu kuruluşunun ortaklığı ile oluşacak kurum; Eskişehir ve yöresine radyo ve televizyon ile müzik yayımını gerçekleştirebilecektir.

Müziğin gerek eğlendirici gerek eğitici ve gerekse yaratıcı unsurları ortaya çıkaracak ve özendirecek nitelikleri, müziğin yaygınlaştırılmasında bir arada düşünülmesi gereken unsurlardır.

Müziği eğlence aracı, eğitim ve yaratıcı gücü özendirici amacı ile birlikte düşünülmesi, kuşkusuz üniversitelerde ele alınması gereken bir konudur. Eğlendirirken eğitip kişideki yaratıcı ve üretici çalışma isteğini geliştirip, özendirmek gerekir. Müziğin görünüşte eğlendirici olarak görülmesinin yanısıra, çeşitli açıklamalarla, ön ya da son bilgilerle iletilmesi, kullanılması gerekmektedir. Başka bir deyişle müzik; görünüşte eğlendirici, ancak içerik, sunuş açısından eğitici amaçlarla hazırlanmalıdır.

Üniversitelerin müziği, yayın teknikleri ve programcılığı aracılığıyla yaygın eğitim içersinde ele almalarında amaç; kişilerde kulak-dinleme eğitimi ile dinleme kültürünün kazandırılması olmalıdır. Yanısıra müziğin yaygınlaştırılması, geniş kitlelerde müzik yeteneğini geliştirmek, kültürel açıdan yönlendirmek ve geliştirmek ile çalgı çalabilme isteğini özendirmek amacını da taşımaktadır.

Örgün ve yaygın eğitim yapan üniversitelerde "müzik eğitim merkezlerinin" kurulması, kuşkusuz müziğin yaygın eğitim aracı olarak kullanılması ve eğitimin yaygınlaştırılması açısından

dan Üniversiteye ve dolayısıyla topluma kaynak olarak birçok yararlar sağlayacaktır.

Müzik eğitim merkezlerinden biri böylesine bir hizmet anlayışı içersinde "müzik yaygın eğitim merkezi" olacaktır. Kurulması ve böylesine bir hizmetin yerine getirilmesi için kararın, yükseköğretimi planlayan otorite kuruluşlarca belirlenip, yükseköğretim planlaması içinde ele alınması ile söz konusu görevin Anadolu Üniversitesine verilmesi halinde yapılabileceğidir.

Bugün için Üniversite olarak yapılan, müziğin Üniversitenin çeşitli fakültelerinde okuyan öğrencilere sevdirmesi, ilgi ve bilgilerinin arttırılması ile yetenekli olabileceklerin belirlenmesi açısından kendi öğrenci ve çalışma alanları ile sınırlı olarak iletilmesidir. Konservatuvarları olan Üniversitelerin bu konuda daha etkili ve kalıcı programlar geliştirebileceği söylenebilir.

Müziğin yaygın eğitim içinde ele alınmasında araçlar; radyo, televizyon gibi kitle iletişim araçları ile açık yayın olarak gerçekleştirilecek yaygınlaştırma hizmetleri olacaktır. Yanısıra çeşitli ses bantları, plaklar üretmek, çoğaltmak ve iletmek ile müziğin yayılması sağlanabilecektir.

Müziğin yaygın eğitim anlayışı içersinde diğer müzik birim ve kuruluşlarıyla işbirliğinin kurulması, müziğin yaygınlaştırılmasında önemli bir konudur. Ancak Üniversitenin bu konudaki istek ve çabaları, işbirliği kurulacak birimler tarafından desteklenmeli, istekli olunmalı ve bazı özverilerde bulunmaları ile gerçekleşecektir.

Bugün Anadolu Üniversitesinde bulunan ve müziği doğrudan küme ve kitlelere ileten, yayan müzik toplulukları, amatör anlayış içersinde çalışmalarını sürdürmektedir. Belli bir merkez içersinde toplanmışlardır. Ayrıca öğrencilerin örgün bölümde seçimlik ders olarak müziği seçmiş olanları, ders ve öğrenim zorunluluğunun bir sonucu olarak müzikle gerek kuramsal gerek uygulamalı olarak ilişki içersindedirler.

Müziğin iletişim sürecinde bir kaynağını oluşturan yazılı malzemeler, özellikle notalara ilişkin arşiv, doğrudan doğruya rektörlükçe görevlendirilen meraklı kişilerce sürdürülmektedir. Amaç; çeşitli müzik kuruluşlarıyla kurulan işbirliği sonucunda notaları toplamak, çoğaltmak ve yaymaktır. Ancak üniversiteye doğrudan yükseköğretim programı içersinde böylesine bir arşiv kurulması görevi resmen verilmediğinden, ödeneği ve kadrosu olmadığından bu çalışmalar ilgili öğretim görevlisi ve diğer statülerdeki öğretim elemanlarınca amatör anlayış ve çabalarla sürdürülmektedir.

Müzik eğitimi, yalnızca notalarla porte üzerindeki öğretim ya da plak ve bantlardan dinlenerek sürdürülen bir eğitim süreci olarak görülmemelidir. Çalgılar, bu eğitimin tamamlayıcısı olarak yaratıcı ve üretici yetenekleri ortaya çıkaran, diğer önemli eğitim araçlarıdır. Bir çalgı çalma öğrenciye üniversite-
deki öğretim gördüğü fakülte ne olursa olsun, ona iş bulmada ve ek gelir sağlamada yardımcı olacaktır.

Bütün bunların ötesinde çalgılar; müziğin ayrılmaz bir bütünüdür. Ancak bugün birçok kişi müzikle doğrudan ilişki kurmada çalgıyı kullanma yeteneği ve isteği olduğu halde, çalgıların büyük bir bölümünün yurt dışında üretilmesi, Türkiye'de yeterli sayıda çalgı üretiminin yapılamaması ve bu konudaki sanayinin henüz kurulmamış olması nedeniyle, bu istek ve yetenekler yeterince değerlendirilememektedir.

Oysa Türkiye'de müziğin yaygınlaştırılması düşüncesine paralel olarak çalgı üretiminin gerçekleştirilmesi ve düşük maliyette sağlanabilmesi, müzik eğitimi ve öğretimini bu konuda destekleyici bir etken olacaktır.

Bu nedenle üniversite olarak çalgı yapımında bugün birtakım çalışmalar sürdürülmektedir. Ancak bu çalışmalar projelendirilmemiş, daha çok küçük atölye biçiminde sürdürülen çalışmalardır. Sözü edilen küçük atölyeler, geliştirilecek projelerle büyütüldüğünde gerek ekonomik, gerek müzik eğitimi ve müziğin yaygınlaştırılması açısından önemli yararlar sağlayacaktır.

Müziğin genç kitlelere iletilmesi, öğretilmesi bugün ortaöğretim (ortaokul) de müzik öğretmenlerince yürütülmektedir. Müzik öğretmenlerine destek eğitim anlayışıyla ve yaygın eğitim, uzaktan öğretim yöntemleriyle onların müzik kültürlerine katkıda bulunmak, müzik bilgilerini pekiştirici ve geliştirici olarak yayına dayalı müzik eğitim programları, üniversitede yapılabilecek bir diğer yaygın eğitim çalışmaları olarak görülebilir. Örgün eğitim kadar etkili olmamasının yanısıra yaz aylarında üniversitede oluşturulacak uygulama ortamlarında çalışma yapmaları ile kültürel açıdan geliştirici nitelikleri kazanabileceklerdir.

Yukarıda sözü edilen eğitimin yanısıra üniversite olarak müzik öğretmenlerine yardımcı malzeme üretilmesi, bir başka yaygın eğitim ve müziğin yaygınlaştırılması yöntemidir. Bunlar, plak, bank ve görüntü eşikli video-kaset gibi müzik eğitim ve uygulama çalışmalarını içeren sesli belgeler olacaktır. Sözkonusu çalışmalar, öğretmenlerin bilgi ve kültürlerini geliştirmesinin yanısıra, okuldaki müzik eğitiminde kullanabilecekleri, müzik eğitim programlarını destekleyici hazır malzeme olacaktır. Sözü edilenler kuşkusuz belli bir mali kaynağı ve kadroyu gerektirmektedir.

Sesli malzeme gibi yazılı malzemelerin üretimleri de bu anlamda gerekli görülmektedir. Örneğin; nota dizgisini ve baskısını yapabilecek makinelerin sağlanması gerekmektedir. Yazılı ve sesli malzemeler en az çalgılar kadar müziğin yaygınlaştırılmasında gerekli görülmelidir. Bu ise; Yükseköğretim kurumunun ve Devlet Planlama Teşkilatının böylesine bir hizmetin Anadolu Üniversitesi tarafından yapılacağını uygun görüp, bununla ilgili gerekli yatırım ve ödeneğin sağlanmasına bağlı olacaktır. Böylece müzik yazısı olan ve müziği dile getirmede etkin bir kaynak olan notaların, müzik eğitimi sürecinde yaygınlaştırılması mümkün olacaktır.

Üniversite, müziğin yaygınlaştırılması ya da müziğin yaygın eğitim içinde kullanılmasında ve müziğin bazı iletişim araçları ile iletilmesi, yayılması konusunda hazır ve istekli bulun-

maktadır. Ancak böylesine önemli ve gerekli bir hizmetin gerçekleştirilmesi için, finans ve kadro olarak desteklenmesi gerekmektedir. Bu nedenle gerekli finans kaynağını araştırmak ve sağlamak için arayışlar içerisinde bulunan Anadolu Üniversitesi müziğin yaygınlaştırılması konusundaki geliştirme çabalarının öncüsü olarak bu çalışmalarını sürdürecektir.

Yukarıda belirtilenleri gerek Üniversitenin potansiyeli ve şartları, gerek olabilecek destek ve yardımlarla oluşacak, müziğin Türkiye'de yaygınlaştırılması konusunda kurumlaştırılacak çalışmaları ŞEKİL-43'de şematik olarak gösterilmiştir.

Müziğin yaygınlaştırılması konusu; Anadolu Üniversitesinde planlanarak geliştirilecek ve üretilecek çalışmalarla gerçekleştirilmesi, Türkiye'de müzikle ilgili tüm kurum ve kuruluşlara bu anlayışta kaynak olacaktır. Bu nedenle tüm olanaklar zorlanarak, üniversite çatısı altında oluşturulacak bilimsel yöntem ve projelerle devletin etkili politika ve destekleriyle müzik sanatı yaygın bir biçime getirilmelidir.

Üniversitelerde ideal olması gereken ŞEKİL-44'daki bir şema ile gösterilmiştir.

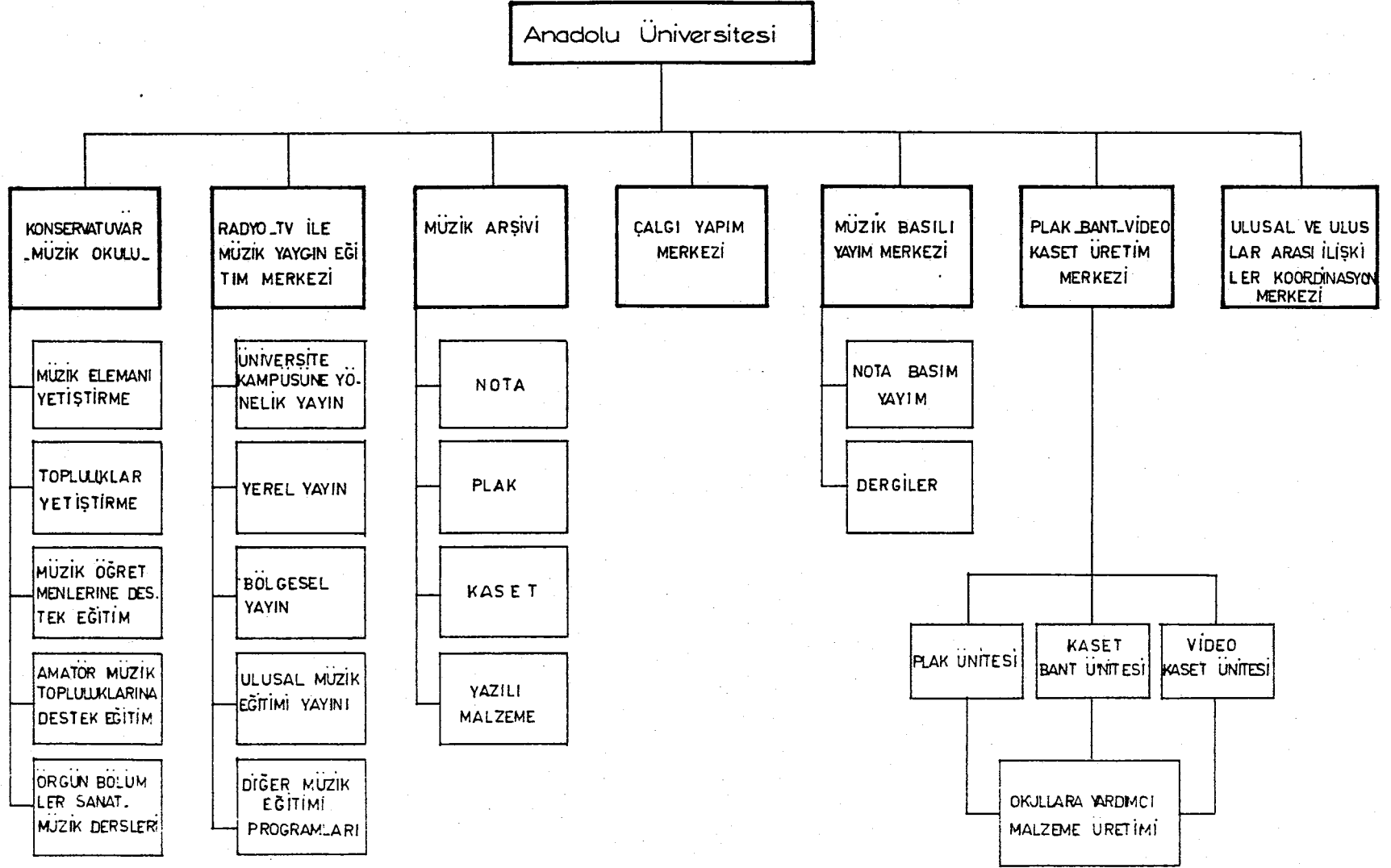

ŞEKİL-43: Anadolu Üniversitesinin Müzik Alanında Sözkonusu Olabilecek Örgütlenme Gücü

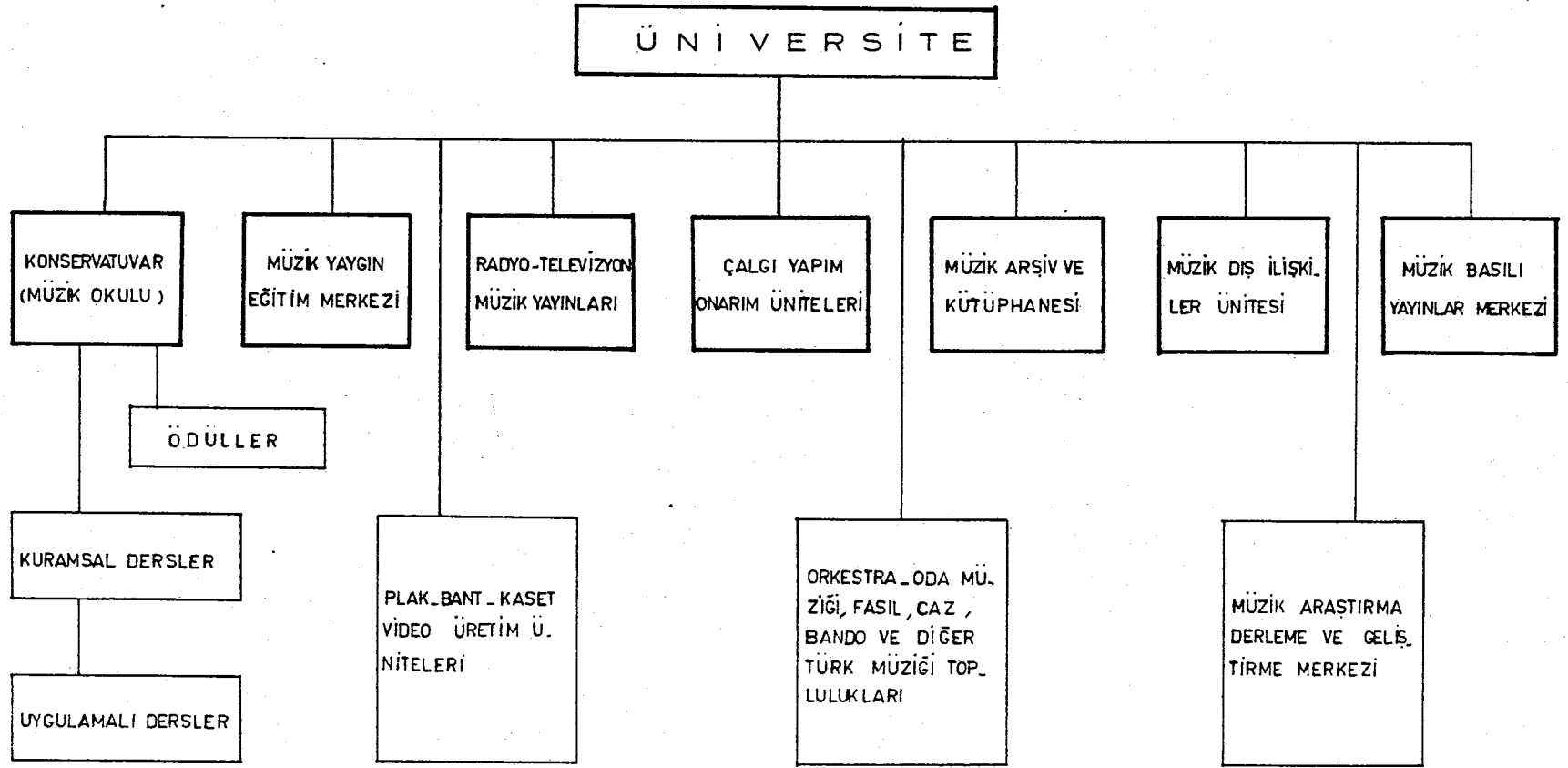

ŞEKİL-44: Üniversitelerden Müzik Alanında
Beklenebilecek Örgütlenme Yapısı

Yukarıda belirtilenler doğrultusunda üniversitelerin müzik iletişimlerini, iletişim yapısı içinde ŞEKİL-45'de gösterebiliriz.

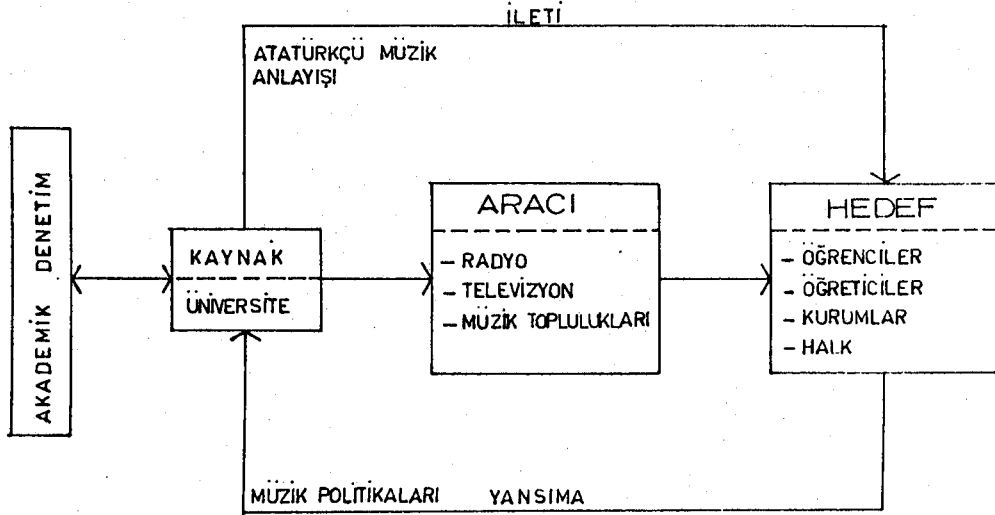

ŞEKİL-45: Üniversite-Müzik Bağlamında İletişim Yapısı

Şekilde görüldüğü gibi kaynak olarak üniversite müziği; örgün ya da yaygın eğitim iletişimi kanallarından radyo, televizyon ve müzik toplulukları gibi araçlarla hedef durumunda bulunan öğrenci, öğretici, kurumlar ve genelde halka iletilecektir. Bu süreçte iletiler Atatürkçü müzik anlayışı ve düşünceleri temel alınarak ve belirlenecek müzik politikalarıyla hedeften kaynağa yansımaya alınması sağlanacaktır.

Sözü edilen Atatürkçü müzik anlayışı doğrultusundaki ileti ve yansımaya ile kaynak, aracı ve hedefe ilişkin gerekli müzik politikaları konusundaki açıklamalardan ileride söz edilecektir.

Üniversitelerin iletişim sürecinde yansımaya alması ile;

- Öğrencilerin müzikte gelişmiş kültürü edinme,

- Yaratıcı ve üretici müzik elemanlarının yetişmesi,
- Müzik alanında kurumlararası işbirliğinin oluşması,
- Müzik öğretmenlerinin müzik konusundaki bilgi ve kültürel düzeylerinin yükseltilmesi,
- Çağdaş ve özgün müzik ürünlerinin ve topluluklarının ortaya çıkması,
- Genelde halkın müzik kültürünün zenginleşip, beğeni düzeyinin yükseltilmesi

gibi olumlu gelişmeler sağlanabilecektir.

Şekilde görülen ve üniversite ile karşılıklı ilişki içinde olan akademik denetim, Atatürkçü müzik düşünce ve anlayışına uygun müzik ürünlerini, kurum yönetimlerini, eğitim politikalarına ortaya çıkarmada temel olarak görülmelidir.

Söz konusu akademik denetim geniş araştırma ve incelemelere yönelik bir denetimdir. Bu denetimin araçları; tezler, yayınlar, konferans, seminer ve sempozyum gibi ortamlardaki bilimsel çalışmalardır.

Akademik denetim: Akademik kadro ve ünvanların idari-yönetimsel denetimin içinde olması gibi bir anlayışla ele alınmalıdır. Aksi halde bu da kişi ya da kişilere bağlı bir yönetimsel denetim olarak görülebilir. Akademik denetimden, inceleme, araştırma ve eleştirme gibi ve bunların sonuçlarına bağlı bir denetim anlaşılmalıdır.

Sözü edilenler yalnızca müzik alanında değil hemen bütün sanat ve diğer kurumlarda da ele alınması gereken bir konu olarak görülmelidir.

Böylece akademik denetimin, yönetimsel denetim ile işbirliği, toplumun o alanda tutarlı, sürekli ve etkili bir gelişme içerisine girmesini kolaylaştıracaktır.

10. AÇIKÖĞRETİM FAKÜLTESİ İÇİN YAYGIN MÜZİK EĞİTİMİ VE İLETİŞİMİ MODEL ÖNERİSİ

Türkiye'de yükseköğretim örgün ve yaygın olmak üzere iki biçimde sürdürülmektedir. Eskişehir Anadolu Üniversitesi Açıköğretim Fakültesi bugün uzaktan öğretim eğitim teknolojisi ve uzaktan öğretim ilkelerini uygulayan tek fakültedir.

Gelişmiş ülkelerde üniversiteler örgün eğitim faaliyetlerinin yanısıra yaygın eğitimi; spordan, güzel sanatlara sağlıktan, festival düzenlemelere kadar çeşitli konuları içine alan bir süreci kapsamaktadır (4).

Sözkonusu eğitimin gerçekleştirilmesi için kuşkusuz birçok araç, gereç ve öğretim kadrosuna gereksinim vardır.

Bugün Türkiye'de geniş bir alana seslenebilen kitle iletişim araçları (radyo, televizyon, sinema gibi) bu tür eğitimin yapılabilmesi için oldukça güçlü birer kaynaktırlar. Bu kaynağı en verimli ve yerinde kullanmada çeşitli kuruluşlara önemli görevler düşmektedir. Bunlardan birisi de üniversitelerdir.

Üniversiteler yaygın eğitim sürecinde geniş öğrenci topluluklarına seslenebileceği gibi değişik yaş ve meslek sahiplerine, kısaca genelde topluma, birtakım bilgi, beceri ve kültürel donanımlar kazandırmada etkin ve çağdaş görevi üstleneceklerdir.

Bu bağlamda Eskişehir Anadolu Üniversitesine bağlı Açıköğretim Fakültesi, yaygın müzik eğitimi iletişiminde müzik bilgi, beceri ve kültürel donanımları kişilere iletmede, böyle bir eğitimi yerine getirebilir.

Kitle iletişim araçlarından gerek televizyon gerek radyo ile bugün değişik mekanlarda kişi, küme ve giderek kitleye çok

(4) Bu konuda ayrıntılı bilgi için bkz.:
YILMAZ BÜYÜKERŞEN, "Yüksek Öğretim ve Yaygın Eğitim"
Türkiye'de Yaygın Eğitim (Seminer tebliğleri) E.İ.T.İ. Akademi yayını No: 138/84, Eskişehir 1975.

karmaşık gibi görünen -müzik gibi- duyguya yönelik iletileri aktarmak mümkün olabilmektedir.

I- Açıköğretim Fakültesi "Müzik Eğitimi İletişimi" Amaçları

Açıköğretim fakültesindeki müzik eğitimi iletişimi, öğrenci ve genelde topluma programlanan müzik eğitimi iletilerini ulaştırmada birtakım amaçlar güdebilir. Bunlar;

- 1- Öğrenciye radyo ve televizyon dersleri arasında müzik ile dinlendirmek,
- 2- Derslerde "fon müziği" etkinliğini sağlamak,
- 3- Derslerde ders konularıyla ilgili özgün müzikler üretip, bunları kullanmak,
- 4- Öğrencinin genel müzik kültürünü geliştirmek,
- 5- Halka üniversite düzeyinde müzik eğitimi ve iletişimi bulunmak,
- 6- Müzik öğretmenleri ve müzisyenler için ileri müzik eğitimi ve iletişimini gerçekleştirmek.

Yukarıda sözü edilen amaçları kısaca açıklayalım:

1- Öğrenciye Radyo ve televizyon dersleri arasında müzik yayımı ile dinlendirmek

Bu amaçla hazırlanmış kısa süreli müzikler (özellikle çalgısal müzikler) kişiyi dinlendirici biçimde geçmişe, şimdiki yaşanan zamana ve geleceğe yönelik anı ve özlemlerini çağrıştıracak nitelikte olacaktır.

Hazırlanacak müzik programları, radyo yayımlarında salt sescil olarak duymaya, televizyonda ise görüntüler eşliğinde duymaya ve görmeye yönelik olacaktır.

Kuşkusuz daha önce belirlenecek hedef kitle ile sözü edilen müzik yayınlarının nitelik ve sunuş biçimlerine birtakım düzenlemeler getirmek ve program geliştirici yöntemler geliştirmek gerekecektir.

Ara müzikleri olarak adlandırabileceğimiz bu tür uygulamalar, alıcının (dinleyici ve izleyicinin) gerek ses gerek görün-

tü ile birlikte zihinsel ve psikolojik olarak dinlenmesi sağlanacaktır.

2- Derslerde fon müziği etkinliğini sağlamak

Yaygın eğitimde sunulan derslerde (özellikle televizyon programlarında) görüntülerin eşliğinde verilecek müziklerin eğitirken zihinsel ve psikolojik olarak ve kendini fazlaca duyurmasızın dinlendirici özelliği göz önünde tutularak hazırlanması gerekecektir.

3- Derslerde ders konularıyla ilgili özgün müzikler üretip bunları kullanmak

Derslerde sunulan konular (özellikle yabancı dil programları) özgün söz ve müziklerle verilebilir. Böylesine bir çalışmaya AÖF İngilizce derslerinde bu yıl uygulanmaya başlanılmıştır. Derslere ilişkin özgün sözlere bestelenen müzikler, değişik çalgılarla dile getirilmektedir. Böylece öğrenciler müzik eşliğinde yinelenen dil-söz kalıplarıyla ve birleştirilen ezgiler aracılığıyla bu kalıpları ve kalıplar içinde geçen sözcükleri öğrenebilecek, müziklerini tekrar ederek, sözcükleri pekiştirebilmeleri kolaylaşacaktır.

Gerek radyo gerek televizyon gibi kitle iletişim araçlarında müziğin bu tür kullanımının oldukça işlevsel ve etkili olacağı kabul edilebilir.

4- Öğrencinin müzik kültürünü geliştirmek

Yaygın eğitim sürecinde müzik kültürünü geliştirmede radyo ve televizyonla yapılacak genel müzik kültürü dersi, gerek söze dayalı gerek söz ve görüntüye dayalı olarak birçok programlarla sağlanabilir. Bu konuyla ilgili açıklama daha sonra ele alınacaktır.

5- Halka üniversite düzeyinde müzik eğitimi ve iletişimi sağlamak

Yukarıda belirtilmeye çalışılanlar öğrencilere yönelik olduğu gibi daha önce belirttiğimiz gibi halkı da kapsıyabilecek-

tir. Dolayısıyla onlarında sözkonusu müzik iletilerinden yararlanmaları dolaylı da olsa sağlanabilecektir.

6- Müzik öğretmenleri ve müzisyenler için ileri müzik eğitimi ve iletişimi

Sözkonusu yaklaşım müzik, eğitimi ve iletişimi bağlamında ayrı ancak aynı süreç içerisinde ele alınabilen bir konudur.

Daha çok açıklayıcı, uygulamalı ve geliştirici programlarla öğretmen ve müzisyenler ileri müzik eğitiminden yararlanabileceklerdir.

II- Açıköğretim Fakültesi için Müzik Eğitimi İletişimi Araçları

Açıköğretim Fakültesinde yaygın müzik eğitimi iletişiminde öncelikle kullanılacak kitle iletişim araçları, radyo ve televizyondur.

Kitleye açılmada en etkin iletişim araçları olarak radyo ve televizyonun kullanımında bazı esasları gözönünde bulundurmak gerekmektedir.

Radyo ve televizyon aracılığıyla değişik mekanlara dağılmış kitlelere müziğin ulaşması kaynak ve alıcı arasındaki istenen ilişkiyi kurabilecektir.

Gerek radyonun gerek televizyonun müzik iletilerinde kendilerine özgü teknik ve duygusal özellikleri olduğu bilinmektedir.

Salt kulağa seslenebilen radyonun yanında hareket, renk gibi görüntülerinde olduğu televizyon, daha çok duyguya (görsel işitsel) seslenebildiği için daha etkili bir kitle iletişim aracı olarak görülmektedir.

Konuya yaygın müzik eğitimi ve iletişimi açısından baktığımızda, sözü edilen araçları birtakım genel özellikleri ile ele almamız gerekmektedir.

Radyo müzik yayınları günlük yaşamın her anında dinleyicilerle iletişim kurma olanağına sahiptir. Türkiye'de çeşitli

yaş, meslek, öğrenim düzeyi gibi gruplardan insanların günlük yaşamlarındaki ortak duygularını zenginleştirme, onlara yaşama sevinci verme ya da moral düşürme açısından radyo müzik programı yapımcılarının önemli sorumlulukları vardır.

Türkiye genelinde çoğunluğumuzun birlikte aynı duyguları paylaşıp, yaşadığımız zaman kesitlerinde radyo müzik yayınlarının sözkonusu atmosferi yaratması gibi bir sorumluluğu da vardır.

Radyo, günlük yaşamın sabah, öğleye doğru, öğle, öğleden sonra, akşama doğru, akşam, geceye doğru ve gece gibi sekiz ayrı zaman kesitinde, Türkiye'de ki insanların doğal duygu atmosferine uygun müzik iletilerinde bulunmak durumundadır. Kısacası radyo insanları duygulanma anında çeşitli zaman ve mekanlarda yakalıyabilmelidir.

Televizyonun ise sözü edilen olanak ve sorumlulukları radyonunki gibi değildir. Televizyon belirli zamanlarda görüntü-müzik eşliğinde yapay (suni) koşullanma ile bunu yaratmaya çalışmaktadır. Sinema da buna ayrıca bir de mekan koşulu eklenmektedir. Başka bir deyişle televizyon ve sinemadaki müzik programlarının işlevi ve görevi radyo müzik programlarına oranla daha zordur. Radyoda dinleyicinin hazır duygu ortamına seslenebilme durumu ve üstünlüğü varken, televizyonda ve sinemada ayrıca bu ortamı önceden yaratma gücü de vardır. Eğer gerekli eğitim iletişim ortamı yaratılmazsa, müzik ne kadar iyi düzenlenirse düzenlensin kurulacak iletişimin istenilen düzeyde etkisi olmayacaktır.

Yukarıda sözü edilen konular, müziğin eğitim iletişiminde göz önüne alınması gerekli esaslar olarak değerlendirilmelidir.

İletişim araçları olarak radyo ve televizyonun yanısıra video-kasetler, ses bantları, plak gibi ileti araçları Açıköğretim Fakültesinin müzik eğitimi iletişimi araçları arasında yer alabilir.

Bu konuda Açıköğretim Fakültesinin neler yapabileceği konusunda birtakım yaklaşımlarda bulunabiliriz.

1- Bir kitle iletişim aracı olarak radyonun doğrudan doğruya yayın gücü olarak müzik yayınının gerçekleştirilmesi (bu konuda çalışmalar sürdürülmekte olup, yakın gelecekte sözkonusu uygulamaya geçilecektir),

2- Bölge televizyonu olarak doğrudan yayın gücü ile eğitim ağırlıklı müzik yayınlarının başlatılması,

3- Dolaylı olarak kullanılan kitle iletişim araçlarının "TRT" ile iletişim ve ilişki içerisinde üretilecek radyo-televizyon programlarında müzik eğitim programlarının geniş kitlelere iletilebilmesi,

4- Fakülte olarak, video-kaset, ses bantları ve plak ile müzik eğitimi ve iletişiminde bulunulabilir. Bunun için müziğin aktarıldığı, kurgulandığı ses bantları salt sescil olarak, hazırlanarak çoğaltılabilecektir.

Video-kaset gibi gerek görüntü gerek ses (müziğin) bir arada kullanıldığı dramatik yapıda ya da belgesel olarak müzik eğitiminin ön planda tutulduğu bantlar hazırlanabilip, çoğaltma işlemi yapılabilecektir.

Sözü edilen çalışma programı fakültenin Açıköğretim stüdyolarında gerçekleştirilecek, vakıf aracılığı ile geniş dinleyici-izleyici kitleye ulaştırılacaktır.

5- Çeşitli reklam şirketleri aracılığıyla, ticari bağlamda reklam müziklerinin üretimi teknik olarak kurgulanabilecek ve pazarlanabilecektir.

III- Açıköğretim Fakültesi İçin Yaygın Müzik Eğitimi İletişiminde Yöntemler

Yaygın müzik eğitimi iletişiminde yöntemler, kuşkusuz kitle iletişim araçlarının kullanımı ve müziğin yayımı bağlamında düşünülmelidir. Bunlar;

1- Bölge radyosuyla müzik yayını:

Hazırlanacak müzik eğitimi ve iletişimine ilişkin

bantlar gerek salt müzik programları gerek söz-müzik bağlamında ve dramatik yapıdaki açıklayıcı programlar ile bölge, giderek genelde radyoda yayınlanabilecektir.

2- Bölgesel televizyon yayını:

Gerçekleştirilecek bölge televizyon ile müzik-görüntü eşliğinde yayınlar yapılabilecektir. Giderek Türkiye genelinde yayın yapabilecek televizyon, müzik eğitime ilişkin programlar üretebilecek ve geniş kitlelere sözü edilen eğitime yönelik müzik programlarını iletilebilecektir.

3- Açıköğretim dışında TRT kurumunun radyo ve televizyon için özel müzik eğitim programları

Açıköğretim stüdyolarında radyolar için müzik programları ve televizyon için görüntü-müzik eşlemeli programlar hazırlanabilecektir. Bu aynı zamanda TRT'nin bu konudaki yükünü azaltabilecek, müzik eğitimi konusunda geniş kitlelere eğitim götürülebilecektir.

4- Müzik piyasası için salt müzik ya da müzik-görüntü eşlemeli ses ve video bantları

Yine Açıköğretim stüdyolarında dinlenebilir nitelikte kayıt ile Türkiye'nin müzik piyasasına salt müzik programları ile görüntü-müzik program bantları hazırlanıp sunulabilir.

5- Müzik bantlarının çoğaltılması

Açıköğretim Fakültesi kendi olanakları ile hazırlıyacağı müzik eğitimi bantlarını ya da hazır diğer müzik bantlarını (gerek radyo için salt müzik gerek televizyon için görüntü-müzik bantlarını) stüdyolarında çoğaltabilir.

6- Plak sanayine katkıda bulunabilir

Plak şirketleriyle doğrudan ilişkiye geçerek bu bantların plak üzerine kaydını gerçekleştirmede katkı getirebilir.

Yukarıda sözü edilenlerin yanısıra TRT ile kurulacak ilişkiler sonucu, bağlantı sinyalleri ve olabilecek yayın boşlukları

arasında radyo için çalgı müziği, televizyon için görüntü-müzik eşlemeli kısa tanıtıcı ve eğitici belgesel vb. müzikli programlar hazırlanabilir.

Sözü edilen programlar için Açıköğretim Fakültesi örgün bölüm öğrencilerinin fakültedeki genel müzik dersleri için hazırlanmış olan müzik-söz, müzik-görüntü programlarından yararlanılabilir. Sözü edilen çalışmalara ilişkin uygulamalar daha önce örgün bölüm müzik dersleri, uygulamaları bölümünde söz edilmiştir.

Yanısıra bu tür müziklendirmeler için öğrenciler tarafından ve yeniden hazırlanacak çeşitli müzik tanıtım programlarından yararlanılabilir.

IV- Açıköğretim Fakültesi için Müzik Eğitimi İletişimi Programları

Açıköğretim Fakültesi için yapılabilecek müzik programları radyo ve televizyon bağlamında olup bunlar aşağıda belirtilmeye çalışılmıştır.

1- Genel müzik kültürünü yayıcı, destekleyici ve geliştirici programlar

Klasik batı müziği, Türk müziği ve Türk halk müziği vb. gibi müzik türlerinde dinleyicileri aydınlatıcı, bilgilerini destekleyici ve geliştirici programlar hazırlanabilir.

Daha çok radyo programlarına yönelik bu tür çalışmada hazırlanacak programlar; söz ve müzik öğelerinden oluşan kuşak düzenindeki programlar olacaktır.

2- Özel yayın amaçlı müzik programları

Bu programlar Türkiye genelinde yapılmış özgün bestelerin tanıtım amacıyla hazırlanan müzik programlarıdır. Radyoda salt ve sescil olarak, televizyonda görüntülü olarak sunulacak programların ses ve görüntü kayıtları Açıköğretim stüdyolarında gerçekleştirilecektir.

3- Dinlendirici, çalışmayı özendirici, psiko-sosyal amaçlı müzik programları

Birey ve toplumun ruh sağlığının iyileştirmesi yönünde onların yaşama sevinçlerini destekleyici, toplumsal birlik ve beraberlik duygularını sürekli canlı tutmak için hazırlanacak müzik programlarıdır.

4- Eğitim amaçlı müzik programları

Açıklayıcı müzik programlarıyla, müziğin tarihi süreç içinde geçirdiği evreleri, müzikleri ile birlikte dinleyici kitleye iletmek için hazırlanacak programlardır (Bu konuda ayrıntılı bilgi Açıköğretim Fakültesi örgün bölüm "yorumlu sanat-müzik" dersinde verilmiştir).

Çalgıların tanıtımı; çalgılar yalnızca ses olarak radyoda, görüntüleri eşliğinde ise televizyonda işlevleri ve özellikleri ile birlikte verilebilir. Böylece çalgıların işlevlerinin belirtilmesi ve ses renklerinin tanıtımı ile çalgı çalma isteğinin özendirilmeside sağlanabilir.

Özel müzik öğretimi ile de çeşitli müzik türleri konusunda genel kültür olarak somut bilgilerin verilmesi sağlanabilir. Örneğin: "Yirmidört Saatte Halk Müziği" gibi dizi programlar hazırlanabilir.

Dinleyici yetiştirme amacıyla hazırlanacak müzik programlarında ve kişinin müzikle iletişim kurmasında karşılaşılabileceği sorunları ortadan kaldıracak, dinleme-algılama ve giderek anlamaya ilişkin eğitim programları hazırlanabilir. Burada amaç; bireyin dinleme yeteneğini geliştirme, müzik konusunda bilgilendirme ve müzik yapmayı güdüleme olacaktır. Konuyla ilgili kuramsal yaklaşımlar daha önce müziği dinleme, anlama ve yorumlayabilme bölümünde verilmeye çalışılmıştır.

Herhangi bir çalgıyı çalma öğrenimi ve eğitimi konusunda kuramsal temel öğeler uygulamalar olarak görüntü-ses ile birlikte verilebilir. Örneğin: "Bir Çalgı Öğreniyoruz" dizi programlarda uzman öğreticilerin, konularındaki eğitim ve öğretim tek-

niklerini örnekler vererek dile getirebilirler.

Bu düzeyde hazırlanacak çalgı öğretim ve eğitimine ilişkin ses ve video bantları radyodan ve piyasadan sağlanabilecektir. Böylece yalnızca televizyondan ve radyodan öğrenim diğer ek eğitim malzemeleri ile desteklenebilecektir.

Eğitim kapsamıyla hazırlanabilecek diğer müzik programları çeşitli eğitim dönemlerindeki öğrencilere yönelik olacaktır. Örneğin; Ortaöğretim düzeyindeki öğrencilere yönelik müzik programları, onların okuldaki eğitim öğretimleriyle paralellik gösterecek biçimde hazırlanacaktır. Başka bir deyişle hazırlanacak müzik programları çeşitli öğrenim düzeyinde bulunan öğrencilerin müzik bilgi ve becerilerini sürekli olarak destekleyici, pekiştirici nitelikte olacaktır.

Müziğin diğer sanatlarla (örneğin: tiyatro, sinema, edebiyat vb. gibi) birlikte kullanılması gerek televizyon gerek radyo programları ile verilebilecektir. Konuyla ilgili çalışma ve uygulamalara ilişkin örnekler örgün bölüm müzik derslerinde verilmiştir.

5- Özel günler ve toplantılar için müzik programları

Özel günler ve toplantıların genel havasına uygun iletişimin müzik ile kurabilmesi, yine hazırlanacak müzik programlarıyla sağlanabilir. Örneğin: ATATÜRK için hazırlanacak müzik programları, ulusal ve dini bayramlar için söz-müzik ve görüntü-müzik programları Açıköğretim Fakültesi stüdyolarında gerçekleştirilebilir.

6- Naklen müzik yayınları

Müziğin kaynağından veya stüdyolardan çeşitli canlı yayın programları ile yayımı gerçekleştirilebilir. Yurt içi ve dışındaki çeşitli müzik türlerindeki konser, gösteri gibi programlar naklen, ülke radyo ve televizyonuna iletilerek, geniş kitlelerin bu tür programları izleme ve dinlemeleri gerçekleştirilebilir.

Yanısıra üniversite; Yunusemre kampüsünde yaygın eğitim amacıyla düzenlenen çeşitli müzik konser ve gösterileri naklen yayınlıyabileceği gibi ses ve görüntü kayıtlarını yaparak bunları geniş kitlelere iletebilecektir.

7- Ticari amaçlı müzik programları

Çeşitli söz-görüntü ve magazin türü programlara müzik kurgulanması yapılabilir. Burada amaç, müziğin yozlaşmaması için düzenli bir politika ile tutarlı ve geçerli olarak bu tür programlara katkı sağlamak için çeşitli uygulamaların yapılabilmesidir.

Yapılabilirliği öne sürülen tüm bu uygulama ve çalışmalar, kuşkusuz fakültenin örgün eğitimin de daha önce sözü edilen çalışmalar bağlamı ve paralelinde olacaktır.

Örgün eğitimin müzik konusunda önceden belirtilen çalışmaları, yine açıklamaya çalıştığımız yaygın eğitimi besliyecek ve bu tür eğitimin ana kaynağını oluşturacak şekilde olacaktır.

V- Konularına İlişkin Müzik Programlarına İlişkin Model Önerileri

Müzik programlarına ilişkin model önerilerinde kitle iletişim aracı olarak radyo ve televizyondaki programlar ele alınmaktadır. Programlara ilişkin birtakım yaklaşımlar ve program içerikleri, aşağıda belirtilmeye çalışılmıştır.

1- Radyo yayınlarında müzik eğitim ve iletişimi için program içerikleri

A) İnsanın müziği yaratışı ve etkilenişi bağlamında müziğin tarihi süreç içinde doğuş, gelişim ve insanın müziği kullanışı, ondan yararlanması dinleti ve söz-müzik eşliğinde hazırlanabilir.

B) İnsan sesinin destekleyicisi olarak çalgılar ve bu çalgıları yaratan düşünceler ile çalgılardaki simgesel anlamlar, çalgıların ses renkleri ve işlevlerinin ayrı ayrı tanıtımını içeren söz-müzik programlarının yapımı gerçekleştirilebilir.

C) Açıköğretim öğrencilerinden yararlanarak müzik konusunda uzman kişilerle yapılacak söyleşiler müzik-söz programları olarak dile getirilebilir. Müziğin bugünkü sorunları, geleceğe yönelik yapılması gerekenler gibi konulardaki çalışmalara öğrenci dolaysız olarak sokulacak bu giderek geliştirilecektir. Söz-konusu müzik-söz programları radyodan zaman zaman yayınlanarak, geniş kitlelerin müzik yaşamında bugün karşı karşıya kaldığı sorunlar konusunda açıklayıcı, düşündürücü ve yorumlayıcı gözlemler dile getirilebilir.

D) Çeşitli yaş ve meslek gruplarına yönelik müzik programlarında hedef dinleyiciye yönelik, onların ilgi ve çalışmalarında yine onlarla müzik iletişimi sağlamak, onların ortak kültürel değerler çevresinde birleşmelerini sağlamak, yardımcı olmak (Örneğin: çocuk-müzik programları, eğlendirici, dinlendirici, güldürücü ve eğitici magazin türündeki söz-müzik programları).

E) Klasik batı müziği, Türk sanat müziği, Türk halk müziği vb. gibi müzik türlerine ilişkin açıklamalı müzik programları hazırlanabilir.

F) Değişik ülke müziklerinin tanıtılmasını amaçlayan müzik-radyo programları yapılabilir.

2- Televizyon yayınlarında müzik eğitim ve iletişimi için program içerikleri

Bu bağlamda müziği bir sanat olarak ele almanın yanı sıra onu bir iletişim aracı üstelik bir yayın türü olarak kabul etmek gerekmektedir.

a) Müziğin söz ve görüntü öğelerine yardımcı olduğu iletileri destekleyip, güçlendirici bir iletişim aracı olarak ele alınıp bu anlayışla hazırlanacak programlar.

Görüntüde müziğin birlikte ve karşılıklı olarak birtakım kullanımlarından yararlanarak çeşitli programlar üretilebilir.

Örneğin: - Müzik iletilerinin bir kişiyi simgeliyebileceği,
- Müziğin senaryodaki kişilerin psikolojik durumlarını ortaya koyabileceği,

- Fon müziğinin görüntüde ki olayların zaman ve mekanla ilişkili olacağı,
- Müziğin görüntüde zaman zaman karşılıklı konuşmanın yerini alabileceği gibi konular, göz önünde tutularak daha önce sözünü ettiğimiz görüntü-müzik eşlemeleri yapılabilir.

B) Jenerik müzikleri, film ve slayt gösterimlerinde çağdaş ve özgün müzik kullanımları gerçekleştirilebilir. Söz konusu müzikler sürekli değiştirilerek değişik görüntüler değişik müziklerle desteklenebilir.

C) Dramatik ve belgesel öğeler ile birlikte müziğin kullanımı, gerek bölgesel gerek Türkiye genelinde özgün kültürel değerlerimizin görüntüleri müzik eşliğinde belgelenebilir.

D) Çağdaş anlamda program geliştirmek için, değişik kaynak yaratmada araştırmacı çalışmalarda bulunarak ve bu anlayışla yeni görüntü-müzik programları üretilebilir.

Yukarıda açıklamaya çalışılan konular ŞEKİL-46'da gösterilmiştir.

Yukarıda belirtilmeye çalışılan model önerisi Türkiye Radyo Televizyon kurumu ile bütünleşik bir biçimde tamamlanmalıdır. Aynı ya da benzer konularda yayın ve çalışmaları olan TRT'nin, yukarıda özetlenmeye çalışılan model önerisinde sistematik açıdan bir takım farklılıkları olduğu söylenebilir.

Etkili ve kalıcı bir müzik eğitimi ve iletişimi AÖF ve TRT'nin etkin ilişki ve işbirliği ile gerçekleşecektir.

TRT ve Açıköğretime özgü yayım politikaları alıcı durumunda bulunan birey, küme ve kitleyi eğitim iletişimi bağlamında bilgilendirici ve eğitici doğrultuda olacaktır. Bu ise, müzik programlarının yanısıra müzik eğitim programlarının, her iki kurumun ünitelerinde bulunan kitle iletişim araçları ile müzik kültürünün geliştirilip, pekiştirici, açıklayıcı ve tanıtıcı amaçlarla gerçekleşecektir.

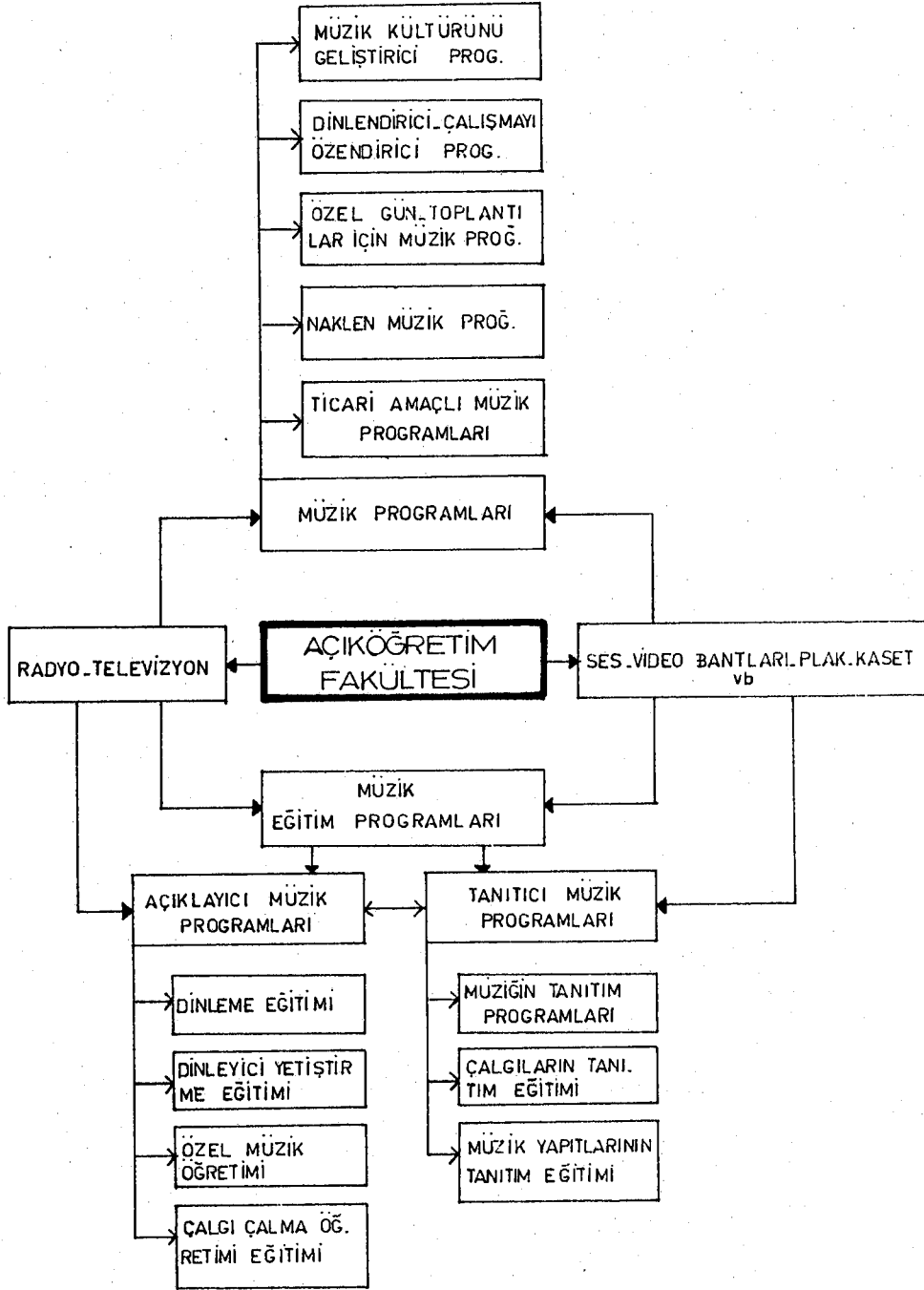

ŞEKİL-46: Model Önerisinin Şematik Olarak Sınıflandırılması

Başka bir deyişle müzik sanatı iletişiminin, müzik eğitimi iletişimi ile birlikte ve bütünleşik olarak dinleyici kitleye iletilmesi öngörülmelidir.

Gerek radyo gerek televizyonda müzik sanatı ve eğitimi için planlı bir yaygın müzik eğitimi programı hazırlanabilir. Kuşkusuz sözü edilen eğitim iletişiminde yazılı gereçlerde bu iletişimi destekleyici olarak bu süreçte yer alabilecektir.

TRT ile Açıköğretim Fakültesinin bu anlamdaki işbirliği, tüm öğrenim dönemlerinin yanısıra geniş kitleleri, başka bir deyişle öğrenim sürecinde olmayan yetişkinleri de kapsıyacaktır.

Açıköğretim ve TRT olarak sözkonusu modelin bütünleşik olarak düşünülmesi halinde ŞEKİL-47'de görülen bir şema düzenlenebilir.

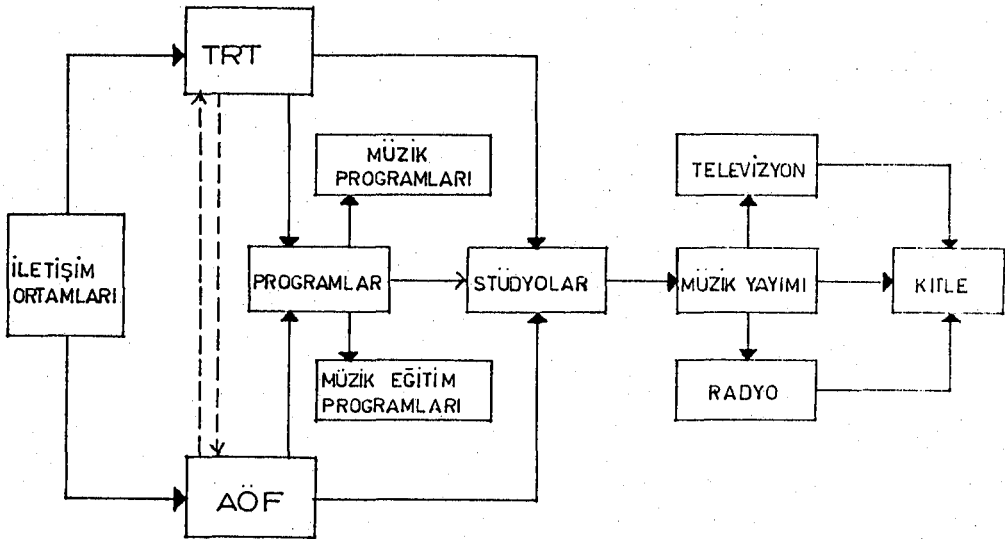

ŞEKİL-47: TRT-AÖF Ortak Müzik İletişimi

TRT ve AÖF'sinin üreteceği gerek salt müzik programları gerek müzik eğitim iletişimi programları karşılıklı olarak belirlenecek ve örgütlendirilecek politikalarla belirlenecektir.

Belirlenecek politikalarda amaç; hedef kitlenin müzik kültürünü geliştirici, pekiştirici ve istenilen düzeye ulaştırılması olacaktır.

Hazırlanıp geliştirilecek programlar TRT ve AÖF stüdyolarında yayıma hazır duruma getirilince önceden belirlenecek zaman ve yayın aracı ile (televizyon ya da radyo) kitlelere iletilecektir.

Günümüzde tek kanaldan televizyon yayını yapan TRT kurumunun gelecekte iki veya üç kanaldan yayın yapacağı sanılmaktadır. Diğer kanal ya da kanallara, yaygın müzik eğitimi programları hazırlamada geliştirilmeye çalışılan müzik eğitimi iletişimi model önerisinden yararlanılabilmektedir.

Yanısıra TRT kurumu ile kurulan ilişkiler sonucu, daha önce sözü edilen müzik kullanımları aynı amaç ve içerikte olmak üzere yayıma alınabilecektir.

Bu amaçla, müziğin yaygın eğitimde kullanılmasında belirlenecek ilkeler ve politikalar şöyle belirlenebilir.

1. Salt müzik-sanat programları yeni yöntemlerle ele alınmalıdır.
2. Genel müzik kültürünü geliştirici, pekiştirici yöntemler seçilmelidir.
3. Gerek sescil, gerek görüntü eşlikli müzik eğitim programları arttırılmalıdır.
4. Programlı, eğitim içerikli, açıklayıcı ve tanıtıcı yönü ağırlıklı programlar çoğaltılarak geliştirilmelidir.
5. Beceri ve bilgi kazandırıcı müziğin dolaysız kullanımını sağlanmalıdır.
6. Müzikle dolaylı iletişim kurabilme eğitimi verilmelidir.
7. İzleyicilerin doğrudan müzik eğitimi iletişimine katılacak yöntemlerin, gerçekleştirilmesi amaçlanmalıdır.

Yukarıda belirtilmeye çalışılan model önerisi ve uygulamalarının tek etkin yönetim ortamı "açık Üniversite" olacaktır.

"Açık Üniversite ve uzaktan eğitim uygulamaları geleneksel eğitim sınırlarını genişletme ve bireysel öğrenmeyi gerçekleştirmeyi esas almaktadır (...) Açık Üniversite ya da uzaktan eğitim uygulamalarıyla teknik evrim ile eğitim evrimi aynı doğrultuda birleştirilmektedir" (5).

Çağdaş eğitim anlayışıyla uzaktan öğretim sisteminin istenilen düzeyde gelişmesi açık Üniversite ile gerçekleşecektir. Gerek örgün eğitime gerek yaygın eğitime getireceği eğitim ve öğretim olarak katkısının değeri bilinmektedir. Konuya yaygın müzik eğitimi ve iletişimi açısından baktığımızda Türkiye'de böylesine bir eğitimin etkili ve kalıcı bir biçimde gerçekleşmesi gerektiğine inanıyoruz.

Müzik eğitimi, bilindiği gibi, öncelikle sescil iletilerle programlanması gereken bir sanat eğitim dalıdır. Bu ise günümüzde en kolay olarak hazırlanacak eğitim iletişimi biçimidir. Gelişen teknoloji bugün müziğin sesli belge olarak hazırlanıp geniş kitlelere iletilmesini olanaklı kılmaktadır.

Sesli belgelerin yanısıra görsel olarak hazırlanacak müziğin eğitimine ilişkin programlar ise bu iletişim sürecinin diğer bir boyutunu oluşturmaktadır. İşitsel ve görsel olarak hazırlanacak programlar, açık üniversitenin üretim çalışmaları içerisinde yer alacaktır. Sözü edilen konunun nasıl ve hangi yöntemlerle üretileceğine ilişkin yaklaşımlar, Açıköğretim model önerisinde dile getirilmeye çalışılmıştır.

Teknik ve eğitim bağlamında bir bütün olarak hazırlanacak programların diğer kurum ve kuruluşlarla ilişki, eşgüdüm ve yönetimi Açık Üniversitede gerçekleştirilecektir.

Açık Üniversite diğer üniversitelerden daha farklı bir yapı içerisindedir. Yaygın müzik eğitimi iletişimini üstlenecek

(5) CEVAT ALKAN, Açık Üniversite, Uzaktan eğitim sistemlerinin karşılaştırmalı olarak incelenmesi, Ankara 1981.

olan Açık Üniversitenin, sözkonusu biriminin örgütsel yapısının da daha farklı olacağı açıktır. Çünkü Açık Üniversitede yer alacak müzik eğitimi biriminin, bugün mesleki alanda eğitim yapan kurumlar ve genel anlamda eğitim yapan ilk, orta ve lise öğrenimindeki müzik öğretiminden farklı bir örgüt yapısı olacaktır.

En kısa tanımıyla açık üniversitedeki müzik eğitim ve öğretimi hizmetleri müzik kültürünün geniş kitlelere ulaştırılması amacını gütmektedir.

Kuşkusuz açık üniversitede salt kitle iletişim araçları yardımıyla böylesine bir eğitim ve öğretimin yeterli olmayacağı bilinmektedir. Ancak müzik gibi, fonatik sanatın (duymaya yönelik) eğitim sürecinde kitle iletişim araçlarıyla sescil olarak dile getirilmesi, yazılı materyale oranla etkili ve işlevsel olabileceği düşünülmelidir.

Yazılı materyalden yararlanma konusunun yanısıra, yüzyüze eğitim bu süreçte kaçınılmaz olmaktadır. Bunun içinde Açık Üniversite bünyesindeki bölgesel ve destek hizmetler birimi olan Akademik danışmanlık hizmet merkezleri, müzik eğitimi konusunda diğer eğitim iletişim ortamlarını oluşturacaklardır.

Söz konusu merkezler açık üniversite bünyesinde yer alan öğrencilerin dağılımlarına göre, diğer üniversite, fakülte, yüksek okul, halk eğitimi merkezleri, okullar ve sanat-müzik kuruluşları ile sıkı bir işbirliği içinde olacaklardır. Merkezler sözkonusu işbirliği içinde müzik konusunda anlaşılmayan, açıklanması gereken konular, yazılı, sesli kaynak araştırması ve özellikle uygulamalara yönelik konularda etkileşimin sağlandığı ortamlar olacaklardır.

Açık Üniversitenin sıkı işbirliği içinde olacağı diğer müzik kurumları daha önce önerilen il-ilçe müzik okulları ve bölge konservatuvarları olacaktır. Bugün Türkiye'nin çeşitli bölgelerine dağılmış üniversitelerde kurulacak müzik araştırma birimleri, açık Üniversitenin destek hizmetlerini yerine getiren, müzik eğitimi ve öğretimini destekliyen diğer akademik ortamları oluşturacaktır.

Sözü edilen kurumların bulunmadığı yerlerde orta dereceli okullar ve müzikle dolaylı ya da dolaysız iletişimin kurulduğu Halk Eğitimi Merkezleri, müzik eğitimi ve iletişiminin diğer ortamlarıdır.

Halk Eğitim Merkezleri bugün Türkiye'de geniş bir örgüt yapısı içinde ve yaygın eğitim anlayışıyla çocuk-genç ve yetişkinlerin okul dışı eğitimlerini üstlenen ortamlardır.

Türkiye Radyo ve Televizyon kurumu Açık Üniversitenin yaygın müzik eğitimi ve iletişiminde gerek ileti gerek uygulama alanı olarak etkili ve işlevsel bir iletişim ortamını oluşturmaktadır. Radyo ve televizyon yayınları kitlesel olarak müzik eğitimi ni yayıcı iletişim araçlarıdır.

Birçok ileti görevlerini üstlenen kurum aynı zamanda yardımcı eğitim sürecinde de yer almaktadır. Yayın yoluyla-ki burada müzik yayımı-öncelikle radyo (işitsel olarak) ve televizyon (görsel ve işitsel) ile geniş alıcı kitleye müzik iletilerini Açık Üniversitenin eğitim programları bağlamında ulaştırabilecektir. Söz konusu müzik yayımı, Üniversite bünyesindeki müzik biriminin eğitim içerikli ve programlı yaygın eğitim anlayışıyla ve yöntemleriyle üreteceği müzik programlarının yayımıdır.

Yaygın müzik eğitiminin Üniversite bünyesindeki uzaktan öğretim araçlarından (TV-Radyo-Basılı materyal vb..) iletilmesi diğer bir eğitim iletişimi ortamı ve aracıdır. Konuyla ilgili yaklaşımlar Açıköğretim Fakültesi yaygın müzik eğitimi modelinde açıklanmaya çalışılmıştır.

Açık Üniversite öğrencileri, yaygın müzik eğitiminde etkin birer alıcı durumundadır. Öğrenciler bu süreçte kurulması olağan ilişkide müzik eğitim ve iletişim sürecinin besleyici birer kaynağını oluşturacaklardır. Eğitim sürecinde onların kuracakları müzik toplulukları (çalgı ya da ses), müzik konusundaki kültürel donanımları, edinilen müzik bilgi ve becerileri zamanla geniş kitleleri de kapsıyabilecektir. Bu ise giderek toplumda çağdaş ve evrensel müzik anlayışının yaratılması ve yaşanmasına neden olabilecektir.

Açık Üniversitenin müzik bölümünden mezun olanlar ŞEKİL- 30 da gösterilen müzik eğitim kurumlarında, etkili birer eğitim-öğretim elemanı olarak görev alabileceklerdir.

Açık Üniversite yaygın müzik eğitimi iletişimi sürecinde, aynı zamanda meslek içi eğitimi sürdürebilecek bir yapıya da sahip olabilecektir. Meslek öğretmeni yetiştirmede, Üniversite etkin ve programlı eğitimle gerek orta-lise ve yüksek okul düzeyi, gerek danışmanlık merkezleri ve diğer müzik kurum ve okulları için eleman yetiştirmede üretken bir kurum olabilecektir.

Konservatuvarların müzik bölümleri, açık üniversiteyi eğitim ve öğretim açısından besleyen müzik sanatı iletişim ortamlarıdır. Gerek kuramsal müzik eğitim programlarının hazırlanmasında, gerek açıklayıcı, tanıtıcı, uygulamalı görsel işitsel eğitim programlarında, etkin birer müzik eğitim iletişim ortamlarının kaynağını oluşturacaklardır.

Bugün Türkiye'de bulunan konservatuvarlardaki müzik eğitimcileri, Açık Üniversite öğrencilerine doğrudan veya dolaylı eğitim hizmeti verebilecek destek ve yardımcı müzik iletişim ortamlarının diğer bir kaynağı olacaklardır.

Açık Üniversite, yukarıda belirtilen fiziksel ve insan düşün gücü olanaklarıyla örgütlendirilmesi gereken bir kurum olmalıdır.

ATATÜRK, "Türk müziğinde topluluklar kurunuz" derken, müzikteki gelişmeyi topluluklarda gören bir düşünceyi iletmek istemiştir.

Toplulukların ortaya çıkmasında belirli bir kültürel iletişime gereksinim vardır. Belli bir kültür birikimine sahip olan insanlar, belli bir amaç yönünde topluluklar oluşturabilirler. Açık Üniversitede, yaygın eğitim kanallarından, müzik kültürünü topluma aktaracaktır. Böylelikle, aynı kültürle ilişki kuran ve belli bir eğitim sürecinden geçen insanların, bir araya gelerek bazı topluluklar kurması ile müziğin gelişmesi ve yaygınlaştırılması sağlanmış olacaktır. Bu süreçte müzik kültürünün yanısıra,

yönetim ve örgütlendirme bilgisininde kazanılması sağlanacaktır. Dolayısıyla üniversiteden yayılan bu kültürün içinden, müzik sanatına karşı tam, bütünleşik bir yaklaşımda bulunulması gerçekleşebilecektir.

Müzikte topluluklar birer kültürel iletişim ortamlarıdır (örneğin çalgı toplulukları, ses toplulukları, orkestralar, ikili üçlü vb. gibi oda toplulukları). Ancak topluluğu oluşturan insanların belli bir beceri ve kültürel donanımlarla yüklenmiş olmaları gerekmektedir. Örneğin iki kişinin müzikal iletişim kuramaması, diğer insanlara sanat ürünlerini istenildiği gibi iletememelerine neden olabilecektir.

İşte bu bilgi ve beceriyi, oluşturulması gerekli müzik eğitim ve kültürel iletişim ortamını hazırlayıcı görevi Açık Üniversite üstlenecektir.

Açık Üniversiteyi sözkonusu ortamı yaratmada, ülkenin bütün olanaklarını örgütleyecek, harekete geçirecek bir bütün olarak görmek gerekmektedir.

Örgün eğitim kurumu olarak üniversitelerin çalışmalarında, böylesine geniş çapta bir işbirliği ortamı olamamaktadır. Örgün eğitim açısından üniversiteler; sınırlı amaçlar, sınırlı insanlar, sınırlı yöntemler ve işbirliği ile çalışabilmektedirler.

Açık Üniversite ya da "duvarsız" öğretim ve yaygın eğitim içinde kültürün, bilgi ve becerinin geniş kitlelere yayılması sözkonusudur (6).

Üniversite içinde kitleye yayılan müziğin bireysel, kümeli ya da kitlesel örgütlenmeleri, nasıl ve hangi yöntemlerle yapılacağı üniversite yönetiminin göstereceği işbirliği anlayışına bağlı olarak biçimlenecektir.

(6) Bu konuda ayrıntılı bilgi için bkz.: İNAL CEM AŞKUN, "Yüksek Öğretim ve Yaygın Eğitim" Türkiyede yaygın Eğitim (Seminer Tebliğleri) E.İ.T.İ. Akademisi Yayınları No: 138/84 Eskişehir 1975, s. 119.

Örneğin; Açık Üniversite, Milli Eğitim Bakanlığı ile ilişkiye geçtiğinde, Türkiyenin bütün ilk, orta ve lise dengi okullarına sözkonusu eğitim örgün eğitim kanallarından yayılabilecektir. Böylelikle üniversite bünyesinde geliştirilen müziğin kültürel iletişim ortamı, Milli Eğitim Bakanlığıyla ilişki kurulduğunda ülkenin bütün okullarına yayılabilecektir.

Yanısıra yukarıda sözü edilen diğer kurumlar ve bu kurumların etrafında toplanan küme ve kitlelerin bu ortamla ilişkiye geçirilmesi ile onların da müzikle yapıcı bir iletişim içine girmeleri sağlanacaktır. Başka deyişle müzik eğitimi, bugün Açıköğretimde sürdürülen İngilizce derslerinden çok farklı bir konu olarak görülmemelidir. İnsanlar ingilizceyi öğrenecekleri gibi, müzikle de yol gösterici programlarla, bu eğitimi kazanabileceklerdir. Ancak salt televizyon ya da radyo programlarıyla müzik öğrenimini sağlamak yeterli değildir.

Kuşkusuz kişiden, bireysel olarak çalışma olmaksızın, yalnızca televizyon izleyerek, radyo dinleyerek, ingilizce ya da müzik öğrenmesi beklenemez. Öğreticiden öğrenciye götürülen müzik dersi ile, hiç kimseden herhangi bir çalgıyı tam anlamıyla çalabilmesi ya da istenilen müzik kültürünü edinmesi beklenemez.

Ancak kişinin yol gösterici olarak sözü edilen eğitim kurumlarından yararlanabilmesi için kendi yetenek ve çalışmalarını ile bütünlük göstererek bilgilerini geliştirmesi gerekmektedir.

Yaygın eğitimin kitleye dönük amaçları içerisinde insanların kendi kendilerine çalışmalarında, onlara yardımcı olma süreci de vardır.

Örgün eğitimde bu konu hemen tümüyle kurumun sorumluluğunda bulunmaktadır. Kurum kişinin bu sorumluluğunu üzerine almaktadır. Örneğin konservatuvarlar kişinin müzik öğretimini tümüyle üstlenmiş kurumlardır.

Yaygın eğitimin böylesine bir iddiası olmamaktadır. Yaygın eğitimin amaçları, herhangi bir çalgıyı çalmak isteyen, ya da topluluk kurmak isteyen kişilere yol göstermektir. Yaygın

eđitim, kiřilerin kendi kendilerine, bu tr alıřmalar yapmalarında, yardımcı olma, yol gsterme zelliđi vardır. Kısaca aık niversitenin kltrdeki etkinliđi, yol gstericilik olarak zetlenebilir. nemli olan kiři yi desteklemektir.

Trkiye genelinde Aık niversiteden yayılan mzik eđitimi birok kent, kasaba ve giderek kylerinde bu kltr edinen insanların, bir araya gelip, birtakım topluluklar, kurabilmelerine olanak sađlıyacaktır. Bu insanlar birlikte birřeyler sylemeye ve almaya uđrařacaklardır. nk kendilerini bu konuda destekleyen, bir kltr kurumunun atısı altında o kurumun desteđinde olduklarını bileceklerdir.

Kiřinin yařamı boyunca, gereksinim duyduđu en nemli gçlerden biri, bir kurum ya da kiřiden alacađı zendirme, ynlendirme ve destekdir. Kiři bunu grdđnde ileri noktalara gidebilecektir. Sz konusu ynlendirmeyi, Aık niversite stlendiđinde, Trkiye'de mziđin kltrel geliřimine ok byk katkı sađlanabilecektir.

Mziđin kendine uygun olan kltrel iletiřim ortamını, Aık niversite olarak tanımlayıp, sz edilen eđitimin rgtlenmesi, dzenlenmesi ve yayılmasına aba gsterilmesi gerekmektedir.

Bu konuda, devletin de ilgili kurumlarını, bu ortama bađlamamız gerekecektir. Bylece kltrel iletiřim ortamı ve disiplinini ierisinde bilinli olarak mzikle iletiřim kurmak, uđrařmak isteyenlerin sayısı ođalacak, ayrıca niversite kltrn de kazanabileceklerdir. nk mzik sanatı yksek dzeyli bir kltr ortamında ycelebilir, ykselebilir. Ařađı dzeylerde eđitim đretim ve kltrel ortamlarda sanatın geliřmesi, ileri hedeflere ulařması gerekleřemez. Sanat beslenemez, yoksul kalmaya mahkm olur.

Yaygın eđitimde kiři beceri ve bilgisini bireysel olarak kanıtlamak zorunda olup, kuruma fazlasıyla bir sorumluluk getirmemektedir.

Sanat, büyük ölçüde kişilerin isteyerek ağırlıklarını ko-yacakları bir alandır. Sanatın yaygınlaştırılmasında en büyük desteği, Açık Üniversitedeki yaygın eğitim verebilecektir. Müzik gibi bir sanat dalıyla ilişki kurmak isteyen, ancak bu konuda gerçek kaynak bulamayanlara gereksinim duydukları birtakım bilgileri, araç gereçleri sağlamada sözkonusu yaygın eğitimden yararlanılacaktır. Sonuçta ürün yine kişinin kendi çabasından çıkacaktır.

Örgün eğitimin içerisinde sanat eğitimi oldukça güçtür. Kişiye belli gün ve saatlerde bir şeyler öğretmek sanatın niteliğine uymamaktadır. Gerçekten sanatı kendisine meslek konusu yapmak istemeyen ancak sanatla ilişki ve iletişim kurmak isteyen amatör kişi ve topluluklarında, amatörce çöşkularının ve yeteneklerinin değerlendirilmesinde başvurulacak tek kurum, yaygın eğitim kurumu olarak Açık Üniversite olabilir.

Açık Üniversite içinde müzik iletişim ortamı oluşturulup ona bir eğitim fonksiyonu verilip müzik eğitim iletişimi iyi düzenlenir ve örgütlenirse, müzikle bağlantı kuracak olanların sayısı hızla artabilecektir. Bu konudaki diğer müzik kurumlarıyla olan ilişkiler geliştirilecek ve bugüne dek duymadığımız yeni yeteneklerle, yeni tavır ve denemelerle ülkenin çeşitli yerlerinde karşı karşıya kalınabilecektir. Böylece onların çok sayıdaki örgütlenmeleri ile üst düzeyde müzik topluluklarına ve birçok kurumlara insan yetiştirme olanağı sağlanacaktır.

Kişi bütün gün kitle iletişim araçlarıyla yapılan müzik yayımlarını dinleyerek herhangi ciddi ve bilinçli, düzenli bir müzik eğitimi kazanamamaktadır. Kuşkusuz duyumsal olarak birtakım algılanımlarda bulunmaktadır. Ancak bu yeterli olamamaktadır. Yalnızca tek taraflı olarak algılanmakta ve etkilenmektedir. Çünkü yansıma özelliği yoktur. Sözkonusu yansımanın kitle iletişim araçlarına doğrudan olması, tümüyle olanaklı değildir. Ancak sözü edilen yansıma, bir eğitim kurumu olarak, üniversite ve bu kurumdaki öğretim elemanlarıyla ilişkiler sonucunda oluşabilecektir.

Diğer yaygın eğitim kurumlarında, örneğin Halk Eğitim Merkezleri ve bazı derneklerde sözü edilen eğitim yapılırsa bile, yine buralarda tek yönlü bir iletişim söz konusudur. Gösteri ve konser gibi ortamlarda müzik iletişimi yansıma değeri, ciddi bir takım etkilerin ortaya çıkması bakımından yetersiz kalabilmektedir. Çünkü bunlar meslekleşmemiş yansımalarıdır. Dinleyici, icra edilen müzik konusunda, olumlu yargıya ulaşabilir. Dinleyicinin kültürel düzeyine göre dinlenen müzik iyi olabilir. Ancak gerçekten bilimsel yöntemlerle donanmış bir eğitim sürecinden geçmiş kişi, aynı yargıyı paylaşmayabilir.

Bu nedenlerle Açık Üniversitedeki, eğitim iletişim ortamı yaratılmadan, sözü edilen yansıma gerçekleşmeyecektir.

Yaygın eğitim anlayışıyla, müziğin iletilmesine çalışan bazı merkezlerde de yansıma olayı istenen ölçüde değildir. Çünkü bu ortamlarda, eğitimin iletişimi sınanması gibi bir ölçme ve değerlendirme yapılmamaktadır.

Bir kurum meslekleşmiş bilgiyi iletirken; diğeri yalnızca meraklı, amatör olarak doğrudan insanın duygusal etkilenimlerine açık bir tepkiye yol açacak iletileri verebilmektedir. Onun için müziği yaygın eğitim ve iletişim anlayışı ile sürdürebilecek eğitim kurumlarını arttırmamız gerekmektedir. Böylece insanımızın müzikle eğitim iletişimi ortamına katılması sağlanabilecektir.

Açık Üniversite, sözkonusu iletişim ortamı ve sürecini üstlendiğinde, meslekleşmiş bir müzik eğitiminden geçmiş insanların sayısını arttıracaktır. Doğaldır ki bu süreçten geçmiş insanların kuracakları topluluklar, sıradan topluluklardan daha farklı olacaktır. Dile getirdikleri müzik, Türkiye'nin müzik yaşamına önemli katkılar sağlayabilecektir.

Yansımasız müzik ortamlarında, müziği yaratma, yayma ve iletme olanağı azdır. Ancak varolanların icrası vardır ki; o da eğlendiricilik özelliğinden başkaca bir amaç gütmemektedir. Sözkonusu icralar, fazlaca nitelikli olmayan sıradan icralar olup, bir "ekol" görünümünde olmayan icralardır.

Sözü edilen "ekolleşmeye" Açık Üniversite içerisinde ulaşılabilinecek, yansıma yaratılması ile istenilen "ekol" oluşturulacaktır.

Açık Üniversitenin, yaygın müzik eğitimi sürecinden geçerek, genel müzik kültürünün yanısıra nitelikli dinleme kültürü edinenler, beste yapabilecek, müziği tanıyacak, yorumlayabilecek belki bazı çalgıları kullanma eğitimini görenler olacaktır. Kısa- ca Açık Üniversite, üretici kültür üretip, bunları insanlara iletmede ana kaynağı oluşturacaktır. Yeni yeni besteci, icracı ve yorumcunun yanısıra şimdiye kadar dinleyemediği biçimde, bir konser dinleyicisi yaratılması sağlanabilecektir.

Herhangi bir insanın konser salonundaki dinleme sürecinin iletişim ortamı ve dinlenen müziğin o insan üzerinde bıraktığı etki ile belirli müzik eğitim iletişimi sürecinden geçtikten sonra o konser salonunda yer alan kişinin etkilenimleri arasında farklar olacaktır. Bu, tümüyle bir yansıma olayıdır. Açık Üniversitede ki eğitim sürecinde edinilen müzik kültürünü, o kişi, o konser ortamında etkili ve bilinçli bir biçimde yansıtabilecektir. İcra konusunda, bilinçli yargı ve değerlendirmelerde bulunabilecektir. Değerlendirmeleri, kişisel hoşlantıların ötesinde edindiği kültürün ortaya koyduğu ölçülere göre olacaktır.

Tüm sözü edilenler, tartışma ve öz eleştiri ortamını beraberinde getirecektir. Tartışma, bilgi, beceri ve somut rasyonel ürünler üzerinde bir tartışma olacaktır.

Kültürel gelişim ortamı, tartışma ortamında şekil, anlam bulmaktadır. Tartışma ortamının olmadığı bir yerde, kültürel gelişmeden söz edilemez. Duygulanımlar tartışma ortamı yaratamayacağı gibi, soyut düzeyde kalabilmektedir. Bilgi, kültür ve bilimin tümü tartışma ile beslenirler. İnsanlar ancak tartışarak, yeni bazı düşüncelere, yeni değerlendirmelere ve yeni değer yargılarına ulaşabilirler.

Müzik, Açık Üniversite fonksiyonlarına bağlandığında, artık yurt düzeyinde hemen her yerde tartışılabilen bir konu olabi-

lecektir. Bu ise Türk toplumunun gelecekte müzik sanatındaki gelişmelerle yeni müzik kişilikleri ve müzik yaratılarını karşımıza getirebilecektir.

Müziğin etkin bir sanat kurumu ve iletişim aracı olarak gelişmesinde Açık Üniversite önemli ve etkili bir ortamdır. Açık-öğretim Fakültesi bünyesinde ilk kez modelleşmesi ön görülen bu düzenin, en kısa zamanda Açık Üniversite modeli içerisine dönüşüp, orada müzik eğitim iletişim ortamının özelliklerine uygun biçimde, yöntemleriyle, araçları ve gereçleriyle, öğretici ve öğrencileriyle belli bir örgütlenmeye gidilmelidir.

Böylece müzik yaygın eğitim kurumunun desteğini kazansın ve insanımız ATATÜRK'ün söylediği gibi müzik alanındaki gelişmeleri görüp, müziği bugün içinde bulunduğu rastgele etkilenimlerden kurtarabilsin.

Açık Üniversite içerisinde yukarıda sözü edilenlerin nasıl, hangi yöntem ve uygulamalarla yapılacağı ayrı bir inceleme konusudur. Konu olarak "Açık Üniversite İçinde Müzik Eğitiminin Örgütlenmesi" olabilecek ve belki de bir akademik tez konusu olarak dile getirilecektir.

Müziğin sanat iletişim ortamı olarak eğitim iletişimindeki hedefi; sanat iletişim ortamının yaratılmasıdır. Sanat iletişim ortamının özellikleri içinde en önemlisi belli sanat kültürünü edinebilmedir. Sözkonusu kültürü edinmede sanat iletişim ortamının birçok kaynak ve kanallarından yararlanılabilir. ŞEKİL-48'de görüldüğü gibi orkestra ya da çalgı toplulukları kaynak, hedef ise dinleyicidir. Araçlar, çalgılar ve genel anlamda yönetim ise kanalları oluşturmaktadır.

Yansıma sürecinde, yansımanın gerçekleşebilmesi için; sanat iletişim ortamında eğitim iletişim ortamından geçmiş, bu kültürü almış insanların bulunması gerekmektedir ki o ortamda gerçek sanat algısını alabilsinler. Sözü edilen eğitimden geçmemiş insanlar birtakım algılanımlarda bulunsalarda bu salt duygusal bir etkilenim olacaktır.

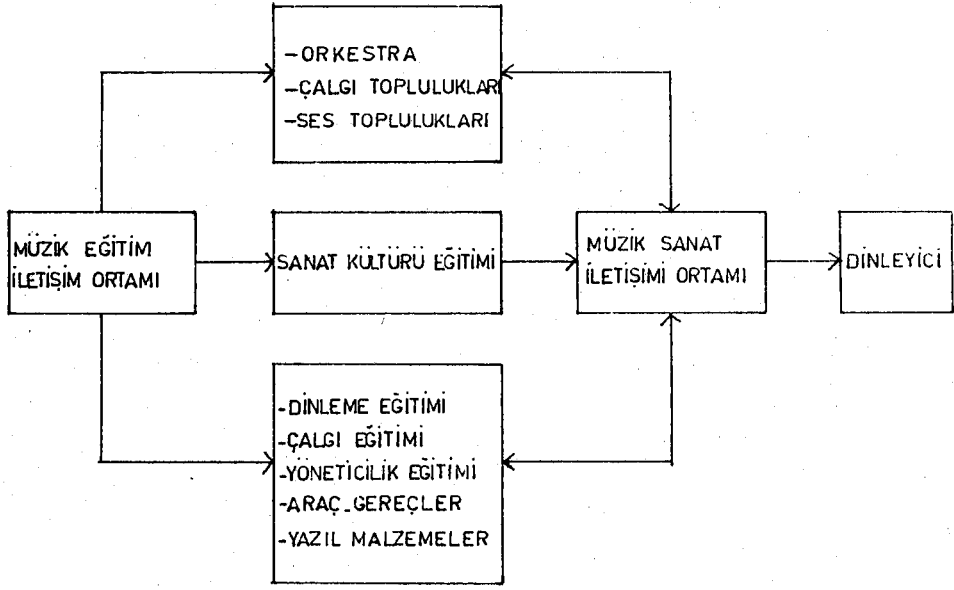

ŞEKİL-48: Müziğin Eğitim İletişim Ortamından Sanat İletişim Ortamına Geçişi

Müzik eğitim iletişimi ortamının amacı, sanat iletişim ortamına gireceklerin eğitimi ve onların yetiştirilmesinin sağlanmasıdır. Bu, gerek dinleyici, gerek icracı ve yönetici olarak bir eğitim sürecini içermektedir. Çünkü sanat iletişim ortamında insanlar icracı, besteci ve iyi birer dinleyicidirler. Üstelik müzik iletişim ortamlarından biri olan konser salonlarının mimarları bile, bu eğitim sürecinin geçmiş, ya da en azından bu konuda bilgi, beceri ve deneyim edinmiş kişiler olmalıdır.

Sanat iletişim ortamının, bütün öğelerine uygun olarak, tüm ileti organlarıyla ve bunların ortaya çıkmasında müzik eğitim iletişimi ortamının oldukça önemli sorumlulukları vardır. Söz konusu ortamdaki geçebilecek insanlar ŞEKİL-49'de görüldüğü gibi daha özgün yapıtlar üretebilecek, bunları icra edebilecek, yönetebilecek, örgütlendirecek, gerçek dinleyici olabilecek ve istenilen mimarı yapıyı kurabileceklerdir.

Kısaca, dinleyicisinden icracısına kadar, hemen herkesin o sanat iletişim ortamının öğelerine uygun davranışlarda, kayna-

ğa ve hedefe uygun birtakım yansımalarda bulunabilmeleri için, eğitim iletişimi ortamından geçmeleri gerekmektedir.

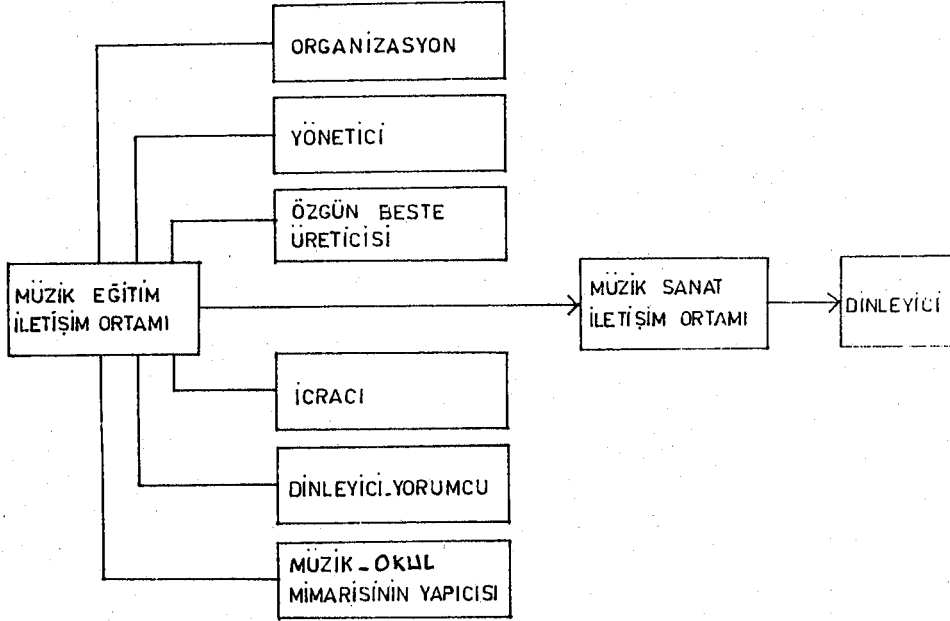

ŞEKİL- 49: Müzik Eğitim Ortamından Sanat İletişim Ortamına Geçişte Kazanımlar

Müziğin üstlendiği görev sanat iletişim ortamına insan yetiştirmek ya da müzik kültürü donanımlarıyla iyi bir dinleyici kitlesi oluşturmaktır. Gerçek bir dinleyici, başka bir deyişle gerçek bir müzik alıcısı olduğu sürece, sözkonusu müzik ortamı gelişebilecek, iletiler anlam bulabilecektir.

Böylesine bir ortamın olmayışı halinde; besteci, icracısı, yöneticisi, kuramcısı kısaca müzikçisinin müzik üretmesi beklenemez. Üretseler bile bunlar hemen hiçbir sanat ve eğitim içeriği, işlevi ve etkinliği olmayan müzik ürünleri olarak kalacaktır.

Müzikle iletişim kurmada, müzik sanat iletişim ortamları etkili birer kaynaktır. Sözkonusu iletişimde küçük müzik topluluklarıyla müziği iletmek ilk başlangıç olarak ele alınmalıdır. Bu; icracılarla dinleyicilerin karşılıklı iletişim kurabilmeleri, algı-tepkilerinin karşılıklı olarak ölçme ve değerlendirmeleri açısından önemli bir başlangıç sayılabilir.

Yansımanın anında ve sürekli olarak canlı kalabilmesine yardımcı olmada, böylesine bir iletişim zorunlu görülmektedir.

Küçük müzik toplulukları (oda müziği vb. gibi...) ile oluşturulacak küçük dinleme ortamları; karşılıklı iletişim kurabilmekte etkin müzik sanat iletişimi ortamları olacaktır.

Zamanla böylesine iletişim ortamlarının sürekli dinleyicileri oluşabilecek, yine zamanla iyi organize edilmiş müzik sanat iletişim ortamlarıyla müzik topluluklarının sayısal olarak artması sağlanmış olacaktır.

Dile getirilen müziğin önceleri küçük müzik kümelerine dinletilmesi, ileride kalabalık dinleyici kitlesinin oluşmasına neden olabilecektir.

Az sayıda dinleyici ortamı yaratmadan çok sayıda dinleyici ortamı yaratmak güçtür. Kişi küme ve kitleler daha geniş kapsamlı müzik toplulukları ile karşılaştıklarında; dinleme, anlama ve iletişim kurma açısından daha istekli olabileceklerdir.

Yukarıda sözü edilen müzik sanat iletişim ortamlarını oluşturmada bazı esasları şöylece özetliyebiliriz;

- Dinletilebilecek ölçüde yapıtlar icra edilmelidir. Aksi halde müzik iletileriyle dinleyici arasında iletişim kurulamayacak, dinleyici iletileri almada zorlanabilecek ve istenmeyen bir durum olan ^{bu} ortamdan ayrılması sözkonusu olabilecektir.

Yapıtların dinletilebilmesinde ölçü; kısaca iletilen müziğin (ilk kez karşılaşılan bir müzik biçimi olabilir) anlaşılması güç olmayan, ezgi, ritim ve ton yapısının alıcılarda gerilim ya-

ratmayacak biçimde olması, uzun ve tekrarlanan müzik cümlelerinin olmaması biçiminde açıklanabilir.

- Müzik sanat iletişim ortamında iletişim önceleri az sayıdaki kişilerle başlatılmalıdır.
- Dinleme ortamının (konumsal olarak) yaratılması gereklidir. Dinleyicinin müzikle iletişim kuracağı ortamın önceden yaratılmasında organizasyonun kurumsal yapı içinde düşünülmesi gerekmektedir.
- Dinletiler küçük kümelerle, değişik ortamlarda yapılabilir (örneğin: küçük öğrenci kümelerine derslik, lokal vb. gibi...). Böylece karşılıklı (yüz yüze olarak) müzik sanat iletişimi kurulmuş olacak, yansıma anında alınabilecektir.
- Dinleme ortamında dinleyiciye müzikle iletişim kurmada, dinleme öncesi ön bilgi ve açıklamaların yapılması gerekmektedir. Dinleyicinin konser ortamında dinleyeceği müziğe ilişkin birtakım teknik ve kültürel bilgilerle donatılması gereklidir.

Sözü edilen bilgilendirme dinletilen müziğe ilişkin açıklamalarla olabileceği gibi, o konuda önceden hazırlanmış yazılı malzeme ile de yapılabilir. Böylece dinleyici anlatımsal konuma ulaşmada birtakım önbilgileri edinmiş olarak müzikle iletişim kurmaya çalışacaktır.

Müzik anlatımları simgeseldir. Müzik insanların ortaklaşa iletişim kurduğu duygusal bir ortamdır. Kişi herhangi bir resim, heykel gibi sanat yapıtını anlamadığını belirtebilir. Kişi anlamadığını söylemede özgürdür. Müzikte de beğendiğini ya da beğenmediğini açıkça söyleyebilir. Ancak müzik seslerle, duyuşla, yorumla varolan bir sanattır. Duyuş ve anlatıma kişi sezgi gücüyle ulaşabilmektedir. Besteci yapıtında birşeyler aktarmaya çalışmaktadır. Ancak bu, plastik sanatlarda ki görülme ile ulaşılamayan bir sezgidir. Bu nedenle müziğin bir anlaşılma olayı olduğu unutulmamalıdır.

Sözkonusu anlaşılma ise müzik alıcısının müzik sanat iletişim ortamından yansıma alması ile ilişkilidir.

Bu nedenle geliştirilebilecek bir konser dinleyici sormacası, alıcıdan yansıma almada yararlı olabilecektir.

Sözü edilen sormaca, kişinin müzikle doğrudan ilişki ve ilgileriyle, müzik sanat iletişim ortamındaki duygulanım ve ilgilerinin değerlendirilmesi, anlaşılması amacını içermektedir. Bu konuda hazırlanan konser dinleyicisi sormacası EK-5 de' dir.

SONUÇ

Sanat; belirli duyuş, görüş ve düşüncelerle oluşup biçimlenen, iletileriyle (ses, söz ve görüntü gibi) alıcıda yeni birtakım duygu ve düşüncelerin oluşturulması, yaratılması sürecidir. Kişinin kendisinde beliren bu etkilenimlerden bazı sonuçlara ulaşması/da iletişim çerçevesinde sanatın amaçlarından birini oluşturmaktadır.

İletişim sanatı ve aracı olarak müzik ise, insanın varoluşundan bu yana ve özellikle günümüzde kitle iletişim araçlarının yoğun kullanımıyla sürekli karşı karşıya kalınan bir olgu olmuştur.

Kendine özgü dil ve yapısıyla insanın duygu, düşünce ve davranışlarına seslenebilen müzik sanatını; iletişim bağlamında onu bir duyuş, bir görüş ve anlayışla bir anlatım biçimi olarak tanımak, kavramak gereklidir. Müziğin iletişim-sanat içinde ele alınması; kültür sürecinde ve iletişim boyutlarında onu, dinleme, algılama, anlama bunların ötesinde yaşama ile mümkün olacaktır.

Duygular arası işbirliği, müziğin diğer sanatlarla ilişkilendirmesinde, daha değişik görünümünde beraberinde getirmiştir.

Müziğin doğal gelişim sürecinde onun ürünlerini tüketen, tüketirken yeniden üreten, onu dinleyerek birtakım anlamlar çıkarabilen insan, daha sonraları müziği geliştirmiş ve tam bir algılamayla yorumlayabilmiştir.

Müziğin sescil iletilerindeki yorum ya da analizi, bize dinletilen yapıtın içerik ve biçimini yansıtmaktadır. Buradaki iletişim sescil simgelerle iletilen bir iletişim biçimi olup, kişiyi; müzikal dinleme ve anlama, yaratı ve anlatım, müziksel yaşam ve zaman ile ilişkili müzik iletişim boyutlarında kavramaktadır.

Müziğin iletişim sürecindeki anlatım ve ileti biçimleri konusunda ne kadar bilgili olur ve alıcıların tepkisini (yansıma) ne kadar iyi gözlemleyebilirsek, iletişim olgusuna o kadar iyi kavrayıp, geliştirebiliriz.

Eğitim; kuşkusuz bu anlamda müzikle iletişim kurabilmenin ana kaynağıdır. Bu süreç eğitim-öğretimdeki iletişim ve kişinin müzikle dolaylı ya da dolaysız ilişki ve ilgileri ile biçimlenecektir. Eğitim öğretim sürecindeki müzik ilişkileri kendiliğinden oluşan iletişim biçimleri olduğu gibi, belirli eğitim programları ile düzenlenen iletişim biçimleri de olabilir.

Müzik eğitim ve öğretimi; bireysel ve kümesel iletişim içerisinde yaşanarak, uygulanarak (çalma, söyleme ve dinleme), dolaylı ya da dolaysız olarak kurumsal düzlemlerde ve belli öğretim düzeylerindeki eğitim iletişim yöntemleri ile sağlanabilir.

Çeşitli öğrenim dönemlerinde kişinin müzikle iletişim kurma ve müzikal verilere ulaşmada, bazı bireysel farklılıkları olacağı doğaldır. Bu iletişim farklılıkları; dolaylı olarak algılama, dinlediğini anlayabilme, dolaysız olarakta besteyi yorumlayarak (çalma, söyleme ya da yönetme) iletme ve genelde müziğin yaşanmasından doğan farklılıklardır. Yanısıra Türkiye'de müzik öğretim ve eğitimi ile iletişiminin tarihsel süreç içerisindeki görülen farklılıklarıdır.

Osmanlı ve Cumhuriyet dönemleri, müziği kendi yaşam ve toplumsal yapıları ile ilişkilendirmişlerdir. Tarih içinde müzik eğitim, öğretim ve iletişimi tarihsel, toplumsal ve kültürel gelişmeler ile biçimlenmiştir. Değişen müzik eğitim ve iletişim yöntemleri, müzikteki yeni anlayış ve düşünceleri beraberinde getirmiştir.

İletişim aracı ve sanata olarak müzik; eğitim ve öğretim süreçleriyle koşutluk gösterdiği ölçüde işlevsel olacaktır. Müziği iletmede, kitle iletişim araçlarındaki müzik programlarının, genel eğitim programlarının içerikleriyle birliktelik göstermesi gereklidir. Böylece müzik kaynakları, alıcıda algılama, anlama, tanıma ve öğrenmeyi pekiştirici nitelikte olacaktır.

Türkiye'de müzik eğitim, öğretim ve yaşam iletişim bağlamında okul öncesi dönemlerden başlayarak, tüm yaşam boyunca belirlenecek etkin politikalar ve eğitim programlarıyla kitleye iletilmelidir. Sözü edilen eğitim ve öğretimin bir bölümü müzik kurumlarındaki öğretim programlarıyla biçimlenmiştir. Bu kurumlar bugün, mesleki müzik öğretimini üstlenen konservatuvarlar ve müzik öğretmeni yetiştiren müzik eğitim ve öğretim kurumlarıdır.

Gerek eğitici gerek sanatçı yetiştiren bu kurumlar müziğin kişi ve giderek topluma iletilmesi ve eğitilmesinde önemli bir görevi sürdüren eğitim ve sanat iletişim ortamlarıdır.

Türkiye'de yüksek öğretim yapan kurum ve kuruluşların müziğe yeni bir eğitim ve iletişim biçimleri kazandırmaları bugün kaçınılmaz olarak görülmektedir.

Bu açıdan bakıldığında Eskişehir İ.T.İ.Akademisi, İletişim Bilimleri Fakültesinden, Anadolu Üniversitesi Açıköğretim Fakültesine kadar ve bugünde sürdürülen müzik eğitim ve iletişimi; örgün ve yaygın eğitim öğretim sürecinde bir iletişim biçimi, kültür ve sanat dalı olarak ele alınmaktadır. Müzik, gerek kuramsal gerek uygulamalı iletişim biçimlerinde yer almakta ve yapılan çalışmalarla müzik iletişiminde birçok katkılar getirilmektedir.

Müzik eğitim ve iletişiminin Türkiye genelinde geliştirilip yaygınlaştırılması için, yukarıda sözü edilen kurumların örgün müzik eğitimlerinin desteklenmesi gerekmektedir. Bu ise müziğin "yaygın eğitim" içinde ele alınıp, geniş kitlelerin bu sanatla eğitim bağlamında iletişim kurabilmeleri ile mümkün olacaktır.

Bu da, gerek Anadolu Üniversitesi televizyon ve radyo stüdyolarında gerçekleştirilecek yaygın müzik eğitimi programları, gerekse TRT kurumu ile kurulacak işbirliği sonucunda gerçekleştirilebilecektir.

Türkiye'de yaygın eğitim alanında müzik eğitim ve sanat iletişim ortamının örgütlendirilmesi, müziğimize yeni iletişim boyutları getirecektir.

Sözü edilen iletişimde ve müzik sanat iletişim ortamlarının yaratılmasında, müzik eğitim iletişimi ortamlarındaki çalgı çalma, şarkı söyleme, müziği dinleme, algılama, anlama, tanıma eğitiminin ve üretilen bestelerin topluma da iletilmesi; onların da bilgilendirilmesi gerekmektedir. Böylece müzik kültürü ile genelde ulusal müzik kültürünün koruyucu ve geliştiricilerinin ortaya çıkması sağlanmış olacaktır.

Bu ise

- Yabancılaşmanın önlenmesi,
- Diğer ulusların (özellikle Batı) müzikleri ile ilişki ve iletişim kurma, onlardan yararlanma,
- Ulusal kültür içerisinde beğeni düzeyi yüksek yaratımlarla müzik alanındaki boşluğun giderilmesi

gibi sonuçları beraberinde getirecektir.

Müzik, toplum kültürünün o topluma sunuş biçimlerinden biridir. Müziğin benimsenmesi ve kabul edilmesi ile müzikle istenilen ön ya da ilk iletişim köprüsü kurulacaktır. Yabancılaşma toplumun müziğini kabul etmemesi, iletişim kuramamasının bir sonucudur.

Müzik gibi son derece devingen (dinamik) bir sanatın yozlaşma göstermesi ve bu durumun giderek artması, toplumda beğeni düzeyinin tümüyle düşmesine neden olacaktır. Bu da her türlü davranışları ve tutumları olumsuz olarak etkiliyebilecek bir durumdur.

Varlığını yansıtacak müziğin olgunlaşıp gelişmesi, toplum olarak onunla istenen iletişimin kurulmasıyla mümkün olabilir. Müzik toplumun tümünün benimseyip, ilişki kurduğu bir sanattır.

Müzikle istenilen ölçülerde iletişim kurulamaması sonucunda uluslar, ezgilerinden kopma tehlikesi ile karşı karşıya kalabilirler. Kişiye bazı değerleri verebilmek ve kazandırmak için toplumun müzikle aralarındaki iletişim kanallarının açık olması gerekmektedir. Buradaki kanallar müzik eğitim ve sanat iletişim ortamlarındaki kanallardır.

Sözü edilen bu ortamlar, aynı zamanda birer müzik kaynağıdır. Bunlar; bilinçli, çağdaş eğitim anlayış ve teknolojisiyle donatılmış müzik eğitim iletişim ortamları ile topluma müziğimizin iletilmesinde her türlü iletişim biçimlerinin deneneceği müzik sanat iletişim ortamlarıdır.

Kültür öğelerimizden biri olan müziğimizin çağdaş eğitim teknolojisiyle iletilmesi gereklidir. İletirken toplumun müzik konusunda eğitilerek bilgilendirilmesi, sunulan müziğin niteliğinin yükseltilmesi ile kültürel donanımların alıcı kitleye kazandırılmasında sağlanmalıdır. Çünkü müzik; insanı, toplumu ve diğer toplumları anlamada, kültür ve kültürleri tanıma ve işbirliği kurmada etkin bir iletişim sanatı ve aracıdır. Bu iletişimin gücü ise; müzik iletişiminin eğitim ve sanat sürecinde ve bu sürecin sanat ve kurumsal yapısının tanınması ve değerlendirilmesi ile ölçülebilir.

Kuşkusuz bu sürecin gerçekleşmesinde; toplumsal kültürümüzün bir ürünü olan müziğin eğitimi ve öğretiminde bazı kaynaklar denenmelidir.

Çağdaş eğitim teknolojisinin bir boyutu olan uzaktan öğretim; müziğin öğretim, kullanım ve yayımı ile iletilerin kazandırılmasında bir kaynaktır. Bu kaynak; kişinin müzik kültürünün dolaylı ya da dolaysız biçimlerde zenginleştirilmesi ile iletişim kurmada, bazı bilgi ve becerileri kazandırmada etkin bir görevi yerine getirecektir.

Bu açılardan bakıldığında, Türkiye genelinde müziği bir iletişim sanatı ve aracı olarak görmek, iletmek, iletirken eğitmek ve öğretmek, bunu kitle iletişim araçlarında somutlaştırmak gerekir.

Türkiye'de müziğin genel anlamda anlaşılması, başka bir deyişle eğitim anlayışı içerisinde yaşanması, bugün istenilen ölçülerde değildir. Yükseköğretim kurumu olarak üniversiteler, kitle iletişim ve benzeri iletişim araçlarıyla, eğitim-sanat içerikli müzik programlarıyla müziği geniş kitlelere iletebilirler.

Bu, "Açık Üniversite" de uzaktan eğitim teknolojisi uygulama ve programları ile gerçekleştirilebilir. Böylece eğitimi daha da genişletme olanağına ulaşabiliriz. Sonuçta, geniş kitlelerin müzikle daha rasyonel biçimlerde iletişim kurabilmeleri sağlanmış olur.

ATATÜRKÇÜ DÜŞÜNCE VE İLETİŞİM BAĞLAMINDA ULUSAL MÜZİK ANLAYIŞI

Atatürk'ün bilimde, teknikte olduğu gibi güzel sanatlarda, özellikle müzikte, "Türk toplumunun çağdaş uygarlık düzeyine ulaşması", bununda ötesinde "çağdaş uygarlık düzeyinin üstüne çıkarılması" isteği, Türk ulusuna göstermiş olduğu ana düşünce ve anlayışı doğrultusundaki hedefleridir.

Atatürk'ün Türk müziği konusundaki ilke niteliğinde olan özdeyişleri, müziğimizin çağdaş uygarlık düzeyine ulaştırılmasına ilişkindir. Bu çizgideki düşünce ve anlayışını 1934 yılında Büyük Millet Meclisi 4.dönem 4. toplantısında şöyle dile getirmiştir.

"Arkadaşlar, güzel sanatların hepsinde ulus gençliğinin ne türlü ilerletilmesini istediğinizi bilirim. Bu yapılmaktadır. Ancak, bunda en çabuk, en önde götürülmesi gerekli olan Türk Musikisidir. Bir ulusun yeni değişikliğinde ölçü, musikide değişikliği alabilmesi, kavrayabilmesidir. Bugün dinletilmeye yeltenilen musiki yüz ağartacak değerde olmaktan uzaktır. Bunu açıkça bilmeliyiz. Ulusal ince duyguları, düşünceleri anlatan, yüksek deyişleri, söyleşileri toplamak, onları birgün önce, genel son musiki kurallarına göre işlemek gerekir. Ancak bu düzeyde Türk ulusal Musikisi yükselir, evrensel musikide yerini alabilir. Kültür İşleri Bakanlığının buna değerince özen vermesini, kamunun da bunda ona yardımcı olmasını dilerim".

Atatürk, Türk müziğinin ulusal kültür içindeki yeri ve önemini çok iyi bilen ve müziği kültürün temel öğelerinden biri olduğunu savunan görüşlere sahiptir.

Bu görüş ve anlayış içinde, müziği iletişim bağlamında ele alarak bazı sonuçlara ulaşabilmek; Atatürkçü müzik düşüncesinin

ortaya çıkaracağı ilkeleri anlamak ve kavramakla mümkün olacaktır.

Müziğin eğitim iletişim ortamlarındaki kaynağını; onun "ulusal ince duyguları, düşünceleri anlatan, yüksek deyişleri, söyleşileri toplamak" özdeyişinde görebilir, topluyabiliriz.

Bu anlayışla müzik; içinde bulunduğu toplumun bu özdeyişi içeren ve bir anlatım biçimi olan ritmini taşımalı, iletmelidir.

Oysa bugün geniş kitlelerin duyumsal olarak dinlediği, piyasa müziği olarak adlandırılan "arabesk" ve değişik biçimleriyle anılan türleri, yaratıcı, çağdaş ve kültürel gelişmeyi yansıtmayan, iletmeyen, kısır bir yaşam biçiminin müzik iletilerini yansıtan bir görünümüdür.

Kişinin içe dönük, kapanık, sosyo-psikolojik olarak yaşama küskün müzik-söz iletileri; bugünkü Cumhuriyet toplumunun yaşam ritmini taşımamaktadır.

Müziği yaşamak, onu yalnızca bir eğlence aracı ve sanatı olarak görmek değildir. Müzik bir iletişim biçimi olmasının yanı sıra, aynı zamanda eğitim sürecinde ve toplumun çeşitli yaratıcı yaşam, alan ve biçimlerinde dile getirilen ve geliştirilen bir sanat dalı olarak görülmelidir.

Bu açıdan bakıldığında, genç Cumhuriyet toplumunun müziği; çağdaş anlayışla donatılmış, toplum yaşamına özgü, en özgün ve zengin ulusal duygu, düşünce ve deyişlerin bir bütünü olmalıdır. Yeni arayışlar, denemeler ve diğer gelişkin müziklerden yararlanma ile esinlenmeler; kendi ulusal kültürümüze koşut ve katkı getirecek bir türdeki müzik kaynağını da oluşturabilecektir.

Müzik; kişiye, topluma yaşama sevinci verdiği, yanısıra yaşamı beslediği, desteklediği ve güçlendirdiği ölçüde bir iletişim sanatı ve aracı olarak toplumca yaşanabilecektir.

Yukarıda sözü edilen özdeyişi, "genel son musiki kurallarına göre işlemek" le eğitim ve sanat iletişiminin müzik ileti kanallarındaki eğitim biçimleri belirlenecektir.

Atatürk; böylece kendi kültürel öğelerimizden yararlanarak Türk Ulusal müziğinin en son müzik kurallarına göre işlenmesi ve müziğimizin diğer ulus müzikleri ile ilişki ve iletişimiyle evrensel müzik içerisindeki yerini alacağını vurgulamıştır.

Ulusların sanat-müzik beğeni düzeyleri onların duygu, düşünce, ruh ve benliklerini yansıtmaktadır. Ancak, evrensel bir olgu olan, teknik; uygarlığın ve bilimin bir sonucu olup, her ulus için ortaktır. Bu nedenle hemen her konuda ve alanda bir bütün olan uygarlık ve gelişmeler, ulusların sanat ve müzik biçimlerini etkiliyebilmiştir. Çünkü bir ulusun her konuda olduğu gibi sanat yaşamında zaman ve mekanda durağan olmayıp, sürekli gelişme, iletişim ve etkileşim içerisinde dir. Müzikçiler; uluslarının geleneklerine uymak ve onları korumakla birlikte, önceleri yaşadığı bu gelenekleri sürekli yinelenmeleri yerine, bunları çağdaş verilerle besleyerek üretmeli, iletmelidirler.

Atatürk yine bir özdeyişinde bunu; "Kişiliğinizi koruyun; ama Batıdan da, ileri bir millete gerekli olan şeyleri alın. Yaşayışınızı bilime ve yeni düşüncelere uydurun. Siz bunu yapmazsınız, günün birinde onlar sizi yutar." diyerek, diğer uluslarla ilişki ve iletişim kurup, bilime ve üretilen yeni düşüncelere açık bir ulus yaratılması düşünce ve anlayışını dile getirmiştir.

Kaynağı taşıyacak araçlardaki iletiler; çağdaş eğitim iletişim ve yayım anlayışıyla kitle iletişim ve diğer iletişim araçları, konser, gösteri gibi kanallar ile hedef ve amaca göre biçimlenecek iletilerdir. Örneğin; orkestraların konser ve gösterilerinde ilk amaç orkestra ya da topluluğun tanıtımının yanı sıra, özgün bestelerin hedef dinleyicilere hoş gelen onlara daha yakın olan ezgilerle iletilmesi olmalıdır. Müziğin iletilmesinde böyle sine özgün yapıtlardan yararlanma ile amaca ulaşılacak ve hedefle istenen ön iletişim kurulmuş olacaktır.

Hedef; insan, toplum, kısaca ulustur. Amaç; ulusun güzel sanatların bir dalı olan müzik konusunda ilerlemesi, değişiklikleri algılayıp kavrayabilmesi uğraşının verilmesidir.

Müzik iletileri birçok yayım araçlarıyla kitleye iletilmekte olup, en etkin olanları kitle iletişim araçlarıdır. Teknolojideki gelişmelerle bugün hemen herkesin müzikle ilişki kurması sağlanmıştır. Ancak bu iletiler kimi zaman olumlu ve istenilen yönde görülüp yayım kuruluşlarınca korunmakta, kimi zaman ise sözü edilen koruma gereğince uygulanmamakta, bazı çelişkiler görülmektedir. Devletin, polis radyosundaki müzik yayım politikası bu konudaki uygulamaya bir örnek olarak verilebilir.

Geniş kitlelere seslenebilen televizyon ve radyonun, özel yayımcılığı kurma ve teşvik edici çalışmalarını başlatıp, koruma gerekliliği kendiliğinden doğmaktadır. Ancak burada unutulmaması gereken bir konu; eğitim ve yayım kurumlarının her türlü yoz müzik yayımını önleyici ve denetleyici görevi üstlenmesi ve bunu sürdürmesidir.

Müziğin iletişim sürecinde, "hedef" durumundaki dinleyiciden yansıma alınması kaçınılmazdır (konser dinleme sormacası bu konuda yardımcı olabilir). Yansıma alınamaması hedef kitleyi ve iletişim kanalını bozabilecektir. Örneğin; 1985 'te TRT III'deki müzik yayımında, önceden belirlenmiş dinleyici kitle, sonradan uygulanan yayım politikasıyla bozulmuştur. Araç, hedefi bulamamaktadır. Bir ya da birkaç tür müzik yayımından, diğer birçok müzik türlerinin yayımına geçilmiştir. Diğer müzik yayım kanallarındaki alıcıda, zaman ve mekanda müzikle iletişim kuramamaktadır.

Atatürkçü müzik düşünce ve anlayışına bağlı olarak müzik eğitim ve sanat iletişim ortamlarında, müziğin işlenmesi ve özen gösterilmesi, kendisinin belirttiği gibi, devlet politikaları ve kamununda yardımcı olması ile biçimlenecek Türk müziğinin, evrensel müzikte yerini alabilmesi gerçekleşecektir.

Ulusal müziğin çağdaş eğitim ve sanat anlayışıyla ele alınması, işlerliği ve sürekliliğinin sağlanmasında, sorumluluklar politikalar açısından, devlete düşmektedir.

Hemen her politika kurumsal görevlerle yürür. Politika, tanımlara uygun olarak, onları yürütecek kurumlarında görev ta-

nımlarının yapılması ile belirlenecektir.

Konuya sanat eğitimi açısından baktığımızda bazı sorunlarla karşılaşmaktayız. Örneğin; bugün (1985) ortaöğretim (liselerde) müzik dersleri kaldırılmış, ya da seçmeli bir ders durumuna gelmiştir. Lise düzeyine gelen bir gencin, müziksiz bırakılması, bir politika sorunu olarak karşımıza çıkmaktadır. Bu ise "müziği önemsememek, önemsetmemek" gibi bir sorun olarak görülebilir. Oysa sanata-müziğe en çok gereksinimi olan bir çağda, gencin müzikten koparılması, Atatürkçü sanat anlayışına uymamaktadır. Atatürk'ün sanat konusundaki "Sanatı olmayan bir ulusun hayat damarlarından biri kopmuş demektir" özdeyişi unutulmamalıdır. Sanat-müzik eğitimi, izlenen politikalarla bu özdeyişin dışında kalmıştır. Sanat dersleri, bu arada müzik dersi, eğitim ve iletişimin dışında tutulmuş, rolü, işlevi, halkın, toplumun gözünde önemsizleştirilmiştir.

Müzik eğitim ve sanat iletişim kurumları, politikalarını; müzik sanat ve eğitim iletişim ortamlarındaki kaynak, kanal, araç ve hedef bağlamında belirlemelidir.

Ancak birazdan açıklamaya çalışacağımız bu politikaların belirlenmesinde; iletişim sürecindeki ileti ve yansıma öğelerine ilişkin kimi ilkelerin de belirlenmesi gerekmektedir.

Sözü edilen ilkelerin ve politikaların belirlenmesine ilişkin iletişim şeması ŞEKİL-50'de gösterilmiştir.

Atatürkçü müzik anlayışındaki iletişim sürecinde kaynak (müzik); çeşitli iletişim kanallarından kitle iletişim ya da diğer ileti araçlarıyla yine kanaldan hedef (toplum) alıcıya iletilmektedir.

Bu süreç Atatürkçü anlayışın yönetim ve politikalarını belirlemedeki ilişkiyi de içermektedir. İleti ve yansıma ilkeleleriyle kaynak, kanal, araç ve hedefle belirlenecek politikalar; müzik eğitim ve sanat iletişimine bazı katkılar getirecektir.

İleti ve yansımaya ilişkin kimi ilkeleri şöylece belirtebiliriz.

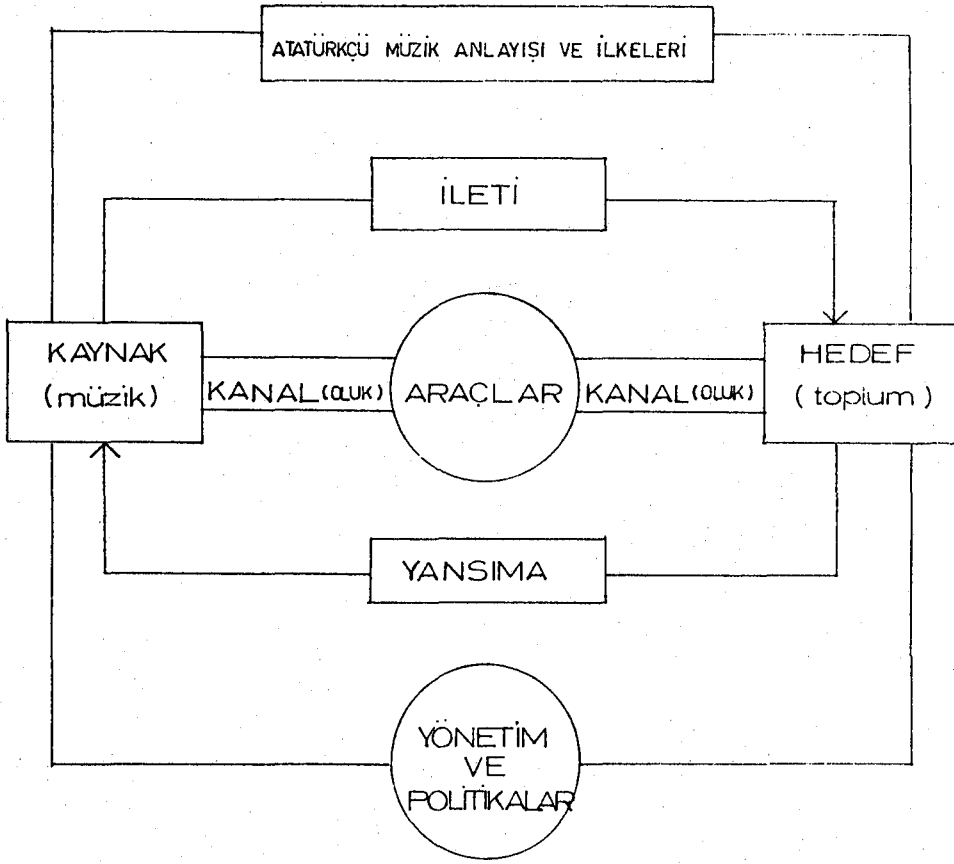

ŞEKİL-50: Atatürkçü Müzik Anlayışı, İlkeleri ve Politikalar Bağlamında İletişim

İletiler

- Müzik ile insan arasındaki ilişkiler, doğal ileti ilkeleri olarak ele alınabilir. Kaynaktan çeşitli kanal ve araçlarla iletilen müzik; bireysel ve kümeli olarak dinletti ortamlarında insanın doğal müzik yapısıyla koşutluk göstermelidir.
- Kaynaktan gelen iletilerdeki müzik; toplumun doğal müzik yaşamını zenginleştirici, pekiştirici, geliştirici ve eğitici nitelikte olmalıdır. Böylece ulusal müzik iletileri evrensel müzik iletileriyle benzerlik gösterebilecektir.
- İletiler, insanın müzikle iletişim kurmasında ve istenilen iletişim donanımlarının kazandırılmasında, eğitime yönelik yöntemleri içermelidir.
- İletiler; belirlenecek iletişim ve hedefe yönelik amaçlar doğrultusunda ve gerek çalgı-ses gerek söz olarak hedefi yüksek

beğeni düzeyine getirebilecek biçimlerde hazırlanmalıdır.

- Müzik iletileri hemen tüm kanal ve iletişim araçlarında, aynı amaç ve politikalarla belirlenmelidir. Böylece hedefin kültürel donanımlarında çelişkiler yaratılmayacak, yansırı besleyici ve geliştirici özellikleriyle hedefin eğitim ve sanat iletişim ortamlarında belirli düzeylere getirilebilmeleri sağlanmış olacaktır.
- İletilerin açık, anlaşılır ve çözümlenebilir biçimlerde olması, hedef alıcıyı bazı somut sonuçlara ulaştıracaktır. Böylece hedeften bazı yansımaların alınması sağlanmış olacaktır.

Yansıma

- Müzik iletilerinin iletişim sürecindeki; kaynak, kanal ve araçlarla bir bütün oluşturmadaki ilişki ve uygunluğu, aynı zamanda hedeften kaynağa besleyici yansıma alınmasında sağlayacaktır.
- Yansımanın kurulacak ilk iletişimde (olumlu ya da olumsuz olarak) alınmaması bu sürecin sona ermesi anlamına gelmemelidir. Müzik gibi sürekli kendini yenileyen bir sanatın, hedefle tam bir iletişim içine girmesi zaman ve mekanla ilişkilidir. Müziğin toplumca yaşanabilmesi, bu zamanı belirleme ve yansımanın alınmasında bir göstergedir.
- Kaynağın (müzik) hedefle (toplum) arasındaki yansımanın olmayışı, kaynağın beslenememesine neden olacak ve müzik zamanla gürültü biçimine dönüşecektir. Bu ise toplum ile müzik arasındaki ilişki ve iletişimin kopması, bozulması demektir. Bu nedenle kaynak ile hedef arasındaki "gürültü" nün en aza indirgenmesi için alınacak önlemler, ana ilke olarak görülmelidir.
- Her müzik yapıtının belli iletileri vardır. Sözü edilen ileti biçimleri, aynı zamanda değişik müzik biçimleri, türleridir. Bu ise değişik yansıma biçimlerini beraberinde getirecektir. İletilerin eğitim-sanat ve kültür bağlamında hedefe iletilmesi ve yine bu süreçte yansıma alınması ile istenilen iletişim kurulmuş olacaktır.

Yukarıda belirtilen ileti ve yansıma öğelerine ilişkin kimi ilkelere ulaşabilmek, bazı politikaların belirlenip, uygulanması ile mümkün olacaktır.

Politikalara ilişkin kimi örnekler aşağıda belirtilmiştir.

Kaynak olarak

- Müzik eğitim programlarının kalıcı, etkin ve işlevsel biçimde belirlenip, sürdürülmesine ilişkin politikalar,
- Müzik yayımı; müzikteki çağdaş gelişmelerin yayımına ilişkin politikalarla yürütülmesi,
- Batı müzik kaynağının yeni ve çağdaş Türk müzik yapıtlarına kaynak oluşturması ve yararlanılmasına ilişkin politikalar,
- Müziğin bir kaynağı olan besteci ve yapıtlarının korunması ile özgün bestelerin teşvik edilmesi için politikalar,
- Toplumun; müziği dinleme, çalma ya da söylemesini özendirici müzik eğitim ve kültürel kaynaklı programlar için genel politikalar,
- Kaynak olabilecek çağdaş ve özgün Türk müzik yapıtlarını teşvik edici, güdüleyip özendirici ve geliştirici nitelikteki politikalar,
- Orkestra, topluluk ve belediye bandoları gibi müzik topluluklarını sayısal olarak çoğaltıp, daha geniş kitlelere iletilmesine ilişkin politikalar.

Kanal olarak

- Müzik eğitim ve sanat iletişim ortamlarının istenilen yapı ve biçimde yaygınlaştırılması,
- Müziği; müzik eğitim ve sanat iletişim ortamlarında yaygın ve örgün eğitim kanallarından belirlenecek iletişim politikalarıyla yönlendirmek, iletmek,
- Müziğin iletilmesinde hemen her iletişim kanalının açılması, yayın kanalları ve kültür sanat eğitim içerikli programların arttırılması.

Araç Olarak

- Devlet müzik yayım kurumlarınca, özel yayıncılığı destekleyici ve koruyucu politikaların belirlenmesi,
- Yüksek öğretim kurumlarında gerçekleştirilebilecek, eğitim içerikli müzik programlarına ilişkin yayım politikalarının, devlet yayım kurumları ile eşgüdüm içinde oluşturulması ve iletilmesi,
- Araç olarak kitle iletişim araçlarındaki müzik programlarının, hedef kitleye iletilmesinde, dinlenebilir nitelikteki müzik yayım ile iletilmesi gerekliliğine ilişkin politikalar,
- Devlet yayım kurumlarının, yüksek öğretim kurumlarının oluşturulabilecekleri müzik yayımlarında gereken destek ve yardımın geliştirilmesi için destek yayım politikaları,
- Yayım kurumlarının müzik aracı olarak çeşitli öğrenim dönemlerindeki -belirli politikalarla belirlenecek müzik eğitim programlarını- doğrudan destekleyici ve aynı eğitim paralelinde müzik eğitim programlarına ilişkin politikalar,
- İletişim araçlarından müziğin geniş kitlelere ulaştırılmasına ilişkin "yaygınlaştırılma" politikaları.

Hedef Olarak

- Hedef kitleyi, belirlenecek iletişim amaç ve hedefler doğrultusunda, müzik dinleme, çalma, araştırma, derleme vb. gibi... konularda özendirme, güdüleme ve bilgilendirme,
- Müziğin bir eğitim olayı, eğitim-iletişim sanatı ve aracı olduğu düşünce ve anlayışının kazandırılması,
- Hedef kitleyi müzik konusunda yaratıcı, araştırmacı, yüksek beğeni düzeyine getirici çalışmalar.

gibi iletişim politika ve yöntemleri ile Türk müziğinin evrensel müzik içerisindeki yeri ve önemi belirlenecektir.

Sözünü ettiğimiz bu örnek ve yaklaşımları ŞEKİL-51'da görülen bir sema ile belirtebiliriz.

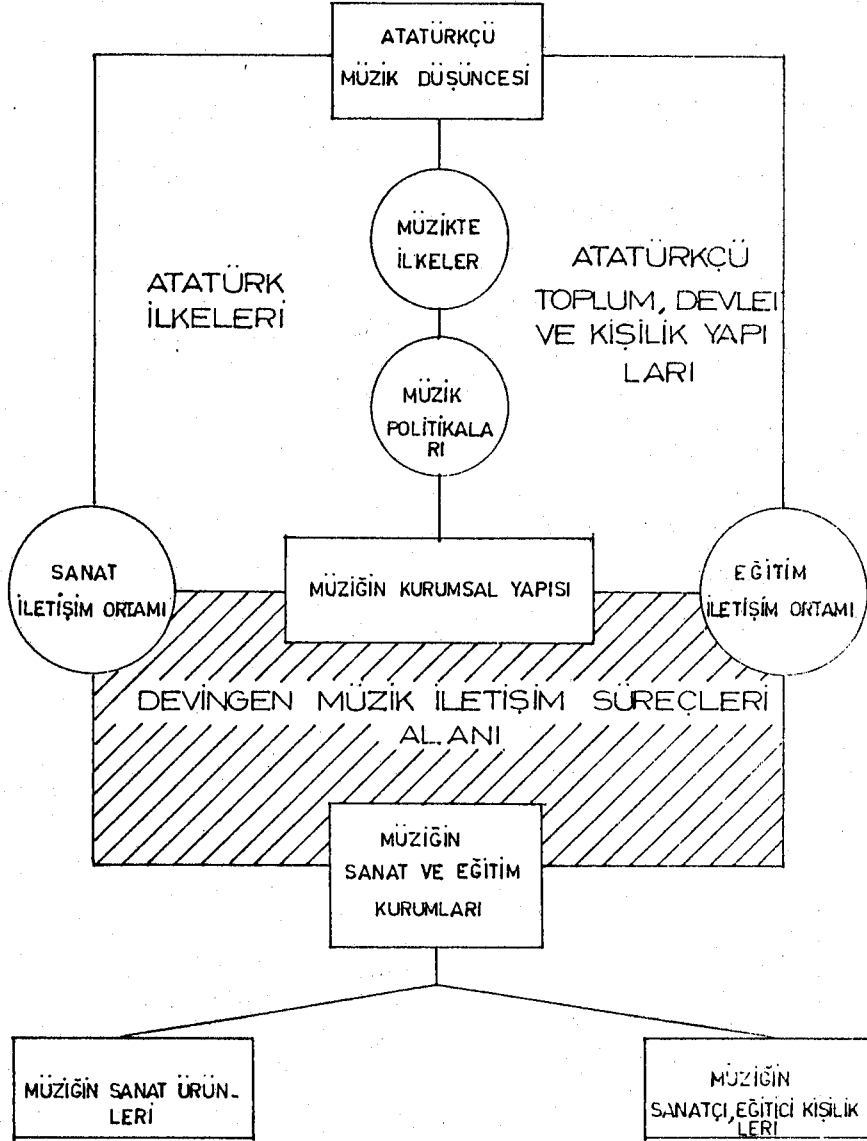

ŞEKİL-51: Atatürkçü Düşünce ve İletişim Bağlamında Ulusal Müzik Anlayışı

Kültürümüzün bir ürünü olan müziğin, korunması ve çağdaş gelişmelere koşut olarak geliştirilmesi için üretici politikalarla yönlendirilmesi ve yönetilmesi gerekmektedir. Bu gerçekleş-

tiğinde toplum (hedef) ile müzik (kaynak) arasında istenilen olumlu yansımalar kurulacaktır. Sözü edilen politikaların ileti ve yansıma ilkelerine uygun ve ilişkili olması gerekir. Bu uygunluğun olmaması ya da yansımanın kurulamaması sonucu; müzikle gelişigüzel ve kişisel ilişkiler kurulacak, bu ise müzikte kargaşa ortamının yaratılması gibi giderilmesi oldukça güç sorunların ortaya çıkmasına neden olacaktır.

Bu sorunların en önemlisi; müziğin gelişigüzel müzik türlerince yoğun biçimde işgal edilmesidir. Ulusal birliğin korunmasında müziğin ne denli önemli rol ve işlevleri olduğu unutulmamalıdır. Bunu çok iyi gören Atatürk; ulus gençliğinin sanatlar konusunda ilerletilmesinde Türk müziğinin en önde götürülmesi ve geliştirilmesi gerekliliğini savunmuştur.

Bu görüşlerden hareketle müziğimizin;

- Ulusal birikimler,
- Çağdaş gelişmeler,
- Atatürk ilke ve düşünceleriyle

yönlendirilmesi gerekliliği kendiliğinden doğmaktadır.

Kişiye ve toplumlara yaşama sevinci verebilme, onlara yaratıcı ve iletişimci kişilikler kazandırma, sözü edilen yönlendirmedeki müzik ileti politikalarının ana amacı olmalıdır.

Atatürkçü sanat-müzik anlayış ve ilkeleri içinde, müzik sanat ve eğitim iletişim ortamlarında oluşturulacak politikalar; müziğin çağdaş eğitim-öğretim yapısı içinde toplumca yoğun, ancak bilinçli ve nesnel katılımlarla yaratılması, yaşanılması olmalıdır.

Bu anlayış ve düşüncelerle geliştirilip, yaygınlaştırılacak kurumsal yapı; eğitim ve sanat kurumlarındaki çağdaş müzik eğitim ve iletişim ortamlarıdır.

Bu ortamlar, müzik iletişim sürecinde, müziğin yaygın ve örgün sanat eğitim kurumlarında biçimlenecektir. Bu kurumlardaki eğitim iletişim sürecinde çağdaş sanat ürünleri sanatçılarımız tarafından üretilecek, bunun yanı sıra müziği topluma yaygın ve

örgün eğitim kanallarından öğretip, ileten eğitimciler yetişecektir.

Böylelikle Türk toplumunun müziği; yine toplum tarafından, devletin konuyla ilgili tüm kurumlarının destek ve üretici politikalarıyla, Atatürkçü anlayış içerisinde çağdaş ve evrensel düzeye getirilecektir.

EKLER

EK- I

İ.T.Ü

TÜRK MUSİKİSİ DEVLET KONSERVATUVARI

Bölemleri ve Eğitim
Planları

BÖLÜM, ANA SANAT ve SANAT DALLARI

I) TEMEL BİLİMLER BÖLÜMÜ

- 1- Türk Sanat Müziği Ana Sanat Dalı
- 2- Türk Halk Müziği Ana Sanat Dalı

II) MÜZİKOLOJİ BÖLÜMÜ

- 1- Müzikoloji Ana Sanat/Ana Bilim Dalı
 - A) Türk Sanat Müziği Sanat/Bilim Dalı
 - B) Türk Halk Müziği Sanat/Bilim Dalı

III) KOMPOZİSYON BÖLÜMÜ

- 1- Kompozisyon Ana Sanat Dalı
 - A) Türk Sanat Müziği Sanat Dalı
 - B) Türk Halk Müziği Sanat Dalı

IV) SES EĞİTİMİ BÖLÜMÜ

- 1- Türk Sanat Müziği Ana Sanat Dalı
- 2- Türk Halk Müziği Ana Sanat Dalı

V) ÇALGI EĞİTİMİ BÖLÜMÜ

- 1- Yaylı Çalgılar Ana Sanat Dalı
 - A) Kemeçe Sanat Dalı
 - B) Kemane Sanat Dalı
 - C) Keman Sanat Dalı
 - D) Viola Sanat Dalı
 - E) Viyolonsel Sanat Dalı
 - F) Kontrbas Sanat Dalı

2- Nefesli Çalgılar Ana Sanat Dalı

- A) Ney Sanat Dalı
- B) Kaval Sanat Dalı
- C) Zurna-Mey Sanat Dalı
- D) Klarinet Sanat Dalı
- E) Obuə Sanat Dalı
- F) Flüt Sanat Dalı

3- Mızraplı Çalgılar Ana Sanat Dalı

- A) Ud Sanat Dalı
- B) Tanbur Sanat Dalı
- C) Kanun Sanat Dalı
- D) Bağlama Sanat Dalı
- E) Tar Sanat Dalı

4- Vurma Çalgılar Ana Sanat Dalı

- A) Türk Sanat Müziği Vurma Çalgıları Sanat Dalı
- B) Türk Halk Müziği Vurma Çalgıları Sanat Dalı

VI) TÜRK HALK OYUNLARI BÖLÜMÜ

- 1- Türk Halk Oyunları İcra Ana Sanat Dalı
- 2- Türk Halk Oyunları Öğreticiliği Ana Sanat Dalı

VII) ÇALGI YAPIMI BÖLÜMÜ

- 1- Yaylı Çalgı Yapımı Ana Sanat Dalı
- 2- Nefesli Çalgı Yapımı Ana Sanat Dalı
- 3- Mızraplı Çalgı Yapımı Ana Sanat Dalı
- 4- Vurmalı Çalgı Yapımı Ana Sanat Dalı
- 5- Tuşlu Çalgı Yapımı Ana Sanat Dalı

I) TEMEL BİLİMLER BÖLÜMÜ

A- TÜRK SANAT MÜZİĞİ ANA SANAT DALI

B- TÜRK HALK MÜZİĞİ ANA SANAT DALI

Ö Ğ R E N İ M S Ü R E S İ : (1+4) 5 yıl (10 Yarıyıl)

- 2 Yarıyıl Hazırlık

- 8 Yarıyıl Lisans

G İ R İ Ő K O Ő U L L A R I :

- Lise veya Dengi bir okul mezunu olmak,

- ÖSYM birinci aşama sınavını kazanmış ve ikinci aşamada belirlenen taban puanı sağlamış olmak,

- Ön kayıt, yetenek ve seviye sınavını başarmak, veya;

- Konservatuarlar hazırlayıcısı birim mezunu olmak,

- Yapılacak giriş ve seviye sınavını başarmış olmak,

NOT : 1) 2 yarıyıl hazırlık sınıfı eleme niteliğindedir.

2) Konservatuarlar hazırlayıcı birim mezunları yapılacak seviye sınavı sonucuna göre 2 yarıyıl hazırlık sınıfını okumadan doğrudan ilk sınıfa başlayabilirler.

II) MÜZİKOLOJİ BÖLÜMÜ

A) MÜZİKOLOJİ ANA SANAT/ANA BİLİM DALI

a) Türk Sanat Müziği Sanat/Bilim Dalı

b) Türk Halk Müziği Sanat/Bilim Dalı

Ö Ğ R E N İ M S Ü R E S İ : 5 yıl (10 Yarıyıl)

- 2 Yarıyıl Hazırlık

- 8 Yarıyıl Lisans

G İ R İ Ş K O Ş U L L A R I :

- Lise ve dengi bir okul mezunu olmak,
 - ÖSYM birinci aşama sınavını kazanmış ve ikinci aşama sınavında belirlenen puanı sağlamış olmak,
 - Ön kayıt, yetenek ve seviye sınavını başarmak,
- veya;
- Konservatuarlar hazırlayıcı birim mezunu olmak,
 - Yapılacak giriş ve seviye sınavını başarmak.

NOT : 1) 2 Yarıyıl Hazırlık sınıfı eleme niteliğindedir.
2) Konservatuarlar hazırlayıcı birim mezunları yapılacak seviye sınavı sonucuna göre hazırlık sınıfını okumadan doğrudan ilk sınıfa başlayabilirler.

III) KOMPOZİSYON BÖLÜMÜ

A- KOMPOZİSYON ANA SANAT DALI

- a) Türk Sanat Müziği Sanat Dalı
- b) Türk Halk Müziği Sanat Dalı

Ö Ğ R E N İ M S Ü R E S İ : 5 yıl (10 yarıyıl)

- 2 Yarıyıl Hazırlık
- 8 Yarıyıl Lisans

G İ R İ Ş K O Ş U L L A R I :

- Lise veya dengi bir okul mezunu olmak,
 - ÖSYM birinci aşama sınavını kazanmış olup ikinci aşama sınavında belirlenen taban puanı sağlamış olmak,
 - Ön kayıt/yetenek ve seviye sınavını başarmak,
- veya;
- Konservatuarlar hazırlayıcı birim mezunu olmak,
 - Yapılacak giriş ve seviye sınavını başarmak.

NOT : 1) 2 Yarıyıl hazırlık sınıfı eleme niteliğindedir.
2) Konservatuarlar hazırlayıcı birim mezunları yapılacak seviye sınavı sonucuna göre 2 yarıyıl hazırlık sınıfını okumadan doğrudan ilk sınıfa başlayabilirler.

IV) SES EĞİTİMİ BÖLÜMÜ

A) TÜRK SANAT MÜZİĞİ ANA SANAT DALI

B) TÜRK HALK MÜZİĞİ ANA SANAT DALI

Ö Ğ R E N İ M S Ü R E S İ : 5 yıl (10 Yarıyıl)

- 2 Yarıyıl Hazırlık

- 8 Yarıyıl Lisans

G İ R İ Ő K O Ő U L L A R I :

- Lise veya dengi bir okul mezunu olmak,

- ÖSYM birinci aşama sınavını kazanmış ve ikinci aşamada belirlenen taban puanı sağlamış olmak,

- Ön kayıt, yetenek ve seviye sınavını başarmak, veya;

- Konservatuarlar hazırlayıcı birim mezunu olmak,

- Yapılacak giriş ve seviye sınavını başarmış olmak.

NOT : 1) 2 yarıyıl hazırlık sınıfı eleme niteliğindedir.

2) Konservatuarlar hazırlayıcı birim mezunları yapılacak seviye sınavı sonucuna göre 2 yarıyıl hazırlık sınıfını okumadan doğrudan ilk sınıfa başlayabilirler.

V) ÇALGI (SAZ) EĞİTİMİ BÖLÜMÜ

A) YAYLI ÇALGILAR ANA SANAT DALI

a) Kemançe Sanat Dalı

b) Kemane Sanat Dalı

c) Keman Sanat Dalı

d) Viola Sanat Dalı

e) Viyolonsel Sanat Dalı

f) Kontrbas Sanat Dalı

B- NEFESLİ ÇALGILAR ANA SANAT DALI

- a) Ney Sanat Dalı
- b) Kaval Sanat Dalı
- c) Zurna (Mey) Sanat Dalı
- d) Obus Sanat Dalı
- e) Klarinet Sanat Dalı
- f) Flüt Sanat Dalı

C- MIZRAPLI ÇALGILAR ANA SANAT DALI

- a) Ud Sanat Dalı
- b) Tanbur Sanat Dalı
- c) Kanun Sanat Dalı
- d) Bağlama Sanat Dalı
- e) Tar Sanat Dalı

D- VURMALI ÇALGILAR ANA SANAT DALI

- a) TSM Vurma Çalgıları Sanat Dalı
- b) THM Vurma Çalgıları Sanat Dalı

Ö Ğ R E N İ M S Ü R E S İ : (4 yıl)

- 8 Yarıyıl Lisans

G İ R İ Ő K O Ő U L L A R I : (Lisans için)

- Konservatuarlar Hazırlayıcı Birimi mezunu olmak,
- Yapılacak giriş ve seviye sınavını kazanmış olmak.

VI) TÜRK HALK OYUNLARI BÖLÜMÜ

A- HALK OYUNLARI İCRA ANA SANAT DALI

B- HALK OYUNLARI ÖĞRETİCİLİĞİ SANAT DALI

Ö Ğ R E N İ M S Ü R E S İ : 5 yıl (10 Yarıyıl)

- 2 Yarıyıl Hazırlık
- 8 Yarıyıl Lisans

G İ R İ Ş K O Ş U L L A R I :

- Lise veya dengi bir okul mezunu olmak,
- ÖSYM birinci aşama sınavını kazanmış olup ikinci aşama sınavında belirlenen taban puanı sağlamış olmak,
- Ön kayıt, yetenek ve seviye sınavını başarmak, veya;
- Konservatuarlar hazırlayıcı birim mezunu olmak,
- Yapılacak giriş ve seviye sınavını başarmak.

- NOT :** 1) 2 yarıyıl hazırlık sınıfı eleme niteliğindedir.
2) Konservatuarlar hazırlayıcı birim mezunlarını yapılacak seviye sınavı sonucuna göre 2 yarıyıl hazırlık sınıfını okumadan doğrudan ilk sınıfa başlayabilirler.

VII) ÇALGI YAPIMI BÖLÜMÜ

A- ÇALGI YAPIM ANA SANAT DALI

- a) Yaylı Çalgılar Yapımı Sanat Dalı
- b) Nefesli Çalgılar Yapımı Sanat Dalı
- c) Mızraplı Çalgılar Yapımı Sanat Dalı
- d) Tuşlu Çalgılar Yapımı Sanat Dalı
- e) Vurmali Çalgılar Yapımı Sanat Dalı

Ö Ğ R E N İ M S Ü R E S İ : 5 yıl (10 Yarıyıl)

- 2 Yarıyıl Hazırlık
- 8 Yarıyıl Lisans

G İ R İ Ş K O Ş U L L A R I :

- Meslek liseleri ağaç işleri bölümü mezunu olmak,
- ÖSYM birinci aşama sınavını kazanmış ve ikinci aşamada belirtilen taban puanı sağlamış olmak,
- Ön kayıt, yetenek sınavını başarmak, veya;
- Konservatuarlar hazırlayıcı birimi mezunu olmak,
- Yapılacak giriş ve seviye sınavını başarmak.

TEMEL BİLİMLER BÖLÜMÜ
TÜRK SANAT MÜZİĞİ ANA SANAT DALI
PROGRAMI

| DERSLER | Hazırl | | L İ S A N S | | | | | | | |
|--------------------------|--------|-------|-------------|-------|-------|-------|-------|-------|-------|-------|
| | | | I | | II | | III | | IV | |
| | Y.yıl | Y.yıl | Y.yıl | Y.yıl | Y.yıl | Y.yıl | Y.yıl | Y.yıl | Y.yıl | Y.yıl |
| | 1 | 2 | 1 | 2 | 3 | 4 | 5 | 6 | 7 | 8 |
| Türk Mus.Solf.ve Naz. | 8 | 8 | 5 | 5 | 5 | 5 | 3 | 3 | 3 | 3 |
| Batı Mus.Sol.ve Naz. | 8 | 8 | 2 | 2 | 2 | 2 | | | | |
| Ritim Uygulaması | 2 | 2 | | | | | | | | |
| Armoni Kontrpuan | | | | | | | 2 | 2 | 2 | 2 |
| Esas Meslek Çalgısı | 4 | 4 | 5 | 5 | 4 | 4 | 3 | 3 | 2 | 2 |
| THM Bilgileri | | | | | | | 2 | 2 | 2 | 2 |
| Form Bilgisi | | | | | 1 | 1 | 1 | 1 | | |
| Ses Eğitimi | 2 | 2 | 2 | | | | | | | |
| TSM Repertuarı | | | 2 | 2 | 2 | 2 | 4 | 4 | 4 | 4 |
| THM Repertuarı | | | 2 | 2 | 2 | 2 | | | | |
| Koro | | | | | 1 | 1 | 2 | 2 | 2 | 2 |
| Folklor(Halkbilim) | | | | | | | 2 | 2 | 2 | 2 |
| Müzik Tarihi | | | 2 | 2 | | | | | | |
| Çalgı Bilgisi | 2 | | | | | | | | | |
| Toplu Uygulama | | | | | | | 2 | 2 | 4 | 4 |
| Ses Fizigi | | 2 | | | | | | | | |
| Türk Edebiyatı | | | 1 | 1 | 1 | 1 | 1 | 1 | 1 | 1 |
| Türk Kültür Med.Tarihi | | | 1 | 1 | 1 | 1 | | | | |
| Sanat Tarihi | | | | | 2 | | | | | |
| Bitirme Ödevi | | | | | | | | | 1 | 4 |
| Atatürk İlke ve İnk.Tar. | | | 1 | 1 | 1 | 1 | 1 | 1 | 1 | 1 |
| Türk Dili | | | 1 | 1 | 1 | 1 | 1 | 1 | 1 | 1 |
| Yabancı Dil | | | 6 | 6 | 4 | 4 | 4 | 4 | 2 | 2 |
| Pedagoji öğretimi lisans | | | | | | | | | | |
| Toplam | 26 | 26 | 30 | 28 | 27 | 25 | 28 | 28 | 27 | 30 |

KOMPOZİSYON BÖLÜMÜ
KOMPOZİSYON ANA SANAT DALI PROGRAMI

| | Hazır | | L İ S A N S | | | | | | | | |
|-------------------------|-------|----|-------------|------------|------------|------------|------------|------------|------------|------------|---|
| | | | I | | II | | III | | IV | | |
| | 1 | 2 | Y.yıl 1 | Y.yıl 2 | Y.yıl 3 | Y.yıl 4 | Y.yıl 5 | Y.yıl 6 | Y.yıl 7 | Y.yıl 8 | |
| Türk Mus.Solfej.Naz. | 8 | 8 | 4 | 4 | 4 | 4 | | | | | |
| Yüksek Solfej | | | 2 | 2 | 2 | 2 | | | | | |
| Armoniye Hazırlık | 2 | 2 | | | | | | | | | |
| Armoni | | | 2 | 2 | 2 | 2 | 2 | 2 | | | |
| Kontrpuan ve Füg | | | | | | | 3 | 3 | 3 | 3 | |
| Kompozisyon | | | | | | | 4 | 4 | 4 | 4 | |
| Orkestrasyon | | | | | | | 2 | 2 | 2 | 2 | |
| Usul ve vuruş,teknik | 4 | 4 | 2 | 2 | 2 | 2 | | | | | |
| Türk-Batı Mus.Form | 2 | 2 | 2 | 2 | 2 | 2 | 2 | 2 | | | |
| Repertuvar(T.S.M-THM) | 4 | 4 | 2 | 2 | 2 | 2 | 2 | 2 | 2 | 2 | |
| Analiz | | | | | | | 2 | 2 | 2 | 2 | |
| Prozodi | | | | | | | | | 2 | 2 | |
| Meslek Çalgısı | 1 | 1 | 1 | 1 | 1 | 1 | 1 | 1 | 1 | 1 | |
| Piyano | 1 | 1 | 1 | 1 | 1 | 1 | 1 | 1 | 1 | 1 | |
| THM Bilgileri | | | 1 | 1 | 1 | 1 | | | | | |
| Müzik Tarihi | 2 | 2 | 1 | 1 | 1 | 1 | 1 | 1 | | | |
| Folklor(Halkbilim) | | | | | | | 1 | 1 | 1 | 1 | |
| Akustik | 2 | 2 | | | | | | | | | |
| Türk Edebiyatı | | | 1 | 1 | 1 | 1 | 1 | 1 | 1 | 1 | |
| Türk Kültür Med.Tar. | | | 1 | 1 | 1 | 1 | | | | | |
| Sanat Tarihi-Estetik | | | | | 2 | | | | | | |
| Bitirme Ödevi | | | | | | | | | 2 | 3 | |
| Pedagoji | | | | | | | | | | | x |
| Atatürk İlke İnk.Tarihi | | | 1 | 1 | 1 | 1 | 1 | 1 | 1 | 1 | |
| Türk Dili | | | 1 | 1 | 1 | 1 | 1 | 1 | 1 | 1 | |
| Yabancı Dil | | | 6 | 6 | 4 | 4 | 4 | 4 | 2 | 2 | |
| | | | | | | | | | | | |
| Toplam | 26 | 26 | 28 | 28 | 28 | 26 | 28 | 28 | 25 | 26 | |
| | | | | | | | | | | | |
| | | | | | | | | | | | |
| | | | | | | | | | | | |

x Öğretmenlik formasyonu almak isteyenler takip eder.

SES EĞİTİMİ BÖLÜMÜ
TÜRK SANAT MÜZİĞİ ANA SANAT DALI
PROGRAMI

| DERSLER | Hazırl. | | L İ S A N S | | | | | | | |
|------------------------|---------|-------|-------------|-------|-------|-------|-------|-------|----|----|
| | | | I | | II | | III | | IV | |
| | Y.Yıl | Y.Yıl | Y.yıl | Y.yıl | Y.yıl | Y.yıl | Y.yıl | Y.yıl | | |
| | 1 | 2 | 1 | 2 | 3 | 4 | 5 | 6 | 7 | 8 |
| Ses Eğitimi | 6 | 6 | 3 | 3 | 3 | 3 | 2 | 2 | 2 | 2 |
| T.S.M Repertuarı | - | 2 | 2 | 2 | 2 | 2 | 4 | 4 | 4 | 4 |
| Türk Mus.Solfej Naz. | 8 | 8 | 4 | 4 | 4 | 4 | 3 | 3 | 3 | 3 |
| Batı Mus.solfej Naz. | 6 | 6 | 3 | 3 | 3 | 3 | - | - | - | - |
| Armoni-Analiz | | | | | | | 2 | 2 | 1 | 1 |
| Diksiyon-Fonetik | 2 | 2 | | | | | | | | |
| Mimik | | | | | | | 1 | 1 | | |
| T.H.M Bilgileri | | | | | 1 | 1 | 1 | 1 | | |
| T.H.M Repertuarı | | | 2 | 2 | 2 | 2 | | | | |
| Form Bilgisi | | | 1 | 1 | 1 | 1 | | | | |
| Koro | | | | | 1 | 1 | 2 | 2 | 2 | 2 |
| Yard.meslek çalgısı | | | 1 | 1 | 1 | 1 | 1 | 1 | 1 | 1 |
| Çalgı bilgisi | 2 | | | | | | | | | |
| Ses bakımı | 1 | 1 | | | | | | | | |
| Müzik tarihi | | | 2 | 2 | | | | | | |
| Folklor(halkbilimi) | | | | | | | 2 | 2 | 2 | 2 |
| Ses fiziği | - | 2 | | | | | | | | |
| Milli Oyunlar | 2 | 2 | 1 | 1 | 1 | 1 | | | | |
| Türk edebiyatı | | | 1 | 1 | 1 | 1 | 1 | 1 | 1 | 1 |
| Türk kültür Med.Tarihi | | | 1 | 1 | 1 | 1 | | | | |
| Sanat Tarihi | | | | | 2 | | | | | |
| Türk Dili | | | 1 | 1 | 1 | 1 | 1 | 1 | 1 | 1 |
| Atatürk İlke İnk.Tar. | | | 1 | 1 | 1 | 1 | 1 | 1 | 1 | 1 |
| Bitirme Ödevi | | | | | | | | | 1 | 4 |
| Yabancı Dil | | | 6 | 6 | 4 | 4 | 4 | 4 | 2 | 2 |
| Pedagoji | | | | | | | | | | |
| Toplam | 27 | 28 | 29 | 29 | 29 | 27 | 25 | 25 | 21 | 22 |

SES EĞİTİMİ BÖLÜMÜ
TÜRK HALK MÜZİĞİ ANA SANAT DALI
PROGRAMI

| DERSLER | Hazırl | | L İ S A N S | | | | | | | |
|-------------------------|--------|----|-------------|----|----|----|-----|----|----|----|
| | Y.yıl | | I | | II | | III | | IV | |
| | 1 | 2 | 1 | 2 | 3 | 4 | 5 | 6 | 7 | 8 |
| Ses Eğitimi | 6 | 6 | 3 | 3 | 3 | 3 | 2 | 2 | 2 | 2 |
| T.H.M.Repertuarı | | 2 | 2 | 2 | 2 | 2 | 4 | 4 | 4 | 4 |
| Türk Mus.Solf.ve naz. | 8 | 8 | 4 | 4 | 4 | 4 | 3 | 3 | 3 | 3 |
| Batı Mus.Solf.ve naz. | 6 | 6 | 3 | 3 | 3 | 3 | | | | |
| Armoni-Analiz | | | | | | | 2 | 2 | 1 | 1 |
| Diksiyon Fanatik | 2 | 2 | | | | | | | | |
| Mimik | | | | | | | 1 | 1 | | |
| T.H.M Bilgileri | | | 2 | 2 | 2 | 2 | 3 | 3 | 3 | 3 |
| T.S.M Repertuarı | | | 2 | 2 | 2 | 2 | | | | |
| Form Bilgisi | | | 1 | 1 | 1 | 1 | | | | |
| Koro | | | | | 1 | 1 | 2 | 2 | 2 | 2 |
| Yard.Meslek Çalgısı | | | 1 | 1 | 1 | 1 | 1 | 1 | 1 | 1 |
| Çalgı Bilgisi | 2 | | | | | | | | | |
| Ses Bakımı | 1 | 1 | | | | | | | | |
| Müzik Tarihi | | | 2 | 2 | | | | | | |
| Folklor(halkbilim) | | | | | | | 2 | 2 | 2 | 2 |
| Ses Fiziği | | 2 | | | | | | | | |
| Milli Oyunlar | 2 | 2 | 1 | 1 | 1 | 1 | | | | |
| Türk Edebiyatı | | | 1 | 1 | 1 | 1 | 1 | 1 | 1 | 1 |
| Türk Kültür ve Med.Tar. | | | 1 | 1 | 1 | 1 | | | | |
| Sanat Tarihi | | | | | 2 | | | | | |
| Türk Dili | | | 1 | 1 | 1 | 1 | 1 | 1 | 1 | 1 |
| Atatürk İlk.ve ink.Tar. | | | 1 | 1 | 1 | 1 | 1 | 1 | 1 | 1 |
| Bitirme Ödevi | | | | | | | | | 1 | 4 |
| Yabancı Dil | | | 6 | 6 | 4 | 4 | 4 | 4 | 2 | 2 |
| Pedagoji | | | | | | | | | | |
| Toplam | 27 | 29 | 31 | 31 | 30 | 30 | 27 | 27 | 24 | 24 |

Çalgı (SAZ) EĞİTİMİ
MIZRAPLI ÇALGILAR ANA SANAT DALI
PROGRAMI

| DERSLER | Hazırl | | L İ S A N S | | | | | | | |
|--------------------------|--|---|-------------|----|-------|----|-------|----|-------|----|
| | | | I | | II | | III | | IV | |
| | Y.yıl | | Y.yıl | | Y.yıl | | Y.yıl | | Y.yıl | |
| | 1 | 2 | 1 | 2 | 3 | 4 | 5 | 6 | 7 | 8 |
| Esas Meslek Çalgısı | | | 5 | 5 | 5 | 5 | 5 | 5 | 5 | 5 |
| Türk Mus.Solf.ve naz. | | | 2 | 2 | 2 | 2 | 2 | 2 | 2 | 2 |
| Batı Mus.Sol.ve naz. | Bu program hazırlayıcı birimde tamamlanmıştır. | | | | | | | | | |
| Ritm Uygulaması | Bu program hazırlayıcı birimde tamamlanmıştır. | | | | | | | | | |
| Armoni-Analiz | | | 2 | 2 | 1 | 1 | | | | |
| THM Bilgileri(yard) | | | 1 | 1 | 1 | 1 | | | | x1 |
| THM Bilgileri (Esas) | | | 2 | 2 | 2 | 2 | 2 | 2 | 2 | x2 |
| Esas Repertuvar | | | 2 | 2 | 2 | 2 | 2 | 2 | 2 | 2 |
| Yard.Repertuvar | | | 1 | 1 | 1 | 1 | | | | |
| Form Bilgisi | | | 1 | 1 | | | | | | |
| Birlikte Çalışma | | | 4 | 4 | 4 | 4 | 4 | 4 | 4 | 4 |
| Çalgı Bilgisi | Bu program hazırlayıcı birimde tamamlanmıştır. | | | | | | | | | |
| Folklor (halkbilimi) | | | | | | | 2 | 2 | 2 | 2 |
| Müzik Tarihi | | | 2 | | | | | | | |
| Ses Fiziği | | | | 2 | | | | | | |
| Milli Oyunlar-Beden Eğ. | Bu program hazırlayıcı birimde tamamlanmıştır. | | | | | | | | | |
| Türk Edebiyatı | | | 1 | 1 | 1 | 1 | 1 | 1 | 1 | 1 |
| Türk kültür ve Med.Tar. | | | 1 | 1 | 1 | 1 | | | | |
| Sanat Tarihi | | | | | 2 | | | | | |
| Bitirme Ödevi | | | | | | | | | 1 | 4 |
| Atatürk İlke ve Ink.tar. | | | 1 | 1 | 1 | 1 | 1 | 1 | 1 | 1 |
| Türk Dili | | | 1 | 1 | 1 | 1 | 1 | 1 | 1 | 1 |
| Yabancı Dil | | | 6 | 6 | 4 | 4 | 4 | 4 | 2 | 2 |
| Pedagoji | | | | | | | | | | |
| Toplam | - | - | 32 | 32 | 26 | 24 | 22 | 22 | 21 | 21 |

X1 - Bu program ud,tanbur,ve kanun sanat dalı öğrencileri takip eder.
X2 - Bu programı bağlama ve tar sanat dalı öğrencileri takip eder.

TÜRK HALK OYUNLARI BÖLÜMÜ
ÖĞRETİCİLİK ANA SANAT DALI
PROGRAMI

| DERSLER | Hazırl. | | L İ S A N S | | | | | | | |
|--------------------------|---------|----|-------------|----|----|----|-----|----|----|----|
| | Y.yıl | | I | | II | | III | | IV | |
| | 1 | 2 | 1 | 2 | 3 | 4 | 5 | 6 | 7 | 8 |
| Türk Halk Oyunları | 8 | 8 | 8 | 8 | 6 | 6 | 6 | 6 | 6 | 6 |
| Bale Egz.ve Ritmik | 2 | 2 | 4 | 4 | 4 | 4 | | | | |
| Toplu Uygulama | | | | | | | 4 | 4 | 4 | 4 |
| Solfej ve Nazariyat | 8 | 8 | 2 | 2 | 2 | 2 | | | | |
| THM Bilgileri | | | | | | | 2 | 2 | 2 | 2 |
| Ritim Saz | 8 | 8 | 1 | 1 | 1 | 1 | | | | |
| Repertuar | 2 | 2 | 1 | 1 | 1 | 1 | 1 | 1 | 1 | 1 |
| Meslek Çalgısı | | | 2 | 2 | 2 | 2 | 2 | 2 | 2 | 2 |
| Folklor(Halkbilim) | | | | | | | 2 | 2 | 2 | 2 |
| Notasyon | | | 2 | 2 | 2 | 2 | | | | |
| Makyaj ve Kostüm | | | | | | 2 | 2 | 2 | 2 | 2 |
| Sahne ve Mimik | | | | | | | 2 | 2 | 2 | 2 |
| Türk Edebiyatı | | | 1 | 1 | 1 | 1 | 1 | 1 | 1 | 1 |
| Türk Kültür ve Med.Tar. | | | 1 | 1 | 1 | 1 | | | | |
| Sanat Tarihi | | | | | 2 | | | | | |
| Bitirme Ödevi | | | | | | | | | 2 | 2 |
| Pedagoji | | | | | | | | | | |
| Atatürk İlke ve İnk.Tar. | | | 1 | 1 | 1 | 1 | 1 | 1 | 1 | 1 |
| Türk Dili | | | 1 | 1 | 1 | 1 | 1 | 1 | 1 | 1 |
| Yabancı Dil | | | 6 | 6 | 4 | 4 | 4 | 4 | 2 | 2 |
| Toplam | 28 | 28 | 30 | 30 | 28 | 28 | 28 | 28 | 28 | 28 |

EK-2

İZMİR DEVLET KONSERVATUVARI

PİYANO ANASANAT DALI

ESAS MESLEK - YARDIMCI MESLEK - KÜLTÜR DERSLERİ

ORTA ÖĞRETİM

| ESAS MESLEK DERSLERİ | ORTA DEVRE | | | LİSE DEVRESİ | | | YÜKSEK DEVRE | | | |
|---------------------------------|------------|---|---|--------------|---|---|--------------|---|---|---|
| | 1 | 2 | 3 | 1 | 2 | 3 | 1 | 2 | 3 | 4 |
| Piyano | 2 | 2 | 2 | 2 | 2 | 3 | 3 | 3 | 3 | 4 |
| Solfej | 8 | 8 | 6 | - | - | - | - | - | - | - |
| Oda Müziği | - | - | - | - | 2 | 2 | 2 | 2 | 2 | 2 |
| <u>YARDIMCI MESLEK DERSLERİ</u> | | | | | | | | | | |
| Seçmeli | - | - | - | - | - | - | 1 | 1 | 1 | 1 |
| Deşifre | - | - | - | - | 1 | 1 | 1 | 1 | 1 | 1 |
| Piyano Akordu | - | - | - | - | 1 | 1 | - | - | - | - |
| Koro | - | - | - | - | 3 | 3 | 3 | 3 | - | - |
| Piyano ve Klavsen Edebi. | - | - | - | - | - | - | 1 | 1 | - | - |
| Armoni | - | - | - | 2 | 2 | 2 | - | - | - | - |
| Form Bilgisi | - | - | - | 2 | 2 | 2 | - | - | - | - |
| Müzik Teorisi | - | 2 | 2 | - | - | - | - | - | - | - |
| Enstrüman Bilgisi | - | - | - | - | 1 | 1 | - | - | - | - |
| Müzik Tarihi | - | - | - | 2 | 2 | 2 | - | - | - | - |
| Ritmik Jimnastik | 1 | 1 | 1 | - | - | - | - | - | - | - |
| <u>KÜLTÜR DERSLERİ</u> | | | | | | | | | | |
| Türkçe | 5 | 5 | 5 | - | - | - | - | - | - | - |
| Türk Dili ve Edebiyatı(1) | - | - | - | 5 | 4 | 4 | - | - | - | - |
| Türk Dili | - | - | - | - | - | - | 1 | 1 | 1 | 1 |
| Sosyal Bilgiler | 2 | 2 | 2 | - | - | - | - | - | - | - |
| Fen Bilgisi | 2 | 2 | 2 | - | - | - | - | - | - | - |
| Matematik | 2 | 2 | 2 | - | - | - | - | - | - | - |
| Yabancı Dil(2) | 3 | 3 | 3 | 5 | 5 | 5 | 5 | 5 | 5 | 5 |
| Din ve Ahlak Bilgisi | 2 | 2 | 2 | - | - | - | - | - | - | - |
| Atatürk İlkeleri ve İnk.Tar. | - | - | 2 | 1 | 1 | 2 | 1 | 1 | 1 | 1 |
| Sanat Tarihi | - | - | - | - | 1 | 1 | - | - | - | - |

ORTA ÖĞRETİM

| ESAS MESLEK DERSLERİ | ORTA DEVRE | | | LİSE DEVRESİ | | | YÜKSEK DEVRE | | | |
|----------------------|------------|----|----|--------------|----|----|--------------|----|----|----|
| | 1 | 2 | 3 | 1 | 2 | 3 | 1 | 2 | 3 | 4 |
| Milli Güvenlik | - | - | - | - | 1 | 1 | - | - | - | - |
| Genel Psikoloji | - | - | - | - | 1 | - | - | - | - | - |
| Eğitim Psikolojisi | - | - | - | - | - | - | 1 | 1 | - | - |
| Sanat Sosyolojisi | - | - | - | - | - | 1 | - | - | - | - |
| Sanat Felsefesi | - | - | - | - | - | 1 | - | - | - | - |
| Halk Bilimi | - | - | - | - | - | - | 1 | 1 | 1 | 1 |
| | 27 | 29 | 29 | 19 | 29 | 32 | 20 | 20 | 19 | 16 |

NOT: (1) Lise I. Sınıfta 1 saat Kompozisyon, 1 saat Dilbilgisi;
Lise II. ve III. sınıflarda 1 saat Kompozisyon okutulacak.
(2) 2 Saat Laboratuvar çalışması yapılacak.

PİYANO ANASANAT DALI

İZMİR DEVLET KONSERVATUVARI

ARP ve GİTAR DALINDA OKUTULAN

ESAS MESLEK - YARDIMCI MESLEK - KÜLTÜR DERSLERİ

ORTA ÖĞRETİM

| ESAS MESLEK DERSLERİ | ORTA DEVRE | | | LİSE DEVRESİ | | | YÜKSEK DEVRE | |
|---------------------------------|------------|---|---|--------------|---|---|--------------|---|
| | 1 | 2 | 3 | 1 | 2 | 3 | 1 | 2 |
| Enstrüman (Esas Çalgısı) | 2 | 2 | 2 | 2 | 2 | 3 | 3 | 3 |
| Solfej | 8 | 8 | 6 | - | - | - | - | - |
| Oda Müziği | - | - | - | - | 2 | 2 | 2 | 2 |
| Orkestra | - | - | - | - | - | 6 | 6 | 6 |
| <u>YARDIMCI MESLEK DERSLERİ</u> | | | | | | | | |
| Piyano | 1 | 1 | 1 | 1 | 1 | 1 | - | - |
| Koro | - | - | - | - | 3 | 3 | 3 | 3 |
| Arp ve Gitar Edebiyatı | - | - | - | - | - | - | 1 | 1 |
| Armoni | - | - | - | 2 | 2 | 2 | - | - |
| Form Bilgisi | - | - | - | 2 | 2 | 2 | - | - |
| Müzik Nazariyatı | - | 2 | 2 | - | - | - | - | - |
| Enstrüman Bilgisi | - | - | - | - | 1 | 1 | 1 | 1 |
| Müzik Tarihi | - | - | - | 2 | 2 | 2 | - | - |
| Deşifre | - | - | - | - | 1 | 1 | 1 | 1 |
| Ritmik Jimnastik | 1 | 1 | 1 | - | - | - | - | - |
| <u>KÜLTÜR DERSLERİ</u> | | | | | | | | |
| Türkçe | 5 | 5 | 5 | - | - | - | - | - |
| Türk Dili ve Edebiyatı(1) | - | - | - | 5 | 4 | 4 | - | - |
| Türk Dili | - | - | - | - | - | - | 1 | 1 |
| Sosyal Bilgiler | 2 | 2 | 2 | - | - | - | - | - |
| Fen Bilgisi | 2 | 2 | 2 | - | - | - | - | - |
| Matematik | 2 | 2 | 2 | - | - | - | - | - |
| Yabancı Dil (2) | 3 | 3 | 3 | 5 | 5 | 5 | 5 | 5 |
| Din ve Ahlak Bilgisi | 2 | 2 | 2 | - | - | - | - | - |
| Atatürk İlkeleri ve İnk.Tar.- | - | - | 2 | 1 | 1 | 2 | 1 | 1 |

YAYLI SAZLAR ANASANAT DALI

İZMİR DEVLET KONSERVATUVARI

KEMAN-VİYOLA-VİYOLONSEL-KONTRBAS-DALINDA OKUTULAN

ESAS - MESLEK - YARDIMCI MESLEK - KÜLTÜR DERSLERİ

ORTA ÖĞRETİM

| ESAS MESLEK DERSLERİ | ORTA DEVRE | | | LİSE DEVRESİ | | | YÜKSEK DEVRE | | | |
|----------------------|------------|---|---|--------------|---|---|--------------|---|---|---|
| | 1 | 2 | 3 | 1 | 2 | 3 | 1 | 2 | 3 | 4 |
| Enstrüman(1) | 2 | 2 | 2 | 2 | 2 | 2 | 3 | 3 | 3 | 4 |
| Solfej | 8 | 8 | 6 | - | - | - | - | - | - | - |
| Orkestra(2) | - | - | - | 6 | 6 | 6 | 6 | 6 | 6 | 6 |
| Oda Müziği | - | - | - | - | 2 | 2 | 2 | 2 | 2 | 2 |
| Korrepetisyon | - | - | 1 | 1 | 1 | 1 | 1 | 1 | 1 | 1 |

YARDIMCI MESLEK DERSLERİ

| | | | | | | | | | | |
|-------------------|---|---|---|---|---|---|---|---|---|---|
| Piyano | 1 | 1 | 1 | 1 | 1 | 1 | - | - | - | - |
| Koro | - | - | - | - | 3 | 3 | 3 | 3 | - | - |
| Armoni | - | - | - | 2 | 2 | 2 | - | - | - | - |
| Form Bilgisi | - | - | - | 2 | 2 | 2 | - | - | - | - |
| Enstrüman Bilgisi | - | - | - | - | 1 | 1 | - | - | - | - |
| Müzik Tarihi | - | - | - | 2 | 2 | 2 | - | - | - | - |
| Müzik Nazariyatı | - | 2 | 2 | - | - | - | - | - | - | - |
| Ritmik Jimnastik | 1 | 1 | 1 | - | - | - | - | - | - | - |

KÜLTÜR DERSLERİ

| | | | | | | | | | | |
|------------------------------|---|---|---|---|---|---|---|---|---|---|
| Türkçe | 5 | 5 | 5 | - | - | - | - | - | - | - |
| Sosyal Bilgiler | 2 | 2 | 2 | - | - | - | - | - | - | - |
| Fen Bilgisi | 2 | 2 | 2 | - | - | - | - | - | - | - |
| Matematik | 2 | 2 | 2 | - | - | - | - | - | - | - |
| Yabancı Dil(2) | 3 | 3 | 3 | 5 | 5 | 5 | 5 | 5 | 5 | 5 |
| Din ve Ahlak Bilgisi | 2 | 2 | 2 | - | - | - | - | - | - | - |
| Atatürk İlkeleri ve İnk.Tar. | - | - | 2 | 1 | 1 | 2 | 1 | 1 | 1 | 1 |
| Türk Dili ve Edebiyatı(1) | - | - | - | 5 | 4 | 4 | - | - | - | - |
| Sanat Tarihi | - | - | - | - | 1 | 1 | - | - | - | - |
| Milli Güvenlik | - | - | - | - | - | - | - | - | - | - |
| Genel Psikoloji | - | - | - | - | 2 | - | - | - | - | - |

| ESAS MESLEK DERSLERİ | ORTA ÖĞRETİM | | | | | | | | | |
|----------------------|--------------|----|----|--------------|----|----|--------------|----|----|----|
| | ORTA DEVRE | | | LİSE DEVRESİ | | | YÜKSEK DEVRE | | | |
| | 1 | 2 | 3 | 1 | 2 | 3 | 1 | 2 | 3 | 4 |
| Eğitim Psikolojisi | - | - | - | - | - | - | 1 | 1 | - | - |
| Sanat Sosyolojisi | - | - | - | - | - | 1 | - | - | - | - |
| Sanat Felsefesi | - | - | - | - | - | 1 | - | - | - | - |
| Türk Dili | - | - | - | - | - | - | 1 | 1 | 1 | 1 |
| Halk Bilimi | - | - | - | - | - | - | 1 | 1 | 1 | 1 |
| | 28 | 30 | 31 | 27 | 35 | 37 | 24 | 24 | 20 | 21 |

NOT: (1) Lise I. Sınıfta 1 saat Kompozisyon, 1 saat Dilbilgisi;
II. ve III. Sınıflarda 1 saat Kompozisyon okutulacak.
(2) 2 saat Laboratuvar çalışması yapılacak.

İZMİR DEVLET KONSERVATUVARI
NEFESLİ VE VURMA SAZLAR ANASANAT DALINDA OKUTULAN
ESAS MESLEK - YARDIMCI MESLEK - KÜLTÜR DERSLERİ
(Flüt, Obua, Klarinet, Fagot, Korno, Trompet, Trombon, Tuba)

| NEFESLİ SAZLAR DALI | ORTA ÖĞRETİM | | | YÜKSEK DEVRE | | | |
|---------------------------------|---------------------|----|----|--------------|----|----|----|
| | <u>LİSE DEVRESİ</u> | | | | | | |
| <u>ESAS MESLEK DERSLERİ</u> | 1 | 2 | 3 | 1 | 2 | 3 | 4 |
| Enstrüman | 2 | 2 | 2 | 3 | 3 | 3 | 4 |
| Solfej | 8 | 8 | 6 | - | - | - | - |
| Orkestra(2) | - | - | - | 6 | 6 | 6 | 6 |
| Oda Müziği | | | | 2 | 2 | 2 | 2 |
| Korrepetisyon | | | 1 | 1 | 1 | 1 | 1 |
| <u>YARDIMCI MESLEK DERSLERİ</u> | | | | | | | |
| Piyano | 1 | 1 | 1 | 1 | 1 | 1 | - |
| Koro | - | - | 3 | 3 | 3 | 3 | - |
| Armoni(3) | - | - | - | 2 | 2 | 2 | - |
| Form Bilgisi(3) | - | - | - | 2 | 2 | 2 | - |
| Enstrüman Bilgisi | - | 1 | 1 | - | - | - | - |
| Müzik Tarihi | 2 | 2 | 2 | - | - | - | - |
| Müzik Nazariyatı(4) | - | 2 | 2 | - | - | - | - |
| Ritmik Jimnastik | 1 | 1 | 1 | - | - | - | - |
| <u>KÜLTÜR DERSLERİ</u> | | | | | | | |
| Türk Dili ve Edebiyatı | 5 | 4 | 4 | | | | |
| Türk Dili | | | | 1 | 1 | 1 | 1 |
| Yabancı Dil | 5 | 5 | 5 | 5 | 5 | 5 | 5 |
| Atatürk İlkeleri ve İnk.Tarihi | 1 | 1 | 2 | 1 | 1 | 1 | 1 |
| Sanat Tarihi | - | 1 | 1 | | | | |
| Milli Güvenlik | - | 1 | 1 | | | | |
| Genel Psikoloji | - | 1 | - | | | | |
| Eğitim Psikolojisi | | | | 1 | 1 | - | - |
| Sanat Sosyolojisi | - | - | 1 | | | | |
| Sanat Felsefesi | - | - | 1 | | | | |
| Halk Bilimi | | | | 1 | 1 | 1 | 1 |
| | 25 | 30 | 34 | 29 | 29 | 31 | 25 |

- (1) Yüksek IV. ve I. ders saati "Eğitim Uygulaması" yapılır.
- (2) Çalgı öğretmeni tarafından yeterli görülen Lise III. sınıf öğrencileride Orkestra dersine girmek zorundadırlar.
- (3) Piyano ve Yaylı Sazlar Bölümleri Lise I.II.III. sınıfları ile birlikte yapılır.
- (4) Yaylı Sazlar ve Piyano Bölümleri Orta II.III. sınıfları ile birlikte yapılır.

İZMİR DEVLET KONSERVATUVARI
VURMA SAZLAR DALINDA OKUTULAN
ESAS MESLEK - YARDIMCI MESLEK - KÜLTÜR DERSLERİ

| ESAS MESLEK DERSLERİ | ORTA ÖĞRETİM LİSE DEVRESİ | | | YÜKSEK DEVRE | | | |
|---------------------------------|------------------------------|----|----|--------------|----|----|----|
| | 1 | 2 | 3 | 1 | 2 | 3 | 4 |
| Vurma Sazlar(1) | 2 | 2 | 2 | 3 | 3 | 3 | 4 |
| Solfej | 8 | 8 | 6 | - | - | - | - |
| Orkestra(2) | - | - | - | 6 | 6 | 6 | 6 |
| Oda Müziği Korrepetisyon | - | - | - | - | - | 1 | 1 |
| <u>YARDIMCI MESLEK DERSLERİ</u> | | | | | | | |
| Piyano | 1 | 1 | 1 | 1 | 1 | 1 | - |
| Koro | - | - | 3 | 3 | 3 | 3 | - |
| Armoni(3) | - | - | - | 2 | 2 | 2 | - |
| Form Bilgisi(3) | - | - | - | 2 | 2 | 2 | - |
| Enstrüman Bilgisi | - | 1 | 1 | - | - | - | - |
| Müzik Tarihi | 2 | 2 | 2 | - | - | - | - |
| Müzik Nazariyatı(4) | - | 2 | 2 | - | - | - | - |
| Ritmik Jimnastik | 1 | 1 | 1 | - | - | - | - |
| <u>KÜLTÜR DERSLERİ</u> | | | | | | | |
| Türk Dili ve Edebiyatı(1) | 5 | 4 | 4 | - | - | - | - |
| Türk Dili | - | - | - | 1 | 1 | 1 | 1 |
| Atatürk İlkeleri ve İnk.Tar.1 | - | 1 | 2 | 1 | 1 | 1 | 1 |
| Yabancı Dil(2) | 5 | 5 | 5 | 5 | 5 | 5 | 5 |
| Milli Güvenlik | - | 1 | 1 | - | - | - | - |
| Sanat Tarihi | - | 1 | 1 | - | - | - | - |
| Genel Psikoloji | - | 1 | - | - | - | - | - |
| Eğitim Psikolojisi | - | - | - | 1 | 1 | - | - |
| Sanat Sosyolojisi | - | - | 1 | - | - | - | - |
| Sanat Felsefesi | - | - | 1 | - | - | - | - |
| Halk Bilimi | - | - | - | 1 | 1 | 1 | 1 |
| | 25 | 30 | 33 | 26 | 26 | 26 | 19 |

NOT: (1) Lise I. sınıfta 1 saat Kompozisyon, 1 saat Dilbilgisi;
Lise II. ve III. sınıflarda 1 saat Kompozisyon okutulacak.
(2) 2 saat Laboratuvar çalışması yapılacak.

ŞAN - OPERA ANASANAT DALI

İZMİR DEVLET KONSERVATUVARI

ŞAN DALINDA OKUTULAN

ESAS MESLEK - YARDIMCI MESLEK - KÜLTÜR DERSLERİ

ORTA ÖĞRETİM
LİSE DEVRESİ

| <u>ESAS MESLEK DERSLERİ</u> | 1 | 2 | 3 |
|------------------------------------|----|----|----|
| Şan | 2 | 2 | 2 |
| Solfej | 8 | 8 | 6 |
| Sahne | - | - | 4 |
| <u>YARDIMCI MESLEK DERSLERİ</u> | | | |
| Koro | - | 3 | 3 |
| Piyano | 1 | 1 | 1 |
| Müzik Nazariyatı(1) | - | 2 | 2 |
| Müzik Tarihi | 2 | 2 | 2 |
| Mimik | 3 | - | - |
| Rol | - | 3 | - |
| Türkçe Metinli Müzik Diksiyonu | - | - | 2 |
| Fonetik | - | 1 | - |
| Diksiyon | 1 | 1 | - |
| Makyaj | - | - | 1 |
| Ritmik Jimnastik | 1 | 1 | 1 |
| Korrepetisyon | 1 | 2 | 2 |
| <u>KÜLTÜR DERSLERİ</u> | | | |
| İtalyanca | 2 | 2 | 2 |
| Türk Dili ve Edebiyatı | 5 | 4 | 4 |
| Yabancı Dil | 5 | 5 | 5 |
| Atatürk İlkeleri ve İnkılâp Tarihi | 1 | 1 | 2 |
| Sanat Tarihi | - | 1 | 1 |
| Milli Güvenlik | - | 1 | 1 |
| Genel Psikoloji | - | 1 | - |
| Sanat Sosyolojisi | - | - | 1 |
| Sanat Felsefesi | | | 1 |
| | 32 | 41 | 43 |

(1) Nefesli ve Vurma Sazlar sınıfları ile birlikte yapılır.

İZMİR DEVLET KONSERVATUVARI
OPERA DALINDA OKUTULAN
ESAS MESLEK - YARDIMCI MESLEK - KÜLTÜR DERSLERİ

| ESAS MESLEK DERSLERİ | YÜKSEK DEVRE | | | |
|------------------------------------|--------------|----|----|----|
| | 1 | 2 | 3 | 4 |
| Şan(1) | 2 | 2 | 2 | 3 |
| Sahne | 6 | 6 | 6 | 6 |
| <u>YARDIMCI MESLEK DERSLERİ</u> | | | | |
| Koro | 3 | 3 | - | - |
| Piyano | 1 | 1 | 1 | 1 |
| Armoni | 2 | 2 | 2 | 2 |
| Form Bilgisi | 1 | 1 | 1 | - |
| Opera Tarihi ve Edebiyatı | 1 | 1 | 1 | - |
| Dramatürji | - | - | - | 1 |
| Korrepetisyon | 2 | 2 | 2 | 2 |
| Birlikte Çalma | 2 | 2 | 2 | 2 |
| Türkçe Metinli Müzik Diksiyonu | 2 | 2 | 2 | 2 |
| Eskrim | - | - | 1 | 1 |
| Türk Halk Dansları | - | 2 | - | - |
| Klasik Danslar | 1 | - | - | - |
| Dekor Kostüm Tarihi | 1 | 1 | 1 | 1 |
| Makyaj | - | - | - | 1 |
| <u>KÜLTÜR DERSLERİ</u> | | | | |
| İtalyanca | 2 | 2 | 2 | 2 |
| Türk Dili | 1 | 1 | 1 | 1 |
| Yabancı Dil | 5 | 5 | 5 | 5 |
| Atatürk İlkeleri ve İnkılâp Tarihi | 1 | 1 | 1 | 1 |
| Eğitim Psikolojisi | 1 | 1 | - | - |
| Halk Bilimi | 1 | 1 | 1 | 1 |
| <hr/> | | | | |
| | 35 | 36 | 31 | 32 |

(1) Yüksek IV de 1 ders saati "Eğitim Uygulanması" yapılar.

İZMİR DEVLET KONSERVATUVARI
BALE ANASANAT DALINDA OKUTULAN
ESAS MESLEK - YARDIMCI MESLEK - KÜLTÜR DERSLERİ

| ESAS MESLEK DERSLERİ | ORTA ÜCRETİM | | | | | | YÜKSEK İLERİ YÜKSEK | | | |
|---------------------------------|--------------|----|----|------------|----|----|---------------------|----|-------|----|
| | ORTA DEVRE | | | LİSE DEVRE | | | DEVRE | | DEVRE | |
| | 1 | 2 | 3 | 1 | 2 | 3 | 1 | 2 | 1 | 2 |
| Klasik Bale | 10 | 10 | 10 | 10 | 10 | 10 | 10 | 10 | 10 | 10 |
| Pas de Deux | | | | | 1 | 2 | 4 | 4 | 4 | 4 |
| Karakder | | | | | 1 | 2 | 2 | 4 | 4 | 4 |
| Teori | | | | | | 2 | 2 | | | |
| Repertuar | | | | | | 2 | 2 | 4 | 4 | |
| <u>YARDIMCI MESLEK DERSLERİ</u> | | | | | | | | | | |
| Çağdaş Dans | | | | | | | 2 | 2 | 2 | 2 |
| Dans Kompozisyonu | | | | | | 2 | 2 | | | |
| Sahne-Birlikte Uygu. | | | | 2 | 3 | 3 | 3 | 3 | 3 | 3 |
| Tarihi Danslar | 1 | 1 | 1 | | | | | | | |
| Halk Dansları | | | | 2 | 2 | 2 | | | | |
| Ritmik-Jimnastik | 1 | 1 | 1 | 1 | | | | | | |
| Dans Yazısı | 1 | 1 | 1 | 1 | 1 | 1 | 1 | 1 | 1 | 1 |
| Bale Tarihi | | | | | | 1 | 1 | 1 | | |
| Genel Müzik Bilgisi- | | | | | | | | | | |
| Müzik Tarihi | | | | 1 | 1 | 1 | 1 | | | |
| Piyano | 1 | 1 | 1 | 1 | 1 | 1 | 1 | | | |
| Solfej | 2 | 2 | 2 | | | | | | | |
| Resim | | 1 | 1 | 1 | 1 | | | | | |
| Görsel Sanatlar Tarihi | | | | | | 1 | 1 | | | |
| Tiyatro ve Opera Tarihi | | | | | | | | 1 | | |
| <u>KÜLTÜR DERSLERİ</u> | | | | | | | | | | |
| Türkçe | 5 | 5 | 5 | | | | | | | |
| Sosyal Bilgiler | 2 | 2 | 2 | | | | | | | |
| Fen Bilgisi | 2 | 2 | 2 | | | | | | | |
| Matematik | 2 | 2 | 2 | | | | | | | |

| ESAS MESLEK DERSLERİ | ORTA ÖĞRETİM | | | | | | YÜKSEK | | İLKERİ YÜKSEK | |
|---------------------------------------|--------------|----|----|------------|----|----|--------|----|---------------|----|
| | ORTA DEVRE | | | LİSE DEVRE | | | DEVRE | | DEVRE | |
| | 1 | 2 | 3 | 1 | 2 | 3 | 1 | 2 | 1 | 2 |
| Yabancı Dil (2) | 3 | 3 | 3 | 5 | 5 | 5 | 5 | 5 | 5 | 5 |
| Din ve Ahlak Bilgisi | 2 | 2 | 2 | | | | | | | |
| Atatürk İlkeleri ve İnkılâp Tarihi | - | - | 2 | 1 | 1 | 2 | 1 | 1 | 1 | 1 |
| Türk Dili ve Edebi- yatı (1) | | | | 5 | 4 | 4 | | | | |
| Sanat Tarihi | | | | - | 1 | 1 | | | | |
| Milli Güvenlik | | | | - | 1 | 1 | | | | |
| Genel Psikoloji | | | | - | 1 | - | | | | |
| Eğitim Psikolojisi | | | | | | | 1 | 1 | | |
| Sanat Sosyolojisi | - | - | 1 | | | | | | | |
| Sanat Felsefesi | - | - | 1 | | | | | | | |
| Türk Dili | | | | | | | 1 | 1 | 1 | 1 |
| Halk Bilimi | | | | | | | 1 | 1 | 1 | 1 |
| | 32 | 33 | 35 | 30 | 34 | 45 | 41 | 39 | 36 | 32 |

(1) Lise I. Sınıfta 1 saat Kompozisyon, 1 saat Dilbilgisi; Lise II. ve III. sınıflarda 1 saat Kompozisyon okutulacak.

(2) 2 Saat Laboratuvar Çalışması yapılacak.

EK-2

**ESKİŞEHİR İKTİSADİ VE TİCARİ İLİMLER AKADEMİSİ KÜLTÜREL
ÇALIŞMALAR ve ÇEVRE EĞİTİMİ ENSTİTÜSÜ (AKÇE)
MÜZİK KULÜBÜ YÖNETMELİĞİ**

R.G.: 24.5.1975

Sayı: 15245

I- GENEL HÜKÜMLER

K u r u l u ş :

MADDE 1- Eskişehir İktisadi ve Ticari İlimler Akademisi Kültürel Çalışmalar ve Çevre Eğitimi Enstitüsüne (AKÇE) bağlı olarak kurulan ve kısa adı **AKADEMİ MÜZİK KULÜBÜ** olan Yönetmeliğe göre yenitilir.

A m a ç :

MADDE 2- Kulüp, Akademi ve Çevrede Klasik Türk Müziği, Türk Sanat Müziği, Türk Hafif Müziği, Klasik Batı Müziği, Hafif Batı Müziği, Caz Müziği vb. müzik dallarında her türlü eğitim, konser yayın vb. çalışmalarını düzenler.

Ç a l ı ş m a :

MADDE 3- Kulüp, ikinci maddede belirtilen amaca ulaşmak için;

- a) Öğrencilerin ve çevre için müzik sanatını, kültürünü yaygınlaştırıp, geliştirici her türlü eğitim çalışmalarını düzenler.
- b) Çalışma alanına giren müzik dallarında konserler düzenler.
- c) Gerek Türk, gerek Batı Müziği dallarında orkestra, koro gibi çeşitli icra gruplarını kurar. Bu gruplara eleman yetiştirir.
- d) Türkiye'de müzik sanatı, kültürü ve eğitiminin sorunlarının ele alınacağı çeşitli Müzik Kongreleri, Seminerleri, Konferansları vb. çalışmalarını düzenler.

- e) Müzik ile ilgili çeşitli yayınlar yaparak, Akademi Müzik Arşivinin kurulmasına önayak olur.
- f) Müzik sanatı, kültürü ve eğitimi konusunda çeşitli ulusal ve uluslararası kuruluşlarla işbirliği yapar.

II- İŞLEYİŞ HÜKÜMLERİ

Organlar :

MADDE 4- Kulübün organları şunlardır:

- A) Başkan
- B) Yürütme Kurulu
- C) Bölüm Yönetmenleri

Başkan :

MADDE 5- Kulübün Başkanı AKÇE Müdürü tarafından Eskişehir İTİA öğretim üye veya yardımcıları arasından seçilerek, göreve atanır. Başkanın görevden alınması, atanmasındaki yonteme göre olur.

Başkanın Görevleri :

MADDE 6- Kulüp Başkanının görevleri şunlardır:

- 1- Kulübü temsil eder. AKÇE Müdürünün gözetim ve denetimi altında Kulübü yönetir.
- 2- AKÇE Müdürünün onayıyla, Yürütme Kurulunu oluşturan Bölüm Yönetmenlerini seçer.
- 3- Kulüpte görev alacakları seçerek, AKÇE Müdürünün onayına sunar.
- 4- Kulübün AKÇE ve diğer Akademi içi ile dışı organ ya da örgütlerle ilişkilerini düzenleyip, gerekli uyumun sağlanmasına çaba harcar.
- 5- Yürütme Kurulu üyelerinin tek tek üzerlerine aldıkları görevler arasında düzenleştirme yapar ve son kararları verir.

Y ü r ü t m e K u r u l u :

MADDE 7- Yürütme Kurulu, Bölüm Yönetmenlerinin katılmasıyla meydana gelir. Toplantıları Başkanın yönetiminde yapılır.

Y ü r ü t m e K u r u l u n u n G ö r e v l e r i :

MADDE 8- Yürütme Kurulunun görevleri şunlardır:

- a) Kulübün çalışmaları ile ilgili olarak yapılan fonksiyonel bir işbölümü düzenine göre işleri yürütmek,
- b) Yıllık çalışma, rapor, plan ve programları ile bütçeyi görüşüp, karara bağlamak,
- c) Yönetmeliğin üçüncü maddesinde belirtilen çalışma konularında kararlar almak,
- d) Başkanın önereceği işler hakkında karar vermek,
- e) Kulübün yıllık çalışmalarını denetleyerek, sonuçlarını AKÇE Müdürünün bilgisine sunulacak şekilde bir rapora bağlamak.
- f) Kulübün çalışma konularında işbirliği yapılacak dernek, organ vb. örgütler hakkında karar verip, işbirliği düzenini belirlemek.

B ö l ü m Y ö n e t m e n l e r i :

MADDE 9- Bölüm yönetmenleri, kendi yönetimlerine verilen müzik dalındaki tüm çalışmaları, Başkan ve Yürütme Kurulunun gözetimi altında planlar, örgütler, yürütür ve denetler.

III- ÇEŞİTLİ HÜKÜMLER

MADDE 10- Akademi dışında başka kent ve yörelerde yürütülecek Kulüp Çalışmaları AKÇE Müdürü ve Akademi Başkanlığının Onayı ile yapılır.

MADDE 11- Kulübün mali olanakları ile görevlilerine ödenecek ücretlerde AKÇE Yönetmeliğinin 12 ve 13. maddelerine uyulur. Gelir ve Gider hesaplarının tutulmasında Akademi Koruma Derneği ile işbirliği yapılır.

MADDE 12- Bu Yönetmelik Resmi Gazete'de yayımlandığı tarihte yürürlüğe girer. Yönetmeliğin değiştirilmesi, AKÇE Müdürünün önerisi üzerine, AKÇE Yönetim Kurulunca yapılır.

EK-4

T.C.
ESKİŞEHİR

İktisadi ve Ticari İlimler Akademisi
İLETİŞİM BİLİMLERİ FAKÜLTESİ
ATATÜRK MÜZİK ARAŞTIRMALARI VE EĞİTİMİ
MERKEZİ YÖNETMELİĞİ

Yönetmeliğin Yayınlandığı
Resmi Gazete : 12 Şubat 1981
SAYI: 17249

I- GENEL HÜKÜMLER

KURULUŞ:

MADDE 1- Eskişehir İktisadi ve Ticari İlimler Akademisi İletişim Bilimleri Fakültesine bağlı olarak kurulan Atatürk Müzik Araştırmaları ve Eğitimi Merkezi bu yönetmeliğe göre yönetilir.

AMAÇ:

MADDE 2- Merkez ATATÜRK'ün Türk Devriminde müzik için belirlediği gelişme çizgisi ve amaçları doğrultusunda araştırma, örgütleme, eğitim ve yayın çalışmaları yapar.

ÇALIŞMA:

MADDE 3- Merkez ikinci maddede belirtilen amaca ulaşmak için;

- Ulusal duygu ve düşünceleri anlatan her türden müzik ürünlerini toparlayıp, arşivler,
- Türk Müziğinin evrensel kalıplar içinde ürünler vermesini sağlayacak ve çağdaşlaştıracak çalışmalar yapar.
- Ulusal ve evrensel düzeyde eski müzik türleri üzerinde çalışmalar yaparak, bunları yeni kuşaklara tanıtır.

- d) Müziğin geçmiş, yaşanan ve gelecek boyutları içindeki yapısal gelişimini belirleyecek yöresel, bölgesel, ulusal, uluslararası düzeylerde bilimsel çalışmalar ve örgütlemeleri gerçekleştirir.
- e) Müzik ile ilgili belge, fotoğraf, çalgı, nota, ses vb. örnekleri toplayıp, sergileyen Müzik Arşiv ve Müzesini kurar.
- f) Amaca uygun müzik ürünlerini icra edecek bireysel ve kümesel çeşitli müzik toplulukları kurup, çalışmalarını örgütler.
- g) Amaç ve çalışmaları yönünde örgütleri bulunan kurumlarla işbirliği yapar.
- h) Atatürkçü çizgide müziğin gelişmesine katkısı bulunacak ödüllü yarışmalar düzenler veya bu tür çalışmalarını bulunanlara özendirici müzik ödelleri verir.
- i) Merkezin amacına uygun müzikle ilgili her türlü çalışmayı, yetenek temeline göre, başarıyla yürütecek, belgeye dayalı besteci, icracı, yönetmen, uzman, vb. eğitimi yapar.
- j) Merkezin amaç ve çalışmalarıyla ilgili her türlü yayını gerçekleştirir.
- k) Kitle iletişim araçlarıyla müzik yayınları yapan kurumların çalışmalarını Atatürkçü bir anlayışla yürütmelerinde düzenleyici, destekleyici çabalar gösterir.

MADDE 4- Merkez 3. Maddede belirtilen müzik ile ilgili araştırma, örgütleme, eğitim ve yayın çalışmalarını yürütürken, başta Akademi Kültürel Çalışmalar ve Çevre Eğitimi Enstitüsü (ETV), olmak üzere Akademi içi ve Akademi dışındaki ilgili tüm organ, kuruluş ve örgüt birimleri ile işbirliği yapar.

II- İŞLEYİŞ HÜKÜMLERİ

ORGANLAR:

MADDE 5- Merkezin organları şunlardır.

A) Yönetim Kurulu

- B) Müdür ve Yardımcıları
- C) Küme ve Birimler
- D) Danışma Kurulları

YÖNETİM KURULU

MADDE 6- Yönetim Kurulu, İletişim Bilimleri Fakültesi Dekanının Başkanlığında, Fakülte kurulunca seçilecek dört Öğretim Üye veya Yardımcısından kurulur. Seçim iki yılda bir yapılır.

YÖNETİM KURULUNUN GÖREVLERİ:

MADDE 7- Yönetim Kurulunun görevleri şunlardır:

- A) Fakülte Dekanının göstereceği adaylar arasından Müdürü seçmek;
- B) Yıllık çalışma rapor, plân ve programları ile bütçeyi görüşüp, karara bağlamak;
- C) Müdürün önereceği küme ve birimler ile başkanlarını seçme konusunda karar alarak, işleyiş kurallarını belirlemek;
- D) Yönetmeliğin 3. maddesinde belirtilen çalışma konularında kararlar almak;
- E) Merkez müdürünün önereceği işler hakkında karar vermek;
- F) Merkezin yıllık çalışmalarını denetleyerek, sonuçlarını Fakülte Kurulunun bilgisine sunulacak biçimde bir rapora bağlamak;

MERKEZ MÜDÜRÜ

MADDE 8- Merkez Müdürü, Fakülte Öğretim Üyeleri yardımcıları, uzman görevlileri ile yönetim görevlileri veya gerektiğinde Akademinin aynı nitelikteki çalışanları arasında Fakülte Dekanının önerisi üzerine Merkez Yönetim Kurulunca, iki yıl için seçilir. Görev süresi biten müdür, yeniden seçilebilir. Müdür görev süresi içinde kendisine yardımcılar atayabilir.

MERKEZ MÜDÜRÜNÜN GÖREVLERİ

MADDE 9- Merkez Müdürünün görevleri şunlardır:

- 1- Merkezi temsil eder. Oy hakkı olmaksızın Merkez Yönetim Kurulunun toplantılarına katılır. Yönetim Kurulunun gözetim ve denetimi altında Merkez işlerini yürütür.
- 2- Merkezin küme ve birim başkanlarının seçimi için Yönetim Kuruluna öneride bulunur.
- 3- Yönetim Kurulunun gündemini hazırlayarak Kurul Başkanının onayına sunar.
- 4- Merkezde çalışacak görevlileri seçerek, Dekanın (Yönetim Kurulu Başkanı) onayına sunar.
- 5- Merkezin hesaplarını tutarak, yıllık bütçe, plân program ve çalışma raporlarını hazırlar;
- 6- Merkezin küme ve birim çalışmalarında işbirliğini ve uyumu sağlar;

KÜME VE BİRİMLER:

MADDE 10- Merkez Müdürünün önerisi ve Merkez Yönetim Kurulunun kararı ile müzik araştırmaları, örgütlenme, eğitim, yayın ve 3. maddedeki çalışma konularında görev yapacak çeşitli kümeler ve örgüt birimleri kurulabilir.

KÜME VE BİRİMLERİN GÖREVLERİ:

MADDE 11- Kümeler ve birimler Merkezinin çeşitli çalışmalarını kendilerine ayrılan olanaklarla yürütmekle görevlidir. Kümeler ve birimler şef, yönetmen, başkan vb. adlarla anılan kendi yöneticilerinin gözetim ve denetimi altında Merkez Yönetim Kurulunca belirlenen esaslara göre çalışırlar.

MADDE 12- Akademi dışında, başka kent ve yörelerde yürütülecek küme ve birim çalışmaları Akademi Başkanlığı ve Merkez Yönetim Kurulunun onayı ile yapılır.

DANIŞMA KURULLARI

MADDE 13- Merkez çalışmalarında etkinlik ve verimliliği arttırmak, yeni görüşlerin çalışmalara getirilmesi ile Merkez yönetiminin gerekseme duyduğu konularda hizmetle-

rinden yararlanmak üzere merkezin amaç ve çalışma alanlarında yönetim kurulunun saptayacağı esaslara göre çeşitli Danışma Kurulları oluşturulabilir.

MADDE 14- Danışma Kurullarının üyeleri sürekli ve süreksiz olarak, her Danışma Kurulunun ilgili bulunduğu alanın yetkili kişi, kuruluş, organ ve örgütleri arasından Merkez Yönetim Kurulunun onayı ile seçilir.

MADDE 15- Danışma Kurulunun toplantı gündemleri, Merkez yönetiminde yapılan hazırlıklar sonucu Müdür tarafından düzenlenir. Üyelere gereken çağrı yapılır. Toplantılar Yönetim Kurulu Başkanı veya Merkez Müdürü tarafından açılır ve yürütülür.

EK- 5

KONSER DİNLEYİCİSİ SORMACASI

DİNLEYİCİNİN

ADI-SOYADI :
YAŞI :
MESLEĞİ :
ÖĞRENİM DURUMU :
MEDENİ HALİ :
ÇOCUK SAYISI :
OTURDUĞU SEMT :

A) MÜZİKLE DOĞRUDAN İLİŞKİ VE İLGİLENİMLER

1. Herhangi bir müzik eğitimi gördünüz mü ?
2. Müzik dinleme araçlarınız varmıdır ? Varsa nelerdir?
.....
.....
3. Dinlemeyi sevmediğiniz müzik türleri nelerdir?
4. Dinlemeyi sevdiğiniz müzik türleri nelerdir?
5. Sevdiğiniz ses ve saz sanatçıları kimlerdir?
6. Orta öğretimdeki müzik başarınızın düzeyi.....
7. Herhangi bir müzik aleti çalıyor musunuz ? Çalılıyorsanız
çalgıların adlarını belirtiniz?
8. Kişisel müzik yaşamınızda kendi kendinize söyleyerek ya da
çalarak müzik yapabiliyor musunuz ?
9. Hangi ruhsal durumlarında müziğe ihtiyaç duyarsınız?

B) MÜZİK SANAT İLETİŞİM ORTAMINDA UYGULANIM VE İLGİLENİMLER

10. KONSERE HANGİ AMAÇLA GELDİNİZ?
- a- Tanıdıkları görmek ()
 - b- Eğlenmek ()
 - c- Vakit geçirmek ()
 - d- Müzik dinlemek ()
 - e- Can sıkıntısını dağıtmak ()
 - f- Değişiklik aramak ()
11. MÜZİĞİ DİNLERKEN AŞAĞIDAKİLERDEN HANGİSİNİ HATIRLARDINIZ?
- a- Başınızdan geçen bir olayı ()
 - b- Acı bir olayı ()
 - c- Sevinçli bir olayı ()
 - d- İçinizdeki kaygıları ()
 - e- Günlük sorunları ()
 - f- Geçmişe dönük bir hatırayı ()
 - g- Geleceğe dönük duyguları ()
12. KONSERDE OLMANIZA RAĞMEN MÜZİĞE YABANCI KALDINIZMI ? ...
-
13. (a) MÜZİKTE BÜTÜNÜYLE SIKILDINIZMI ?
- (b) MÜZİĞİ BÜTÜNÜYLE BEĞENDİNİZMI ?
- (c) SIKILDIĞINIZ YA DA BEĞENDİĞİNİZ BÖLÜMLERİ BELİRTİNİZ.
-
14. KONSERDEKİ ÇALGILARI TANIYORMUSUNUZ ? ADLARINI YAZINIZ.
-
-
15. a- KONSERDE SEVDİĞİNİZ ÇALGILAR HANGİLERİDİR?
-
- b- KONSERDE SEVMEĐİĞİNİZ ÇALGILAR HANGİLERİDİR?
-
- c- TOPLULUKTA GÖRMEK İSTEDİĞİNİZ VEYA OLMASI GEREKTİĞİNE İNANDIĞINIZ ÇALGILAR HANGİLERİDİR.....
-
- d- TOPLULUKTA BULUNMAMASI GEREKEN ÇALGILAR HANGİLERİDİR?
-

16. Sanatçıların en çok hangi davranışlarından rahatsız oldunuz?
Varsa belirtiniz?
17. Bu Müziği;
A) Radyoda ()
B) Televizyonda ()
C) Konser Salonunda ()
D) Başka varsa (Belirtiniz)
dinlemek istermiydiniz?
18. Salonda oturma, ışık, ses düzeni gibi konseri dinleme süresin-
de sizde olumlu ya da olumsuz etkiler bırakacak durumlar ol-
dumu ? Olduysa nelerdir?
19. Konser süresinde dinleyici kitlesinin ilgisi/davranışı sizce
nasıldı?
a) Olumlu ()
b) Olumsuz ()
c) İlgisiz ()
d) Başka varsa belirtiniz
20. a) Konser süresince çevre ile ilgilendinizmi
- b) Müziğe kendinizi tümüyle verdiğiniz anlar oldu mu Ne ka-
dar sürdür, engelleyici etkenler oldu mu ?
21. Bu konser sizde uzun yıllar sürececek bir anı ya da izlenim
bırakabilecekmi ?
22. Bir daha aynı tür konserlere gelmek ister misiniz. Eğer iste-
mezseniz sizce bunun başlıca nedenleri nelerdir?

23. Bu konser bir plak ya da banda doldurulsaydı sonucu ne olurdu?
.....
.....
.....
24. Böyle bir konserin bandını satın alırmıydınız ?
25. Bu konserin icrasında şimdiye kadar dinlediklerinizden farklı olarak olumlu ya da olumsuz özellikleri varmıdır ?
26. Konser arası ya da konser sonrası yakınlarınız ile konser konusunda konuşmalarınız oldu mu ? Olduysa nasıl bir sonuca vardınız?
27. Bu müzik sizde aşağıdaki duygulardan hangilerini yaşattı?
a) Yalnızlık ()
b) Acı ()
c) Sevinç ()
d) Nefret ()
e) Arkadaşlık ()
f) Coşku ()
g) Çekingenlik ()
h) Saldırganlık ()
ı) Başka varsa belirtiniz
28. Daha önce böyle bir sormacayı cevaplandırdınız mı ?
29. Dinlediğiniz konserle ilgili olarak yapılması gereken, gerek icra, gerek eserler ve yorumları konusunda varsa önerileriniz nelerdir?

KAYNAKLAR

- Bülend AKSOY : "Müziğin Kökeni Peşinde Bir Uç Görüşten Bir Başkasına", Yeni Gündem Dergisi, 1-15 Ağustos 1984, S.7
- Fahir AKSOY : "Müziğin Resmi Etkilemesi Sorunu", Gösteri Dergisi, Eylül 1981, S.10
- Cevat ALKAN : Açık Üniversite, Uzaktan Eğitim Sistemlerinin Karşılaştırmalı Olarak İncelenmesi, Ankara 1981.
- Cevat Memduh ALTAR : Goethe ve Musiki Hayatı, Kanaat Kütüphanesi, İstanbul 1932.
- Cevat Memduh ALTAR : "Doğu-Batı Kültür Akışimleri Üstüne Bir Deneme", Kültür ve Sanat Dergisi, Aralık 1974, S.3.
- Cevat Memduh ALTAR : "Estetik Yönleriyle Müzik", Bilim ve Teknik, Haziran 1979, S.139.
- Ernest ANSERMET : "Müziğin Sorunları", Türkçesi: Ömer Sartos, Opus Müzik Dergisi, Eylül 1964, S.23.
- Bülend AREL : "Türkiye'de Batı Musikisi", Opus Müzik Dergisi, Şubat 1963, S.5.
- Bülend AREL : "Cumhuriyetten Sonra Bestecilik", Opus Müzik Dergisi, Kasım 1964, S.25.
- ~~ARİSTOTELİS~~ : ~~Politika, Türkçesi: Mete Tunçay, İstanbul~~
~~Kıbrıs, İstanbul 1975~~

- İbrahim ARMAĞAN : Toplumsal Yapı, Bilim ve Sanat, Ege Üniversitesi Güzel Sanatlar Fakültesi Yayınları; 5, İzmir 1982.
- Veysel ARSEVEN : "Müziğin Kökeni", Gazi Eğitim Enstitüsü, Müzik Tarihi Ders Notları, Filarmoni Müzik Dergisi, Aralık 1974, S.101.
- İnal Cem AŞKUN : "Yüksek Öğretim ve Yaygın Eğitim", Türkiye'de Yaygın Eğitim, Seminer Tebliğleri, E.İ.T.İ.Akademisi Yayınları No: 138/84, Eskişehir 1975.
- İnal Cem AŞKUN : "Atatürk İlkeleri Işığında Sanat Yönetim ve Politikamızın Temelleri", 2000 Yılına Doğru Sanatlar Sempozyumu, İstanbul Güzel Sanatlar Akademisi, 24-28 Ekim, İstanbul 1977.
- İnal Cem AŞKUN : "Atatürk'ün İletişim Devrimi", Türk Dili Dergisi, 1 Kasım 1978, S.326.
- İnal Cem AŞKUN : "Örgütsel İletişim ve Küçük Grup Boyutları", Kurgu Dergisi, İletişim Bilimleri Fakültesi Yayınları, Ekim 1981, S.4.
- İnal Cem AŞKUN : "Türk Devrim Tarihi Dersi İnceleme Konularının Atatürk İlkeleri ve Bağlantılarına İlişkin Araştırma Modeli", Eskişehir Anadolu Üniversitesi Açık Öğretim Fakültesi, Devrim Tarihi Ders notları.
- Ahmet Muhtar ATAMAN : Musiki Tarihi, Milli Eğitim Basımevi, Ankara 1947.

~~Avusturya'da Müzik Okulları ve Konservatuvarlar, Orkestra Müzik Dergisi, Nisan 1964, S. 13.~~

Aysel AZİZ

: Toplumsallaşma ve Kitleleşme İletişim, Ankara Üniversitesi Basın Yayın Yüksek Okulu Yayınları: 2, Ankara 1982.

: "Bursa Belediye Konservatuvarı Kuruldu", Musiki ve Nota Dergisi, Mayıs 1983, S.5.

Yılmaz BÜYÜKERŞEN

: "Yüksek Öğretim ve Yaygın Eğitim", Türkiye'de Yaygın Eğitim, Seminer Tebliğleri, E.İ.T.İ.Akademisi Yayınları No: 138/84, Eskişehir 1975.

Jean CALDWELL

: "Jacques Dalcroze", Türkçesi: Hilal Apaydın, Filarmoni Müzik Dergisi, Temmuz 1975, S. 108.

Ernst CASSIRER,
S.K.LANGER

: Sembolik Form Olarak Sanat, Türkçesi: Necla Arat, Edebiyat Fakültesi Yayınları, İstanbul, 1977.

Aaron COPLAND

: What To Listen For In Music, The New American Library, Newyork, 1957.

Tevfit ÇAVDAR

: "Bir Yaygın Eğitim Deneyi Halkevleri", Türkiye'de Yaygın Eğitim, Seminer Tebliğleri, E.İ.T.İ.Akademisi Yayınları, No: 138/84, Eskişehir 1975.

: Claremont Graduate School Bulletin, Volume 44, August No: 5, U.S.A., 1972.

- Mehmet DOĞAN : 100 Soruda Estetik, Gerçek Yayınevi, Ocak 1973.
- Dragotin CVETKO : "Musikinin Eğitimindeki Yeri", Türkçesi: İlhan Usmanbaş, Opus Müzik Dergisi, Haziran 1963, S.9.
- Yıldırım ERDENER : "Türkiye'de Batı Müziği Sorunu", Filarmoni Müzik Dergisi, Ağustos 1965, S. 109.
- Ernst FISCHER : Sanatın Gerekliliği, Türkçesi: Cevat Çapan E.Yayınları, İstanbul 1980.
- Cevat GERAY : Halk Eğitimi, Ankara Üniversitesi Eğitim Fakültesi Yayınları: 73, Ankara, 1978.
- Zahir GÜVELİ : "Müzik Resim İlişkileri", Orkestra Müzik Dergisi, Aralık 1971, S. 105.
- Faruk GÜVENÇ : "Mandolinden İnsan Sesine", Filarmoni Müzik Dergisi, Kasım 1970, S. 52.
- Werner HAFTMAN : "Müzik ve Modern Resim", Türkçesi: Bülend Özer, Orkestra Müzik Dergisi, Nisan 1968, S. 61.
- Evelyn HATCHER : Visual Metaphors A Formal Analysis of Navoja Art, U.S.A., 1974.
-
- : İstanbul Türk Musikisi Devlet Konservatuvarı Geçici Yönetmeliği, 13 Ekim 1975 tarihli ve 1538 Sayılı Resmî Gazetede Yayımlanmıştır.

- Arthur JABOS : The New Penquin Dictionary of Music,
Penquin Books, Fourth Edition, London 1977.
- Morssej KAGAN : Güzellik Bilimi Olarak Sanat ve Estetik,
Türkçesi: Aziz Çalışırlar, Altın Kitapla-
rı Yayınevi, Mart 1982.
- Murat KATOĞLU : Cumhuriyet Devrinde Güzel Sanatlar Eğiti-
mi ve Sanat Kurumları, Yayınlanmamış Dok-
tora Tezi, Ankara Üniversitesi, Eğitim
Fakültesi, Güzel Sanatlar Eğitimi Kürsüsü,
Ankara, 1975.
- Cahit KAVCAR : "Cumhuriyet Döneminde Müzik Eğitimi",
I.Türk Müziği Kurultayı-Bildiri, 20-23
Ekim 1981, E.İ.T.İ.Akademisi, İletişim
Bilimleri Fakültesi, Eskişehir 1981.
- Yahya Kemal KAYA : İnsan Yetiştirme Düzenimiz, Hacettepe Üni-
versitesi Sosyal-İdari Bilimler Fakültesi,
Nüve Matbaası, Ankara 1974.
- _____ : "Konservatuvar 50 yıl Sonra Anadolu'da",
Güneş Gazetesi, 1 Ağustos 1983.
- ~~Fethi KOPUZ~~ : ~~"Amerika'da Müzik Eğitimi", Filarmoni Mü-
zik Dergisi, Kasım 1976, S. 52~~
- Fethi KOPUZ : "Sohbet Köşesi", Filarmoni Müzik Dergisi,
Ocak 1977, S. 123.
- _____ : "Kütahya Belediye Konservatuvarı Açıldı",
Kütahya Postası, 24 Ekim 1984.

- Yehudi MENUHİN : The Man and The Music, "İnsan ve Müzik",
TV Dizisi, TRT Yayınları 18 Ekim 1982.
- Abraham A.MOLES : Kültürün Toplumsal Dinamiği, Türkçesi:
Nuri Bilgin, Ege Üniversitesi Edebiyat
Fakültesi Yayınları: 21, İzmir, 1983.
- Beyza OBA : "Batı Avrupa ve Türkiye'de Sanayi Toplumu
ve Sanayicinin Dünya Görüşünün Gelişimi",
Boğaziçi Üniversitesi Dergisi, İstanbul
1978.
- Leyla PAMİR : Müzikte Yaratıcının Gücü, Kültür Bakanlığı
Yayınları: 462, Ankara 1981.
- Anthony PAUL : "Müzik Burada Bir Çocuk Oyunu", Türkçesi:
Erol Aygün, Filarmoni Müzik Dergisi, Eylül
1975, S. 110.
- Lisa PARKER : "Dalcroze Metodu", Türkçesi: Hilal
Apaydın, Filarmoni Müzik Dergisi, Nisan
1975, S. 105.
- Paul ROUGNON : "Müzik Tarihi ve Düşünceler", Türkçesi:
Şükrü Tahirgil, Müzik Görüşleri Dergisi,
Mart 1950, S.6.
- Louie E.RUSSETTE : "Melodic Perception In Little Children",
Music In Education, July-August, London,
1964.
- İnci SAN : "Çocuğun ve Gençin Sanat Eğitimi", Ulusal
Kültür Dergisi, Ekim 1969, S. 6.

~~Ergyevs SENEOR~~ : ~~Music Education in Hungary, Corvina, 1975.~~

Refik Ahmet SEVENGİL : "Ankara Konservatuvarının Kısa Tarihçesi",
Ankara Konservatuvarı Otuzuncu Yıl, Ankara
1966.

~~Schotts SÖHNİ~~ : ~~Studying Music in Germany, Music Education~~
~~Musicology, Germany, Germany 1967.~~

Lester W. SMITH : Çağdaş Eğitim, Türkçesi: Nurettin Özyürek,
Varlık Yayınları: 74, İstanbul 1967.

Çınuçen TANRIKORUR : "Türkiye'de Müzik", I. Milli Kültür Sorası
Müzik Komisyonu Bildiri 23-27 Ekim, Ankara
1982.

Hikmet TONGUR : "1955'den bu Yana Belediye Konservatuvarı",
Opus Müzik Dergisi, Eylül-Ekim 1973, S.112.

Hasan TORAGANLI : "Musiki Muallim Mektebinin Kuruluş Yıldö-
nümü", Filarmoni Müzik Dergisi, Kasım
1970, S.100.

Yalçın TURA : "Türk Musikisi Devlet Konservatuvarı",
Türkiyemiz Dergisi, Haziran 1981, S. 34.

Türk Ansiklopedisi Cil XII, Milli Eğitim
Basım Evi, Ankara 1964.

~~University of Eveter Advanced Professional,~~
~~Studies in Education, U.S.A., 1964-1965~~

Salih Murat UZDİLEK : İlim ve Musiki, Kültür Bakanlığı Yayınla-
rı No: 267, İstanbul 1977.

~~Çaylak YENER~~

: "~~Musika Açılış Kollarının Merhemi~~", Milliyet
Sanat Dergisi, 15 Temmuz 1981, 8. 26.

Max WEBER

: The Rational And Social Foundations of
Music, Southern Illinois University Press,
England 1956.

Raymond WILLIAMS

: Communications, Penquin Books, London 1962.

YARARLANILACAK DİĞER KAYNAKLAR

- ADLER, Guido : Müzik Tarihi, Handbuch der Musikgeschichte, Berlin 1930.
- AKTÜREL, Teoman : "Epik Tiyatroda Müziğin Kullanılması", Milliyet Sanat Dergisi, Sayı: 43, Mart 1982.
- ALTAR, M.Cevat : Sanat Yolculukları, Milli Eğitim Basımevi, İstanbul 1951.
- ALTAR, M.Cevat : "Osmanlı Avusturya İlişkileri Işığında Mozart", Viyana Müzik Bilimleri Kongresi Yayını, Belçika Müzikoloji Dergisi, Brüksel 1956.
- ALTAR, M.Cevat : Opera Tarihi, Milli Eğitim Bakanlığı Yayınları, İstanbul 1974.
- ALTAR, M.Cevat : "Doğu Batı Akışimleri Üzerine Bir Deneme", Kültür ve Sanat Dergisi, Ajans Türk, Sayı: 3, Aralık 1974.
- APEL, Willi : Harvard Dictionary of Music, Harvard University Press, 1967.
- ARAL, İnci : "Ulusal Demokratik Kültürümüz ve Müzikteki Gelişmeler", Türkiye Yazıları, Sayı:13, Nisan, 1978.
- AREL, H.Sadettin : "Spirtizme Vasıtasıyla 3300 Sene Evvelki Mısır Musikisi", Musiki Mecmuası, Sayı: 7, Eylül 1948.

- AREL, H.Sadettin : "Milli Musiki Sevgisi", Musiki Mecmuası, No: 195, Mayıs,1964.
- AREL, H.Sadettin : Türk Musikisi Kimindir?, Türk Musikisini Araştırma ve Değerlendirme Komisyonu Yayınları No: 1, Ankara,1969.
- ARSEVEN, Veysel : "Halk Müziği", Filarmoni Müzik Dergisi, Sayı: 39-40, Kasım-Aralık,1968.
- ARSEVEN, Veysel : "Divan Müziği", Filarmoni Müzik Dergisi, Sayı: 64, Kasım,1971.
- ARSUNAR, Ferruh : Anadolunun Pentatonik Melodileri Hakkında Birkaç Not, Anadolu Musiki Folkloruna Ait Araştırmalar No: 1, İstanbul Numune Matbaası, İstanbul, 1937.
- ASLAN, İzzet : Müzik Davamız, Bugün Matbaası, Adana, 1949.
- ATAMAN, S.Yaver : "Halk Musikisi Üzerine İlginç Yaklaşımlar-Notlar", Musiki Mecmuası, Sayı: 203, Ocak, 1965.
- ATAMAN, S.Yaver : "Milli Musikimizi İleri Götürmek İçin Neler, Nasıl Yapılmalıdır", Musiki Mecmuası, No: 205, Yıl: 17, Mart, 1965.
-
- : Atatürk İlkeleri Programlar ve Müzik Konularında Uyulması Gereken Esaslar ve Alınacak Tedbirler, TRT Basılı Yayınları: 72, Ankara, 1976.
-
- : Atatürk Devrimleri İdeolojisinin Müzik Kültürüne Doğrudan ve Dolaylı Etkileri,

Boğaziçi Üniversitesi, Türk Müziği Kulübü
Yayınları: 1, İstanbul, 1980.

- AYANGİL, Ruhi : "Türk Müziğinin Bugünkü Önemli Sorunları: Çok Seslilik", Gösteri Dergisi, Sayı: 2, Ocak, 1981.
- BARIN, Nasuh : "Gövde-Tin İlişkileri ve Dans", Oluşum Dergisi, Sayı: 56, Haziran, 1982.
- BAŞAGA, Nermin : "Toplumun Karşısında Balenin İşlevi", 2000 Yılına Doğru Sanatlar Sempozyumu, 24-28 Ekim 1977, İstanbul Güzel Sanatlar Akademisi Yayınları, No: 53 İstanbul, 1977.
- BAŞAR, Kürşat : "İlkel Cazdan Bugüne Çizgi Çekmek", Gösteri Dergisi, Sayı: 16, Mart, 1982.
- BAUER, M.PAYSER.E. : How Music Grew, Newyork 1925.
- BAYNES, Ken : Toplumda Sanat, Türkçesi: Yusuf ATILGAN, Karacan Yayınları, İstanbul, 1981.
- BEIGE, Murat : "Türkiye'nin Doğu-Batı Sorunsalı ve Kültür", Birikim Dergisi, Nisan 1975.
- BENTLEY, Arnold : "Çocuklarda Müzik Yeteneğinin Ölçülebilirliği", Frankfurt Verlag Moritz Diesterweg, 1973.
- BERK, İlhan : "Sanatta Ulusallık Evrensillik Sorunu", Yeni Sanat Dergisi, Sayı: 1, Ekim 1979.
- BERKMAN, Celil : "Doğu Anadolu'da Halk Musikisi", Türk Müziği Dergisi, Sayı: 24, Ekim 1943.

- BERNSTEIN, Leonard : "Kompozitör ve Toplum", Ufuk Dergisi,
Cilt: 4, Sayı: 3, Usis Matbaası, 30 Mayıs
1973.
- BİLGİN, Nuri : "Kültürel Tüketim ve Arabesk Üstüne",
Seminer Dergisi, Ege Üniversitesi Sosyal
Bilimler Fakültesi, Sayı: 1, Haziran 1982.
- BİLGİNER, Recep : "Kültürün Olmadığı Yerde Sanat Olur mu?",
Sanat Çevresi Dergisi, Sayı: 19, Mayıs
1981.
- BORÇAKLI, Ahmet : "Çocuk ve Müzik İlişkileri (Okul öncesi),
Filarmoni Müzik Dergisi, Sayı: 108, Tem-
muz 1975.
- BOYDEN, D.David : And Introduction to Music, Faber and Fa-
ber, Lt London 1971.
- CEMİL, Mesut : "Folklorumuzun Hudutları", Radyo Dergisi,
Sayı: 17, 15 Nisan 1943.
- CHUNG, W, Chou : "Batı Müziğinde Asyanın Etkisi", Ufuk
Dergisi, Cilt: 4, Sayı: 3, Usis Matbaacı-
lık, Mayıs 1972.
- CÜCELOĞLU, Doğan : İnsan İnsana, Altın Kitaplar Yayınevi,
Kasım 1973.
-
- : Çağdaş Türk Sanat Müziği ve Çok Sesli Mü-
zik Özel Danışma Kurulu Toplantısı,
Ankara Radyosu TRT Müzik Dairesi Yayınla-
rı: 13, Şubat 1973.

- ÇALIŞIR, Feridun : Müzik Dili Sözlüğü, Yeni Dağarcık Yayınları, Ankara 1982.
- ÇEÇEN, Anıl : "Halkevlerinin Kültürel İşlevleri", Türkiye Yazıları Dergisi, Sayı: 36, Mart 1980.
- DOĞANER, İnci : "Müzikte Ulusallık Sorunu", Yeni Sanat Dergisi, Sayı: 1, Ekim 1979.
- DORSAY, Atilla : "Müzikal Filmler", Milliyet Sanat Dergisi, Sayı: 43, Mart 1982.
- EINSTEIN, Alfred : A Short History of Music, Vintage Books, Newyork 1956.
- ENGEL, H. : "Music and Society", International Encyclopedia of Social Sciences, Newyork, 1972.
- EWEN, David : The World of Twentieth Century Music, Englewood, Cliffs 1969.
- FIRAT, O.Ertuğrul : "İlintisiz İlişkiler-Müzikte Ulusallık Sorunu", Filarmoni Müzik Dergisi, Sayı:110, Eylül 1973.
- ALPIN W.Francis : The Music of The Sumerians, Cambridge Atthe University Press, 1937.
- GATZ, M.Felix : Musik Aesthetik, Stuttgart Germany 1929.
- GAZEL, Mehmet : "Mevlana", Hürriyet 8. Gün, 14 Aralık 1980
- GAZİMİHAL, R.Mahmut : Türk Askeri Muzikalar Tarihi, Maarif Basımevi, Ankara 1955.

- GAZİMİHAL, R.Mahmut : Türk Nefesli Çalgıları, Kültür Bakanlığı Yayınları: 12, Ankara Üniversitesi Basımevi, Ankara 1975.
- GAZİMİHAL, R.Mahmut : Yüzyıllar Boyunca Mehterhane ve Türk Müzik Kalkınışı, Maarif Basımevi, İstanbul 1957.
- GÜRKAN, Yalçın : "Müzikle Tedavi", Orkestra Müzik Dergisi, Sayı: 74, Mayıs 1969.
- GREBENE, Bekir : "Müzikle Tedavi", Filarmoni Müzik Dergisi, Sayı: 101, Aralık 1974.
- GROLMAN, V.Adolf : Musiki ve İnsan Ruhu, Türkçesi: Selahattin Batu, Kültür Serisi, Remzi Kitapevi, İstanbul 1951.
- GOLDMAN, Albert : "Caz ve Rock Müziği", Ufuk Dergisi, Cilt: 4, Sayı: 3, Usis Matbaacılık, Mayıs 1972.
- GÖKYAY, Ş.Orhan : "Ankara Devlet Konservatuarı Tarihçesi", Güzel Sanatlar Mecmuası, Sayı: 3, Maarif Matbaası, Ankara 1941.
- GÖNENÇ, Güney : "Ülkemizde Yoz Müzikler Sorunu ve Radyolarımızın Sorunu", Edebiyat-Sanat Dergisi, Sayı: 7, 1 Aralık 1981.
- GROUT, Donalt, Jay : A History of Western Music, Norton, Newyork 1960.
- GÜNAY, Edip : "Müzik Yeteneği Üzerine Düşünceler", Filarmoni Müzik Dergisi, Sayı: 103-104, Şubat-Mart 1975.

- GÜRELİ, Mehmet : "Caz-Sadece Bir Müzik Biçimi Değil Bir Yaşam Tarzı", Hürriyet 8. Gün, 7 Haziran 1981.
- GÜVENÇ, Faruk : "Adnan Saygun; Yeni Hamle Çok Sesliliğe Geçmektir", Gösteri Dergisi, Sayı: 16, Mart 1982.
-
- "Halk Musikisi Tamını", Musiki Mecmuası, Sayı: 31, 1 Eylül 1950.
- HİNDEMİTH, Paul : Vorschlaege Für Den Aufbau Des Türkischen Musikle bens, "Türk Küğ Yaşamının Kalkınması için Öneriler", Türkçesi: Gültekin Oransoy, Küğ Yayını, İzmir 1983.
- IŞIN, Ekrem : "Ahmet Hamdi Tanpınar ve Musiki", Sanat Olayı Dergisi, Sayı: 9, Eylül 1981.
- İLERİCİ, Kemal : "Müzikte Çok Seslilik", Gösteri Dergisi, Aralık 1980.
- İLİK, Aydın : "Müziğin Doğuşu-Gelişimi Üzerine Öyküler, Olaylar", Filarmoni Müzik Dergisi, Sayı: 115, Şubat 1976.
- İNCEOĞLU, Metin : "Arabesk Müzik Sorunu", Siyasal Bilgiler Fakültesi Basın Yayın Yüksek Okulu Yıllığı, 100. Doğum Yılında Atatürk'e Armağan Dizisi: 28, Ankara 1981.
- JDANOV, A.A. : Edebiyat-Müzik ve Felsefe Üzerine, Türkçesi: Fatmagül Berktay, Bora Yayınları, İstanbul 1977.

- KARA, Yekta : "Müzik Tiyatrosu ve Reji", Milliyet Sanat Dergisi, Sayı: 8, 15 Ekim 1982.
- KARABEY, Laika : "Türk Musikisi", Sanat Olayı Dergisi, Sayı: 11, Kasım 1981.
- KARABEY, Laika : "Sümer Müziği", Sanat Olayı Dergisi, Sayı: 12, Aralık 1981.
- KARANCI, Erhan : "Radyo ve Televizyon Üzerine", Filarmoni Müzik Dergisi, Sayı: 101, Aralık 1974.
- KARAL, E.Ziya : "Atatürk ve Sanat", Mesleki ve Teknik Eğitim Dergisi, Sayı: 321, Ankara 1979.
- KAYA, Ali Kemal : "Konfüçyanizm Ahlak Sisteminde Müzik", Müzik Görüşleri Dergisi, Sayı: 3-4, Temmuz-Ağustos 1950.
- KAYA, Ali Kemal : "Müzik ve Tiyatro", Yeni Politika Dergisi, Sayı: 18, Şubat 1954.
- KAYA, Ali Kemal : "Dinleme Üzerine Düşünceler", Yeni Politika Dergisi, Sayı: 38, Temmuz 1954.
- KAYA, Ali Kemal : "Türk ve Batı Çalgıları Arasındaki İlişkiler", Musiki Mecmuası, İstanbul 1954.
- KAYA, Ali Kemal : "Operanın Doğuşu", Yeni Politika Dergisi, Sayı: 39, Temmuz 1954.
- KAYA, Ali Kemal : "Çocuk Eğitiminde Müzik", Çocuk ve Yuva Dergisi, Sayı: 1, Haziran-Temmuz-Ağustos 1954.

- KAYA, Ali Kemal : "Çocuğa ve Musikiye Dair", Çocuk ve Yuva Dergisi, Sayı: 2, Nisan 1954.
- KAYA, Ali Kemal : "Çocuk Oyuncakları ve Musiki Aletleri", Çocuk ve Yuva Dergisi, 8 Şubat 1955.
- KONFÜÇYÜS : Büyük Bilgi, Müzik Hakkında Notlar, Türkçesi: Nabi Özerdim, Milli Eğitim Basımevi, Ankara 1945.
- KOPTAGEL, Yüksel : "Ulusal Müzik Üzerine Düşünceler, Ulusal Müzik Açısından Avrupa, Asya ve Amerika", Filarmoni Müzik Dergisi, Sayı: 105, Nisan 1975.
- KÜTAHYALI, Önder : Çağdaş Müzik Tarihi, Varol Matbaası, Ankara 1981.
- LAÇIN, Kenan : "Çok Sesli Müziğe Geçiş İçin Hangi Etkinliklerden Yararlanmalı", Filarmoni Müzik Dergisi, Sayı: 109, Ağustos 1975.
- LASIO, A.Filiz : "Atatürk Yılında Konservatuvarlarımız", Gösteri Dergisi, Sayı: 6, Mayıs 1981.
- LAVINGNAR, Alebert : Musiki Terbiyesi, Türkçesi: Apdülhalik Denker, Kanaat Kitapevi, İstanbul 1939.
- LEICHTENTRIT, Hugo : Music History and Ideas, Harvard University Press, 1938.
- LİVANELİ, Zulfü : "Arabesk Sorunu", Milliyet Sanat Dergisi, Sayı: 8, Eylül 1980.

- MALCOME, Sorgent : Outline of Music, George Ltd, Great Britain 1962.
- MANVELL, Roger,
HUNTLEY, John : The Techique of Film Music, London 1975.
- MANVELL, Roger,
HUNTLEY, John : "Film Stüdyolarında Müzik", Türkçesi: Ali Cemalcılar, The Technique of Film Music KURGU, Eskişehir İ.T.İ.Akademisi, İletişim Bilimleri Fakültesi Yayınları, Sayı: 4, Ekim 1981.
- MANVELL, Roger,
HUNTLEY, John : "Müzik Yönetmeninin İşlevleri", Türkçesi: Ali Cemalcılar The Technoque of Film Music, KURGU, Eskişehir İ.T.İ.Akademisi, İletişim Bilimleri Fakültesi Yayınları, Sayı: 3, Ekim 1980.
- MICHAEL, Mark : Contempoary Music Education, Schirmer Books, Catholic Unuversity 1979.
- MİMAROĞLU, İlhan : Caz Sanatı, Yenilik Yayınları, İstanbul 1958.
- MİMAROĞLU, İlhan : Musiki Tarihi, Varlık Yayınları: 1959, İstanbul Eko Matbaası, Ekin Basım, Mayıs 1975.
- MÜRİDOĞLU, Zühdi : "Ses-Biçim-Renk", Akademi Dergisi, İstanbul Üniversitesi Güzel Sanatlar Akademisi Sayı: 1, Mart 1964.
- _____ : Müzik Sözlüğü, Cilt I (A-E) TRT Genel Sekreterlik Basılı Yayınlar ve Kitaplık Müdürlüğü Yayınları, No: 117, Ankara 1978

- NUTKU, Özdemir : "Tanzimattan Günümüze Türkiye'de Müzikli Oyunlar", Milliyet Sanat Dergisi, Sayı: 43, Mart 1982.
-
- ONARAN, Oğuz : Örgütlerde Karar Verme, Ankara Üniversitesi Siyasal Bilgiler Fakültesi Yayınları, No: 321, Ankara 1975.
- ONAY, Yılmaz : "Sanat Tartışmaları İçin; Arabesk Olayı", Bilim-Sanat Dergisi, Sayı: 1, Ocak 1981.
- ONAY, Yılmaz : Temel Sorun; "Hayatın Müziksizleştirilmesi", Bilim ve Sanat Dergisi, Sayı: 13, Ocak 1982.
- ORAL, Zeynep : "Dünyada Müzikalin Doğuşu ve Gelişimi", Milliyet Sanat Dergisi, Sayı: 43, Mart 1982.
- ORANSOY, Gültekin : Çağdaş Seslendiricilerimiz ve Küğ Yazarlarımız, Küğ Yayınları, No: 2, Ankara 1969.
- OSKAY, Ünsal : Müzik ve Yabancılaşma, Dost Yayınları, Ankara 1982.
- ÖKTEM, İbrahim : "Atatürk ve Müzik Üzerine", Filarmoni Müzik Dergisi, Sayı: 112, Kasım 1975.
- ÖNGÖREN, M.Tali : Televizyon-Film Yapım Teknikleri, Ankara Üniversitesi Siyasal Bilgiler Fakültesi Yayınları, No: 392, Ankara 1976.

- ÖZBENLİ, Avni : "Halk Ezgileri ve Halk Sazları", Türk Müziği Dergisi, Sayı: 26-27, Aralık 1949, Ocak 1950.
- ÖZERDİM, Sami : "Atatürk ve Müzik" Bilinmeyen Atatürk, Varlık Yayınları, İstanbul 1976.
- ÖZERGİN, Kemal : "Derlemenin Tespiti", Musiki Mecmuası, No: 197, Temmuz 1964.
- ÖZGÜ, Melahat : "Atatürk'ün Edebiyat ve Sanat Anlayışı", Türk Tarihi Kurumu Atatürk Konferansları, Ankara 1964.
- ÖZKUT, M.Halit : "Müziğin Psikiyatrideki Yeri, Önemi", Filarmoni Müzik Dergisi, Sayı: 11-12, Ağustos-Eylül 1965.
- ÖZYÜCEL, Ergün : "Batılılaşma Korkusu", Filarmoni Müzik Dergisi, Sayı: 114, Ocak 1976.
- PERCEVAL, Allen : History of Music, The English Universities Press, London 1961.
- PEYSER, Joan : Twentieth-Century Music; The Sense Behind The Sound, Stanford University, 1980.
- RATNER, Leonard : Classic Music; Expression Form and Style, Stanford University, 1981.
- REGELSKİ, A.Thomas : Teaching General Music Action Learning for Middle and Secondary Schools, State University Collage of Newyork, 1981.
- ROSTAND, Claudi : Dictionary de Pa Musique Contemporane, Paris, 1970.

- SANAL, Haydar : Mehter Musikisi, Milli Eğitim Basımevi, İstanbul, 1964.
- SATIR, Sabri : Operada Gerçekçilik, Sander Yayınları, İstanbul 1977.
- SAYGUN, A.Adnan : Atatürk ve Müsiki, Seveda-Cenap And Müzik Vakfı Yayınları: 1, Ajans Türk Matbaacılık Sanayi, Ankara 1984.
- SEVENGİL, A.Refik : Opera Sanatı ile İlk Temaslarımız, Maarif Basımevi, İstanbul 1959.
- SEVENGİL, A.Refik : "Tanzimat Devrinde Opera Oynayan Türk Gençleri", Filarmoni Müzik Dergisi, Sayı: 110, Eylül 1975.
- SUN, Muammer : Türkiye'nin Kültür-Müzik-Tiyatro Sorunları, Ajans Türk Kültür Yayınları:2, Ankara 1969.
- ŞALOM, Jak : "Filme Müziğin Savunu ve Öyküsü", Yeni Sinema Dergisi, Sayı: 9, Ağustos 1967.
- ŞENYAPILI, Önder : "Pop Müzik", Sanat Olayı Dergisi, Sayı: 6, Haziran 1981.
- ŞİMŞEK, Hikmet : "Atatürk ve Türk Müziği Devrimi", Milliyet Aktüalite, 23 Kasım 1980.
- TANIILLI, Server : Uygarlık Tarihi, 5.B, Say Kitap Pazarlama Tarih Dizisi: 1, İstanbul 1981.
- TARCAN, Selim Sırrı : Müziğin Dili, Milli Eğitim Basımevi, Ankara 1945.

- TEBER, Serol : Davranışlarımızın Kökeni, 2.B., Sorun Yayınları: 2, Ocak 1978.
- TEOMAN, Mehmet : "Reklam ve Müzik", Mesaj Reklam Dergisi, Sayı: 5, Temmuz 1981.
- TUNÇ, Cengiz : "Genel Türk Müziğinin Bütünleşmesi", Gösteri Dergisi, Sayı: 16, Mart 1982.
- TURANI, Adnan : Çağdaş Sanat Felsefesi, Varlık Yayınları: 1768, Ocak 1974.
-
- _____ : "Türk Sazlarının Yapıcıları", Türk Müziği Dergisi, Sayı: 33, Ağustos 1950.
-
- _____ : I.Türk Müziği Kurultayı, Seçilmiş bildiri özetleri, 20-23 Ekim 1981 (Teksir), Eskişehir.
- USMANBAŞ, İlhan : "25 Senelik Müziğimiz ve Bestecilerimiz", Pazar Postası, 19 Ağustos 1951.
- ÜNAL, Sadettin : "Atatürk'ün Müzik Eğitime Verdiği Önem", Filarmoni Müzik Dergisi, Sayı: 112, Kasım 1975.
- WEHMEYER, Grete : "Çağımızın Müziği", Türkçesi: Erdoğan Okyay, Filarmoni Müzik Dergisi, No: 38, Ekim 1968.
- WELLEK, Albert : Musik Psychologie Und Asthetik, Bonn 1975
- WELLS, Thomas : The Technique of Electronic Music, Ohio State University, 1981.

- YARAN, Azer : "Müzikte Temel Yaklaşım Yalınışlığı", Bilim-Sanat Dergisi, Sayı: 7, Temmuz 1981.
- YENER, Faruk : Müzik Kılavuzu, Milliyet Sanat Kitapları Dizisi, Milliyet Yayınları, Aralık 1970.
- YETKİN, S.Kemal : Estetik ve Ana Sorunları, Bilim ve Kültür Eserleri Dizisi, İnkilap-Aka Yayınları, İstanbul 1979.
- YÜKSEL, Ayşegül : "Tiyatro Müziği Üzerine", Bilim-Sanat Dergisi, Sayı: 1, Ocak 1981.
- YÖNETKEN, H.Bedi : "Anadoluda Türk Halk Müziği ve Oyunları", Radyo Dergisi, Sayı: 33, Ağustos 1944.
- YÖNETKEN, H.Bedi : "İlkokulda Müzik Eğitimi", Sanat ve Edebiyat Dergisi, Sayı: 12, Mart 1947.
- YÖNETKEN, H.Bedi : "Müzik Dinlemede İzahın Önemi", Hisar Dergisi, Sayı: 2, Nisan 1950.
- YÖNETKEN, H.Bedi : "Müziğin Eğitsel ve Psikolojik Önemi", Eğitim ve Psikoloji Dergisi, Sayı: 22, Kasım 1955.
- YÖNETKEN, H.Bedi : "Müzik Öğrenimi ve Müzik Folkloru", Müzik Görüşleri Dergisi, Sayı: 38, Kasım 1952.
- YÖNETKEN, H.Bedi : "Gençlerimiz ve Batı Müziği", Müzik Görüşleri Dergisi, Sayı: 43, Nisan 1953.
- YÖNETKEN, H.Bedi : "Okul Öncesi Çocuğun Müsiki Eğitimine Dair", Çocuk ve Yuva Dergisi, Haziran, Temmuz 1953.

- YÖNETKEN, H.Bedi : "Halk Müziği Temellerinden Faydalanma",
Musiki Mecmuası, Sayı: 137, Temmuz 1957.
- YÖNETKEN, H.Bedi : "Atanın Yeni Türk Müziği Hakkındaki Fikirleri"
Orkestra Müzik Dergisi, Sayı: 45, Aralık
1966.