

RESİMSEL GELİŞİM AŞAMALARINA  
GÖRE ANASINIFI ÇOCUK RESİMLERİNİN  
FON-FİGÜR ÖZELLİKLERİNİN  
YORUMLANMASI

(Yüksek Lisans Tezi)  
Nesrin DÖNMEZ

Eskişehir - 2002

**RESİMSEL GELİŞİM AŞAMALARINA GÖRE ANA  
SINIFI ÇOCUK RESİMLERİNİN FON-FİGÜR  
ÖZELLİKLERİNİN YORUMLANMASI**

**Nesrin DÖNMEZ**

**Yüksek Lisans Tezi  
Güzel Sanatlar Eğitimi Anabilim Dalı  
Danışman: Yrd. Doç. Dinçer ÖZEN**

**Eskişehir  
Anadolu Üniversitesi Eğitim Bilimleri Enstitüsü  
Şubat, 2002**

## YÜKSEK LİSANS TEZ ÖZÜ

### RESİMSSEL GELİŞİM AŞAMALARINA GÖRE ANA SINIFI ÇOCUK RESİMLERİNİN FON-FİGÜR ÖZELLİKLERİN YORUMLANMASI

Nesrin Dönmez

Güzel Sanatlar Eğitimi Anabilim Dalı

Anadolu Üniversitesi Eğitim Enstitüsü, Şubat 2002

Danışman: Yrd. Doç. Dr. Dinçer ÖZEN

Son yıllarda özellikle yurdumuzda çocukta ve yetişkinde “yaratıcılık” yetisi ve bu yetinin eğitilmesi yolları üzerinde önemle durulmaktadır. Gerçekten eğitim sistemleri akıl ve zekâyı eğitmeyi amaçladıkları oranda, duyguyu, duygusallığı, imgelemci düşünmeyi eğitmeye yer vermelidir. Sanat Eğitimi kuşkusuz gene aklın ve düşüncenin eğitimiyle dengelenerek ele alınmalıdır. İşte bu dengenin en iyi sağlandığı süreçler sanatsal süreçlerdir. Onun için de sanat eğitimi, eğitim içinde önemli bir bölüm meydana getirmektedir.

Bu çalışmamın amacı yukarıdaki düşünceler ışığında resim yoluyla çocuğu tanımak, onun iç dünyası ve yakın çevresiyle olan ilişkilerini kağıda aktarışındaki fon-figür özellikleri yorumlanmaya çalışılmaktadır. Bu çalışmamda Ankara İsmail Erez İlköğretim Okulu ve Ankara Mimar Sinan İlköğretim Okulu Anasınıfı öğrencilerinin resimleri gelişim aşamalarına göre fon-figür özellikleri incelenerek, çocuğun eğitiminde yaratıcılığa yöneltilmesinin gerektiği, böylece sanat eğitiminin çocuklarımızın ve gençlerimizin yaratıcı güçlerinde özgürce anlatıma girmelerini sağlayacağını ve ileride toplumda kuracakları ilişkiler içinde insancıl ve uygar bireyler olmalarına yol açacağını umuyorum.

## ABSTRACT

In recent years especially in our country it is significantly stressed on the ability of "creativity" on the child and adult and educational method of this ability. Actually, as educational systems are educating the intelligence and acumen in their intended ratio; they must employ situation to educate feeling, sentimentality, imaginatory thought. There is no doubt that art education must be dealt with even by balancing with wisdom and thought education. Thus artistic processes are the most suitable durations which this balance is obtained most appropriately. For this reason art education brought a significant quotient into existence within the education

Within the light of herein contained thoughts by the target of this study, I have tried to identify the child by means of drawing, to determine the background – figural characteristics in conveying his / her affinity on to a paper with his / her connection with his / her inner world and environment. Within my study the background – figural characteristics of the drawings of Ankara İsmail Erek İlköğretim Okulu and Ankara Mimar Sinan İlköğretim Okulu nursery class students were examined in accord with their progress levels, orientation to creativity is required to be done in child' s education; so art education will obtain our children' s and youngsters' to enter upon freely expression in their creativity power and I hope that within the relationswith which they are going to form in the society in future, will give rise them to become humanist and civilized individuals.

## DEĞERLENDİRME KURULU VE ENSTİTÜ ONAYI

Nesrin Dönmez'in "Resimdeki Gelişim Aşamalarına Göre Anasınıfı Çocuklarının Fon-Figür Özelliklerinin Belirlenmesi" başlıklı Güzel Sanatlar Eğitimi (Resim-İş Öğretmenliği) Anabilim Dalındaki, Yüksek Lisans tezi 12.02.2002 tarihinde, aşağıdaki jüri tarafından Anadolu Üniversitesi Lisansüstü Eğitim-Öğretim ve Sınav Yönetmeliği'nin ilgili maddeleri uyarınca değerlendirilerek kabul edilmiştir.

Adı-Soyadı

İmza

Üye (Tez Danışmanı) : Y.Doç Dinçer ÖZEN

Üye : Y.Doç Mustafa TOPRAK

Üye : Y.Doç. Faruk ATALAYER

Yukarıdaki imzaların, adı geçen öğretim üyelerine ait olduğunu onaylım.

12.102/2002

Prof.Dr. Coşkun BAYRAK  
Enstitü Müdürü

## İÇİNDEKİLER

ÖZ .....	ii
ABSTRACT .....	iii
JÜRİ VE ENSTİTÜ ONAYI .....	iv
ÖZGEÇMİŞ .....	v
ŞEKİLLER LİSTESİ .....	viii
1. GİRİŞ .....	1
1.1. Problem .....	1
1.1.1. Sanatsal Yaratma ve Tasar Ögeleri .....	2
1.1.1.1. Duyu ve Duyumlar .....	2
1.1.1.2. Algı .....	3
1.1.1.2.1. Algılamayı Etkileyen Etmenler ..	3
1.1.1.2.2. Algılamada Seçicilik .....	6
1.1.1.2.3. Görmek ve Algılamak .....	6
1.1.1.3. Duygular .....	7
1.1.1.4. İmge ve İmgelem .....	7
1.1.1.5. Simgeler .....	9
1.1.1.6. Mecaz .....	9
1.1.1.7. İnsanda Yaratıcılığın Gelişimi .....	10
1.1.1.8. Çocukda Yaratıcılık .....	13
1.1.1.8.a. Çocukda algı .....	14
1.1.1.8.b. Çocukda imge .....	14
1.1.1.8.c. Çocukda imgelem .....	15
1.1.1.8.d. Çocukda simgeler .....	16
1.1.1.8.e. Çocukda mecâz .....	16
1.1.1.9. Tasarı İlke ve Ögeleri .....	16
1.1.1.9.1. Tasar Ögeleri .....	17
1.1.1.9.2. Tasar İlkeleri .....	21
1.2. Amaç .....	24
1.3. Önem .....	25
1.4. Varsayım .....	25

2. YÖNTEM .....	25
2.1. Denekler .....	25
2.2. Ortam .....	26
2.3. Araştırma Modeli .....	26
2.4. Verilerin Toplanması ve Analizi .....	26
3. BULGULAR VE YORUM .....	27
3.1. Çocuk Resimlerinin Gelişim Aşamalarına Göre Fon-Figür Özellikleri .....	27
3.1.1. Çocuk Resimleri .....	27
3.1.2. Çocukta Görsel Algının Gelişim Aşamasına Göre Fon-Figür Özellikleri .....	29
3.1.2.1. Karalama Evresi (2-4 Yaş) ve Fon-Figür Özellikleri .....	29
3.1.2.2. Şema Öncesi Dönem (4-7 Yaş) ve Fon-Figür Özellikleri .....	35
3.1.2.2.1. Şema Öncesi Dönemde Rengin Anlamı .....	36
3.1.2.3. Şematik Dönem (7-9 Yaş) ve Fon-Figür Özellikleri .....	37
3.1.2.3.1. Şematik Dönemin Önemi .....	37
3.1.2.4. Gerçekçilik (Gruplaşma) Dönemi (9-12 Yaş) ve Fon-Figür Özellikleri .....	42
3.1.2.5. Görünürde Doğalcılık Dönemi (Mantık Dönemi 12-14 Yaş) ve Fon-Figür Özellikleri .....	44
3.2. Anasınıfı Çocuk Resimlerinde Fon-Figür Özellikleri .....	47
3.2.1. Anasınıfı Eğitim Programının Tanımı .....	47
3.2.2. Anasınıfı Çocuklarının Gelişim Özellikleri .....	48
3.2.3. Anasınıfı Resminde Fon-Figür Özellikleri .....	50
3.2.4. Ana Sınıfı Çocuk Resimlerinin Genel Özellikleri ...	53
EKLER .....	56
4. SONUÇ VE ÖNERİLER .....	64
KAYNAKÇA .....	67

## ŞEKİLLER LİSTESİ

Şekil 1:	Mecaz'ın Oluşumu .....	10
Şekil 2:	Yaratıcı Davranışla İlgili Etkinlik Modeli .....	11
Şekil 3:	Birliğe Ulaşılan Yolları Gösteren Şema .....	24
Şekil 4:	Kellogg'un Karalama Örnekleri .....	33
Şekil 5:	3 Yaş Grubu Çocukların Baş Çizimlerinden Örnekler..	34
Şekil 6:	4 Yaş Grubu Çocuklarından Örnek Çalışmalar .....	35
Şekil 7:	4-7 Yaş Grubu Çocuk Resmi .....	36
Şekil 8:	4-5 Yaş Grubu Çocuklarından Renkli Çalışma Örnekleri .....	37
Şekil 9:	7 Yaş Grubu Çocuk Resmi .....	39
Şekil 10:	8 Yaş Grubu Çocuk Resmi .....	41
Şekil 11:	9-12 Yaş Grubu Çocuk Resmi .....	44
Şekil 12:	12-14 Yaş Grubu Çocuk Resmi .....	45
Şekil 13:	Kellogg'un Ev Resimleri Koleksiyonundan Örnekler..	47

## 1. GİRİŞ

### 1.1. Problem

Çocuk sanatına olan ilginin 1885-1920 yılları arasında oldukça fazla olduğu dikkati çekmektedir. Bu dönemde birçok değişik ülkede kendiliğinden çizilmiş olan - çocuk resimlerini biriktirme, onları betimleme ve sınıflandırma çabası görülmüştür! Önceleri birçok araştırmacı tarafından çocuk resminin onun zihnindeki imajın kopyası olduğu görüşü savunuluyor, bu nedenle de çocuk resmi, çocuğun duygu ve düşüncelerinin penceresi olarak kabul ediliyordu. Bu dönemde çok sayıdaki çocuk resmi üzerinde araştırmalar yapılmış, resimler çizenin sosyo-kültürel yapısına göre sınıflandırılmıştır.

“Çocuk resmiyle ilgili önemli görüşlerin başında gelişim aşamalarına göre çocuk resmini sınıflandıran görüşler gelmektedir. Belki de çocuk resmiyle ilgili yapılan ilk araştırmaların elde etmiş olduğu en büyük başarı, çocuk resminin gelişim aşamaları temel olarak sınıflandırma girişimidir. Çocuk resmindeki bu gelişim aşamalarını tanımlama konusunda özellikle Kerschen Steiner, Rouma ve Luguët'nin önemli katkıları olmuştur. KerschenSteiner (1905) Almanya'daki okul çağındaki okul çocuklarının binlerce resmi üzerinde yaptığı inceleme sonucunda yaşları da göz önünde bulundurarak üç temel kategoriye ayırmıştır. Bunlar şematik resim: görsel görünüşe göre çizilen resim ve üç boyutlu mekânı temsil eden resimlerdir.

Rouma (1913) okul çocuklarının resimlerini zaman içinde incelemiş ve insan figürünün çizilmesinde birbirinden 10 farklı evre belirlemiştir.

Belki de bu ilk sınıflamaların en önemlisi Luguët (1913-1927) tarafından yapılmıştır. Luguët'nin 5 gelişim evresinden oluşan sınıflandırmasının önemi, kısmen birleştirici bir kuramı içermesinden, kısmende Piaget'nin daha sonraki çalışmalarını etkilemesindedir.

Luquet, çocuk resminin bir iç zihinsel modele dayandığını varsaymaktadır. Bununla birlikte gerek Luquet, gerekse daha sonra Piaget, çocuk resimlerinin esas itibarıyla gerçekçilik niyetiyle çizildiği savını ileri sürmüştür. Yani, uzmanlara göre resmi çizen çocuk, herhangi bir objenin tanımlanabilir ve gerçekçi bir temsilini oluşturmaya çalışmaktadır. Luquet'nin önerdiği ve grafik becerilerdeki gelişme evrelerini hem de çocuğun gerçekçilikle ilgili niyetlerindeki gelişme evrelerini dikkate almaktadır. Luquet ve

diğer arařtırmacılar tarafından önerilen ve gelişim evrelerini temel alan bu görüşlere karşı Goodenough 1926'da resimle zeka ölçümü konulu kitabını yayımlamıştır. Bu çalışma ve bunu izleyen Harris'in çalışmaları geleneksel yaklaşımın dışında, çocuk resmini zihinsel gelişimini değerlendirmek üzere kullanmayı hedeflemiştir.

Çocuk resmini arařtırmalarına konu edinen bir başka kişide V. Lowenfeld'dir (1939). Lowenfeld sanat yoluyla bireyin kendisini ifade etmesinin, sağlıklı bir duygusal gelişme açısından temel önemi olduğuna inanmaktadır.

1940'tan sonra çocuk resimlerine karşı yeni bir ilgi doğmaya başlamıştır. Bu ilgi, çocukların, resimlerine duygularını ve güdülerini yansıtmaları varsayımından kaynaklanmaktadır. 1950'li yıllarda ise testlere olan ilginin artmasına paralel olarak çocuk çizimleriyle ilişkili arařtırmalar artmıştır<sup>1</sup>.”

Çocuğun bize duygu ve düşüncelerini ifade etmesinde, bir anlatım aracı olan resmin önemi büyüktür. Anasınıfından başlayarak kapsamlı bir resim eğitimi programı ile onu yüreklendirip, cořturmak, yapacağı iş üzerinde teknik ve hayal gücü kullanmasına yardımcı olmak son derece önem taşımaktadır.

Resmin yaşlara göre gelişimiyle, anasınıfı çocuk resimlerinin fon-figür özelliklerini arařtırdığım bu tezde, bireysel yorumlar eğitim açısından yapılan değerlendirmeleri içermektedir.

### **1.1.1. Sanatsal Yaratma ve Tasar Ögeleri**

#### **1.1.1.1. Duyu ve Duyumlar**

Yaratıcılık ve sanat uzun süre bir tutulmuş, doğa ötesi bir olgu olarak görülmüştür. Sanatta, bilim ve teknoloji alanlarındaki yaratıcılıktan daha başka bir takım etmenlerin işe karıştığı bir sanat eserinde söz edebilmek için o yaratı da “yenilik, özgünlük, buluş” gibi ögelerin tek başlarına yeterli sayılamayacağı açıktır. Sanatta yaratıcılık Conrad'a göre şöyle tanımlanmıştır;

<sup>1</sup> SAN, İnci. **Sanatsal Yaratma ve Çocukta Yaratıcılık**, T. İş Bankası Kültür Yay., TSA Matbaası; Ankara, 1979, s. 23.

“Kavram, duygu ve imgelemi içine alan bir yaratıcı arama, araştırma ve bulma sürecinin, algıdan doğmuş duyum ve duygularla çağrışmış etkili bir mecazın doğuş sürecine başlangıç olması. Mecaz sözcüğü Türkçe’de “iğretilem” dediğimiz anlam aktarımı yada benzetme yoluyla elde edilen yepyeni düzenlemeleri, yeni formları, kavramları karşılamaktadır. Örneğin; bir resim, çizgi, renk uyumuyla taşıdığı anlamı aynı zamanda başkalarına aktaran bir mecazdır. Yada Van Gogh’un ağaç kökleri, bir yaşam kavgasının mecazi anlatımlarıdır<sup>2</sup>.”

### 1.1.1.2. Algı

Bir yada daha fazla duyu organının beyinde kaydettiği bir uyarıcının yorumlanması algıdır. Ruhsal ve zihinsel yaşantımızın en temel eylemlerinden biri olan algılama sürecinde bir özne ve bir nesne bulunur. Bu nesne zihinsel bir nesne olabileceği gibi öznenin ayrı, onun dışında bir şeyde olabilir. Özne ise, duyarlı bir yaratık, yaşayan bir varlıktır. Duyular içeri yada dışarı doğru yönlenebilir. Yani algılayan özne ya kendi dışındaki nesneye yada içte bulunan (bir imge, bir duyum) bir nesneye yöneliktir.

#### 1.1.1.2.1. Algılamayı Etkileyen Etmenler

Algılamayı çeşitli etmenlerin etkilediği bilinmektedir. Bunlar beş grupta toplanabilir?

##### a) Uyarıcıları Gruplama ve Bütünleme Eğilimi

Algılamada çevreden gelen uyarıcılar anlamlı bütünler halinde kavranmakta, zihin bunları toplayıp yorumlamaktadır. Zihin gruplama yaparken, algılanan imgeleri benzerlik, yakınlık süreklilik ve bütünleme olarak dört noktada toplanmaktadır.

##### b) Algılama da İçinde Bulunan Ortamın Etkileri

Bir nesnenin yada durumun algılanışını, içinde bulunan ortamdaki diğer uyarıcılar etkilenmektedir. Bu nedenle nesnelere çoğu kez

<sup>2</sup> A.g.e., s. 25.

olduklarından, fiziksel gerçeklerinden farklı biçimde algılanırlar. Nesnenin üzerinde, içinde bulunduğu mekanın ve zamanın etkileri vardır. Bu nedenle her olayın algılanışında önceki ve beraber olgularında etkisi görülür. Yani, aynı yerde olan yada birbirlerine yakın olan herşey birbirini etkilemektedir. Renkler arasındaki ilişkilerde benzer durumlar gözlemlenmektedir. Ancak renkler arasındaki ilişkiler daha karmaşıktır.

Renklerin yalnızca uyumlu (harmolik) durumlarda etkileri ile kendi gerçeklerinin özdeş olabildikleri, kendi gerçekleriyle etkilerinin aynı olmadığı durumlarda; renklerin dinamik anlatımcı yapısı yada eşzamanlı değişen yeni bir etkiye girdikleri kabul edilmektedir.

Johanes İlten rengin fiziksel gerçeği ile onun algılamamıza ilişkin psikofizyolojik gerçeği üzerinde şöyle demiştir;

“Renk gerçeği, rengin fiziksel-kimyasal tanımlanabilen ve analiz edilebilen boya pigmenti, boya maddesi olarak nitelendirilir. (.....) Bir renk siyah-beyaz gri gibi akromatik yada kromatik renkle ilişkiler içinde ancak kendi değerlerini kazanabilir. Renk algılaması, rengin fiziksel-kimyasal gerçeğine karşın onun psikofizyolojik gerçeğidir<sup>3</sup>.”

Demek ki algılamada, gerek biçim gerekse renkte görülen olaylardan etkilenim, fiziksel gerçeğin birebir olarak algılanmadığını göstermektedir.

### **c) Algılamada Geçmiş Yaşantıların Etkisi**

Algılanan nesnelere yada olayların zihinde izleri ve etkileri kalmaktadır. Geçmişte yaşananların her biri kendine özgü özellikleriyle bellekte saklanmaktadır. Bu olaylardan birisiyle karşılanıldığında ise hatırlanarak olayın saklanan değişik yönleri zihinde canlanmaktadır. Bir bakıma herkes zihnindeki tasarımlarına göre algılamaktadır.

<sup>3</sup> A.g.e., s. 26.

#### d) Duyguların, Tavırların ve Güdülenme Durumunun Algılama Üzerindeki Etkileri

Kuvvetli duyguların, doğru, kesin ve nesnel olarak algılamayı engellendiği kabul edilmektedir. Anne babaların çocukların kusurlarını görmemesi gibi.

Algılamanın da kuvvetli güdülenme nedeniyle yanlışlıklara yöneldiği ileri sürülmektedir. "Bir grup psikoloğun yaptığı deneyde; aç ve tok bir grup öğrenciyle elektrikle aydınlatılmış bir buzlu cam arkasından, bir takım eşyaların gölgeleri gösterilip bunların ne olduğu sorulduğunda, aç öğrencilerin daha çok yiyecek maddesi isimleri söyledikleri görülmüştür<sup>4</sup>."

Duygular ve güdülenme durumları gibi korku ve kaygı önceden zihinsel bir hazırlık içinde olma hallerinin de algılamada etkin olduğu ve algı aldanmalarına neden olduğu bilinmektedir.

#### e) Algılama Üzerinde Telkinin Etkisi

Telkinin algılamayı etkilediği ve algılamada yanlışlıklara neden olduğu kabul edilmektedir. Kişilerin psikolojik duyarlılığı bunda büyük ölçüde etken olmaktadır. Hipnotizmacıların, telkinin çok çeşitli biçimlerinden yararlandığı biliniyor. Hipnozla olabileceği gibi, telkin normal insanlarda da etkilidir. Purdve Üniversitesi profesörü Knight, bir gün sınıfta güzel bir esans şişesinin kapağını açtıktan sonra öğrencilere kokuyu duyar duymaz ellerinin kaldırmalarını söyler. Deneyde tüm öğrencilerin ellerini kaldırdıkları görülür. Knight, esans şişesinde tamamıyla kokusuz bir sıvı bulunduğunu söylemektedir<sup>5</sup>.

<sup>4</sup> A.g.e., s. 26.

<sup>5</sup> BAYMUR, Feriha. Genel Psikoloji, İstanbul, İnkılap ve Aka Kitabevi, Koll. Şti. 1979, s. 132.

### 1.1.1.2.2. Algılamada Seçicilik

Duyu organlarımız çevrede olup bitenlerin oldukça az bir kısmına duyarlıdır. Ancak belli bir güçteki uyarılar algılanabilmektedir. Uyarıların güçleri yeterli olsa bile özne, kavramak üzere hazır duruma girdikleri yada dikkati çekecek ilginç olayları kavrayabilir. Gerek dışarıdan gerekse özne kendi içinden gelen çeşitli etkiler ve uyarıcılar kafamızdaki anılar, fikirler bilinç alanına girmeye çalışmaktadır. En açık ve bilinçli olarak kavranabilen şey, üzerinde dikkatin en çok toplandığı fikir yada nesne olarak görülmektedir. Geri kalan kısım az yada hiç farkına varılmaz. Alınan uyarıcılar arasında dikkatin ve algılamanın bir seçiciliği bulunmaktadır.

Ama, ne daha iyi ve öncelikle algılanmalıdır? Bu dikkat ve konuya koşullanma ile sağlanır. İnsanlar, binlerce uyarıcıdan, ancak bazılarını dikkat ederler. Diğer uyarıcılar, spontan arka alan-geri plan oluştururlar<sup>6</sup>.

### 1.1.1.2.3. Görmek ve Algılamak

Dış dünyayı algılamanın önemli bir bölümü görme duyusu ile olmaktadır. Çevremizdeki nesnelere görsel olarak biçim ve renkleriyle belirlenebilmektedir.

Gestalt Psikologları beyinde oluşan görüntüler üzerinde çalışmalar yapmış algıyı, beyindeki elektrikli bölgelerin bir değişimi olarak düşünmüşlerdir.

Psikologlar algılama sisteminin nesnelere ve olayların basit özellikleri içindeki birimler halinde gruplama eğiliminde olduğu üzerinde durmuşlardır. Bir resim alanında, fiziksel olarak eşit aralıklarla dağılmış noktaları, sırayla organize ederek önemli bir özelliği kabul edilen nesnelere duyusal organizasyon içinde görüldüğü görüşü ortaya çıkmaktadır.

<sup>6</sup> ATALAYER, F. **Temel Sanat Öğeleri**, Anadolu Üniversitesi, 1994.

Rudolf Arnhem şöyle demiştir; (...) “algı ve düşünce karşılıklı etkileşim içinde bulunmaktadır. (...) düşüncelerimiz gördüklerimizde düşündüklerimizi etkilemektedir<sup>7</sup>.”

### 1.1.1.3. Duygular

Duyular yoluyla algıladığımız renkler, kokular, biçimler bir duygu yükü taşırlar, yalnız bu duyuların taşıdığı duygular hamdır. Bunların bilincine varılırsa, duyumdan bir üst basamağa çıkılır. Fakat bu saptama, ayırt etme, farkına varmadır. Bu süreçte kıyaslama, bağlantılar kurma, ya da neden-sonuç ilişkileri arama yoktur. Yalnız şu da düşünülmelidir, farkına varmada bir düşünce basamağıdır. Bu akıl ile ilgili değildir, imgelem ile ilgili bir düşünce basamağıdır. Aklın süzgecinden geçen duyguların, bir sanat eserinde dile getirilmeye çalışılması sonucunda kavramlar, düşünceler o eserde yer almış olmaktadır.

### 1.1.1.4. İmge ve İmgelem

Öncelikle görsel imgeden söz edilecek olursa, başlıca rol oynayan duyu görme duyusudur. Dikkatini belirli bir nesnede yoğunlaştırmış bir kişide şöyle bir süreç oluşur. Nesne görülür, nesnenin dış çizgileri kitlesi rengi göz merceklelerinden geçerek beyinde bir imge olarak kaydolmaktadır. Bu süreçte beynin kaydettiği sadece nesnenin görüntüsüdür. Ancak, daha önceki deney ve gözlemlerimize dayanarak görünmeyen özelliklerinde farkına varırız. Bu nesnenin içeriğidir ve algılama ile ilişkilidir.

Görüş alanımıza giren birçok başka nesnelere arasından bu nesneyi, biz bir çeşit ayırma işlemi ile seçmişizdir. Algılamada ayırt etme işlemi vardır, denilebilir.

<sup>7</sup> SAN, İnci. *Sanatsal Yaratma ve Çocukta Yaratıcılık*, T. İş Bankası Kültür Yay., TSA Matbaası; Ankara, 1979, s. 27.

Beyin yaşam süresince yansımalarını algıladığı nesnelere saklar. Böylece benzer olaylarda anımsayabilme olanağı sağlanmış olur. Bu figürde önceki duruma ilişkin bilincin ya da içeriğin ayırıcılığında olabilmemesinin, benzer durumlarda yeniden canlanmasını sağlamaktadır. Bu saklanmış bilinçlilik bu günün ya da geleceğin yaşantılarında kullanılabilir. Önceki algılarımızla ilgili bilinçlilik canlandırma yetisine bellek denilmektedir. Genel olarak “bellek, imgelerin çağrıldığı anda ortaya çıktıkları saklı bir derinliktir” denilmektedir. İmgeler onlardan bilinçli olarak haberli olmadığımız zaman az ya da çok derin bölümlerde depo edilmektedir. Bütününe derine indiklerinde bilinç dışına itilirler ki, bu imgelerle ancak hipnoz ya da uyku durumunda doğrudan bir ilişki kurulabilmektedir.

İmge, algılama görseldir. Örneğin görülen bir kuş, ona bakıldığı sürece beyin tarafından yansımaları kaydedilir. Gözlerimizi kapar ve dilersek zihinde kuş görülebilmektedir. Bu kuşa ilişkin bellek imgesidir, görsel algıdan daha az belirgindir. Bu imge zihinden uzaklaştırılınca bellekte saklanıp, birkaç gün sonra hatırlanınca geri gelir.

İmgelerin biriyle olan ya da kurulabilen bağlantısını kurma yetisine imgelem (hayal gücü) denilmektedir. İmgelem bunu hem duyuşsal hem de düşünme ile ilgili süreçlerde yapmaktadır.

“İmgelemin sanat etkinliği sürecinde ortaya koyduğu üç ayırıcı özellik vardır. Bunlar düzlem, yansıtma, özdeşleme.

Düzlem gerçek dışı bir zihin imgesidir. İmgelemin yararsız bir ürünüdür. Ancak öz bilinçli olduğundan yararlı olmaktadır.

Yansıtma algılanan yaşantılara ilişkin dolaysız imgelerin, simge ya da görsel imgelerin mecazlara ifade edilebilmesi olarak tanımlanabilmektedir. Yansıtma süreci, yapıcı biçimlendirme ya da zihinsel biçimlendirme şeklinde yer almaktadır. Yeni anlamlar, yeni iç görü ve yaşantılar yaratacak mecazların üretilmesi için, malzeme ile yapılacak uğraşları kapsamaktadır. Özdeşleme, bireyin kendini bir yaşantının bir nesnenin bir imgenin parçası saymasıdır. Bu özdeşleşme sanatçıların özelliğidir. Özdeşleşme öznenin bağlantıları duyması, sezgisel olarak kavramları tanımasını sağlamaktadır<sup>8</sup>.”

<sup>8</sup> A.g.e., s. 61.

### 1.1.1.5. Simgeler

Etkin bir düşünme için imgeler yerine birtakım simgeler kullanılmaktadır.

Artık kaynaktaki, özgün biçimlerini yitirirler. Simgeler artık gördüğümüz nesnelere özdeş değildir. Simge, nesnelere seçilmiş, irdelenip soyutlanmış bir bilgi imgesidir. Örneğin konuştuğumuz dilleri düşünürsek, imgelerle üstesinden gelemeyeceğimiz, karmaşık, yoğun somutlamaların olduğu bir araçtır. Simgeler bizim imge halinde algıladıklarımızla düşünme süreçlerinde kullanılmak için verdiği biçimler, simgelerdir.

Simgeler bir tür imge olduğu halde görülen nesnelere özdeş değildir. Simgeler daha zengin ve düzenlenmiştir. Çünkü simgeler oluşturulurken asla ilişkin olmayan, yabancı dış kaynaklı özellikler arındırılmış bilinç altındaki önceden yaşanmış imgeler çağrıştırılmış, zihin tarafından irdelenmiştir. Sanatçı imgeleme gücünü düşünme etkinliklerinde kullanır. Onun imgelemenin belirgin aynı zihinsel imgelerinin açıklığı ve yoğunluğundadır. Sanat eserlerinde bizi çeken bir yan bulmamızın nedenlerinden biri, bu eserlerde zihnin bilinçaltı düzeylerinden yolunu bulup gelmiş imgelerin varlığıdır. Sanatçının yaratmış olduğu imgeler, aynı zamanda bizimde düşünmemizi sağlamaktadır. Simgeler bu nedenle daha etkindir.

### 1.1.1.6. Mecaz

Her sanat eseri bir yada birçok imge taşımaktadır. Her sanat eseri öznel gerçekliğin, nesnel bir yansımasıdır. Anlatımcı gücü olan şiirsel bir mecaz yaşantısının kendisiyle ilişkili imgelere dönüşmesi ve diğer yaşantılarla bağlar kuracak tarzda biçimlenmesidir. Başka yaşantılarla bağlar kurma işi biliş-öncesinde gerçekleşmektedir. Bu

süreçte zengin değişik ve bir mecaz biçimlenir, bu mecaz fiziksel olarak biçimlenmiş simgedir.

Denilmektedir ki sanatsal bir etkinlik sürecinde simge bir yaşantının, bir deneyin imgesini temsil etmektedir.

Bu simgelerde algı edimleri sırasında derlenirler. Sanatsal yaratmada görsel kökenli simge asıl algının imgesiyle pek yakından ilişkili olabilir. Bu, kopyası olmayıp tüm yaşantısının ve deneyin simgesidir. Simgeler ortaya çıkarken imgeler “deforme” edilebilir. Ancak sonuç her defasında mecazdır.

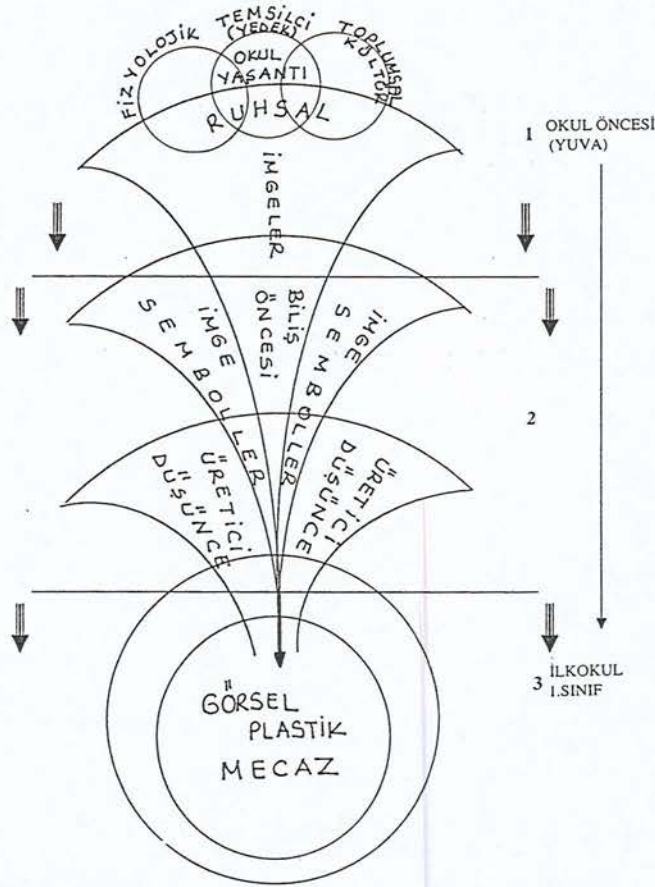

Şekil 1: Mecaz'ın oluşumu (Conrad'dan alınmıştır)

### 1.1.1.7. İnsanda Yaratıcılığın Gelişimi

Yaratıcılık, yirminci yüzyılın başlarından beri farklı yaklaşımlarla açıklamaya çalışılmış fakat tüm davranış bilimcilerinin

kabul ettiği bir tanım bulunamamıştır. Tarihsel gelişim içinde kavramlarla ilgili psikoanalitik, insancıl, davranışçı, bilişsel ve etkileşimci yaklaşımlarla çeşitli modeller geliştirilmiş, ancak yaratıcılığın boyutları niteliksel özellikleri, bu özelliklerin dağılımları objektif bir şekilde ortaya çıkarılamamıştır.

“Yaratıcılık, en az dört boyutu ile düşünülmesi gereken bir kavramdır. Bunlar, yaratıcı süreç, yaratıcı ürün, yaratıcı birey, yaratıcı durumdur. (Mooney, 1963); Mac Kinnon, 1970; Woodman ve Schoenfeld, 1989) Yaratıcı davranış bir durum olmadan ortaya çıkmaz. Sosyal, kültürel ve fiziksel çevre yaratıcı davranışların ortaya çıkmasına ya neden yada engel olur. Bu çevresel faktörlerin, tarihsel gelişim süreci içerisinde gösterdiği farklılaşmalarda, yaratıcı yada yaratıcı olmayan ürünler ayırında etken olabilmektedir. Yaratıcılık dört boyut ile ele alındığında, kavramsal bir tanıma ulaşmak zorlaşmaktadır. Yaratıcı davranışa karmaşıklığı ile en iyi vurgulayan aynı zamanda da açıklayan yaklaşım etkileşimci yaklaşım denilebilir<sup>9</sup>.”

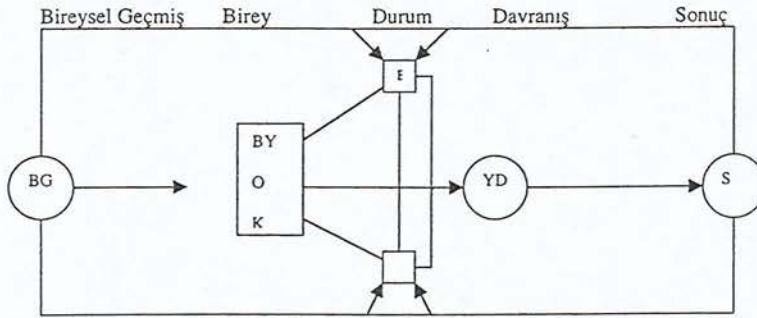

Şekil 2: Yaratıcı Davranışla İlgili Etkileşimci Model

BG = Bireysel Geçmiş

K = Kişilik Yapısı

O = Organizma

BY = Bilişsel Yetenekler

DE = Durumsal Etkiler

SE = Sosyal Etkiler

YD = Yaratma Davranış

S = Sonuçlar

Figürde gösterilen model, yaratıcı davranışa yada ürünün ortaya çıkışı ve biçimlenmesine bağlı olduğu etkenlerin gözler önüne serdiği gibi, kavramı değerlendirmenin çok boyutluluğunu ve karmaşıklığını da vurgular niteliktedir.

<sup>9</sup> T.E.D. Eğitim Dizisi No: 17, II. Oturum, Yrd. Doç. Ayşenur YONTAR, Ankara, 1995, s. 18.

Yaratıcılık gelişimi yada kavramların açıklanması çalışmaları gün geçtikçe artmaktadır. E. P. Torrence (1963) yaratıcılığı: “..... sorunlara, bozukluklara, bilgi eksikliğine, kayıp ögelere, uyumsuzluğa karşı duyarlı olma süreci, güçlükleri tanıma ve çözüm arama, tahminlerde bulunma yada eksikliklere ilişkin dönenceler geliştirme ve sonuç olarak da çözümü iletebilme yetisi<sup>10</sup>” olarak tanımlanmıştır.

Litaratürde yaratıcı bireylerin popülasyondaki dağılımların ile ilgili farklı görüşler yer almaktadır. Bir grup bilim adamı, (Nicholls, 1972; Mansfield ve Buss, 1985; Vernon, 1989) yaratıcılığı popülasyonun %2’lik bir bölümüyle sınırlandırmıştır. Guilforet, Torrance ve onları izleyenler... “Yaratıcı potansiyelin, popülasyonda normal bir dağılım gösterdiğini, bu bağlamda her bireyin yaratıcılık potansiyeline sahip olduğunu söyler<sup>11</sup>.” Farklı görüşler doğal olarak araştırmalardaki yönelimlerinde yansımıştır. Bir grup araştırmacı ünlü sanatçıları, bilim adamlarını incelemiş onların yaratıcılık potansiyelini gelişimsel bir yaklaşımla incelemeyi amaçlamıştır. Sonuçta araştırmalarda birbirini tamamlar nitelikte bulgular ortaya çıkmıştır. Toplumda yaratıcılıkları ile sivrilmiş sanatçı ve bilim adamlarının yaşam öyküleri, geçmişleri araştırılarak yaratıcı insanların gösterdikleri bazı ortak özellikler ortaya çıkarılmıştır. Örneğin yaratıcı insanlar diğerlerine göre daha bağımsız hareket ederler. Konularıyla ilgili çok çalışıp değişmemesi ve diğer yaşantılarla bağlar kuracak tarzda biçimlenmesidir. Başka yaşantılarla bağlar kurma işi, biliş-öncesinde gerçekleşir. Bu süreçte zengin, değişik ve bir mecaz biçimlenir, bu mecaz fiziksel olarak biçimlenmemiş simgedir.

Denilmektedir ki sanatsal bir etkinlik sürecinde simge, bir yaşantının, bir deneyim imgesini temsil eder. Bu simgeler de algı edimleri sırasında derlenirler. Sanatsal yaratmada görsel kökenli bir

<sup>10</sup> T.E.D. Eğitim Dizisi No: 17, 11. Oturum, Ayşenur YONTAR. s. 19.

<sup>11</sup> A.g.e., s. 19.

simge asıl, algının imgesiyle pek yakından ilişkili olabilir. Bu, kopyası olmayıp tüm yaşantının ve deneyin simgesidir. Simgeler ortaya çıkarırken imgeler “deforme” edilebilir. Ancak sonuç her defasında mecazdır.

### 1.1.1.8. Çocukta Yaratıcılık

Her çocuğun duygu ve duyumlarını kullanma yolları birbirinden değişiktir.

Çocukta görsel algı etüdünün hareket noktası çocuk çizgisidir. Lugvet’in değindiği gibi çocuğun çizgileri onun algılarının verileridir.

“Toplumsal, doğal ve bireysel farklılıklar göstermekle beraber genel olarak çocuklar 1,5-2 yaşlarına doğru kavramlara başlar. Bu kavramlar görsel olarak amaçsızdır. Bu, çocuğun sadece devinim amaçlı çabalarıdır. Çizgiler zamanla değişik yönlere ve yuvarlaklara dönüşür. “Çocuğun hareket gelişimi kollarla yapılan kaba ve koordinasyondan yoksun hareketlerden başlayıp kol ve elleri birbirinden ayrı hareket ettirebilme kabiliyetine doğru giden bir gelişim aşaması izler<sup>12</sup>.”

İki yaşından sonra çocuğun kavramlarındaki çizgi farkları anne, baba gibi isimlemelerle devam eder. Görünüşte karalamaları insana benzer yönleri yoktur. 3-4 yaşlarında çocuk çevrede gördüklerini çizmeye, parçaları bir araya getirmeye çalışır. Fakat nesnelere şema karakterindedir. Daha sonra simgesel anlatım dönemi gelir. Çocuk 7-8 yaşlarına geldiği zaman yerini içsel gerçekliğe bırakır. Gerçekleştirdiği biçimle çocuğun algıladığı arasında hiçbir fark yoktur. Sembolik dönemde çocuk resimleri yüzeyseldir, tüm parçaları gösterme çabası vardır, saydamdır (nesnelere içini de göstermeye çalışır), nesnelere farklı yönleri düşünülmektedir. Bu dönemin ileri aşamalarında çocuk içsel gerçeklerden görsel gerçekliğe geçmektedir. Genel olarak 9-11 yaşlarında nesnelere parçalarını kavramaya başlamaktadır. Konuların ilginç yönlerini yakalamaya çalışmaktadır.

<sup>12</sup> SAN, İnci. *Sanatsal Yaratma ve Çocukta Yaratıcılık*, T. İş Bankası Kültür Yay., TSA Matbaası; Ankara, 1979, s. 63.

Çocukta yaratıcılık düşünüldüğünde, imge, imgelem, algı, simge vb. konular üzerinde kısaca durmak gerekir.

**1.1.1.8.a. Çocukta algı:** Çocukların resimleri söz konusu olduğunda görsel ve dokunsal iki ayrı algılama tipi görülmüştür. Görsel tipteki çocuk salt ve yalın bir betimleyici olmayacağı açıktır. Bu çocukların mecazlarının hammaddesi doğrudan yaşantıdır. Görsel tipteki çocuk önce yaşantısını görme duygusu ile sınırlar, gördüklerini kabaca dış çizgileri ile çizer, parçaları formların içinde düzenlemektedir.

Dokunsal tipteki çocuk ise nesnel olgulardan çok, dokunsal duyularla ilgilidir. Bu çocuklar yüzeyleri doku ve örgüsü ile ilgilenir, bedeninin bazı bölümlerini abartır. O neyi duyumsarsa ona ağırlık vermektedir.

**1.1.1.8.b. Çocukta imge:** Piaget'e göre imgeler, çocuğun zihinsel gelişiminde, simgesel işlev, öykünme ile öykünmenin içselleşip kısaltılmasıyla gelişmektedir.

Görselleştirme yetisi doğal bir yetenektir.

“Görselleştirme eğilimi, sağlıklı insanlarda sanıldığından da çok olağandır. İmgelemci bir çocuğun gerçek dünya ile imgeler dünyası arasında erken yaşında ayırım yapması oldukça güçtür. Ancak çocuğun düşlemlerine gülünüyor yada başka yollarla ketleyici davranılıyorsa, çocuk gerektiğinden de kısa sürede bu dünyaları bir birinden ayırmayı öğrenmektedir.

Algının sanat eğitimi açısından, sanat etkinliği sürecinde, görsel bir form olması, görsel imgeye dönüşmesi önemlidir. Sanat etkinliğindeki öğrenme süreci içinde düşünme, fiziksel ve özdeksel (maddi) imge ve simge- imgeler geliştiren bir düşünme sürecine dönüştürülebilmelidir.

“Mantıklı düşünmenin yanında, duygusallığında eğitimine yer verilmesi gerektiği belirtilir. Read'e göre çocukluğun ilk aşamalarında algı ve duygu bir birlik halindedir. Bir duygu ve algı birliği duyum ve düşünülerin birliğine yol açacak daha ilerdeki imgelemci, uygulamacı etkinliklerin temelini oluşturacaktır<sup>13</sup>.”

<sup>13</sup> A.g.e., s. 110.

Tepkileri alışkanlıklarca kararlaştırılmayan çocuk, o andaki duyumsal tepkilerinin ayrıntılarını yansıtan imgeler geliştirmektedir. Çocuk defalarca bir kitabın okunmasını isteyerek, yinelenmelerle uyum tepkilerini ilerideki yaşamında davranışlara, alışkanlıklara dönüştürecektir. O anda orada bulunmadığı halde, duyularla algılanmış bir nesneye ilişkin yaşantının bilincine varmaktadır. Buna silimsiz imge denilmektedir. Bu imgeler yada gözde algılanmış imgeler, duyular ile imgeler arasında yer alan görüngülerdir. Gerçek anlamda görülürler. İmgelemin az olduğu durumlarda silimsiz imge, düzeltilmiş yada değiştirilmiş hatırlanan imgelerden farksızdır. Çocuk bu imgelerin gerçek olduğuna inanır. İngeden oluşturduğu arkadaşıyla saatlerce mutluluk oyunu oynamaktadır.

Daha çok çocuklarda görülen silimsiz imgeyi, görsel alanda yaratan ressam, şair ve müzisyenler tarafından da görülmektedir. Yetişkinlerde çoğu zaman yaşla beraber kaybolan bu imgeyi özellikle sanatçılar gördüklerini söylemektedir<sup>14</sup>.

**1.1.1.8.c. Çocukta imgelem:** Çocuğun zihinde bir takım imge ve simgeler canlandırma yetisi ile başlar ve zamanla imgeler bütünleştirilmeye başlanarak zihinsel etkinliğin çerçevesini oluşturmaktadır. İmgelem bir zihinsel akış demektir. İmgeleme gücüyle simgeler ortaya çıkmakta, dağınık parçalar bir araya gelebilmektedir.

Piaget, imgeleme yeteneğini, çoğunun kavramsal düşünce aşamasına geçebilmesi için temel bir gelişim basamağı olarak düşünmüştür.

Çocukların yaratılarında yetişkinlerin bir imgelem oyunu olarak gördüğü öğeler, çocukça düşünme ve biçim vermenin sonuçlarıdır. Çocuğun imgelemci mecazlarının gelişmesi ve onlara biçim vermesi, onun düşünme süreçlerinde etkinleşmesinden sonra olmaktadır. Küçük çocuklar kendilerini düşlemlerinden zorlukla ayırabilmektedir.

<sup>14</sup> SAN, İnci. **Sanatsal Yaratma ve Çocukta Yaratıcılık**, T.C. İş Bank. Yay., Ankara, 1979.

**1.1.1.8.d. Çocukda simgeler:** Çocukların yaratılarında kullandıkları simgeler duyu organlarıyla aldıkları şeylerin işaretleridir. Bir simge çocuğun tüm duyum, duygu, anlam ve çağrışımlarını gösterebilir. bir yuvarlak bir yüzün simgesi olabilir. Renge ve renkle ilgili yaşantılara duyarlılık, figürlerin çizgi ve biçimlerin karakter ifadelerini kavramada daha çok yeteneklerini göstermektedirler.

Sanat etkinliğide görsel simge, ilk algının imgesiyle ilişkili olabilir fakat onun bir kopyası değildir. Çocuk simgeleri, becerisinin sınırlarına göre ve yaşantısında öğrendikleriyle bağlantılar kurarak, düşünce, duygu ve amaçlarını anlatacak bir mecaz yaratmak üzere bir araya koymaktadır.

Simgeler çocuğun düşünme süresinde önemlidir. Çünkü onun dünyasını yalın ve dolaysız olarak yansıtan araçlardır.

Çocukların yaratıcılıklarını gözlemleyen Conrad: “Simgeler ancak çocuk, kendi yarattığı renkler, biçimler, doku tanıdık bir şeyler ifade ettiğinin ayırdına vardığı zaman ortaya çıkar<sup>15</sup>” demiştir.

**1.1.1.8.e. Çocukda mecâz:** Mecâz gelişimi konusunda Conrad bir takım kurallar konulamayacağını ifade eder. Kurallar çocukların mecaz ve simge imgelerinin yaratmasını engelleyebilir. Bu konuda serbest bırakılan bir öğrenciye anne veya babanın resmini çizmesi söylendiğinde öğrenci şöyle çizmiştir; Baba büyüktür, bu nedenle yükseklik olarak uzun olarak simgelenir. Babanın sert sakalları vardır. Bu da uzun çizgilerle yüzde sakal etkisi verilerek çizilmelidir. Babanın boyu gibi sakalların anlatımında mecazdır.

### 1.1.1.9. Tasar İlke ve Öğeleri

Her şey kendini oluşturan bir çok parçanın birleşmesiyle meydana gelir. Tasar da bir çok öge ve ilkelerin bir arada kullanılmasıyla oluşur.

<sup>15</sup> GÜNGÖR, Hulisi. **Temel Tasar**, Çeltül Matbaacılık, Sayı: 7, İstanbul, 1972, s. 67.

Tasar öğeleri; çizgi, yön, biçim, ölçü, aralık, doku, renk, değer, hareket, ışık ve gölgedir.

Tasar ilkeleri; tekrar; aralıklı tekrar, uygunluk, zıtlık, koram, egemenlik, birlik, dengedir<sup>16</sup>.

### 1.1.1.9.1. Tasar Öğeleri

**a) Çizgi:** Çizgi bir yalınlaştırma olayıdır. Sanatçının en basit anlatım aracıdır. Bir kömür parçasının bile yüzeye değmesi çizgiyi oluşturur. Çocukluk dönemi sezgilerinin anlatımında, çizgi ilk baş vurulan araçtır. Genişliği ve uzunluğu ne olursa olsun eğer bir şey çizgi etkisi yapıyor, çizgisel bir özellik gösterebiliyorsa; o şey tasar içinde bir çizgi rolü oynar.

Çizgilerin gösterdikleri biçim farklılıklarının, etkileri farklıdır. Çizginin düz bir doğru parçası biçimindeki hali ile tamamen eğri hali iki uç olarak kabul edilirse, bunların arasında pek çok çizgi çeşidi vardır. Çizgilerde benzerliklerin uyuşması daha kolaydır. Tasarda çizgilerin etkisinde uygunluk aranıyorsa yakın biçimler, zıtlık isteniyorsa uzak biçimler kullanılmalıdır.

Çizginin hareketi, yönü gücü vardır. Sanatçı çizginin dilini kullanarak resimlerini ifade etmektedir.

**b) Yön:** Gerek çizgi, gerekse iki yada üç boyutlu cisimler konumlarıyla bir yöne sahiptir. Yatay ve düşey yönler arasında sayısız yön komutları vardır. Genellikle yatay yönler pasif, dikey yönler aktiftir. Eğik yönler ise canlı, dinamik etki yapmaktadır.

Aynı yöndeki konumlar tek düzelik ve sıkıcılık yaratır. Bu sebeple farklı yönler kullanılarak tasarım içinde hareket, canlılık ve çekicilik kazandırılmalıdır.

<sup>16</sup> A.g.e., s. 69.

c) **Biçim:** Tasarda rol oynayan en önemli öğelerden biri biçimdir. Her tasarım, tasar durumuna geçerken (maddeleşirken) çevre çizgileriyle sınırlanıp ve bir kalıba bürünmektedir.

Biçimler arasında büyük farklar vardır. Biçimlerin bağlantısını kurabilmek için onları bir çember içinde toplamak mümkündür. Geniş açılı bir üçgeni ve bir daireyi karşılıklı düşündüğümüzde; birinin sivri köşelerine karşı diğeri pürüzsüz bir yuvarlaktır. Aynı oluşum küre ve piramit içinde geçerlidir. Bu biçimleri zıt olarak kabul edersek diğeri biçimler aradaki geçişi oluşturmaktadır.

Düzenin, anlam ve anlatıma önemli etkisi vardır. Biçimler, belirli ölçüleri olan geometrik görüntüler yada serbest görüntü veren konular olabilir.

d) **Ölçü:** İster benzer ister farklı biçimler olsun, her biri farklı büyüklükte düzenlemelere girer. Bu düzenlemelerde ölçü bir tasar öğesi olarak daima önemlidir.

Biçimleri aynı olan hacim ve kitleler eğer büyüklükleri de aynı ise birbiriyle uyum gösterir. Biçimleri farklı bile olsa yakın büyüklükteki hacim ve kitlelerle ölçü bakımından birbirlerini dengelerler.

e) **Aralık:** Biçimler, mekânlar ve kitleler hiçbir zaman daima yanyana ve aynı aralıklarla düzenlenmezler. Çünkü gerekliliğe göre yakın yada uzak bulunması gerekebilir. Sürekli yanyana yada aynı aralıklı yapılan düzenlemeler sıkıntı yaratır. Göz bazı boşluklar yada sıkışıklıklar bulup dinlenmek ister. Gözün bu ihtiyacını karşılamak için düzenlenen biçim, mekân yada kitleler arasında farklı büyüklükteki aralıklar kullanma yoluna gidilir. Resimde ve plastik sanatlarda aralık önemli bir tasar öğesi olarak ele alınmalıdır. Birbirinin aynısı olan yada yakın değerdeki aralıklar boşluk oluştururlar. Buna karşı çok farklı aralıklar zıtlık doğururlar. Genellikle büyük biçimlerin civarında büyük aralıklar kalabilmektedir.

Başarılı bir düzenlemede ölçülerine bağlı olarak biçim, mekân değişik aralıklarla düzenlenmelidir. Amaç, hem bu aralıkların kullanılmasının gerektirdiği kadar olması, hem de aralık farkları sayesinde biçim, mekân yada kitleler hacimsel etkilerini en iyi biçimde gösterme olanağı bulmalıdır.

**f) Doku:** Günlük yaşamımızda karşılaştığımız her nesnenin ayrı bir dokuya sahip olduğu bilinir. Doku kelimesi hafifçe bir cisme dokunulup üzerinde el gezdirildiğinde duyumsanan pürüzlülüktür. Doku desen ile karşılaştırılmamalıdır. Bir malzemenin yüzeyinde doğal olarak olan yada sonradan yapılmış malzeme yüzeyindeki pürüzlük etkisi olmayan boyama, baskı, resimler, motif hiçbir zaman doku sayılmamaktadır.

Cisimlere dokunmakla duyumsanan dokulara doğal dokular denir. Birde herhangi bir cismin resmini yaparken onun yüzeyinin pürüzlülük derecesi bir takım taramalar ve noktalar yardımıyla belirtilir. Elle dokunulduğunda doku duyumsanmaz, çizgi ve renklerle varmış etkisi yaratır.

Doğal dokular elimizle duyumsamanın yanı sıra, gözümüzde de etkiler yaratır. Dokunun kendisi, malzemenin rengi, yüzeyin parlaklık derecesi ayrı ayrı önemlidir.

“Doku elle dokunulmak yoluyla anlaşıldığı gibi gözle de algılanır. Doku gözden uzaklaştıkça üzerinde görülen pürüzler azalır, belirsizleşir. Bu nedenle sert dokulu cisimler olduğundan daha yakında, yumuşak dokulu cisimler olduğundan daha uzakta görülürler. Parlaklık ve matlık olayında ise parlak olan önde, mat cisimler arkada görülürler<sup>17</sup>.”

Genel olarak düşünüldüğünde sert dokulu, sıcak renkli, parlak yüzeyli cisimler daha yakında etkisi yapmaktadır.

<sup>17</sup> A.g.e., s. 70.

Dokuların insanlardaki ruhsal etkileri düşünülecek olursa yumuşak dokulu cisimler insanda sükûnet ve rahatlık duygusu yaratır. Sert dokular insanı uyanık tutar, azim ve iradeyi destekler, heyecan verir, dinamiktirler.

Ayrıca doğal ve yapay doku dışında, dinamik dokulu dediğimiz suya taş atılmasında görülen sonradan kaybolan doku, mekanda doku dediğimiz yağmur yağmasında ortaya çıkan doku, organik doku dediğimiz aşama etkisi olan doku çeşitleri de vardır.

**g) Renk:** Renk göz ile algılanan bir ışık tesiridir. Işığın eşyalar üzerine çarpması ile yansıyan ışıklardan gözümüzde oluşan duyumlara renk denir. Renk üç sistem içinde düşünülür. Fiziksel, fizyolojik, psikolojik.

“Fiziksel, psikolojik, fizyolojik renk arasında belli bir ilişki yoktur. Fiziksel bakımdan farklı iki ışık, psikolojik renk reflekslerini oluşturmaktadır. Örneğin, göz bir müddet yeşil renge baktığında kısa sürede beyaz kağıda çevrilirse kırmızı renk algılanır. Yada uzun sürede aynı renge bakıldığında renk, görünmez olur. Çünkü göz retinasın da, o renge doyumluk oluşmaktadır<sup>18</sup>.”

**h) Değer:** Renklerin farklılığının yanı sıra, herhangi değişik tonlarda kullanılmasında tasarda önemlidir. Farklılıklar etkiyi pekiştirmekte kolaylık sağlar, bu sebeple değer ayrı bir görevi vardır. Değer farklarıyla herhangi bir renkten siyah yada beyaza doğru bir çok ton sağlayabilir. Fakat çok fazla ton kullanılması farkın hissedilmesini zorlaştırır. Bu nedenle değer farklarının belirgin olması daha iyi sonuç verir.

**i) Hareket:**

“Özellikle mimari ve heykelde hareket tasarda önemlidir. Günümüzde döner kulelerin inşasında harekete göre tasar oluşturulmaktadır. Biçimler harekete karşı dengede durabilmelidir. Hareket üç boyutlu çalışmalarda biçimin çok yönlü algılanmasını sağlar<sup>19</sup>.”

<sup>18</sup> A.g.e., s. 70.

<sup>19</sup> A.g.e., s. 70.

Resimde renklerin ve biçimlerin hareketleri tasarda önem taşır. Renklerin kendi aralarında ileri-geri hareketleri vardır. Bu hareketler gözde optik aldanma yaratır, hareket duygusu verir.

“Hareket sanatsal ifadenin en etkin ifadesidir. Biçim farklarıyla, ölçü zıtlıklarıyla, doku karşıtıllıklarıyla, konum ayrılılıklarıyla, yön zıtlıklarıyla, çizgi, leke farklılıkları ile oluşturulan hareket ögesi ile içerik, anlam tam olarak verilir<sup>20</sup>.”

### 1.1.1.9.2. Tasar İlkeleri

Tasar meydana getiren tasar ögeleri yanyana gelerek birbirleriyle bağlantı kurabilmek için bazı ilkelere bağlı düzenlenmelidir. Bu ilkeler düzenleme yapmakta yol gösterici, kolaylaştırıcı rol oynarlar.

“Bir düzenlemede tasar ilkelerinin biri, birkaçı yada hepsi kullanılabilir. Fakat bunların miktarının kesin bir kuralı yoktur. Miktar sanatçının kendisi tarafından belirlenir. Tasar ilkeleri; tekrar, aralıklı tekrar, uygunluk, zıtlık, kuram, egemenlik, denge, birliktir<sup>21</sup>.”

**a) Tekrar:** Birbirine çok yakın olan ögeler, biçimler, cisimler yanyana geldiklerinde yadırganmayan benzerlikleri birleştirici bir bağ yapmaktadır. Tasar meydana getirmede tekrar, çabuklaştırıcı görevdedir. Üç çeşit tekrar vardır; tam tekrar, tekrar, değişken tekrar.

Tam tekrar, nesnenin yada biçimlerin ölçü, renk, değer gibi her şeyinin tam anlamıyla aynı olması, aynı yönde, eşit aralıklarla kullanılması ile oluşmaktadır.

Tekrar, nesne yada biçim tam anlamı aynıdır fakat aralık yada yönleri farklıdır. Tekrarda tek biçim değil, birleşim biçimlerinin de tekrarı söz konusudur.

<sup>20</sup> ATALAYER, F. **Temel Sanat Öğeleri**, Anadolu Üniversitesi, 1994.

<sup>21</sup> GÜNGÖR, Hulisi. **Temel Tasar**, Çeltül Matbaacılık, Sayı: 7, İstanbul, 1972, s. 69.

**b) Aralıklı Tekrar:** Birden fazla motif, biçim yada nesnenin belirli aralıklarla kullanılmasıdır. Böylece tekrarın verdiği tekdüzelik ortadan kalkar. Aralıklı tekrar bir yüzey etkisi yapar. Oluşturduğu iki boyutluluk etkisi nedeniyle aralıklı tekrar daha çok süslemelerde kullanılmaktadır.

**c) Uygunluk:**

“İki boyutlu yada üç boyutlu cisimler arasında ortak yada yaklaşık tarafların bulunmasına uygunluk denir. Cisimlerin arasında kolayca bağlantı kurabilmesine fon hazırladığından; uygunluk, tasarım oluşumunu kolaylaştırır<sup>22</sup>.”

Uygunluk mutlak benzerlikle değil, rahat duyumsanabilen yakınlıkla sağlanır. Uygunluk, tekrar ile zıtlık arasındaki yolun yarısıdır denilebilir. Uygunluk; fiziksel, hizmet, biçim, üslup uygunluğu olabilir.

Cisimlerin biçimleri, ölçüleri, renkleri, dokuları vb. arasındaki benzerlikleri fiziksel uygunluktur. Bu özelliklerin ne kadar çoğu birbirine benzerse o kadar uygun sayılmaktadır.

Fiziksel benzerlikleri olmamasına karşın amaca uygunluğu yada meydana geliş kaynağı bakımından yanyana geldiklerinde cisimler benzerlik taşımaktadır. Örneğin iğne, iplik, makara bu tür uygunluktur.

Hem iki boyutlu, hem de üç boyutlu düzenlemelerde her bir öge arasında ve düzenlenişinde yakınlık ve birlik olması üslup uygunluğu için gereklidir. Her ressamın kullandıkları renkler, fırça vuruşları arasında, her dönem resim karakterleri arasındaki benzerlik üslup uygunluklarıdır. Çok farklı üsluplar çalışmalarda bütün olmama sorunu oluşturmaktadır.

**d) Zıtlık:** Büyük-küçük, uzun-kısa, sert yumuşak gibi bir birinin tamamiyle karşıtı olan ögelerin tasarımı kolaylaştırır. Gerek renk, gerek biçim olarak belli egemen ögelerin yanında kullanılan zıt öge dikkati belli bir noktada toplamaktadır.

<sup>22</sup> A.g.e., s. 69.

**e) Koram:**

“İki zıt ucu uygun kademelerle birbirine bağlayan köprüye koram denir. İki uç arasında anlamlı geçiş sağlayan, beğenilmesi kolay bir dizi ortaya çıkar. Eğer iki uç arasında çok ölçü farkı varsa, bir uçtan diğer uca biçimler büyükten küçüğe dizilirler<sup>23</sup>.”

Zıtlık her biçimde olabilir; biçim, değer, renk gibi koram meydana getirilirken genelde biçimler birbirini örtmezler, fakat bu koşulda değildir. Doğada pek çok koram örnekleri vardır; canlıların doğması büyümesi, ölmesi, ayın hareketleri.

**f) Egemenlik:** Bir tasarda kararlı bir dengenin bulunması için, diğer gruplara karşı üstünlük kurabilen biçim yada küme olması gerekir. Bu küme egemen sayılmaktadır.

“Egemenliğin en çabuk anlaşılana ve en çok kullanılanı ölçü egemenliğidir. Fakat sadece ölçü egemenliği yoktur, değer, doku, renk gruplarını düşünelim. Eğer sıcak renk egemense, soğuk renkler görüş alanı içinde daha az yer kaplamalıdır<sup>24</sup>.”

**g) Birlik:** Birlik çeşitli cisimlerin, mekânlarda yada yapılarda bir araya gelerek dengeli bir bütün meydana getirmelerinden doğar. Birbirlerine zıt parçalar bile birlik oluşturabilir. Fakat uyuşma ve düzen içinde olmalıdırlar. Örnek olarak insan vücudunu verebiliriz. Farklı amaçlarda, farklı biçimlerde bir çok organ bir arada, insan için çalışır, birliktedir.

Birlik için önce denge lazımdır. Dengesiz birlik olamaz. Birliğe genelde üç yoldan gidilir. Uygunluk yolu, egemenlik ve değişkenlik yolu, zıtlık yolu. Üç yoldan en iyi sonuç veren ise; egemenlik ve değişkenlik yoludur.

Uygunluk yolunda tekrar, aralıklı tekrar, uygunluk ve koram ilkeleri uygulanır. Zıtlık yolunda zıtlık ilkesi uygulanır. Şekil 3'e

<sup>23</sup> A.g.e., s. 71.

<sup>24</sup> A.g.e., s. 71.

bakıldığında birliğin meydana getirilişi görülmektedir. Tasar öğelerinin bir kısmının sadece yoğunluk yolu, bir kısmının sadece zıtlık yolundan herhangi birinden geçtikten sonra ayrıca egemenlik ve değişkenlik yolunu takip ettiği görülmektedir.

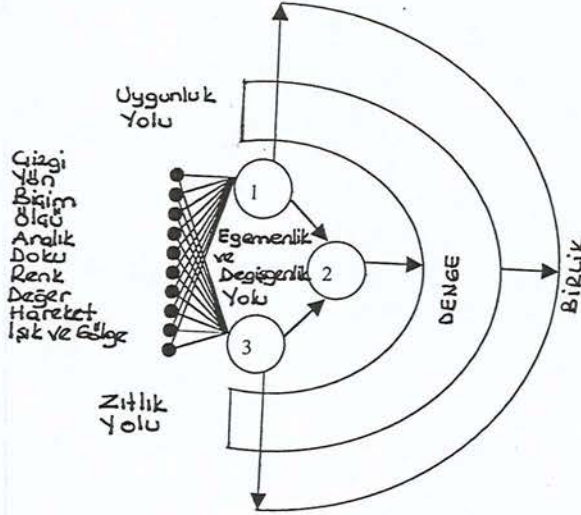

Şekil 3: Birliğe ulaşılan yolları gösteren şema

**h) Denge:** Kuvvetlerin ve ağırlıkların eşitliği ilkesine dayanmaktadır. Terazinin ilk kefesinin eşitlenmesi eşit ağırlıkla sağlanmaktadır. Sanatta denge, herşeyi aynı düzeye getirerek eşitleme anlamında ele alınmamalıdır. Tüm öğelerin oluşturduğu bütünlüğe dayalı düzenin yarattığı dinamik bir etkidir. Dengeler değişik şekillerde kurulabilir.

“Sanatta denge görsel esaslı teknik ve duygu sentezidir. Dengesizlik görsel güçlerin yani çizginin, rengin, tonun, biçimin uyumsuzluğunu anlatır. Merkezi denge, simetrik denge, asimetric denge ve serbest denge çeşit olarak sayılabilmektedir<sup>25</sup>.”

## 1.2. Amaç

Bu çalışmanın amacı resim yoluyla; çocuğu tanımak, onun iç dünyası ve yakın çevresiyle olan ilişkilerini kağıda aktarışındaki fon-figür özelliklerini kullanışını inceleyip açıklamaktır.

<sup>25</sup> ATALAYER, F. Temel Sanat Öğeleri, Anadolu Üniversitesi, 1994.

Alt amaç olarak aşağıdaki sorular cevaplandırılmaya çalışıldı.

- a) Karalama evresinde fon-figür özellikleri nelerdir?
- b) Şema öncesi dönemde fon-figür özellikleri nelerdir?
- c) Şematik dönem fon-figür özellikleri nelerdir?
- d) Gerçekçilik dönemi fon-figür özellikleri nelerdir?
- e) Görünürde doğalcılık dönemi fon-figür özellikleri nelerdir?
- f) Anasınıfı çocuk resimlerinde fon-figür özellikleri nelerdir?

### 1.3. Önem

Çeşitli çocuk resimlerinin fon-figür özelliklerini incelediğim bu tez, resimlerle ilgili bireysel değerlendirmeleri içermektedir. Kuşkusuz bir kaç resme bakarak değerlendirme ve genelleme yapmak hatalı olmaktadır.

Küçük yaşlarda verilmeye başlanacak alan sanat eğitiminin çocuklarımızın ve gençlerimizin kişiliklerini destekleyerek, yaratıcı güçlerinde özgürce anlatıma girmelerini sağlanmalıdır. Küçük yaşlarda verilen sanat eğitiminin çocuklarımızda ileride, toplumda kuracakları ilişkiler içinde, insancıl ve uygar kişiler olmalarına yol açacağını umuyorum.

### 1.4. Varsayımlar

1. Okul öncesi dönemde çocuklara sanat eğitim verilmeli mi?
2. Verilmeliyse bu eğitimi kimler vermeli?
3. Bunun yöntem ve teknikleri neler olmalı?

## 2. YÖNTEM

### 2.1. Denekler

Tezin uygulama temelini oluşturan çocuk resimleri Ankara İsmail Erez İlköğretim Okulu ve Ankara Mimar Sinan İlköğretim Okulu

Anasınıfı öğrencilerinin yapmış olduğu resimler fon-figür, renk, kompozisyon yönünden incelendi.

Ankara İsmail Erez İlköğretim Okulu öğrencileri: Damla Altuğ, Peyam Ekenel, Dilay Ekenel, Can Demir, Ege Altuğ, İrem Sünger, Kaan Üçok, Mehmet Levent Sorgun, Aycan Bayar, Dilara Çelebi, Kübra Yalova, Asya Tural, Damla Uzun.

Ankara Mimar Sinan İlköğretim Okulu öğrencileri: Betül Doruk, Hatice Koçgöz, Bengüsu Öztürk, Ayşenur Filiz, Özge Serbest, Dilan Tunç, Deniz Şener, Mertcan Taş, Melda Dikici, İrem Sünger, Furkan Gedik, Batuhan Arulat, Mert Doğan.

## 2.2. Ortam

Ankara İsmail Erez İlköğretim Okulu Anasınıfı ve Ankara Mimar Sinan İlköğretim Okulu Anasınıfı öğrencileri resim çalışmaları sırasında, sınıf ortamında tarama yöntemi ile değerlendirildi.

## 2.3. Araştırma Modeli

Araştırmada izlenen bilimsel yaklaşımın araştırma modeli olarak, öğrenci çalışmalarının tarama yöntemi yoluyla incelendi. (Bunun için figürlerin dış çizgilerinin netliği, renklerin durumu, figürün bazı ayrıntılarına bakışı, uzaklık-yakınlık kavramı, derinlik ve üçboyutluluğu algılama gibi özellikleri değerlendirildi.

## 2.4. Verilerin Toplanması ve Analizi

Adı anılan okullardaki bir yıl içinde öğrencilerin yapmış olduğu resimler toplandı. Seçilen resimlerde nesnelere arasındaki bağlantı, mekân içine nesnelere yerleştirme yetisi, figürlerin ve nesnelere birbirleriyle ve kağıda olan oranlarını ayarlayışı, konuların seçimi, renk, hareket, üslup yönünden değerlendirildi.

### 3. BULGULAR VE YORUM

#### 3.1. Çocuk Resimlerin Gelişim Aşamalarına Göre Fon-Figür Özellikleri

##### 3.1.1. Çocuk Resimleri

Çocuk ne amaçla yapıyor olursa olsun yaptığı resimler bir çok ressamı etkilemiştir. Bedri Rahmi Eyüboğlu ise bir yazısında "... Bu günün resim alanında belli başlı iki yol, iki yön belirmiştir. Bunlardan birisi hepimizin bildiği tabiatı incelemeğe dayanan çalışma yoludur. Buna figüratif resim diyorlar. Öteki tamamıyla icat, nakış yolu, bu ikincisine de non-figüratif resim diyorlar."

"Bugünün ressamı birbirine taban tabana zıt bu iki yoldan hangisi çıkar. hangisi çıkmaz diye arpacık kumrusu gibi düşünüp dururken resim alanında hiç akla gelmeyecek Ali Cengiz bir yol daha peyda oluyor: çocuk resimleri"<sup>26</sup> demiştir. Bugünün resmini çocuk resimlerine çeken, arap saçına dönen figüratif, non-figüratif çatışmasında çocuk resminin açtığı yepyeni bir boyut olmuştur. Sadece kendini ifade edişte resim, bireyin kendince düzenlemeye çalıştığı karmaşık dünyasını açıklayış biçimi ve zihinsel gelişim göstergesi sayılabilir.

Çocuk resimlerinin başlıca önemi, çocuğun düşünce biçimini ve içeriğini, biçim fon ilişkilerini yansıtmadır.

Kendiliğinden yapılan resimler iç dünyalarını yansıtıyor olmaları nedeniyle iyi analiz edildikleri takdirde çocukları ve onların gelişimlerini bize ayrıntılarıyla yansıtırlar.

Aslında çocukların çizdiği resimlerin çok daha fazla şeyler ifade ettiğini anlaşılmaktadır. Resimler bize çocukların düşünüş biçimlerinin yanı sıra, sorunları çözüm biçimleriyle ip ucu vermektedir.

<sup>26</sup> YALÇIN, Osman. *Çocuk Resminin Dili*, Bir Yayınevi, İstanbul 1953, s. 5-6,

Serbest resim faaliyetinde çocuğun kağıdı kullanım biçimi, resimdeki kompozisyon ve kullanılan renkler, öğretmen için önemlidir. Çünkü çocuk, “resim” yaparken kendini özgür bir “oyun” ortamında duyumsadığından tüm davranışları doğaldır.

Öğrenciyi incelemek konusunda getirdiği avantajların yanı sıra, resim bize, konu ve figür seçiminde rol oynayan kültürel ve sosyal belirleyici değerlendirme olanağı verir; böylelikle yaşın ve diğer faktörlerin etkisi görülebilmektedir.

Belirli bir kas olgunluğuna eriştikten sonra her çocuk kağıt üzerine bir takım çizgi figür denemelerinde bulunur. Bireysel zekâ ve kişilik faktörlerinin yanı sıra, çocuğun çevre ile olan etkileşimi ve günlük deneyimleri bir çocuğun çizgisini başka bir çocuğun çizgisinden farklı kılan başlıca etmenlerdir.

“Çizme, boyama, inşa etme gibi etkinlikler karmaşık süreçlerden oluşur. Çocuk bu çabaları sırasında çeşitli öğeleri birleştirerek anlamlı bir bütün oluşturur, böylelikle deneyim kazanır. Seçme, yorumlama ve yenileme, bu etkinliklerde dikkati çeken diğer işlemlerdir. Çocuk bize resmiyle adeta kendisinin bir parçasını yansıtmakta, olaylar hakkındaki duygu, düşünce ve görüş biçimlerini dile getirmektedir. Çocuk için resim, dinamik bir faaliyet örneği ve yalın bir anlatım aracıdır<sup>27</sup>.”

Çocuk dinamik bir olgudur. Sanat onda bir “düşünme dili” biçiminde yansır. Çocuk dünyayı kendi algıladığı biçimde görür ve bunu kendi ifadeleri içinde yansıtır.

Çocuklar yaratıcı çalışma için özel bir uyarıya gerek duymazlar. Her çocuk, herhangi bir engelleme olmaksızın, kendisiyle var olan derin yaratıcılık dürtülerini kullanabilir.

Sabahattin Eyüboğlu (1962) “çocuğun sözlerinde ve çizgilerinde dünya ile bir uyuşma çabası aranabilir ancak, bir sanat kaygısı değil” demektedir. Eyüboğlu’na göre, “her çocuk anlamsız sesler, amaçsız biçimlerle, doğru çizgilerle başlar içini dökmeye.”

<sup>27</sup> YAVUZER, Haluk. **Resimleriyle Çocuk**. Remzi Kitapevi, 2000, s. 13.

### 3.1.2. Çocukta Görsel Algının Gelişim Aşamalarına Göre Fon-Figür Özellikleri

“Çocuğun bedensel ve zihinsel gelişimine paralel olarak sanat faaliyetlerinde belirgin bir değişim dikkatimizi çeker. Zaman zaman duran ama daha sonra yerini bir sonraki evreye bırakan bu sanat gelişimini belirtmek ve anlatmak oldukça zordur. Yalnız sanatın sürekli gelişen bir süreç olduğunu belirlemek yerinde olur. Her çocuğun bir sanat evresinden diğerine aynı zamanda ulaşması söz konusu değildir. Ancak yine de çocukların hemen hemen hepsi - üstün ve geri zekâlı çocukları dışında gelişimin diğer yüzlerinde olduğu gibi sanatın gelişimi açısından da aynı yaşlarda aynı evrelerden geçerler<sup>28</sup>.”

Çok genel bir yargıda bulunacak olunursa çocuklar büyüdükçe resimleri daha ayrıntılı, daha oranlı ve daha gerçekçi olur. Bununla birlikte resimlerinin gelişmesi açısından her evrede çocukların yaptıkları resimleri niteleyen bazı çarpıcı ve çok ayırıcı özellikler bulunmaktadır.

Çocuk resmindeki gelişimi beş evrede ele almak mümkündür.

1. Karalama Dönemi (2-4 yaş)
2. Şema Öncesi Dönem (4-7 yaş)
3. Şematik Dönem (7-9 yaş)
4. Gerçekçilik (Gruplaşma) Dönemi (9-12 yaş)
5. Görünürde Doğalcılık Dönemi (12-14 yaş)

#### 3.1.2.1. Karalama Evresi (2-4 Yaş) ve Fon-Figür Özellikleri

İlk yıllarda çocuk kağıt üzerine gelişigüzel birtakım çizgiler çizer. Bu evre, Karalama Evresi olarak tanımlanabilir. 18. ay dolaylarında çocuğun ilk karalama girişimleri dikkati çeker. O, kendini yalnız çizerek, boyayarak değil, yazılı bir biçimde ifade etmeye başlamıştır.

<sup>28</sup> A.g.e., s. 24.

Başlangıçta kağıt, çocuk tarafından içinde grafik işaretlerin uçtuğu bir kap gibi ele alınır. Çocuk ne uzaklığı, ne oturtacağı resmin temelini, ne de sağını, solunu göz önünde bulundurur. Bu eksiklik, Piaget ve Inhelder'in çocukta mekân kavramının gelişimiyle ilgili araştırmalarına uymaktadır.

“Genelde araştırmacılara ilk dönem karalamalarından çoğunun herhangi bir şeyi temsil etmek niyetiyle yapılmadığında birleşirler. Hem Luquet hem de Piaget, bu ilk dönem karalamalarını yalnızca oyun ve araştırma olarak görmüşlerdir (Piaget ve Inhelder; 1969). Arnheim (1956) da benzer bir görüşü benimseyerek, bu ilk karalamaların “temsiller” değil büyük ölçüde motor ilkelerin ağır bastığı “sunuş”lar olduğu ileri sürmüştür<sup>29</sup>.”

Karalama evresinden önce çocuk, bir eşyanın üzerine ıslak parmağı ile çizdiği çizgilerle, kum üzerinde arkasından bir sopa çekerek yürüdüğünde meydana gelen çizgileri tren yada ray olarak isimlendirmektedir. Kağıt üzerinde ilk karalamaları yaptığı zaman da kalemin izlerini tren, yol yada koşu olarak adlandırır. Luquet'nin deyişiyle

“Çocuk grafik anlatışlara başlar, anlatırken çizer, çizerken anlatır. Tam biçimlemesiyle, düzgün bir yolla çizilmesi zor olan hikâyesinin bazı ayrıntılarını kısa karalamalarla işaret etmek ona yeterli gelir. Çocuğa göre çizmek elin hareketlerini kağıda dökmektir. Yaşamın ilk yıllarında “keşif” ve “icat” girişimleri içinde olan çocuk herşeye dokunur, dokunduğu objeler arasında kağıt da bulunur. Eli amaçsız bir biçimde kağıt üzerinde dolaşırken çizgiler bırakır. Çocuk oluşan çizgileri görür ve onların yaratıcısı olduğunu anlar<sup>30</sup>.”

Bu istem dışı eseri, yetişkin anlamsız bulabilir, fakat çocuk için bu, faaliyetinin bir ürünü, kişiliğinin yansımasıdır. Böylece o yaratıcı gücünün bilincine varır. “Başlangıçta raslantısal olan bu yaratıcı güç, zamanla yeniden canlandırılmak istenen zevkin kaynağı olur<sup>31</sup>.”

Çocuğun bu evrede kalemi istediği gibi kullanabilmesi için onu elinde tutmasını öğrenmesi gerekir. Başlangıçta omuzdan gelen zikzak

<sup>29</sup> A.g.e., s. 32.

<sup>30</sup> A.g.e., s. 33.

<sup>31</sup> A.g.e., s. 33.

ve dairesel hareketler zamanla yerini dirsek ve elden gelen hareketlere bırakır. Böylece değişik yönlerde karalama örnekleri açığa çıkar.

Temelde kurşunkalem, tükenmezkalem yada tebeşir gibi materyaller ilk çizgiyi oluşturma olanağı vermektedir.

Çocuk kağıt üzerinde kalemi bastırarak gezdirir, böylece çizgiler başlar. Kalem ya da tebeşir ile raslantı veya taklit sonucu çocuğun ilk çizgiyi çizmeyi başarması, ona gücünün ilk ortaya çıkış gibi gelmektedir.

Başarılmış eylem, bir devam etme isteği doğurur. Çocuk ilk başarısını araştırmaya ve istemli olarak onu anlamaya çalışır. Başarılmış olan bu eylemi tam bir beceriye dönüştürene kadar devam etmektedir.

Zaman içinde çocuk deneye deneye kalemi isteğine uygun bir biçimde yönlendirebilecektir. Dik, yuvarlak, kırık çizgiler birbirinin üzerine gelmiş ve karışmışken zamanla biçimler farklılaşmaya başlayacaktır.

Naville (1950) “karalamalar, elin veya kolun basit bir devinimsel anlatımından doğmuş bulunmaktadır” derken, onların, grafik mekanda gerçekleştirilen resim ve yazı faaliyetlerinin tümü demek olan grafizmin kaynağı olduğunu kabul etmektedir. Yazara göre çocuğun ilk karalamalarını 10-12. aylarda görüyoruz. Bir başka deyişle ilk grafizm, ilk adım atmalar, ilk kelimeleri söylemeler ile aynı zamanda ortaya çıkmaktadır.









2-4 yaşlarına rastlayan karalama evresindeki gelişimin belirli bir düzen içinde olduğu görülür. Başlangıçta kağıdın üzerine gelişigüzel konan işaretler biçiminde görülen karalama zamanla yetişkinler tarafından tanınabilecek düzeyde çizgilere dönüşür. 1,5 yaşla 4 yaş arasında dönemde çizgilerde hızlı bir gelişim olduğu dikkat çeker. Genel anlamda bu karalamalar üç ana kategoride toplanır.

1. Kontrollü karalamalar,
2. İsimlendirilen karalamalar,
3. Bir rahatsızlığı dile getiren karalamalar yada çizgilerdir.



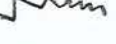

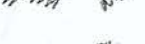
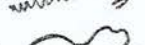



Genelde gelişigüzel çizgilerin sık sık tekrarlandığı görülür. Büyük bir çoğunlukla da bu ilk çizgiler bir ifadenin yansıması olmayıp fizyolojik ve psikolojik gelişim temeline dayalıdır.

Çocuk kontrollü karalamaya başladıktan sonra görsel kontrolden ve yaptığı işaretlerden haberdar olur. Çocukların çoğu bu tür karalamaları büyük bir coşku ile yaparlar, çünkü onlar için görme ve hareketle ilgili gelişim arasındaki koordinasyon başarı açısından büyük önem taşımaktadır.

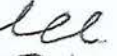
“Pek çok araştırmaya göre bu karalamalar, amaçsız ve eşgüdüksüz hareketler değildir. Tersine desenlerin farkında olduğunu ve güzel eşgüdümünün giderek arttığını gösterir. Yıllarca araştırma amacıyla 8000 kadar çocuğun toplanan resimlerini inceleyen Rhoda Kellogg yapıtında 20 temel karalama türünden söz eder. Kellogg'a göre, tek çizgi yada çok çizgilerden oluşan bu karalama tekniklerinde temel ilke, göz kontrolü olsun yada olmasın: kendiliğinden yapılan bir hareketin ürünü olmalarıdır. (bkz. Şekil 4)<sup>32</sup>”

- |             |   |                            |
|-------------|---|----------------------------|
| Karalama 1  |  | Nokta                      |
| Karalama 2  |  | Tek dikey çizgi            |
| Karalama 3  |  | Tek yatay çizgi            |
| Karalama 4  |  | Tek çapraz çizgi           |
| Karalama 5  |  | Tek kavisli çizgi          |
| Karalama 6  |  | Çok sayıda dikey çizgi     |
| Karalama 7  |  | Çok sayıda yatay çizgi     |
| Karalama 8  |  | Çok sayıda çapraz çizgi    |
| Karalama 9  |  | Çok sayıda eğri çizgi      |
| Karalama 10 |  | Yarı bükülmüş açık çizgi   |
| Karalama 11 |  | Yarı bükülmüş kapalı çizgi |

<sup>32</sup> A.g.e., s. 34-35.

- Karalama 12  Zikzag yada dalgalı çizgi  
 Karalama 13  Tek çember çizgi  
 Karalama 14  Çok sayıda çember çizgi  
 Karalama 15  Helozonik çizgi  
 Karalama 16  Üstüste çizgilerle çember  
 Karalama 17  Üst üste çizgilerle çember  
 Karalama 18  Açılmış dairesel çizgiler  
 Karalama 19  Tek kesişmeli çember  
 Karalama 20  Kusurlu çember

Şekil 4: Kellogg'un karalama örnekleri

Çocuk, objenin belirsiz ayrıntılarını fark etmesine rağmen, bir süre daha karalamaları sürdürür ve çizgilerine hiçbir yorum getirmez. Ancak bir gün çocuk, çizgileriyle gerçek objeler arasında belli belirsiz benzeşmeler bulur. Çizgiyi objenin yansıması olarak görür. Artık onlar hakkında yorum yapmaya başlamıştır.

Sanat, insanın çevresine olan tepkilerinin yansımasıdır. Bunu, çocuğun karalama çağında çok daha iyi görebiliriz. Çünkü karalama çocuğun bedensel ve coşkusal gelişiminin yansımasıdır. Büyümedeki bireysel farklılıklara rastlanmaktadır. Karalama düzeyindeki farklılıklar, çocuklardaki fizyolojik ve psikolojik değişiklikleri yansımadır.

Genelde çocuklar, yaklaşık iki yaşında karalamaya başlar ve bu etkinlikleri dört yaşına basıncaya kadar devam eder. Anaokulu öğrencisinin hala karalama ile uğraşması, çocuğun, kendi yaş düzeyinin altındaki bir etkinliği sürdürmesi anlamını taşır.

Dairenin içine yapılan bazı işaretler yüzün bazı ayrıntılarını, örneğin ve ağız gösterebilir. Çoğu zaman kullanılan kavramla bu

“iribaş” figürler, biçimsel açıdan yalındır ama erişkinlere hem çok anlamlı hem de estetik açıdan ilginç gelir.

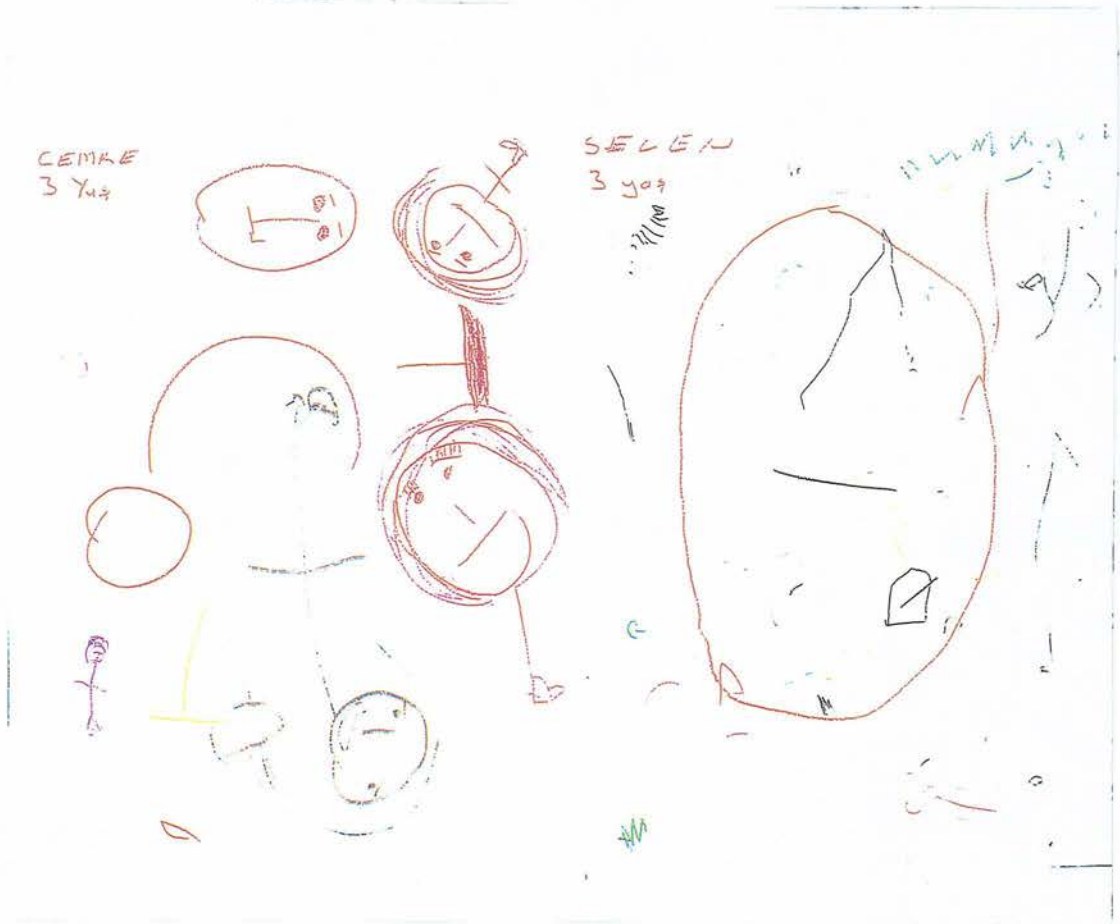

**Şekil 5 : 3 Yaş Grubu Çocuklarının Baş Çizimlerinden Örnekler**

**Çizen : Cemre - Selen**

**Yaş : 3**

4 yaş çocukları kollar ile bacakları temsil eden uzantıları yada karnı vücut hatlarının dışında çizerler. 4 yaş çocuğu için insan figürü en sevilen konudur. Baş yerine bir yuvarlak, gözler için noktalar, bacaklar içinde iki düz çizgi çizilir. Daha seyrek olarak, gövde için ikinci bir yuvarlağın eklendiği ve daha da seyrek olarak kollar yerine de iki çizgi çekildiği gözlemlenebilir. Genellikle bacakların kol ve gövdeden önce yansıtılması olağandır.

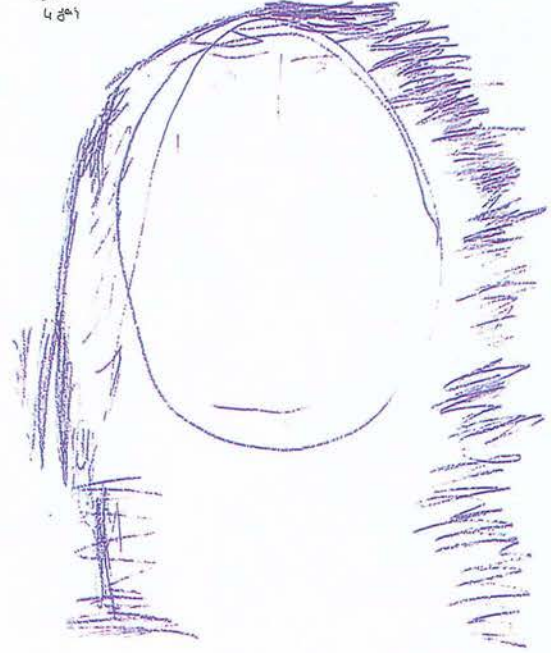
BEYZA  
4 yaşıROHAT  
4 yaşı

Şekil 6 : 4 Yaş Grubu Çocuklarından Örnek Çalışmalar

Çizen : Beyza - Rohat

Yaş : 4

### 3.1.2.2. Şema Öncesi Dönem (4-7 Yaş) ve Fon Figür Özellikleri

Bu evrede çocuk dış dünya ile kurduğu ilişkisini zenginleştirmiştir. Vücut hareketlerinin ittiği düz çizgi karalamaları insan kolu, bacak ve gövdesi, yuvarlak çizgiler ise baş veya yüz olmaktadır. Biçimi bilinçle ortaya koyabilme olanağına kavuşan çocuk böylelikle değişik bir resim anlatımına girmiştir. Bunu elde etmek için sürekli biçim sembelleri bulmaya çalışarak bir gün çizmiş olduğu adam resmini ertesi gün değişik olarak yapmaktadır. Bu simge çeşitleme coşkusu 6 yaşa yaklaştıkça durulur, çocuk kendine özgü bir insan tipi yaratma eğilimindedir. Bu öğretmenin çocuğa coşku vererek imgelemine hızlandıracak bir eğitimin yoluna girmesi yararlı olmaktadır. Örneğin ortaya

atacağı konuların “Ben” ve “Benim” sözcükleri üzerinde kurulması gereklidir.

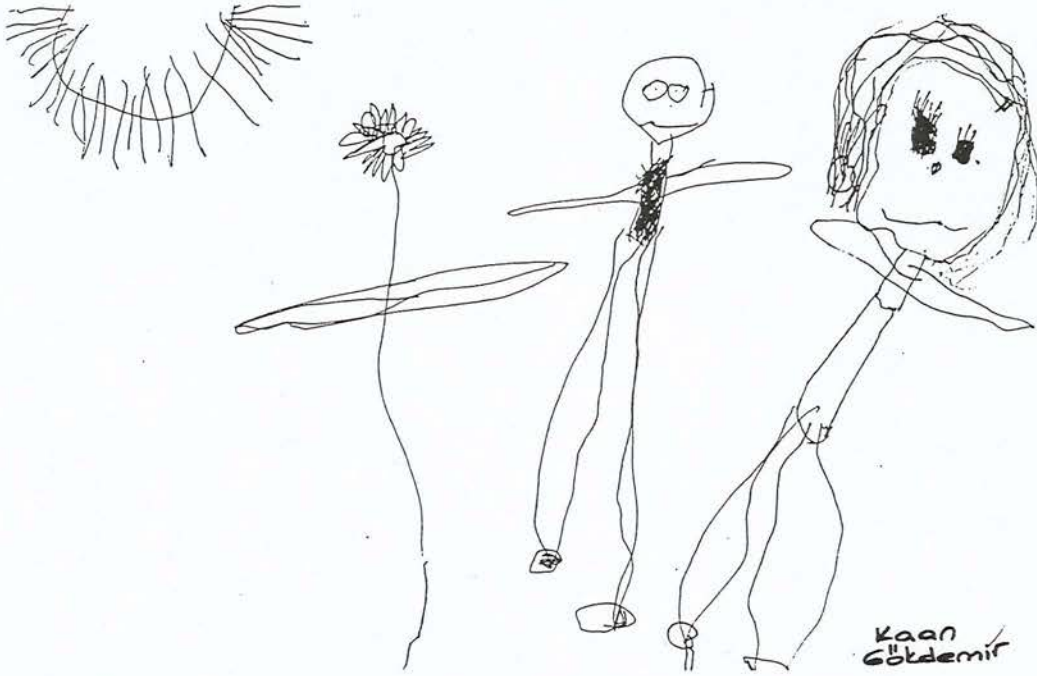

Şekil 7 : 4-7 Yaş Grubu Çocuk Resmi

Çizen : Kaan Gökdemir

Yaş : 6

#### Genel Özellikleri

1. Resim ve düşünüş arasında ilişki kurma çabası
2. Sürekli arama sonucu oluşan simge biçimlerinin durmaksızın değişmesidir.

Bu dönemde bir çocuk, resimlerindeki temsili biçimleri objelerde sınırladığında resminde oldukça net bir şema görebilmektedir.

Özellikle büyük kağıda çiziyorsa, kağıdı tamamiyle doldurmak için bu objelerden yararlanılmalıdır.

#### 3.1.2.2.1. Şema Öncesi Döneminde Rengin Anlamı

“Çocuk 4-5 yaşlarında hiç bir ayırım yapmadan ve önceden kararlaştırmadan renkleri kullanır. Renklerin, özellikle 3 ana rengin tanınması ve adlarının öğrenilmesi 4-5 yaşlarına rastlamaktadır. Karalama aşamasında renge fazla önem vermeyen çocuk 4-5 yaşlarından sonra parlak ve açık renklerden başlayarak yavaş yavaş bol renk kullanmaya gidecektir<sup>33</sup>.”

<sup>33</sup>

SAN, İnci. *Sanatsal Yaratma ve Çocukta Yaratıcılık*, 2. Baskı, Türkiye İş Bankası Kültür Yayınları, Genel Yayın No: 181, 1979.



Şekil 8 : 4-5 Yaş Çocuklarından Renkli Çalışma Örnekleri

Çizen : Ege - Baran

Yaş : 5

Bu yaşta yapılan figür ve boyamalarda, bir nesneyi boyamak için seçilen renk ve canlandırılan nesne arasında ilişki yoktur. Hangi renkler çocuğun hoşuna gidiyorsa o rengi kullanmaktadır.

### 3.1.2.3. Şematik Dönem (7-9 Yaş) ve Fon-Figür Özellikleri

#### 3.1.2.3.1. Şematik Dönemin Önemi

Küçük çocuklar pek çok denemelerden sonra, insan ve çevresi hakkında belli bir görüşe sahiptir. Bu görüş resmine belli şemalar şeklinde yansır. Her ne kadar, gerçek bir objenin herhangi bir biçimde çizimi, şema yada sembol olarak nitelendirilse de, biz burada çocuğun ulaştığı tekrarladığı ve hiç kimsenin bu görüşü değiştirmesi için etkileyemediği görülmektedir. Yaklaşık 7 yaşlarında başlayan ve biçim

kavramının gerekleŖtiđi bu dnemdeki bazı ocukların Ŗemaları olduka zengin bir kavramken, bazılarının ki de zayıf bir simge olabilir. Ŗemalar arasındaki farklılıklar pek ok nedene bađlıdır.

Bu dnemde bir ocuk, resimlerindeki temsili figrleri objelerle sınırladıđında resminde olduka net bir Ŗema grlmektedir.

Bir objenin Ŗemasını, ocuđun sonuta ulaŖtıđı kavramla o obje hakkındaki bilgisi temsil etmektedir.

ocuk yaklaŖık 7 yaŖlarında insan figr izimlerinde belirli, bilinen sembolleri kullanmaya baŖlar ve bedeninin paralarını kendi aktif bilgisine dayanarak betimlemektedir. Genellikle ocuk resmine eller hatta parmaklar ve ayaklar iin ayrı ayrı simgeler eklemektedir. ođunlukla gvde yerine elbise izilir, 7 yaŖ ocuđunun genel Ŗeması bu paraların pek ođunu kapsamaktadır.

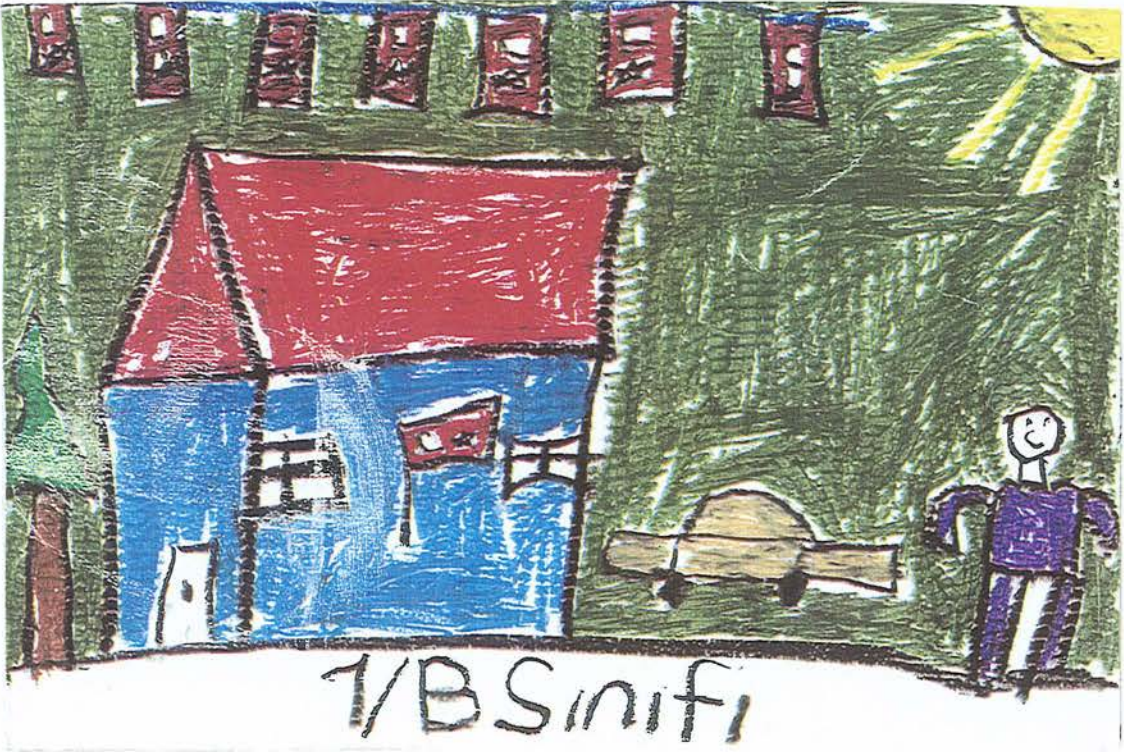

Ŗekil 9 : 7 YaŖ Grubu ocuk Resmi

izen : Kaan ok

YaŖ : 7

Bazı şemalar iki göz ve yan bir burun gibi simgeleri kapsayan önyüz ve profil karışımı olabilir. Bazı şemalar da profil yüz ve cephe-den yapılmış bir beyandan resminden oluşabilir. Şemalar geometrik biçimleri de içerirler. Bu biçimler bütünden ayrıldıklarında anlamlarını kaybetmektedir. Bazen ovaler, üçgenler, kareler, daireler, dikdörtgenler yada düzensiz biçimler vücut şeması için kullanılmıştır. Aslında bütün bu biçimler, kolların, bacakların ve giysilerin yerine kullanılmıştır.

8 yaş üzerindeki çocuklar çizimlerin de, yalnızca tek tek nesnelere değil ama nesnelere arasındaki ilişkilerde de derinliği vermeye çalışarak resim yapmıştır. Çocuklar artık kendilerine özgü bir bakış açısına sahiptirler; oranlar ve bağıntılarda bu görüş açısına göre ayarlamıştır. Bundan sonra çocukların çizimleri ilerleme gösterir; çocuk büyüdükçe görsel açıdan daha gerçekçi olmaya başlamıştır.

Çocuğun resimlerinde görülen mekân ile ilgili değişiklikler de göstergedir. Bu yaş düzeyi (7-9) sürecinde en büyük başarı mekânsal ilişkilerde belirli bir düzenin oluşudur. Çocuk artık bu dönemde, şema öncesi dönemde olduğu gibi bir ağaç, bir insan, bir araba figürünü birbiriyle ilişki kurmadan düşünmüştür. Artık çocuk: “Ben toprak üzerindeyim, otomobil de toprak üzerinde duruyor, ot toprakta yetişiyor, toprakta çamur var, hepimiz toprak üzerindeyiz” biçiminde düşünmüştür.

Çocuğun bir kez çevresinin bir parçası olduğundan haberdar oluşu, resimde “yer çizgisi” (baseline) adı verilen simgenin kullanılmasıyla başlamıştır. Nesnelere yerleştirilmesinde çocuk belli bir plan geliştirmektedir. Genellikle kağıdın alt tarafından yer çizgisi bulunmaktadır. Figürler buna göre yerleştirilir. 6 yaşındaki çocuk için bu yer çizgisi insanları ilgilendiren bütün etkinlikleri ve tüm nesnelere üzerinde taşımaktadır. Wall’un 5000 tane resim üzerinde yapılan çalışmasında, 3 yaş çocuklarının sadece % 1 resimlerinde “yer çizgisi” görülmüştür.

tür. 6 yaş çocuklarında, yer çizgisi çizenlerin sayısı çizmeyenlerden fazladır. 8 yaş çocukların da % 96'sının resminde yer çizgisi mevcuttur. Yer çizgisi, çocuğun kendisi ve çevresi arasındaki ilişkiyi anladığının bir belirtisi olarak ortaya çıkar. Çocuk her şeyi bu çizgi üzerine yerleştirir; bu çizgi sadece objelerin üzerinde durduğu fonu temsil etmekle kalmaz, aynı zamanda evin tabanını, bir caddeyi veya çocuğun üzerinde bulunduğu döşemeyi de temsil etmektedir.

Resimlerde yer çizgisine karşılık bir de gök çizgisi görülmektedir. Genellikle kağıdın üst tarafına gökyüzü için ayrı bir yatay çizgi çizilmektedir. Bu çizgi ile yer çizgisi arasında kalan yer çocuk tarafından "hava" diye adlandırılır. Başlangıçta bu iki çizgi arasında yer alan figürler ağaçlar, uçaklar hemen hemen aynı büyüklükte dirler. Daha sonraki aşamada mekân daha belirginleşir, bir çeşit perspektif değer kazanmıştır.



Şekil 10 : 8 Yaş Grubu Çocuk Resmi

Çizen : Gizem Öztürk

Yaş : 8

Okul öncesi dönem çocuğunun resimlerinde yer ve gök çizgilerini kullanmaya başlaması, onda, kavram ve form arasındaki ilişkilerin erkence oluşmasının bir belirtisidir. Başka bir deyişle, bu durum çocuğun kendi imajı ile yer arasındaki bağıntıyı kavrayabilecek olgunlukta olduğunu göstermektedir.

“Belirli şemaların ortaya çıkması yetişkinlere çocuğun gelişimi hakkında da bilgiler vermektedir. Çocuk artık resimlerinde sadece kendisi ile olanı ilişkilerini değil, başkalarının birbirleriyle olan mantıksal ilişkilerini de göstermektedir.

1. Kendine özgü bir insan ve çevresinin resmini yapmak.
2. Tekrarlamayla elde edilen güven duygusu.
3. Geometrik çizgilerin uygulanması<sup>34</sup>”

Bu dönemde çocuk artık kendini çevresinin merkezi olarak görmemektedir. En önemliside çocuk artık daha az kendine yöneliktir ve daha objektif bir biçimde kendisinin farkındadır. Çocuğun, resimlerinde kendini yer çizgisi üzerinde çizilmesi ile de, kendini diğer insanlarla ilişkili olarak görmeye başladığı anlaşılmaktadır.

Bir çocuğun şeması zengin bir görüşe sahipken, bir başka çocuğun ki yetersiz, eksik olmaktadır. Bu tür gözlemler bize, çocuğun çevresinden haberdar oluşu ve duyarlılığı hakkında daha geniş bir bilgi sağlamaktadır.

Zengin bir şeması olan çocuğun, çevresindeki her şeyin daha çok farkında olduğunu ve çevresiyle daha etkin bir etkileşim içinde olduğunu görmek mümkündür. Çocuğun bilgisi, onun dünya anlayışını ve ilgilerini açıklamaktadır. Çocuğun şemayı farklılaştırma isteğinin derecesi, şemanın kapsamının karakteristiklerini bilmek isteği, çocuğun araştırma isteğini göstermektedir.

Renk seçiminin de bu yaşta, figür ve yere göre aynı şematik biçimler görülmektedir. Henüz algısal açıdan renk-obje ilişkisinin

<sup>34</sup> KEHNEMUYİ, Zerrin. **Çocuğun Resim Eğitimi**, Redhause Yayınevi, 1977.

oluşmamış olduğu görülen çocuk resimleri, uzakta duran bir objenin resminin daha küçük çizilmesi gerektiğinin farkında olan çocukların resimleri kadar gelişmiştir. Ancak bu, öğretmenlerin bu gelişim düzeyinde bulunan çocuklara mutlaka her objeyi kendi gerçek renginde boyama konusunda baskı yapması ve perspektif kurallarını öğretmesi anlamına gelmemektedir. Çocuğun meydana getirdiği ürünlere eleştirci, düzeltici bir gözle değil, çocuğun gelişim düzeyi göz önüne alınarak bakılmalıdır.

### **3.1.2.4. Gerçekçilik (Gruplaşma) Dönemi (9-12 Yaş) ve Fon-Figür Özellikleri**

Bu yaşlardaki çocuk artık toplumun bir üyesi olduğundan haberdardır ve bu haberdar oluşu çizgilerine yansıtmaya başlamıştır. Bu dönemdeki çocuğun daha önceki çalışmalarına oranla daha ayrıntılı çizgiler çizdiği ve daha gerçekçi bir yaklaşım da olduğu gözlenmektedir.

Bu evrede çocuk, ayrıntıya ilgi duyarken, giderek resimlerini göstermekten hoşlanmaz, onları açıklayamamaktadır. Artık renkler gelişigüzel çekilmek yerine, gerçeğe uygun bir biçimde seçilmeye başlamıştır.

Bu dönemde çocukların en büyük gereksinimlerinden biri kendi kişiliklerini bulmaları, kendi güçlerinin farkına varmaları ve kendi grupları içinde kendi ilişkilerini geliştirebilmeleridir. Her çocuğun, çevresi ve çevresini oluşturan nesnelere ve malzemelerle olan içten ilişkisini keşfetme ihtiyacı gelmektedir.

Bu dönem çocuğunun resminde artık erken yılların güçsüz fakat içinde yaşadığı kültür ve toplumun bazı zevk ölçülerine uyma kaygısı egemen olmuştur. Anatomiye uygun bir yapıda ve elbiseler giymiş

olarak çizilen insan figürleri bol ayrıntılı olarak işlenmektedir. 6-8 yaşından başlayarak cinsiyet ayrımını çizimlerinde gösteren çocuk, erkek ve kız giysilerindeki ayrımları özellikle ve özenle belirtir. Figür ve diğer öğeler arasındaki ilişki düzenleme bakımından kurallara uymaya başlamıştır. Mekân ve perspektif artık kendini gösterir. Yer çizgisi yukarı çıkar, toprak kendi rengine boyanır. Kesişmeler yer alır.



**Şekil 11:** 9-12 Yaş Grubu Çocuk Resmi

**Çizen :** Ayşegül Bilecik

**Yaş :** 10

“Konu seçiminde kızlarla erkekler arasında ayrımlar belirlemektedir. Erkek çocuklar daha çok tekneler, uçaklar, trenler, savaş ve spor sahneleri; kızlar ise kadın yüzleri giyisiler, evler çiçekler, yavrulu hayvanlar çizmişlerdi.

Bu evrede çocuklar ne çizeceklerini uzun uzun düşünürler, yaptıklarını beğenmezler, olması gerektiği biçimde yapamadıklarını sanıp cesaretlerini yitirirler. Çocuğun bu yıllarda kendini anlatma gücüne olan güveni sıklıkla sarsılır. Kısaca yaratıcı etkinliklerinde beceriksiz ve şaşkındırlar. Fiziksel, zihinsel ve duygusal büyüme sonucu, artık daha önceki yıllarda kullandıkları üslup onları doyurmaz<sup>35</sup>.”

Sanattaki belirli tekniklerin öğretimi çocukların kendi başlarına araştırma ve denemelere girişmelerine engel olmaktadır. Onların fiziksel ve sanatsal becerilerinin gelişimi için ortamın ve malzemelerin onlar için hazırlanması ve yeterli düzeyde teşvik ve destek gerekmektedir.

### **3.1.2.5. Görünürde Doğalcılık Dönemi (Mantık Dönemi 12-14 Yaş) ve Fon-Figür Özellikleri**

Daha öncede değinildiği gibi uzmanlar, ilgi ve deneyimlerini ifade eden resimler üretmenin çocuğu tatmin ettiği görüşünde birleşmektedirler.

Çocuk resmi üzerinde yapılmış pek çok çalışma, insan figürünün en gözde konu olduğunu göstermek de, evler ve hayvanlar da diğer popüler konular arasındadır.

Pek çok araştırma, konu seçiminde cinsiyet farklılıklarının da etkili olduğunu kanıtlamıştır. “Bir adam çiz” testi ile yapılmış çalışmalarda, çocukların genelde kendi cinsindeki figürleri tercih ettikleri ortaya konmuştur. (Machover, 1949; Koppitz, 1968; Papadakis 1989) kendi cinsiyetinden figürlerin çizimi çocuğun kendi cinsel kimliğini kazanmış olması ile açıklanmıştır.

<sup>35</sup> SAN, İnci. **Sanatsal Yaratma ve Çocukta Yaratıcılık**, 2. Baskı, Türkiye İş Bankası Kültür Yayınları, Genel Yayın No: 181, Ankara, 1975.



Şekil 12: 12-14 Yaş Grubu Çocuk Resmi

Çizen : Kemal Eroğlu

Yaş : 13

Yaşa paralel olarak insan figürü çizimindeki gelişim, daha önce ayrıntılarıyla incelendi ve çocuğun insan figürünü resmetmesinin onun fizyolojik ve zihinsel durumuyla, yaşadığı çevreye büyük ölçüde bağlı olduğu vurgulanmıştır.

Ev çocuğun duygusal yaşamının oluştuğu merkezdir. Ev figürü çocuk resimlerinde çok erken dönemlerde belirmektedir. Çocuk dünyasında ev figürünün önemli yeri vardır. Ev güvenliğinin, aile içtenliğinin, yaşam garantisinin yansımasıdır. Evlerin çok sayıda ve çeşitli olmasına karşın çocuk için tek bir ev vardır. Kendi evi.

Ev figürleri ailevi duruma bağlı olduğu kadar kişisel deneyime de bağlıdır. Ev figürünün oluşumunda da deneme yanılma esastır. Burada çocuğun dikkatini mimari ayrıntılara çekmek gereksizdir. Yoksa özgün ve kişisel bir ev figürü elde edilmemektedir.

Ev, kapı, pencere, çatı, bahçe ve yolları ile ev resmedilmiş içinde yaşanılan yerdir. Bundan sonra çocuk evde yaşayanları figüre etmeye

başlar. Şekil 13'de Kellogg'un ev resimleri koleksiyonundan alınan 4-7 yaşları arasındaki çocukların tipik ev resimleri görülmektedir.

Ev içinde yaşam, çocuk resimlerinde önemli yer tutmaktadır. Burada uzmanların üzerinde durduğu saydamlık konusu gündeme gelmektedir.

Ev resmi çizerken çocuğun karşısında iki seçenek vardır. Ya içerisini göstermeyen duvarlar çizer. Bu durum da ev figüründe hiç bir yaşam ifadesi olmaz. Ya da duvar ortadan kaldırır, kişileri içine alan bir çerçeve oluşturup yaşamı dile getirmektedir.



Şekil 13: Kellogg'un Ev Resimleri Koleksiyonundan

Bu teknik tüm çocuklarda görülmektedir. Çocuklar yaşamı resimle yansıtırken bizden daha ileri gitme amacı taşımaktadır. Evi dış görünüşü ile resmederken, içinde süren yaşamı da dile getirmektedir.

Kuşkusuz çocuğun oluşturduğu tüm imajlar büyük ölçüde çocuğun duygusal yaşamına bağlıdır. Ayrıntıların çizimi çocukta duygusal yoğunlaşma oluşturmaktadır.

Çocuğun çevresi ile etkileşimi sırasında yeterince dikkatli olursak başarısızlık yada engeli aşma sırasında ortaya çıkan duyguları saptanmaktadır. Çocuk için pozitif deney ortamı oluşturmuşsak güç duygusunu artırır ve başarısızlık duygusu azalmaktadır.

Sürekli yasaklar, çocuktaki kendiliğinden girişimleri felce uğratar.

### **3.2. Ana Sınıfı Çocuk Resimlerinde Fon-Figür İlişkisi**

#### **3.2.1. Ana Sınıfı Eğitim Programının Tanımı**

“Okul öncesi eğitim programı, 0-72 aylık çocukların ev ve kurum ortamlarında bilişsel, duygusal, sosyal ve psikomotor yönden sağlıklı gelişmelerini desteklemek üzere hazırlanmıştır. Bu programda üç farklı gelişim grubu esas alınmıştır.

1. 0-36 ay (0-3 yaş) Kreş,
2. 37-60 ay (4-5 yaş) Anaokulu,
3. 61-71 ay (6 yaş) Anasınıfı.

Hazırlanan programlar normal gelişme gösteren çocuklar dikkate alınarak hazırlanmıştır. Aynı zamanda her çocuğun, farklı gelişim ritmi, her grubun ihtiyaçlarının ve her eğitim ortamının imkân ve koşullarının farklı olabileceği de göz önünde bulundurularak değişik uygulamalara imkân verebilecek bir esnekliğe sahip olmasına çalışılmıştır. Program, prensip olarak kurumlarda yapılacak eğitimi amaçlamakla birlikte, 0-72 ay grubundaki çocukları olan aileler de program ilkeleri çerçevesinde ev ortamı içinde gerçekleştirilecek etkinliklerle çocuklarının gelişmesine katkıda bulunabilmektedir. Anasınıfı Eğitiminin Amaç ve İlkeleri;

1. Çocukların bedensel, zihinsel, duygusal ve sosyal yönden gelişmelerini, temel alışkanlıklar kazanmalarını sağlamak.
2. Her fırsattan faydalanarak çocukların milli, manevi, ahlaki, kültürel ve insani değerlere bağlılığının gelişmesine yardımcı olmak.

3. Çocukların sorumluluk yüklenmelerini, dürüst saygılı, nazik ve düzenli olmalarını sağlamak.
4. Çocuğun benlik kavramını geliştirmesine kendini ifade etmesine bağımsızlığını kazanmasına ve özdenetimi sağlamasına imkan tanımak.
5. Çocukların Türkçe'yi doğru ve güzel konuşmalarına gereken önemi vermek.
6. Çocuklara eşit davranılmalı fakat ferdi farklar da gözönünde bulundurulmalıdır.<sup>36</sup>

Program, normal gelişim özellikleri gösteren çocuklar gözönüne alınarak hazırlanmış. Bu nedenle başarılı bir şekilde uygulanmasında çocuk veya çocuk grubunun bulunduğu gelişim düzeyinin iyi tanınması gerekir. Program uygulanırken yaş grubunun genel özellikleri de dikkate alınmalıdır.

Eğitim ortamı çocukların aynı zamanda farklı faaliyetlerde bulunabilecekleri dikkate alınarak düzenlenmiştir. Sessizlik yada az hareket gerektiren faaliyet alanlarının birbirine yakın olmasına dikkat edilmesi, öğretmenin bütün çocukları aynı anda görebilecek bir konumda olması son derece önemlidir. Oyun materyalleri, sandalye ve masalar, yerde serbestçe oturabilecekleri yastık minder vb. döşenmelidir.

Yaratıcılığı destekleyici bir eğitim ortamı; çocuğun doğal merakını geliştirecek, hayvan yetiştirme, bitki yetiştirme gibi araştırma ve inceleme yapmaya yönetici köşelere de sahip olmalıdır. Hayal gücünü destekleyici kitaplar, resimler, filmler, sesli ve görüntülü malzemelerde eğitimciye destek sağlayacaktır.

### 3.2.2. Anasınıfı Çocuklarının Gelişim Özellikleri

#### “A) Psiko-Motor Gelişim Özellikleri

1. Denge tahtasında ileri yürür.
2. İp atlar gibi sıçrar.
3. Başlama ve durma komutlarına uyarak tempolu yürür.

<sup>36</sup> Milli Eğitim Bakanlığı, Okul Öncesi Eğitimi Genel Müdürlüğü, Anasınıfı Programı, İstanbul 1994.

4. Atılan topu tek eli ile yakalar
5. Kendi başına ip atlayabilir.
6. Koşarken yerden nesnelere alır.
7. Kayılan kısımdan 3 m. yükseklikteki kaydırağa çıkar.
8. İki tekerlekli bisiklete biner.
9. 30 cm. yükseklikten atlar.
10. Kendi giysilerinin düğmelerini çözer ve ilikler.
11. Elini-yüzünü yıkar ve kurular.
12. Yiyecekler için doğru araç ve gereci kullanır.
13. Kendisi giyinir ve soyunur.
14. Dişlerini fırçalar.
15. Saçlarını tarar.
16. Bıçakla yumuşak şeyleri keser.
17. Kağıdın herhangi bir yerine birkaç büyük harf çizer.
18. Tahta çekişle tahta çivi çakar.
19. Kağıttan basit şekilleri keser.
20. İsmi yazar.
21. Yatay-dikey-eğri-eğik çizgileri çizer.
22. Ev, insan, hayvan, ağaç, araba gibi tanıdık resimler çizer ve bunlardan bir kompozisyon oluşturur.
23. Bir insan resmindeki eksikleri tamamlar.
24. Hamurdan 2-3 parçadan oluşan şekiller yapar ve bunlardan bir kompozisyon oluşturur.

#### **B) Psiko-Sosyal Gelişim Özellikleri**

1. Kendisi ile ilgili kızgınlık, mutluluk, sevgi gibi duygularını belli eder.
2. Sürekli denetim almadan 4-5 çocukla birlikte oynar.
3. Başkalarına oyunun veya etkinliğin kurallarını açıklar.
4. Yetişkinlerin rollerini taklit eder.
5. Yemek zamanı sohbete katılır.
6. Kurallı oyunların kurallarına uyar.
7. Sıkıntı içinde olan oyun arkadaşlarını rahatlatır.
8. Kendi arkadaşlarını kendi seçer.
9. Basit aletler kullanarak yapı-inşa oyunlarını planlar ve oynar.
10. Kendisi için amaçlar belirler ve bu amaçlar doğrultusunda etkinliklerini sürdürür.
11. Kukla oynatarak veya kendisi rol alarak (drama) hikayelerin bir kısmını canlandırır.
12. Sorumluluk alır ve aldığı sorumluluğu yerine getirir.
13. Grubun kurallarına uyar.
14. Uzun süreli arkadaşlık ilişkileri kurar.
15. Yaptığı davranışların başkaları üzerindeki etkisinin farkındadır.
16. Öfke, kıskançlık, sevinç gibi çeşitli duyguları yaşar.

17. Mantık dışı korkuları olabilir.
18. Davranışlarının büyükler tarafından beğenilmesine önem verir.
19. Kendi haklarını korur.

### C) Bilişsel Gelişim Özellikleri

1. 20 nesneyi sayar ve kaç tane olduğunu söyler.
2. 1'den 10'a kadar olan rakamların isimlerini söyler.
3. 1'den 10'a kadar rakamları sıraya dizer.
4. Kendi sağını solunu söyler.
5. Nesnelere büyüklük, genişlik uzunluk özelliklerine göre sınıflandırır.
6. Nesnelere sıra içindeki pozisyonunu birinci, ikinci üçüncü olarak isimlendirir.
7. 1'den 20'ye kadar olan rakamlar arasından isimlendirilen rakamı gösterir.
8. Model olarak gösterilen eşkenar dörtgeni çizer.
9. Haftanın günlerini söyler.
10. 5'e kadar olan kombinasyonları toplar ve çıkarır.
11. Doğum gününü gün ve ayı ile söyler.
12. Yarım ve bütün nesnelere gösterir.
13. Dikkatini uzun süre aynı konu üzerinde tutabilir.
14. Ana ve ara renkleri tanır.
15. Adresini ve telefon numarasını söyler.
16. Basit şekiller yapar.
17. "En az", "en çok", "bir kaç"ın anlamını bilir.
18. Bildiği basit öyküleri anlatır.
19. Yer veya hareket takip eder.
20. Niçin? sorusunu açıklayarak cevaplar.
21. Söylenen 4-5 kelimelik cümleleri tekrarlar.
22. 5-6 kelimedenden oluşan cümleleri kurar.
23. "Bana tersini söyle" sorusunu cevaplar.
24. İsteklerini, kelimeleri uygun seçilmiş cümlelerle ifade eder.
25. Anlatılan veya anlattığı öyküdeki detayları hatırlar.
26. Sözel olarak belirtilen 2 örnek duruma uygun resimler bulur.
27. En az iki nesnenin hangi malzemeden yapıldığını söyler.
28. Benzerlik ve farklılıkları söyler<sup>37</sup>."

### 3.2.3. Anasınıfı Çocuk Resimlerinde Fon-Figür Özellikleri

Bu dönemde dairesel ve uzunlamasına çizgilerin biçimlenmeye başladığı görülür. 5-6 yaşlarında çocuk kendi duygu ve düşüncelerini ortaya koyacak girişimlerde bulunur. En sevdiği konu insan figürüdür.

<sup>37</sup> A.g.e.

Bu dönemde çocukların çoğunluğu bir kafa ve bir gövde çizmektedir. Kafada gözler, bir burun ve ağız olur, kollar ve bacaklar ise artık gövdeden çıkarmıştır. Burt'te göre bu yaşta insan figürü oldukça doğru çizilir, ancak, bu taslak biçiminde simgeseldir.

İlerleyen her yaşla boyun, parmaklar, kulaklar ve gözbebekleri gibi özellikler eklenmektedir. Tek boyutlu olan yüz, iki boyutluluk özelliğine sahip olur ve gövdenin çeşitli kısımları arasındaki oran değişmiştir.

İnsan resminin yanı sıra çocuk, yakın çevresinde ilişkide olduğu çok sayıdaki objeyi de çizmeye başlamıştır. Bu objeler kağıt üzerinde gelişigüzel yer alırlar. Bu ilk sunuş girişimlerinde anne ve babaların fırsat hazırlamalarının önemli bir yeri vardır. Şema öncesi dönemdeki çocuklar genellikle yaptıkları resimleri göstermek ve açıklamak arzusundadırlar. Bu evrede çocuklar kişilik ve gelişimlerinin özelliklerini vurgulayan türde resimlerini açıklamaya çalışırlar. Çocukla sağlıklı bir iletişim kuran ve onu iyi gözlemleyen öğretmen, çocuğun düşünceleri, ilgileri ve faaliyetlerinin anlamı hakkında pekçok şey öğrenebilmektedir.

Anasınıfı çağında çocuk resimlerindeki oranlar daha gerçekçi olmaya başlamıştır. Fon içinde figürleri yerleştirmesinde de bir ilerleme göze çarpmaktadır. Ayrıntılar çoğalır, sayfanın orasına burasına dağıttığı figürler bir merkez çevresinde toplanmaya başlar yada yer çizgisi dediğimiz alttaki çizgi üzerine daha anlamlı biçimde dizmiştir.

“Bu gelişim aşamasında, çocuk yeni kavramlar peşindedir, çizdiği: canlandırdığı simgeler de durmadan değişmektedir. Bugün çizdiği insan figürü ile çizdiği insan figürü birbirinden ayrıdır. Bu yalnızca insan figürü için değil, aynı zamanda ev ve ağaç figürü için de geçerlidir<sup>38</sup>.”

<sup>38</sup> BAYRAKTAR, R. - SAYIL, M. *Çocukların Resimlerine İlişkin Kuramsal Görüşler ve Derinlik Çizimi*, Ankara, 1989.

Bu dönem çocuğun arka arkaya duran figürleri ayrı ayrı çizmeleri, gördüklerini değil, bildiklerini çizmelerinden kaynaklanmaktadır. “Çocukların 7 yaşına kadar nesnelere ayrı ayrı çizimleri, gerekli çizim ve organizasyon yeteneğinden yoksun olduklarını göstermektedir<sup>39</sup>.”

“Sonuç olarak çocukların çizimlerinin gerçek anlamda değerlendirilebilmesi için, çizimlerin bilimsel, sosyal, duygusal ve güdüsel yönlerinin birlikte ele alınması gerektiği anlaşılmaktadır<sup>40</sup>.”

Genelde çocuklar büyüdükçe çizimleri de giderek daha gerçekçi olmaya başlamıştır. Bununla birlikte 6 yaş grubu çocuklarının yaptığı çizimlerde bazen çocuğun var olduğunu bildiği ama normal olarak göremediği öğeler hala bulunabilir. Bunun sonucunda “saydam” yada “röntgen” çizim denen şeffaf resim ortaya çıkmıştır.

Birinci tür, çizimlerde gerçek dünyada hiçbir zaman görünür olmayan birşey resmedilir. Örneğin anne rahminde bir bebek.

İkinci tür saydam resimlerde ise örneğin atına binen bir adamı, atın öbür tarafında kalan ayağını da atın beli içinde görünecek şekilde çizmiştir.

Anasınıfı döneminde çocuk çizme yeteneğini elde ettiği figürleri yan yana getirmiştir. Özellikle büyük kağıda çiziyorsa, kağıdı tamamıyla doldurmak ve bu figürlerden yararlanmak istemiştir. Bu dönemde renk kullanımında heyecanlı bir deneyim olmuştur. Çocuğun seçtiği rengi eleştirmek, filan figür için falan rengi kullanmasını önermek onun kendini açıklama ve ifade özgürlüğünü kısıtlamaktır. Çocuğa renk ile olan ilişkilerini keşfetmesi için bol imkân sağlanmalıdır; çünkü renk ile olan coşkusal bağlantısı ve rengin sayfa üzerindeki uyumlu düzenlenmesi arasındaki ilişkiyi çocuk ancak sürekli sınamalarla elde etmiştir.

Bazı çocuklar kağıdın tüm yüzünü aynı renkle boyamaktan zevk alır. Bazıları da çok renkli olmasından zevk almıştır.

<sup>39</sup> A.g.e.

<sup>40</sup> A.g.e.

Hayvan resimlerinde genellikle dekoratif renklendirmenin seçildiği görülmüştür. Renklendirmede realist yaklaşım, çocuğun objelerin niteliklerine uygun olan renkleri gerçekçi bir biçimde kullanma eğilimidir. Bitkiler de, hayvanların tersine, realist renklendirme kullanılır. Örneğin gövdesi kahverengi, dalları yeşil boyanmış ağaçlardır.

Şüphesiz, iki çeşit renklendirme arasındaki seçim çoğu zaman bilinçsizdir. İlk çizim aşamalarındaki çocukların sanatı, çocuğun kendini doğrudan doğruya yansıması olarak görmüştür. Çocuğun çizdiği ve boyadığı resimler, onun kavramlarının, duygularının ve çevre algılamalarının sadece bir kaydından ibaret değildir, bunlar aynı zamanda yetişkinin çocuğu daha iyi anlayabilmesi için bir araçtır.

Resim yapmak, çocuk için sadece hoş vakit geçirmek uğraşı değildir. Resim çizmek, çocuğa zihinsel, sosyal ve estetik alanlarda gelişim fırsatı sağlamasının yanısıra, kendi başına bir öğrenme yaşantısı da olmaktadır.

Bu aşamadaki en önemli göstergelerden biri de çocuğun esnekliğidir. Bunu, çocuğun kavramlarında sık sık yeralan değişiklikler gösterir. Hep aynı simgenin tekrarından başka birşey yapmayan çocuk, çizimin arkasına saklanır ve coşkusal duyarlılığını sanat yapıtında göstermiştir. Çocuk grup içinde, her ne kadar başkalarının ne yaptığı ile ilgilenirse de etki altında kalmamaktadır. Sadece belli bir güdü (motiv) söz konusu olduğunda değil, her zaman, içinden geldiği gibi, boyar, çizer veya malzemeleri kullanır.

### **3.2.4. Ana Sınıfı Çocuk Resimlerinin Özellikleri**

5-6 yaşlarında çocuk kendi duygu ve düşüncelerini ortaya koyacak girişimlerde bulunur. En sevdiği konu, insan figürüdür.

Ana sınıfı çocuklarının çoğunluğu bir kafa ve gövde çizmektedir. Kafada gözler, bir burun ve bir ağız olur, kollar ve bacaklar ise artık gövdeden çıkar, oldukça doğru olarak çizilir, ancak bu, taslak biçiminde simgesel bir şemadır.

Bu tür insan figürleri görünüşleri 6 yaşındaki çocuklarında sık görülmüştür. Genellikle yüzler önden görünüşleriyle çizilir, ancak bu, taslak biçiminde simgesel bir şemadır. Genellikle gözler önden görünüşleriyle çizilirler, ifadesizdirler. Baş ve baştan çıkan bacaklar ve eller parmaklı ya da parmaksız olarak çizilebileceği gibi, gövde kısmına önem verildiğinde, bu kısmın da abartılarak çizildiği görülmüştür.

İlerleyen her yaşla boyun, parmaklar, kulaklar ve gözbebekleri gibi özellikler eklenmiştir. Tek boyutlu olan yüz iki boyutluluk özelliğine sahip olur ve gövdenin çeşitli kısımları arasındaki oran değişmiştir. Yaş ile birlikte kalem kontrolü gelişir ve bu gelişim çizim kalitesini de etkilemektedir.

İnsan resminin yanı sıra çocuk, yakın çevresinde ilişkide olduğu çok sayıdaki figürü çizmeye başlar. Bu figürler kağıt üzerinde gelişigüzel yer alırlar. Yapılan bu ilk resimlerde anne ve babaların fırsat hazırlamalarının önemli bir yeri vardır.

Ana sınıfı çocukları genellikle yaptıkları resimleri göstermek ve açıklamak arzusundadırlar. Bu evrede çocuklar kişilik ve gelişimlerinin özelliklerini vurgulayan türde resimlerini açıklamaya çalışırlar. Çocukla sağlıklı bir iletişim kuran ve onu iyi gözlemleyen bir yetişkin, çocuğun düşünceleri, ilgi ve faaliyetlerinin anlamı hakkında pek çok şey öğrenebilmektedir. Bu yaştaki çocuğun, bir özelliği de bir nesneyi kopye etmek istememesidir.

6 yaşındaki çocuk resimlerinde oranların daha gerçekçi olduğu görülür. Mekân içinde nesnelere yerleştirmesinde de bir ilerleme göze

çarpar. Ayrıntılar çoğalır, sayfanın arasına burasına dağıttığı figürler bir merkez çevresinde toplanmaya başlar yada yer çizgisi dediğimiz alttaki çizgi üzerine anlamlı biçimde dizmiştir.

Ana sınıfı seviyesinde, çocuk yeni kavramlar peşindedir, çizdiği: canlandırdığı simgelerde durmadan değişmektedir. Bu gün çizdiği insan figürü ile ertesi gün çizdiği insan figürü birbirinden ayrıdır. Doğal olarak, bu yalnızca insan figürü için değil, aynı zamanda ev ve ağaç figürleri için de geçerlidir. Anasınıfında çocuk arka arkaya duran nesnelere ayrı ayrı çizimleri, gördüklerini değil, bildiklerini çizimlerinden kaynaklanmaktadır.



Çizen: Cihan YAMAN

Resim: 1

Yaşı : 6

**Resim 1'deki Fon-Figür Özellikleri:** Resimde dairesel ve uzunlamasına çizgilerin biçimlenmeye başladığı görülmektedir. Çocuk, yakın çevresindeki çok sayıda objeyi de çizmeye başlamıştır. Bu objeler gelişigüzel yerlere koymuştur. Resimde oran daha önceye nazaran gerçekçi bir yer almıştır. Ayrıntılarında bu dönemde çoğaldığı göze çarpan diğer bir öğedir.



**Çizen:** Mert DOĞAN

**Resim:** 2

**Yaşı :** 6

**Resim 2'deki Fon-Figür Özellikleri:** Bu dönemdeki çocuğun en sevdiği konu insan figürüdür. Genelde bu resimde olduğu gibi bir kafa ve bir gövdeyi çizer, kollar ve bacakları gösterebilir. Bu resimdeki oranların gerçekçi oluşu göze çarpan bir özelliktir. Bu dönemde renkleri kullanmak çocuk için ayrı bir heyecandır. Resimde görülen renk coşkusu da bunu göstermektedir.



Çizen: Melda DİKİCİ

Resim: 3

Yaşı : 6

**Resim 3'deki Fon-Figür Özellikleri:** Bu yaşta yapılan figür ve boyamalarda, bir nesneyi boyamak için seçilen renk ile canlandırılan nesne arasında bir ilişki yoktur. Hangi renkler çocuğun hoşuna gidiyorsa o rengi kullanmıştır. Örneğin bu resimde olduğu gibi yaptığı tavşan resmi sarı, kırmızı veya yeşil olabilmektedir. Hayvan resimlerinde genellikle dekoratif amaçlı renklerin seçildiği görülmüştür. Bitkilerde, hayvanların tersine, realist renklendirme uygulamıştır. Yine de renklendirme çoğu zaman bilinçsiz olarak yapılmaktadır.

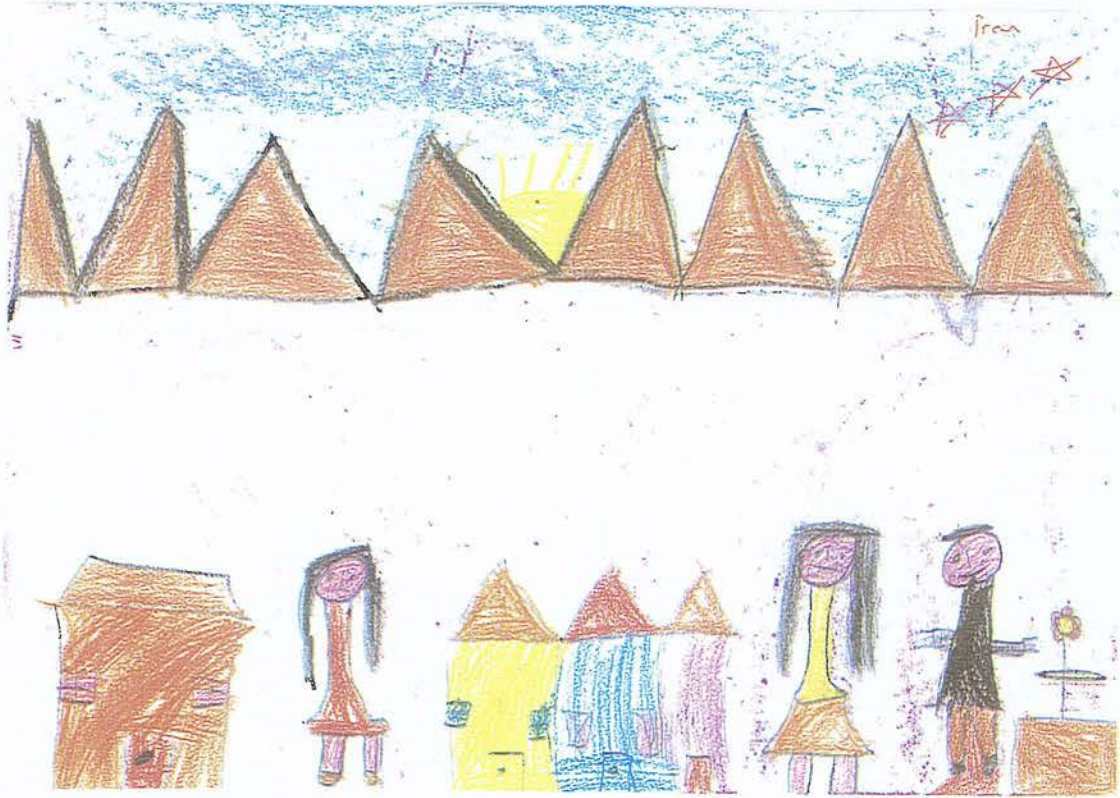

Çizen: İrem SÜNGER

Resim: 4

Yaşı : 6

**Resim 4'deki Fon-Figür Özellikleri:** Çocuk bu dönemde çizme yeteneğini elde ettiği objeleri yanyana getirmektedir. Bu resimde de insan ev ve dağ figürleri yanyana getirilerek kağıt doldurmaya çalışılmıştır. Bu dönemde, bu resimde de olduğu gibi ovaler, üçgenler yada düzensiz biçimler vücut şeması için kullanılmıştır. Renklendirmede çocuk yine bilinçsiz olarak istediği renkleri kullanmıştır. Resimde kağıdın alt tarafında yer çizgisi bulunuyor ve figürler buna göre yerleştirilmiştir. Diğer çizgide de dağ gösterilmiştir. Okul öncesi dönemde yer ve gök çizgilerinin kullanılmaya başlaması onda kavram ve form arasındaki ilişkilerin erkence oluşmasının bir belirtisidir.



Çizen: Damla UZUN

Resim: 5

Yaşı : 6

**Resim 5'deki Fon-Figür Özellikleri:** Bu resimde yer çizgisi üzerinde ev ve çiçeklerin durduğu yeri göstermiştir. Yine renkler özgürce kullanılmıştır. Oranlarda gerçekçiliğe yakınlık görülmektedir. Mavi renge boyanarak gökyüzü verilmeye çalışılmıştır. Hayal gücünü kağıda aktarmıştır. Cisimlerin büyüklüklerinin fonla bağlantıları zayıf olduğu görülmektedir. Kendisi için çok önemli olan bazı ayrıntılar çiçekler ve kuşlar gibi çok büyük olarak çizilmiştir.



Çizen: Furkan GEDİK

Resim: 6

Yaşı : 6

**Resim 6'daki Fon-Figür Özellikleri:** Bu resimde fon içinde nesnelerin yerleştirilmesindeki ilerleme göze çarpmaktadır. Ayrıntılar çoğalmıştır. Yer çizgisi dediğimiz resmin altındaki çizgi daha anlamlı biçimde yerleştirilmiş, yine figürler yanyana sıralanmıştır. Dağlar ve çiçeklerde ki renklendirmede realist bir yaklaşım görülmektedir. Örneğin, gövdesi kahverengi ağaç, dalları yeşil olarak yapılmıştır.



**Çizen: Batuhan ARULAT**

**Yaşı : 6**

**Resim: 7**

**Resim 7'deki Fon-Figür Özellikleri:** Bu resimde de yine yer çizgisinin üzerine nesnelere istenildiği gibi yerleştirilmiştir. Nesnelere büyüklüğünün fonla ilişkisi zayıf olduğu görülüyor. Bilinçsiz yine istediği gibi renkler kullanılmıştır. Resmin tüm yüzeyini tek renk olarak kullanmaktan zevk aldığını göstermektedir.



Çizen: Asya TURAL

Resim: 8

Yaşı : 6

**Resim 8'deki Fon-Figür Özellikleri:** Resimde çocuk ayrıntıların çoğaldığı görülmektedir. Yine fon üzerinde bir yer çizgi var ve figürler onun üzerine yerleştirilmiştir. Renklendirmede realist yaklaşımlar görülmektedir. Örneğin; ağacın gövdesi kahverengi, dallar yeşil, dağlar kahverengi, güneş sarı, bulutlar mavi gibi.

#### 4. SONUÇ VE ÖNERİLER

Günümüzde gelişmiş ülkelerin sanata verdikleri önemle ne denli büyük yararlar elde ettikleri, kültürel alanda ne kadar geliştikleri yadsınamaz bir gerçektir.

Eğitimin amacı insanın zihinsel süreçlerinin organik bütünlüğünü korumak olmalıdır; oysa akılcılığa daha çok yönelik bir eğitim sistemi içinde, yalnız akıl, mantık ve düşünce gibi yetenekleriyle değil, aynı zamanda duyum, duygu ve coşkularıyla da davranışlarda bulunan insanın istenen dengeli bütünlük içinde yetişmesi olanaksızdır. İnsan bir yaşantıyı yalnız us ve usavurma ile değil, ondan daha önce duyuları ve imgeleriyle algılar. İmgeleme gücü olmaksızın kavramları oluşturamaz. Akıl ve düşünce gibi, duygu ve duygular da varlığımızın ayrılmaz parçalarıdır.

Resim yapmak; çocuk için sadece hoş vakit geçirmek uğraşı değildir. Resim çizmek, çocuğa zihinsel, sosyal ve estetik alanlarda gelişim fırsatı sağlamasının yanısıra, kendi başına öğrenme alışkanlığı ve becerisi sağlamaktadır.

Anasınıfı çocuğun kendi duygu ve düşüncelerini ortaya koyacak girişimlerde bulunmaktadır. Çocuk çoğunlukla gördüğünü aynen çizmeye koyulmamaktadır. Çevre onun için hiç önem taşımamaktadır; farkında bile değildir çoğu kez. Yaptığı figürleri bir çeşit yer çizgisi üzerine yerleştirir; vücutlar yumurta biçiminde, yüzler ise birer dairedir. Çocuk yaptığı işten son derece güven duymaktadır.

Ne demek istediğini, kafasındaki tasarımlarla kağıdına sıkıntısızca aktarabilmektedir. Bu yaşta çocuklar ilk kez konu açıklanınca: “Ne çizmek istediğimi, ne yapmak istediğimi biliyorum,” diyen gözlerle insana bakar ve hemen işine koyulur. Sonuç onun için pek önem taşımaz; önemli olan sanatını yaptığı süredir. Kendini öylesine o iç

dünyasına kaptırır ki, çoğu kez coşkularını sese aktarır bazı sesler çıkarır veya hareketler yapmaktadır.

Çocuk bu dönemde çeşitli manzaraları betimlemek için ilginç bir yöntem kullanır. Bir objenin içinde veya arkasında bulunan ve görünmemesi gereken şeyleri sanki görüyormuş gibi çizer. Örneğin bir evi önden çizerken aynı zamanda içine insanları orturtur. Böylece evi saydamlaştırır. Çocuklar yaşça büyüdükçe çizimlerinde gerçekçi olmaya başlar. Çocukların çizimlerinde, çocuğun var olduğunu bildiği ama normal olarak göremediği figürler hala bulunur. Bunun sonucunda saydam resim ortaya çıkar.

Bu yaştaki çocuk çizme yeteneğini elde ettiği objeleri yanyana getirir. (İnsan, araba, kuş, çiçek vb...) İkel çizgilerin de çocuk çoğunlukla raslantısal olarak başarmaktadır. Benzetmeler yapar. Daha sonra az çok ilkel figüre göre yeniden üretilmektedir. Örneğin otomobil figüründe otomatizme geçirdiği bir işaret yoluyla tekerlekler ayırt edilmektedir. Çocuk bu otomobili yaşar, yaşatır. Çıkardığı sesler ve jestlerle direksiyonu simgeleştirerek çizmeyi denemektedir. Eğer başarılı olursa ve övgü alırsa tekrar çizmeyi denemektedir. Tekerlek ve direksiyon çizme yeteneğini elde ettikten sonra çocuk, şoförü hayal eder ve onu resmetme girişiminde bulunmaktadır.

“Bilgi ve iletişim çağı olan bugünü değerlendirmeye almayarak, ülkemizdeki sanat eğitiminin tarihçesini incelediğimizde, bir gerçek olarak ortaya çıkan şey; sanat eğitimimizin, 30-50 yıl geriden Avrupa’ya koşut bir gelişim göstermesidir. 1924 Öğretimin Birleştirilmesi Yasası (Tevhid-i Tedrisat) ile birlikte öğretim devlet tarafından yapılmaya başlandı. 1926’da John Dewey ülkemize gelerek bir rapor hazırlamış ve uygulamaya geçilerek ilk öğretmen okulları kurulmuştur. Sanat dersleri, Köy Enstitüleri Kuruluşu 1940’a kadar haftada 2 saat olarak okutuldu. Köy Enstitüleri döneminde, Avrupa’yla koşut bir eğitim görüldü. 1954’te İlköğretmen okullarına dönüştürüldü ve sanat derslerinin saatleri yeniden azaltıldı. 1972 yılında iş derslerinin yerine, programda yapılan bir değişiklikte Telli H., Tekin O. ve Gökaydın N’nin yazmış olduğu “İş ve Teknik Eğitimi” dersi okutulmaya başlanmıştır. Ülkemizdeki sanat eğitiminde günümüze dek uygulanan yöntem “Sanat yoluyla Eğitim”dir.

1997 yılında bu yana da YÖK- Dünya Bankası işbirliğiyle yeniden bir yapılanmaya gidilmektedir<sup>41</sup>.”

Son yıllarda sanat eğitiminde büyük değişimler olmuştur. Eskiden öğretmen çocuğa nasıl resim çizileceğini gösterirken şimdi böyle bir şeyin ne denli yanlış olduğu anlaşılmış bulunmaktadır. Artık çocuğa “resmi nasıl çizdiğini” değil, coşturucu konularla onu doğru yola aktarıp resmin yapılmasını sağlamaktadır. Onu kendi özgür gidişine bırakıp hiçbir zaman resmin yapılışına karışılmamalıdır.

Ruhça ve bedence sağlıklı ve uyumlu gelişmek, insan doğasındaki bu temel öğelerin uyumlu ve dengeli bir biçimde gelişip bütünleşmesiyle mümkün olabilir. Uyumlu bireyler de uyumlu toplumlar meydana getirir.

Okullarda sanat eğitimi, ne kadar planlı, amaçlı sevgi ve inançla yürütülürse o denli verimli olur. Anasınıfındaki bir çocuğun resim yapmasını seyretmek, boya, kalem, kil, kağıt yardımı ile yaratıcılığını ortaya koymasına tanık olmak mutluluk veren bir duygudur. Çocuk resimlerindeki kompozisyon ve renk zenginliği hiçbir sınır tanımaz.

Çocuğun resim yeteneğinin en sadeden en güç anlatımlara kadar gidişini izlerken insanoğlunun sanattaki şaşırtıcı gelişimini görmüş oluruz. Yinede iyi bir öğretmeni olmadıkça çocuk yıllarca çizgi, leke, renk gibi öğeleri tekrarlamaya koyulur, dolayısıyla bu tür bir davranış onu derin bir isteksizliğe sürükler. Yaratıcı, anlayışlı, sürekli buluşları olan bir öğretmenin çocuğun sanat eğitimine eğilmesi, kendi alanında uzmanlaşmış sınıftaki çocukların her birinin niteliklerinin tanınmasında son derece gereklidir.

<sup>41</sup> ÖZEN, Dinçer. **Ders Notları**, Eskişehir, 1997.

## KAYNAKÇA

- ATALAYER, F. **Temel Sanat Öğeleri**. Anadolu Üniversitesi, 1994.
- BAYMUR, Feriha. **Genel Psikoloji**. İstanbul, İnkılap ve Aka Koll. Şti: 1979.
- BAYRAKTAR, R. - SAYIL, M. **Çocuk Resimlerine İlişkin Kuramsal Görüşler ve Derinlik Çizimi**. Ankara, 1989.
- BİNGÖL, Cemal. **Resim Nedir? Nasıl Yapılır, Nasıl Öğretilir?** Devlet Kitapları, Milli Eğitim Basımevi, İstanbul 1975.
- EYÜBOĞLU, Sabahattin. "Sanatta Çocuk, Çocukta Sanat," **Tıpta Yenilikler**, Çocuk Sayısı, Sayı: 7, Aralık 1962.
- GENÇ, Aydın Zafer. **Sanat Eğitimi**. Anadolu Üniversitesi Yayınları No: 582, Eskişehir, 1993.
- GÜNGÖR, Hulisi. **Temel Tasar**. Çeltül Matbaacılık, Sayı: 7, İstanbul, 1972.
- KEHNEMOYİ, Zerrin. **Çocuğun Resim Eğitimi**. Redhause Yayınevi, 1977.
- KIRIŞOĞLU, Olcay. **Sanatta Eğitim**. Demircioğlu Matbaası, Ankara, 1991.
- Milli Eğitim Bakanlığı, **Okul Öncesi Eğitimi Genel Müdürlüğü Anasınıfı Programı**. İstanbul, 1994.
- . **T.E.D. Eğitim Dizisi**. No: 17, II. Oturum, Yrd. Doç. Ayşenur Yontar Ankara, 1995.
- SAN, İnci. **Sanatsal Yaratma ve Çocukta Yaratıcılık**. T. İş Bankası Kültür Yay., TSA Matbaası, Ankara, 1979.
- YALÇIN, Osman. **Çocuk Resminin Dili**. Bir Yayınevi, İstanbul 1953.
- YAVUZER, Haluk. **Resimleriyle Çocuk**. Remzi Kitapevi, 2000.