

Anadolu Türk Mimarisi'nde 12-14. Yüzyıllar Arasında
Tarihlenen Cami, Medrese, Şifahane ve Türbe Yapılarındaki
Taş Üzerine Yapılmış İnsan Figürlü Bezemeleri

Ash YALÇINKAYA

YÜKSEK LİSANS TEZİ

Eskişehir
Anadolu Üniversitesi Sosyal Bilimler Enstitüsü
Ağustos-2007

**ANADOLU TÜRK MİMARİSİN'DE 12-14. YÜZYILLAR ARASINA
TARİHLENEN CAMİ, MEDRESE, ŞİFAHANE VE TÜRBE YAPILARINDAKİ
TAŞ ÜZERİNE YAPILMIŞ İNSAN FİĞÜRLÜ BEZEMELERİ**

Aslı YALÇINKAYA

YÜKSEK LİSANS TEZİ

Sanat Tarihi Anabilim Dalı

Danışman: Doç. Dr. Canan PARLA

Eskişehir

Anadolu Üniversitesi Sosyal Bilimler Enstitüsü

Ağustos-2007

YÜKSEK LİSANS TEZİ ÖZÜ

ANADOLU TÜRK MİMARİSİ'NİN 12-14. YÜZYILLAR ARASINA TARİHLENEN CAMİ, MEDRESE, ŞİFAHANE VE TÜRBE YAPILARINDAKİ TAŞ ÜZERİNE YAPILMIŞ İNSAN FİGÜRLÜ BEZEMELERİ

Aslı YALÇINKAYA

Sanat Tarihi Anabilim Dalı

Anadolu Üniversitesi Sosyal Bilimler Enstitüsü, Ağustos 2007

Danışman: Doç. Dr. Canan PARLA

Anadolu'da 12-14. yüzyıllara tarihlenen cami, medrese, şifahane, بیمارخانه ve türbe yapılarında taş üzerine işlenmiş insan figürlerini konu alan araştırmamda, insan figürlü bezemelerin sembolik anlamlarının değerlendirilmesinde yardımcı olacak ve ip ucu sağlayacak bu yapılara ilişkin bilgiler detaylı bir şekilde incelenerek figürlerin yapılarıdaki yerleri, buldukları yönler, yapıların banisi, mimar ve sanatçıları ile kitabeleri öncelikle araştırılmıştır.

Dönemin düşünce yapısı ile sosyal ve kültürel özelliklerini yansıdığı insan figürlü bezemeleri bulunan mimari yapıların işlevleri dikkate alındığında benzer yapılarda yer alan figürlerin benzer anlamlara sahip oldukları görülmüştür. Yapıların banisi hayatları ve kitabeleri göz önüne alındığında bazı insan figürlerinin gizli sembolik anlamlarının bulunduğu anlaşılmaktadır. Figürlerin bazıları biçimsel özellikleriyle birbirlerinin benzeri gibi görünseler de, bu figürlerin önemli bazı özellikleriyle birbirinden ayrıldıkları görülmektedir. Şematik işlenmiş insan tasvirlerinden bazılarının belli bir anlatım diline sahip olmadıkları, yalnızca büyüsel bir amaçla yapıldıkları, bazılarının aynı yapıda beraber

buldukları diđer figürlere göre sembolize ettikleri anlamların ikinci derecede önem taşıdıkları, bazılarının ise gizli anlamlar taşıdıkları görülmüştür.

Tez kapsamında ele alınarak incelenen insan tasvirlerinin bazılarında evren tasavvurunun önemli bir yer tuttuđu anlaşılmıştır. İnsan figürlü bazı kompozisyonlar, bu dönemde büyük ölçüde Orta Asya'dan Anadolu'ya taşınan evren tasavvuru ile İslam öncesi devirlerden gelen diđer inanışların yanı sıra İslam inancı ve kültürünün, Türklerin Anadolu'ya uzanan uzun yolculuklarında geçtikleri bölgelerin kültürleriyle köklü kültürlerinin birlikte bir potada eritilmesi sonucunda içinde diđer kültürlerin etkilerinin seçilebildiđi özgün bir simge dilinin oluştuđunu gösterirler.

Özellikle Niğde Hüdavend Hatun Türbesi'nin insan figürlü kompozisyonları Türklerin, yapının inşa edildiđi tarihe kadar sahip oldukları sosyal ve kültürel ortam ile inanç dünyalarının bir özetini sunarlar.

ABSTRACT

The theme of my thesis is to research the human figural stone relieves carved on the mosques, madrasahs, hospitals, mental hospitals and the tombs between XII-XIV centuries in Anatolia. In order to figure out the symbolic meanings of these reliefs, a particular research has been done on these structures about the plans, architectural elements and the sides of the external or internal walls containing the human figural relieves, and also the life of the patrons, the architects, the craftsman and the epigraphs.

When considering that period of XII-XIV centuries the social, cultural environment and the beliefs with the functions of the buildings is being researched, it can be seen that the same human figure reliefs are usually taking place in the same kinds of functional structures. When it is considered with the life of the patrons and the epigraphs, it shows that some of the human figural relieves involve secret symbolic meanings. Although some of the portrayals seem similar, there are some small details which make the figures different. Some of the figures carved schematically have a secret word; some don't have specific expressions, and just have mystical purposes while some of the others symbolizing the second subsidiary people.

While searching the symbolic meanings of the human portrayals, the ancient Turkish beliefs and their macrocosmic system are searched. Some of the compositions seen on the structures are showing that their symbolic language emigrates from Middle East together with Turkmen's immigration to the West. After Islam, with the Islamic beliefs, cosmologic intelligence and the effects of the strong settled culture of Iran, a synthesis had occurred.

Especially, The Tomb of Hudavend Hatun in Nigde's human portrayals and the figurative compositions sum up the whole social and cultural climate with the beliefs of Turks until that time.

JÜRİ VE ENSTİTÜ ONAYI

Aslı YALÇINKAYA'nın "Anadolu Türk Mimarisi'nin 12-14. yüzyıllar Arasına Tarihlenen Camii, Medrese, Şifahane, ve Türbe Yapılarındaki Taş Üzerine Yapılmış İnsan Figürlü Bezemeleri" başlıklı tezi 28 Ağustos 2007 tarihinde, aşağıdaki jüri tarafından Lisansüstü Eğitim Öğretim ve Sınav Yönetmeliğinin ilgili maddeleri uyarınca, **Sanat Tarihi** Anabilim Dalında **yüksek lisans** tezi olarak değerlendirilerek kabul edilmiştir.

İmza

Üye (Tez Danışmanı) : Doç.Dr.Canar PARLA

Üye : Doç.Dr.Erol ALTINSAPAN

Üye Yard.Doç.Dr.Sema ALTUNAN

Doç.Dr.Ufuk AYDIN
Anadolu Üniversitesi

Sosyal Bilimler Enstitüsü Müdür Vekili

ÖNSÖZ

Anadolu Selçuklu sanatında sivil mimari ile kervansaraylar dışında kalan cami, eğitim, sağlık ve türbe yapılarda görülen insan figürlerinin incelenmesi konulu araştırmam daha önce başta Gönül Öney olmak üzere Ahmet Çaycı, Canan Parla, Semra Ögel, Şerare Yetkin, H. Gündoğdu, Güner İnal, Ali Uzay Peker, Emine Naza Dönmez ve daha isimlerini sayamadığım pek çok araştırmacı tarafından incelenmiştir. Yapmış olduğum çalışmada bu değerli araştırmacıların görüşlerinin yanı sıra Emel Esin, Bahaddin Ögel ve Yaşar Çoruhlu gibi Türk mitolojisi üzerine önemli araştırmalar ve yayınlar yapmış araştırmacıların görüşleri ile İhvan üs Şifa okulunun İslam kozmolojisi ve El- Biruni'nin görüşlerini inceleyen S. Hüseyin Nasr'ın çalışmaları değerlendirilmeye çalışılmıştır. Araştırmalarını ve yayınlarını kullandığım araştırmacıların hepsine teşekkür borçluyum.

Zorlu ve sıkıntılı tez aşamasında, değerli görüşleri ve yardımlarıyla ile dağınık haldeki bilgilerim ve düşüncelerime kılavuzluk ederek, beni destekleyen; fark edemediğim ayrıntılarda yol gösteren, bilgilerimi ve yorumlarımı sistemli bir şekilde aktarmama yardımcı olan değerli hocam Doç Dr. Canan Parla'ya ne kadar teşekkür etsem azdır.

Tezin her aşamasında beni maddi manevi destekleyen annem Cana Yalçinkaya ile babam Mithat Yalçinkaya'ya, arazi çalışmalarında ve yazım aşamasında beni yalnız bırakmayan sabırla destekleyen kardeşim Merve Yalçinkaya'ya ve elbette tezin tüm aşamalarında, yanımda olan çizimlere, tezin şematik biçimlenmesine yardımcı olan, bıkmadan beni dinleyen ve inanan sevgili arkadaşım ve dostum Tolga Ünalır'a sonsuz teşekkürler.

Çalışmamın kaynağını oluşturan, beni heyecanlandırıp meraklandırıan, estetik güçleri ile dehalarına hayran bırakan, bizlere böylesi harika anıtlar bırakarak, kültür ve

sanat dünyamızı genişleten, çoğunun isimlerini bile bilemediğimiz mimar ve sanatçıların hepsine teşekkürü bir borç biliyorum.

ÇİZİMLER LİSTESİ

Sayfa

Çizim 1: Niğde Alâeddin Camii Planı.....	23
Çizim 2: Niğde Alâeddin Camii Mihrap Önü Bölümünden Geçirilen Kesit.....	31
Çizim 3: Sivasl. İzzeddin Keykavus Şifahanesi Planı.....	45
Çizim 4: Sivas Divriği Ulu Camii ve Darüşşifa Planı.....	72
Çizim 5: Sivas Divriği Darüşşifası Planı.....	72
Çizim 6: Kayseri Sahibiye Medresesi Planı.....	96
Çizim 7: Sivas Gök Medrese planı.....	112
Çizim 8: Amasya Bimarhanesi planı.....	129
Çizim 9: Erzurum Emir Saltuk Türbesi Genel Planı.....	147
Çizim 10: Erzurum Emir Saltuk Türbesi Alt Kat Planı.....	147
Çizim 11: Erzurum Emir Saltuk Türbesi Üst Katın Alt ve Üst Kot Planları	147
Çizim 12: Iğın Şeyh Bedrettin Türbesi Mescit ve Cenazelik Katı Planları.....	154
Çizim 13: Niğde Hüdavend Hatun Türbesi Üst Kat Planı	162
Çizim 14: Sivas I. İzzeddin Keykavus Şifahanesi hilal tasviri içindeki kadın figürü.....	175
Çizim 15: Sivas I. İzzeddin Keykavus Şifahanesi Güneş diski içindeki erkek figürü.....	198
Çizim16: El- Biruni'nin burçlar ve yönlerle ilişkin diyagramı.....	203
Çizim17: Niğde Alaeddin Cami kadın başı figürü.....	205
Çizim 18: Sivas Divriği Darüşşifası kadın başı figürü.....	209
Çizim 19: Sivas Divriği Darüşşifası figürleri.....	210
Çizim 20: Sivas Divriği Darüşşifası portalinde silmeler arasına gizlenmiş insan başları..	213
Çizim 21: Iğın Şeyh Bedrettin Türbesi insan figürü.....	216
Çizim 22: Niğde Hüdavend Hatun Türbesi kasnak yüzeyindeki insan figürleri.....	218
Çizim 23: Niğde Hüdavend Hatun Türbesi kasnak yüzeyindeki insan figürleri.....	223
Çizim 24: Niğde Hüdavend Hatun Türbesi kasnak yüzeyindeki insan figürü.....	230

Çizim 25: Niğde Hüdavend Hatun Türbesi kasnağındaki insan başı figürü.....	231
Çizim 26: Niğde Hüdavend Hatun Türbesi çift başlı karta, ejder ve insan figürleri.....	233
Çizim 27: Niğde Hüdavend Hatun Türbesi kasnak yüzeyindeki insan başı figürü.....	236
Çizim 28: Niğde Hüdavend Hatun Türbesi kasnak yüzeyindeki insan başı figürü.....	241
Çizim 29: Niğde Hüdavend Hatun Türbesi kasnağındaki insan başı figürü.....	243
Çizim 30: Niğde Hüdavend Hatun Türbesi kasnağındaki insan başı figürü.....	244
Çizim 31: Niğde Hüdavend Hatun Türbesi kasnağındaki insan başı figürü.....	246
Çizim 32: Erzurum Emir Saltuk Türbesi boğa-insan başı figürleri.....	248
Çizim 33: Niğde Hüdavend Hatun Türbesi sütun başlığında yer alan insan figürleri.....	254
Çizim 34: Niğde Hüdavend Hatun Türbesi kasnağındaki insan başı figürleri.....	256
Çizim 35: Amasya Bimarhanesi'nde giriş kapısı üzerindeki insan figürü.....	259
Çizim 36: Niğde Hüdavend Hatun Türbesi güney mihrabiye üzerindeki bordür içine gizlenen insan figürleri.....	265
Çizim 37: Niğde Hüdavend Hatun Türbesi kuzey cephede yer alan siren figürleri.....	276
Çizim 38: Niğde Hüdavend Hatun Türbesi güneydoğu cephenin doğusundaki siren figürü.....	278
Çizim 39: Niğde Hüdavend Hatun Türbesi güneydoğu cephenin güney tarafındaki siren figürü.....	279
Çizim 40: Cizre Köprüsü'ndeki iki insan figürü.....	287
Çizim 41: Cizre Köprüsü'ndeki Akrep Burcu tasviri.....	288
Çizim 42: Karatay Han'da yer alan insan başı ve siren figürleri.....	291
Çizim 43: Susuz Han melek, ejder ve insan figürleri.....	293
Çizim 44: Bağdat Tılsımlı Kapı figürleri.....	294
Çizim 45: Konya çinilerinden atlı hükümdar tasviri.....	295
Çizim 46: Karatay Han portalinde yer alan insan figürü.....	302
Çizim 47: Karatay Han'ın boğa-insan figürlü çörtlenleri.....	302

RESİMLER LİSTESİ

	<u>Sayfa</u>
Resim 1: Niğde Alaeddin Cami İnşa ve Usta Kitabeleri.....	21
Resim 2: Niğde Alâeddin Camii Doğu ve Kuzey Cepheler	25
Resim 3: Niğde Alaeddin Cami Güney ve Batı Cepheler.....	26
Resim 4: Niğde Alaeddin Cami Ana Portal.....	27
Resim 5: Niğde Alaeddin Cami Minare Pabuçluğu.....	28
Resim 6: Niğde Alaeddin Cami Kuzey Portal.....	29
Resim 7: Niğde Alâeddin Camii Mihrabı.....	32
Resim 8: Niğde Alaeddin Cami Harimin Kaval Silmeli Kemerleri.....	34
Resim 9: Niğde Alaeddin Cami Kuş Figürü.....	36
Resim 10: Niğde Alaeddin Cami Arslan Başlı Çörten.....	36
Resim 11: Niğde Alaeddin Cami Güneydeki İnsan Başı	36
Resim 12: Niğde Alaeddin Cami Kuzeydeki İnsan Başı	36
Resim 13: Niğde Alaeddin Cami Ana Portalin Kadın Yüzü İngeli Kavсарası.....	37
Resim 14: Niğde Alaeddin Cami Melek Figürü.....	37
Resim 15: Sivas I.İzzeddin Keykavus Şifahanesi Batı Cephe ve Portal.....	48
Resim 16: Sivas I.İzzeddin Keykavus Şifahanesi Güney Cephe.....	49
Resim 17: Sivas I.İzzeddin Keykavus Şifahanesi Doğu Cephe	49
Resim 18: Sivas I.İzzeddin Keykavus Şifahanesi Kuzey Cephe.....	50
Resim 19: Sivas I.İzzeddin Keykavus Şifahanesi Sivas I.İzzeddin Keykavus Şifahanesi Portali.....	50
Resim 20: Sivas I.İzzeddin Keykavus Şifahanesi Arslan Figürü.....	51
Resim 21: Sivas I.İzzeddin Keykavus Şifahanesi Hayvan Figürü.....	51
Resim 22: Sivas I.İzzeddin Keykavus Şifahanesi Ana Portaldeki İnsan Başı.....	52
Resim 23: Sivas I.İzzeddin Keykavus Şifahanesi Giriş Eyvanı Tonozu.....	54
Resim 24: Sivas I.İzzeddin Keykavus Şifahanesi Avlu Batı Revak.....	54

Resim 25: Sivas I.İzzeddin Keykavus Şifahanesi Avlu Kuzey Revak.....	53
Resim 26: Sivas I.İzzeddin Keykavus Şifahanesi Avlu Güney Revak.....	55
Resim 27: Sivas I.İzzeddin Keykavus Şifahanesi Türbe Cephesi.....	55
Resim 28: Sivas I.İzzeddin Keykavus Şifahanesi Türbe Mekânı Mihrap Kavsarası.....	57
Resim 29: Sivas I.İzzeddin Keykavus Şifahanesi Ana Eyvan.....	58
Resim 30: Sivas I.İzzeddin Keykavus Şifahanesi Güneş Diski ve İnsan Başı.....	59
Resim 31: Sivas I.İzzeddin Keykavus Şifahanesi Hilâl ve İnsan Başı.....	59
Resim 32: Sivas Divriği Külliyesi Batı Cephe.....	74
Resim 33: Sivas Divriği Şifahanesi Güney cephe.....	74
Resim34 : Sivas Divriği Şifahanesi Doğu Cephe.....	74
Resim 35: Sivas Divriği Darüşşifası portali.....	75
Resim 36: Sivas Divriği Darüşşifası Portali.....	76
Resim 37: Sivas Divriği Şifahanesi Portalin oturtmalık kısmı.....	77
Resim 38 : Sivas Divriği Şifahanesi Portalden detay.....	78
Resim 39: Sivas Divriği Şifahanesi Portal Sivri Kemer ve Mukarnaslı Başlık.....	78
Resim 40: Sivas Divriği Şifahanesi Portalde yer alan rozet.....	79
Resim 41: Sivas Divriği Şifahanesi Portalde yer alan rozet.....	79
Resim 42: Sivas Divriği Şifahanesi Divriği Darüşşifası portali sivri kemer alınlığı.....	79
Resim 43: Sivas Divriği Şifahanesi Portalde yer alan pencere.....	80
Resim 44: Sivas Divriği Şifahanesi Darüşşifanın giriş kapısı.....	81
Resim 45: Sivas Divriği Şifahanesi Giriş Eyvanı ve Kapısı.....	82
Resim 46: Sivas Divriği Şifahanesi Ana Eyvandan Giriş Eyvanına Bakış.....	83
Resim 47: Sivas Divriği Şifahanesi Avlunun ortasındaki havuz.....	83
Resim 48: Sivas Divriği Şifahanesi Ana Eyvan Bezemeleri.....	84
Resim 49: Sivas Divriği Şifahanesi Ana Eyvan Kemerleri.....	85
Resim 50: Sivas Divriği Şifahanesi Silmeler arasındaki insan figürleri.....	93
Resim 51: Sivas Divriği Şifahanesi Güney Kanattaki kadın başı figürü.....	94
Resim 52: Sivas Divriği Şifahanesi Kuzey Kanattaki erkek başı figürü.....	94
Resim 53: Kayseri Sahibiye Medresesi Güney Cephe.....	99
Resim 54: Kayseri Sahibiye Medresesi Batı Cephe.....	101
Resim 55: Kayseri Sahibiye Medresesi Kuzey Cephe.....	101

Resim 56: Kayseri Sahibiye Medresesi Doğu Cephe.....	101
Resim 57: Kayseri Sahibiye Medresesi Giriş Eyvanı Kemerini.....	102
Resim 58: Kayseri Sahibiye Medresesi Ana Eyvanı Çevreleyen Şeritler.....	102
Resim 59: Kayseri Sahibiye Medresesi Batı Revakları.....	102
Resim 60: Kayseri Sahibiye Medresesi Doğu Revakları.....	102
Resim 61: Kayseri Sahibiye Medresesi Portalini çevreleyen şeritler.....	103
Resim 62: Kayseri Sahibiye Medresesi Portal Kemerinden Detay.....	104
Resim 63: Kayseri Sahibiye Medresesi Batı Mihrabiye detayı.....	106
Resim 64: Kayseri Sahibiye Medresesi Doğu Mihrabiye detayı.....	106
Resim 65: Kayseri Sahibiye Medresesi Arslan başı figürü	107
Resim 66: Kayseri Sahibiye Medresesi Maymun başı figürü	107
Resim 67: Kayseri Sahibiye Medresesi Arslan başlı çörtlen.....	108
Resim 68: Kayseri Sahibiye Medresesi At başlı çörtlen.....	108
Resim 69: Kayseri Sahibiye Medresesi Kuş figürü.....	108
Resim 70: Kayseri Sahibiye Medresesi İnsan başı figürü.....	109
Resim 71: Kayseri Sahibiye Medresesi İnsan başı figürü.....	109
Resim 72: Sivas Gök Medrese Portalini.....	115
Resim 73: Sivas Gök Medrese Portalden detay.....	116
Resim 74: Sivas Gök Medrese Ana eyvandan giriş eyvanına bakış.....	119
Resim 75: Sivas Gök Medrese Güney revakları.....	120
Resim 76: Sivas Gök Medrese Bugün yıkılmış ana eyvan.....	120
Resim 77: Sivas Gök Medrese Portal kanatlarından kuzey taraftaki hayat ağacı motifi.....	122
Resim 78: Sivas Gök Medrese Köşe kulelerindeki bitkisel bezemeler.....	123
Resim 79: Sivas Gök Medrese Giriş kapısının güney köşesindeki hayvan başları.....	124
Resim 80: Sivas Gök Medrese Giriş kapısının kuzey köşesindeki hayvan başları.....	125
Resim 81: Sivas Gök Medrese Portalin güney kanadı üzerindeki hayat ağacı motifi.....	126
Resim 82: Amasya Bimarhanesi batı cephe.....	131
Resim 83: Amasya Bimarhanesi kuzeydoğudan görünüş.....	134
Resim 84: Amasya Bimarhanesi doğu cephe.....	135

Resim 85: Amasya Bimarhanesi Güney cephe.....	135
Resim 86: Amasya Bimarhanesi Kuzey revakları.....	135
Resim 87: Amasya Bimarhanesi Güney revakları.....	136
Resim 88: Amasya Bimarhanesi Giriş kapısından ana eyvana bakış.....	137
Resim 89: Amasya Bimarhanesi portalı.....	138
Resim 90: Amasya Bimarhanesi Portalı çevreleyen şeritler.....	139
Resim 91: Amasya Bimarhanesi giriş kapısının köşelerine yerleştirilen bitkisel kompozisyon.....	141
Resim 92: Amasya Bimarhanesi Portal kavsarası.....	141
Resim 93: Amasya Bimarhanesi Giriş kapısının kilit taşında yer alan insan figürü.....	144
Resim 94: Erzurum Emir Saltuk Türbesi Arka Cephe.....	148
Resim 95: Erzurum Emir Saltuk Türbesi Kapı Alınlığı ve İkiz Pencereleler.....	149
Resim 96: Erzurum Emir Saltuk Türbesi Ejderha Figürleri.....	150
Resim 97: Erzurum Emir Saltuk Türbesi Kuş Figürü.....	150
Resim 98: Erzurum Emir Saltuk Türbesi Kartal Figürü	151
Resim 99: Erzurum Emir Saltuk Türbesi Tavşan Figürü.....	151
Resim 100: Erzurum Emir Saltuk Türbesi Boğa ve İnsan Başı Figürler.....	151
Resim101: İlgin Şeyh Bedrettin Türbesi İnşa Kitabesi.....	152
Resim 102: İlgin Şeyh Bedrettin Türbesi Cenazelik Mekânının Kapı ve Sandukası.....	154
Resim 103: İlgin Şeyh Bedrettin Türbesi Üçgen Kuşak.....	155
Resim 104: İlgin Şeyh Bedrettin Türbesi Mescit Katı Kubbesi.....	155
Resim 105: İlgin Şeyh Bedrettin Türbesi Batı ve Güneybatı Cephe	155
Resim 106: İlgin Şeyh Bedrettin Türbesi Güney Cephe.....	155
Resim 107: İlgin Şeyh Bedrettin Türbesi Portal.....	156
Resim 108: İlgin Şeyh Bedrettin Türbesi Sütün Başlığı	156
Resim 109: İlgin Şeyh Bedrettin Türbesi Kuzey Cephe Pencere Alınlığı.....	157
Resim 110: İlgin Şeyh Bedrettin Türbesi: İnsan Başı Figürü.....	158
Resim 111: Niğde Hüdavend Hatun Türbesi Doğu Cephe.....	163
Resim 112: Niğde Hüdavend Hatun Türbesi Portal.....	165
Resim 113: Niğde Hüdavend Hatun Türbesi Portal Nişinin Yan Yüzündeki Küçük Niş...166	

Resim 114: Niğde Hüdavend Hatun Türbesi Kuzey Cephe.....	167
Resim 115: Niğde Hüdavend Hatun Türbesi Kuzey Cephenin Kuzeydoğuya Bakan Kasnak Yüzeyinin Bezemeleri.....	168
Resim 116: Niğde Hüdavend Hatun Türbesi Kuzey Cephenin Kuzeydoğuya Bakan Kasnak Yüzeyinin Bezemeleri.....	168
Resim 117: Niğde Hüdavend Hatun Türbesi Güney Cephenin Güneydoğuya Bakan Kasnak Yüzeyinin Bezemeleri.....	169
Resim 118: Niğde Hüdavend Hatun Türbesi Güney Cephenin Güneybatıya Bakan Kasnak Yüzeyinin Bezemeleri	169
Resim 119: Niğde Hüdavend Hatun Türbesi Güneydoğu Cephe.....	170
Resim 120: Niğde Hüdavend Hatun Türbesi Güneydoğu Cephenin Güneye Bakan Kasnak Yüzeyinin Bezemeleri	171
Resim 121: Niğde Hüdavend Hatun Türbesi Güneydoğu Cephenin Doğuya Bakan Kasnak Yüzeyinin Bezemeleri.....	171
Resim 122: Niğde Hüdavend Hatun Türbesi Güneybatı Cephesi.....	172
Resim 123: Niğde Hüdavend Hatun Türbesi Güneybatı Cephenin Batıya Bakan Kasnak Yüzeyinin Bezemeleri.....	172
Resim 124: Niğde Hüdavend Hatun Türbesi Güneybatı Cephenin Güneye Bakan Kasnak Yüzeyinin Bezemeleri.....	172
Resim 125: Niğde Hüdavend Hatun Türbesi Köşe Sütuncesinin Başlığı.....	173
Resim 126: Niğde Hüdavend Hatun Türbesi Kuzeydoğu Cephenin Kuzeye Bakan Kasnak Yüzeyinin Bezemeleri.....	173
Resim 127: Niğde Hüdavend Hatun Türbesi Kuzeydoğu Cephenin Doğuya Bakan Kasnak Yüzeyinin Bezemeleri.....	174
Resim 128: Niğde Hüdavend Hatun Türbesi Kuzeybatı Cephenin Kuzeye Bakan Kasnak Yüzeyinin Bezemeleri.....	174
Resim 129: Niğde Hüdavend Hatun Türbesi Kuzeybatı Cephenin Batıya Bakan Kasnak Yüzeyinin Bezemeleri.....	174
Resim 130: Niğde Hüdavend Hatun Türbesi Batı Cephenin Kuzeybatıya Bakan Kasnak Yüzeyinin Bezemeleri.....	175

Resim 131: Niğde Hüdavend Hatun Türbesi Batı Cephenin Güneybatıya Bakan Kasnak Yüzeyinin Bezemeleri.....	175
Resim 132: Niğde Hüdavend Hatun Türbesi Mihrap.....	176
Resim 133: Niğde Hüdavend Hatun Türbesi Sandukalar.....	177
Resim 134: Niğde Hüdavend Hatun Türbesi Mescit Katı Kubbesi.....	178
Resim 135: Niğde Hüdavend Hatun Türbesi Kuzeybatı Cephenin Batıya Bakan Kasnağının köşesindeki arslan figürü.....	179
Resim 136: Niğde Hüdavend Hatun Türbesi Arslan Figürü.....	180
Resim 137: Niğde Hüdavend Hatun Türbesi Koyun Figürü.....	180
Resim 138: Niğde Hüdavend Hatun Türbesi Ayakta Duran Kesici Aletli Figür.....	182
Resim 139: Niğde Hüdavend Hatun Türbesi Yatar Vaziyette İnsan Figürü.....	183
Resim 140: Niğde Hüdavend Hatun Türbesi Palmet Yapraklarında İnsan Başları.....	184
Resim 141: Niğde Hüdavend Hatun Türbesi Rumi Yaprığında İnsan Başı figürü.....	184
Resim 142: Niğde Hüdavend Hatun Türbesi Rumi Yaprığında İnsan Başı figürü.....	185
Resim 143: Niğde Hüdavend Hatun Türbesi Bitkisel Bezeme İçinde İnsan Başı figürü...185	
Resim 144: Niğde Hüdavend Hatun Türbesi Üç Dilimli Tacı Bulunan İnsan Başı figürü186	
Resim 145: Niğde Hüdavend Hatun Türbesi Kartal Vücutlu İnsan Başı figürü.....187	
Resim 146: Niğde Hüdavend Hatun Türbesi Bitkisel Bezeme İçinde İnsan Başı figürü...187	
Resim 147: Niğde Hüdavend Hatun Türbesi Bitkisel Bezeme İçinde İnsan Başı figürü...188	
Resim 148: Niğde Hüdavend Hatun Türbesi Silmeler Arasında İnsan Başı figürü.....188	
Resim 149: Niğde Hüdavend Hatun Türbesi Bitkisel Bezeme Arasında İnsan Başı figürü.....189	
Resim 150: Niğde Hüdavend Hatun Türbesi Bitkisel Bezeme Arasında İnsan Başı figürü.....189	
Resim 151: Niğde Hüdavend Hatun Türbesi Bitkisel Bezeme Arasında İnsan Başı figürü.....190	
Resim 152 : Niğde Hüdavend Hatun Türbesi Bitkisel ve Geometrik Düzenleme Arasında Değişik İnsan Başları.....191	
Resim 153: Niğde Hüdavend Hatun Türbesi Bitkisel Bezeme Arasında Taçlı İnsan Başı Figürü.....192	

Resim 154: Niğde Hüdavend Hatun Türbesi Bitkisel Bezeme Arasında Taçlı İnsan Başı Figürü.....	192
Resim 155: Niğde Hüdavend Hatun Türbesi Bitkisel Bezeme Arasında Taçlı İnsan Başı Figürü.....	193
Resim 156: Niğde Hüdavend Hatun Türbesi Bitkisel Bezeme Arasında İnsan Başı Figürü.....	193
Resim 157: Niğde Hüdavend Hatun Türbesi Kartal Vücutlu Siren figürleri.....	194
Resim 158: Niğde Hüdavend Hatun Türbesi Ejder Kuyruklu Siren figürü.....	195
Resim 159: Niğde Hüdavend Hatun Türbesi Üç Dilimli Taçlı Siren figürü.....	195
Resim 160: Sivas I. İzzeddi Keykavus Şifahanesi ana eyvan kemer köşeliklerinin güneyindeki hilal içindeki kadın başı tasviri.....	197
Resim 161: Sivas I. İzzeddin Keykavus Şifahanes ana eyvan kemer köşeliklerinin kuzeyindeki Güneş diski içindeki erkek başı tasviri.....	198
Resim 162: Niğde Alaeddin Cami portalindeki insan başı figürü.....	205
Resim 163: Sivas Divriği Darüşşifası portalinin güney tarafındaki kadın başı figürü....	209
Resim 164: Sivas Divriği Darüşşifası portalinin kuzey tarafındaki erkek başı figürü....	211
Resim 165: Sivas Divriği Darüşşifası portalini kuzey tarafındaki silmeler arasına gizlenmiş insan başı figürleri.....	214
Resim 166: Ilgın Şeyh Bedrettin Türbesi insan başı figürü.....	217
Resim 167: Niğde Hüdavend Hatun Türbesi kasnak yüzeyindeki insan başı figürü.....	219
Resim 168: Niğde Hüdavend Hatun Türbesi kasnak yüzeyindeki insan başı figürü.....	228
Resim 169: Niğde Hüdavend Hatun Türbesi kasnak yüzeyindeki insan başı figürü	229
Resim 170: Niğde Hüdavend Hatun Türbesi kasnak yüzeyindeki insan başı figürü.....	230
Resim 171: Niğde Hüdavend Hatun Türbesi kasnak yüzeyindeki insan başı figürü.....	232
Resim 172: Niğde Hüdavend Hatun Türbesi kasnak yüzeyinde çift başlı kartal, ejder ve insan başı figürleri.....	233
Resim 173: Niğde Hüdavend Türbesi kasnak yüzeyindeki insan başı figürü.....	236
Resim 174: Niğde Hüdavend Hatun Türbesi kasnak yüzeyindeki insan başı figürü.....	238
Resim 175: Niğde Hüdavend Hatun Türbesi kasnak yüzeyindeki insan başı figürü.....	238
Resim 176: Niğde Hüdavend Hatun Türbesi kasnak yüzeyi.....	240

Resim 177: Niğde Hüdavend Hatun Türbesi kasnak yüzeyindeki insan başı figürü.....	242
Resim 178: Niğde Hüdavend Hatun Türbesi kasnak yüzeyindeki insan başı figürü.....	244
Resim 179: Niğde Hüdavend Hatun Türbesi kasnak yüzeyindeki insan başı figürü.....	245
Resim 180: Niğde Hüdavend Hatun Türbesi kasnak yüzeyindeki insan başı figürü.....	246
Resim 181: Niğde Hüdavend Hatun Türbesi kasnak yüzeyindeki insan başı figürü.....	247
Resim 182: Erzurum Emir Saltuk Türbesi boğa- insan başı figürü.....	248
Resim 183: Kayseri Sahibiye Medresesi sütun başlığı üzerindeki insan başı figürü.....	251
Resim 184: Kayseri Sahibiye Medresesi sütun başlığı üzerindeki insan başı figürü.....	251
Resim 185: Niğde Hüdavend Hatun Türbesi sütun başlığındaki insan başı figürleri.....	253
Resim 186: Niğde Hüdavend Hatun Türbesi sütun başlığındaki insan başı figürleri.....	254
Resim 187: Niğde Hüdavend Hatun Türbesi kasnak yüzeyindeki insan figürleri.....	255
Resim 188: Amasya Bimarhanesi giriş kapısı kilit taşı üzerinde yer alan insan figürü.....	259
Resim 189: Niğde Alaeddin Cami batı kubbesinde yer alan melek figürü.....	261
Resim 190: Niğde Hüdavend Hatun Türbesi güney mihrabiyesi üzerindeki bordürde gizlenmiş insan figürleri.....	265
Resim 191: Niğde Hüdavend Hatun Türbesi gizlenmiş insan figürlerinden ayakta tasvir edilen figür.....	266
Resim 192: Niğde Hüdavend Hatun Türbesi gizlenmiş insan figürlerinden yatar vaziyetteki insan figürü.....	267
Resim 193: Sivas Gök Medrese portal kanatlarından güneydeki üzerine işlenmiş hayat ağacı motifi, kartal vücudu ve insan başı tasviri.....	270
Resim 194: Niğde Hüdavend Hatun Türbesi kuzey cephede yer alan siren figürleri.....	275
Resim 195: Niğde Hüdavend Hatun Türbesi güneydoğu cephede yer alan siren figürleri.....	275
Resim 196: Niğde Hüdavend Hatun Türbesi siren figürü.....	276
Resim 197: Niğde Hüdavend Hatun Türbesi siren figürü.....	277
Resim 198: Niğde Hüdavend Hatun Türbesi güneydoğu cephe pencere şebekesi.....	282
Resim 199: Konya'da bulunan figürlü rölyef.....	295
Resim 200: Dağıstan menşeli pencere alınlıklarından atlı figür.....	295
Resim 201: Sivas Gök Medrese'deki hayat ağacı üzerindeki insan başı figürü.....	296
Resim 202: Çardak Han'da yer alan insan başı figürü.....	296

Resim 203: Konya Suru, Çarşı Kapısı.....	297
Resim 204: Konya Çarşı Kapısındaki melek figürü.....	298
Resim 205: Konya Çarşı Kapısındaki melek figürü.....	298
Resim 206: Kubad Abad sarayı çinilerinden insan başı figürü.....	299
Resim 207: Konya İnce Minareli Medrese Müzesi'nde 885 envanter no'lu figür.....	300
Resim 208: İncir Han'daki arslan-Güneş diski kompozisyonu.....	302
Resim 209: Konya İnce Minareli Medrese Müzesi'nde yer alan figürlü mezar taşı.....	303
Resim 210: Varka ile Gülşah Minyatüründen detay.....	304
Resim 211: Varka ile Gülşah Minyatüründen detay.....	304
Resim 212: Kitab-el Türyak kitabının takdim sayfası.....	305
Resim 213: Konya İnce Minareli Medrese Müzesi'nde yer alan siren figürü.....	306
Resim 214: Kubad Abad Sarayı çinilerinden portre.....	307
Resim 215: Kubad Abad Sarayı çinilerinden portre.....	308

İÇİNDEKİLER

	<u>sayfa</u>
ÖZ.....	.ii
ABSTRACT.....	.iv
JÜRİ VE ENSTİTÜ ONAYI.....	.vi
ÖNSÖZ.....	.vii
ÖZGEÇMİŞ.....	.ix
ÇİZİMLER LİSTESİ.....	.x
RESİMLER LİSTESİ.....	.xii
GİRİŞ.....	.1

BİRİNCİ BÖLÜM

TARİHÇE

1. 12-14. YÜZYILLAR ARASI ANADOLU TÜRK TARİHİ.....	.6
--	----

İKİNCİ BÖLÜM

**ANADOLU TÜRK MİMARİSİ'NİN 11-14. YÜZYILLAR ARASINA TARİHLENEN
TAŞ ÜZERİNE YAPILMIŞ İNSAN FİGÜRLÜ BEZEMELERİN BULUNDUĞU
CAMİ, MEDRESE, ŞİFAHANE VE TÜRBELER**

1. CAMİLER

1.1.Niğde Alaeddin Cami20
-------------------------------	-----

2. MEDRESELER

2.1. Sivas I. İzzeddin Keykavus Şifahanesi.....	.38
2.2. Sivas Divriği Şifahanesi.....	.67
2.3. Kayseri Sahibiye Medresesi.....	.95

2.4. Sivas Gök Medrese.....	110
2.5. Amasya Bimarhanesi.....	127

3. TÜRBELELER

3.1. Erzurum Emir Saltuk Türbesi.....	145
3.2. Konya Iğın Şeyh Bedrettin Türbesi.....	152
3.3. Niğde Hüdavend Hatun Türbesi.....	159

ÜÇÜNCÜ BÖLÜM

İNSAN FİĞÜRLÜ BEZEMELERİN TİPOLOJİK VE SİMGESEL ÖZELLİKLERİ

1. İNSAN BAŞLILAR.....	196
2. ŞEMATİKLEŞTİRİLMİŞ İNSAN BAŞLILAR.....	247
3. İNSAN VÜCUTLULAR.....	258
4. ŞEMATİKLEŞTİRİLMİŞ İNSAN VÜCUTLULAR.....	260
5. İNSAN BAŞLI HAYVAN VÜCUTLULAR.....	269

DÖRDÜNCÜ BÖLÜM

DEĞERLENDİRME

1. KARŞILAŞTIRMALI DEĞERLENDİRME.....	284
SONUÇ	310
KAYNAKÇA.....	316

GİRİŞ

12-14. yüzyıllar arasında Anadolu'da inşa edilmiş, cami, medrese, darüşşifa ve türbe yapılarında taş üzerine işlendiği görülen insan figürlerinin biçimleri ve sembolik değerlerinin irdelendiği bu çalışmada tıp hizmeti veren iki şifahane ile bir bimarhanenin dışında kalan iki medrese, bir cami ve üç türbenin dini içerikli oldukları dikkatten kaçmamaktadır. Taş üzerine işlenmiş insan figürlerine; Selçuklu sonrasında Beylikler ve Osmanlı döneminde rastlanmaması, insan figürlerinin daha sonraki dönemlerde sanatsal bir gelenek haline gelemediğini ve bu figürlerin taşıdıkları anlamlarının 14. yüzyıl sonrasının kültürel dünyasında yer bulmadığını gösterir.

12-14. yüzyıllar arasına tarihlenen söz konusu yapılarda görülen insan figürlerinin biçimsel özellikleri ile sembolik anlamlarının araştırılmasına yönelik çalışmamızda temel problem yapıların işlevleri ile insan figürleri ile arasında bir ilişki kurulup kurulamayacağı sorusudur.

İnsan figürlerinin sembolik anlamlarının araştırılmasında yöntem olarak, figürlerin yapıların nerelerine ve hangi yöne yerleştirildikleri, yapıların banileri, kitabeleri, mimarları ve sanatçıları, yapıların yönleri, figürlü süslemeler haricindeki görülen bitkisel ve geometrik bezemeleri detaylı bir şekilde araştırarak bulunan sonuçlar, figürlerin biçimleri ile ilişkilendirilerek, figürlerin sembolik anlamlarının ne olabileceği tartışılacaktır. Bununla birlikte 12-14. yüzyıllar arasında Anadolu'daki dini ve kültürel iklimi ile Türk Beyliklerinin öncü sanat çevreleri ve İslamiyet'ten önceki eski Türk inanışları ile bu figürler arasında bir bağın olup olmadığı araştırılacaktır.

Bu konuya ilişkin daha önce yapılmış araştırmalar; yapılara ve figürlü bezemelere ilişkin yayınlar, Ortaçağ Türk ve İslam kozmolojisine yönelik olanlar, ve Türk Mitolojisinin ilişkin araştırmalarla, Ortaçağ Türk ve İslam edebiyatına yönelik araştırmalar olarak gruplandırılabilir.

Yapılara ilişkin araştırmalar oldukça geniştir. Bu kaynaklardan en fazla faydalanılanlardan, Mehmet Özkarcı'nın, Niğde'de Türk Mimari Eserleri adlı kitabında

Niğde'deki Selçuklu ve Beylikler dönemine ait cami, medrese, türbe, şifahane, kervansaray yapılarının detaylı incelemesi yapılmıştır. Hakkı Ökal'ın Anadolu Selçuklu Türbeleri adlı kitabında Selçuklular ve Türk beyliklerine ait türbeler detaylı olarak incelenmiştir. Metin Sözen ve Abdullah Kuran'ın Anadolu Medreselerini inceledikleri kitaplarında medreselerin mimari kuruluşları tartışılmış ancak genellikle süslemeden çok mimari analiz üzerinde durulmuştur. Gönül Cantay'ın Anadolu Selçuklu ve Osmanlı Darüşşifaları adlı kitabında Selçuklu ve Osmanlı Darüşşifaları'nın mimari özellikleri, süslemeleri, kitabeleri ve banilerine ilişkin bilgilere yer verilmiş ve karşılaştırma yapılmıştır. Semra Ögel'in Anadolu Selçuklu Taş Tezniyatı ile ilgili çalışmasında özellikle geometrik ve bitkisel bezemeleri araştırılması ve karşılaştırılmasına yönelik bir araştırma yapılmış ancak figürlü bezemelerin sembolik anlamlarına ilişkin kapsamlı bir bilgi verilmemiştir. Anadolu Selçuklu Sanatı Üzerine Görüşler ve Anadolu'nun Selçuklu Çehresi adlı kitaplarında Anadolu Selçuklularının yaşadığı dönemin kültürel ortamına, fikir hareketlerine, sultanlara ve yapıların banileriyle yapıların mimari kuruluşları ve süslemelerine ilişkin görüşler ileri sürülmüştür. Selçuk Mülayim'in Anadolu Selçuklu Sanatında Geometrik Motifler adlı kitabında Selçuklu yapılarında görülen geometrik bezemeler irdelenmiştir. Doğan Kuban'ın Divriği Mucizesi adlı kitabında Divriği külliyesine ilişkin detaylı bir incelemeye yer verilmiştir. Necdet Sakaoğlu'nun Türk Anadolu'da Mengücekoğulları adlı kitabında Mengücekoğullarına ait eserler incelenmiş özellikle kitabeleri ile bani hayatları üzerinde tartışılmıştır.

İnsan figürlerine yer veren kaynaklar sayıca fazlaca olsalar da insan figürlerinin sembolik anlamlarından çok biçimsel özelliklerinin incelendiği görülmektedir. Gönül Öney'in figürlü süslemelere ilişkin çok sayıdaki makalelerinden özellikle Niğde Hüdavend Hatun Türbesi'ne ilişkin makalesi bu alanda en çok yararlanılan kaynaklardan biridir. Söz konusu makalede türbede görülen insan figürlerinin biçimsel özellikleri ile sembolik anlamları üzerinde durulmuş ve figürlerin Orta Asya Türk Sanatı ile bağlantıları kurulmaya çalışılmıştır. Sun and Moon Rosettes in the Shape Of Human Head in Anatolian Seljuk Architecture adlı makalesi ise I. İzzettin Keykavus ve Divriği Turan Melek Darüşşifasında görülen insan figürlerine yönelik araştırmada sıklıkla başvurulan bir kaynak olmuştur. Yapılarda insan tasvirleri ile birlikte görülen

ejder ve boğa kabartmalarının sembolik anlamlarının araştırılmasında ve hayat ağacı motiflerinin araştırılmasında Gönül Öney'in bu konudaki makalelerine sıklıkla başvurulmuştur. Selçuk Mülâyim'in Değişimin Tanıkları Ortaçağ Türk Sanatında süsleme ve ikonografi adlı kitabı figürlü Türk Sanatı içinde görülen figürlü bezemelerin analizine yöneliktir. Mehmet Önder'in Kubad Abad Sarayı çinilerine ait makalesi ile Rüçhan Arık'ın Kubad-Abad sarayı ve çinilerine yönelik kitabından faydalanılarak taş üzerinde işlenen insan figürlerinin çini üzerinde görülen insan figürleri ile karşılaştırmalı değerlendirmesi yapılmıştır. Canan Parla'nın Sivas I. İzzettin Keykavus Şifahanesi ve Niğde Alaeddin Cami'nin Simge Dili adlı makalesine, figürlerin sembolik anlamlarının araştırılmasında sıklıkla başvurulmuştur. Ahmet Çaycı'nın Artuklu Sikkeleride Hükümdar Tasvirleri adlı makalesinden faydalanılmıştır.

Selçuklu ve Türk tarihine ilişkin olarak Claude Cahen, Osmanlıda Önce Anadolu'da Türkler isimli kitabı dönemin siyasi, ekonomik ve kültürel hayatına ilişkindir. İbn-i Bibi Anadolu Selçuki tarihi ve El- Evamirü'l Ala'iyye adlı eseri söz konusu dönem içinde yazılmış birincil kaynaklardan biri olması nedeniyle tez çalışması içinde sıklıkla başvuru alan temel kaynaklardan biridir. Selçuklularının siyasi hayatı ile ilgili bilgi vermekle birlikte özellikle hükümdarlara ve beylerle ilgili betimlemeler, insan figürlerini sembolik anlamlarının araştırılmasında büyük bir önem taşımaktadır. Osman Turan Selçuklar Zamanında Türkiye, Doğu Anadolu Beylikleri adlı kitapları dönemin siyasi ve ekonomik hayatı hakkındadır. On İki Havyanlı Türk Takvimi ise figürlerin sembolik anlamlarının araştırılmasında önemli bir kaynak olmuştur.

İslam Kozmolojisine ilişkin araştırmalarda, Seyyid Hüseyin Nasr'ın İslam Kozmolojisi Öğretilerine Giriş adlı İbn-ül Arabi, İhvan ve El Biruni'nin kozmoloji hakkındaki görüşlerini içeren kitabı çalışma boyunca en çok kullanılan kaynaktır. Ahmet Çaycı'nın Anadolu Selçuklu Sanatında Gezegen ve Burç Tasvirleri adlı kitabı da benzer şekilde en sık kullanılan yayınlardan biridir. Ali Uzay Peker'in İslam kozmolojisine ilişkin "Selçuklu Anısal Mimarisinde Kozmoloji ve Simgeler: Evren Simgesi Olarak Kutsal Ağaç Kompozisyonu" adlı makalesinden faydalanılmıştır.

Türk Mitolojisi arařtırmalarında temel kaynak olarak Bahaeddin Ögel'in iki ciltlik Türk Mitolojisi ile Emel Esin'in Türk Kozmolojisi Giriř adlı kitabı, Orta Asya'dan Osmanlı'ya Türk Sanatında İkonografik Motifler adlı kitabı, "Dırakht-ı Can (Can Ağacı) ve Eurasia Göçebelerinin Sanatının ve İslamiyetten Evvelki Türkistan Sanatının Türk Plastik ve Tersimi Sanatları Üzerindeki Bazı Tesirleri adlı makaleleri Orta Asya Türk kültürü 12-14. yüzyıllara tarihlenen tař üzerine insan figürlerinin sembolik anlamlarının arařtırılmasında Orta Asya simge geleneđi ile olan bađlantıları kurmak aısından en ok kullanılan kaynaklardandır. Yařar oruhlu'nun Türk Mitolojisi adlı kitabı ile Anadolu Seluklularının Tař Tezniyatında Orta Asya ile Bađlantılar adlı yüksek lisans tezi kullanılmıřtır. Abdülkadir İnan'ın Tarihte ve Bugün Şamanizm ve Mircea Eliade'nin Şamanizm ve Esrime Teknikleri ile Cosmos and History, The Myth of the Eternal Return adlı kitapları Şamanizm ile insan figürlü kompozisyonların sembolik anlamlarının tartıřmasında bařvurulan yayınlardır. Jean Paul-Roux'nun Türklerin ve Mođolların Eski Dini, Orta Asya ve Altay Türklerinde Ölüm adlı kitapları Türklerin Orta Asya simge dünyalarını arařtırılmasında kullanılmıřtır.

Figürlerin sembolik anlamlarının arařtırılmasında diđer önemli kaynaklar dönemin kültürel yařamıyla bire bir bir iliřki içinde olan Türk ve İslam edebiyatıdır. Ortaađ İslam Edebiyatında konumuz aısından özellikle öne ıkan Nizami'nin Hüsrev ve Şirin adlı eseri, Firdevsi'nin Şehnamesi ile Sadettin Kocatürk'ün evirdiđi Gülşehri'nin Felek-Namesi'nde geen kozmoloji ile ilgili bilgilerden faydalanılmıřtır. Ahmet Eflaki'nin Ariflerin Menkıbeleri adlı kitabı da tasavvuf inancı hakkında bilgi vermektedir.

Sanatılara iliřkin kaynakların bařında, Zeki Sönmez'in Türk İslam Mimarisinde Sanatılar kitabı gelmektedir.

Arařtırmanın ikinci bölümünde, yapılarda yer alan figürlerin yapı- figür bađlantısı içinde, öncelikle yapıların detaylı bir incelemesini gerektirmiřtir. Figürlerin anlamları ise deđerlendirme bölümünde tartıřılmıřtır. Deđerlendirmenin ikinci bölümü

olan karřılařtırmada Trk ve İslam sanatında grlen diđer insan figrleri ile benzerlik ve farklılıkları tartıřılmıřtır.

Çalıřmamızda ncelikle arřiv ve ktphane arařtırmalarına giriřilmiř, İstanbul, Ankara ve Eskiřehir ktphanelerinde kaynak taraması yapıldıktan sonra konu dahilindeki tm yapılara gidilerek detaylı bir inceleme yapılmıř ve fotoęrafları çekilen figrlerin çizimleri gerekleřtirilmiřtir.

BİRİNCİ BÖLÜM

TARİHÇE

1. 12-14. YÜZYILLAR ARASI ANADOLU TÜRK TARİHİ

XII-XIV. yüzyıllar arasında yaşayan Türk Devletleri'nin Anadolu'ya yerleşmeleri, yeni devletler kurmaları Selçukluların 1071 Malazgirt zaferinden çok daha öncesine sekizinci ve onuncu yüzyıllara dayanmaktadır. Özellikle Abbasi Halifelerinden Harun Reşid döneminde, Anadolu'ya gönderilen göçebe Türkler' in, sınır boylarına yerleştirilmesi ile Anadolu'nun Türkleştirilmesi kolaylaşmıştır. ¹ 1071 Malazgirt zaferine kadar Anadolu'yu yurt edinmeyi düşünmeyen Türkler bu tarihten sonra Anadolu' nun çeşitli bölgelerine büyük gruplar halinde yerleşmeye başlayan bu akıncılardan Kutalmış ve dört oğlu Anadolu'da yeni bir birlik sağlamaya çalışmışlardır.

² Kutalmış'ın oğullarından Süleyman Şah'ın 1075'te İznik'i alarak buraya yerleşmesiyle Selçuklu Devleti genişlemek ve kuvvetlenmek imkanı bulmuştur. ³ Süleymanşah, Anadolu'da gerçekleştirdiği fetihler ile Bizanslılara karşı kazandığı zaferler sonucunda Anadolu'da yeni bir Türk devleti kurmayı başarmışsa da Büyük Selçuklularla girdiği savaşta bozguna uğrayarak, ölmüştür. ⁴ XII. yüzyılın başında siyasi birliğini kurmuş olmakla birlikte henüz güçlü bir devlet duruma gelemeyen Selçuklular, Süleymanşah'ın oğullarından I. Kılıç Arslan devrinde bir yandan Anadolu'daki diğer beyliklerle siyasi mücadelelere devam edilirken diğer yandan Haçlı seferlerine karşı durmuşlar doğuya yayılan topraklarını genişletilmeye başlamışlardır. ⁵ Kılıç Arslan'ın ölümünün ardından çıkan karışıklıklarla Selçuklular'ın zayıflayarak parçalanma tehlikesi ile karşı karşıya kalmaları üzerine Bizanslılar, kaybettikleri toprakları tekrar ele geçirmek üzere harekete geçmişler bunun sonucunda Türkler Orta Anadolu'ya çekilmek zorunda kalmışlardır. ⁶ Malazgirt zaferinden sonra Selçuklularla

¹ V. Gordlevski, *Anadolu Selçuklu Tarihi*. Çeviren:Azer Yaran , (Ankara:Onur Yayınları,1. Basım,1988),s. 38

² Claude Cahen, *Osmanlılardan Önce Anadolu'da Türkler*, (Çeviren: Yıldız Nora, İstanbul: E Yayınları, 1994), s 87-98.

³ Osman Turan, *Selçuklular Zamanında Türkiye*, (İstanbul:Boğaziçi Yayınları,3.Basım, 1971), s. 54-55

⁴Turan, a.g.e. ,s. 53-82.

⁵Turan, a.g.e. , s. 83-111

⁶Turan, a.g.e., s. 148-158

birlikte Anadolu'ya gelen beylerden; Saltuk'un Erzurum'a, Gümüş-tegin Ahmed (Danişmend) Gazi'nin Sivas-Amasya çevresine, Mengücek Gazi'nin Erzincan- Divriği çevrelerine, Artuk'un Doğu Anadolu'ya yerleşmiş oldukları ileri sürülse de sadece Artuk'un buraya yerleştiği belgelerle sabittir.⁷ Bu beylerden Gümüş Tegin Ahmed'in kurduğu Danişmedli Beyliği 1110-1141 tarihlerinde kuvvetlenerek Selçuklularla siyasal mücadeleye başlarsa da beyleri Muhammed'in ölümü üzerine güçlerini ve iddialarını yitirirler.⁸ Anadolu'nun bu karmaşık döneminde Selçuklu hükümdarı olan I. Mesud, Büyük Selçuklularla olduğu kadar Danişmentli, Bizanslı ve Haçlılarla çeşitli mücadelelere girmiş, oldukça küçülen Selçuklu topraklarını genişleterek siyasi birliğin bozulmasına engel olmuştur.⁹ I. Mesud'un ölümüyle yerine geçen oğlu II. Kılıç Arslan, babası I.Mesud döneminde elde edilmiş Danişmentlilere karşı Selçuklu üstünlüğünü korumuş, Bizanslılara karşı önemli başarılar elde etmiştir. II. Kılıçarslan'ın hükümdarlığının son günlerinde oğulları arasında başlayan saltanat kavgaları, oğullarından II. Süleyman Şah'ın iktidarı ele geçirmesiyle son bulmuş, II. Haçlı Seferi nedeniyle zayıflayan Selçuklu Devleti yeniden güç kazanmıştır.¹⁰ Bu dönemde tahta geçen I. Gıyaseddin Keyhüsrev'in dört yıl gibi kısa süren saltanatını kardeşleri tanımamışlar ağabeyi II. Süleyman Şah, Konya'yı alarak I. Gıyaseddin Keyhüsrev' in ilk saltanat devrine son vermiştir.¹¹ I. Gıyaseddin Keyhüsrev saltanatını ağabeyine terk ettikten sonra oğulları ile birlikte dokuz aylık sürgün hayatı yaşamış Akşehir'de, Elbistan'da, Malatya'da, Diyarbakır'da ve İstanbul'da geçirdiği sürgünden ağabeyi II. Süleyman Şah'ın tekrar milli birliğe kavuşturduğu Selçuklu devletinin başına, II. Süleymanşah'ın tahtı kardeşine bırakmasıyla geri dönmüştür.¹² I. Gıyaseddin Keyhüsrev'in siyasette izlediği barışçıl politika sayesinde Selçukluların komşu devletlerle olan ilişkileri düzelmiş ve onlar üzerindeki nüfuzu artmıştır.¹³ Bu barışçıl politika ile güçlenen Selçukluların, daha kuvvetli bir devlet olmaları için denizlere açılmaları ve bir limana sahip olmaları gerektiğinden kıyılarına yönelinmiştir. Samsun'un savunulması güç bir liman oluşunu dikkate alan ve Trabzon, Kilikya ve

⁷ Turan, a.g.e.. s. 50

⁸ Cahen, a.g.e. , s. 104-109

⁹ Muharrem Kesik, *Türkiye Selçuklu Devleti Tarihi Sultan I. Mesud Dönemi.(1116-1155)*,(Ankara;Türk Tarih Kurumu, 2003), s.35

¹⁰ Turan, a.g.e., s. 197- 236

¹¹Turan, a.g.e. , s. 237-241

¹² Turan, a.g.e. ,s. 241-268

¹³ Turan, a.g.e. ,s.277

Suriye’de zayıflamış olmasına rağmen etkin Hıristiyan otoritesinin bulunuşu nedeniyle, Türklerin buralara yayılmasının güç olduğunu düşünen I. Gıyaseddin Keyhüsrev , Antalya Limanını ele geçirmiştir. ¹⁴ Antalya Limanının ele geçirilmesini hazmedemeyen Bizaslılarla yapılan savaş sonunda başarı kazanılmışsa da bilinmeyen bir nedenle sultan öldürülmüştür. ¹⁵ Sultanın üç oğlundan büyük oğlu I. İzzettin Keykavus ile Tokat meliki I. Alaeddin Keykubat arasında saltanat kavgası yaşanmış; I. İzzeddin Keykavus tahta çıkmak üzere Konya’ya giderken I. Alaeddin Keykubat’ın kardeşinin, amcası Erzurum Meliki Muğiseddin Tuğrul Şah, Danişmendli Zahreddin İli ve Ermeni Tekfuru ile kendisini kuşatmak üzere yola çıktığı haberini almıştır. I. İzzeddin Keykavus kendisine yakın olan beylerden Mübarizeddin Çavlı, Zeyneddin Beşare ve Mübarizeddi Behramşah’ın yardımı ile bu tehlikeyi atlattır. ¹⁶ I. İzzeddin Keykavus güneyde; Karaman Ereğli ve Antalya fetihlerini gerçekleştirmiş, kuzeyde Sinop’u fethetmiş, Ermenilere karşı da çeşitli zaferler kazarak Selçuklu Devletinin en parlak günleri olan I. Alaeddin Keykubat devrine ortam hazırlamıştır. ¹⁷ Yakalandığı verem hastalığı nedeniyle ölen sultanın yerine kardeşi I. Alaeddin Keykubat tahta geçmiştir. ¹⁸ Selçuklu Devletinin en parlak dönemini yaşadığı I. Alaeddin Keykubat’ın saltanat yıllarında, Alanya fethedilmiş, Ermeni ve Haçlılara karşı zaferler kazanılmış, Fırat boylarında fetihler yapılmış, Doğu’ya karşı başarılı bir siyaset güdülmüş, Harzemşah’lara karşı Yassı Çemen Meydan muharebesi kazanılmış, Ahlat fethedilmiş, Eyyubiler’e karşı zaferler elde edilmiştir. ¹⁹ I. Alaeddin Keykubat’ın ölümü ile yerine geçen oğlu II. Keyhüsrev döneminde oldukça hırslı olan Veziri Sadeddin Köpek’in, kendi yerini tehlikeye atacaklarını düşündüğü diğer emirlerden kurtulma planları, Moğollara karşı başarısızlıkla sonuçlanan Köseadağ Savaşı (1243) sonucunda Anadolu Selçukluları giderek güçlerini yitirmeye başlamışlarsa da Pervane Müineddin Süleyman’ın idamına kadar geçen sürede Selçukluların içinde bulunduğu şartlarda önemli değişiklikler olmamıştır. ²⁰ II. Gıyaseddin Keyhüsrev’in ölümü ile çocuk yaştaki oğullarından II. İzzeddin Keykavus’un tahta çıkması üzerine önemli devlet adamlarından Şemseddin İsfahani, vezir Celalleddin Karatay, saltanat naibi Şemseddin Has- Oğuz, Beylerbeyi ve

¹⁴ Cahen, a.g.e., s. 128-129

¹⁵ Cahen, a.g.e., a.g.e. s.129

¹⁶ Turan, a.g.e., s. 294-296

¹⁷ Turan, a.g.e.,s.296-317

¹⁸ Turan, a.g.e., s. 317-328

¹⁹ Turan, a.g.e.,s325-402

²⁰ Cahen, a.g.e., s. 143-145, Turan, a.g.e., s. 403-457

Fahrettin Ebubekir pervane görevlerini üstlenmişlerdir. Kısa bir süre sonra aralarında başlayan güç ve iktidar kavgaları çeşitli entrikalara neden olmuş sonucunda Şemseddin Has-Oğuz ile Esessin Ruzbe öldürtülmüş ve onların yerini Emir Nusret ve Ebubekir'in nüfuz ve itibarlarını artırarak Konya'da göze batan hareketlerde bulunmaları üzerine Şemseddin İsfahani, bu beyleri yakalayarak hapsedirmiştir.²¹ Şemseddin İsfahani, sultanın annesi Berdüliye Hatun ile evlenmiş, ve iki yıl süreyle Selçukluların kaderini belirlemiştir. Ancak Moğol Hakanı Güyük Han'ın tahta çıkması nedeniyle Moğolistan'a gönderilen IV. Rükneddin Kılıç Arslan, oradan sultan olarak dönmüş ve Moğollar tarafından vezir tayin edilen Bahaeddin Tercüman, Moğol Askerleri ile birlikte Konya'ya gelerek Şemseddin İsfahani'yi öldürmüştür.²² Rükneddin IV. Kılıç Arslan Moğol Han'ını arkasına almasına rağmen, Celaleddin Karatay'ın üç kardeşin birlikte tahta oturması ve sikke bastırması yolundaki teklifini kabul ederek iktidara ortak olmuştur. Üç hükümdarın da atabeği olan Celaleddin Karatay'ın ölümünün ardından devlet ileri gelenlerinin şahsi menfaatlerini devlet menfaatlerinden üstün tutmaları nedeniyle anlaşma bozulmuş, IV. Rükneddin Kılıç Arslan hapsedilmiş ve yerine kardeşi II. İzzeddin Keykavus tek başına hükümdar olmuştur.²³ Moğol Hanı, Mengü Kaan ile kardeşi İlhanlı Devleti'nin kurucusu Hülagü Han arasında Baycu Noyan'ın da karıştığı İran ve Batı ülkelerinin yönetimi meselesi dolayısıyla başlayan sıkıntı ile Moğolların Selçuklulardan talep ettikleri paralar daha da artmış bu sırada saldırıya geçen Baycu Noyan'a yenilen II. Kılıç Arslan kaçarak Bizans'a sığınmış ve bu olayı takiben Baycu Noyan'ın uygun gördüğü IV. Rükneddin Kılıç Arslan Selçuklu tahtına geçmiştir.²⁴ Ancak bu kargaşa ile dolu ortamı fırsat bilen Komnenos'ların Sinop'u işgal etmeleri üzerine, İlhanlı Hükümdarı Abaka Han'ın izni ile Muinüddin Pervane komutasındaki Selçuklular Sinop'u tekrar ele geçirmişlerdir. Muinüddin Pervane, daha sonra Moğollara dayanarak Sinop'un kendisine verilmesini istemiş ve burada Pervaneoğlu Beyliğini kurmuştur.²⁵ Moğolların yardımıyla öldürülen IV. Rükneddin Kılıç Arslan'dan sonra yerine geçirilen küçük yaşta oğlu III. Gıyaseddin Keyhüsrev devrinde

²¹ Turan, a.g.e.,s. 458-462

²² Erdoğan Merçil, "Türkiye Selçuklular"ı, *Türkler Ansiklopedisi* c. 6, İstanbul,2002s. 521

²³ Merçil, a.g.e. ,s. 522

²⁴ Merçil, a.g.e., s. 522

²⁵ Merçil, a.g.e.,s. 522-523

Müinüddin Pervane devlet içindeki üstün mevkiini korumuş, kendisine rakip olarak gördüğü Sahip Ata Fahreddin'i ortadan kaldırmak istemişse de bunu başaramamıştır.²⁶

Moğollar Anadolu'da kurdukları siyasi düzen içinde sultan olmasalar bile sultan kendilerine bağlamışlar, evlilik yoluyla akrabalık ilişkileri kurmaya başlamışlardır. IV. Rüneddin Kılıç Arslan'ın kızıyla evlenen İlhanlı Hükümdarı Abaka Han, devleti sadece siyasi olarak değil kan bağı yoluyla da ele geçirmeyi başarmıştır. Müinüddin Pervane ile Sahip Ata Fahreddin'in ölümlerinin ardından İran'dan getirilen Fahreddin Kazvini'nin vezirlik görevini üstlendiği dönemde Moğollar, tamamen Selçuklu devletine el koymuşlardır.²⁷ II. Gıyaseddin Mesud ve III. Alaeddin Keykubat'ın hükümdarlık dönemlerinde durum değişmemiş halk, ağır veriler altında ezilmiş, ve II. Mesud'un ikinci saltanat devri Selçuklu Devleti'nin sona erdiği dönem olarak kabul edilmiştir.²⁸

Selçuklularla aynı dönemde Anadolu'ya geldiklerine inanılan ilk Türk devletlerinden birini oluşturan Danişmentlilerin kurucusu Danişment Gazi kendisine ikta olara verilen ve kendisine karşı fazla direniş göstermeyen Sivas'da devletini kurmuştur.²⁹ Haçlılara karşı müttefiki olduğu Selçuklularla birlikte savaşan Danişmend Gazi'nin ölümünü fırsat bilen Selçuklu sultanı I. Kılıç Arslan Malatya'yı ele geçirmiştir. Danişmendli hükümdarı olan Melik Gazi, I. Kılıç Arslan'ın ölümünün ardından taht kavgası yaşayan Selçuklulara karşı etkin bir güç olarak ortaya çıkmışsa da ölümü ile Danişmentliler arasında başlayan taht kavgaları bu devletin zayıflayarak yıkılmasına sebep olmuştur.³⁰

Malazgirt zaferi ile Anadolu'da kurulan diğer Türk Devletlerinden biri de Mengücekler'dir. Kemah, Divriği ve Şebinkarahisar'da hüküm sürmüşler, kurucuları Emir Mengücek Gazi'nin ardından yerine geçen oğlu Melik İshak'ın ölümünden sonra da ikiye ayrılmışlar, Melik İshak'ın oğullarından Melik I. Alaeddin Davud Kemah Erzincan Mengüceklileri'nin başına, torunu Süleyman da Divriği Mengüceklileri'nin

²⁶ Merçil, a.g.e.,s. 523-525

²⁷ Merçil, a.g.e., s. 525

²⁸ a Merçil, a.g.e.,s. 526

²⁹ Sefer Solmaz, "Danişmentliler", *Türkler Ansiklopedisi*,c.6 ,İstanbul,2002s. 430

³⁰ Solmaz a.g.e.,s.430-435

başına geçmiştir.³¹ Kemah Erzincan kolunun başına daha sonra sırasıyla, Melik Fahreddin Behramşah ve Melik II. Alaeddin Davudşah hükümdar olmuş, bu hükümdarlardan uzun yıllar saltanat süren Fahreddin Behramşah, kızı Selçuk Hatun'u Selçuklu sultanlarından, I. İzzeddin Keykavus ile evlendirerek Selçuklularla akrabalık ilişkileri kurmuş, böylece iki hanedan arasındaki dostluk perçinlenmiştir.³² Behramşah ölünce yerine geçen Melik II. Alaeddin Davudşah, ilim alanında oldukça başarılı olmasına rağmen, devlet yönetiminde bu kadar başarılı olamamıştır. Halka zulüm eden, emirlerin çoğunu hapsedip mallarına el koyan II. Alaeddin Davudşah'ın davranışlarından korkan diğer emirler, Selçuklu sultanlarından I. Alaeddin Keykubat'a sığınmışlardır. Yaklaşan Moğol istilaları ve Harzemşahlardan sınırları korumak amacıyla güden Mengücekleri I. Alaeddin Keykubat'ın hakimiyeti altına almak istemesi üzerine Davudşah ile arası açılmıştır.³³ I. Alaeddin Keykubat kendine sığınanların himayesinde olduğunu ileri sürerek, hapsedilen diğer emirlerin serbest bırakılarak mallarının geri verilmesini, istemiş ve Davudşah'tan bu konuda söz almıştır. Davudşah'ın verdiği sözü tutmaması üzerine ölümle tehdit edilerek teslim olmaya zorlanan Davudşah'ın Selçuklulara teslim olması ile Mengüceklerin Erzincan kolu sona ermiştir.³⁴ Divriği Mengücekleri ise daha uzun ömürlü olmuş ilmi ve kültürel faaliyetlerle günümüze kadar ulaşan sanat yapıtlarıyla tanınmışlardır. Süleymanşah'tan sonra sırasıyla devletin başına Seyfeddin Şahinşah, II. Süleyman Şah, Hüsameddin Ahmet Şah ve Melik Salih geçmiştir.³⁵

Alp Arslan'ın Malazgirt zaferinden sonra Bizans İmparatorluğu'nun barış şartlarını yerine getirmemesi üzerine, Artuk, Saltuk, Mengüçük, Çavuldur, Çavlı ve Danişmend gibi beylere Anadolu'da fetihlerde bulunulması emredilerek, fethettikleri yerlerin kendilerine ve oğullarına verileceği söylenmesi üzerine Saltuk, Erzurum şehri ve bölgesine gelerek burada Anadolu Türk Beyliklerinde bir diğeri olan Saltuklu Beyliğini kurmuştur.³⁶ Bazı kaynaklarda aile başı olarak geçen Ebu'l Kasım'dan sonra tahta geçen Ali hakkında fazla bir bilgi bulunmamakta kendisinden sonra gelen

³¹ Ali, Öngül, "Mengücekler", *Türkler Ansiklopedisi*, c.6, İstanbul, 2002 s. 452-456

³² Öngül, a.g.e. s. 453-454

³³ Öngül, a.g.e. s. 454

³⁴ Öngül, a.g.e. s.454-455

³⁵ Öngül, a.g.e. s.456

³⁶ Faruk Sümer, *Doğu Anadolu'da Türk Beylikleri*, Ankara, 1990, s.22

Ziyaeddin Gazi'nin adı bazı kitabelerde geçmektedir. II. İzzeddin Saltuk' dan sonra, Nasireddin Muhammed, Saltuk'un kızı ve Muhammed'in kardeşi Mama Hatun, ve son olarak da Melik Şah beyliğine başına geçmiştir. Selçuklu sultanlarından II. Rükneddin Süleymanşah tarafından hapsedilerek topraklarının kardeşi Mugiseddin Tuğrulşah'a teslim etmesiyle Saltuklulara son verilmiştir.³⁷

Malazgirt zaferinden sonra Anadolu'ya gelerek burayı Türkleştiren Artuklular erken dönemin bir diğer beyliğini kurmuşlardır. Sultan Alp Arslan'ın kumandanlarından Artuk Bey ve oğulları tarafından kurulan beylik, Hısn-ı Keyfa ve Mardin, olmak üzere iki kolda da adını Artuk Bey'den almış, Artuk Bey'in ölümünden sonra da oğulları Sökmen ve İlgazi tarafından Hısn-ı Keyfa Artuklu Beyliği ve İlgazi tarafından Mardin Artuklu Beyliği kurulmuştur.³⁸ İlgazi'den sonra Artuklu ailesinin liderliğini üstlenen Belek Gazi döneminde Suriye ve Güneydoğu Anadolu'da Artuklu nüfuzu zirveye çıkmış, Haçlılara karşı önemli zaferler kazanılmış, İslam dünyasının askeri gücü birlik altında toplanmıştır. Belek Gazi'nin ölümünden sonra Hısn- Keyfa Artuklu emiri Davud ile Mardin Artuklu emiri Timurtaş mücadele içine girmişler, Sultan Mahmud'un Musul'u İmameddin Zengi'ye vermesiyle bölgede ikinci plana düşen Artukluların, Zengi'ye karşı birleşmeleri de sonuç getirmemiştir.³⁹ Bölge'deki güçlerden Zengiler, Eyyubilerin kazandığı zaferler sonucunda onun hakimiyetini tanımak zorunda kalmışlardır, böylece Artuklular bu tarihten itibaren olayların oluşumundaki rollerini kaybederek varlıklarını siyasi duruma göre uyguladıkları politikalarla devam ettirebilmişlerdir. Selçuklularla evlilik yoluyla kurdukları akrabalık ilişkilerinde yapılan yanlışlar, Selçuklularla da aralarının bozulmasına neden olmuşsa da 1243 Köseadağ savaşın ardından bölgede süren otorite mücadelesini kazanan Moğollarla iyi ilişkiler kurmaları ve İlhanlı sultanı Olcayto ile evlilik yoluyla sağlanan akrabalık ilişkileri nedeniyle Artuklular İlhanlıların yıkılışına kadar Güneydoğu Anadolu'da varlıklarını sürdürmüşlerdir.⁴⁰

³⁷ Ali Öngül, "Saltuklular", *Türkler Ansiklopedisi*, s. 2002, s.461-466

³⁸ Aydın Usta, "Artuklular", *Türkler Ansiklopedisi*, s.2002, s.471-472

³⁹ Usta a.g.e ., s. 477

⁴⁰ Usta a.g.e. s. 477- 481

Selçuklu Dönemi Anadolu'sunda siyasal ve askeri gelişmelerle birlikte Selçuklu toplumsal hayatı da gelişmiş, sınırlar dahilinde başta eğitim, sağlık, ticaret ve dini yapılar olmak üzere pek çok saray ve hamam yapılmıştır. Dinin gereği sayılan camiler, sayıca fazla gibi görünseler de, Selçukluların ilme, eğitime ve ticarete verdiği önem, bu dönemde yapılmış medrese, şifahane, bimarhane ve kervansarayların yapılarının çokluğundan anlaşılmaktadır.

Selçukluların hemen her önemli ve büyük şehirde kurdukları sağlık yurtlarında, usta çırak geleneğiyle sürdürülen eğitimle yetiştirilen pek çok hekim, diğer memleketlerden gelen hekimler ile birlikte bu sağlık yurtlarında görev yapmışlardır. Hekimlerin hemen tamamı hangi millete veya dine mensup olurlarsa olsunlar eserlerini Farsça ya da Arapça yazmak zorunda kaldıklarından, bu dilleri bilmeyen hekimler pratisyen hekim olarak kalmış, ilimlerinde ilerleme imkanı bulamamışlardır.⁴¹

Anadolu Selçuklu sultanlarıyla yüksek mevkilerdeki bey, emir ve askeri amirlerinin; cami, mescit, hanikah, tekke ve zaviyelerde ve özellikle medreselerde birer kütüphanelerinin olduğu oldukça fazla sayıdaki yazmalardan çok azının günümüze gelebildiği, günümüze gelebilenler içinde "Sultanü'l-etibba Hekim Muinuddin, Aksaray'da Ekmelü't-tabib Cemaleddin Aksarayı, Hekim, Harput'ta Buhti Nasr bin Şem'un gibi hekimlerin sanat yapıtı sayılabilecek tezhipli ve resimli yazmaları olduğu bilinmektedir."⁴²

Selçuklularda iki sınıf hekimin varlığı bilinmektedir. Bunlar, her şehirde bir tane bulunan darüşşifalarda görev yapan cerrahlar ile hekimler, diğeri ise pratisyen olarak düşünülebilecek "mahalle hekimleri" olarak ayrılmakta, ancak bu hekimlerin hangi tıp kurumunda eğitim gördüğü bilinmemekle birlikte İslam ülkelerindeki ilmi merkezlerde yetiştikleri, Farsça ve Arapça bildikleri anlaşılmaktadır.⁴³

Selçuklular zamanında Anadolu'da ülkenin mistik sahada uzmanlaşmış uluları tarafından ileri sürülen yerli ve Müslüman halkın ruhen olgunlaşması ihtiyacı üzerine

⁴¹ Süheyl Ünver "Anadolu Selçuklularında Sağlık Hizmeti" **Malazgirt Armağanı**, Ankara 1972, s.9-10

⁴² Ünver a.g.e. s. 11-12

⁴³ Ünver a.g.e. s.12-13

sistemli olarak faaliyet gösteren zaviyeler açılmış böylece, halkın manevi olarak gelişmesinin sağlanması amacıyla büyük bir pire bağlanarak, zaviyenin bir köşesine yerleştirilen türbede yatan veliden yardım beklemek ve medet ummak gibi bir gelenek başlamıştır.⁴⁴ Her ne kadar bu konuda resmi bir belge bulunmasa da ana prensip olarak halkın maddi ve ruhi tedavisiyle ilgilenen ve ilaçlarla tedavi yapan hekimlerle birlikte ruhi telkinlerde bulunan bir nevi efsuncu olarak kabul edilen bir zümrenin de varlığı kabul edilmektedir.⁴⁵

Müslüman Anadolu'da kültürel gelişmenin ne hızda olduğunu ve hangi yollarla geldiğini tespit etmek olanaksızmış gibi görünse de, söz konusu kültürel gelişme daha XI. yüzyılda başlamış XII. yüzyılın ikinci yarısında belirginleşmiş, XIII. ve XIV. yüzyıla gelindiğinde ise olgunluk dönemine erişmiştir.⁴⁶ Selçuklular yaşadıkları çağlardaki siyasal-dinsel etkilenmenin bir sonucu olarak soydaşları Büyük Selçukluların militan Sünniliğine yanaşmadan hoşgörü çerçevesi içinde Sünnilik kadar Şiiliğin de geliştiği dinsel bir ortamda, diğer yandan da Orta Asya'dan getirdikleri eski inanışları ile birlikte bölgede yaşayan Bizans ve Ermeni etkisiyle Hıristiyanlığın da içinde bulunduğu karma bir sosyal ortamda varlıklarını sürdürmüşlerdir.⁴⁷

İran Selçuklularının yavaş yavaş ortadan kalkmasıyla bilim ve düşünce adamlarının kendi istekleri ya da davet ile Anadolu'ya gelmeleriyle çeşitlenen Anadolu kültürel ve dinsel yaşamı, yeni medreselerin, hastanelerin açılarak eğitim ve tıp alanında uzman bilim adamları ile hekimlerin de katılımıyla zengin bir sosyal ortama kavuşmuştur.⁴⁸

Arapça'nın yalnızca hukuk dili olduğu görülen Anadolu Selçukluları üzerinde İran'ın, Türkler üzerindeki etkisi de oldukça yoğundur. Sultanların hepsi Farsça bilmekte hatta yazışmalar, Türkçe yerine Arapça ve Farsça olarak yapılmakta, sultanlardan bazıları Farsça rubai ve dörtlükler yazmaktaydılar.⁴⁹ Selçuklu sultanlarının

⁴⁴ Ünver a.g.e. s. 29

⁴⁵ Ünver a.g.e.. s.30

⁴⁶ Ünver a.g.es.30

⁴⁷ Cahen, a.g.e. , s. 245

⁴⁸ Cahen a.g.e.. 245-246

⁴⁹ Cahen a.g.e.,s. 250

Arapça'yı ya da Farsça'yı tercih etmelerinin de olarak Anadolu kültürünün oluşmasında İranlıların ve Orta Asya'dan gelen kimselerin Farsça konuşmaları etkili olmaktadır. Bu konuda öylesine ileri gidilmiştir ki, sultanlar çocuklarına İran edebiyatı ve mitolojisinden alınan Keyhüsrev, Keykubat, Keykavus gibi şahların şahı anlamına gelen isimleri vermekte tereddüt etmemişlerdir.⁵⁰ Büyük Selçukluların İran'daki eserlerinde ana yapı ve süs malzemesi olarak kullandıkları tuğlanın değişik mimari örgelerde kullanımının Anadolu mimarisinde benimsenmiş olması ilgi çekicidir.⁵¹ İran'ın erken devir alçı işçiliği Anadolu Selçuklu sanatında görülmekte tam ve yarım palmetlerin, helezonların, düğme gibi noktaların işlendiği Avrasya hayvan stilinden esinlenen, kalıplama tekniği ile işlenen bezeme örnekleri ile bu stilde çalışılmış taş ve ahşap eserlerde, eğri kesim tekniğiyle yapılan Selçuklu figür dünyası örneklerinde İran etkisi görülmektedir.⁵² Selçukluların bazen yerli kaynakları kullandıkları bazen kendilerine öncülük eden Büyük Selçuklu sanatından faydalandıkları ve usta kitabelerinde görülen isimlerden bazılarının Azerbaycan'dan geldikleri görülmektedir.⁵³ Büyük Selçukluların bezemelerinde taş yerine tuğla kullanmalarına karşın, Gazneli ve Anadolu Selçuklularında bolluğu nedeniyle mimaride ve mimari süslemede taş tercih edilmemiştir. Özellikle bezemelerdeki figür ve motif benzerlikleri Selçuklu sanatının Gazne sanatı ile yakın ilişkisini ortaya koymaktadır.⁵⁴ Bazen Anadolu dışından gelen sanatçılara, bazen Bizans'a bazen de Türklerin geleneksel kaynaklarına bağlansa da, banilerin ve mimarların kültürel yapılarının, Anadolu Selçuklularının mimari sanatının şekillenmesinde çok önemli bir yer tuttıkları yadsınamaz.

Moğolların Orta Asya'da başlattıkları istila hareketi İran'a gelip dayanınca Moğolların önünden kaçarak Anadolu'ya gelen değerli bilginler sultanlar tarafından oldukça hoş karşılanmışlardır. İran'dan başka İspanyol asıllı büyük Arap mistiklerinden İbn Arabi de Anadolu'yu ziyaret etmiş, I. İzzettin Keykavus ile görüşmüş hatta burada

⁵⁰ Cahen a.g.e.,s. 247-248

⁵¹ Gönül Öney, *Anadolu Selçuklu Mimari Süsleme ve El Sanatları*, (Ankara:Türkiye İşbankası Kültür Yayınları,1992), s. 59

⁵² Gönül Öney, "İran'da Erken İslam Devri Alçı İşçiliğinin Anadolu Selçuk Sanatında Akisleri", *Belleten*, c. XXXVII, sayı, 147, Ankara 1973, s. 257-258

⁵³ Cahen,a.g.e. , s.257

⁵⁴ Semra Ögel, "Anadolu Selçuklu Sanatının Önemli bir Kaynağı: Gazne Sanatı", *Türk Kültürü Araştırmaları*,Ankara, 1964 s. 197-199

iki eser vermiştir.⁵⁵ İbn Arabi'den başka on üçüncü yüzyılda Anadolu'yu ziyaret eden bilginlerden Tlemsenli Arifüddin Süleyman Anadolu'da yaşamış, yine İbn Arabi'nin müritlerinden Mecdüddin İshak ve oğlu Sadrüddin Konevi de Anadolu'nun mistik adamlarına öğretmenlik etmiştir. Bu dönemde Ömer Sühreverdi, Halife el-Nasır'ın danışmanı ve fütüvvet teşkilatının kurucusu olarak Anadolu'ya gelmiş, ölünce mezarının masrafları Keykubat'ın sadık hizmetçisi Celaleddin Karatay tarafından ödenmiştir.⁵⁶ XIII. Yüzyılın başlarında Anadolu'ya gelen Baha Veled ve oğlu Celaleddin Rumi'nin oluşturduğu mistik hava Selçukluları da etkisi altına almış, bu bilginlerin müritlerinin sayısı giderek artmıştır. Celaleddin Rumi'nin kendi dönemi içinde Selçuklular üzerindeki etkisini belirlemek oldukça güçtür. Yazdığı şiirlerde İran şiirlerinden farklı olarak aşırı süslemelerden uzak kalmıştır. Bu şiirlerde içtenlik ve yalınlıkla, mantığa dayanmaktan ve özgün olmaktan çok, içten gelen derin ve güçlü inanışlarla duygu ve çelişkiler etkili bir şekilde ortaya konmuş, "oluş" ile yok oluş" arasındaki gidiş gelişler işlenmiştir.⁵⁷

Kılıç Arslan'ın oğullarından birinin adını Kayserşah koymasının gösterdiği gibi İran dışında Bizans'ın da kültürel hayata etkileri olmuştur.⁵⁸ Birbirleriyle yaptıkları savaş, barış ya da ticaret, komşu olarak aynı coğrafya içinde yaşayan halkların sürekli temas halinde olmalarını gerektirmiştir. Etnik kökenleri bir tarafa bırakılacak olursa, bu insanların duyu dünyaları ile algıladıkları gerçeklikler zamanla birbirine benzemeye başladığında bu benzerlikler giderek yapıtlarındaki detaylarda ortaya çıkmaktadır. Selçuklu ve Bizanslılar, din, ve geçmiş kültürel mirasları açısından farklı iki millet olsa larda sıkça el değiştiren Anadolu topraklarında yaşayan bu halkların, zevk ve anlayışlarının birbirine benzemesi kaçınılmaz olmuştur.

Selçuklu Sultanlarından I. Gıyaseddin Keyhüsrev'in sürgün hayatını geçirdiği İstanbul'a kendisi ile birlikte götürdüğü çocukları; I. İzzeddin Keykavus ve I. Alaeddin Keykubat Bizans'ın başkentinde yetişip, Bizans Sarayında bulunmuşlardır. Selçukluların en parlak çağlarını yaşadığı, hazinelerin en dolu olduğu zenginlik ve refah

⁵⁵ Cahen,a.g.e. , s. 251

⁵⁶ Cahen,a.g.e. , s. 251-252

⁵⁷ Cahen,a.g.e. , s. 341

⁵⁸ Cahen,a.g.e. , s. 248

ile birlikte, yapı etkinliklerinin yoğun olarak gerçekleştirildiği dönemler I. İzzettin Keykavus ile I. Alaeddin Keykubat'ın hükümdarlık dönemlerine rastlamaktadır. Bu iki şehzadenin babalarının sürgün hayatında, çocukluk dönemlerini geçirdikleri Bizans saraylarından etkilenmediklerini düşünmek güçtür.

Anadolu Selçuklularının konut ve saray sivil yapılarının kalıntıları gelen bir iki saray dışında hiç biri günümüze ulaşmamıştır. Dini amaçlarla inşa edilenlerle, eğitim, sağlık ve ticarete yönelik yapılar günümüze gelebilmiştir. Ortaçağ Avrupa'sında hükümdar yapısı denilince akla gelen hem bir prestij yapısı, hem de savunma karakteri taşıyan kale ve şatolar, ortaçağ Anadolu'sunda yerini daha çok kamusal yapılara bırakmış, padişah sarayı denilince akla gelen görkemli ve heybetli saraylar yapılmamıştır.⁵⁹ Özellikle I. Alaeddin Keykubat'ın Beyşehir Gölü kenarında kendisinin çizerek inşa ettirdiği Kubad Abad Sarayı⁶⁰ * gösterilen özen açısından önemli bir istisna gibi gözükmektedir.

Selçukluların az sayıdaki kale inşaatlarına Konya, Sivas, Sinop ve Alanya kaleleri örnek verilebilir. Bu kalelerin belli kesimlerinin yapılmasında rol alan banilerinin kitabelere yazılan isimlerinin kalelerin burçlarına ve duvarlarına yerleştirilmesi Sultanların kaleleri prestij yapısı olarak görmediklerini göstermektedir.⁶¹

Selçuklularda ev yaşamı, tarım ya da savaş için gerekli olan araç gereçler sultanların, beylerin, emirlerin hizmetlileri olan zanaatçılar tarafından yapılmaktaydı.⁶² Kente yerleşip, pazar bulabildiği, kar elde edebildiği yerlerde yaşayan, zanaatının yükselmesi ve gelişmesine yardımcı olan hammaddenin bulunduğu yerlerde birlikler

⁵⁹ Semra Ögel, *Anadolu Selçuklu Sanatı Üzerine Görüşler*, (İstanbul: MATAA Teknisyenleri Basımevi, 1986), s. 13

⁶⁰ İbn-i Bibi, *Selçuklu Devleti Tarihi*, (Çeviren: M. Nuri Gençosman, Ankara: Uzluk Yayınevi, 1941), s. 362-363

* "Süt gibi tatlı suyu yeşil renkli bir göl vardı. Beyşehir Gölü, Üteri kadifenin kıvrımları gibi dalgalarla dolu göle hayran olan sultan, mimar Sadeddin Köpek'e, güzellikte cennete benzer bir saray yapılmasını buyururken, parlak zekasıyla binanın planını çizerek onun üzerinde açıklamalar yaptı ve sarayı resmetti. Onun üzerine Sadeddin Köpek güzel görüntü yerleri, iç açıcı havuzları bulunan, kemerinin kavsi yüksek göğün çatısıyla yarışan, çok süslü, geniş ve çok eşyaya sahip olan köşkleri, kısa bir zamanda Sultanın emrine uygun olarak yaptı." denilmektedir. (Ayrıntılı bilgi için bkz. Rüçhan Arık, *Kubad Abad Selçuklu Saray ve Çinileri*, İstanbul 2000, s. 43)

⁶¹ Bibi, a.g.e. s. 15

⁶² Vladimir Aleksandroviç Gordlevski, *Anadolu Selçuklu Devleti*, (Çeviren: Azer Yaran, Ankara: Onur Yayınları, 1. Basım, 1988) s. 184-185

kuran, zanaatçılar babadan oğula aktararak süregelen bir işleri olması dolayısıyla, çocukluktan itibaren bir loncaya girmekle, hem hukuksal, hem de maddi yönden dışı karşı korunmaktaydılar.⁶³ İbn-i Batuta; “Anadolu’da Selçukluların gelişinden çok daha önce de zanaatçıların bulunduğunu, bunların zamanla yok olmuş Anadolu’nun yerli halkından pek çok şey almış olan Ermeni Hıristiyanları olduğunu” yazmakta; Marko Polo ise, “Ermeni, Rum ve Türklerin karışık olarak kentlerde ve kasabalarda ticaret ve zanaatla uğraşarak yaşadıklarını; büyük ustalık gerektiren zanaatların Hıristiyanların elinde olduğunu; ressam ve mimarların Rum ya da Ermeni, hattatların İranlı olduğunu” ileri sürmektedir.⁶⁴

Hammaddeye bağlı olarak gelişen zanaat belirli bölgelerde toplanmakta, madenlerin bol olarak bulunduğu bölgelerde özellikle Ermenistan’da eskiden beri maden çıkarıldığından Ermenilerin maden işlemede ustalaştıkları, kuyumculukta geliştikleri;⁶⁵ sultanlara düğün armağanları için Hıristiyanların ve Frankların bulunduğu Antalya’da üretim yapıldığı, bununla birlikte Konya’da Türklerin de kuyumculukla uğraştıkları ileri sürülmektedir.⁶⁶

Selçukluların ekonomik durumunu, ülkedeki mevcut ticari hayatı ve devletin bu konudaki politikalarını anlamak için uzaktan bakılınca bir kale, içine girildiği zaman bir yolun konak menziline kervan kabilelerinin her türlü ihtiyacına cevap vermek üzere düzenlenmiş bir teşkilata sahip, İslam dünyasında başka bir yerde rastlanılmayacak öneme sahip kervansaray yapılarına bakmak yeterlidir.⁶⁷

Devrin geniş görüşlü büyük sultan, bey ve vezirlerinin yaptırdığı kervansaraylar, iktisadi ve ticari faaliyetleri arttırmak için pek çok koruyucu önlemlerin alındığını göstermektedir. Yollarda herhangi bir şekilde zarar gören, soyguna uğrayan veya malı denizde batan tüccarların mallarının devlet hazinesinden ödenmesi,⁶⁸ İktisadi alanda devletin gösterdiği hassasiyeti açıklamaya yeter. Selçukluların kervansaray yapımına

⁶³ Gordlevski, a.g.e. s. 185-186

⁶⁴ Gordlevski, a.g.e s. 188

⁶⁶ Gordlevski, a.g.e s. 189-190

⁶⁷ Osman Turan, “Selçuk Kervansarayları” *Belleten* c.X, 1946, s. 471

⁶⁸ Turan, a.g.e s. 473

gösterdikleri ihtimam ve uyguladıkları ve ticari politikalar , ticari hayatın canlı olduğu , Karadeniz ve Akdeniz'e açılan limanları bulunan Sinop ve Antalya gibi şehirlerin alınması ile sonuçlanan fetih politikaları ile desteklenince ticarete büyük canlanma olmuş, devletin kültürel ve siyasi yapısı bundan olumlu yönde etkilenmiştir.

İKİNCİ BÖLÜM

TAŞ ÜZERİNE YAPILMIŞ İNSAN FİĞÜRLÜ BEZEMELERİ BULUNAN CAMİ, MEDRESE, ŞİFAHANE, BİMARHANE VE TÜRBE YAPILARI

1. CAMİLER

1.1. Niğde Alâeddin Camii

İnceleme Tarihi: Ocak 2006

Yapının Adı: I. Alâeddin Keykubad zamanında yaptırıldığı ve Alâeddin Tepesi'nde yer aldığı için bu adla anılmaktadır.

Yeri ve Konumu: Niğde İç Kalesi'nin güneyinde, Alâeddin Tepesi'nde yer almaktadır.

Kitabeleri: Doğu portalde, iç mekanın aydınlık açıklıklı orta bölümünün batıdaki kemerinin üzerindeki duvarda, mihrap önü kubbeli bölümün güney duvarında, mihrapta, mihrabın üstündeki tromplar arasında yapının inşa, sanatçı ve ayet kitabeleri bulunur.

Doğu portalde yer alan iki kitabeden üç satırlık Arapça olanı inşa, diğeri sanatçı kitabesidir. İnşa kitabesinde; "İslâm'ın ve Müslümanların yardımcısı, dinin ve dünyanın gelişmesinde yardım eden, Arap ve Acem sultanlarının efendisi, meliklerin meliki, şahların şahı, büyük sultan Keyhüsrev'in oğlu Keykubad'ın hükümdarlığı zamanında, Allah'ın merhametine ve yardımına muhtaç zayıf kul Abdullah'ın oğlu Beşare bu camiyi, Müstenireddin'e inşa etmesini 620/1223 yılında emretti" yazılıdır.¹

İnşa kitabesinin altında, portal kemerinin köşeliklerinde yer alan, iki yanında birer insan başı kabartması bulunan tek satırlık sanatçı kitabesinde; "Amel-i üstâd Sıddık ve birâderi Gazi bin Mahmud" yazılıdır² (**Resim 1**).

¹ Mehmet Özkarcı, *Niğde'de Türk Mimarisi*, (Ankara:Türk Tarih Kurumu, 2001),s. 46.

² Özkarcı, a.g.e., 1996, s. 46.

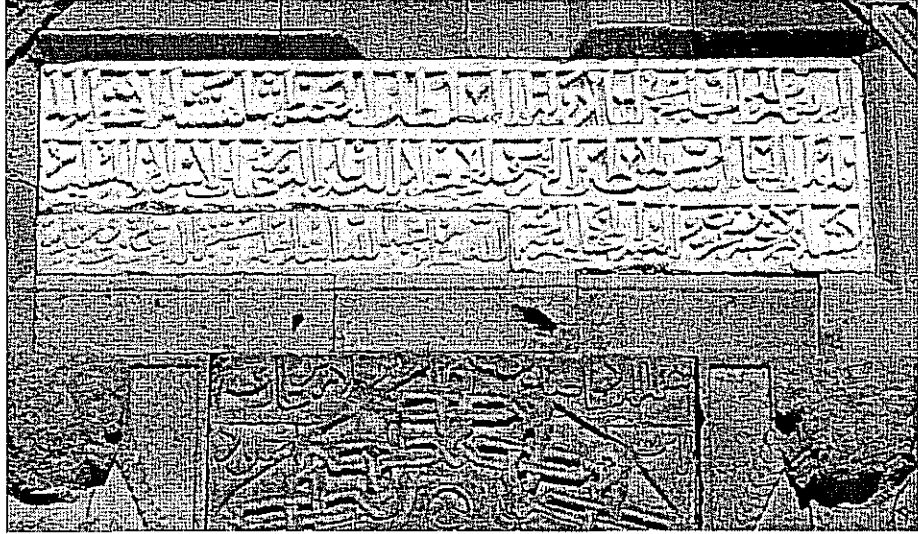

Resim 1: İnşa ve Usta Kitabeleri

İç mekanın aydınlık açıklıklı bölümdeki üç satırlık kitabede; Amel-i Sıddık bin Mahmud Rahmet-ullahi aleyhi amere Haze'l-mescide'l-mübâreke sene...sitte mi'e..." yazılıdır.³

Mihrap önü kubbesinin güney duvar ekseninde, tromplar arasında uzanan tek mukarnas sırasının altında, dikdörtgen çerçeve içine alınmış iki satırlık kitabede; Amel el-üstâd Sıddık ve Gazi bin Mahmud" yazılıdır.⁴

Mihrabın üst kısmındaki tromplar arasına yerleştirilmiş iki satırlık sülüs kitabede; "Yeryüzünde bulunan her canlı yok olacak, ancak azamet ve ikram sahibi Rabbinin zâtı bâki kalacak" yazılıdır.⁵

Mihrap kavsarasının tepeliğinin hemen üstünde başlayan çerçevesiz kitabede; "Lâilâheillâh Muhammedü'r-Res" ve "el-mülki lillâh" yazısı bulunur.⁶

³ Özkarcı, a.g.e., 1996, s. 47.

⁴ Zeki Sönmez, Başlangıçtan 16. Yüzyıla Kadaradolu Türk-İslam Mimarisinde Sanatçılar, (Ankara: Türk Tarih Kurumu 1989), s.238.

⁵ Özkarcı, Ön.ver., 1996, s. 48.

⁶ Özkarcı, a.g.e., s.48.

Tarihi: Kitabesine göre 1223 yılında yapılmıştır.

Yaptıran Kişi (Bani): Kitabesine göre, yapıyı Abdullah oğlu Beşare Bey yaptırmıştır. I. İzzeddin Keykavus'un emirleri arasında bulunan Beşare Bey, I. İzzeddin Keykavus'un kardeşi I. Alâeddin Keykubad ile tutuştuğu taht kavgasını kazanmasının hemen ardından Niğde Valiliği'ne atanır.⁷ I. İzzeddin Keykavus'un Sinop zaferinin ardından Sinop'ta başlattığı imar faaliyetlerine Beşare Bey de katılmıştır.⁸ I. İzzeddin Keykavus'un ölümünden sonra tahta geçen I. Alâeddin Keykubad, vaktiyle I. İzzeddin Keykavus'a yakın beylerden biri olan ve güvenmediği emirler arasında yer alan ahır emiri Beşare Bey'i bir odaya hapsedtirerek, bu odanın kapı ve pencerelerini ördürerek kapattırmak suretiyle öldürtmüştür.⁹

Vakfiyesi: 881/1476 tarihli bir tahrir defterinde yer alan Dersin ve Ilısın köylerinin yarısının, caminin vakfi¹⁰ olarak kayda geçirildiği yolundaki bilgi, yapının günümüze gelmeyen bir vakfiyesinin olduğunu göstermektedir.

Yapım Yöneticisi: Kitabesine göre, Müstenireddin adlı bir kişi inşaatın yöneticiliğini yüklenmiştir.

Mimarı: Yapının portalinde yer alan kitabeye göre, Mahmud oğlu Üstad Sıddık yapının mimarıdır. Üstad Sıddık hakkında her hangi bir bilgi yoktur.

Yapıda Çalışan Diğer Sanatçılar: Kitabeye göre, Mahmud oğlu Sıddık yapıda kardeşi Gazi ile birlikte çalışmıştır. Gazi adlı sanatçı hakkında da her hangi bir bilgi bulunmamaktadır.

Plan: Yapı, kuzey-güney doğrultusunda dikdörtgen planlıdır. Doğu cephesinde hafifçe eksenin kuzeyine kaymış ana portalı bulunur. Yapının kuzey cephesinde, eksenin doğusunda bugün pencereye çevrilmiş bir kapısı daha yer almaktadır (**Çizim 1**).

⁷ Osman Turan, Selçuklular Zamanında Türkiye Tarihi, (İstanbul:Boğaziçi Yayınları,3.Basım, İstanbul 1984), s. 295- 297.

⁸ Turan a.g.e., s. 297.

⁹ Turan a.g.e. s. 341.

¹⁰ Özkarcı a.g.e., s. 48.

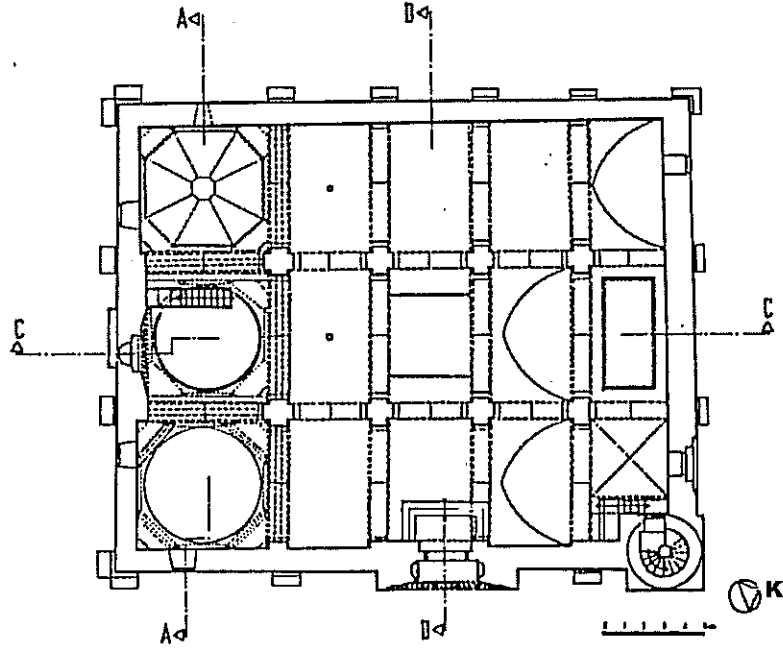

Çizim 1: Niğde Alâeddin Camii Plan

(C.Parla, 1997, çizim: 10)

Yapının güney duvar ekseninin iki tarafına simetrik yerleştirilmiş birer pencere ile doğu duvarda, güneydoğu köşeye yakın bir, kuzey duvarda kuzeybatı köşeye yakın bir, batı duvarda, güneybatı köşeye yakın bir dikdörtgen biçimli pencere açıklığı bulunmaktadır. Doğu cephe duvarında portalle minare kaidesi arasında bir, güneydoğu köşede bir, bu köşe ile portal arasında bir dikdörtgen kesitli payanda bulunur. Güney cephe duvarında eksende bir, eksenin iki yanında birer tanesi güneydoğu ve güneybatı köşelerde yer almak üzere dikdörtgen kesitli ikişer payanda bulunur. Yapının batı cephesinde eksenin iki yanında üçer dikdörtgen kesitli payanda bulunur. Bunlardan birer tanesi köşelere yerleştirilmiştir. Kuzey cephede eksenin doğusunda bir batısında iki dikdörtgen kesitli payanda bulunur. Batı kesimdeki iki payandadan biri köşede yer alır.

Yapının kuzey cephesinin kuzeydoğu köşesine kaidesi kare kesitli minare yerleştirilmiştir. Minare kapısına cami içindeki zeminden yedi basamakla çıkılan bir merdivenle ulaşılmaktadır.

Kuzey-güney eksenine simetrik yerleştirilmiş her birinde eş aralıklı dört payenin bulunduğu iki paye sırasının sekiz haçvari payesi birbirlerine ve duvarlara sivri kemerlerle bağlanmışlardır. Böylelikle mihrap duvarındaki üç kubbeli bölümle kuzeydoğu köşedeki üst seviyede kareye çevrilmiş bölüm dışındaki alanları, eş boyutlu birimlere ayrılmışlardır. Merkezde yer alan dikdörtgen biçimli bölüm doğu ve batıdan kuzey-güney doğrultusundan atılan sivri kemerlerle üst seviyede kareye dönüşmektedir. Kuzey duvarın merkezinde yer alan dikdörtgen planlı bölüm düz tavan, hemen doğusundaki bölüm ise çapraz tonozla örtülmüştür.

Güney duvar önünde yan yana sıralanan üç bölüm, diğer bölümlerden farklı olarak karınlarına yerleştirilen üçer kalın kaval silmeyle birbirlerinden ve harimin diğer bölümlerinden ayrılırlar. Güneybatı köşede yer alan kubbeli bölüm diğerlerinden farklı olarak dilimli kubbe ile örtülmüştür.

Güney duvar ekseninin biraz doğusuna kaydırılmış mihrap, dıştağının dikdörtgen ve içteğinin yarım sekizgen kesitli olduğu iç içe yerleştirilmiş iki nişten meydana gelmektedir. Mihrabın hemen batısına minber birleştirilmiştir.

Dış Tasvir: Yapının doğu cephesinde, eksenin hafifçe kuzeyine kaymış dışa taşkın ve cepheden yüksek tutulmuş bir portal, güneydoğu köşesinde dikdörtgen biçimli bir pencere ile kuzey-doğu köşesine yerleştirilen minare kuruluşu görülmektedir. Yaklaşık cephelerin üçte birine ulaşan payandalar cephe duvarı ile birleşecek biçimde eğimli inşa edilmişlerdir. Portalin iki yanında “U” biçimli birer çörten bulunmaktadır (**Resim 2**).

Yapının kuzey cephesinin kuzeydoğu köşesinde yer alan minareye bitişik olarak yerleştirilmiş cephenin saçak hattını geçerek yükselen profilli ikinci bir portal yer almaktadır. Portalin hemen yanındaki payanda ile onun batısındaki ikinci payandanın üst kısmındaki duvar üzerinde arslan başlı birer çörten bulunmaktadır. Kuzey cephenin penceresi de dikdörtgen biçimlidir.

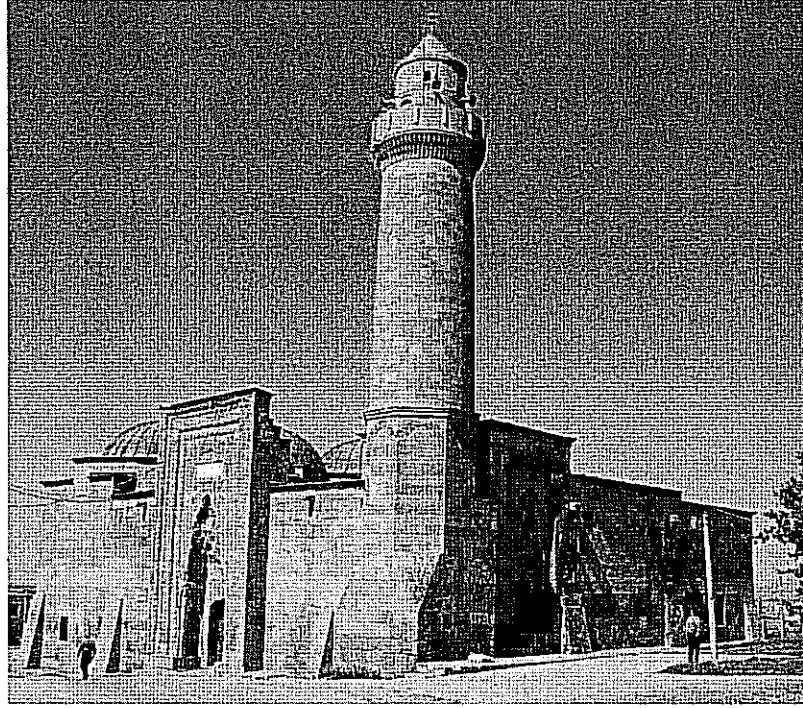

Resim 2: Niğde Alaeddin Camii Doğu ve Kuzey Cepheler

Batı cephe güneybatı köşeye yakın açılmış üst seviyedeki dikdörtgen biçimli pencere haricinde tümüyle sağır tutulmuştur. Bu Cephenin “U” biçimli iki çörtene vardır (**Resim 3**). Güney cephe pencereleri dikdörtgen biçimlidir.

Yapının doğu cephesindeki ana portali dışa taşkın ve profillidir. Camilerde anıtsal portallerlerin çoğunluğu, kuzey cephede mihrap ekseninde yer almalarına karşın, Niğde Alaeddin Camii’nde doğu cephede yer alması, caminin kuzeyden güneye doğru eğimli bir arazi üzerine inşa edilmesine bağlanmaktadır¹¹ (**Resim 3**).

¹¹ Özkarcı, a.g.e., s.35.

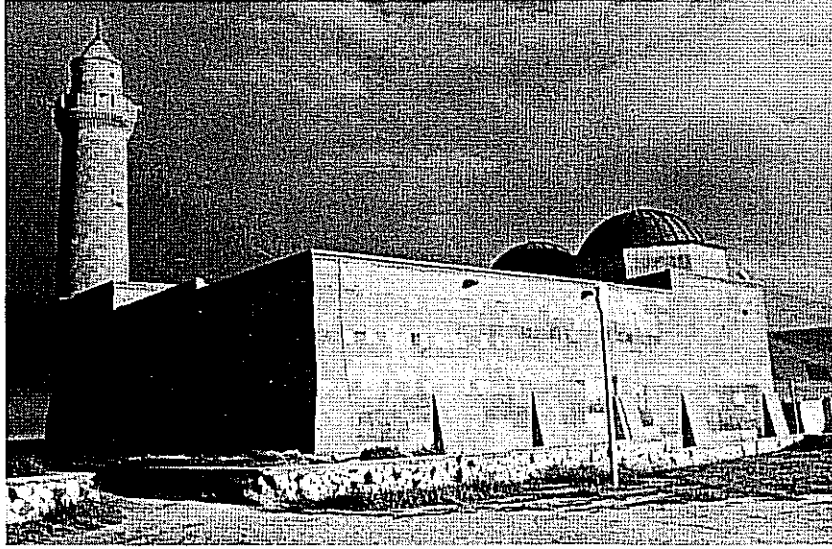

Resim 3: Kuzey ve Batı Cepheler

Üç şeritten oluşan basık kemerli giriş kapısı profilli konsolların üzerine oturmakta ve kemerin hemen üzerinde mukarnashı kavsara yer almaktadır. Mukarnasların farklı biçimlerde yivlendirilmesiyle güneş ışınlarının günün farklı saatlerinde meydana getirdiği ışık, gölge oyunları ile kavsarada bir kadın başı imgesi ortaya çıkmaktadır (Resim 4).

Mukarnas sırasının en altında mukarnaslar arasına yerleştirilmiş rozetler bulunmaktadır. Mukarnashı kavsaranın içinde yer aldığı yüzeyi geometrik bezemeli dört şeritle bezenmiş sivri portal kemerinin aynalığında ters “T” biçimli bir çökertme yüzey bulunmaktadır. Bu yüzeyin alttaki yatay kolunda dikdörtgen biçimli kitabe yer alır. Kitabenin altında köşelerde cepheden verilmiş fakat oldukça tahrip olmuş, birer kadın başı bulunmaktadır kadın başlarının altında yüzeyi geometrik bezemeli birer kabara yer alır. “T” biçimli çökertme panonun dikey kolu eksenine bir rozet yerleştirilmiştir.

Giriş kapısının kuzey ve güneyine yerleştirilmiş sütunceler kesik koni biçimli kaidelere oturmakta ve ters yerleştirilmiş kesik koni biçimli sütun başlıkları bulunmaktadır.



Resim 4: Ana Portal

Portali üç yönden kuşatan bezeme şeritlerini sırasıyla, dıştan içe doğru düz dar bir silme, yarım yıldız ve üçgen biçimlerinin birer atlamalı yerleştirildiği enli bir şerit, kapı açıklığına bakan kenarları yarım daire biçiminde oyulmuş enli bir şerit, silmelerin birbiri içinden geçirilen yivli silmelerle oluşturulmuş yıldız geçme kompozisyonu ile bezenmiş enli bir şerit ve kapı açıklığına bakan kenarları birer atlamalı olarak dikdörtgen ve üçgen biçiminde oyulmuş enli bir başka şerit oluşturmaktadır. Dıştan üçüncü şeridin portalin üstüne gelen yatay bölmünün kuzeye bakan köşesinde tahrip olmuş bir kuş figürü yer almaktadır.

Portal nişinin doğu ve batısına yerleştirilmiş nişler, dört sıra mukarnaslı kavsaralıdır. Kavsara tepeliğin iki yanında birer rozet bulunmakta rozetlerin üstündeki

dikdörtgen alanlar zencerek motifli bir şerit ile çevrelenmektedir. Bu şeridin hemen üzerinde ise dört sıra mukarnaslı konsollar yer almaktadır.

Doğu cephenin kuzeydoğu köşesine yerleştirilmiş minarenin pabuçluk kısmının köşeleri pahlanarak üst seviyede sekizgen bir biçim almıştır. her bir yüzey üzerine sivri sağır kemerler yerleştirilmiştir. Sekizgen pabuçluk kısmıyla silindirik gövde arasına yerleştirilmiş profilli silmeler bu iki alanı sınırlamaktadır (Resim 5).

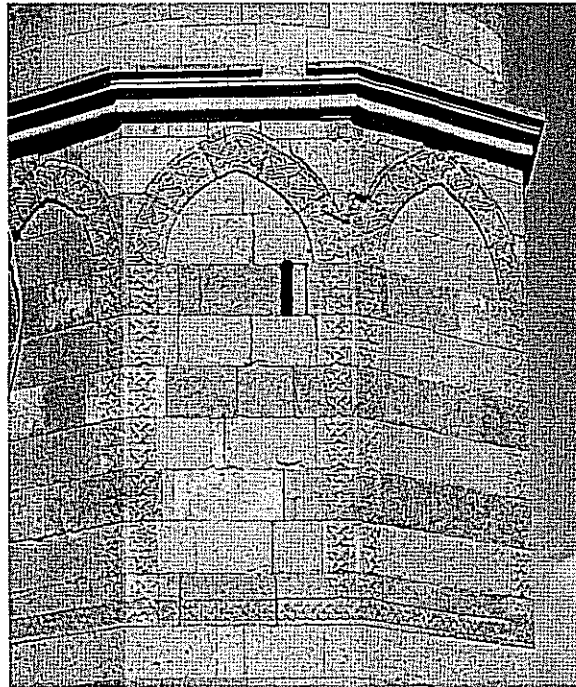

Resim 5: Minare Pabuçluğu

Yukarı doğru çıkıldıkça hafifçe daralan minare gövdesinde üç mukarnasla şerefe altına geçilmektedir. Masif korkuluklu şerefenin üstünde kısa tutulmuş, silindirik gövdeli petek yer alır. Petek bölümü, kalın bir kaval silmeden sonra konik külahla örtülmüştür.

Doğu cephenin güneydoğu köşesinde yer alan kubbeli bölümün kubbe kasnağı duvar ile aynı düzlemde yer almakta ve minare pabuçluğuyla gövdeyi ayıran silmelerle eş yükseklikte bulunmaktadır. Doğu cephenin portal, minare ve kubbeli bölüm dışında kalan duvarları diğerlerine göre daha alçaktır.

Kuzey cephede, minarenin hemen batısında yer alan bugün pencere haline getirilmiş bir portal daha bulunmaktadır. Bey mahfiline geçmek için bey kapısı olarak yapılmış ancak mahfil yıkılınca demir parmaklı bir pencereye çevrilmiştir¹²(Resim 6).



Resim 6: Kuzey Portal

Kuzey portali üç yönden bezemeli üç şerit çevreler. Portal çerçevesi, dıştan içe doğru sırasıyla dandan motifli kalın bir şerit üzeri bezemesiz iç bükey bir şerit ile geometrik bezemeli bir şeritten oluşmaktadır. Kapının iki yanında silindirik köşe sütuncenin ters kesik koni biçimli birer kaide ile aynı biçimde birer sütun başlıkları bulunur.

Portalın sivri kemerinin yüzeyi bitkisel bezemelidir. Kavsarası dört mukarnas sırasından oluşmaktadır. Portal kemerinin köşeliklerinde birer rozet bulunmaktadır. Kavsaranın tepe mukarnasının iki yanında ve üstünde eksende birer rozet

¹² Özkarcı, a.g.e. 2001, s. 41.

bulunmaktadır. Kapı lentosunun üzerinde yüzey bitkisel bezemeli enli şerit yer almaktadır. Kavsaranın en altta bulunan mukarnas sırasının altındaki düz yüzeyin merkezinde büyük boyutlu birer rozet daha bulunmakadır.

Mukarnas sırasıyla giriş kapısı lentosu arasında bulunan üzeri bitkisel bezemeli enli şeridin hemen üzerindeki bölümün merkezinde bir rozet yer almaktadır. Kapı, dikdörtgen biçimlidir. Geçme tekniğiyle yapılmış kapı lentosu, sövelerin profilli konsollarına oturmaktadır.

Kuzey cephede portalin batısına yerleştirilmiş, üç payanda yer almaktadır. Bu payandalardan portalin hemen batısında yer alan ikisinin bulunduğu kesimde cephe duvarlarının üst seviyeleride minare pabuçluğunun silmeleri ile yaklaşık aynı yüksekliğe birer arslan başlı çörtten yer almaktadır.

Kuzey cephede beden duvarları kademeli olarak alçaltılmış, kuzeydoğuda yer alan minare ile portal eş yükseklikte inşa edilmiş, portalle ikinci payanda ekseninde yükselen duvar biraz daha alçak tutulmuş, kuzey batı duvar ise hemen doğusundaki duvara göre daha alçak tutularak inşa edilmiştir.

Yapının batı cephe duvarı, kuzey cephenin kuzeybatı kesimdeki duvarı ile eş yükseklikte olup, güneybatı köşede yükseltilmiştir. Güney cephede yer alan kubbelerden batı köşede en yüksek, doğu köşedeki en alçak olanıdır. Batı köşedeki kubbe kasnağı da diğerlerine göre daha yüksek tutulmuştur. Merkezdeki ile doğudaki kubbe kasnakları eş yüksekliktedir. Doğu köşede kubbenin kasnak cephesi, güney cephe duvarı ile aynı düzlemde bulunur. İki kubbenin kasnak yüzeyleri diğer cephe duvarının gerisinde kalmaktadırlar. Batı köşede yer alan kubbe kasnağında sivri kemerli bir pencere, merkezde yer alan kubbe kasnağında üç dilimli kemer biçimli bir pencere, doğu köşedeki kubbeli bölümün kasnağında dikdörtgen biçimli bir pencere yer alır.

İç Tasvir: Doğu cephedeki portalin basık kemerli kapısından üç basamaklı bir merdiven ile harim bölümüne inilerek geçilmektedir. Harim, mihraba dik üç sahından meydana gelmektedir. Konsollara oturan haçvari payelerin birbirlerine ve duvarlara

sivri kemerlerle bağlanmasıyla meydana gelmiş mekânlardan orta sahnın merkezinde yer alan dikdörtgen planlı mekân, doğu ve batıya atılan sivri kemerlerle üst seviyede kareye çevrilmiş günümüzde demir çerçeveli bir camekanla örtülmüştür.¹³ Orta bölümün batı kemeri üzerinde dikdörtgen çerçeve içine alınmış bir kitabe yer almaktadır (Çizim 2).

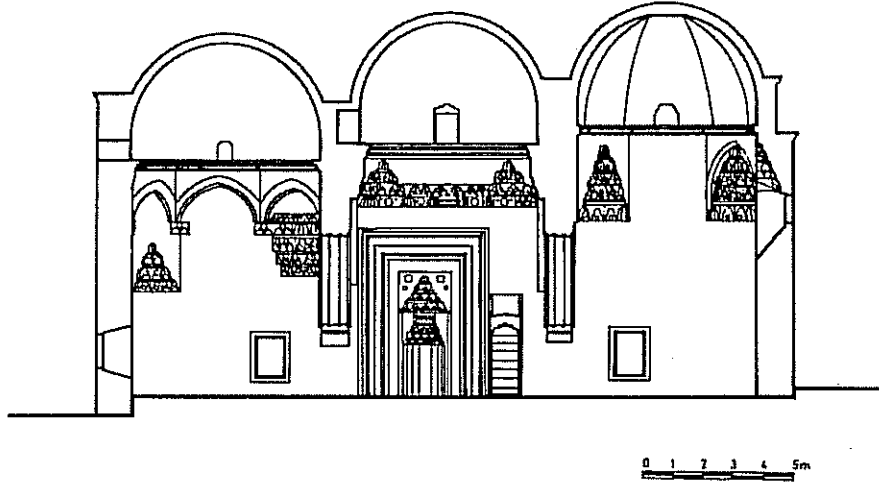

Çizim 2: Mihrap Önü Bölümünden Geçirilen Kesit

(C.Parla, 1997, çizim: 15)

Mihrap nişi üç yönden dikdörtgen biçimli bezemeli sekiz şeritle çevrelenmiştir. Dıştan içe doğru kademelenen şeritlerden en dıştaki düz, sonraki üç şerit daha incedir. Şeritlerin içinde geometrik bezemeli bir şerit yer almaktadır. Bu şeridin içinde yine geometrik bezemeli bir şerit daha bulunmakta ve bunu düz bir şerit izlemektedir. En içte ise geometrik bezemeli enli bir şerit yer almaktadır. Mihrap iç içe yerleştirilmiş iki nişten meydana gelmekte ortada ve altta yer alan küçük nişin beş sıra mukarnas dolgulu kavsara köşelerinde birer gülbezek bulunmaktadır. Kavsara üç yönden zencerek motifli bir şeritle çevrelenmiştir. Mihrap nişinin mukarnaslarının tam merkezine yerleştirilmiş bir gülbezek bulunur. Mukarnas kavsaranın iki yanına yerleştirilmiş iki rozetten batıdaki bir çarkifelek, doğudaki ise bir gülbezektir. Kavsara köşeliklerinde ise birer madalyon bulunmaktadır. Mukarnaslı kavsaranın tepe mukarnasının çevresi ayet kitabesi ile üç yönden kuşatılmıştır (Resim 7).

¹³ Bu mekânın üzeri 1930'lara kadar ahşap konstrüksiyonlu camekanla örtülüyken, daha sonraki onarımlarda demir çerçeveli camekanla kapatılmıştır. (Özkarıcı, a.g.e., s. 36, not.76)



Resim 7: Niğde Alâeddin Camii Mihrabı

Mihrap nişinin batısına bitişik olarak yerleştirilen dikdörtgen kesitli minberin taht kısmın değiştirildiği, üç dilimli kemerle taçlandırılmış dikdörtgen biçimli minber kapısının kemer bölümünün de orijinaline uymadığı gözlenmektedir.¹⁴ Taş minberin korkuluklarında birbirinden farklı geometrik bezemeler bulunmaktadır.

Harimin kuzeyinde minare kaidesinin doğu duvarından içe taşıdığı görülmektedir. Sivri kemerli bir niş içine alınmış, dikdörtgen biçimli minare kapısına altı basamaklı bir

¹⁴ Canan Parla, "Alaeddin Keykubat Dönemi Biçim ve Estetik." (Basılmamış Doktora Tezi, Hacettepe Üniversitesi, 1997), s.413.

merdivenle çıkılmaktadır. Sivri kemerle kapı lentosu arasında üç dilimli kemerli bir alınlık bulunmakta kemer köşeliklerinde ise birer madalyon yer almaktadır.

Harimin güneyinde yer alan kubbeli bölümlerden doğuda yer alanın güney duvar köşelerinde mukarnas dolgulu tromplar, kuzeydoğu köşesinde pandantif olarak başlayan geçiş öğeleri, üstte yuvarlak kemerli iki yalancı trompa dönüşen bir geçiş öğesi kullanılmıştır.

Güneydoğu ve güneybatı köşelerde iki sıra mukarnaslı birer köşe taşı ile bu taşların iki yanında tek sıra mukarnastan oluşan konsol üzerine yerleştirilmiş üç mukarnas dolgulu tromp kullanılmıştır. Güney duvarda köşe taşı ile mukarnaslı konsollar arasına yerleştirilmiş ikişer rozet görülmektedir.

Batı kubbenin oturduğu sekizgen kasnak, kuzeydoğu ve kuzeybatı köşelerde pandantiflerin üstündeki yalancı tromplarla, diğer köşelerde mukarnaslı trompların üzerindeki mukarnaslı konsollara oturan ve duvardan az taşkınlık yapan sivri kemerlerle yükseltilmiştir. Kubbe kasnağı ile kubbe eteğini aşağıdan yukarı doğru sırasıyla bir iç bükey silme ile, ince ve kalın iki düz silme ayırmaktadır. Silmelerin hemen üzerinden kubbe eteğine güney eksenini üzerine yuvarlak üç dilimli kemer aynalığı bulunan dikdörtgen biçimli bir pencere açılmıştır.

Güney duvardaki mihrap önü kubbesinin geçişleri üç sıra mukarnas dolgulu tromplarla sağlanmıştır. Tromplar, iki yanında birer mukarnaslı konsol ile mukarnaslı bir köşe üzerine yerleştirilen mukarnaslarla oluşturulmuştur. Kuzey güney yönünde atılmış yüksek kemer üzerinde konsol ile köşe mukarnasları arasına yerleştirilmiş bir rozet bulunmaktadır.

Doğu ve batıdaki yüksek kemerlerin hemen üzerinden başlayarak kubbe kasnağını çevreleyen bir mukarnas sırası korniş şeklinde düzenlenmiştir. Mukarnaslı trompların hemen üzerinde yer alan bir düz, bir kaval yine bir düz silme ile ayrılan kubbe eteğinde eksenlerin üzerine dikdörtgen biçimli pencereler yerleştirilmiştir.

Güney duvarda mihrap üzerindeki mukarnas sırası altında mukarnaslı konsolların arasına yerleştirilmiş rozetler ile kitabe panosu bulunmaktadır.

Yapının kuzeydoğuda yer alan bey mahfili olarak düzenlenmiş bölümünün üzeri çapraz tonozla örülmüş ve bu bölümün batısındaki bölüm ise dört mukarnas sırasının üzerine oturan merkezine bir rozet yerleştirilmiş aynalı düz tonozla örtülmüştür. Diğer bölümleri kuzeygüney doğrultulu sivri kemer profli veren beşik tonozla örtülüdür.

Yapıdaki haç payeler, taşkınlık yapmayan kare tabanlı kaidelere oturmaktadır. Payeler üzerinde kemerlerin oturduğu konsollar birbirinden farklı profil göstermektedir. Harimin güneyinde yer alan payelere oturan sivri kemerlerin diğerlerinden farklı olarak karınlarında üç kalın kaval silme bulunur. Yapının diğer kemerleri ise düz profillidir (Resim 8).

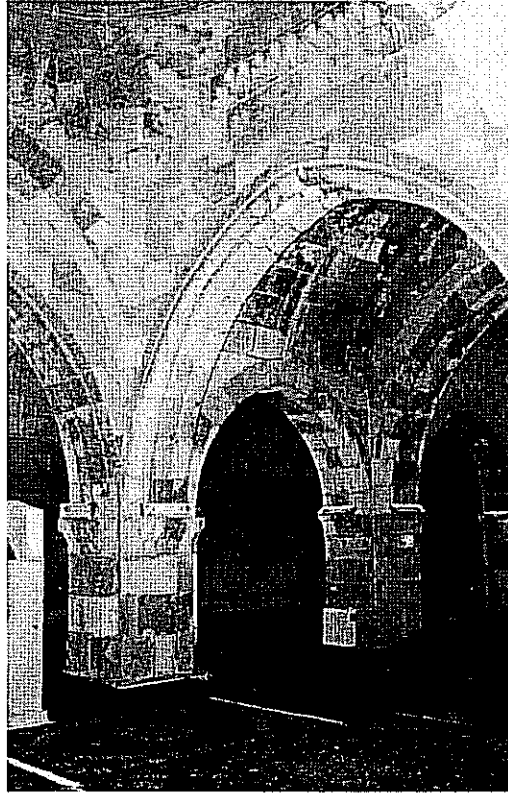

Resim 8: Harimin Kaval Silmeli Kemerleri

Mihrap önündeki iki payenin haç kolu ile mihrabın iki yanındaki duvar payelerinden doğudakinin konsolları üç sıra mukarnaslıdır. Batıdaki konsolun mukarnas sırasının altında bezemeli bir şerit bulunmaktadır. Harimin batıdaki kubbeli bölümünün

batı duvarı üzerinde güney tarafta üstte bir mazgal pencere yer almaktadır. Dikdörtgen biçimli pencerenin üzerine dört sıra mukarnaslı küçük bir kavsara bir niş içine yerleştirilmiş ve üzeri dört sıra mukarnas yerleştirilmiştir.

Malzeme Teknik:Yapının içinde ve dışında sarı renkte düzgün kesme taş kullanılmış, bezemeler ise kesme taş üzerine oyma tekniğiyle işlenmiştir.

Süsleme:Yapının bezemeleri, doğu cephede yer alan portalde, kuzey cephede bugün pencereye dönüştürülmüş, bey kapısını çevreleyen şeritlerde, cephe duvarlarında kuzey cephedeki çörtenlerde, mihrabı çevreleyen şeritlerde, kubbeye geçiş öğelerinde, minare kapısında, ve payelerin oturduğu konsollarda toplanmıştır. Yapıda genellikle geometrik bezemeler kullanılmışsa da geometrik bezemelerin yanında figürlü bezemelerde bulunmaktadır. İnsan başı biçiminde figürlü bezemeler, hayvan figürlü olanlar , imgesel olarak insan yüzlü olanları ile şematik işlenmiş insan vücutlu figürler bulunur.

Geometrik bezemeleri; dendanlar, yıldız kursları, yıldız geçmeler dilimli gülbezeler, saç örgüsü ve hasır örgülü kompozisyonlar teşkil etmektedir.

Caminin figürlü bezemelerini, bir kuş figürü, arslan başı biçimindeki çörtenler, insan başları ve şematik işlenmiş bir melek tasviri oluşturur. Doğu portalini çevreleyen şeritlerden en dıştan üçüncü şeridin üstteki yatay kolunun kuzey köşesinde küçük bir kuş verilen figürün kıvrık kuyruğu gagası, ayakları ve kıvrık ibiği seçilebilmektedir **(Resim 9)**.

Kuzey cephe duvarı üzerindeki arslan başlı çörtenler, cepheden verilmiş sivri kulakları, badem gözleri, yeleleri, yassı ve geniş burnu oldukça belirgin bir şekilde işlenmiştir **(Resim 10)**.



Resim 9: Kuş Figürü Resim 10: Arslan Başlı Çörten

İnsan Figürleri: Ana portalin sivri kemerinin köşeliklerine kabartma olarak cepheden işlenmiş, saç örgülü kadın başları yapının insan başlı iki figürünü oluştururlar. Yüzleri tahrip oldukları için seçilemeyen bu başların boyun kısmı ile saç örgüleri oldukça belirgindir (Resim11,12).

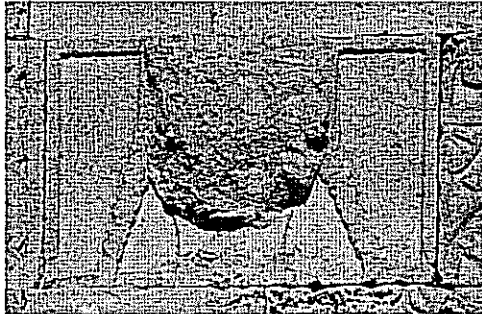

Resim 11: Güneydeki İnsan Başı

Resim 12: Kuzyedeki İnsan Başı

Ana portalde ayrıca, kavsara mukarnalarının farklı şekillerde yivlendirilmesiyle mukarnaslarla bir kadın yüzü imgesi yaratılmıştır. En tepede yer alan mukarnas dilimi balık sırtı biçiminde yivlendirilmiştir. Diğer mukarnaların bazılarının yivleri iç bükey olarak düzenlenirken bazıları düz bırakılmıştır. Bu haliyle ışık ve gölge oyunlarına oldukça müsait olan mukarnaslara Güneş ışınlarının çarpmasıyla bir kadın imgesinin belirdiği görülmektedir. Tepede yer alan balıksırtı şeklinde taranmış mukarnas ile hemen altındaki iki mukarnas sırası başlığını, iki ayrı grup halinde toplanmış mukarnas dilimleri gözlerini, daha altta ve eksende yer alan mukarnas grubu ağzını, alttaki düz yüzey ise çenesini oluşturulmuştur (Resim 13).

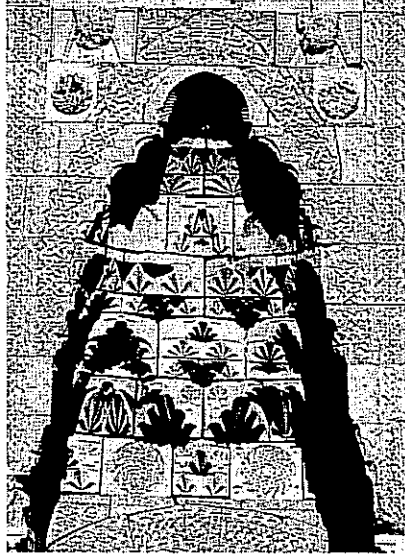

Resim 13: Ana Portalin Kadın Yüzü İmgeli Kavsarası

Kadın yüzü imgesinde, çenenin iki yanında kalan ve kulak hizasına kadar devam eden, mukarnas gruplarıyla oluşturulmuş derin oyuklar yüzün ileriye fırlamasına ve görünür kılınmasına yardım ederler. Kavsaranın yan yüzlerindeki oyluamlalar yüz imgesinin kulakları hizasından aşağı sarkan birer saç örgüsüne sahip olduğu izlenimini verirler.



Resim 14: Melek Figürü

(C.Parla, 2004, sayfa: 73)

Mihrap önü kubbesinin batısındaki kubbeli bölümün batı duvarındaki trompların köşe taşıyla mukarnaslı konsolları arasında yer alan kartuşlardan kuzeydeki melek olduğu düşünülen figür, stilize bir insan vücudu biçiminde işlenmiştir.

2.1. Sivas I. İzzeddin Keykavus Şifahanesi:

İnceleme Tarihi: Ocak 2007

Yapının Adı: Banisinden dolayı ‐I. İzzeddin Keykavus Şifahanesi‐, tıp eğitimi veren bir medrese olduđu için de ‐Şifaiye Medresesi‐ olarak anılmaktadır.

Yeri ve Konumu: Sivas İli merkezinde yer alan Tokat Caddesi, Medreseler Sokağındadır.

Kitabeleri: Yapıda inşa kitabesi dahil yirmi kitabe yer almaktadır. Bu kitabelerden Farsça beyitlerden meydana geldikleri ve tahrip oldukları için okunamayan yedisi hariç, diğeri Prof. Dr. Ali Haydar Bayat, Prof. Dr. Yılmaz Önge, Mimar Sedat Çetintaş, Prof. Dr. E. Hakkı Eldem tarafından incelenerek okunmuştur.¹⁵

Portal kapısı üzerinde yer alan inşa kitabesinde; ‐Allah’ın emriyle galib, dünya ve dinin izzeti, İslam’ın ve Müslümanların dayanağı, kara ve denizlerin hakimi, Selçuk hanedanının tacı, mü’minlerin halifesinin rehberi, Keyhusrev oğlu Ebu’l-Feth Keykavus, bu daru’s-sıhanın inşasını 614/1217 yılında emretti‐ yazmaktadır.¹⁶

Türbe kapısının batısında yer alan pencerenin üzerindeki geometrik bezemeli panonun alt köşelerinde kufi ile yazılmış iki kitabe yer almaktadır. Bu kitabelerden birinde, ‐Amel-i Ahmed‐, diğeri ise ‐Bin Bizl- al- Merendi‐ yazmakta, söz konusu kitabelerde ayrı ayrı iki kişinin değil, ismi ‐Amel-i Ahmed bin Bizl-ül Merendi‐ olan, türbenin sanatçısı olduđu düşünölen tek bir kişinin adının yazılı olduđu ileri sürölmektedir.¹⁷

¹⁵ Ali Haydar Bayat, ‐Sivas Darüşşifasının Bilinen ve Bilinmeyen Kitabeleri‐, **Selçuklular Döneminde Sivas Sempozyumu (Sivas:29 Eylül – 01 Ekim 2005)**; (Sivas:Sivas Valiliğı İl Kültür ve Turizm Müd., 2006), s. 355.

¹⁶ Bayat, a.g.e.,s,356.

¹⁷ Sedat Çetintaş, **Sivas Darüşşifası (614-1217)**, (İstanbul:İbrahim Horoz Basımevi, 1953), s.18.

Sultan I. İzzeddin Keykavus'a ait olan türbe kemerinin alınlık kısmının aşağısında üzengi hattı üzerinde tek satır halinde sülüsle yazılmış, alçak kabartma çini üzerinde; “ Bu daracık kabire girmek üzere, geniş saraylardan çıkarıldık. Vah! Ne yazık ki, bu ölüm hadisesinde zenginliğimin bana faidesi olmadı, saltanatım mahvoldu, çok çabuk geçici olan dünya mülkünden el çekip de ahirete göçüş ve gidiş hadisesi 617H/1220 M)senesi şevval ayının dördüncü günü gerçekleşti.” yazmaktadır.¹⁸

Türbe cephesi üzerinde yer alan tek satırlık Arapça kitabede; “ Muhammed” yazmaktadır.¹⁹

Türbe cephesi üzerindeki kapı kemeri boyunca devam eden Farsça çini kitabede; “ Cihanda çok şahlar vardır ki, onların okları saltanat göklerinde Pervin'i (Ülker/ Süreyya: yedi yıldızdan oluşan yıldız kümesi) yerinden koparıcı idi. Mızrakları da Cevza'yı (ikiz iki insan şeklinde tasvir olunan yıldız kümesi) avlayıcı idi.” Yazmaktadır.²⁰

Türbe cephesi üzerinde Kur'an Ayetleri de yer almaktadır. Türbe pencereleri üzerindeki panolarda yer alan örgülü kufi kitabede Rahman Suresi yer almaktadır. Türkçesi; “Yeryüzünde her şey gelip geçicidir, azamet ve heybet ve in'am ve ikram sahibi Rabbin yüzü bakidir. Allah en doğrusunu söyleyendir.”²¹

Kapı lentosu üzerinde yer alan tek satırlık kufi kitabede ise Bakara Suresi yer almaktadır. Türkçe tercümesi: “ Onlar başlarına bir musibet geldiğinde; “Doğrusu biz Allah'a aidiz ve kuşkusuz O'na döneceğiz” derler.”²²

Türbe içindeki diğer bir kitabe ise, mihrabiye boyunca devam eden Tövbe Suresi ayet 18'dir. Bu ayetin Türkçesi “ Allah'ın mescitlerini, ancak Allah'a ve ahiret gününe

¹⁸ Çeintaş a.g.e., s.17.

¹⁹ Ali Haydar Bayat **Ön.ver.**, s. 356.

²⁰ Bayat, a.g.e. s. 18.

²¹ İsmail Hakkı İzmirli, **Kur'an-ı Kerim ve Türkçe Anlamı**, (Evren yayınları, İstanbul,1977), s. 533.

²² Karaman, Hayrettin ve arkadaşları, **Kur'an Yolu, Türkçe Meal ve Tefsir**, c.1, Diyanet İşleri Başkanlığı Yayınları, s. 150, Ankara, 2004.

inanan, namazını kılan, zekatını veren ve Allahtan başka kimseden korkmayan kişiler yaptırır. İşte bunların hidayete erenlerden olmaları beklenir.”²³

Yapı içinde, ana eyvan kemerinin iki tarafında yer alan insan başlarının etrafını dolanan kitabelerde “La ilahe illallah, Muhammed-ün resulullah” yazmaktadır.²⁴

Yapıda yer alan diğer kitabeler; ana eyvanın sağ ve sol iç duvarında henüz okunamamış olan kitabelerle, kuzey ve güney cephelerde yer alan yan yana mekanların üzerinde yer alan kitabelerdir. Bu kitabelerde; “Senden geriye ancak izzet, beka ve mutluluk kalacaktır.”, “Adil olan Allah’dır.” ve “ Adil olan O’dur.” Yazmaktadır.²⁵

Tarihi: Giriş Portalinde yer alan kitabeye göre 614H./ 1217M. yılında inşa edilmiştir.

Yaptıran Kişi (Bani): Sivas Şifahane Medresesi’nin banisi I. İzzeddin Keykavus’tur. Gıyaseddin Keyhüsrev’in üç oğlunun en büyüğü olan I. İzzeddin Keykavus, babasının bir sefer sırasında öldürülmesinin ardından devlet büyükleri tarafından, kardeşleri Alaeddin Keykubat ve Keyferidun İbrahim arasından tahta çıkarılmak üzere seçilmiş ancak, kardeşi Alaeddin Keykubat’ın tepkisiyle karşılaşmıştır. I. Alaeddin Keykubat, amcası Mugiseddin Tuğrul Şah ve Ermeni tekfurunu ile iş birliği yaparak ağabayine karşı Kayseri’de savaşmayı düşünmüşse de yaptığı ittifakın bozulması üzerine Kayseri’yi terk ederek Ankara kalesine sığınmıştır. Ankara’da teslim olmak zorunda kalan I. Alâeddin Keykubat’ın, Malatya yakınlarındaki Minşar Kalesine hapsedilmesiyle I. İzzeddin Keykavus tek başına iktidara gelmiştir.^{*26}

Kayseri’deki tehlikeyi atlatan I. İzzeddin Keykavus, tahta çıkmak üzere Konya’ya gelmiş, bu arada saltanat hukuk ve kurallarına göre kendisine hediye yollayan, kurban kesen ve bi’at eden büyüklere, hocalara, ahilere, hilatlar verip, emirlerin emlak ve ikta menşurlarını yenilemiş, cülusunu tebrik etmek için gelen beyler

²³ Bayat, **Ön.ver.** s.360.

²⁴ Bayat, **a.g.e.** s.361.

²⁵ Bayat, **a.g.e** s, 361-364.

* Osman Turan Anadolu Selçuklular Zamanında Türkiye’de adlı eserde, Kayseri valisi Celaleddin Kayser’in Ermeni tekfurunu ikna etmesi ve buna bağlı olarak amcası Erzurum Meliki Mugiseddin Tuğrul Şah’ın kendi hakimiyetinin tehlike altına gireceği endişesiyle Kayseri’yi terk ettiği belirtilmektedir.

²⁶ Turan, **Ön.ver.**, s.293-301.

le elçileri kabul etmiş, cülusunu bildirmek üzere Halife'ye haber gönderdikten sonra İslam dünyasında manevi otoriteyi elinde bulunduran Abbasi Halifesi tarafından kendisine değerli hediyelerle, saltanat alametleri ve "fütüvvet şalvarı" *gönderilmiştir.²⁷ Bu hediyeler arasında Abbasi Halifesi'nin gönderdiği altın işlemeli altı dilimli elbiseler de bulunmaktadır.²⁸ *

Abbasi Halifesi dışında, İzzeddin Keykavus'un cülusunu tebrik edenlerden biri de İznik İmparatoru Laskaris*'tir.

Anadolu'da pek çok askeri başarısı olan I.İzzeddin Keykavus, Antalya Limanı'nı ele geçirdikten sonra, çıkarları kendisiyle aynı yönde olan Kıbrıslılarla bir anlaşma imzalamıştır.*

²⁷ Turan,a.g.e., s. 296-298.

* Halife tarafından yollanan değerli hediyeler, saltanat alametleri ve fütüvvet şalvarı, Selçuklu hükümdarı I. İzzeddin Kaykavus'un fütüvvet teşkilatına kabul edildiğini göstermektedir

²⁸ Turan, a.g.e., s 223.

* "Fütüvvet'in sözlük anlamı "gençlik, kahramanlık, cömertlik"tır. Tasavvuf kaynaklarında VIII. Yüzyıldan itibaren önde gelen sufilerin fütüvvet kelimesini tasavvufi bir terim olarak kullanmaya başladıkları kaydedilir. Gerek Horasan'da gerekse Irak'ta feta denilen ve en belirgin vasıfları cesaret, kahramanlık, cömertlik ve fedakarlık olan kişilere büyük bir hayranlık duyulmaktaydı. Kur'an'da feta diye nitelendirilen kişiler için bu sıfat dini bir mana taşıması yanında takdir edilen bir anlam ifade ediyor, put kıran veya gördükleri baskıya rağmen inançlarını koruyan ve bu uğurda ülkelerini terk eden kişilerden feta diye söz ediliyordu. Bundan, halk arasında takdir edilen bir vasıf olan yiğitliği Kuran'daki feta ifadesiyle irtibatlandıran sufiler bu sözcüğü bir tasavvuf terimi haline getirmekten çekinmediler. Bu sebeple sufiler fetayı "suffi", fütüvveti de "tasavvuf" diye adlandırmakta bir sakınca görmemişlerdir. Cahiliye fetasıyla bağlantılı olarak İslam'ın ilk yüzyıllarında belirmeye başlayan "sosyal bir kavram olarak fütüvvet IX. Yüzyılda sosyal bir yapılanma olarak son Abbasi döneminde de resmi bir kurum haline dönüşerek teşkilatlaşmışlardır." (Ayrıntılı bilgi için bkz. Türkler Ansiklopedisi, c. 6, İstanbul,2002, s259-260)

"Fütüvvetin bir kurum haline dönüşmesi Abbasi Halifesi Nasır- Lidinillah'ın fütüvvet müessesini kendine bağlayarak onu devletin resmi bir kurumu yapması ile gerçekleşmiştir. Kaynaklara göre Nasır, Bağdat'ta reis-ül fityan olan Şeyh Abdülcebbar bin Yusuf bin Salih el-Bağdadi'nin elinden fütüvvet elbisesi giymiş ve merasimle teşkilata dahil olmuştur. Halifenin bu teşkilatı devletleştirmek istemesinin en önemli nedeniyse fütüvvet kurumunun desteğini arkasına almak istemesiydi." (a.g.e.s,262)

* Babasının ölümüne neden olan Alâşehir savaşı ile iki devlet arasında bozulan ilişkilerin düzelmesi ve düşmanları olan Latinlere karşı, Marmara sahillerini güvencesine altına almak istemesiydi, bu barış teklifi Sultan İzzeddin Keykavus tarafından da Ermenilerin işgal ettiği Ereğli ve Larende'yi kurtarmak ve bu arada kendisini hala tehdit eden kardeşi Alaeddin Keykubat'a karşı önlem almak ve bu arada Bizansla uğraşmamak için olumlu karşılandı.

* Bu anlaşmayla ticaret gelişirken diğer taraftan da bu bölgede çarpışma halinde olan devletleri desteklemede birbirlerini serbest bırakmışlardır. Kuzeyde ise önemli bir liman olan Sinop Limanını ele geçirmeleri; Trabzon'daki Grekleri yenen Laskaris doğuya doğru hızla ilerlemektedirken, onunla arayı bozmadan Karadeniz kıyılarına yerleşmek olanakları azalmış olsa da Laskaris'in Trabzon'daki

Fetihlerine devam eden I.İzzeddin Keykavus, Ermeni seferinden sonra dinlendiği dönemi fırsat bilerek, Erzincan Mengücek hükümdarının kızı Selçuk Hatun ile muhteşem bir düğünle evlenmiştir.³¹

Hayatı seferlerle geçen sultanın, Halep Seferini'nin başarısızlıkla sonuçlanması üzerine, Halep Seferi sırasında casusluk yaparak Türk ordusu hakkında bilgi verdiklerinden şüphelendiği bey ve emirleri bir eve kapatarak itaatsizlik ve casusluk gerekçesiyle yaktırmış, ancak bu olayın ardından vicdan azabını çekerek yakalandığı verem hastalığından kurtulamayarak ölmüş, diğer Sultanlardan farklı olarak Konya Alaeddin Cami'nin avlusunda bulunan Künbed-hane'ye (II. Kılıçarsla kümbeti) değil, kendisinin yaptırttığı Sivas'taki Darüşşifaya gömülmüştür.³²

I. İzzeddin Keykavus, çocuk sayılabilecek yaşta hükümdarlığın başına geçmiş olmakla birlikte babasının sürgün yılları döneminde, bu hayatının güçlükleriyle olgunlaşmış, yedi sene süren meliklik döneminde ise, devlet işlerinde tecrübe kazanmıştır.³³

Keykavus'un Sinop ve Antalya limanlarını ele geçirerek, Frank Krallığıyla yaptığı ticari anlaşma ile Selçukluların ticari hayatı canlanarak gelişmiş ve böylece devlet kaynakları büyümüştür. Ekonomik büyüme, iktisadi ve medeni hayatın gelişmesine yol açmış ve Selçukluların önemli yapılarını inşa etmesi için hazineyi güçlendirmiştir. Bu devirde kale, kervansaray, medrese, cami, türbe, köprü gibi çok sayıda yapı inşa edilmiştir. Ekonomik açıdan devletin güçlenmesi ve siyasi olarak önemli bir birlik sağlanması kendisinden sonra başa gelen kardeşi I. Alaeddin Keykubat'ın Selçuklu devletinin refah seviyesini en üst noktaya ulaştırmasını sağlamıştır.

Kaynaklar I. İzzeddin Keykavus'un, fiziksel özellikleri hakkında da bilgi vermektedir. İbn-i Bibi'den anlaşıldığına göre, henüz çocukken bile son derece dikkat

rakiplerinden Selçukluların elindeki bu liman dolayısıyla ayrılacak olması ve Aleksis Komnenos'un uçlardaki göçebe Türkler tarafından yakalanmasıyla, Sinop Limanı Türklerin eline geçmiştir.

³¹ Turan, a.g.e., s 316.

³² Turan, a.g.e., s 317-319.

³³ İbn-i Bibi, El- Evamirü'l- Ala'iyye, (tıpkıbasım, Ankara1956) s. 121

çekici bir güzelliğe sahip olan sultan, ileri yaşlarında da ince, uzun ve fevkalade bir vücut yapısına sahiptir.³⁴

İzzeddin Keykavus, Selçuklu devrinin önemli bilgin ve hocaları tarafından yetiştirilmiş, yüksek bir kültür düzeyine sahip, Arapça, Farsça bilen hatta Farsça rubailer yazan bir hükümdardır.³⁵ İbn-i Bibi'ye göre Keykavus, alimlerin dostu, cahillerin düşmanıdır, onun meclisinde "bezm" lerinde* ve sarayında daima faziletli ve ilim sahibi kişiler bulunmaktadır.³⁶ Hocası Şeyh Mecdeddin İshak'ı seferlerinde yanına aldığı gibi onu, tahta çıkışını iletme üzere Abbasi halifesine elçi olarak göndermiş ve bunun sonucunda Halife tarafından gönderilen fütüvvet şalvarını giymek ve halifenin gönderdiği kaseden su içmek suretiyle fütüvvet teşkilatına katılmıştır.³⁷ Döneminde, ülkesini büyük ölçüde yapılandırmaya girişen sultanın banisi olduğu Sivas Darüşşifası'nın da ahi teşkilatına mensup sanatçılar tarafından yapıldığı düşünülmektedir.

I. İzzeddin Keykavus dönemindeki kültür ortamının bu denli gelişmesinde Sultanın, milliyetine ve kültürüne bakmaksızın devletin vezirlik, nişancı, "emir-i arız" savunma bakanlığı, katiplik gibi makamlara ilim erbabı şair ve tasavvuf alimlerini getirmiş olması neden olmuştur. Şemseddin Hamza, Nizameddin Ahmet, Şemseddin İsfahani olarak devrin önde gelen bilgin, şair ve edebi kişileri bunların arasında yer almaktadır.³⁸

Dönemin şair ve edebi kişilerine gösterdiği ilgiyi aynı şekilde İslam dünyasının fikir adamlarına da göstermiş, onları ülkeye davet ederek tasavvuf düşüncesinin Anadolu'da yayılmasını sağlamaya çalışmıştır. Şihabeddin Sühreverdi, fütüvvet

³⁴ Bibi, a.g.e., s.78.

³⁵ İ.H. Uzunçarşılı, "XII ve XIII. Asırlarda Anadolu'daki Fikir Hareketleri ile İçtimai Meselelere Bir Bakış", (Türk Tarihi Konferansı, Ankara, 1948), s,296.

* sazlı, sözlü, içkili eğlence meclisi

³⁶ İbn-i Bibi,a.g.e. , s.127.

³⁷ Turan, a.g.e. , s.298.

³⁸ İbn-i Bibi, a.g.e., s.200-204.

teşkilatının temel adetlerini Selçuklu toplumuna sokarken, ünlü mutasavvıf Muhibiddin Arabi de, Anadolu Tasavvuf düşüncesi üzerinde kalıcı ve derin izler bırakmıştır.³⁹

I. İzzeddin Keykavus'un bu kişilerin görüşlerine büyük önem ve değer verdiği ve Muhiddin Arabi'ye sık sık mektup yazarak tavsiyelerini aldığı bilinmektedir.⁴⁰

Kaynaklara göre I. İzzeddin Keykavus sert askeri, siyasi ve idari kimliğe sahipken diğer yandan da oldukça duygusal ve hassas bir kişiliğe sahiptir. Askeri ve idari olaylardaki sert ve taviz vermez kişilik yapısı ile sandukası üzerine konmasını vasiyet ettiği beyit ile tahta çıktığı günlerde, ihaneti nedeniyle Zahirüddin Pervane'ye gönderdiği beyitte ortaya çıkan hassas yapısı onu ilginç kılmaktadır. Zahirüddin Pervane'ye gönderdiği beyitte;

*"Şimdi bir mum gibiyim, vücudum yanıp bitti,
Ağlamadan bir gecem geçmedi, hiç gülmedim
Bana sadık dostunum diyen pervane bile,
Ne yazık ki boynumu vurmaya razı oldu."⁴¹*

Türbe kapısı üzerine yazılmasını vasiyet ettiği rubai de ise;

*"Biz ki dünyayı terk edip göçtük
Gönül derdi ektik, matemler biçtik
Şimdiden sonra da nöbet sizindir
Biz stramızı savdık ve geçtik."⁴²;*

yazmaktadır.

Vakfiyesi: Şifahanenin banisi I. İzzeddin Keykavus adına düzenlenmiş bir vakfiyesi bulunmaktadır.

Yapı Yöneticisi:Bilinmiyor

³⁹ Calude Cahen, *Osmanlı'dan Önce Anadolu'da Türkler*, (Çeviren: Yıldız Nora, İstanbul: E Yayınları, 1994), s. 215.

⁴⁰ A.Muhittin ATEŞ , *Arabi Maddesi. İslam Ansiklopedisi*, İstanbul:Marif Matbası,1988) s.340.

⁴¹ İbn-i Bibi, *Anadolu Selçuklu Tarihi*,(Çeviren:M.Nuri Gençosman , Ankara:Uzluk Yayınevi, 1941.)s. 50.

⁴² İbn-i Bibi, a.g.e., s.83.

Mimarı: Bilinmiyor

Yapıda Çalışan Diğer Sanatçılar: Türbe üzerinde yer alan kitabeden türbe sanatçısının Amel-i Ahmed bin Bizl-ül Merendi olduğu okunmaktadır. Ancak bu sanatkarın, darüşşifanın tamamında mı çalıştığı yoksa sadece türbe inşasında mı çalıştığı belli değildir.

Plan: Doğu-batı doğrultusunda uzunlamasına yerleştirilmiş dikdörtgen planlı, açık avlulu, dört eyvanlıdır (Çizim 3).

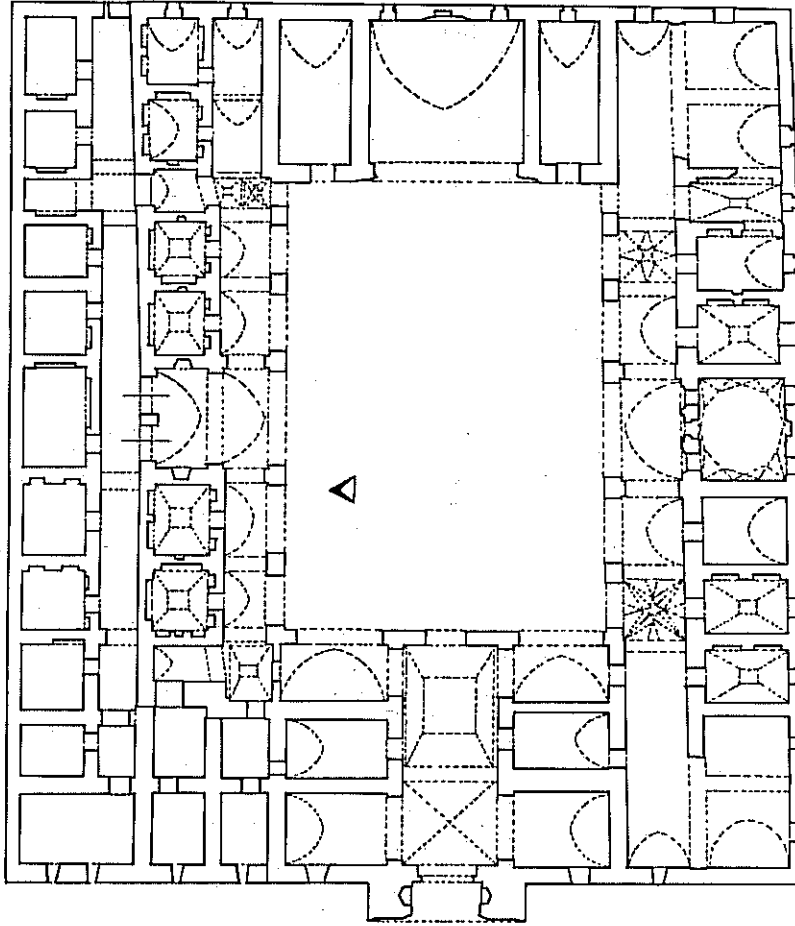

Çizim 3: I. İzzeddin Keykavus Şifhanesi Plan

(G.Cantay, 1992, plan: 3)

Yapıya batı cephesi ekseninde bulunan dışa taşkın portalle girilmektedir. Giriş eyvanının kuzey ve güneyinde yanında bulunan kuzey-güney doğrultusunda dikdörtgen planlı, aynı yönde sivri kemer profilli beşik tonozlarla örtülü mekanlar, birer kemerle giriş eyvanına eyvan biçiminde açılırlar. Bu mekanların batı duvarlarına birer pencere açılmıştır. Mekanların doğusunda oldukça dar tutulan kuzey-güney doğrultusunda dikdörtgen planlı birer koridor yer alır. Koridorlar dar kenarlarındaki birer kapıyla giriş eyvanına açılırlar. Koridorların diğer dar kenarlarındaki kapılar ise şifahanenin kuzey ve güney revaklarının, batı bölümlerini tamamlayan doğu-batı doğrultusunda dikdörtgen planlı mekanlara açılırlar.

Koridorların doğusunda, giriş eyvanına iki yandan, avluya doğu yönlerinden birer kemerle açılan kuzey-güney doğrultusunda dikdörtgen planlı, doğu-batı yönünde atılmış sivri kemer profilli beşik tonoz örtülü eyvan biçimli büyük birer mekan bulunur. Bu mekanların dar kenarlarının eksenlerine açılmış birer kapı ile ardlarındaki mekanlara geçiş sağlanmıştır.

Giriş eyvanı tam ortasından kuzey-güney doğrultusunda atılan bir kemerle üst seviyede bölüntüye uğratarak iki çapraz tonozla örtülmüştür. Doğudaki tonoz, batıdakinden farklı olarak aydınlık fenerlidir.

Giriş eyvanından doğusunda bulunan, doğu-batı doğrultusunda uzunlamasına yerleştirilmiş, kuzey ve güneyinde revakların bulunduğu dikdörtgen planlı açık avluya geçilir.

Avlunun doğusunda, giriş ekseninde büyük boyutlu kuzey-güney doğrultusunda dikdörtgen planlı, doğu batı doğrultusunda sivri kemer profilli beşik tonoz örtülü ana eyvan bulunmaktadır.

Ana eyvanın iki yanında yan yana yerleştirilmiş doğu-batı doğrultusunda dikdörtgen planlı ve aynı doğrultuda atılmış sivri kemer profilli beşik tonozla örtülü ikişer mekan bulunmaktadır. Mekanlardan, ana eyvana göre en dışta kalanlar çok dar birer eyvan biçiminde, birer kemer açıklığıyla avlunun revaklarına katılırlar.

Bu mekanlarla yapının kuzey ve güney duvarı arasında ikişer mekan daha yer almaktadır. Bunlardan kuzeydekiler doğu-batı, güneydekiler kuzey-güney doğrultusunda dikdörtgen planlıdır. Kuzeydeki iki mekandan doğuda yer alanı doğu-batı, batıda yer alanı kuzey-güney doğrultusunda sivri kemer profilli beşik tonozlarla örtülüdür. Güneydeki iki mekan, kuzey-güney doğrultusunda sivri kemer profilli beşik tonozla örtülüdür.

Yapının avlusu, iki yandan revaklıdır. Doğü-batı doğrultusunda atılmış revak kemerleri, dikdörtgen kesitli beşer payeye oturmaktadır. Bu kemerlerden, yan eyvanların avluya açılan kemerlerini de oluşturan ortadakiler, diğerlerinden daha geniş tutulmuştur. Payelerin kuzey sırada yer alanlarından kuzey-güney doğrultusunda atılan daha dar kemerler, avlunun bu yöndeki mekanlarının avluya bakan cephe duvarlarına saplanırlar. Yan eyvanların iki yanında ikişer mekan bulunmaktadır. Bunlardan kuzey sıradakiler, en batıda yer alan kuzey-güney doğrultusunda dikdörtgen planlı olanı hariç doğu-batı doğrultusunda dikdörtgen planlıdır. Hepsi, kuzey-güney doğrultusunda sivri kemer profilli beşik tonozlarla örtülüdür.

Avlunun güney kesimindeki yan eyvanın iki yanındaki mekanlar, kuzey-güney doğrultusunda dikdörtgen planlı ve aynı doğrultuda sivri kemer profilli beşik tonoz örtülüdür. Güneydeki yan eyvan sonradan türbeye dönüştürülerek üçgen kuşak geçişli bir kubbe ile örtülmüştür. Türbe mekanının güney duvar ekseninde mihrap nişi bulunmaktadır.

Avlu revaklarının kemerler arasında kalan birimleri, yıldız ve çapraz tonoz bileşimi ile örtülü kuzey revakın doğu, güney revakın yıldız tonoz örtülü doğu ve batı ucundakiler haricinde tümüyle kuzey-güney doğrultusunda sivri kemer profilli beşik tonozlarla örtülüdür.

Yapının bugünkü kuzey cephesinin ardında, cephe boyunca uzanan bir kuzey kanadının bulunduğu yapılar kazılar sonucunda ortaya çıkarılmıştır. Bu kanadın, kuzey-güney doğrultusunda yapının kuzey cephesi boyunca dayanarak uzanan koridoruna

kuzeyinden dokuz, batısından bir mekan açılmaktadır. Medrese ile bu kanat arasındaki irtibatın, kuzeydeki yan eyvanın kuzey duvarına açılan iki, avlunun kuzey revakının kuzeydoğu köşedeki bileşik tonoz örtülü biriminin oluşturduğu dar bir geçitle sağlandığı restitüsyon planından anlaşılmaktadır.

Dış Tasvir: Batı cephede yer alan portal oldukça dışa taşkın ve cephe duvarlından yüksek tutulmuştur. Portalin kuzeyindeki kesiminin ekseninde bir, eksenin iki yanına ikişer; güneyindeki kesiminin ekseninde bir, eksenin iki yanında birer pencere yer alır. Bu pencerelerden güney kesimdekiler yuvarlak, kuzey kesimdekiler dikdörtgen biçimlidir (**Resim 15**).

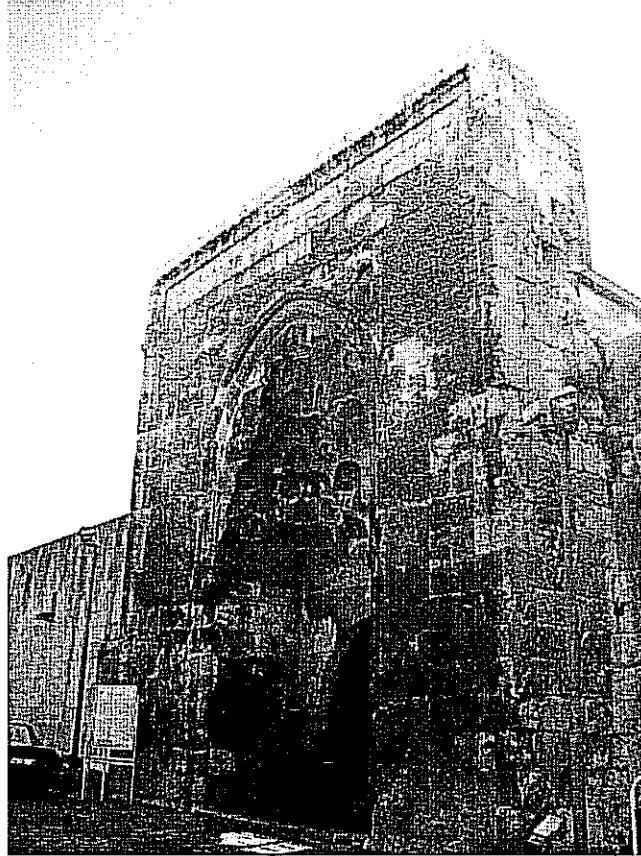

Resim 15: İzzeddin Keykavus Şifahanesi Batı Cephe ve Portal

Güney cephenin alt kesimine, eksenin iki yanına yuvarlak kemer eşer aralıklı beşer pencere açılmıştır. Bu cephenin üst kesiminde ise, eksenin iki yanına yaklaşık eş aralıklarla yuvarlak kemerli dörder pencere açılmıştır. Bu cephede, türbe kasmağının yükseldiği bölümünün üst kesimi penceresizdir. Bu kesiminin ardından türbenin çok cepheli kasmağı ve piramidal külâhı yükselir (**Resim 16**).

Doğu cephe ekseninde kademeli sivri kemerli kapı olduğunu düşündüren bir açıklık bulunmaktadır. Bu açıklık ana eyvanın ekseninde bulunan nişin sonradan örülerek kapatılmış alt kısmını oluşturur. Bu cephenin alt kesimlerinde eksenin güneyinde eş aralıklı sivri kemerli, kuzeyinde eş aralıklı yuvarlak kemerli ikişer pencere bulunmaktadır (Resim 17).

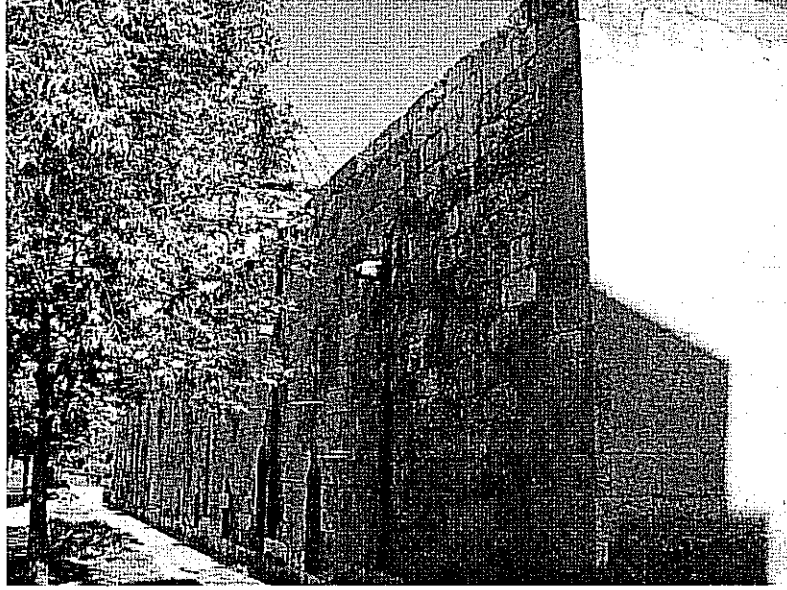

Resim 16: I.İzzeddin Keykavus Şifahanesi Güney Cephe



Resim 17: I.İzzeddin Keykavus Şifahanesi Doğu Cephe

Restore edilerek onarıldığı taş örgülerinden belli kuzey cephenin üst seviyelerinde eş aralıklı dokuz pencere bulunmaktadır. Giriş cephesinin portal bölümü

dışında yapının tüm cepheleri, pencerelerin ve çörtenlerin oluşturduğu hareketliliğin dışında masif kuruluşlarıyla dikkati çekerler (Resim 18).

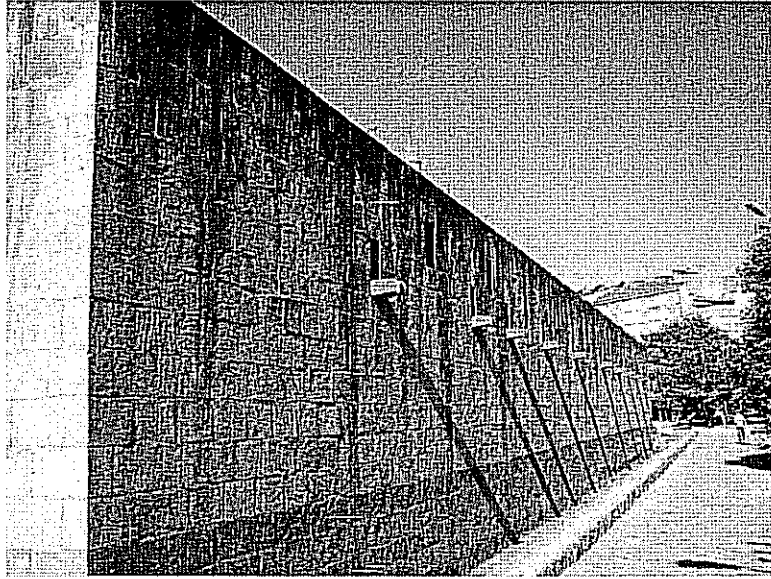

Resim 18: I.İzzeddin Keykavus Şifahanesi Kuzey Cephe

Yapının portalini, dıştan içe doğru sırasıyla kademeli üç şerit çevrelemektedir. En dıştaki düz şeridin altında iç bükey düz bir şerit bulunur. Bu şeritlerin altında bir nevi şerit gibi portali üç yönden çevreleyen portal yüzeyi geometrik yıldız geçmeleriyle bezenmiştir (Resim 19).



Resim 19: I.İzzeddin Keykavus Şifahanesi Portal

Portalin kademeli sivri kemeri ve dokuz sıra mukarnaslı kavsarası bulunur. Sivri kemer alını, beş kademeli şeritten oluşur. Bu kademelerden en dıştaki ince ve düz bir şeritten oluşmaktadır. Bu şeridin altında gövdesi burmalı kaval silme yer alır. Burmalı silmenin altında yüzeyi bitkisel bezemeli üç şerit yer alır.

Portal kavsarasının altında kapının biraz basık tutulmuş yuvarlak kemeri yer alır. Bu kemerle kavsara arasında, portal nişinin üç yüzünü de yatay olarak dolanan kitabe şeridi bulunur. Kapı kemeri ile kitabe arasındaki kemer köşeliklerinde yüzeyi geometrik bezemeli büyük birer madalyon yer alır. Bu madalyonların, köşelerde kalan izlerden yan küçük boyutlu çarkı felek motiflerinin yan yana yerleştirildiği bezemeli bir yüzey üzerinde buldukları anlaşılmaktadır.

Portal kemeri ile kavsara arasındaki yan yüzeylere, ikinci ve dördüncü mukarnas sıralarının hizasına birer madalyon yerleştirilmiştir. Bu madalyonlardan üsttekinin kuzeyde kalanı tahrip olmuştur. Güneydeki gülbezek biçiminde düzenlenmiştir. Alttaki madalyonların yüzeyine bitkisel ve geometrik bezemeler birlikte işlenmiştir. Portal kemerinin köşeliklerinde dört ayaklı oldukları anlaşılan birer hayvan figürü bulunmaktadır. Bunlardan kuzeydekinin gövdesinin bir bölümü kalmıştır. Aslan figürü olduğu kabul edilen, gerideki iki ayağı ve gövdesi günümüze gelebilmiş güneydeki figürünün üst kısmında, sırtında daire biçimli olduğu kalan izlerden belli olan bir disk seçilebilmektedir (Resim 20,21).

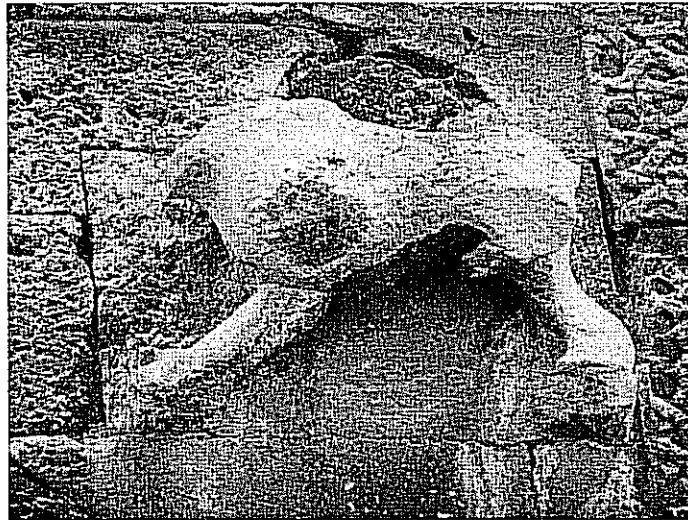

Resim 20: Arslan Figürü

Bu bölümde, kuzeydeki figürün biraz güneyinde ve üstünde tahrip olmuş insan bir başı olduğu tahmin edilebilen bir figür bulunmaktadır. Bu figürün güneyindeki simetriği günümüze gelememiştir (**Resim 22**)

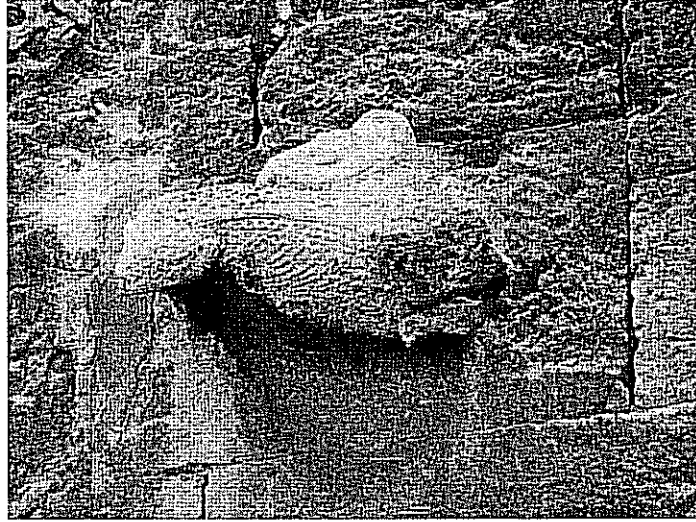

Resim 21: Hayvan Figürü



Resim 22: Ana Portaldaki İnsan Başı

Portal nişinin yan yüzlerindeki nişleri, üç yönden bezemeli şeritler çerçeveler. Oldukça yıpranmış olan bu şeritlerinden en dıştakinin geometrik bezemeli olduğu, diğerlerinin bitkisel bezemeli olduğu anlaşılmaktadır. Bu nişlerin dört sıra mukarnaslı kavsaraları bulunmaktadır. Portal nişinin yan yüzlerinin köşelerinde yüzeyi bitkisel bezemeli kalın sütunceler bulunur.

İç Tasvir: Batı cephede yer alan giriş portalinin içindeki kapıdan bir basamakla inilerek, ulaşılan çapraz tonoz örtülü giriş eyvanı vasıtasıyla yapıya girilmektedir. Giriş eyvanı iki çapraz tonozla örtülmüş, tonozlar arasına sivri bir kemer yerleştirilmiştir (Resim 23).



Resim 23: Giriş Eyvanı Tonozu

Eyvanın batı duvarına giriş kapısı kemeri üzerine sivri kemerli bir niş yerleştirilmiştir. Eyvanın doğu yarısındaki çapraz tonozun ortasında aydınlık feneri bulunmaktadır.

Eyvanın alçak yuvarlak kemerinin üstündeki, avlunun batı kesiminde bulunan duvarın ekseninde, iki şeritle dikdörtgen biçiminde çerçelenmiş, sivri kemerli bir pencere bulunur. Beş sıra mukarnas dolgulu bir kavsarası bulunan bu pencerenin çerçevelerini dıştan içe doğru sırasıyla, iç bükey dar bir şeritle geometrik bezemeli enli bir şerit oluşturmaktadır.

Avlunun giriş eyvanının bulunduğu batı yüzeyinde daha alçak tutulan ortadakinin giriş eyvanına ait olduğu, iki yandakiler daha yüksek tutulduğu üç kemer bulunur. Bu kemerlerden ortadaki yuvarlak, iki yandakiler sivri kemer biçimindedir (Resim 24).

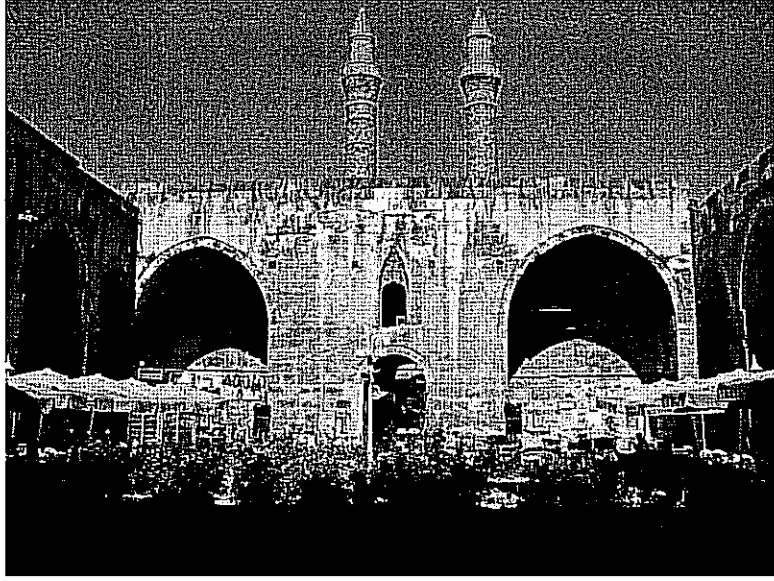

Resim 24: Avlu Batı Revak

Avlunun kuzey ve güney revaklarının sivri kemerlerinin üstündeki duvar yüzeylerinde yer yer pencereler bulunur. Güney yan eyvanı, sivri kemerinin altına bir duvar örülerek I. İzzeddin Keykavus için türbeye dönüştürülmüştür (Resim 25, 26).



Resim 25: Avlu Kuzey Revak



Resim 26: Avlu Güney Revak

Türbenin avluya bakan cephesi, üç açıklıkla avlunun güney revağına açılırlar. Bunlardan ortadaki kapıya, iki yanındakiler pencereye dönüştürülmüştür. Açıklıklar, dikdörtgen biçimli kademeli çerçevelere alınmış çökertme yüzeylerdeki kademeli sivri teğet kemerlerin içinde yer almaktadır. Kapı ve pencerelerin lentoları üzerinde bu kemerlerin sınırladığı alınlıklar bulunur. Alınlıkların herbirinin değişik kompozisyonlu geometrik geçmelerle bezendikleri görülür (Resim 27).

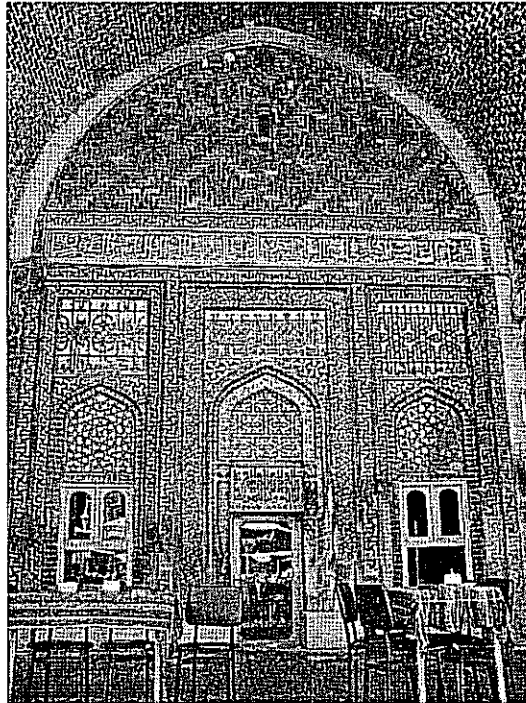

Resim 27: Türbe Cephesi

Türbe kapısının lentosu üzerinde beyaz zemin üzerine mavi çini kitabe panosu yer almaktadır. Kapının iki yanındaki kübik bir kaideye oturan silindirik sütuncelerin iki kırmızı tuğla arasına yerleştirilen zar biçimli, beyaz üzerine mavi geometrik bezemeli sütun başlıkları bulunmaktadır.

Kapının iki yanındaki pencerelerin içinde yer aldığı dikdörtgen yüzeyi bir sıra tuğladan oluşan şerit ile bu şeridin altındaki, beyaz zemin üzerine kırmızı renkli geçme motifli iç bükey çini şerit çevrelemektedir. Bu şeridin altına yatay olarak yerleştirilen dikdörtgen biçimli çini kitabe, beyaz zemin üzerine mavi renklidir. Pencerenin sivri kemeri kademeli iki kırmızı tuğla sırasından oluşmaktadır. Pencerenin alınlık kısmı beyaz üzerine kırmızı ve mavi geometrik bezemelidir.

Sivri kemer köşelikleri beyaz üzerine kırmızı renkli geometrik bezemeli çinilerle kaplanmış etrafı ise bir sıra mavi şeritle çerçevelenmiştir.

Batıdaki pencerenin dikdörtgen çerçevesi altında yer alan çini kitabeliği doğudakinden farklı olarak beyaz üzerine kırmızı ve mavi renklidir.

Dikdörtgen panolar düz beyaz üzerine kırmızı geometrik motifli çini şeritlerle ayrılmış bu şerit aynı zamanda panoların etrafını da çevirerek bir çerçeve meydana getirmiştir.

Kapı ve pencerelerin yer aldığı çökertme yüzeylerin üstüne, tonoz başlangıcı hizasına mavi zemin üzerine beyaz renkli tek satırlık çini kitabe panosu yerleştirilmiştir. Kitabe panosu altta bir sıra kaval silme, üstte beyaz zemin üzerine kırmızı renkli geometrik motifli düz bir şerit ile çevrenmiştir.

Sivri kemer alınlığında kızıl kahverengi tuğlalarla firuze renkli çiniler geometrik bir bezeme oluşturacak şekilde yerleştirilmişlerdir.

Türbe mekânının güney duvarında, yer alan mihrap, dıştan içe doğru bir düz ve geometrik bezemeli şeritle üç yönden kuşatılmıştır. Bu şeridin altında tek satırlık yatay kitabe panosu yer almaktadır (Resim 28).

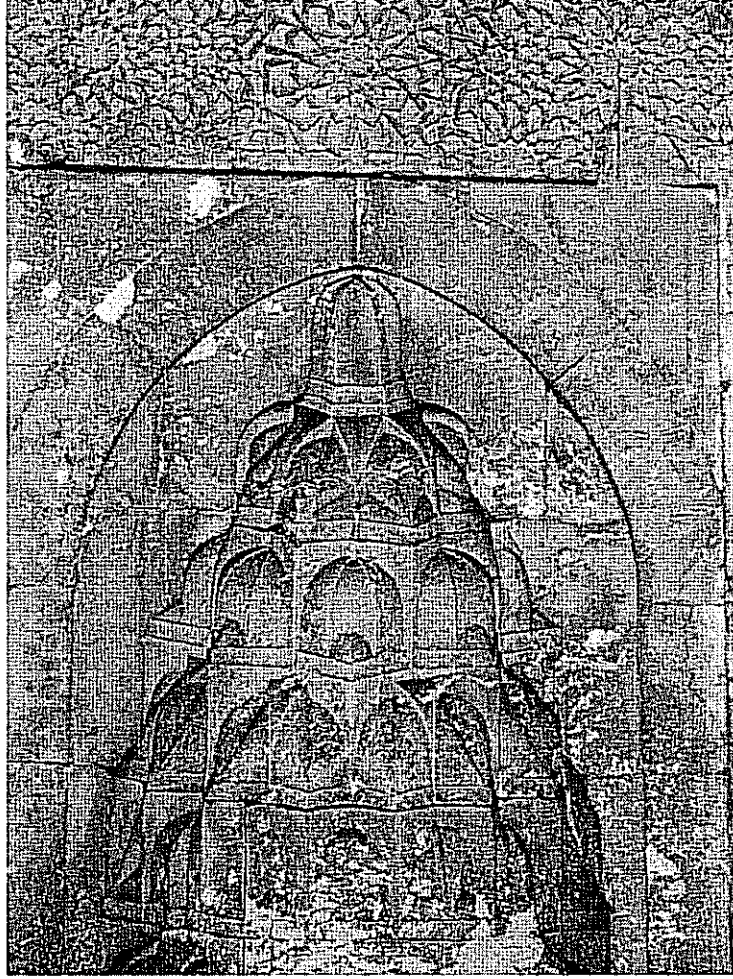

Resim 28: Türbe Mekânı Mihrap Kavsarası

Beş sıra mukarnas dolgulu mihrap kavsarasında, mukarnas yivlerinin ışık gölge oyunları ile en tepedeki yivli mukarnasın başını oluşturduğu, iki yandan sarkan belikleri, geniş omuzları, uzun kollu kıyafetinin üç şeritli tiraz bantları olduğu görülen bir erkek vücudu imgelemiştir. Mukarnaslı kavsarayı çevreleyen sivri kemer üzerinde bir ayet kuşağı görülmektedir. Mukarnaslı kavsaranın iki yanındaki bitkisel bezemeli sütuncelerin birer konsol şeklinde düzenlenen sütun başlıkları üzerinden sivri kemer başlamaktadır.

Güney duvarda, mihrabın iki yanına birer pencere açılmıştır. Pencereleerin istiridye kabuğu şeklindeki kavsaralarının iki yanına yerleştirilmiş iki ince sütunce bulunmakta ve kavsaranın etrafı bir sıra bitkisel bezemeli şeritle ile çevrelenmektedir.

Türbe içinde yer alan irili ufaklı on üç sandukadan çini kaplı en büyük sanduka I. İzzeddin Keykavus'a aittir. Sandukanın geometrik motifleri, beyaz üzerine firuze ve lacivert renkli ve siyah konturludur.

Avlunun güney revak sırasının üzerinde ana eyvanın yanında yer alan iki pencerenin etrafı bir sıra geometrik bezemeli şeritle çerçevenmiştir. Bu pencerelerin doğu ve batısında birer yuvarlak kemerli pencere daha yer almaktadır. Revak sırasının ardındaki mekanlardan yan eyvanın doğu ve batısındaki ikinci mekanların yuvarlak kemerli giriş kapıları üzerine birer niş yerleştirilmiştir.

Ana eyvan kemerinin üzerine oturduğu konsolların iç bükey tarafına birer satırlık ayet kitabesi ile üzerideki düz şeride bitkisel bezemeler yerleştirilmiştir (Resim 29).



Resim 29: Ana Eyvan

Ana eyvan kemerinin etrafı iki sıra şeritle çevrelenmiş, bunlardan dıştaki bitkisel bezemeli iken içteki düz olarak bırakılmıştır.

Ana eyvan kemerinin iki yanında yer alan bitkisel bezemeli sütuncelerin bitkisel bezemeli sütun başlıkları eyvan kemerinin oturduğu konsolların yan yüzlerini oluşturmaktadır.

Eyvandan iki tarafındaki enli geometrik bezemeli bir şeritle kemer kavsi arasına, kemer köşeliklerine birer insan başlı figür yerleştirilmiştir. Figürlerin etrafında birer yazı bulunmaktadır. (Resim 30,31)

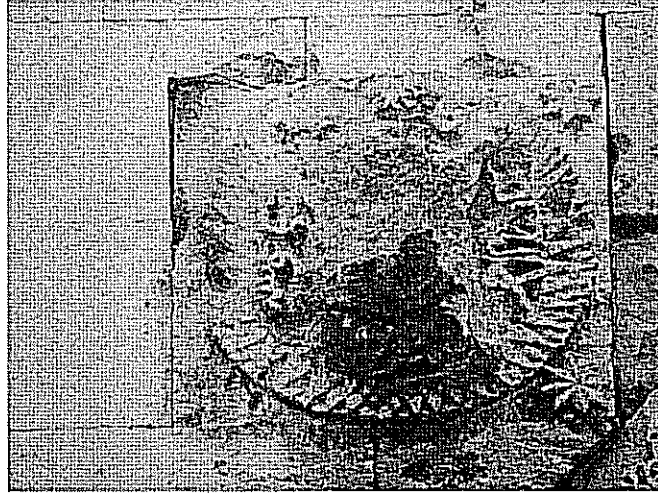

Resim 30: Güneş Diski ve İnsan Başı

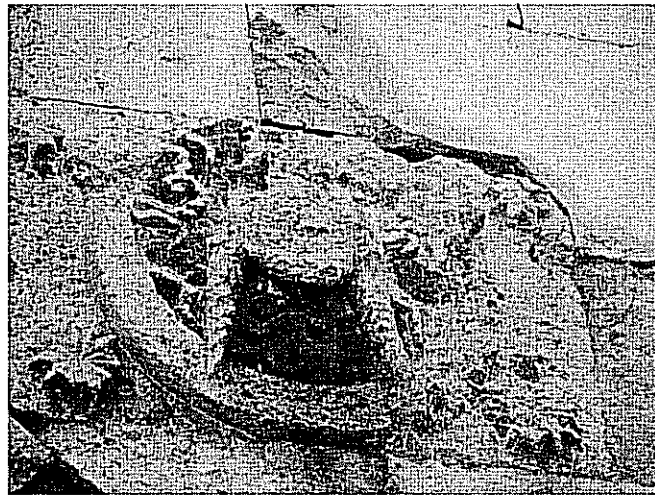

Resim 31: Hilâl ve İnsan Başı

Ana eyvanın merkezinde yer alan nişinin etrafı bir sıra geometrik bezemeli şeritle çevrenmiş, kavsara yedi sıra mukarnasla dolgulanmıştır. Kavsarayı sivri bir kuşatma kemeri çevrelemektedir.

Ana eyvanın iki yanındaki yuvarlak kemerli mekanların üzerinde yer alan dikdörtgen pencereler, en dışta geometrik bezemeli bir şeritle üç yönden kuşatılmış kavsara ise beş sıra mukarnasla dolgulanmıştır. Mukarnaslı kavsara kaval silmeden oluşan sivri bir kemerle kuşatılmıştır. Kalın pencere lentosunun tam merkezine geometrik bezemeli iri bir madalyon yerleştirilmiştir.

Avlunun kuzey revak sırasının üzerinde üç sivri kemerle oluşturulmuş pencere görülmektedir. Revak sırasının ardındaki mekanlardan yan eyvanın doğu ve batısındaki ikinci mekanların yuvarlak kemerli giriş kapıları üzerine birer sivri kemerli niş yerleştirilmiştir.

Malzeme Teknik: Yapıda inşa malzemesi olarak kesme taş kullanılmıştır. Yapının sonradan yenilenen kuzey ve güney revaklarının tonozlarında, türbe duvarlarında, kubbesinde ve kubbe geçişlerinde kırmızı tuğla kullanılmıştır. Türbe cephesinde ayrıca firuze, lacivert ve kırmızı renkli çiniler kullanılmıştır.

Süsleme: Yapının süslemeleri dışta portalde, içte pencere çerçeveleriyle eyvanlarda, türbe cepheleri ile mihrabında toplanmıştır.

Portalin sivri kemerini çevreleyen dıştan üçüncü şerit üzerinde kıvrım dal ve rumilerden oluşan bir örge yer almaktadır. Kıvrım dalların iç içe geçmesiyle meydana gelen süsleme şeridi içinde rumi yapraklarının kısa yan yapraklarının iyice spiralleşerek kıvrılmalarıyla dairesel bir etki oluşmuştur.

Portali kuşatan sivri kemerin dördüncü şeridinde üçüncü şeritteki benzer bir süsleme görülmektedir. Kıvrım dalların iç içe geçmesi ve uçlarına yerleştirilen birer rumi yaprağının kıvrılarak içe dönmesiyle oluşan dairesel etki görülmektedir.

Dıştan içe doğru son şeritte de benzer bir örge yer almakta ancak süsleme şeridinin diğerlerine göre daha ince olması ve kıvrım dalların daha kalın tutulması daha yüzeysel bir etki yaratmaktadır.

Portalın iki yanında yer alan sütunce yüzeylerinde ince şevli şeritlerden oluşan kıvrım dallarla rumili bitkisel bezemeler bulunur. Rumilerin kısa yaprakları iyice kıvrılarak bir spiral meydana getirmekte uzun yaprakları ise birleşerek kıvrım dalları oluşturmaktadır. Spiraller karşılıklı gelecek şekilde yatay olarak yerleştirilmiştir. Yanlardan çıkan kıvrım dalların üstte birleşerek devam etmeleri, ortadan çıkan kıvrım dalların ise, üstte birleşerek yanlara doğru açılmalarıyla dikeylik vurgulanmıştır.

Sütuncelerin sütun başlıkları bir yandan da portal nişinin iki yan yüzeyindeki nişler üzerinde yer alan konsolların yan yüzlerini oluştururlar. Dışa taşkın olmayan duvarla aynı hizada olan sütun başlıklarının sekizgen kaidelerine uyacak şekilde köşeleri pahlanarak içe bakan yüzlerine kıvrım dallar ve ters bir palmetten oluşan bezeme yerleştirilmiştir. Sütun başlıklarının üzerinde ise ters bir palmetten çıkan iki rumi yaprağının yukarda birleşmesi kompozisyonun merkezini oluştururken yanlardaki iki palmetten çıkan rumi yaprakları ortadaki kompozisyonu keserek uçlarındaki birer rumi ile köşelere doğru açılmasıyla oluşmuştur.

Portal kavsarasının dokuz mukarnas sırasının en altındaki mukarnas konsollarının aralarına yerleştirilmiş kartuşlarda, altta merkezden çıkan iki rumi yaprağından ve yine bu rumi yapraklarından çıkan kıvrım dalların yukarı ve yanlara doğru iç içe geçerek yeni rumi yaprakları oluşturmalarıyla oluşan kompozisyonlar yer almaktadır. Bu panolardaki bezemelerin hepsinde rumi-kıvrım dal motifleri kullanılmış olsa da motiflerin yönü ve birleşip ayrılmaları farklılık göstermektedir.

Madalyonların altında kapının iki yanındaki yatay bordürlerde, kıvrım dallar ve uçlarına yerleştirilmiş rumiler dairesel bir şekilde iç içe geçmekte, yer yer yerleştirilmiş palmetlerin ise, taç yaprakları helezonik olarak içe kıvrılmaktadır.

Portalin iki yanına yerleřtirilen mihrabiyelerin mukarnaslı kavsarasını kuřatan kemerlerin köřeliklerindeki kıvrım dal ve rumilerden oluřan kompozisyon, bir merkezden bařlayarak dairesel hareketlerle iç içe geçip çoęalarak köřelere doęru bir gelişme göstermektedir. Rumileri taç yaprakları spirallerin ters yönüne doęru uzayarak bir daldan çıkan filizleri hatırlatmakta, bu etki kompozisyonu hareketlendirerek tekdüzelięi engellemektedir.

Yapının güneyinde yer alan türbede, mihrabın iki yanındaki sütunceler ve sütun bařlıkları palmet ve rumilerle, kemer köřelikleri ise kıvrım dal ve rumi motifleriyle bezenmiřtir.

Türbenin güney duvarında, mihrabın iki yanındaki pencerelerin istiridye kabuęu biçimindeki kavsaralarının etrafı kıvrım dal ve rumi motifleriyle bezenmiř bir bordürle çevrilmiřtir.

Ana eyvanın iki yanındaki sütun ve sütun bařlıklarında kıvrım dal ve rumi motiflerinden oluřan bir süsleme görölmektedir.

Portalin çevresini kuřatan enli řeritte dokuz kollu yıldızlarla, yıldız kollarından çıkan kırık çizgilerin iç içe geçmeleriyle oluřan bir süsleme yer almaktadır.

Bu řeridin altında yer alan řeritte ise on dört kollu yıldızların kollarından çıkan kırık çizgilerin iç içe geçmesiyle oluřan geometrik bezeme bulunmaktadır. Süslemenin tam ortasına yıldız kollarının ve kolların oluřturduęu çokgenlerin arasına aynı hizaya gelecek řekilde yıldız kollarının aralarına on iki dilimli, çokgenlerin aralarına ise sekiz dilimli çiçek motifleri işlenmiřtir.

Portal kavsarasının, üstten dördüncü mukarnas sırası hizasındaki madalyonlarında, merkezde sekiz kollu bir yıldızın kollarından çıkan kırık çizgilerin iç içe geçmesiyle meydana gelen bir süsleme görölmektedir. Madalyonların dışını oluřturan řeritler yuvarlaklařarak dış bükey biçim almıřlardır.

Portal kavsarası ile kavsarayı kuşatan sivri kemer arasına yerleştirilmiş madalyonlardan; üstten ikinci mukarnas sırası hizasında olanlar on iki dilimli birer gülbezektir. Gülbezeklerin etrafı saç örgüsü biçiminde bir silme ile çevrenmiştir.

Portal kavsarasını üç yönden saran kitabenin altında ve yuvarlak kemerli giriş kapısının köşeliklerinde yer alan madalyonlarda kırık çizgilerin iç içe geçmesiyle merkezde sekiz kollu bir yıldız oluşması ve bu yıldızın ortasına yerleştirilen dokuz dilimli çiçek motifi ile bir sıra içleri boş altıgenlerden sonraki altıgen sırasının içine yedi dilimli çiçek motifleri yerleştirilmesiyle oluşan kompozisyonun etrafı bir sıra zencerek motifi ile çevrilidir.

Portalın iki yanında yer alan nişleri çevreleyen şerit üzerinde altı kollu yıldızın kollarından çıkan kırık çizgilerin iç içe geçmeleriyle meydana gelen bir geometrik bezeme bulunur.

Yapının giriş eyvanının kapısının batı yüzündeki pencereyi üç yönden kuşatan bordürde on iki kollu yıldızın kollarından gelişerek kırık çizgilerin iç içe geçmesinden oluşan bir geometrik bezeme yer almaktadır.

Giriş eyvanın avluya bakan doğu yüzündeki pencere kuruluşunu üç yönden kuşatan bordürde beş kollu ve sekiz kollu yıldızların kollarından çıkan kırık çizgilerin iç içe geçerek kesişmesiyle oluşan geometrik bezeme görülmektedir.

Güney revaklarının gerisindeki türbe yapısının sivri kemer alınlığında kırmızı-kahverengi tuğla ve firuze renkli çinilerle geçme motifi işlenmiştir.

Türbe cephesinde kitabeyi, kapı ve pencereyi en dıştan çerçeveleyen çini bordür, beyaz üzerine kırmızı renkli, geometrik gamalı haç motiflidir.

Türbenin pencerelerini en dıştan saran şerit de cephe yüzeylerini dıştan saran şeritle benzer beyaz üzerine kırmızı gamalı haç motiflidir.

Türbenin giriş kapısının bulunduğu yüzeyin etrafı, zıt yönlü birer yarım çemberin birbirleri içinden geçmesi ve ikişer şeridin zigzag oluşturarak yarım dairelerle kesişmesiyle meydana gelen geometrik bezemeli bir bordürle çevrelenmiştir. Kemer alınlığı içinde beyaz üzerine kırmızı renkli altı kollu yıldızlarının kollarının kesişmesiyle meydana gelen geometrik bezemenin merkezindeki altı kollu yıldızların kolları firuze renkli yapılarak vurgulanmıştır. Kapının iki yanında yer alan sütuncelerin gövdeleri altı kollu yıldızlar ve yıldız kollarından çıkan şeritlerin iç içe geçmeleriyle oluşan geometrik bezeme ile süslenmiştir. Zar biçimli firuze renkli sütun başlıkları ise bir şeridin kenarlarda kendi içinden geçerek dört çember oluşturmasıyla meydana gelen geometrik bezeme ile süslenmiştir. Lentolu kapının üzerindeki yatay dikdörtgen firuze renkli kitabede kufi harflerin üzerinde şeritlerin kesişmesi ve iç içe geçmeleriyle oluşan geometrik bir bezeme görülmektedir.

Türbe cephenin batıdaki penceresinin de etrafı gamalı haç motifli bir şeritle üç yönden çevrilmiştir. Bu şeridin altında yer alan beyaz zemin üzerine firuze renkli kufi yazının bulunduğu dikdörtgen biçimli kitabe panosunun üzerinde firuze ve kırmızı şeritlerin iç içe geçmesiyle oluşan geometrik bezeme görülmektedir. Geometrik bezemenin merkezinde üç altı kollu yıldız oluşmuştur. Kemer köşeliklerinde üç köşeli geometrik bir bezeme yer alırken kemer alınlığında merkezinde firuze renli beş kollu bir yıldızın etrafında on kollu bir yıldızın kollarından gelişen ve şeritlerin kesişmesiyle meydana gelen geometrik bezeme görülmektedir. Geometrik bezemeyi firuze renkli bir ongen çevrelemiş, ongenle yıldızların arasına beş “Y” biçimli firuze renkli motif yerleştirilmiştir.

Türbenin doğu penceresinin üzerindeki yatay şeritte beyaz zemin üzerine firuze renkli kufi harflerle yazılmış kitabede, harflerin uzayan çizgileriyle üstte köşelere yarım iki daire, merkezde ise iki dairenin iç içe geçmesi ve aralarına yerleştirilen örgü motifi ile oluşturulmuş bir geometrik bezeme görülmektedir. Kitabenin altında sivri kemerin köşeliklerine “Y” şeklinde geometrik motifler işlenmiş, alınlık kısmında ise merkeze yerleştirilen beş kollu firuze renkli bir yıldızın etrafına on kollu bir yıldızdan çıkan şeritlerin iç içe geçmeleriyle meydana gelen çokgenlerden oluşan geometrik bezemeler yer almaktadır. Alınlık kısmının alt köşelerine gelecek şekilde beş kollu firuze renkli

birer yıldızla bu yıldızların içlerine yine beş kollu beyaz renkli birer yıldız daha yerleştirilmiştir.

Türbenin güney duvarında yer alan mihrap nişini üç yönden saran bordür üzerinde, on iki kollu ve yedi kollu yıldızların kollarının iç içe geçerek oluşturduğu çokgenlerden oluşan süslemeyle bezelidir. On iki kollu yıldızların ortalarına dilimli çiçek motifleri yerleştirilmiştir.

Türbenin, ongen gövdeli kasnağının sivri kemer aynalıklarının her birinde tuğladan yapılmış farklı geometrik geçme kompozisyonları bulunur.

Güney revağın kemer aralarına yerleştirilen yuvarlak kemerli pencerelerin, dikdörtgen biçimli çerçeveleri geometrik geçmelerle bezenmişlerdir.

Ana eyvan kemerinin iki yanındaki bezemeli şeritlerden dıştaki altı kollu yıldız kollarından çıkan kırık çizgilerin iç içe geçmesiyle oluşturulmuş çokgenlerle bezenmiştir.

Ana eyvan kemerininin kademeli yüzeylerinden dıştaki sekiz kollu bir yıldızın kolları üzerine yerleştirilen birer palmet yaprağı ve etrafını çevreleyen yayların birleşme noktalarına yerleştirilen birer palmetten oluşan bitkisel bezemelidir. Dikey ve yatay yay kollarının iç içe geçerek üstteki yay kolları ile birleşmesi ve üsttekinin etrafı sekiz yay ile çevrilmiş içleri ise, bu yayların birleşme noktalarından çıkan iç içe geçmiş yaylarla bu yayların aralarına yerleştirilen rumilerle bezenmiştir. Bu kompozisyonun tam ortasına sekiz dilimli bir çiçek motifi yerleştirilmiştir.

Ana eyvanın iki yanında yer alan pencereler, on kollu yıldızların kollarından çıkan kırık çizgilerin iç içe geçerek kesişmesiyle meydana gelen on kollu yıldızlardan oluşan bir bordürle üç yönden çevrilmiştir. Bordürün alt köşelerindeki on kollu yıldızların merkezine altı dilimli bir çiçek motifi yerleştirilmiştir. Pencerenin lentosu üzerine yerleştirilen madalyon sekiz kollu bir yıldızın kollarından gelişerek şeritlerin iç içe geçmesiyle meydana gelen bezeme ile süslenmiştir.

Portal kemerinin köşeliklerindeki birer arslan figürü görülmektedir. Arslan figürlerinin vücutları profilden verilmiştir. Ayaklarının konumları ve işlenmiş kas hareketleri, bu figürlerin hareket halinde olduğu izlenimini vermektedir. Arslan figürlerinden güneydekinin sırtında bir güneş diskinin bulunduğu kalan izlerden anlaşılmaktadır.

İnsan Figürlü Bezemeler: Portal kemerinin kuzey köşeliğinde, insan başı olduğu düşünülen çok tahrip olmuş bir figür bulunmaktadır. Ayrıca, ana eyvanın kemer köşeliklerinde, Ay ve Güneş figürleri içine işlenmiş birer insan başı figürü bulunmaktadır. Ana eyvanın kuzey köşeliğindeki figür, dört sekiz kollu yıldızla çevrelenmiş, bir daire içine alınmıştır. Dairenin kenarları, kısa ve uzun üçgenlerin birer atlamalı yerleştirilmesiyle hareketlendirilmiştir. Merkezinde oldukça tahrip olmuş bir insan başı bulunmaktadır. Günümüze gelen izlerden figürün başının dilimli bir daire ile çevrelediği görülmektedir. Bu figürün başının etrafında “La ilahe illallah” yazmaktadır. Figürün etrafını saran dairenin güneşi simgelediği üzerindeki üçgenlerin ise güneş ışınları olarak tasarlandığı açıkça belli olmaktadır. **(Resim 30)**

Kemerin güney köşeliğinde altta on iki kollu ikişer yıldız ile üstte dokuz kollu iki yıldızın çevrelediği hilal biçimli Ay figürünün tam ortasına ay yüzlü bir insan başı işlenmiştir. Çok yıpranmış olan insan başının iki yanından sarkan saç örgüleri ile yalnızca burnu belirgindir. Başının etrafında “La İlahe İllallah” yazmaktadır. **(Resim 31)**

2.2. Sivas Divriği Şifahanesi

İnceleme Tarihi: Şubat 2007

Yapının Adı: Adını Sivas'ın Divriği ilçesinden almaktadır. Bazı kaynaklardan yapının Turan Melek Darüşşifası olarak anılmasının nedeni yapının kitabelerine göre banisi olan Fahred-Din Behramşah'ın kızı olan Turan Melek adına yapılmış olmasından ileri gelmektedir.

Yeri ve Konumu: Darüşşifanın içinde yer aldığı külliye Sivas'ın Divriği ilçesinde, Kale Mahallesi'nde, Divriği kalesinin de bulunduğu tepe üzerinde olup, güneybatı yamacında kurulmuş olup surların dışında yer almaktadır.

Kitabeleri: Külliye de beşi bani adı ve tarihi, beşi usta adı veren on inşa kitabesi yer almaktadır. Bu kitabelerden yalnızca biri darüşşifa portalinde yer almaktadır. Darüşşifa portalinde kapı lentosu üzerinde, pencerenin altında yer alan ve sülüsle yazılmış üç satırlık kitabede;

“Bu mübarek darüşşifanın imarını Allah'ın rızasını kazanmak için adil melike, Allah'ın affına muhtaç bahdiyar hükümdar Fahreddin Behramşah'ın kızı Turan Melek – Allah onun bu eserini kabul etsin. Amin- 626/1228-1229 senesinin aylarının birinde emretti” yazmaktadır.⁴³

Usta kitabesi de ana eyvanın doğu duvarında yer almaktadır. Sülüsle tek satır; “Ahlatlı Hürremşah yaptı.” Yazmaktadır.

Tarihi: Darüşşifa portalinde yer alan kitabede, H.626/M.1228-1229 yıllarında yapılmış olduğu yazmaktadır.

⁴³ Yılmaz Önge, *Divriği Ulu Cami ve Darüşşifası* (Derleyen: Yılmaz Önge, İbrahim Ateş, Şadi, Bayram, Ankara: Vakıflar Genel Müdürlüğü, 1978) s.47

Yaptıran Kişi (Bani): Darüşşifanın banisi, bani kitabesine göre Turan Melek'tir. Turan Melek hakkında fazlaca bir bilgi bulunmamakla birlikte, Erzincan Mengüceklilerinden Fahreddin Behramşah'ın üç kızından biri olduğu bilinmektedir.⁴⁴

Turan Melek hakkında bu kısıtlı bilgilerle birlikte caminin Ahmet Şah tarafından ve darüşşifanın da Turan Melek tarafından yapılmış olması ve bu iki yapının sırt sırta inşasından Ahmet Şah ile Turan Melek'in karı koca oldukları, ortaçağda siyasal amaçlı evlilikler görülmesi ile desteklenerek düşünülmektedir.⁴⁵

Turan Melek hakkındaki yazılı kaynaklardaki sınırlı bilgiler yanında en önemli bilgi, XIII. yüzyılda Anadolu'daki sağlık, eğitim, konaklama tesislerinde Türk hanedanlarındaki kadınlar tarafından yürütülen imar faaliyetlerinden biri olan Divriği Darüşşifası'nın hanedandan bir kadın tarafından yaptırılmış olmasıdır.⁴⁶ Bu kadınlardan biri olan Turan Melek ise Mengücekoğullarının Divriği kolunda Ahmet Şah'ın karısı, annesi ya da ya da yalnızca amcazadesinin kızı olarak da olsa, "Meliketü'l adile" sıfatını taşıyarak taht ortağı olarak güçlü bir kadın olduğu ortaya çıkmaktadır.⁴⁷

Vakfiyesi: Külliye'nin vakfiyesiyle ilgili çeşitli iddialar vardır. Necdet Sakaoğlu'na göre Ulu Camiye ait olan vakfiye kayıptır ve onun yerine, 17. veya 18. yüzyılda el yazısıyla ve kimi hizmetlere yer verilmeden özetlenmiş bir kopya çıkarılmıştır. Bunun nedenlerinin başında özgün bir vakfiye olması durumunda en az birkaç metre boyunda, arkası bezlenmiş, döneminin bütün bu tür belgeleri için geçerli yazı karakterinde ve metnin içeriğinin ayrıntılı olarak ele alınmış olması yatmaktadır. Bu metne göre ulucaminin hizmetleri için Ahmed Şah'ın tesis ettiği vakfa annesi Fatma Hatun'un da katıldığını belgelemektedir. Vakfiyenin tarihi, önemli başka bir tarihle iki günlük bir fark göstermektedir. Vakfiye 5 Temmuz 1243'te yani 15 Muharrem 641'de düzenlenmiş; Köseadağ Savaşı ise 3 Temmuz 1243'te gerçekleşmiştir. Bu durumda akla gelen olasılık Ahmed Şah'ın savaşa katılıp yenilgi haberinin gelmesi üzerine de

⁴⁴ Osman Turan, (Doğu Anadolu Türk Devleti Tarihi:Saltuklular , Mengücekler , Sökmenliler , Dalmaçoğulları ve Artukluların Siyasi Tarih ve Medeniyeti , 3. Basım, İstanbul:Boğaziçi Yayınları, 1993), s. 68

⁴⁵ Necdet Sakaoğlu, (Türk Anadolu'da Mengücekoğulları, İstanbul:Yapı Kredi Yayınları, 2005) s.166

⁴⁶ Sakaoğlu, a.g.e. ,s. 339

⁴⁷ Sakaoğlu, a.g.e. , s.166-167

Moğolların kendi ülkesini de işgal edeceklerini düşünerek henüz boyama-bezeme işleri bitmemiş olan külliyyede çalışmalarını tatil ettiği; kendisine ve annesine ait malları vakfa dönüştürmüş olabileceğidir.⁴⁸

Yapı Yöneticisi: Bilinmiyor.

Mimarı: Usta kitabelerinin de beş kitabeden dördü camide, biri de darüşşifadadır. Darüşşifadaki kitabe, ana eyvanın doğu duvarında yer almakta ve üzerinde Ahlatlı Hürremşah yaptı yazmaktadır.

Ahlatlı Hürremşah'ın adına aynı zamanda Ulu camide, harimin, mihrap önü kubbesini taşıyan kemerlerden doğudakinin batısında, iki satır sülüsle; "Mu'bi el-Halati oğlu Hürremşah yaptı." Yazmaktadır.⁴⁹

Sanatçının adı; hem camide, hem de darüşşifada konulduğu yer bakımından; camide harim bölümü ile darüşşifada ana eyvandan yer alması, bu yapı için vazgeçilmez biri olduğunu düşündürmektedir. Aynı düşünce ile Ahlatlı Hürremşah için yapının mimarı olması ihtimalinin çok yüksek olduğu düşünülmektedir. Ancak camide yer alan usta kitabesinde "amel-i" unvanının kullanılmış olması yapının bennası olması gerektiğini düşündürmektedir.

Yapıda Çalışan Diğer Sanatçılar: Adna kitabelerde rastlanmamakla beraber, Ulu Camide Hürremşah bin Mugis el-Hıtai ile çalışmış olan Ahmed Nakkaş Hılati'nin bu yapıda da çalışmış olması kuvvetle muhtemeldir.⁵⁰ Külliyyenin doğu portalinde kavrasanın altında yer alan, bitkisel bezeme üstüne sülüsle tek satır olarak yazılmış, ancak sol bölümü okunamayacak kadar tahrip olmuş olan kitabede; "Mülk, kahredici olan Allah'ındır. Ahmed yaptı." yazmaktadır.⁵¹

⁴⁸ Sakaoğlu, a.g.e., s:327-329,

⁴⁹ M. Van Berchem - H Edhem., *Materiaux pour un Corpus Inscriptiourum Arabicarum,I*, (Cairo 1910), s.77-82.

⁵⁰ Zeki Sönmez, *Türk İslam Mimarisinde Sanatçılar*, (Ankara:Türk Tarih Kurumu,1995) s. 165.

⁵¹ Berchem- Edhem, *Ön.ver*, s.77-82.

Ulu Camide çalışmış olan diğer sanatçının kitabesi ise minberin doğu tarafında, aynalıgın ortasında, oniki kollu yıldız biçimindeki madalyonun içinde yer almaktadır. Üç satırlık sülüs kitabede; “Tiflisli İbrahim oğlu Ahmed yaptı” yazılıdır.⁵²

Darüşşifanın portalinde bir sanatçı kitabesinin bulunmayışı nedeniyle süsleme programında Ahmed Nakkaş Hılati'nin çalışmış olabileceğini düşündürmekle birlikte, cami portalleri ile darüşşifa portalindeki üslup farkı nedeniyle darüşşifanın portal süslemelerinde başka sanatçıların çalışmış olabileceği ancak tam olarak tamamlanmamış olması nedeniyle belki de isminin yazılı olduğu bir kitabenin yerleştirilememiş olduğu görüşü hakimdir. Ancak portallerdeki süsleme programının birbirinden tamamen bağımsız olduğu düşünülmemekte, birbirlerini tamamlayıcı şekilde bir ustalıkla biçimlendirilmiş olduğu görülmektedir. Yapı topluluğunda; cami ve darüşşifanın bennası olduğu düşünülen Ahlatlı Hurremşah el- Hitayi ve Ahlatlı olan ve yapının taş süslemesini yaptığı adının içinde geçen “nakkaş” unvanından anlaşılan Ahmed Nakkaş Hılati'nin Ahlatlı olması ve Ahlat'da bir ekolün varlığını düşündürmektedir. Bu varsayım ile darüşşifada çalışmış olan ustanın da bu ekolden gelebileceği düşünülmektedir. XIII ve XIV. Yüzyıllarda Ahlat'ın tezniyathı mezar taşı yapımında oldukça ileri olması bu görüşü desteklemektedir.

Zeki Sönmez'e göre Mengücekoğulları'ndan Ahmed Şah'ın isteği üzerine, başta Ahmed Nakkaş Hılati ve bir taşçı ve süslemeci grubu ile beraber Hurremşah bin Mugis el-Hılati ve diğer çevrelerden gelen kitabelerde adına rastlanılan Tiflisli İbrahim oğlu Ahmed gibi sanatçılarla, bir mimari organizasyon altında toplanarak bu anıtsal külliye yapımını yürütmüş olmalıdırlar.⁵³

Yapının Geçirdiği Onarımlar ve Bugünkü Durumu: Külliye ait beş adet onarım kitabesi bulunmakla hiç biri darüşşifada yer almamaktadır. Minarede yer alan kitabede Kanuni Sultan Süleyman'ın adı geçmektedir. İlk onarımın bu devirde, 16.

⁵²Sevgi Kutluay, “Divriği Ulu Cami ve Darüşşifasının Taş Süsleme Programı” (Basılmamış Yüksek Lisans Tezi, Ankara Hacettepe Üniversitesi, 1988) s.27.

⁵³ Sönmez, a.g.e., s.166.

yüzyılda başladığı bellidir, ancak bu durumun darüşşifa içinde geçerli olup olmadığı belli değildir.

Bu dönemde külliyein kuzeybatıda bulunan payandanın kuvvetlendirilmesi amacıyla etrafına yeni bir duvar örülerek, sağlamlaştırıldığı, caminin batı duvarının yenilediği ve bu esnada pencerelerin biçimlerinin değiştirildiği, eskiye oranla büyütüldüğü ileri sürülmektedir. Aynı zamanda batı duvarı yenilenirken, batı portalinde harap olmuş taş süslemelerinin eskilerine orijinalitesini koruyarak tekrar yapıldığı düşünülmektedir. Batı cephesinde yapılan onarımlar esnasında doğu cephesinde yalnızca kaplamaların değiştirildiği ifade edilmektedir. Ulu caminin iç mekânında, harim bölümünün tonozlarının oval kubbelerle değiştirildiği, payelerin de demir çemberlerle sarılarak taş kılıfla içine alındıkları, sıvaların yenilediği ve sıva üzerinde yer alan ayet kuşaklarının bu dönemde yapıldığı ve kubbe içindeki çini kürenin de bu dönemde yerleştirildi belirtilmektedir. Camideki onarımların yanı sıra darüşşifada kaplamaların değiştirilerek batı cephesindeki pencerelerin bugünkü şekli aldığı ileri sürülmektedir.⁵⁴

18. yüzyılda caminin kullanılamayacak kadar harap olan kuzey ve batıdaki kapı kanatları çıkartılarak yenilerinin yerleştirildiği ve 1956 yılında caminin içinde bulunan eski kapı kanatlarının bugün nerede oldukları bilinmemektedir.

Darüşşifada 19. yüzyılda deprem sonrasında hasar gören kapı lentosu değiştirilerek, sivri kemerli bir açıklık meydana getirildiği düşünülmektedir.⁵⁵

19. yüzyılda ise mihrap önü kubbесinin kuzeyindeki birimin tonozu ile aydınlık açıklığı ve minarenin külahının yıkıldığı belirtilmektedir.

20. yüzyılda ise bozulan ve harap olan bölümlerin yenilediği ve ayrıca yüzyılın başına kadar oldukça iyi durumda gelebilen hünkâr mahfelinden bugün yalnızca mahfeli taşıyan destekler kalmıştır.⁵⁶

⁵⁴ Yılmaz, a.g.e., s.54-58.

⁵⁵ Yılmaz a.g.e., s.56.

⁵⁶ Yılmaz a.g.e., not.9, s.11-12.

Cumhuriyet döneminde 1923-24, 1933-38, 1940-45, 1959, 1961-62,1965-67,69 ve 71 yıllarında da çeşitli onarımlar geçirmiş olmasına rağmen yapının örtü sistemi ve batı portali hala yıkılma tehlikesi altındadır.⁵⁷

Plan: Divriği Darüşşifası, Divriği Camii'nin güney duvarına bitişik olarak doğu-batı doğrultusunda dikdörtgen planlı, kapalı avlulu, dört eyvanlıdır. (Çizim4,5)

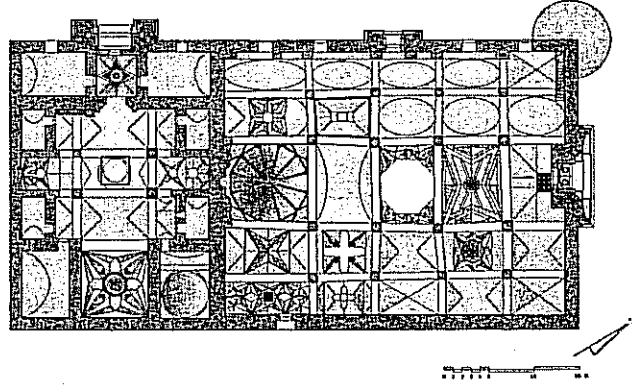

Çizim 4: Divriği Ulu Camii ve Darüşşifa Planı

(D.Kuban, 2003, sayfa: 41)

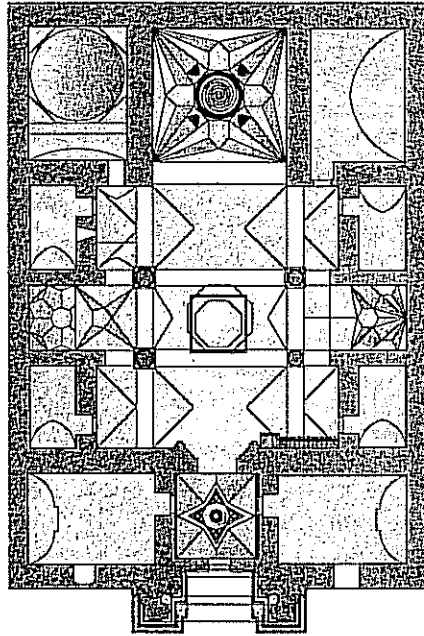

Çizim 5: Divriği Darüşşifası

(D.Kuban, 2003, sayfa: 51)

⁵⁷ Yılmaz, a.g.e., not,19, s.57-58.

Batı cepheden profilli dışa taşkın bir taç kapı ile darüşşifaya girilmektedir. Portalin üzerinde bir, iki yanında simetrik olarak düzenlenmiş dikdörtgen iki adet pencere ile güney cephede, kuzey-güney eksenin doğusunda bir ve batısında iki pencere bulunmaktadır.

Giriş eyvanı kare planlı ve yıldız tonoz örtülüdür. Eyvanın kuzeyinde ve güneyinde dikdörtgen biçimli iki bölüm yer almaktadır. Bu bölümler simetrik olarak düzenlenmişlerdir.

Doğu-batı eksenine simetrik yerleştirilen ikişer paye sivri kemerlerle birbirlerine duvarlara bağlanırlar.

Yapı klasik Anadolu Selçuklu Medrese plan şeması biçiminde düzenlenmiştir. Payelerin sivri kemerlerle birbirlerine bağlanmalarıyla bir revak sistemi oluşturulmuştur.

Avlunun merkezinde sekizgen keşitli bir havuz bulunur.

Yapının doğu duvarında ana eyvan durumunda olan birimin üzeri beşik tonozla örtülmüş olup bu tonozlar ortaya doğru sekizgene dönüşerek merkezde salyangoz şeklini almışlardır.

Yapının kuzey ve güney duvarları üzerinde kuzey-güney ekseninde yer alan eyvanların üzeri çeşitli tonoz biçimleriyle örtülmüştür.

Güneydoğu köşede yer alan bölüm diğerlerinden farklı olarak kubbelidir. Yapının güney ve kuzey cephelerinde ise eyvanlarının doğu ve batısında simetrik şekilde düzenlenmiş üzeri tonoz örtülü dört bölüm bulunur. Bu bölümler doğu-batı doğrultuludur.

Dış Tasvir: Darüşşifa ve Ulu Cami sırt sırta inşa edilmişlerdir ve portal, külliyeinin batı cephesinde yer almaktadır. Batı cephe duvarı hem cami hem de darüşşifa için ortak bir duvar olmakta ve batı cephede, eksene simetrik olarak yerleştirilmiştir. Caminin batı portaline oranla daha büyük inşa edilmiş olan darüşşifa portalı kuruluş açısından da diğer portallere göre daha farklıdır (**Resim 32**).



Resim 32: Divriği Külliyesi Batı Cephe

Darüşşifanın batı portalinde portale simetrik ikişer dikdörtgen biçimli pencere yerleştirilmiştir. Bu pencerelerin üzerinde yükseklikleri ve ebatları farklı iki dikdörtgen biçimli pencere daha vardır. Söz konusu pencerelerin altında, kuzeydeki pencerenin ekseninden biraz daha güney tarafa ve güneydeki pencerenin ekseninden kuzey tarafa kaymış dikdörtgen biçimli birer pencere ile portale simetrik birer 'U' biçimli çörtten yer almaktadır. Güney cephede altı pencere yer alırken, doğu cephede iki pencere ile iki 'U' biçimli çörtten bulunmaktadır (**Resim 33,34**)

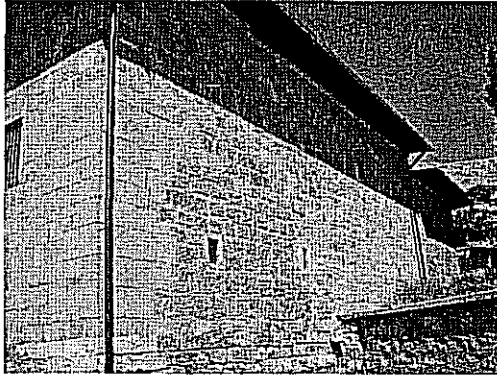

Resim 33: Güney cephe



Resim34 : Doğu Cephe

Portal, cephe duvarından dışa taşkındır ve kuzeyinde yer alan cami portaline oranla daha yüksek ve anıtsal bir kuruluşu vardır(Resim 32, 35).

Portalin kuzey ve güneyinde simetrik olarak yerleştirilmiş ancak yükseklikleri ve ebatları farklı iki adet pencere yer almaktadır. Bu pencerelerin altında, kuzeydeki pencerenin ekseninden biraz daha güney tarafa ve güneydeki pencerenin ekseninden kuzey tarafa kaymış dikdörtgen biçimli birer pencere daha bulunmaktadır.

Batı cephede, pencerelerin üst seviyesinde eksene göre simetrik yerleştirilmiş ve aynı yükseklikte iki adet çörten bulunmaktadır.

En dışta, portalin iki kanadında kaideden başlayarak devam eden ve derin mukarnaslı başlıklara bağlanan iki adet kaval silme bulunmaktadır. Bu silmeler üst seviyede dirseklenerek ve bir düğüm meydana getiriler. Silmelerin üzerinde derin mukarnaslı başlıklar yer almaktadır(Resim 36).

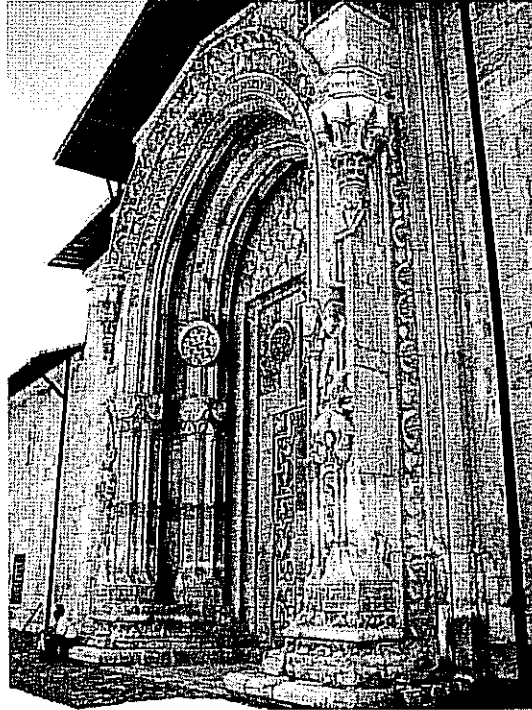

Resim 35: Divriği Darüşşifası portalı

Silmeler üzerinde, yuvarlak bir ayna gibi asılmış bitkisel bir kompozisyon yer almakta ve bu rozetlerin üzerinde insan figürleri vardır. Figürlü kompozisyonun

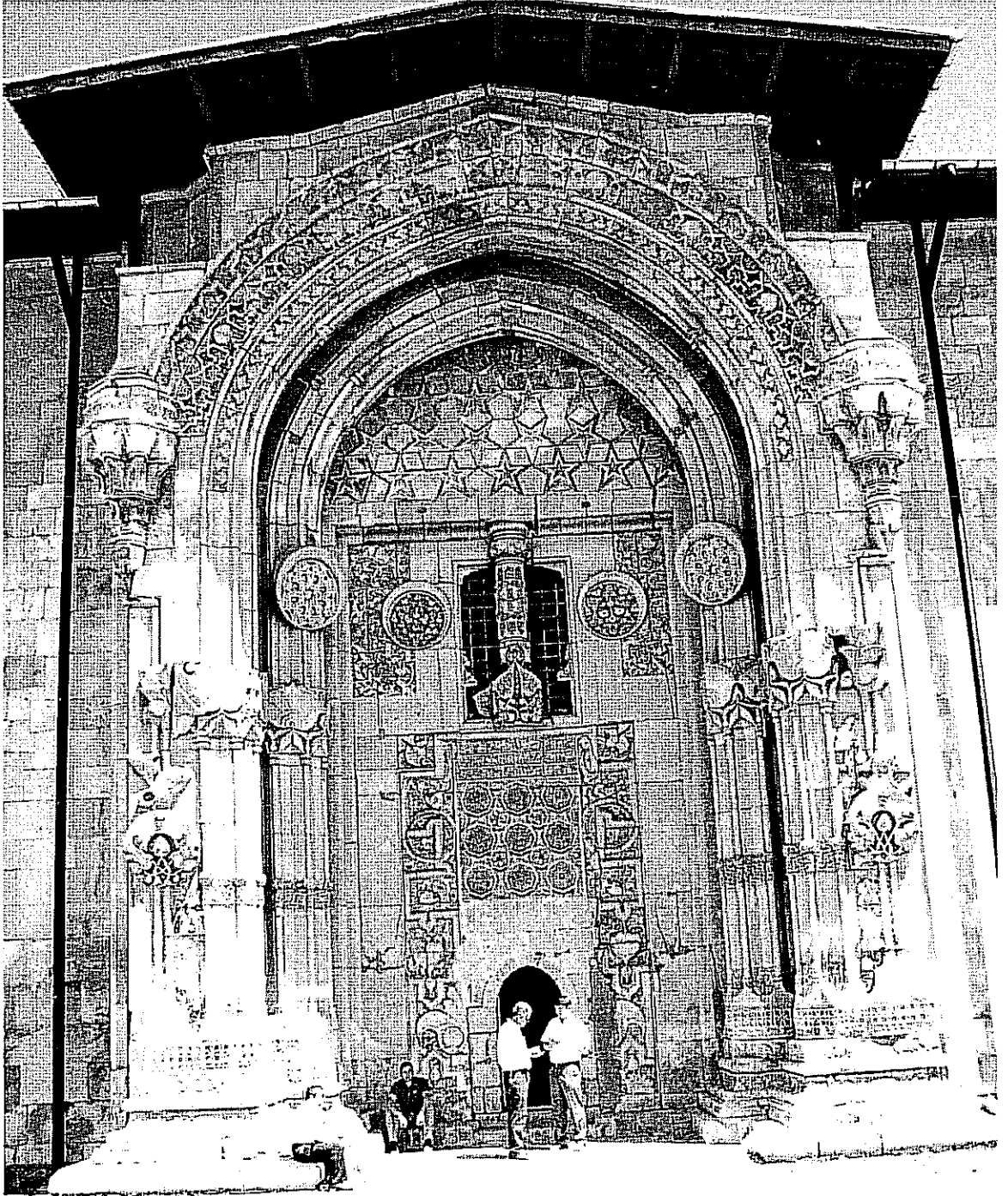

üstünde, iri bir palmet en dıştaki kaval silmelerin üzerindeki son süsleme unsurudur(Resim 38).

Resim 36: Divriği Darşifası Portali

Portalin oturtmalık kısmı, düz kaval ve iç bükey silmelerden oluşmaktadır. Kaide üzerinden başlayan silme demetleri yukarı kadar devam ederek sivri kemeri oluşturmaktadır(Resim 37).



Resim 37: Portalin oturtmalık kısmı

En dıştaki mukarnaslı başlıklardan başlayarak, iç taraftaki silme demetlerinin üst seviyede meydana getirdiği sivri kemer ,bitkisel ve geometrik bezemeli şeritlerden oluşmaktadır(Resim 39).

Silme demetleri üzerinde, en dışta yer alan kaval silmeler üzerindeki bitkisel kompozisyon seviyesinde portalin iç yüzünde devam eden, yatay şeritlerin üzeri bitkisel ve geometrik bezemelerle süslenmiştir. Bu yatay şeritlerin üst seviyesinde oldukça iri bir bitkisel kabartma yer almaktadır (Resim 38).

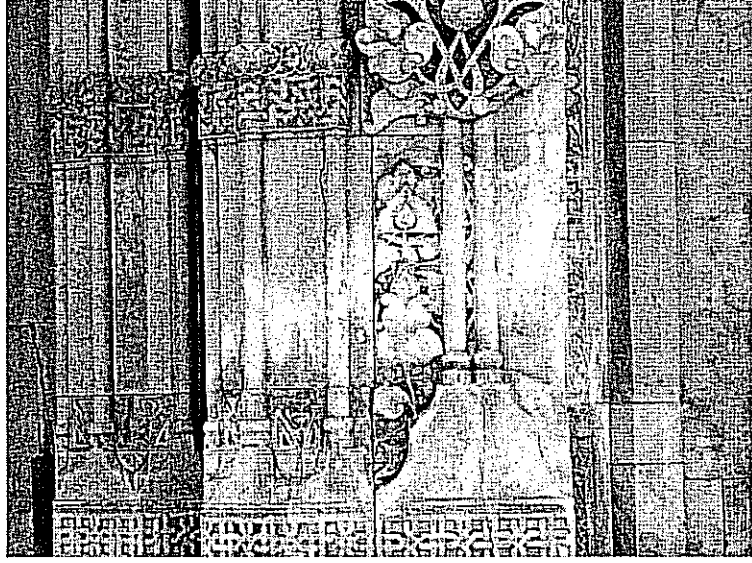

Resim 38 : Portalden detay

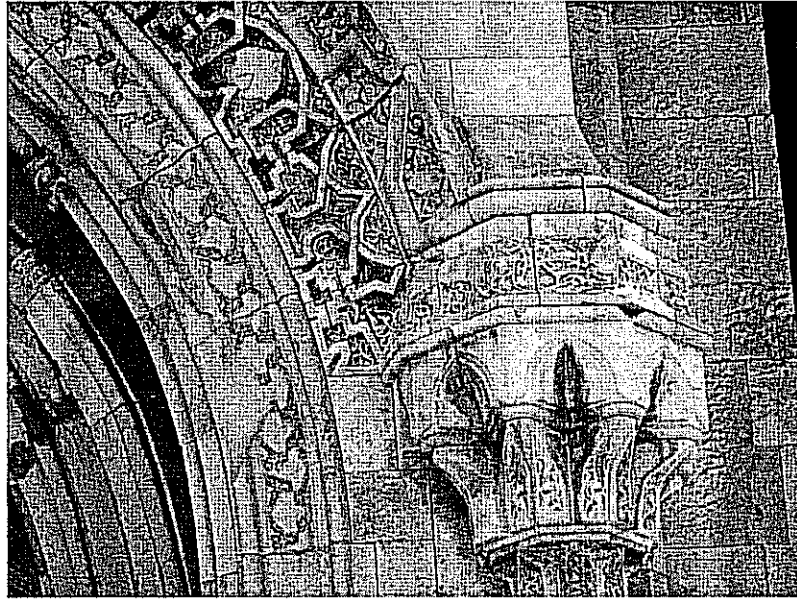

Resim 39: Portal Sivri Kemer ve Mukarnash Başlık

Portal nişine bakan silme demetlerinin üzerinde, iki kaval silmenin yarı seviyesinde portalin kuzey ve güneyinde irice birer rozet yer almaktadır(Resim 40,41).

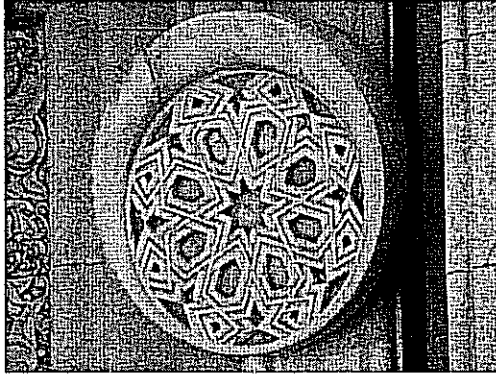

Resim 40: Portalde yer alan rozet

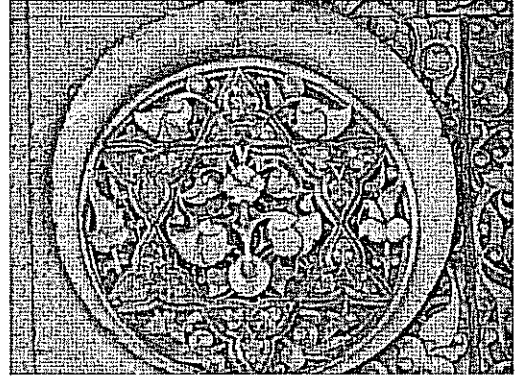

Resim 41: Portalde yer alan rozet

Giriş kapısını çevreleyen dikdörtgen yüzey farklı büyüklüklerde süsleme alanlarına ayrılmıştır. Bu alanların üzeri geometrik ve bitkisel bezemelerle süslenmiştir. Kapı açıklığı ile dikdörtgen çerçeve arasında kare bir pano ile bu panonun üzeri de geometrik ve bitkisel bezemelidir. Panonun üstünde ise yatay dikdörtgen bir kitabe panosu yer almaktadır.

Portali kuşatan sivri kemer aynalığında beş kollu yıldızlardan oluşan geometrik bezeme görülmektedir (Resim 42).

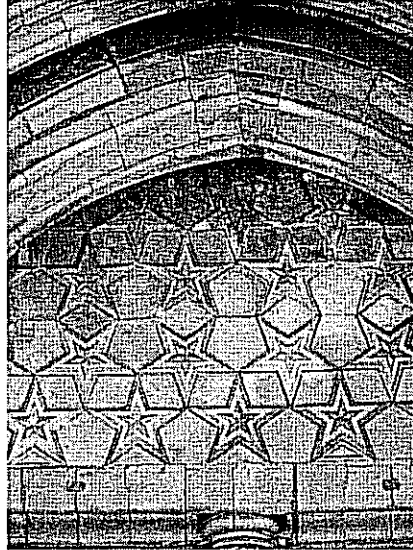

. Resim 42: Divriği Darüşşifası portali sivri kemer alınlığı

Sivri kemer alınlığının altında dikey dikdörtgen pencerenin etrafı kaval bir silmeyle çevrilmiştir. Tam ortasında bir sütunce bulunmaktadır. Sütuncenin üzeri bitkisel ve geometrik bezemelidir. Sütuncenin alt tarafı, kitabenin üzerinden başlamakta ve adeta kaide görevi gören ve üzeri iri bitkisel bir kompozisyonla bezenmiştir. Bu

kaidenin üzerinde sekizgen prizma gövdeli ve üzeri geometrik kompozisyonla bezenmiş ve topuz biçiminde bir başlıkla sona ermektedir(Resim 43) .

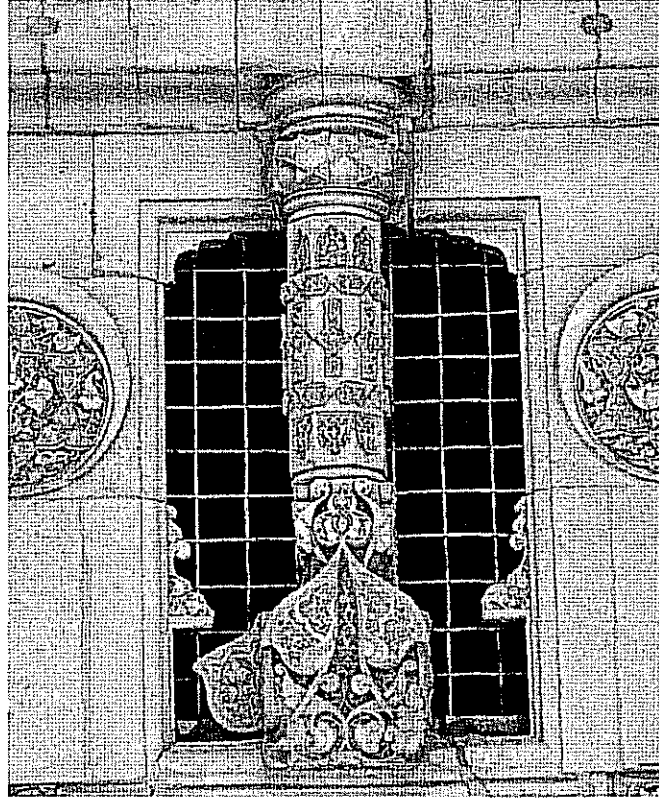

Resim 43: Portalde yer alan pencere

Pencerenin, kuzey ve güneyinde yer alan ve dikey dikdörtgen panoların üzeri bitkisel bezemelidir. Yarı pano yüzeyinde diğer yarı ise pencere ile pano arasındaki boşlukta yer alan ve asılıymış hissi veren ikişer rozet mevcuttur (Resim 41).

Portalın sivri kemerli giriş kapısını içine alan dikdörtgen panonun iki tarafında uzunlamasına dikdörtgen birer pano bulunmaktadır. Panolar zeminlerindeki bitkisel bezemelerin üzerine yerleştirilmiş iri bitkisel bezemelerle süslenmişler, bezemelerin arasında ise kırık çizgiden oluşan bir süsleme görülmektedir.* Bu iki panonun arasında ve giriş kapısının üzerindeki kare panoda selizgenlerden oluşan kartuşlar bitkisel ve

* Necdet Sakaoğlu bezemelerin üzerinde görülen kırık çizginin bir yazı olabileceğini ileri sürmüştür. (N. Sakaoğlu ,a.g.e. , s. 369)

geometrik bezemeli olarak düzenlenmişlerdir. Kare panonun üzerinde dikdörtgen üç satırlık yatay kitabe panosu yer almaktadır(Resim 44).

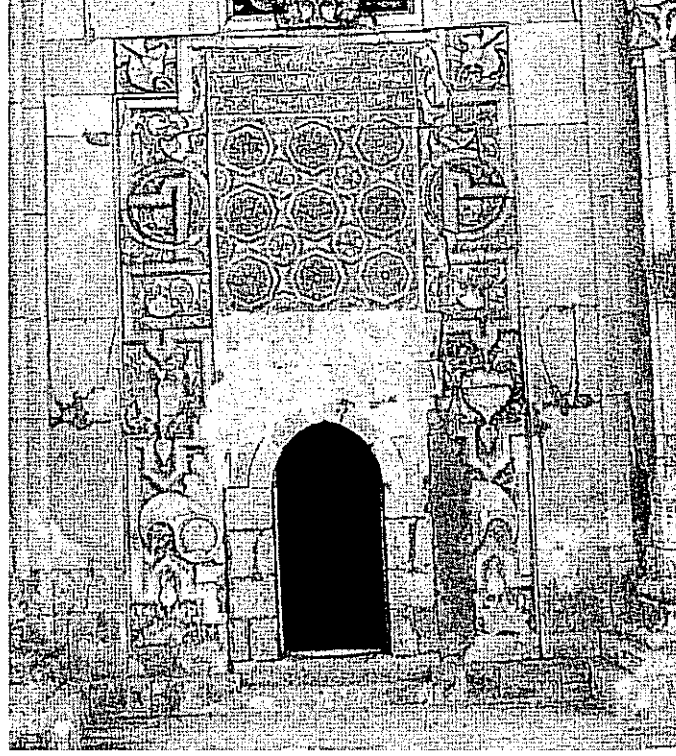

Resim 44: Darüşşifanın giriş kapısı

İç Tasvir: Külliye'nin batı cephesinde yer alan darüşşifa portalinden, şifahanenin üzeri aynalı yıldız tonoz örtülü giriş eyvanına girilmektedir. Giriş eyvanının kuzey ve güneyinde dikdörtgen biçimli iki mekan yer almaktadır. Bu mekanlara geçiş basık kemerli birer kapı ile sağlanmaktadır. Giriş eyvanının doğusunda yer alan dikdörtgen bir çerçeve içine alınmış ve dikdörtgen çerçeve, sivri sağır bir kemer içine yerleştirilmiş bir giriş kapısı ile darüşşifanın ana mekanına geçilmektedir. Doğu giriş kapısının etrafında yer alan dikdörtgen çerçeve de kalın bir kaval silmenin üst seviyede sivri bir sağır kemerle bir kez daha çerçevelenmiştir. Dikdörtgen çerçeve ile kaval silmenin meydana getirdiği sivri sağır kemer arasında dikdörtgen biçimli bir adet pencere yer almaktadır(Resim 45).

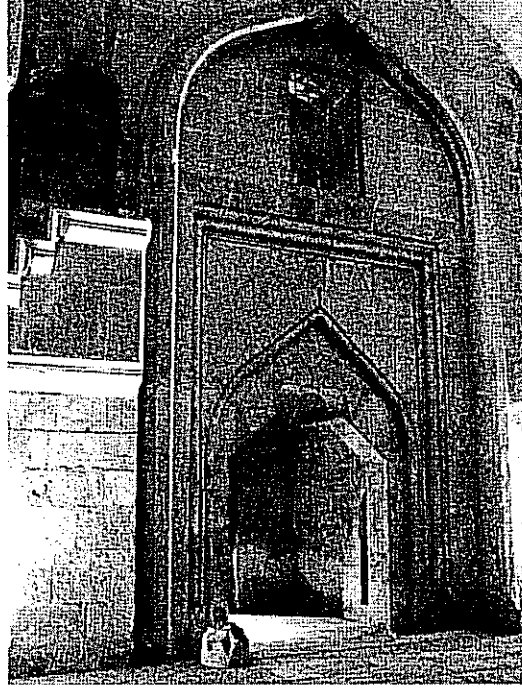

Resim 45: Giriş Eyyanı ve Kapısı

Avlunun kuzeybatı köşesinde üst mekana geçişi sağlayan bir merdiven yer almaktadır(**Resim 45**).

Avlunun merkezinde yer alan ve doğu ve güney eksenlerine göre simetrik olarak yerleştirilmiş dört payeden kuzeyde yer alanlar sekizgen prizma biçimli kaide üzerine oturmaktadır. Güneyde yer alan payelerin ise kaideleri silindiriktir (**Resim 46**).

Bu payeler birbirlerine ve duvarlara kuzey-güney ve doğu-batı yönünde atılmış sivri kemerlerle ile bağlanmışlardır.

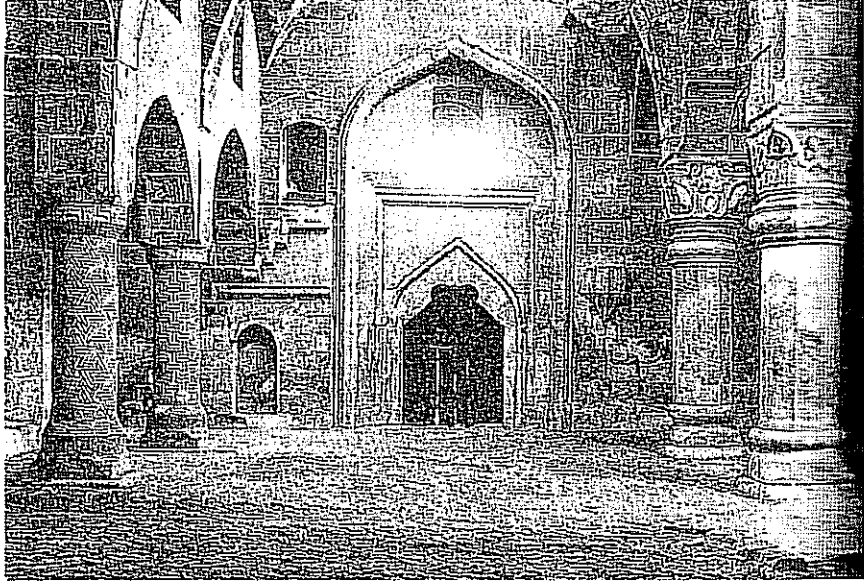

Resim 46: Ana Eyvandan Giriş Eyvanına Bakış (Necdet Sakaoğlu, 2005, s. 346)

Avlunun ortasında sekizgen biçimli bir havuz yer almaktadır. Kenarında yer alan oluk batı tarafta eksenin kuzeyinden başlayıp kıvrılarak daire biçiminde bir şekil meydana getirmektedir(**Resim 47**).



Resim 47: Avlunun ortasındaki havuz

Avlunun gneyinde yer alan aynalı yıldız tonoz rtl eyvanın doęu duvarı zerindeki saęır sivri kemer yelpaze biçiminde yivlendirilmiş kemerin kşelerine doęru daire biçiminde motifler yerleřtirilmiřtir.

Ana eyvanın gney duvarı zerine yerleřtirilmiř saęır sivri kemerlerin içi yelpaze biçiminde yivlendirilerek, birer yivli mukarnasla sonlanmıřtır.

Ana eyvanın kuzey duvarındaki saęır sivri kemer ise kalın silmelerle yivlendirilmiřtir. Ana eyvanın kşelerine kalın silmelerden meydana gelen bir geçme motifi yerleřtirilmiř, motiflerin içi bitkisel motiflerle bezenmiřtir(**Resim 48**).



Resim 48: Ana Eyvan Bezemeleri

Ana eyvan kemeri ç řeritten uluřmaktadır. Bu řeritlerden en dıřtaki gamalı haçlardan oluřan geometrik bezemeli, onun altındaki çift zencerek motifli, en alttaki enli řerit ise geometrik motiflerin arasına yerleřtirilmiř bitkisel motiflidir(**Resim 49**).

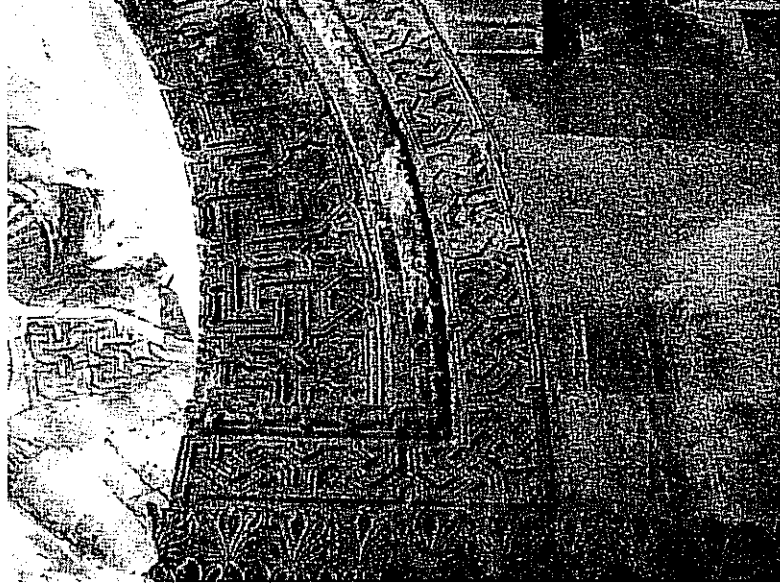

Resim 49: Ana Eyvan Kemerleri

Ana eyvanın iki yanında üzengi taşından başlayan kalın bir kaval silme üzerinde yer alan iki sıra bitkisel bezemeli yatay şerit görülmektedir.

Ana eyvanın kuzey ve güneyinde yer alan mekanlardan kuzey taraftaki türbe şeklinde düzenlenmiştir. Kuzey-güney doğrultusunda atılmış sivri bir kemerle yapı üst seviyede kareye çevrilerek kubbe yerleştirilmiştir. Kuzey duvarına yerleştirilen iki dikdörtgen biçimli pencere külliye'nin kuzeyindeki caminin harim bölümüne açılmaktadır.

Malzeme Teknik: Yapının tamamında yörenin özelliğine uygun sarı renkli, düzgün kesme taş kullanılmıştır. Yalnızca giriş mekanındaki yıldız tonozun aynasında farklı renkte taş kullanımı görülmektedir.

Süsleme: Darüşşifa süslemeleri, dönemin süsleme anlayışına uygun olarak çoğunlukla portalde yer almakta, ancak bununla birlikte yapının iç mekânında sütun gövdeleri, sütun başlıkları, kemerler, kapı lentoları ve ana eyvan duvarlarında görülmektedir.

Portalde yer alan süsleme programı bitkisel, figürlü ve geometrik süslemenin her üçünün de birlikte kullanılmasıyla meydana getirilmiştir.

Portaldeki süsleme programı kaideden başlayarak, kaval silmelerin meydana getirdiği sivri kemerlere kadar yoğun bir şekilde devam etmektedir. Ancak darüşşifa portal süslemesi, külliye kuruluşunun diğer portallerine üslup açısından benzemekle birlikte, süsleme programı açısından aynı değildir.

Aşağıdan yukarı doğru kaide üzerindeki şeritlerden ikinci bordür üzerinde, ajurlu bir zemin üzerine iri ve dokulu palmet ve rumilerden oluşan bir kompozisyon yer almaktadır. Merkezde yer alan iri palmetlerin iki tarafına simetrik yerleştirilmiş rumilerin kıvrım dallarla birbirlerine bağlanmalarıyla oluşan bir kompozisyon görülmektedir.

Portalın dış kanatları üzerinde, en köşedeki iki silme ile onun altındaki silme arasında kalan güney tarafın kuzeyinde ve kuzey kanadın güneyindeki mukarnaslar hizasından başlayarak yerleştirilmiş, güneyindeki iki silme arasında da görülen palmet, rumi ve kıvrım dallardan oluşan zemin bezemesi üzerinde oldukça iri dışa taşkın ikişer palmet yer almaktadır.

Portalın iki yanındaki silme demetleri üzerinde, giriş kapısının yer aldığı üzeri bezemesiz dikdörtgen panonun köşeleri hizasında, yatay olarak yerleştirilmiş bordürde, silme demetleri üzerinde hafif bir bombe yapan palmet ve rumilerden oluşan bitkisel bezeme yer almaktadır.

Portalın dış kanatları üzerine yerleştirilen mukarnaslı sütun başlığının alttan ikinci mukarnas sırasında, ortadaki mukarnasların içi kıvrım dallardan oluşan bir kompozisyonla bezenmiştir.

Sütun başlığın üzerinde yatay olarak yerleştirilmiş bordürde taç yaprakları iyice uzayarak kıvrılmış palmetler ve kıvrım dallardan oluşan kompozisyonun arasına iri kartuşlar ve bu kartuşların başına ve sonuna gelecek şekilde dokusuz palmetlerle sınırlandırılmıştır.

Alınlığın altında yer alan pencerenin merkezindeki sütuncenin kaide görevi gören altlığı simetrik yerleştirilmiş ikişer iri ruminin üzerindeki yine simetrik yerleştirilmiş içi kıvrım dal ve rumilerle bezenmiş irice birer rumi ile bezenmiştir. İri rumilerin içleri de rumi ve kıvrım dallarla dolgulanmıştır. İri rumi yaprakları tepede birleşerek, aralarından çıkan dolgulu bir palmetle taçlamaktadır. Bu palmetin iki yanında birer rumi yaprağı yer alır. Kompozisyonun iki yanındaki iri yapraklar rumi ve palmetlerle bezenmiştir. Pencerenin iki tarafından çıkıntı yapan ve sütuncenin kaidesindeki bezemeleri tamamlayan içi rumilerle bezeli dış konturları ise kıvrım dallarla meydana gelen konsollar görülmektedir.

Ana eyvanın kemer üzenlerinden başlayarak yan duvarlara kadar devam eden iki sıra akantuslar, üçer yan yaprak ile bir tepe yaprağından meydana gelmekte, tepe yaprağında stilize karşılıklı ikişer rumi ve birleşim noktalarındaki bir palmetle sonlanmaktadır.

Yapının kuzey duvarında yer alan mekanlardan doğu taraftaki mekanın kapısının üzerinde iki iri madalyon arasında yer alan diğerlerine göre daha küçük boyutlu bir madalyon yer almaktadır. İki iri madalyondan batıdaki rumi ve kıvrım dallarla bezenmiş, doğudaki ise merkezindeki dilimli çiçeğin yapraklarından çıkan iç içe geçmiş kıvrım dalların en dışta rumi yapraklarını meydana getirmeleriyle oluşan bir kompozisyonudur. Dilimli kemerli kapının üzerinde ise taç yaprağı uzamış bir palmet yaprağı görülmektedir.

Yapının payelerinden kuzey taraftaki, batıdan ilk payenin sütun başlığı kalın silmelerin iç içe geçmesiyle meydana gelmiş ve birer rumi yaprağıyla sonlanmış aradaki alana ise on beş dilimli bir gül bezek yerleştirilmiştir. Sütun başlığının köşeleri pahlanarak üç sıra mukarnas yerleştirilmiştir. Kuzey taraftaki payelerden doğudaki ise benzer şekilde kalın bir silme ile çevrelenmiş aralara birer palmet yerleştirilmiştir.

Yapının kuzey ve güney duvarlarına bir saksı içinden çıkan stilize edilmiş uzun saplardan oluşan bir kompozisyon işlenmiştir.

Giriş eyvanının yıldız tonozunun kollarında üçgenler içine işlenmiş bitkisel motifler yerleştirilmiştir.

Geometrik bezemeler, çizgilerin kesişmesiyle oluşan kompozisyonlar, geometrik geçmeler, çokgenler ve yıldızlar olarak görülmektedir.

Portal kaidesi üzerindeki üçüncü ince bordürde kalın şeritlerin merkezde meydana getirdikleri düğüm motiflerinden meydana gelmektedir. Bu bordürün üzerinde zencerek motifini kesen yarım zencerek motifiyle meydana gelen kompozisyon görülmektedir. Bu şeridin üzerindeki oldukça ince şeritte aşağıdaki düğüm motifinin bir benzeri fakat daha ince olarak işlenmiştir.

Portal üzerindeki silme demetlerinin, giriş kapısının yer aldığı üzeri bezemesiz dikdörtgen panonun köşeleri hizasında, yatay olarak yerleştirilmiş iki geçme motifinden oluşan geometrik bezemeli şerit yer almaktadır.

Silme demetlerinden kapı yönünde olanlar üzerinde kapının üzerinde yer alan dikdörtgen pencerenin yarısı hizasında asılıymış gibi duran madalyonlar yer almaktadır (**Resim 40**). Madalyonlar üzerine, merkezindeki sekiz kollu yıldızın kollarından çıkan şevli şeritlerin kesişmesiyle meydana gelen geometrik bezemeler işlenmiştir.

Portalın en dışında yer alan kanatlar üzerindeki silmeler üst seviyede dışa doğru dirseklenerek üstteki sütun başlığına bağlanırlar. Mukarnashı sütun başlıklarının mukarnas sırasının en altındaki konsollardan ortadaki merkezdeki bir baklava diliminin köşegenleri üzerinde karşılıklı gelecek şekilde yerleştirilen kırık çizgilerden oluşan geometrik motif yer almaktadır. Bu mukarnasın iki yanında yer alan mukarnas konsollarında iç içe geçen çokgenlerden oluşan bir süsleme yer alır (**Resim 39**).

Sivri kemerin alınlığında iç içe geçmiş beş kollu yıldızlardan oluşan bir kompozisyon görülmektedir. Yıldızlardan üstten birinci ve üçüncü sıra yatay olarak, ikinci ve dördüncü sıra ise düz olarak yerleştirilmiştir (**Resim 42**).

Sivri kemer alınlığının altında yer alan dikdörtgen biçimli pencerenin tam ortasından geçen sütuncenin, sütun başlığı üzerinde iki eşkenar üçgenin iç içe geçmesiyle meydana gelen altı kollu yıldızlar yer almaktadır(**Resim 43**).

Pencerenin ortasında yer alan sütuncenin üç bölüme ayrılmış gövdesinin otasındaki bölümünde yan yana yatay olarak yerleştirilmiş altıgenler ve bunların aralarına denk gelecek şekilde uzunlamasına yerleştirilen dikdörtgenler yer almaktadır. Dikdörtgenlerin tam ortalarına birer baklava dilimi yerleştirilmiş, iki tarafında ise sivri kenarları içe bakacak şekilde beşgenler görülmektedir.

Ana eyvan tonozunun haç biçimindeki aynasında bir merkezden etrafa helezon meydana getirerek yayılan spiral motifinin merkezini oluşturduğu, yıldız tonozunun kolları üzerinde ise merkezde dört kollu bir yıldızın meydana geldiği dört gamalı haç kesen kırık çizgilerle oluşturulmuş geometrik geçme motifinden oluşan bir kompozisyonudur.

Ana eyvan kemerini oluşturan şeritlerden en dıştaki, gamalı haçlardan meydana gelmekte, onun altındaki bordür de ise çift zencerek motifi görülmektedir(**Resim 49**).

Giriş eyvanın iki yanında yer alan mekanların dikdörtgen kapılarının üzerinde altı dilimli birer çarkı felek motifi görülmektedir.

Yapının kuzey duvarında yer alan mekanlardan doğu taraftaki mekanın kapısının üzerinde iki iri madalyon arasında yer alan diğerlerine göre daha küçük boyutlu bir madalyon ile bu madalyonların altında batıdakinin on dört dilimli, doğudakinin çarkı felek motifli iki madalyon daha yer almaktadır.

Yapının iç mekandaki güney taraftaki payelerden batıdakinin silindirik gövdesi , bir dikey bir yatay çizgilerin aralarına yerleştirilen gamalı haç motiflerinden oluşmaktadır. Sütun başlığı ise yivli üç gamalı haç motifinin kollarının uzayarak birbiri içinden geçmesiyle oluşmuştur. Payenin kaidesinde de gamalı haçlar görülmektedir.

Güney taraftaki payelerden doğudakinin gövdesi yivli zigzag motifi ile bezenmiş, sütun başlığında ise yatay olarak yerleştirilen zigzag motifleri yer almaktadır.

Portal kaidesi üzerindeki alttan ilk bordür üzerinde kıvrım dal, palmet ve rumilerden oluşan zemin bezemesi üzerinde yaylar ve üçgenler yerleştirilmiştir. Yay motiflerinin aralarına yerleştirilen iri palmet ve rumilerle oluşturulmuş kompozisyon, portal ile batı duvarlar arasında de devam ederek bütün portalı çevrelemektedir.

Kaideler üzerinden başlayarak yukarı seviyede sivri kemeri meydana getiren silme demetlerinin alt seviyede aralarına yerleştirilen mukarnaların üzerindeki bordürde silmelerin aralarında, karşılıklı gelecek şekilde altmış derecelik dik üçgenler yerleştirilmiştir. Dik üçgenlerle bordürü sınırlayan alan arasına portalin güney kanadındaki üçgenlerin üzerine ters yönlü rumilerden meydana gelen süslemeler yerleştirilmiş, portalin kuzey tarafında yer alan dik üçgenlerin üzerine ise taç yaprakları incelik uzayan palmetlerle rumilerden oluşan kompozisyon ile, iç içe geçen kıvrım dallar ve palmet ve rumilerden oluşan kompozisyonlarla kuzey tarafa gizlenmiş iki insan başı işlenmiştir(**Resim 50**).

Portal üzerinde figürlü kabartmaların hizasında üstte iki iri dokulu rumiden meydana gelen bir bezemenin kuzey kanadın güneyinde ve güney kanadın kuzeyinde yer alan silme demetlerinin üzerine vazo içinden çıkan kıvrım dalların uçlarına yerleştirilen birer rumi görülmektedir. Silmelerin aralarına yerleştirilmiş, alttakinin yatay üsttekilerin çapraz dörtgenlerin birleşiminden oluşan geometrik şeklin üzerinde merkezini yarım palmetlerin birleşmesiyle oluşmuş palmetin oluşturduğu iri palmet yer almaktadır. Bu kompozisyonun zemininde de rumiler ve kıvrım dallar görülmektedir.

Portali kuşatan üç kemerden, en dıştan ilk bordürde yer alan kompozisyon iki düzlemde meydana gelmekte; üst düzlemde bir kenarı üçgenle genişletilmiş kare kesitleri oluşturan kırık çizgiler kompozisyonun ana motifini oluşturmakla beraber aralarında rumi ve palmetlerden meydana gelen bitkisel süslemeler bu motiflerin arasına yerleştirilerek karışık bir süsleme kompozisyonu elde edilmiştir(**Resim 39**).

En dıştan ikinci kemerde ise, ana kompozisyonu karışık bezeme oluşturmaktadır. Geometrik süsleme ile palmetlerin bir arada kompoze edilmesiyle meydana gelmektedir. Zemindeki bezemede ise, kıvrım dal ve rumiler boş bir alan bırakmaksızın yerleştirilmişlerdir.

En dıştan üçüncü kemerde ise kaz ayağı motifinin bir ters ve bir düz sıralanmasıyla meydana getirilmiş bir ana kompozisyon ile bitkisel süslemeden meydana gelen bir zemin süslemesi mevcuttur.

Sivri kemer alınlığının altında ve pencerenin iki tarafında yer alan uzunlamasına dikdörtgen panolar, palmet, rumi ve kıvrım dallardan oluşan bir kompozisyonla bezenmiştir. Rumiler, palmetler ve bunları birleştiren kıvrım dallar dairesel hareketlerle ve kıvrık olarak işlenmişlerdir. Kimi rumilerin üst yaprakları incelerek uzanmış, kimileri ise dilimli olarak verilmiştir. Palmetlerin de taç yaprakları rumiler gibi inceliyor ve içe doğru kıvrılmıştır. Kompozisyon bitkisel bezeme yoğun olarak yapılmış olsa da bezemelerin aralarında görülen şeritler herhangi bir geometrik motif meydana getirmese bile kompozisyonu yer yer keserek devam etmektedir.

Panoların yarısı hizasına yerleştirilen iri madalyonların zemini rumi ve kıvrım dallardan meydana gelmiş, üç dilimli her dilimin sivri köşesine bakan birer palmetle dolgulanmış altı kartuşun birleşmesiyle altı kollu yıldız oluşmuştur. Yıldızın üstteki diliminin iki yanına birer rumi ve yanlardaki dilimlerin yanlarına birer palmet yerleştirilmiştir.

Sivri kemerli giriş kapısının üzerinde, üçer iri sekizgen kartuş ile aralarına yerleştirilen daha küçük sekizgen kartuşlardan oluşan bir pano yer almaktadır. Küçük sekizgenlerin köşelere gelenleri çeyrek, kenara gelenlerin yarım olarak yapılmıştır. İri sekizgenler on iki kollu bir yıldızın kollarından çıkan kırık çizgilerin iç içe geçmesiyle oluşan geometrik bezelemlerle dolgulanmıştır. Küçük sekizgenler ise altı kollu yıldızın kollarına yerleştirilen atlamalı olarak yan yaprakları uzayıp kıvrılan palmetler ile yan yaprakları taç yaprağının altı sınırını eş yükseltide olan palmetlerden oluşmaktadır.

Bu panonun iki yanına simetrik olarak yerleştirilmiş panoların üst köşelerine birer rumi kompozisyonu yerleştirilmiştir. Rumi kompozisyonun köşesinden geçen ve aşağıya kadar devam eden kalın bir silme ile oluşturulmuş kırık şeritin altında içi rumi ve palmet kompozisyonlarından oluşan bir madalyon yer almakta, madalyonun dışı ise yer yer iri palmetler, ajurlu zemin üzerine yerleştirilmiş palmet, rumi ve kıvrım dallarla bezenmiştir. Bütün pano boyunca devam eden kırık çizgilerin aralarında benzer olarak oldukça iri dokulu palmet ve rumi kompozisyonları görülmektedir. Kırık çizgilerin oluşturduğu kartuşlardan en üstteki aşağı doğru yerleştirilmiş ikişer palmetten oluşmakta, onun altında, oldukça iri daire biçimli bir düğmesi ile birer yan, üçer üst yaprakları olan Rumiler yer almaktadır. Kırık çizginin en altında oluşan kartuş içerisinde ise rumi ve palmetlerden oluşan bir kompozisyon yer almaktadır(**Resim 44**).

Ana eyvan kemerinin en altındaki enli bordür ise geometrik geçme motiflerinden meydana gelmiş, geometrik motiflerin arasına ise yer yer kıvrım dallardan oluşan kompozisyonlar yerleştirilmiştir.

Ana eyvanın köşelerine kalın bir silme ile oluşturulmuş geçme motifi yerleştirilmiş, motifin altında bir çift palmetin çanak tapraklarından çıkan uzun saplar, kompozisyonun üst sınırına kadar devam etmektedir. Üstte iç içe geçen kalın silmelerin uçları uzun yaprakları dokulandırılmış birer rumi ile sonlanmaktadır.

Ana eyvanın kemer karnı üzerindeki rozetler on iki kollu bir yıldızın kollarından çıkan kırık çizgilerin iç içe geçerek bir fırıldak motifi oluşturmaları, kenarlarda ise yarım on iki kollu yıldızlara bağlanmaları ile meydana gelen geometrik bezeme ile bezenmişlerdir. Rozetlerin etrafı ise bir sıra rumi ve palmetlerden oluşan bitkisel düzenleme ile çevrelenmiştir.

İnsan Figürleri: Kaideler üzerinden başlayarak yukarı seviyede sivri kemerleri meydana getiren silme demetleri arasına alt seviyede yerleştirilmiş karşılıklı gelecek şekilde altmış derecelik dik üçgenlerden portalin kuzeyindeki silmeler arasında yer alan dik üçgenlerden birinin üzerine karşılıklı yerleştirilmiş profilden verilmiş iki insan başı ile dik üçgenlerin tam ortasında bir yürek motifi yerleştirilmiştir(**Resim 50**).



Resim 50: Silmeler arasındaki insan figürleri

Portalın yan kanatlarında yatay şeritlerin hizasında güney tarafta yer alan figürlü kompozisyonda üstte başında iki kanatlı bir taç olan, iki yandaki saç örgüleri kıvrık, kulakları belirgin ve sağ kulağında halka bir küpe görülen yuvarlak başlı figürün altında, madalyon biçiminde oluşturulmuş altta dokulu iki yana yerleştirilmiş iri taç yaprakları uzayarak içe kıvrılarak üstteki madalyona taşan iki palmet kıvrım dallarla üstteki madalyona bağlanmaktadır. Palmetlerin aralarına yerleştirilmiş bir palmet kıvrım dallarla bu kompozisyonun altındaki rumi yapraklarına bağlanır. Madalyonun üzerinde iki yandan devam eden palmetlerin ince yan yaprakları ortada tekrar bir palmet oluşturmaktadır. Bu kompozisyonun zemini kıvrım dallar ve rumi yapraklarıyla bezenmiştir. Figürün hemen kuzeyinde tacından çıkmış izlenimi veren bir palmet ile bu palmetin kuzeyinde iri ve dokulu bir rumi görülmektedir(Resim 51).

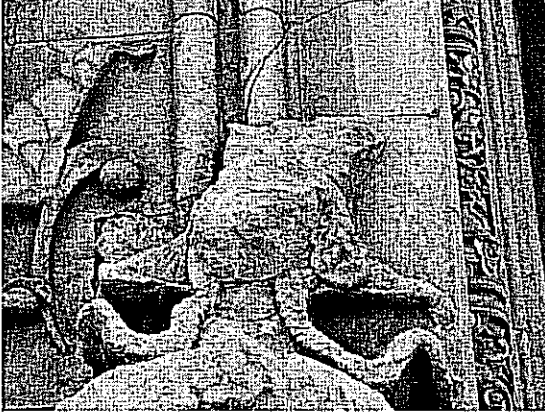

Resim 51: Güney Kanattaki kadın başı

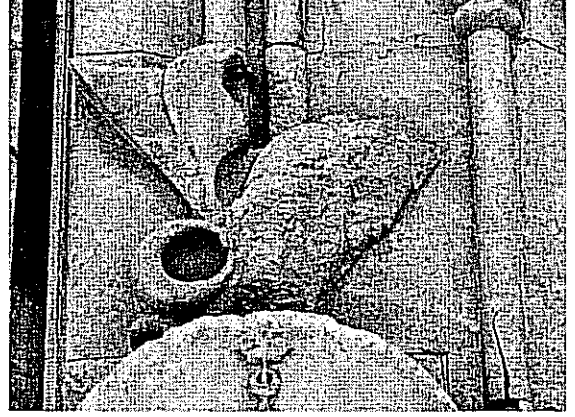

Resim 52: Kuzey Kanattaki erkek başı

Portalın kuzey tarafında yer alan figür, güneydekinden farklı olarak kuzey tarafında tek kıvrık bir saç tutamı görülmekte, başındaki başlık da güneydekinden farklı bir biçimde güneye doğru uzar şekildedir. Figürün üzerinde yer aldığı madalyon güneydeki ile benzer olarak işlenmiştir. Figürlü kabartmanın kuzeyinde iri bir rumi motifi görülmektedir(Resim 52).

2.3. Kayseri Sahibiye Medresesi

İnceleme Tarihi: Mart 2007

Yapının Adı: Banisi Selçuklu veziri Sahip Ata Fahrettin'e izafeten Sahibiye Medresesi olarak adlandırılmaktadır.

Yeri ve Konumu: Kayseri şehrinin merkezinde yer alır.

Kitabeleri: Portalin sivri kemerinin üzerindeki kesimde bulunan inşa kitabesinde; medresenin IV. Kılıçarslan'ın oğlu III. Gıyaseddin Keyhüsrev'in saltanatı sırasında 666 H./1267 M. Yılında Hüseyin oğlu Sahip Ata tarafından yapıldığı yazmaktadır.⁵⁸

Giriş kapısının üzerinde bulunan kitabede ise; "Bir fakih Şeytan üzerine bin abitten daha şiddetlidir" yazmaktadır.⁵⁹

Tarihi: Kitabesine göre 666 H./1267 M. tarihinde inşa edilmiştir.

Yaptıran Kişi (Bani): Yapının banisi kitabesinden de anlaşıldığı gibi Selçuklu vezirlerinden Sahip Ata Fahrettin Ali'dir. Sahip Ata Fahrettin Ali, Anadolu Selçukluların'ın Moğolların hakimiyetine girdikleri dönemde II. İzzeddin Keykavus, IV. Rükneddin Kılıç Arslan, II. Alaeddin Keykubad, III. Gıyaseddin Keyhüsrev ve II. Mesut gibi beş sultana yirmi sene vezirlik yapmıştır.⁶⁰

Vakfiyesi: Bilinmiyor

Yapı Yöneticisi: Bilinmiyor.

Mimarı: Bilinmiyor.

⁵⁸ M. Ferit, *Selçuk Veziri Sahip Ata ve Oğullarının Hayatı ve Eserleri* (İstanbul:Türkiye Matbaası , 1934) , s.104.

⁵⁹ Ferit,a.g.e. s.104 .

⁶⁰ Ferit, a.g.e., s.31.

Yapıda Çalışan Diğer Sanatçılar: Bilinmiyor.

Yapının Geçirdiği Onarımlar ve Bugünkü Durumu: Vakıflar Genel Müdürlüğü'nce 1969 yılında onarım geçirerek bugünkü halini almış, onarımdan sonra mekanlar çarşı olarak kiralanmıştır.

Plan: Yapı, kuzey-güney doğrultusunda uzunlamasına dikdörtgen planlı, açık avlulu dört eyvanlıdır. Güney cephe eksenindeki dışa taşkın portal ile doğu-batı doğrultusunda dikdörtgen planlı, aynalı tonoz örtülü giriş eyvanına geçilmektedir (**Çizim 6**).

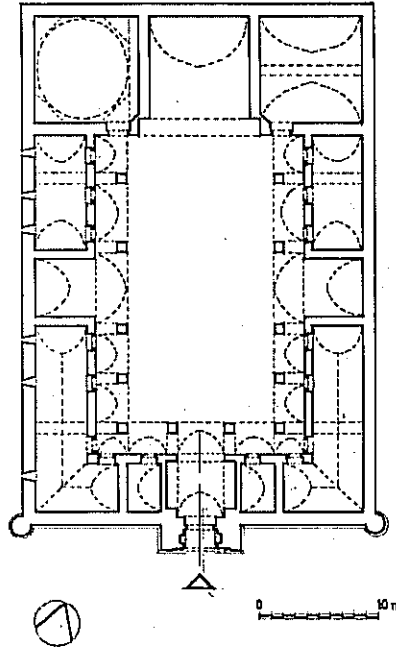

Çizim 6: Kayseri Sahibiye Medresesi Plan

(M.Sözen, 1970, sayfa:30)

Giriş eyvanının batısında doğu-batı doğrultulu dikdörtgen planlı, aynı doğrultuda atılmış sivri kemer profilili beşik tonozla örtülü bir mekan bulunur. Mekanın kuzey duvar eksenine ve onun hemen batısına birer kapı açılmıştır. Bu mekanın batısı ile medresenin batı cephe duvarı arasında aynı doğrultuda dikdörtgen planlı ve sivri kemer profilili beşik tonoz örtülü daha büyük boyutlu bir mekan yer almaktadır. Mekanın kapısı kuzey duvarın doğu köşesindedir.

Giriş eyvanının doğusunda, doğu-batı doğrultusundaki dikdörtgen planlı aynı doğrultuda atılmış sivri kemer profilili beşik tonozla örtülü mekan, medresenin doğu cephe duvarına kadar uzanmaktadır. Kuzey duvarının batı köşesine yan yana iki kapı açılmıştır.

Giriş eyvanından kuzey-güney doğrultusunda dikdörtgen planlı, kuzey hariç üç yönden revakla çevrili avlunun güney revakına geçilmektedir. Avlunun dik eksenlerinde birer eyvan bulunur. Avlu revaklarının sivri kemerleri doğu ve batıda beşer, güney kenarda dört kare kesitli payeye oturmaktadır. Avlunun toplam on iki payesi bulunmaktadır. Doğu ve batıdaki revak kemerlerinden ortadakiler diğerlerinden daha geniş tutulmuştur. Bu kemerlerin ardında, avlunun yan eyvanları yer alır. Avlunun kuzeyinde, eksende yer alan kuzey-güney doğrultusunda dikdörtgen planlı ana eyvanın iki yanında kare planlı birer mekan bulunmaktadır. Mekanlardan batıdaki tromp geçişli kubbe, doğudaki ile ana eyvan kuzey-güney doğrultusunda sivri kemer profilili beşik tonozla örtülüdür. Bu mekanların güney duvarlarının ana eyvana bitişen güney köşelerine birer kapı açılmıştır.

Avlu doğu ve batıya simetrik olarak yerleştirilmiş beşer kare kesitli payanda ile güneyde giriş eyvanının doğu ve batı duvarları hizasına yerleştirilmiş iki kare kesitli payandanın birbirlerine ve duvarlara bağlanmalarıyla meydana gelmiştir.

Revakların gerisindeki mekanlardan merkez yer alan yan eyvanlar kuzey-güney eksenine göre simetrik olarak yerleştirilmiş kare planlı ve sivri kemer profilili veren beşik tonozla örtülüdür.

Doğu cephede yan eyvanın iki yanına yerleştirilmiş mekanlardan kuzeydeki iki mekan kare planlı kuzey-güney doğrultusunda sivri kemer profilili veren beşik tonozla örtülüdür. Bu mekanlardan en kuzeydeki kuzeybatı köşesi ile eksenin hafif kuzeyine kaymış birer kapısı, bu mekanın güneyindeki mekanın ise batı cephesi eksenini üzerinde bir kapısı bulunmaktadır. Yan eyvanın kuzeyinde yer alan doğu-batı doğrultusunda uzayan dikdörtgen planlı mekan, doğu-batı doğrultulu sivri kemer profilili veren beşik

tonozludur. Mekanın tam ortasından kuzey-güney yönünde atılmış sivri bir kemerle iki dikdörtgen mekana ayrılmıştır. Mekanın dört kapısından ikisi kuzeydoğu ile güneybatı köşelere, diğerleri ise bu kapılara simetrik olarak yerleştirilmiştir.

Batı cephede yan eyvanın kuzeyinde uzunlamasına dikdörtgen planlı doğu-batı doğrultulu sivri kemer profili veren beşik tonoz örtülü bir mekan yer almakta, bu mekanın biri eksende, diğer ikisi eksene simetrik yerleştirilmiş üç kapısı bulunmaktadır. Yan eyvanın güneyinde ikişer dikdörtgen planlı ve doğu-batı doğrultulu sivri kemer profili veren beşik tonoz örtülü mekanlar sıralanmaktadır. Bu mekanların kuzeybatı köşelerine yerleştirilmiş birer kapısı ile doğu-batı ekseninin hafif kuzeyine kaymış birer kapısı bulunmaktadır.

Dış Tasvir:Yapının güney cephesi, eksenine yerleştirilmiş dikdörtgen biçimli portal ve köşelerdeki silindirik köşe kuleleri ile kurulmuştur. Yapının diğer cephelerinde ise pencere kuruluşları ile çörtenler yer almaktadır.

Güney cephede portal, portalin iki yanında yer alan portale göre daha alçak tutulmuş duvarlar, ve köşe kuleleri bir düz, bir zencerek motifli ve bir armudi silme ile dört taraftan çerçevelenmiştir. Portalin dış yan yüzlerinin cephe duvarları köşesinden başlayan şeritler, portalin ön yüzünden devam ederek, portalin diğer yan yüzünde sonlanmaktadır(**Resim 53**).



Resim 53: Güney Cephe

Portalin doğu ve batısında yer alan güney cephe duvarının üst seviyede portale simetrik arslan başlı çörttenler yerleştirilmiştir.

Portalin en dışında kübik birer kaide ile çanak biçiminde çift sütun başlıklarına oturan yivli köşe sütunceleri yer almakta, onu düz bezemesiz bir şerit takip etmekte ve bu şeridin altında ise iki sıra mukarnaslı şeritle portal üç yönden kuşatılmıştır. Mukarnas şeridinin altında bitkisel bezemeli bir şerit, onu takip eden enli geometrik bezemeli bir şeritle iç bükey geometrik bezemeli bir şerit bulunmaktadır.

Portal kavsarası sekiz sıra mukarnaslardan oluşmuş, mukarnas sırasının en altına kartuşlar arasına bitkisel bezemeli kompozisyonlar yerleştirilmiştir. Mukarnasların altında bir sıra geometrik bezemeli şerit ile onun altındaki bir sıra kitabe şeridi kavsarayı yatay olarak üç yönden çevrelemektedir. Basık kemerli giriş kapısının kemeri, geçme motifleriyle işlenmiş, kapının içinde bulunduğu dikdörtgen çerçeve ile kitabe panosu arası ise geçmeli taşlarla oluşturulmuştur. Kapının iki yanına ters çanak biçiminde bir kaidesi ile bitkisel bezemeli çift sütun başlığı olan gövdesi geometrik örge

ile işlenmiş sütun başlıkları yer almaktadır. Sütun başlıklarının bilezikleri halat örgü şeklinde düzenlenmiştir.

Mukarnaslı kasara en dıştan bir silme ve bir bitkisel bezemeli şeritten oluşan sivri kemerle kuşatılmış, kavsara ile sivri kemer arası geçme motiflerinden oluşan bir bezeme ile süslenmiştir. Kemerin köşeliklerine bugün oldukça yıpranmış birer kabara yerleştirilmiş, kabaların üzerine portalin merkezine gelecek şekilde yatay uzunlamasına dikdörtgen mermer iki satırlık kitabe panosu yerleştirilmiştir.

Portalın yan yüzlerine yerleştirilen mihrabiyeler üzeri bitkisel bezemeli iç bükey bir şeritle üç yönden çevrenmiş, beş sıra mukarnastan oluşan kavsarası geometrik geçme motifli sivri bir kemerle kuşatılmıştır. Kavsara ile dikdörtgen çevrenin arasındaki üçgen yüzeylere bugün oldukça yıpranmış birer kabara yerleştirilmiş, kavsara ile sivri kemerin arası ise geometrik motiflerle bezenmiştir.

Mihrabiyeler ile üstteki kitabe panosu arasına geniş dikdörtgen geometrik bezemeli bir pano yerleştirilmiştir.

Yapının batı cephesi de güney cephesindeki benzer şeritlerle çevrenmiştir. Batı cephesinin güney tarafında dört mazgal pencere ile pencerelerden daha üst seviyede eksene simetrik olarak yerleştirilen iki at başlı çörten görülmektedir(**Resim 54**).

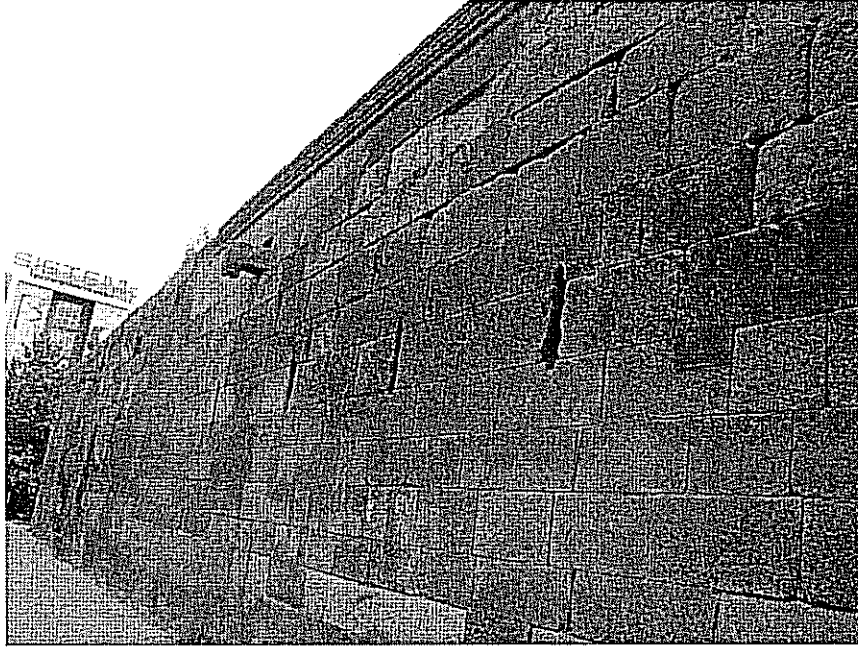

Resim 54: Batı Cephe

Kuzey cephesinde alt seviyede dikdörtgen çerçeve içine alınmış dört pencere kuruluşu yer almaktadır. Üst seviyede eksen üzerine yerleştirilmiş ve tahrip olduğu için seçilemeyen bir çörtten yer almaktadır. Cephenin batı tarafı, doğu tarafına göre daha alçak tutulmuştur(**Resim 55**).



Resim 55: Kuzey Cephe

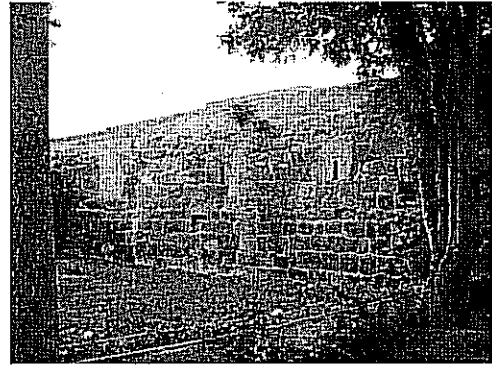

Resim 56: Doğu Cephe

Doğu cephede eksenin kuzeyinde iki, güneyinde iki olmak üzere toplam dört mazgal pencere bulunmaktadır. Pencereilerin üzerinde ve eksenin kuzeyinde arslan başlı bir çörtten görülür(**Resim 56**).

İç Tasvir:Yapının güney cephesinde yer alan basık kemerli giriş kapısından sivri kemer profilli beşik tonoz örtülü giriş eyvanına geçilmektedir. Eyvanın iki yanında kaş kemerlerle oluşturulmuş nişler yer almaktadır. Giriş eyvanının avlıya açılan sivri kemeri iki kaval silmenin iç içe geçmesiyle meydana gelen zencerek motiflidir. Kapı kemerinin iki yüzüne yerleştirilen bu zencerek motiflerinin arasına şevli ince bir geçme motifi daha yerleştirilmiştir(Resim 57).

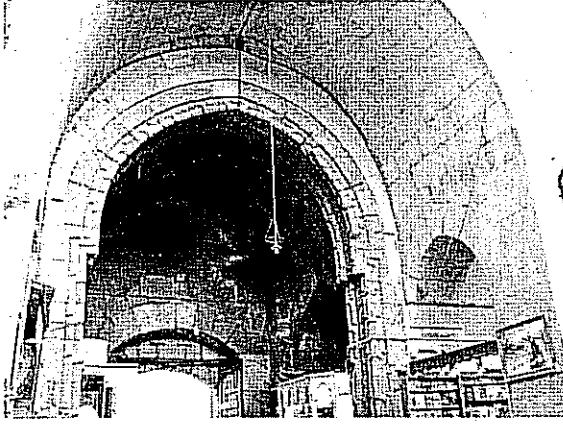

Resim 57: Giriş Eyvanı Kemerleri

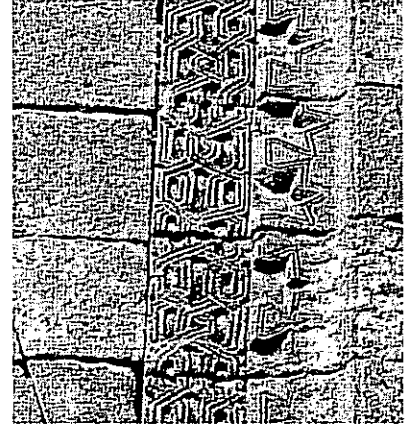

Resim 58: Ana Eyvanı Çevreleyen Şeritler

Yapının giriş kapısı ekseninde, güney cephesine dayanan ana eyvanın iki yanında yarım altıgen yıldızlardan oluşan bir friz ile onun altındaki şevli geometrik geçme motiflerinden oluşan bir şerit görülmektedir(Resim 58).

Yapıda kullanılan giriş eyvanının iki yanındaki nişler hariç tüm kemerler sivridir(Resim 59,60).

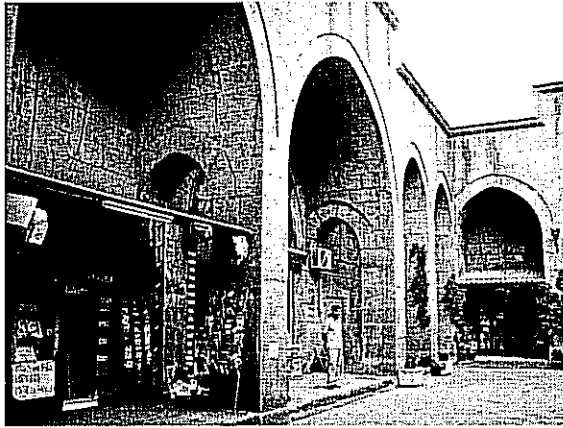

Resim 59: Batı Revakları



Resim 60: Doğu Revakları

Malzeme Teknik: Yapının tamamında malzeme olarak düzgün kesme taş kullanılmış, yalnızca portalde sivri kemerin üzerinde yer alan kitabesi beyaz mermer olarak yapılmıştır.

Süsleme:Portali çevreleyen şeritlerden dıştan içe üçüncü şeritte iç bükey olarak düzenlenerek, kıvrım dal ve rumilerden oluşan grifit bir kompozisyon yer almakta; dairesel hareketlerle iç içe geçen kıvrım dal ve rumiler birer palmet yaprağıyla sonlanmaktadır. Kıvrım dallar spiral meydana getirmekte ve ortada oluşan düğmenin ters yönünden devam eden kıvrım dal, ruminin uzun yaprağını oluşturmaktadır(**Resim 60**).

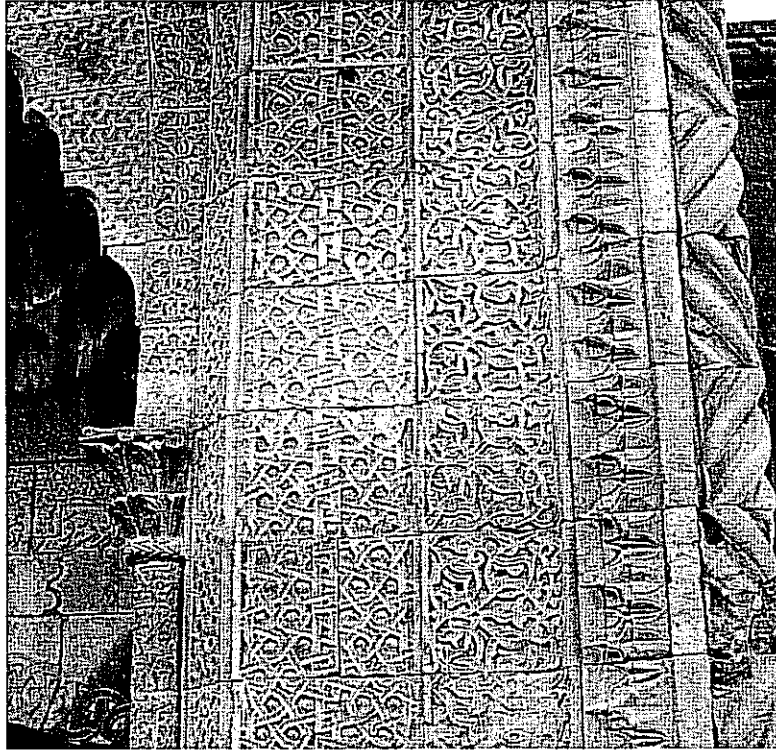

Resim 61: Portali çevreleyen şeritler

Sekiz sıra farklı yönlerde yivlendirilmiş mukarnashı kavsarayı çevreleyen sivri kemerde, iki zıt yönlü palmet sırasının aralarına yerleştirilen ikişer ruminin kıvrım dallarla birbiri içinden geçmesiyle oluşan grifit bir süsleme görülmektedir(**Resim 62**).

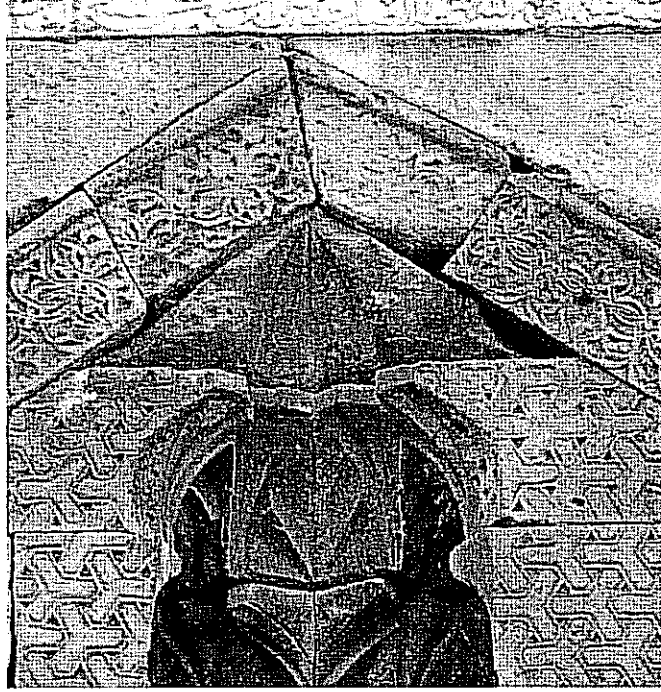

Resim 62: Portal Kemerinden Detay

Portalin mukarnaslı kavsarasının en alt sırasında, mukarnasların aralarına yerleştirilmiş kartuşlarda; kavsaranın batı taraftaki yan yüzleri ile batı taraftakiler benzer olarak zıt yönde yerleştirilmiş iki ruminin ile bu rumilerden çıkan kıvrım dalların ortada bir palmetle sonlanması ve palmeti dıştan çevreleyen iki ruminin tepede birleşmesinden meydana gelen bir kompozisyon yer almaktadır. Eksenin doğusunda yer alan iki kartuştan en köşedeki ile doğu yan yüzün güneyindeki kartuşta; çapraz olarak yerleştirilen ikişer palmet ile eksenin batısına yerleştirilmiş bir palmetin çanak yaprakları ile taç yapraklarından çıkan kıvrım dalların uçlarının birer rumi ile sonlanmasından meydana gelen bir kompozisyondan meydana gelmektedir. Kartuşun dış köşelerinde yer alan rumiler kuş figürü şeklinde işlenmişlerdir. Bu kartuşun batısındaki kartuş ile doğusundaki yan yüzün kuzeyindeki kartuşta, merkezden ışınsal bir şekilde çıkan palmetlerin belirli bir seviyeden sonra ikiye ayrılarak, ayrılan kolların tekrar birbirleri içinden geçmesiyle oluşan rumilerden meydana gelmektedir.

Portalin iki yanında yer alan mihrabiyelerin en dışındaki iç bükey bordür; kıvrım dalların dairesel hareketlerle iç içe geçmeleriyle meydana gelen ve alttaki kıvrım dalların birer palmet yaprağıyla üstte kalan kıvrım dalların ise birer rumi yaprağıyla

sonlanmasından oluşmaktadır. Mihrabiyelerden batı taraftakini en dıştan çevreleyen iç bükey bordür doğu taraftakinden farklı olarak kıvrım dalların birer rumi yaprağıyla son bulmasıyla oluşturulmuştur.

Portalin iki yanında yer alan burma sütuncelerin yer almakta, sütuncelerin altındaki dıştan ikinci şerit ise iki sıra yivli mukarnaslarla dolgulandırılmıştır.

Portali çevreleyen şeritlerden dıştan içe beşinci enli bordürde; bordürün iki kenarında devam eden uçları tepede sivrilerek birleşen dörtgenler ile bordürün ortasında ise taraftan devam edip kenarlardaki uçları sivri dörtgenlerin arasında kesişerek, köşelere doğru ayrılıp bordürün ortasına doğru dönerek tekrar kenarlardaki süslemelerin benzeri bir motif oluşturarak bütün bordürde devam etmektedir(**Resim 61**).

Portali çevreleyen dıştan içe altıncı bordürde; iç içe geçmiş altıgenleri kesen iki tes yönlü kırık çizginin iç içe geçmesiyle meydana gelen geometrik bezeme bulunmaktadır(**Resim 61**).

Kavsara ile sivri kemer arası “Y” motiflerinden oluşan örge ile bezenmiştir. Kavsara köşeliklerine ise üzerindeki bezemelerin izlerinden anlaşıldığı kadarıyla birer kabara yerleştirilmiştir(**Resim 62**).

Portalin mukarnaslı kavsarasının en alt sırasında yer alan kartuşların altındaki yatay bordürde bordür kenarlarından başlayan yarım on iki kollu yıldızların iç içe geçmeleriyle meydana gelen geometrik bezeme görülmektedir.

Basık kemer iç içe geçmiş çemberlerden oluşan geçme motifi ile bezenmiştir. Çemberler atlamalı olarak çapları hizasından içe doğru kıvrılmışlardır.

Portalin iki yanındaki mihrabiyelerden doğudakinin sivri kemeri iki farklı yönlü çapraz yerleştirilen şevli kırık çizginin iç içe geçmesinden meydana gelen geometrik bezemeli iken; batıdaki iki zencerek motifinin iç içe geçmesiyle oluşturulmuştur.

Batıdaki mihrabiye'nin sivri kemer köşelikleri "Y" motiflerinden oluşan örge ile bezenmiş, doğudakinin köşelerine ise birer kabara yerleştirilmiştir(Resim 63,64).



Resim 63: Batı Mihrabiye detayı



Resim 64: Doğu Mihrabiye detayı

Mihrabiye'lerden batıdaki'nin kavsarasının, üstten üçüncü mukarnas sırasının en güneyindeki mukarnasın altındaki beşgen yüzeye beş kollu bir yıldız ve bu yıldızın ortasına bir daire yerleştirilmiştir(Resim 63).

Mihrabiye'lerin üzerindeki yatay dikdörtgen panoda on iki kollu yıldızlardan gelişen geometrik bezeme görülmektedir.

Portalın iki yanında yer alan sütuncelerde; beş kollu yıldızların kollarından çıkan kırık çizgilerin iç içe geçmesiyle meydana getirdikleri geometrik bezemelerin aralarına yerleştirilen palmetler bulunmaktadır.

Beş sıra mukarnas dolgulu mihrabiye kavsaralarından doğu taraftakinin köşeleri altı kollu yıldızlarla bezenmiş ve kavsara tepeliği yivli bir palmetle taçlandırılmışken, batı taraftaki mihrabiye'nin hem mukarnas dolguları farklı şekilde yivlendirilmiş hem de kavsara köşeliğinde zigzaglardan oluşan bir süslemeyle bezenmiş, kavsara tepeliğinden başlayan ve iki yönde yivlendirilmiş rumilerle bezenmiştir.

Dış cepheleri çevreleyen silmelerden ortadaki zencerek motiflidir. Bu motif giriş eyvan kemeri üzerine de işlenmiş ve aralarına yivlendirilmiş geçme motifli bir bordür yerleştirilmiştir.

Ana eyvanın kemerinin üzengi taşı hizasından başlayan içten dışa doğru ilk bordürde, iki geçme motifinin atlamalı olarak birbiri içinden geçmesinden meydana gelmekte, bu bordürün üstündeki yarım altıgen yıldızlardan oluşan bir friz yer almaktadır.

Figürlü Bezeme: Portalin batı tarafındaki sütuncelerin sütun başlıklarında ise doğudakinden farklı olarak sürun başlığının ön yüzünde bir maymun figürü ile yan yüzünde bir arslan başı görülmektedir. Maymun figürünün kulakları, badem gözleri, ağzı ve oval yüzü oldukça belirgindir(**Resim 65**). Arslan figürünün ise benzer şekilde badem gözleri yassı bir burnu sivri kulakları ile çenesi belirgin olarak işlenmiştir(**Resim 66**). Doğu taraftaki başların bir hayvan figürü değil de bir insan figürü olduğu da çok açık bir biçimde ince burunları ile küçük bir ağızlarından ayrılmaktadır.



Resim 65: Arslan başı



Resim 66: Maymun başı

Güney ve batı cepheheler üzerinde arslan başlı çörttenler yer almaktadır(**Resim 67**). Figürlerin sivri kulakları badem gözleri, yassı burunları belirgindir. Batı cephe üzerindeki çörttenler ise at başı biçiminde işlenmişlerdir(**Resim 68**). Figürlerin uzun

yüzleri, burunları ile birleşen alın kavsi, badem gözleri, sivri kulakları ve burunları belirgin olarak işlenmiştir.



Resim 67: Arslan başlı çörtlen



Resim 68: At başlı çörtlen

Portalın iki yanında yer alan mihrabiyeleri en dıştan çevreleyen bordürün üst köşelerine birer kuş figürü yerleştirilmiştir. (Resim 69)



Resim 69: Kuş figürü

İnsan Figürü: Halat örgü şeklindeki sütun bileziklerinin üzerindeki yaprak motifli çift sütun başlıklarından doğudakinde biri sütun başlığının ön yüzüne diğeri sütun başlığının yan yüzüne yerleştirilmiş olarak iki insan başı figürü görülmektedir. Figürler, cepheden bir maske şeklinde verilmişlerdir. Badem gözleri ince burunları ve küçük ağızları görülmektedir (Resim 70,71). Sütun başlığının yan yüzüne yerleştirilmiş

olan insan figürünün tahrip olmuşsa da başında üç dilimli bir tacı olduğu belli olmaktadır(Resim 70).

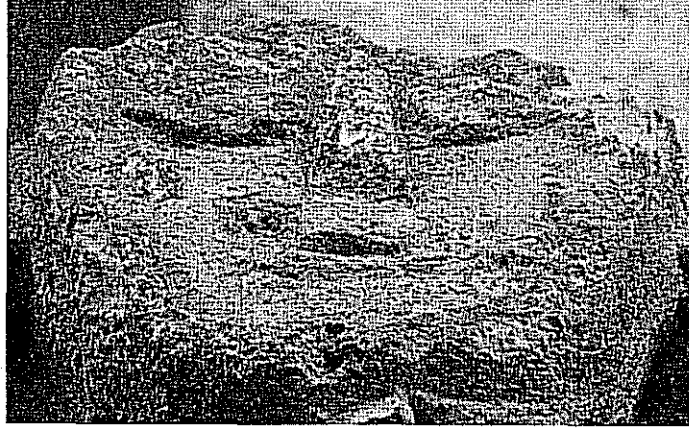

Resim 70: İnsan başı

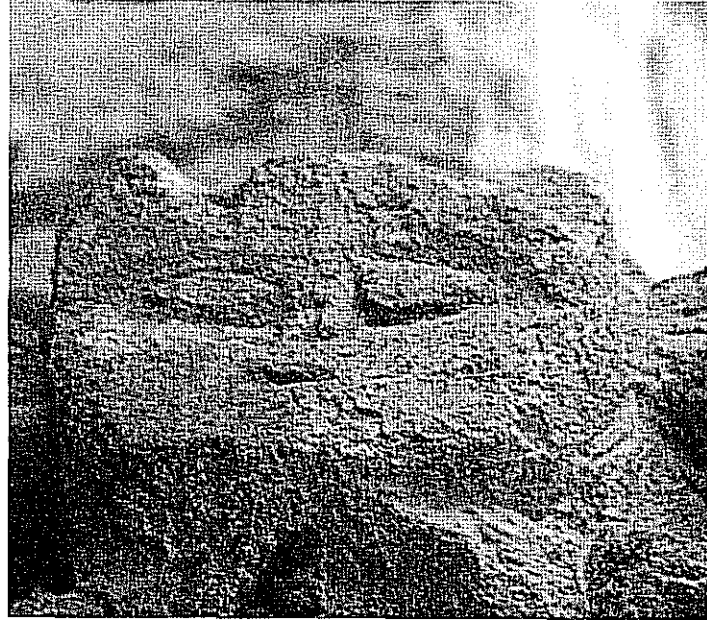

Resim 71: İnsan başı

2.4. Sivas Gök Medrese

İnceleme Tarihi: Nisan 2007

Yapının Adı: Sivas ilinden ve yapılarında yer alan çinilerinden ötürü bu ismi almış, ancak banisi olan Sahip Ata'ya itafen Sahibiye Medresesi olarak da anılmaktadır.

Yeri ve Konumu: Sivas ili, Medreseler Sokağında yer almaktadır.

Kitabeleri: Giriş kapısının iki yanında köşe sütuncelerinin üzerindeki kitabelerde; “Ameli Üstad”, “Kaluyan ül Konevi” yazmaktadır.⁶¹

Yapının güneydoğusunda yer alan mermer kitabede; “Din ve devletin kendisiyle övündüğü, güzel, Allah rızasına uygun ve hayırlı işler ve müesseseler babası, parlak milletin düzeni, galip devletin direği, lütuf ve kerem sahibi, Arap ve Acemin efendilerinin efendisi, ulu vezir, büyük sahip Hüseyin oğlu Ali, yüce Tanrı'ya yaklaşmak için bu kutlu bilgi yuvasını yaptırdı, Tanrı onun sonunu güzel etsin, bitmesi 670 yılı Muharreminin başındadır.” yazmaktadır⁶²

Çeşme kitabesinde inşa ve banî kitabesiyle benzer bir kitabe konulmuş ancak yapılış tarihi aynı olduğu için tarih eklenmemiştir.⁶³

Yapıda, mescit bölümünde ve bütün odaların kapılarında toplam on dokuz ayet ve hadis kitabeleri yer almaktadır. ayet kitabelerinden başka Osmanlı dönemine ait tamir kitabeleri yer almaktadır.

⁶¹ Zeki, Sönmez, Türk İslam Mimarisinde Sanatçılar, 1989, s. 283

⁶² Ferit M, Mesut M, 1934, s.115

⁶³ Metin Sözen, Anadolu Medreseleri, İstanbul 1970, s.43

Tarihi: Kitabesine göre IV. Kılıç Arslan'ın oğlu, III. Gıyaseddin Keyhüsrev zamanında, 670H/1271 M. yılının Muharrem ayında vezir Ali bin Hüseyin tarafından yaptırılmıştır.⁶⁴

Yaptıran Kişi (Bani): Yapının banisi Selçuklu vezirlerinden Sahip Ata'dır. Kitabelerde de yazdığı gibi Sahip Ata Fahrettin Ali II. İzzeddin Keykavus, IV. Rükneddin Kılıç Arslan ve II. Alaeddin Keykubad ve III. Gıyaseddin Keyhüsrev ve II. Mesut gibi beş sultana, Anadolu Selçukluların'ın Moğol istilaları ve kısmen hakimiyetine girdikleri dönemde yirmi sene vezirlik yapmıştır.⁶⁵

Vakfiyesi: Yapının vakfiyesi 678 H. /1279 Sivas Evkaf Müdürlüğü'ndeki tahrir defterine göre Konya Kadıkkutadı Şeyh Siracettin Ermevi tarafından düzenlenmiştir.⁶⁶

Yapı Yöneticisi: Bilinmiyor.

Mimarı: Kitabesine göre yapının mimarı ya da çini ustası Üstad Kaluyan el-Konevi'dir. Kaynaklarda Konevi'nin resim sanatıda eşi benzeri olmayan bir usta olduğu aslen Hıristiyan olan Konevi'nin Mevlana ile tanıştıktan sonra Müslüman olduğu yazmaktadır.⁶⁷ Şahabettin Uzluk'un Mevlana rivayetine katılarak, Aynü'd devle tarafından yapılmış olup elde bulunamayan Neyzen Hazma Dede'nin resminin, Habib Dede tarafından yapılan bir kopyasının bulunduğunu belirtmekte, Kaluyan'ın Konyalı zengin bir aileden geldiği, bu ailenin adının Beyşehir Eşrefoğlu Cami'ne ait bir vakfiyede adı geçtiğini, Sivas'ta bulunan bir taşta adının Kalyanü'l-Konevi diye yazdığını Müslüman olmadan önce Antalya, Iğın ve Sivas'ta kendine ait eserleri olduğu, Müslüman olduktan sonra da Konya'da yaptığı alıncı Türbesi, Sahip Ata ve Karatay Medreseleri ile İnce Minareli eserlerde Kelük bin Abdullah adını kullandığını yazmaktadır.⁶⁸ Zeki Sönmez, Kaluyan ile Kölük'ün aynı kişi olmadığını, Bünyan Ulu

⁶⁴ Ferit.M, Ön.ver., s.109

⁶⁵ Ferit,a.g.e. , s.31

⁶⁶ Ferit, a.g.e. , s.117-118

⁶⁷ Ahmet Elaki, (Ariflerin Menkıbeleri, Kabalcı Yayınevi, İstanbul,2006), s.429

⁶⁸ Eflaki,a.g.e., not s.430

Cami portalindeki kitabeden Kaluyan'ın baba adının Abdullah olmadığını gösteren kitabeyle kanıt göstererek ileri sürmektedir.⁶⁹

Yapıda Çalışan Diğer Sanatçılar: Bilinmiyor.

Yapının Geçirdiği Onarımlar ve Bugünkü Durumu: Yapı, Osmanlı ve Cumhuriyet döneminde çeşitli onarımlar geçirmiş, Haziran 2007'de Vakıflar Genel Müdürlüğüne restore edilmeye başlanmıştır.

Plan: İki katlı olan yapının alt katı, doğu- batı doğrultusunda uzunlamasına dikdörtgen planlıdır. Batı cephede yer alan dışa taşkın dikdörtgen kesitli portalin iki yanında çokgen planlı birer niş ile birer minare yer almaktadır. (Çizim 7)

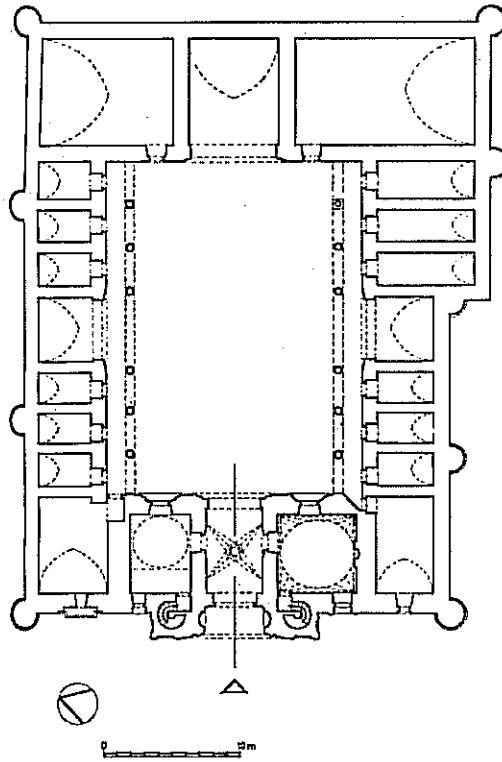

Çizim 7: Sivas Gök Medrese

(M.Sözen 1970, sayfa: 30)

Portalden aynalı yıldız tonoz örtülü giriş eyvanına girilmektedir. Eyvanın kuzey ve güneyine yerleştirilmiş kubbeli mekanlara giriş eyvanın kuzey ve güney duvarları

⁶⁹ Sönmez, a.g.e., s. 283

ekseninin hafif doğusuna açılmış birer kapı ile sağlanmakta ve doğu duvarları eksenlerine açılmış birer pencereleri bulunmaktadır. Kubbeli mekanlardan güneydekinin, güney duvarı eksenine yarım daire kesitli bir niş yerleştirilmiştir. Güneydeki mekanın güneydoğu köşesine, kuzeydeki mekanınsa kuzeydoğu köşesine birer pencere yerleştirilmiştir. Güneydeki kubbeli mekanın kuzeybatı köşesine ve kuzeydeki mekanın güneybatı köşesine birer minare kapısı yerleştirilmiştir.

Giriş eyvanından geçilen avlu kısmında simetrik yerleştirilmiş altışar payenin birbirlerine bağlanmalarıyla meydana gelen revaklı düzenleme görülmektedir. Güney duvarda revakların gerisinde ortada bir yan eyvan ile eyvanın doğu ve batısına yerleştirilmiş dörder mekan yer almaktadır. Bu mekanlardan eyvanın batısında yer alan kuzey- güney doğrultulu üç dikdörtgen mekanın kuzey duvarı eksenleri üzerine yerleştirilmiş birer kapıları revaklı düzene açılmaktadır. Güneybatıda yer alan doğu-batı doğrultulu mekanın kuzeydoğu köşesine yerleştirilmiş bir kapı ile doğu duvarı ekseninde dikdörtgen kesitli bir penceresi bulunmaktadır.

Dikdörtgen biçimli yan eyvanlar beşik tonoz örtülü olmakla birlikte tonozun tam ortasına yerleştirilmiş bir madalyon kemerlerle kuzey ve güney duvarlarına bağlanmaktadır.

Güneydeki yan eyvanın kuzeydoğu tarafı dışa taşkın olarak inşa edilmiştir. Eyvanın doğusunda yer alan dikdörtgen biçimli üç mekanın kuzey duvarı eksenlerine açılmış üçer kapısı bulunmakta, güneydoğu köşede yer alan kuzey-güney doğrultulu mekanın ise kuzeybatı köşesine yerleştirilmiş bir kapısı bulunmaktadır.

Ana eyvan doğu batı doğrultusunda dikdörtgen planlı ve doğu-batı yönlü sivri kemer profili veren beşik tonoz örtülüdür.

Ana eyvanın kuzeyindeki kuzeydoğu köşedeki dikdörtgen mekan doğu-batı doğrultusunda sivri kemer profili veren beşik örtülüdür. Mekanın batı duvarının güney köşesine yerleştirilmiş bir kapısı bulunmaktadır.

Yan eyvanın kuzey ve güneyinde, kuzey-güney doğrultulu sivri kemer profili veren beşik tonoz örtülü üçer mekanın güney duvarları ekseninde birer kapısı bulunmaktadır.

Kuzey duvarın kuzeybatı köşesinde yer alan doğu-batı doğrultulu sivri kemer profili veren beşik tonoz örtülü mekanın batı duvarı ekseninde bir penceresi ile kuzeydoğusunda bir kapısı bulunmaktadır.

Yapının batı ve doğu cephelerinin köşelerine birer silindirik köşe kulesi yerleştirilmiş, kuzey cephede eksene simetrik birer daire kesitli payanda ile, güneyde dışa taşkın cephenin eksenine yarım daire kesitli bir, dışa taşkın cephenin köşesine çeyrek daire kesitli bir, güney duvarın batı tarafındaki duvar eksenine yarım daire kesitli bir olmak üzere, güney cepheye üç payanda yerleştirilmiştir.

Dış Tasvir: *Yapının batı cephesinde portal, minare kuruluşları, portale simetrik ikişer pencere, portalin kuzeyindeki çeşme cephesi ile köşe kuleleri yer almaktadır(**Resim 72**). Diğer cephelerde ise pencere kuruluşları, çörtenler ile yapıyı destekleyen dikdörtgen kesitli payandalar bulunmaktadır. Doğu cephe günümüze gelemeyerek yıkılmış, bu nedenle dış tasvir içine sokulmamıştır.

Eksen üzerinde yer alan dikdörtgen portal, dıştan içe doğru altı şeritle çerçevelenmektedir. Bu şeritlerden en dışta yer alanı geometrik ve bitkisel bezemeli, onun altında ise dört sıra bitkisel bezemeli şerit yer almaktadır.

Giriş kapısının iki yanında yer alan ters çanak biçiminde kaidelere ve üstte bitkisel bezemeli çift sütun başlıklarını taşıyan gövdesi bitkisel bezemeli sütuncelerin üzerinde on dört sıra mukarnas dolgulu kavsarayı dıştan çevreleyen ve üzerinde tek satırlık bir kitabe kuşağı yer alan kavsara kemeri yer almaktadır.

*Yapı tadilatı olduğundan fotoğrafı çekilememiştir.

Kavsara ile sivri kemerin arasındaki üçgen alanlar bitkisel bezemelidir. Beşinci mukarnas sırası hizasında kavsara ile portal kemeri arasına içi boş küreler yerleştirilmiştir.

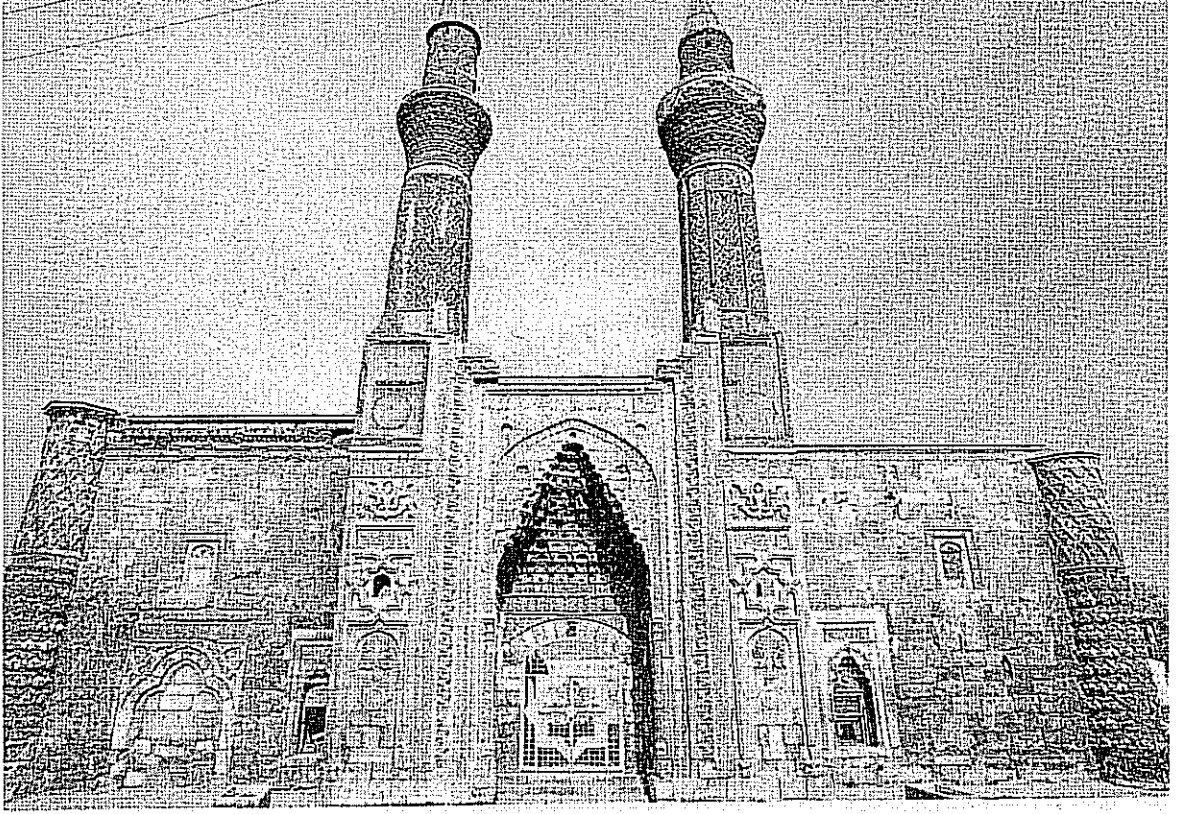

Resim 72: Sivas Gök Medrese Portalı (Semra Ögel, 1994, s.43)

Portal kemerini çevreleyen dikdörtgen çerçevenin üzerine yatay dikdörtgen kitabe panosu yerleştirilmiştir. Dikdörtgen çerçeve ile sivri kemer arasındaki üçgen alanlar da benzer şekilde bitkisel örgelerle bezenmiş kemerinin iki yanına içi boş küreler yerleştirilmiştir.

Kavsaranın en alt sırasının mukarnas konsolları arasına yerleştirilmiş on iki kürecik görülmektedir (Resim 73). Kavsaranın altında bitkisel bezemeli yatay şerit üç yönde devam etmekte, bu şeridin altında yan yüzlere yerleştirilmiş dikdörtgen bir çerçeve içindeki mihrabiyeler yer almaktadır. Mihrabiyelerin beş sıra mukarnas dolgulu kavsarasının iki yanında bitkisel bezemeli çift sütun başlıkları olan köşe sütunceleri yer almaktadır. Kavsarayı tepede bir ilmik oluşturan bir silme çevrelemekte ve dikdörtgen

çerçeve ile silme arasındaki üçgen alanlarda iç boş iki küre bulunmaktadır. Mihrabiyeleri üzeri bitkisel bezemeli bir şerit çevreler.

Mihrabiyeleri çevreleyen çerçevelerin batı tarafında kartuşlar içine yerleştirilmiş kitabeler görülmektedir.

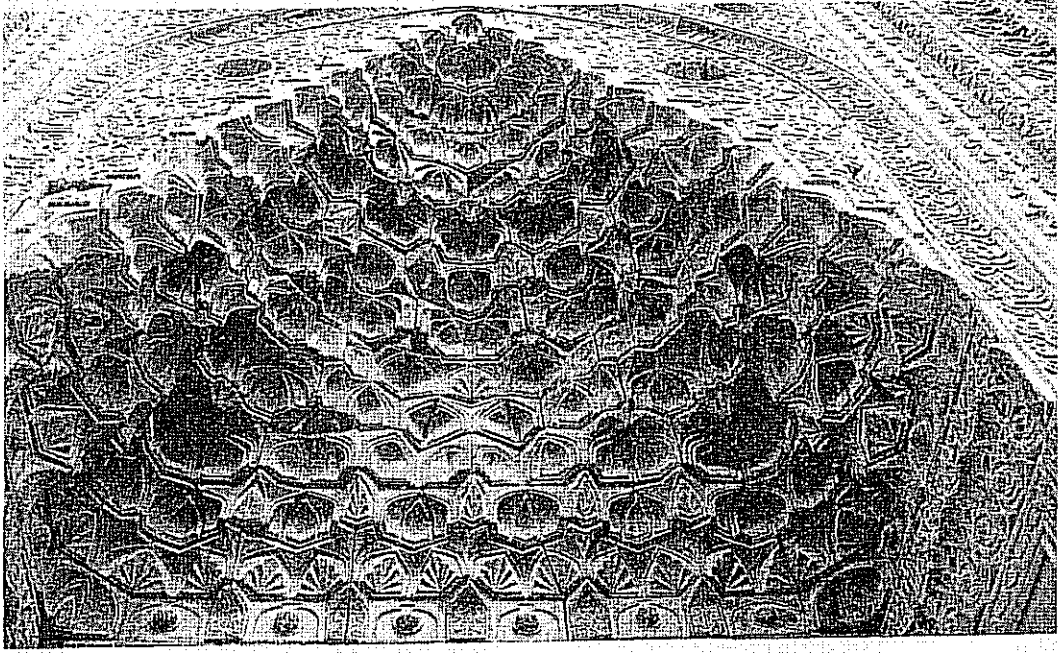

Resim 73: Portalden detay (Semra Ögel, 1994, s.43)

Basık kemerli geçme taşlardan oluşan giriş kapısının köşelerine yerleştirilmiş iri bir yaprak motifi üzerindeki hayvan başları görülmektedir. Kapı kemerinin iki yanındaki üçgen alanlar ise bitkisel bezeme ile süslemiştir.

Portalin iki yanındaki kanatlar üzerinde yükselen çifte minareye kaide oluşturacak şekilde inşa edilmişlerdir. Kaidenin ön yüzündeki dikdörtgen tuğla alanlar ortasından geçecek şekilde ikiye bölünmüş ve içine yine tuğladan geometrik şekiller yerleştirilmiş ancak bunlar günümüze gelememiştir. Bu bölüm portalini en dıştan çevreleyen şeritle alttaki bitkisel bezemeli panodan ayrılmaktadır. Bu panonun altında, çöktürme yatay dikdörtgen bir kitabe panosu bulunmaktadır. Kitabe panosunun altındaki panoda mazgal bir pencerenin etrafı sekiz kollu yıldız biçiminde bir şeritle çevrelenmiştir. En alttaki sağır sivri kemer içine bitkisel ve figürlü bezeme ile altındaki oktagon biçimli kitabe yerleştirilmiştir.

Minarelerin dilimli silindirik gövdelerine geçişte, onikigen prizma biçimine dönüştüğü görülmekte, yivli silindirik gövdenin ise dilimlerin ve prizmatik çıkıntıların ardışık olarak dizilmeleri ve dilimlerin kenarlarını oluşturan şeritlerin üzeri firuze renkli çinilerle kaplandığı görülmektedir. Dilimlerin içi ise belirli bir geometrik düzen içinde yatay olarak yerleştirilmiş tuğlaların aralarına sırlı tuğlaların yerleştirilmesiyle meydana gelmiştir.

Şerefeye geçiş, on tuğla sırasının bir düz bir köşegen oluşturacak şekilde şerefeye kadar çapı genişleyerek devam etmiştir.

Gövde kısımlarına göre çapı daha dar olan petek kısımları üzerinde sivri kemerli birer şerife kapısı görülmekte, kapının üst kısmına kadar devam eden örgü motifinin üzerinde üç sıra balıksırtı örgü devam etmektedir. Petek kısımlarının üst seviyesine yuvarlak kemerli üçer pencere yerleştirilmiştir. Petek kısmının üzeri kurşun kaplı konik külahla örtülüdür.

Batı cephede, portalin iki yanına simetrik olarak yerleştirilmiş dikdörtgen bir çerçeve içine alınmış dikdörtgen pencerelerin üzerinde dört sıra mukarnas dolgulu kavsara sivri bir kemerle kuşatılmış üzerine ise yatay dikdörtgen bir kitabe yerleştirilmiştir. Kavsara köşeliklerine birer gülbezek, kavsaramın mukarnas sırasının en alt sırasının ortasına da üzeri bezemesiz bir kabara yerleştirilmiştir.

Cephenin iki yanına simetrik olarak yerleştirilmiş dikdörtgen çerçeve içinde basık kemerlerle kurulmuş üst pencereler görülmektedir. Bu pencerelerden eksenin kuzeyinde yer alan pencerenin altında dikdörtgen bir çerçeve içine yerleştirilmiş dilimli kemerle kurulmuş, kemer köşeliklerine geniş şeritlerin meydana getirdiği geometrik süslemelerin yerleştirildiği, üç lüleli çeşme cephesi görülmektedir. Cephenin güney tarafında ise alttaki pencere kuruluşunun orta seviyesi hizasında bir mazgal pencere yer alır.

Batı cephesinin köşelerine yerleştirilmiş köşe kuleleri kare kesitli kaideler üzerinde onikigen bir prizma ile geçilen silindirik gövdelidir. Kübik kaide ile silindirik gövde arasına yerleştirilen onikigen prizma yivli üçgenlerle oluşturulmuş ve her bir üçgenin içi bitkisel motiflerle bezenmiştir.

Silindirik gövde iri bitkisel bezemelerle üst seviyeye kadar bezenmiş, üst pencerelerin yarı hizasından başlayarak yukarı kadar üç yuvarlak düğümlü kemerciklerden oluşan frizler üst üste sıralanmaktadır.

Portalın iki yanındaki cephe duvarlarının üzerinde yer alan mukarnas friz, köşe kulelerine kadar devam eder, mukarnas frizin altında biri kalın diğeri ince iki yüzeysel bitkisel bezemeli şerit cephe duvarını üç yönden çerçevelemektedir.

Güney cephe duvarı silindirik payandalarla üç bölüme ayrılmıştır. Bu bölümlerden batı tarafta dikdörtgen çerçeve içine alınmış yuvarlak kemerli bir pencere kuruluşu görülmektedir. Batıdan ilk payanda ile ikinci payanda arasında dört yuvarlak kemerli mazgal pencere ile eksenin doğusunda üç yuvarlak kemerli mazgal pencere görülmektedir. Pencerelerin tümü aynı yüksekliktedir.

Bugün çoğu yıkılmış olan doğu cephe duvarının sonradan yapıldığı onarımlarda eklendiği düşünülmekte ve orijinal hali hakkında bilgi bulunmamaktadır.

Kuzey cephe duvarı köşe kuleleri ile eksene simetrik silindirik payandalarla dört bölüme ayrılmıştır. Eş yükseklikte olan cephe duvarları üzerinde eksende dikdörtgen biçimli ve yuvarlak kemerli bir pencere ile üzerideki dikdörtgen pencerenin iki tarafına simetrik olarak yerleştirilmiş sivri kemerli ve kemer alınlığında bir madalyon olan aynı seviyede birer üst pencere ile bu pencereler hizasında alt seviyede birer mazgal pencere yer almaktadır.

Ortadaki iki payandanın iki yanında eksene simetrik sivri kemerli birer üst pencere ile onların hizasında alt seviyede birer mazgal pencere bulunmaktadır. Kuzey cephenin doğu ve batı tarafında eksene göre simetrik yerleştirilmiş birer sivri kemerli

üst pencere ile onların hizasında altta birer mazgal pencere yer almaktadır. Sivri kemerli üst pencerelerin hepsinin alınlığında birer madalyon görülür.

Kuzey cephede doğudan ikinci payandanın doğusunda bir, ortadaki iki payandanın arasındaki duvar yüzünde ve eksenin doğusunda olan pencere ile eksen üzerindeki üst pencerelerin altında “U” biçimli birer çörtlen yer almaktadır.

İç Tasvir: Batıda yer alan esas giriş kapısıyla yıldız tonoz örtülü giriş eyvanına geçilmektedir. Giriş eyvanının iki yanındaki sivri kemerli kapılar güneyindeki mescit ve kuzeyindeki dersane mekanlarına geçişi sağlamaktadır.

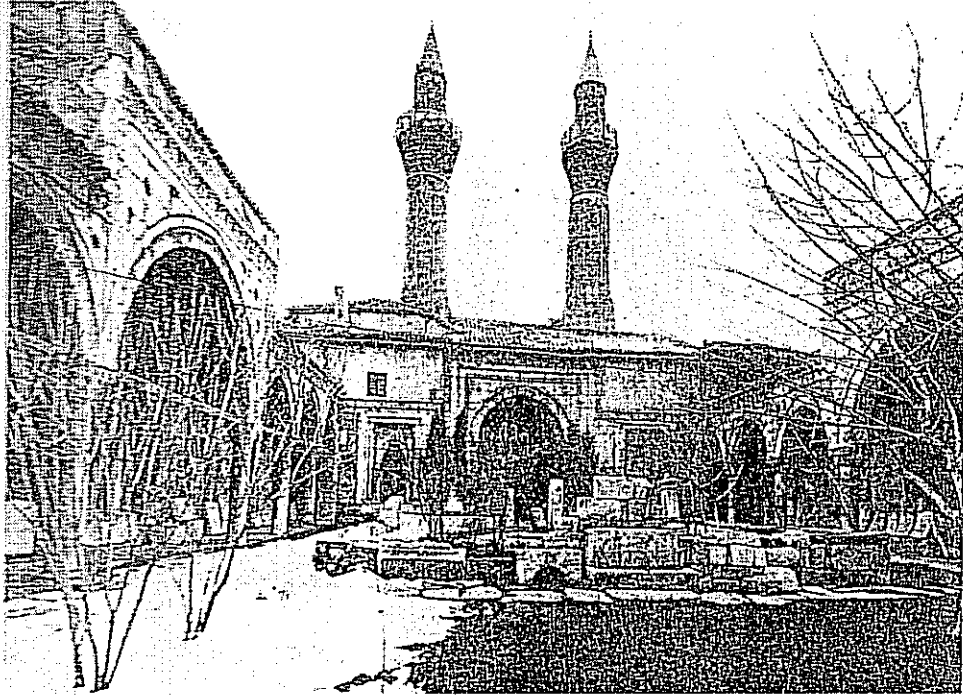

Resim 74: Ana eyvandan giriş eyvanına bakış
(Abdullah Kuran, Anadolu Medreseleri, 1. cilt, Ankara: 1969, res. 239)

Mescit ve dersane kısımlarının doğu duvarı üzerinde dikdörtgen birer penceresi bulunmaktadır(**Resim 74**).

İki katlı olan yapının yalnızca alt kat revakları görülmektedir. Revakların oturduğu silindirik payelerin sütun başlıklarının bazıları devşirme olmakla birlikte portal bezemelerine uygun orijinal başlıklar da görülmektedir.

Revaklı düzenin yan eyvanların önündeki kısımları eyvan genişliğinde tutulmuş diğer taraflar ise daha dardır. Çinilerle kaplı olan yan eyvanların beşik tonozunun arasında bir madalyon yer alır(Resim 75).

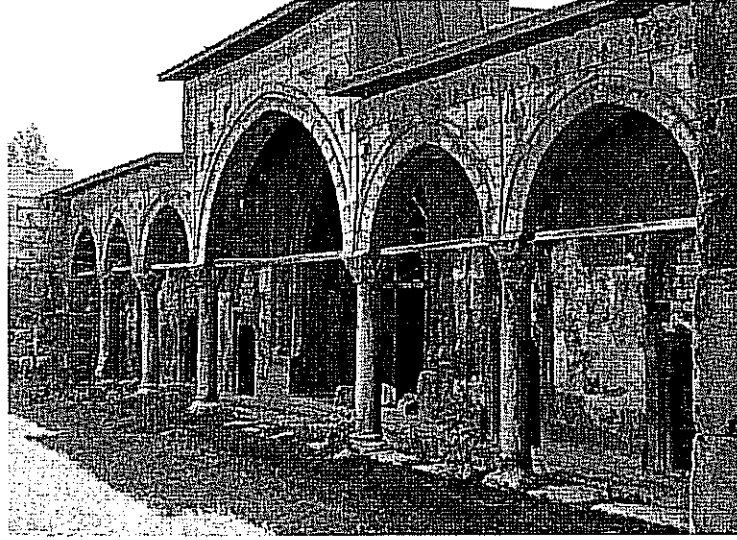

Resim 75: Güney revakları

Ana eyvan ve onun iki yanında yer alan mekanlar tamamen yıkılmıştır. Yapıda eksenin kuzeyindeki revakların gerisindeki mekanlardan yan eyvanın doğusundakiler dikdörtgen birer kapıları , batısındakilerin dikdörtgen çerçeve içine alınmış dikdörtgen içimli kapılarının üzerinde sivri kemerli pencereleri bulunmaktadır(Resim 76).

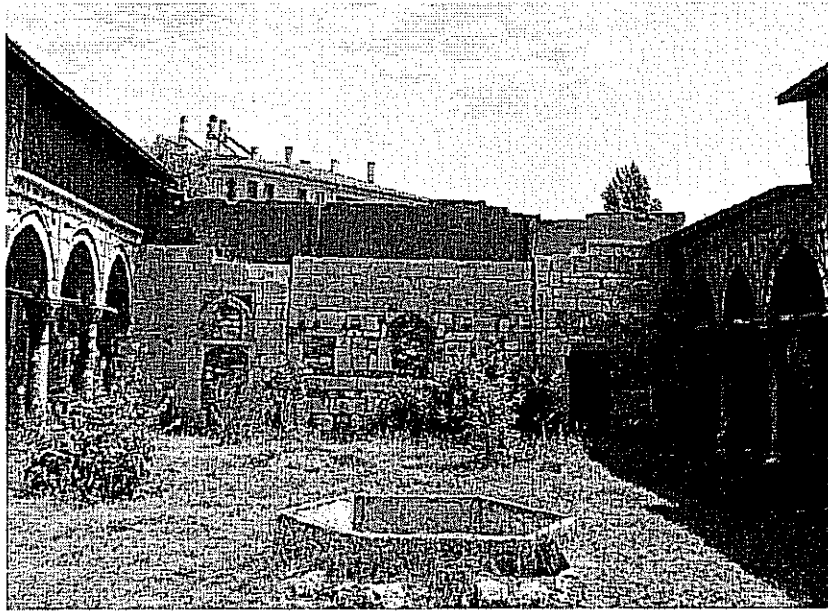

Resim 76: Bugün yıkılmış ana eyvan

Yapının avlu kısmından saçak altında başlayan ve çepeçevre saran ince bitkisel bezemeli bir şerit ile onun altındaki daha kalın ve iri bitkisel bezemeleri olan bir friz yer almaktadır.

Malzeme Teknik: Yapıda düzgün kesme taş, portâlde yer alan panolarda beyaz mermer ve çini kullanımı görülmektedir.

Süsleme: Yapıdaki süslemeler, portalde, pencere kuruluşlarında, çeşme cephesinde, köşe kulelerinde, mescit bölümünde, revakları taşıyan payelerin sütun başlıklarında görülmektedir. Yapıda genellikle bitkisel bezemelere yer verildiği görülmektedir.

Portali en dıştan çevreleyen ilk şerit üzerinde zemindeki palmetlerden oluşan bitkisel süsleme üzerinde iç içe geçmiş çokgenlerden oluşan geometrik bir süsleme yer almaktadır. Bu bordürün altında kıvrım dal iri ve dokulu palmet ve rumilerden oluşan bir friz yer almakta, frizin altındaki üçüncü bordürde, bir rumi ve bir palmetin yer değiştirerek üst üste yerleştirilmesi ve kıvrım dallarla bağlanmasıyla oluşan bir süsleme şeridi görülmektedir.

Son şeritte ise iri palmetlerin birer rumi yaprağıyla çevrelenerek üst üste yerleştirilmesiyle meydana gelmiştir.

Minarelerin kaidesini oluşturan portalin iki yanındaki kanatlarda; portali en dıştan çevreleyen bezemenin benzeri yatay bir bordür, alttaki mermer panolarla üstteki dikdörtgen alanı birbirinden ayırmaktadır. Alttaki mermer panolarda kaval silme ile oluşturulmuş palmet ve ruminin dış konturlarını içeren bezemenin ortasına yürek biçiminde palmetin taç yaprağı eklenmiştir.

Portalin iki yanına yerleştirilen kanatlardan kuzey taraftaki mermer panonun en altındaki sivri kemerli bir niş içine yerleştirilen hayat ağacının etrafında rumilerin çevrelediği palmetlerden oluşan bir bordür yer almaktadır. Hayat ağacının altındaki üçgen alanda, yer alan dokulu palmetin yan yapraklarının incelik uzadığı, bir düz bir ters ikişer palmetin olduğu kompozisyon görülmekte, üstte ise diğerinden farklı

dokulu ve biçimde iki yaprağın üzerinde yer alan üçer dalın, küçük yapraklarla kiraz vişne yada zeytin gibi ikili olarak tasvir edilmiş bir meyve ile “S” biçiminde yapraklarının altında kalan dokulu olarak oldukça gerçekçi bir şekilde işlenmiş narlar yer almaktadır. Üçer nar yaprağının üzerinde küçük yapraklardan oluşan ikişer dal ile ortada iki tarafta sarkan üzüm salkımı ile salkımın ortasındaki dal tasvir edilmiştir. Alttaki kompozisyon ile üstteki kompozisyon arasında bir klips ya da hilal biçiminde bir ay yerleştirilmiştir(Resim 77).



Resim 77: Portal kanatlarından kuzey taraftaki hayat ağacı motifi

On dört sıra mukarnaslı kavsaranın elt sırasındaki mukarnas konsollar palmet ve rumilerden oluşan bir kompozisyonla bezenmiştir.

Giriş kapısının içinde yer aldığı panonun üzerinde; kavsarayı yatay olarak üç yönden kuşatan üçgenler şeklinde oyulmuş dokulu palmet ve rumilerde oluşan bezeme görülmektedir.

Basık kemerli giriş kapısının köşeliklerinde diğer bezemelere göre yüzeysel tutulmuş palmet rumi ve kıvrım dallarla kurulmuş grifit bir kompozisyon yer almaktadır.

Kavsara ile sivri kemer arası palmet ve rumi kompozisyonlarından oluşmakta, sivri kemer köşeliklerinde de benzer kompozisyon görülmektedir.

Giriş kapısının iki yanında yer alan sütunceler üzerinde iki kıvrım dahn iç içe geçerek yukarı kadar devam etmesi ve aralarındaki boşluklara iri palmet yapraklarının yerleştirilmesiyle oluşturulmuş bir bezeme görülür.

Köşe kuleleri ve payandalarda iri neredeyse üç boyutlu denebilecek palmetlerden oluşan bezemeler görülmekte, üst seviyedeki üç dilimli bezeme ile aralarına yerleştirilmiş bir sıra üzüm salkımı ve asma yaprağının sıralı yerleştirilmesinden oluşan bezeme ile birbirlerinden ayrılmışlardır(Resim 78).



Resim 78: Köşe kulelerindeki bitkisel bezemeler

Yapının batı cephesini çevreleyen iki sıra bordürden geniş olanda rumilerin kollarının çevrelediği dokulu palmetlerden oluşan palmet-rumi kompozisyonu yer almakta, onun altındaki ince bordürde ise kıvrım dalların ortasına yerleştirilmiş palmetlerle oluşturulmuş bezeme yer almaktadır.

Saçak altında devam ederek bütün avluyu saran bordürde ise iri palmet yapraklarından oluşan bezeme görülmektedir.

Kitabe panosunun altında kalın kaval silme ile oluşturulmuş sekiz kollu yıldız motifi yer almaktadır.

Figürlü Bezeme: Yapıda yoğun olarak hayvan figürleri görülmekle birlikte portalin güney kanadı üzerindeki hayat ağacının tepesinde bir insan başı yer almaktadır.

Geçmeli taşlardan oluşan giriş kapısının köşelerinden kuzeyde yer alan süsleme ile güneyde yer alan süsleme birbirinden farklıdır. İkisi de bir yaprağın bölümleri üzerindeki hayvan figürleri yer almakta, her iki tarafta da dokuzar hayvan başı tasvir edilmiştir. Kuzeydeki tasvirde; kartal, balık, koç, köpek, kurt, geyik, kaplan, seçilemeyen üç hayvan ile, güneyde; fil, koç, koyun, yılan, at, tilki, kurt, arslan figürleri görülmektedir(Resim 78, 79).



Resim 79: Giriş kapısının güney köşesindeki hayvan başları



Resim 80: Giriş kapısının kuzey köşesindeki hayvan başları

İnsan Figürleri: Portalin iki yanında yer alan panolardan en alttaki dikdörtgen bir çerçeve içine yerleştirilen sivri kemerli niş içerisinde üst seviyede bir hayat ağacı motifi görülmektedir. Ancak yapının kuzey cephesindeki hayat ağacı ile güney cephesindeki hayat ağacı farklı şekilde işlenmiştir(**Resim 77,81**).

Güney taraftaki hayat ağacı bir çiçek buketi şeklinde oluşturulmuş, alttaki üçgen bölümde üçlü iç içe bir kompozisyon görülmekte; yan yaprakları kıvrık iri bir palmetin üzerine bir palmet yerleştirilmiş, alttaki iki düğme ile ortadaki çift palmet iri bir palmete dönüşmüştür. Buketin üst tarafında ise, altta taç yaprağı iyice uzayıp aşağıya sarkan dokulu bir palmet üzerinde iri yapraklar arasından çıkan narlar birer dokulandırılmış yaprakla çevrelenmiştir. Üstte dörder dokulu yaprak motifinin uçlarına çifte narlar yerleştirilmiş, tepe noktasına ise kanatları açık, insan başlı bir kartal figürü işlenmiştir. (**Resim 81**)

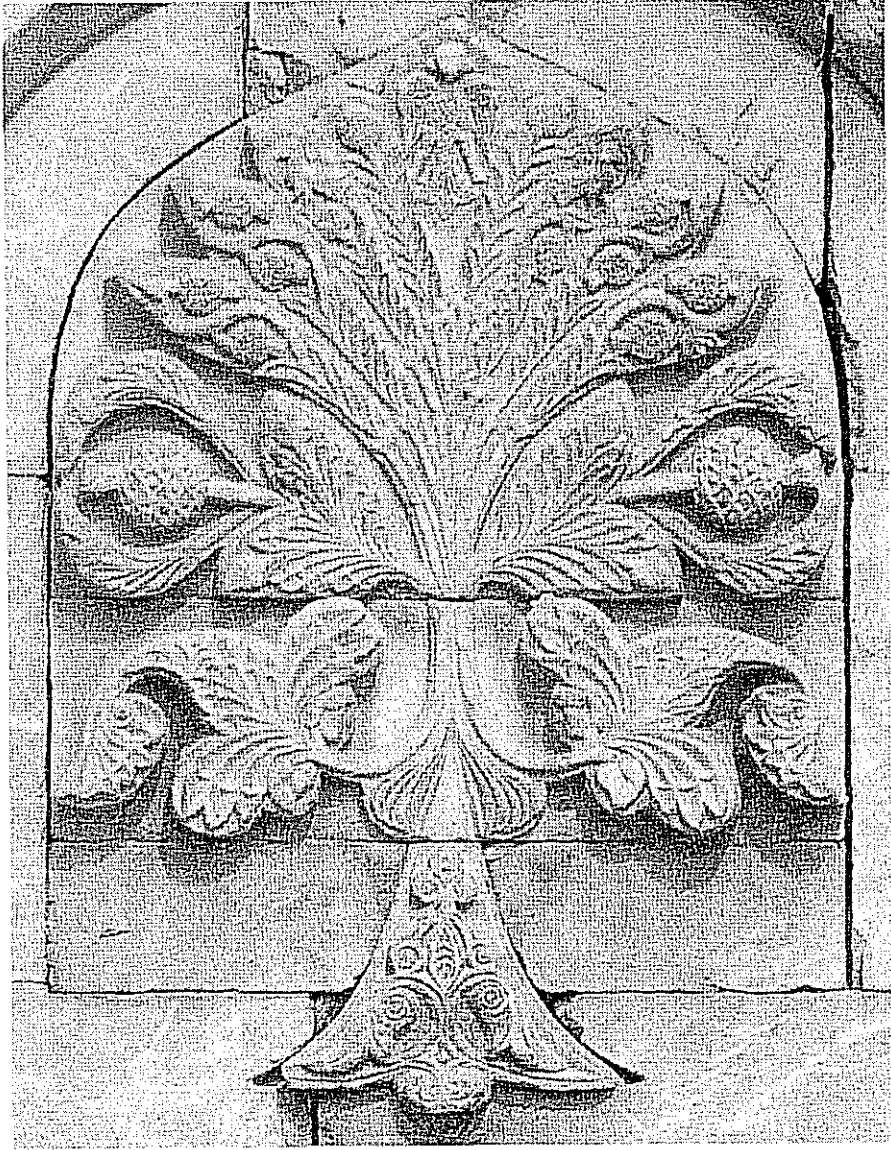

Resim 81: Portalin gney kanadı zerindeki hayat ađacı motifi

2.5. Amasya Bimarhanesi

İnceleme Tarihi: Nisan 2007

Yapının Adı: Yapı, halk arasında Amasya Darüşşifası olarak bilinmekte, ancak banisine itafen Anber bin Abdullah olarak da anılmaktadır.

Yeri ve Konumu: Yakutiye Mahallesinde Yeşilirmak kenarındaki Talat Öncel Caddesi üzerinde yer almaktadır.

Kitabeleri: Darüşşifa taç kapısında yer alan inşa kitabesinde;

“Vaffaka’llahu’s-sultane bi-imareti darü’ş-şifai’l-
-mübareki bi eyyami’s-sultani’l-a’zam ve’l-hakemi’l-
-mu’azzam Gıyadü’d-din ve’d-dünya Olcayto Muhammed Han
-halleda’llahu sultanehü ve eyyamehü ‘azzetü’l-hatunu’l-
-mu’azzametü Meliketü’l-Kebir İlduş Hatun zeyyedet
devletüha el-‘abduz-za’if Anber bin Abdullah takabellahu
minha fi-semayetin ve seb’ami’ete

H. 708/M. 1308-9” yazmaktadır.⁷⁰

Türkçe tercümesi; “Sultani kuvvet ve kudreti aziz olan Cenabı Allah zayıf kulu Anber ibn-i Abdullah’ın Sultan muazzam, Hakanı azam, dünya ve dinin gayesi Olcayto Muhammed’in –Cenab-ı Hak Sultani kuvvet ve kudretini muhalled eylesi- eyyamı devletinde ve hatunu muazzama melikelerin melikesi İlduz Hatun’un eyyamı izzetinde bu mübarek Darüşşifanın imaretine 708 H./1308-9 M. senesinde muvaffak etti. Cenabı Allah bu hayrını kabul etsin”⁷¹

⁷⁰ Gönül Cantay, *Anadolu Selçuklu ve Osmanlı Darüşşifaları*, (Ankara:Atatürk Kültür Merkezi Yayınları,1992) s.67.

⁷¹ Kazım İsmail Gürkan, *Malazgirt Armağanı “Selçuklu Hastaneleri”*, (Ankara,Türk Tarih Kurumu , 1972), s.45-46

Yapının, mihrabiyelerinden güney taraftakinin üzerinde; “ Alau'd-devle ve'd-din' Ali, kuzey taraftakinin üzerinde ise “İbnü'l merhum el- mağfurleh-Muhammed” yazmaktadır.⁷²

Tarihi: Kitabesine göre H.708/ M.1308-9 tarihinde yapılmıştır.

Yaptıran Kişi (Bani): İlhanlı Hükümdarlarından Sultan Muhammed Olcayto'nun karısı İldız Hatun'un kölesi Anber bin Abdullah ve Anadolu Emirlerinden Ahmet Bey tarafından inşa ettirilmiştir.⁷³

Vakfiyesi: Yapının 712H/1308-9 M. tarihli Alaeddin Pervane tarafından tanzim edilen vakfiyesi günümüze gelememiştir.⁷⁴

Yapı Yöneticisi: Bilinmiyor

Mimarı: Mihrabiyeler üzerinde adı geçen Muhammed Ali, yapının sanatçısı ya da mimarı olabilir.

Yapıda Çalışan Diğer Sanatçılar: Bilinmiyor

Yapının Geçirdiği Onarımlar ve Bugünkü Durumu:

Plan: Yapı, doğu batı yönünde uzunlamasına dikdörtgen planlı, açık avlulu, iki eyvanlıdır (**Çizim 8**).

Batı cephesinde eksen üzerinde yer alan portalin, kuzey ve güneyinde beşgen kesitli nişler bulunmaktadır. Giriş kapısı ile kare planlı giriş eyvanına geçilmektedir. Eyvanın kuzey ve güneyinde dikdörtgen kesitli birer niş bulunmakta ve doğu batı yönünde atılmış sivri kemer profili veren beşik tonozla örtülmektedir.

⁷² Cantay,a.g.e. s.67.

⁷³ Cantay,a.g.e. s.67.

⁷⁴ Cantay,a.g.e. s.67.

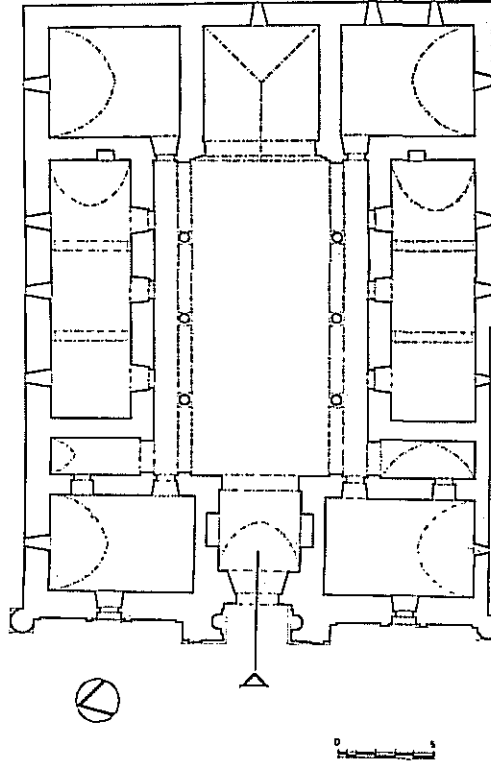

Çizim 8: Amasya Bimarhanesi

(M. Sözen, 1970, sayfa:208)

Giriş eyvanının kuzey ve güneyinde eksene simetrik olarak yerleştirilmiş kuzey-güney doğrultusunda uzayan birer dikdörtgen mekan bulunmaktadır. Mekanlardan kuzey taraftakinin kuzey duvarına, güneydekinin ise güney duvarına eksene simetrik olarak yerleştirilmiş birer pencereleri ile eksenlerinin kuzey ve güneyine yerleştirilmiş ikişer kapısı bulunmaktadır. Bu kapılardan kuzeyde yer alan mekanın kuzeyindeki ile güneydeki mekanın güneyine yerleştirilmiş kapı hemen doğusunda yer alan dikdörtgen mekanlara geçişi sağlamakta, diğer kapılar ise yapıyı üç yönden saran revaklı avluya açılmaktadır.

Yapının kuzey ve güney duvarlarına simetrik olarak yerleştirilmiş kuzey-güney doğrultusunda uzayan dikdörtgen mekanlardan kuzeydeki, kuzey-güney doğrultusunda atılmış sivri kemer profili vere beşik tonozla örtülüyken, güney duvardaki doğu-batı doğrultulu sivri kemer profili veren beşik tonozla örtülüdür.

Doğu- batı eksenine simetrik olarak yerleştirilmiş, kuzey ve güney duvarlarına dayanan doğu-batı yönünde uzayan dikdörtgen mekanlar, kuzey-güney doğrultusunda sivri kemer profili veren beşik tonozla örtülmüştür. Üst örtü üzerine eş aralıklarla yerleştirilmiş kuzey-güney doğrultulu üç sivri takviye kemerleriyle*, dikdörtgen mekanlar, üçer kare mekana bölünmüş, bu mekanlardan batıdaki ikisinin eksenine üzerine, doğudakilerin ise eksenine batısına kaymış birer kapıları ile kuzey ve güney cephe duvarları üzerinde kapılara simetrik birer pencereleri bulunmaktadır.

Yapının doğu duvarının merkezinde yer alan üst örtüsü sivri kemer profili veren beşik tonoz olan, kare planlı ana eyvanın doğu duvarı eksenine açılmış dikdörtgen kesitli pencere açıklığı bulunmaktadır. Ana eyvanın kuzey ve güneyinde yer alan mekanlar ise kuzey-güney doğrultulu dikdörtgen planlı, sivri kemer profili veren beşik tonoz örtülüdürler. Bu mekanların kuzey ve güney duvarı eksenlerine açılmış birer pencere açıklığı ile kuzeydekinin ekseninin güneyine, güneydekinin ekseninin kuzeyine kaymış birer kapısı bulunmaktadır. Güneydoğuda yer alan mekanın doğu duvarında eksene simetrik olarak yerleştirilmiş dikdörtgen biçimli birer penceresi daha vardır.

Yapının merkezindeki avlu kısmında doğu- batı eksenine simetrik olarak yerleştirilmiş üçer silindirik payenin birbirlerine bağlanmalarıyla meydana gelmiş revaklı bir düzen meydana gelmiştir.

Yapının kuzeybatı ve güneybatı köşelerine daire kesitli birer köşe kulesi yerleştirilmiştir.

Dış Tasvir: Yapının batı cephesinde yer alan basık kemerli giriş portalı, portale simetrik iki pencere kuruluşu ile köşelere yerleştirilen silindirik köşe kuleleri yer almaktadır. Kuzey, güney ve doğu cephelere yapıyı destekleyen dikdörtgen kesitli payandalar, pencereler ve çörtenler bulunmaktadır.

* Oktay Arslanapa'dan aldığımız planda iki sivri takviye kemeri gösterilmiş olsa da, ilgili mekanın üst örtüsünün fotoğraflarında üç sivri takviye kemeri görülmektedir.



Resim 82: Amasya Bimarhanesi Batı cephe

Batı cephede; dışa taşkın giriş portalı, portale simetrik yerleştirilmiş dikdörtgen pencereler ile köşelere yerleştirilmiş köşe kulelerinden oluşan bir düzenleme vardır(Resim 82).

Merkezde yer alan dikdörtgen giriş portalı, altı şeritle çevrelenmiştir. Bu şeritlerden en dıştaki düz şeridin altındaki iç bükey şeritte, bitkisel bezemelerle birlikte şeridin kapıya bakan iç taraflarında kıvrım dalların meydana getirdiği bir friz yer almaktadır. Bu şeridin atında dikdörtgen alanlar içine bitkisel bezemeli bir süsleme şeridi ile çevrelenmiş, şerit altta ve üstte iç içe geçerek dikdörtgen panoların ortasında bir alan meydana getirmiş bu alanlara ise iri bitkisel bezemeler yerleştirilmiştir. Enli şeridin altındaki düz ve ince şerit, bitkisel bezemelidir. Dıştan içe doğru geometrik bezemeli iç bükey şeridin altında, zigzag yivli silindirik sütunce yer almakta ve bitkisel bezemeli yatay bir şerit ile halat örgü şeklindeki sütun bilezikleri görülmektedir. Fazla dışa taşmayan sütun başlıkları tahrip olduklarından bezemeleri seçilememekte ancak izlerinden bitkisel bezemeli oldukları anlaşılmaktadır. Sütun başlıklarının üzerinde devam eden dış bükey şerit ise bitkisel bezemelidir.

Giriş kapısının iki yanında gövdesi geometrik bezemeli, kaidesi ile kadenin hemen üzerindeki yatay şerit bitkisel bezemeli, üstte halat örgü şeklinde sütun bilezikleri ile iri bitkisel bezemeli sütun başlıkları bulunan birer sütunce vardır. Sütuncelerin üzerinde yivli dokuz sıra mukarnasdan meydana gelen kavsarayı, dıştan saran bitkisel bezemeli bir portal kemeri yer almaktadır. Mukarnaslı kavsaranın en alt sırasında konsollar arasındaki alanlara bitkisel bezemeli sivri kemerli kartuşlar yerleştirilmiştir. Mukarnaslı kavsara ile kuşatma kemeri arası geometrik bezemelerin arasına serpiştirilmiş çiçek ve yaprak motifleriyle bezenmiş ve kavsaranın iki yanına birer kabara yerleştirilmiştir.

Dikdörtgen çerçeve içine alınmış, geçmeli taşlardan meydana getirilmiş basık kemerli giriş kapısının köşelerine geçmeli taşların arasına iri bitkisel bezemeli bir kompozisyon yerleştirilmiş, basık kemerin merkezine ise dizleri üzerine çökmüş bir insan figürü yerleştirilmiştir.

Geçmeli taşlardan oluşan basık kemerin köşeliklerinde geometrik bezemeler yer almaktadır. Giriş kapısını üzerinde kavsarayı yatay olarak üç yönden saran bitkisel bezemeli dikdörtgen çerçeve içindeki çökertme pano içine bir sıra kitabe panosu yerleştirilmiştir. Kuşatma kemerinin köşeliklerinde beşgenlerden oluşan geometrik bezeme yer almaktadır.

Portalin iki yanında yer alan iki kalın kaval silme üst seviyede batıya doğru dirseklerek yukarı devam etmektedir. Silmelerin dışa bakan yüzlerine sekiz kollu yıldızlar işlenmiştir.

Giriş kapısının kuzey ve güneyine yerleştirilen yarım daire kesitli mihrabiyeler, iç bükey bir şeritle üç yönden kuşatılmıştır. Mukarnas dolgulu kavsaranın köşeliklerinde bitkisel bezemeli bir kompozisyon yer almaktadır. Mihrabiyelerin iki yanına yerleştirilen daire kesitli yivli sütuncelerin halat örgü şeklinde sütun bilezikleri ile yelpaze dilimli çift sütun başlıkları vardır.

Mihrabiyelerin üzerindeki dikdörtgen çökertme panoya tek satırlık kitabe panosu yerleştirilmiştir.

Portale simetrik pencereler, dikdörtgen nişler içine yerleştirilmiştir. Dikdörtgen biçimli pencerelerin üzeri, beş sıra mukarnasla dolgulandırılmıştır. Pencerenin iki yanına yerleştirilen sütuncelerin kübik kaidelerinin yüzlerine kemer motifleri işlenmiş?, sütun başlıklarına ise bitkisel bezemeler yerleştirilmiştir. Pencereyi çevreleyen iç bükey şeridin, pencereye bakan tarafına bir friz şeklinde aralıklı olarak kaş kemer motifi oyulmuş ve iri bir palmet yaprağıyla taçlandırılmış, şeridin köşelerine ise taç yaprakları dilimli palmetler yerleştirilmiştir.

Batı cephenin köşelerine yerleştirilen, silindirik köşe kulelerinin kübik kaidesi pahlanarak, geometrik motiflerle süslenmiştir.

Kuzey cephe duvarının batı tarafında üstte mazgal bir pencere ile pencerenin iki tarafına yerleştirilmiş çörtlenler yer almaktadır. Cephenin bu bölümü hemen doğusundaki orta bölüme oranla daha yüksek tutulmuştur(**Resim 83**).

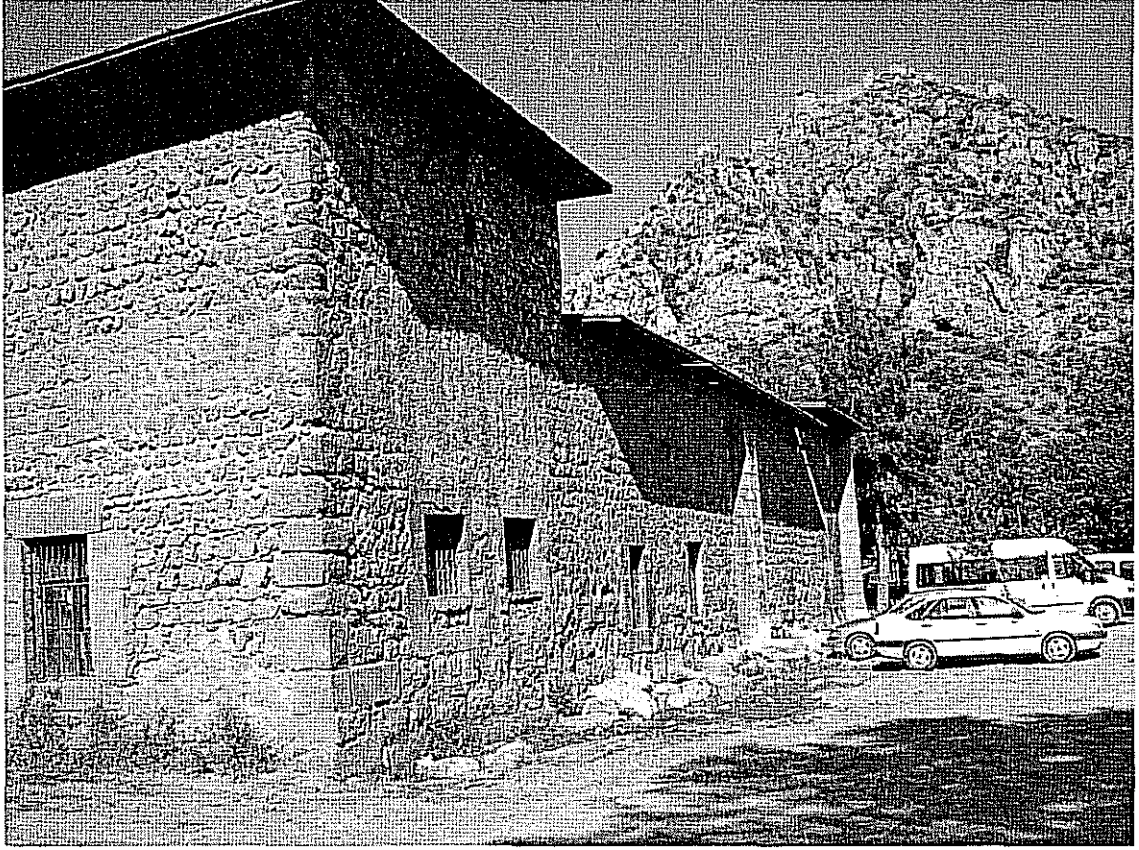

Resim 83: Amasya Bimarhanesi kuzeydoğudan görünüş

Kuzey duvarının merkezinde dikdörtgen prizma biçiminde bir payanda yapıyı dıştan desteklemektedir. Payandanın batısında bir, doğusunda iki pencere, eş yükseklikte ve eş boyutludur.

Kuzey duvarının doğu tarafı, batı ve orta bölüme göre daha yüksek yapılmıştır. Alt seviyede eş boyulu ve eş yükseklikte iki dikdörtgen biçimli pencere ile üstte bir mazgal pencere yer almaktadır.

Doğu cephe duvarının güney tarafında ve alt seviyede dikdörtgen bir pencere, bu pencerenin kuzeyinde ve üst seviyede bir dikdörtgen pencere yer almakta, bu pencerenin kuzeyinde ve pencereden daha üst seviyede bir çörtlen bulunmaktadır. Doğu cephenin kuzey tarafında ise altta dikdörtgen bir pencere daha yer alır(**Resim 84**).

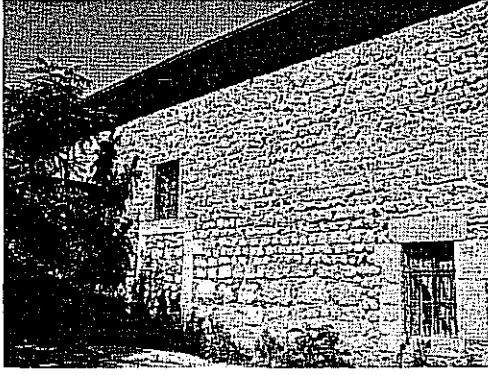

Resim 84: Doğu cephe



Resim 85: Güney cephe

Güney cephenin doğu tarafında üstte bir mazgal pencere görülmektedir. Cephenin doğu tarafı batı tarafına oranla daha yüksek tutulmuş, orta bölüm ise diğer taraflara göre alçak tutulmuştur. Güney cephenin batı tarafında üstte iki çörten bulunmaktadır(Resim 85).

İç Tasvir: Yapıya batı cephesinde yer alan basık kemerli giriş kapısından bitkisel bezemeli konsollara oturan, sivri kemer profili veren beşik tonoz örtülü giriş eyvanına geçilmektedir(Resim 88).

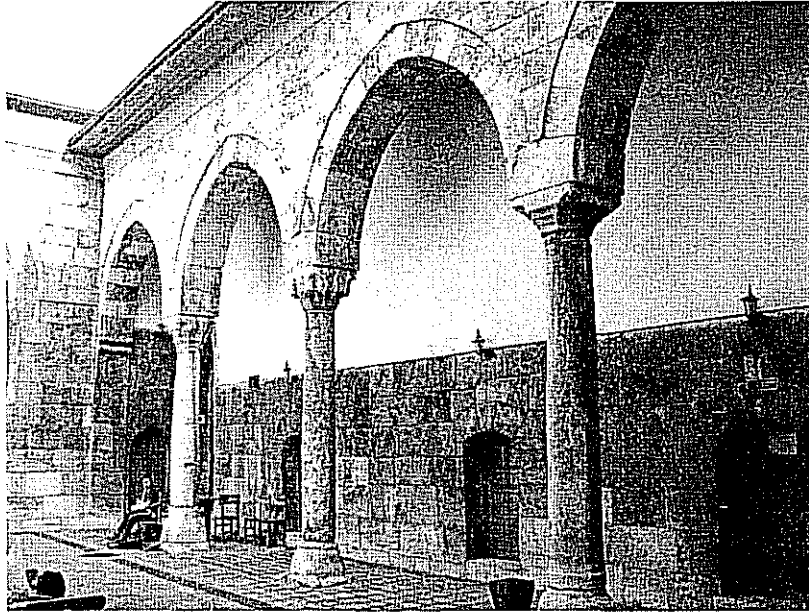

Resim 86: Kuzey revakları

Giriş eyvanının kuzey ve güneyindeki mekanlara sivri kemerli birer giriş kapısı bir basamak çıkılarak girilmektedir(Resim 86).

Giriş eyvanından girilerek geçilen avlu kısmında üçer payenin doğu- batı eksenine simetrik olarak yerleştirilmesiyle meydana gelen revaklı düzenin gerisinde, kuzey ve güneyde yer alan mekanların birer kaval silme ile oluşturulmuş konsollara oturan basık kemerli giriş kapıları vardır. Mekanlara birer basamak çıkılarak girilmektedir. (Resim 86,87)

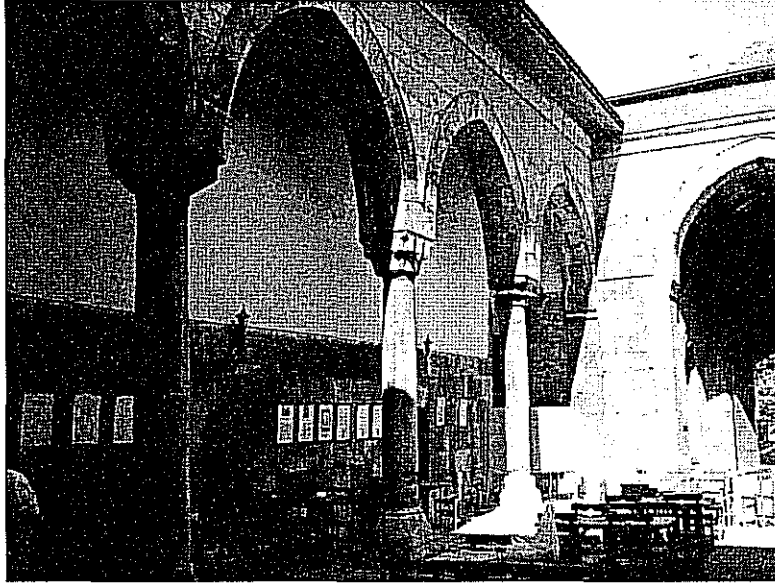

Resim 87: Güney revakları

Yapının doğu cephe duvarında yer alan ana eyvan bitkisel bezemeli konsollara oturmaktadır.

Ana eyvanın kuzey ve güneyine simetrik olarak yerleştirilmiş mekanların basık kemerli giriş kapıları revaklı düzene açılmaktadır.

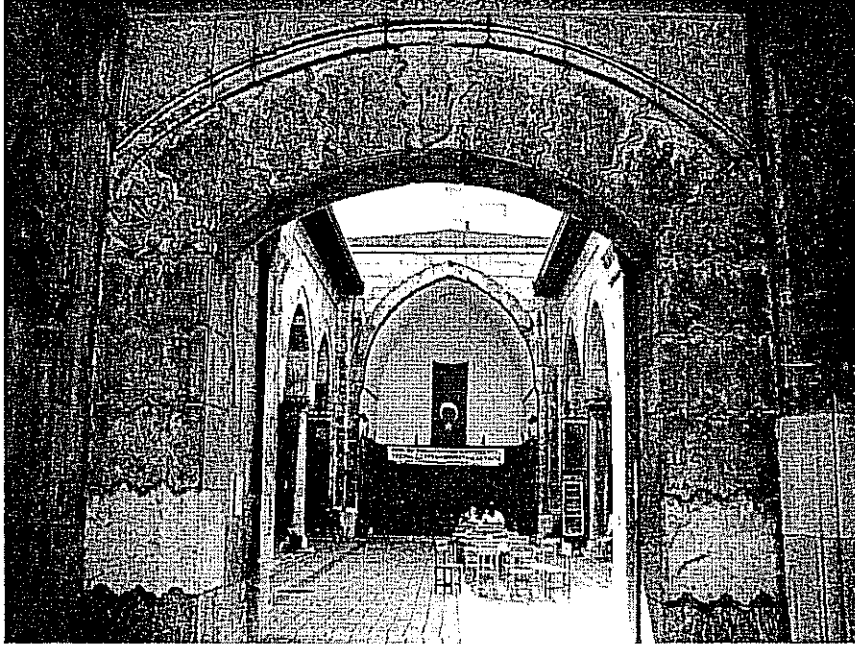

Resim 88: Giriş kapısından ana eyvana bakış

Revaklı düzeni oluşturan payelerin kaideleri ile sütun başlıkları birbirinden farklıdır. Avlunun kuzeyinde yer alan payelerden en kuzeydekinin kübik bir kaidesi ile sekizgen bir düz bir kaval silme üzerinde bitkisel bezemeli iç bükey bir silmeden oluşan sütun başlığının, en üstteki dikdörtgen prizma şeklindeki bordürünün köşeleri pahlanarak birer mukarnas yuvası yerleştirilmiştir. Bu payenin doğusundaki ikinci payenin ise kübik bir kaidesi ile mukarnaslı bir sütun başlığı bulunmaktadır. Kuzeydoğudaki paye kübik bir kaideye oturmakta ve üstündeki sütun başlığı ise sekizgen prizma biçimli, kademeli olarak yerleştirilmiş iki düz ve bir iç bükey silme ile çerçevelenerek üstteki dikdörtgen prizma şeklindeki, köşeleri pahlanarak birer mukarnas yuvası ile dolgulandırılmış bordürle sonlanmaktadır.

Güney taraftaki revaklı düzeni oluşturan payelerden en batıdaki sekizgen prizma biçimli bir kaidesi ile iri bitkisel bezemeli başlığı vardır. Ortadaki paye ters çanak biçiminde bir kaideye oturmakta ve üstte iki sıra mukarnaslı başlığı bulunmaktadır. Doğu taraftaki paye köşeleri pahlanmış kübik bir kaide üzerinde yükselerek kenarları pahlı bir silme ile bir düz silmeden meydana gelen sütun başlıklarına oturmaktadır.

Malzeme Teknik: Yapının duvarları moloz taşla örülmüş üzeri düzgün kesme taşla kaplanmıştır.

Süsleme: Yapıda süslemeler portalde, portalin kuzey ve güneyindeki pencereleri çerçeveleyen silmelerde, payelerin sütun başlıklarıyla, iç mekandaki giriş eyvanı ve ana eyvandaki sivri kemerlerin oturduğu konsollarda yer almaktadır.

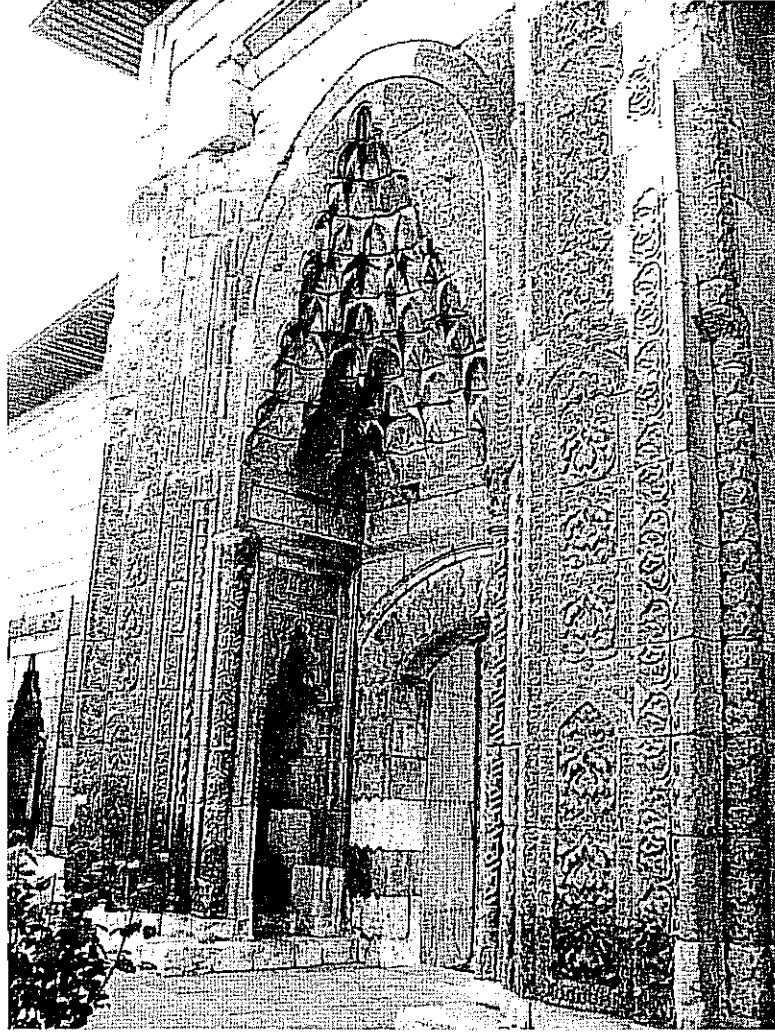

Resim 89: Amasya Bimarhanesi portalı

Portali çevreleyen şeritlerden dıştan ikinci enli-bordürde, kıvrım dallarla rumi motiflerinden oluşan bir örge ile çevrelenmiştir. Bu çerçeve içine merkezindeki iri ve dokulu bir palmetin taç ve çanak yaprağından çıkan kıvrım dallar ile palmetin altından çıkan iki kola ayrılan kıvrım dallar iç içe geçmiş ve iri birer rumi ile sonlanmıştır. İki iri rumi yaprağı ortadaki iri palmetin iki yanında üste kadar devam ederken üstten gelen

rumilerin yönü aşağıya doğrudur. Altta ve üstte birer ruminin arasına yerleştirilen palmetle son bulan kompozisyonda, üstteki tacın yönü yukarı doğruyken alttaki, aşağıya doğru bakmaktadır. Bu kompozisyon üçlü bir şekilde, kıvrım dallarla birbirleri içinden geçerek birer rumi yaprağıyla son bulmalarıyla birbirine bağlanmakta ve altta ve üstte iç içe geçen bir çerçeve içinde yer alarak bütün bordür boyunca devam etmektedir. Ancak gününüzde portalin üstteki yatay kolu tahrip olduğundan bu bordürün yapıyı üç yönden kuşatıp kuşatmadığı bilinmemekle birlikte bordür süslemelerin dikey bir şekilde yerleştirmiş olmasından yatay kolda devam etmediği kanısı uyanmaktadır (Resim 89).

Portal üzerindeki süsleme şeritlerinden en dıştaki, iç bükey bordürün kapı yönünde atlamalı olarak oyulmuş üç dilimli ve tek dilimli üçgenlerden oluşan bir frizdir. Üç dilimli üçgenlerin kollarından taç yaprağı dilimli birer şamdanvari palmet ile palmetin uzayan kollarında ise stilize palmetler yer almaktadır. Tek dilimli üçgenin kollarından çıkan kıvrım dallar ise karşılıklı yerleştirilmiş stilize bir rumi ile dokulu bir rumi meydana getirmiştir (Resim 90).

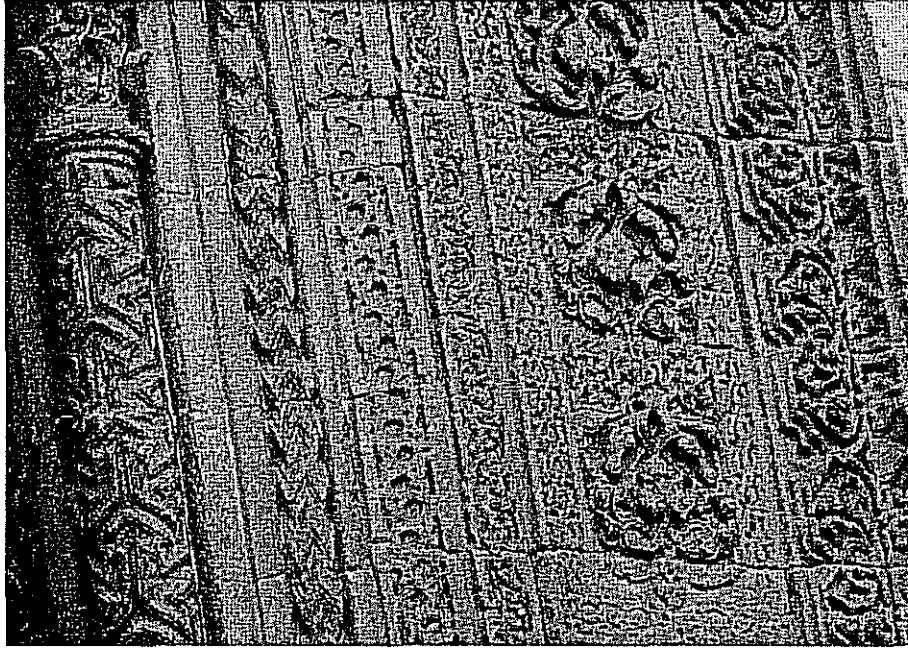

Resim 90: Portali çevreleyen şeritler

Portali çevreleyen enli bordürün altında kıvrım dallardan meydana gelen süsleme şeridinde kıvrım dalların arasına yerleştirilen rumilerle kıvrım dallar dairesel olarak birbirleri içinden geçmektedir.

Portalin iki yanındaki kanatlarda yer alan zigzag yivli sütuncelerin sütun başlıkları tahrip olduğundan üzerindeki bezemeler görülememekte ancak akant yaprağı biçiminde olduğu izlerden belli olmaktadır. Sütuncelerin kaideleri tahrip olduğundan bezemeleri tam olarak seçilememekle birlikte palmet ve kıvrım dallardan oluştuğu görülebilmektedir. Sütuncelerin sütun bilezikleri de tahrip olmuş ancak kıvrım dal ve rumi motiflerinden oluştuğu izlerden belli olmaktadır.

Sütuncelerin üzerinde devam eden silme üzerinde dilimli palmetlerden oluşan bir düzenlenme görülmektedir.

Portalin iki yanındaki sütuncelerin, sütun başlıkları, üzerindeki iri palmet rumi ve kıvrık dallardan oluşmakta, palmet ve rumilerin yan yaprakları dilimli düğmeleri ise spiral biçiminde ve oldukça belirgindir.

Basık kemerli giriş kapısının köşelerine yerleştirilmiş alçak kabarta kompozisyon; merkezde bir palmetle yanlarda kıvrım dalların birer dilimli rumi yaprağıyla sonlamasından meydana gelen kompozisyonun aşağıya dönük tarafı ise üstüne oranla daha küçük olarak yapılmış yanlara rumi motifleriyle ortaya yerleştirilen bir palmet motifi ile kurulmuştur. Alttaki ve üstteki motifler ortada bir klipsle birleştirilmişlerdir. Kompozisyon bu haliyle bir çiçek buketini anımsatmaktadır(**Resim 91**).

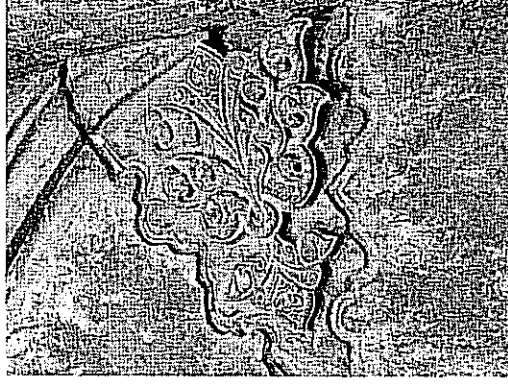

Resim 91: Giriş kapısının köşelerine yerleştirilen bitkisel kompozisyon

Dokuz sıra dilimli mukarnas dolgulu kavranın en alt sırasında mukarnas konsollar arasına yerleştirilen kartuşlarda; merkezindeki palmetin çanak bölümünden çıkan kıvrım dallar köşelere doğru genişleyerek birer rumi yaprağıyla sonlanmış, çanak bölümünün altından başlayan çift yöne uzayan kıvrım dallar palmetin yan yapraklarının dışından devam ederek kartuşun köşelerinden aşağıya doğru birer rumi ile sonlanmaktadır(Resim92).

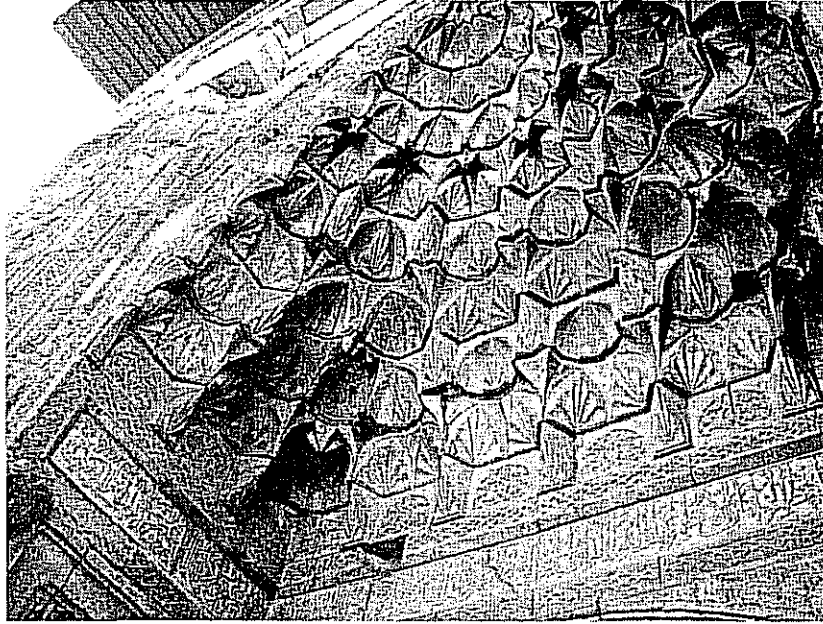

Resim 92: Portal kavsarası

Kavsara boyunca devam eden tek satırlık dikdörtgen kitabe panosunun etrafını çevreleyen çerçeve; kıvrım dal ve Rumilerden oluşan bir süsleme ile bezenmiştir.

Mukarnaslı kavсарayı çevreleyen portal kemerinde palmet sıraları yer almaktadır. Şamdanvari vir palmet ile yan yaprakaları dilimli palmetlerin çanaklarından çıkan kıvrım dalların iç içe geçerek birleşmeleri ile düzenlenmiştir.

Portal kavсарasının yan yüzlerinde yer alan yarım altıgen biçimli mihrabiyelerin iki yanındaki birer ince burma sütuncenin kübik kaideleri ile yelpaze dilimli çifte sütun başlıkları bulunmaktadır. Mihrabiye kavсарasının köşeliklerinde, iri rumilerin farklı yönlerde yerleştirilmiş ve dairesel kıvrım dallarla birleştirilmesiyle oluşan kompozisyonun köşelerinde çok dilimli iri palmetler yerleştirilmiştir.

Mihrabiye nişlerinin üzerindeki tek satırlık kitabe panosunda harflerin aralarına rumi motifleri yerleştirilmiştir.

Batı cephedeki pencere kuruluşlarının içinde yer aldığı dikdörtgen nişlerin etrafını üç yönde çevreleyen iç bükey bordürün altında, üzeri birer palmetle taçlandırılmış bir friz yer almaktadır. Palmetin dilimli ve taç yaprağına göre daha uzun tutulmuş yan yaprakları ile spiral biçimli düğmeleri vardır. Bordürün köşelerine de birer palmet yerleştirilmiş, ancak diğerlerinde farklı olarak bu palmetlerin taç yaprağı içine bir palmet motifi daha işlenmiştir.

Yapının giriş eyvan kemeriyle, ana eyvan kemerinin oturduğu iç bükey konsollarda palmet ve rumilerle düzenlenmiş bir kompozisyon yer almaktadır.

Portali çevreleyen şeritlerden dördüncü süsleme şeridinde, çapraz olarak yerleştirilen iki kırık çizginin kestiği geometrik geçme motifinden oluşan bir geometrik bezeme yer almaktadır.

Bu şeridin altında zigzag yivli sütunce yer almaktadır. Sütuncelerin sütun bilezikleri halat örgü şeklindedir.

Giriş kapısının iki yanına yerleştirilen sütuncelerin gövdeleri ok motiflerinden oluşan geometrik bezemeli sütun bilezikleri ise halat örgü biçimindedir.

Giriş kapısının köşeliklerinde; kapının hemen yanlarında yer alan sütuncelerle benzer ok motifleri görülmektedir.

Kavsarayı kuşatan sivri kemerin köşeliklerine yerleştirilen sekiz kollu bir yıldızın kollarından çıkan kırık çizgilerin kesişmesiyle meydana gelen kabaralar yer almaktadır.

Portalın iki yanındaki üst seviyede batıya doğru dirseklenen sütuncelerin üzerinde süslemelerden bazıları iç içe geçmiş kare ve baklava motiflerinin sekiz kollu bir yıldız oluşturarak içinde şeritlerin iç içe geçmesiyle merkezde sekiz kollu bir yıldızla etrafında gelişen beşgenlerden oluşan bir süsleme yer almaktadır. Bu süslemelerin aralarına yer yer sekiz dilimli bir çiçek motifi serpiştirilmiştir.

Sütunceler üzerindeki sekiz kollu yıldız motiflerinden bazılarının içinde merkezde sekiz kollu bir yıldız motifi ile köşelere gelecek şekilde palmet motifleriyle bezenmiştir. Bazıları ise bir kare ile yay motiflerin iç içe geçmesiyle meydana gelen sekiz kollu yıldızlardır, bu yıldızların da merkezlerinde sekiz kollu yıldızlar görülmektedir.

Kavsara kemerinin köşeliklerinde kırık çizgilerin iç içe geçmeleriyle meydana gelen üçgen ve dörtgen şekillerin içine yer yer beş dilimli çiçek motifleri ile köşelere gelecek şekilde taç yaprakları üç dilimli palmetler yerleştirilmiştir.

Payelerin oturduğu birbirinden farklı sekizgen biçimli sütun başlıklarından kuzey taraftan ilki, akant yaprakları, palmetler ve çifte rumilerle bezenmiştir.

Payelerden güneybatıda yer alan ilk payenin sütun başlığında; bir merkezden yayılan ince uzun rumilerin ortasında taç yaprağını oluşturan palmet motifinden oluşan kompozisyonun altındaki kıvrım dalla birleşen ve ortadaki buketin dışa açılan kollarının altında ikişer düğmeli palmetler yer almaktadır. Bu bezemelerin üzerinde iri iki köşeye yerleştirilen spiraller sütun başlığından dışarı taşar şekildedir.

İnsan Figürleri: Geçmeli taşlardan oluşan basık kemerli giriş kapısının kilit taşına yerleştirilmiş bir insan figürü görülmektedir. arkası dönük, oturur pozisyonda görülen figürün ayakları, dizlerine doğru kıvrılan kolları, kıyafetinin kıvrımları, sırtı ve başı belirgindir. Başının iki yanına yerleştirilen saç örgüsü olması muhtemel yivler görülmektedir. Ayaklarında kelepçeyi anımsatan birer halka ile figürün kuzey tarafında ayaklarının yanında iki sıra zincir motifi işlenmiştir. bu haliyle ayaklarından kelepçelenmiş bir mahkum veya köleyi hatırlatmaktadır. Figürün başında bir başlığın olduğu izlerden anlaşılırsa da tam olarak seçilememektedir(Resim 93).

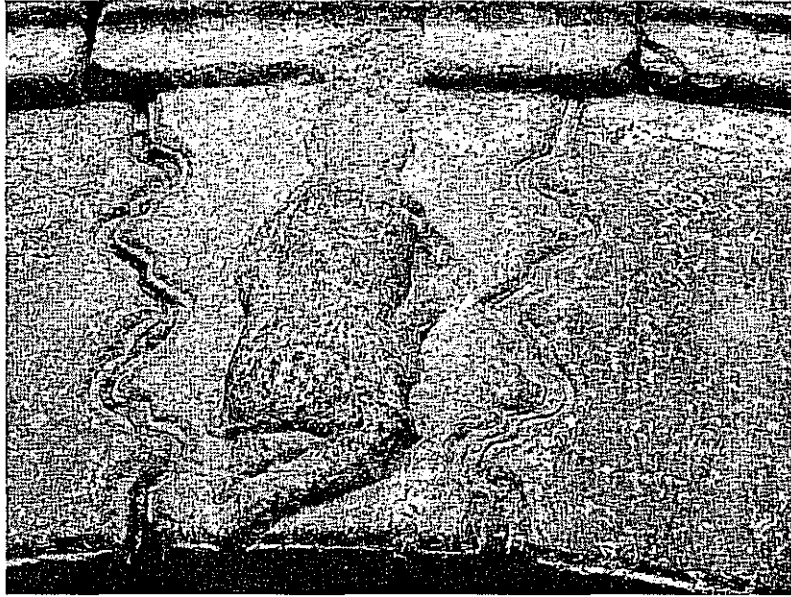

Resim 93: Giriş kapısının kilit taşında yer alan insan figürü

3. TÜRBELER

3.1. Erzurum Emir Saltuk Türbesi

İnceleme Tarihi: Mart 2007

Yapının Adı: Banisine izafeten Emir Saltuk Kümbeti olarak adlandırılmaktadır.

Yeri ve Konumu: Erzurum'da Çifte Minareli Medrese'nin arkasındaki eskiden büyük bir mezarlık olduğu bilinen alanda yer alır. Burada bulunan üç kümbetten en büyük olanıdır.

Kitabeleri: Yoktur.

Tarihi: İnşa kitabesi bulunmadığından, yapı, 1591 yılında düzenlenmiş bir tahrir defterinde Sultan Melik Saltuk Gazi Türbesi olarak adlandırılmasına dayanılarak iki ayrı araştırmacı tarafından iki ayrı tarihe yerleştirilmektedir. Melik Saltuk Gazi'nin, İzzeddin Saltuk ile aynı kişi olduğunu kabul ederek İzzeddin Saltuk'un tahtta bulunduğu 1132-1168 yılları arasındaki bir tarihin yapının inşası için uygun olduğunu düşünen görüş⁷⁵ yanında, 1189 yılında Nasirüddin Muhammed adına basılmış sikkeye dayanarak İzzeddin Saltuk'un, en geç bu tarihte ölmüş olacağına hükmederek yapıyı, 1189-1190 yıllarına tarihleyen bir görüş daha bulunmaktadır.⁷⁶

Yaptıran Kişi (Bani): 1591 yılında düzenlenmiş bir tahrir defterinde, yapının Sultan Melik Saltuk Gazi Türbesi olarak adının geçmesine⁷⁷ dayanılarak banisinin Saltuklu hanedanının kurucusu Ebû'l Kasım Saltuk ya da İzzeddin Saltuk olabileceği üzerinde

⁷⁵ Önkal Hakkı, *Anadolu Selçuklu Türbeleri*, (Ankara :Türk Tarih Kurumu 1996), s. 22.

⁷⁶ Tuncer Orhan Cezmi, *Anadolu Kümbetleri 1-Selçuklu Dönemi*, (Ankara 1986), s.126.

⁷⁷ Beygu Abdürrahim Şerif, *Erzurum Tarihi, Anıtları, Kitabeleri*, (İstanbul: Bozkurt Kitabevi 1936), s. 87.

durulmuştur. İzzeddin Saltuk'un banisi olma ihtimali daha yüksek bulunduğundan bu hükümdarın yapının banisi olduğu genel kabul görmektedir.⁷⁸

Vakfiyesi: Yoktur.

Yapı Yöneticisi: Bilinmiyor.

Mimarı: Bilinmiyor.

Yapıda Çalışan Diğer Sanatçılar: Bilinmiyor.

Yapının Geçirdiği Onarımlar ve Bugünkü Durumu: Külâh biçimli üst örtüsünün tepe kısmının Maarif Vekaleti'nce 1956 yılında onarıldığı bilinmektedir.⁷⁹ Ayrıca, alt kat tonozunun da onarıldığı ileri sürülmektedir.⁸⁰ Abdürrahim Şerif Beygu, dikdörtgen planlı cenazelik mekanının kubbe örtülü olduğunu, zemin seviyesinin yükselmesi yüzünden bu bölümün kapısının toprak altında kaldığını, kümbetin yakınında kitabesi bulunmayan bir mescidin yer aldığını belirtmektedir.⁸¹ Beygu'nun sözünü ettiği mescit günümüze ulaşmadığı gibi, kümbetin cenazelik katı da belirttiği gibi kubbeye değil moloz taşlarla örülmüş tonozla örtülüdür. Yapı, günümüzde sağlam ve oldukça iyi durumdadır.

Plan: İki katlı olan türbenin alt katı dıştan sekizgen içten kuzey-güney doğrultusunda dikdörtgen, üst katı dıştan ve içten sekizgen planlıdır. Her iki katın da kapıları kuzey cephe duvarlarının eseninde bulunmaktadır. Cenazelik olarak düzenlenen alt katın kapısı ile mekanı arasında kuzeyden güneye doğru gittikçe daralarak, kuzey-güney doğrultusunda uzanan altı basamaklı bir merdiven kovası bulunur. Cenazeliğin zeminine bu basamaklarla inilerek ulaşılmaktadır. Cenazelik katının hiç penceresi bulunmamakta, üst katın kuzey, güney, doğu ve batı cephe eksenlerinde ikiz mazgal

⁷⁸ Önkal Hakkı, *Ön.ver.* s. 22'de, 1072-1102 yılları arasında hüküm süren Ebû'l Kasım'ın yaşadığı dönemin, siyasi ve iktisadi durumuna dayanılarak bu tarihler arasında yapının inşasının güçlüğüne dikkat çekilmiştir. ; Cezmi, a.g.e., s. 126.

⁷⁹ Önkal, a.g.e., s. 22.; İbrahim Hakkı Konyalı, *Abideleri ve Kitabeleri ile Erzurum Tarihi*, (İstanbul 1960), s. 421.

⁸⁰ Önkal, a.g.e., s. 22.

⁸¹ Beygu, a.g.e., s. 90.

pencereler yer almaktadır. Alt kat sivri kemer profilli beşik tonoz, üst kat doğrudan duvarlara ve köşe taşlarına oturan kubbe ile örtülmüştür. Kubbe dıştan konik külâh içine alınmıştır. (Çizim 9,10,11)

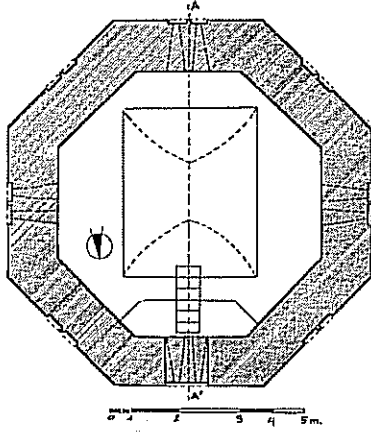

Çizim 9: Emir Saltuk Türbesi

Genel Planı

(R.Ünal, 1973, sayfa: 100)

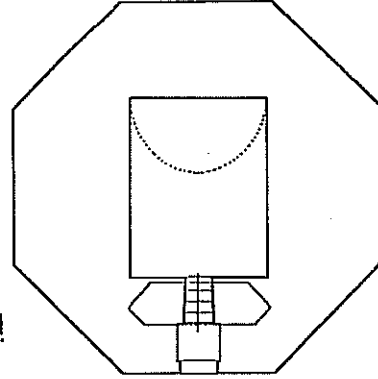

Çizim 10: Emir Saltuk Türbesi

Alt Kat Planı

(H.Önkal, 1996, sayfa:23)

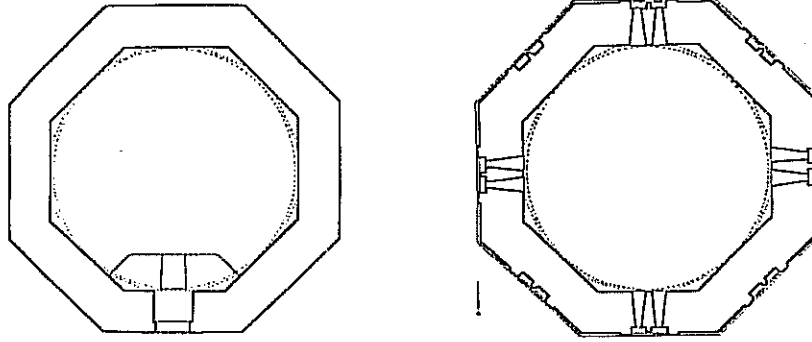

Çizim 11: Emir Saltuk Türbesi Üst Katın Alt ve Üst Kot Planları

(H.Önkal, 1996, sayfa: 23)

Dış Tasvir: Yapı, alt kesimde sekizgen prizma, üst kesimde silindir biçimli gövdeye sahiptir. Silindirik gövde üstte profillemelerle çevrelenmiştir. Gövdenin saçak silmelerinin üstünden oldukça basık tutulmuş konik külâh başlamaktadır (Resim 94).

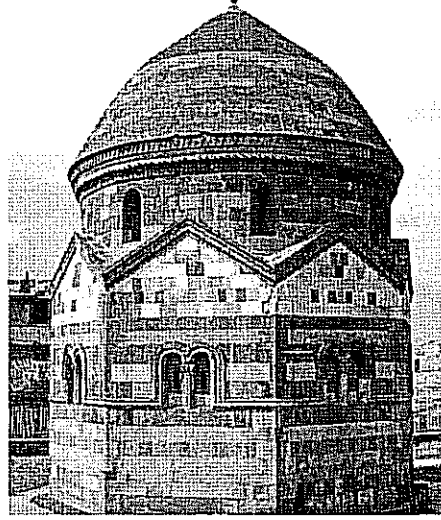

Resim 94: Emir Saltuk Türbesi Arka Cephe

Kümbetin dışa taşkın olmayan, profilli silmelerle yapılmış yuvarlak kemerli kapı kuruluşunun içinde üst katın dikdörtgen biçimli lentolu kapı açıklığı bulunur. Kapı kuruluşu üç yandan enli düz bir şeritle dikdörtgen biçiminde çerçevelenmiştir. Kemer alınlığında, ince silmelerden oluşturulmuş on iki kenarlı geometrik geçmeler yer alır (Resim 95).

Kapı lentosunun yüzeyinde, ortaları yivli ince düz silmelerin kırık çizgiler oluşturacak biçimde birbiri içinden geçirilmesiyle oluşturulmuş geometrik bezeme bulunur. Kemer köşeliklerine bezeme amacıyla, kemere bakan kesimdekilerin eşkenar dörtgen, dışa bakanların dikine yerleştirilmiş dikdörtgen biçimli olduğu, ikişer küçük ölçekli çökertme yüzey yapılmıştır. Alt katın kapısı toprak altında kaldığından görülememektedir.

Gövdenin sekizgen prizma biçimli bölümünün her cephesi üstte, birbirine birleştikleri köşelerde alçak, eksenlerde en yüksek kota ulaşan birer üçgen biçimini almıştır. Üçgen alınlık biçiminde sonlanan cepheleri üstten profilli silmeler dolandır. Cephelerin yaklaşık ortalarından geçen profilli yatay silmeler, cephe eksenlerinde yer alan ikiz pencerelerin yuvarlak kemerlerini de oluşturarak tüm cepheleri dolanırlar. Bu silmeler alttan yukarıya doğru, ince düz, dış bükey, iç bükey ve ince düz bir silmeden oluşur. Silmelere, pencerelerin olduğu bölümde, pencere kemerlerini çevreleyen bezemesiz birer şerit eklenir (Resim 95).

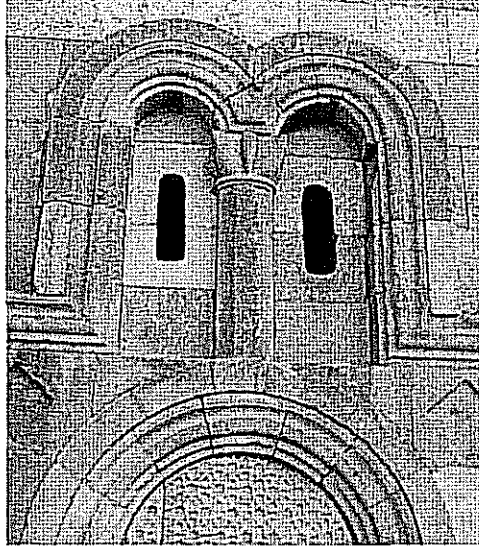

Resim 95: Kapı Alınlığı ve İkiz Pencere

Pencerelerin ana yönlerde bulunanları, üstleri yuvarlatılmış dikdörtgen biçimli dar birer pencere açıklığına sahiptir. Pencere görüntüsü verilen diğerleri sağır tutulmuştur. İkiz pencere kuruluşlarının ortasında sekizgen prizma gövdeli birer sütunce bulunur. Aşağıdan yukarıya doğru genişleyen kesik konik biçimli sütun başlıklarının eksende ve köşelerde dalgalandıkları görülür.

Türbenin, silindirik gövdeli üst bölümlerine, alttaki cephelerin üçgen alınlıklarının birbirleriyle birleştikleri kotun biraz üstünden başlayan derin birer yivden oluşan yuvarlak kemerli sekiz niş açılmıştır. Niş kemerlerinin yüzeyleri eş aralıklarla dikine yerleştirilmiş çok sayıdaki ince silmelerle bezenmiştir. Nişlerin ikisi bitkisel bezemelidir. Diğerlerinde birbirinden farklı figürlü bezemeler bulunur.

İç Tasvir: Oldukça basık tutulmuş cenazelik katının duvarlarında kapı dışında herhangi bir açıklık bulunmamaktadır. Kuzey-güney doğrultusunda sivri kemer profilli beşik tonozla örtülü bu bölüme, kapısının hemen önünden başlayan kuzey duvarı içine kuzey-güney doğrultusunda uzayacak biçimde açılmış dar merdiven kovanında yer alan altı basamak yardımıyla, inilerek girilmektedir. Tuncer, mekanın ortasında doğu-batı doğrultusunda yerleştirilmiş bir sandukanın yer aldığını belirtmektedir.⁸² Ancak, sanduka günümüze gelmemiştir.

⁸² Tuncer, a.g.e., s. 123.

Üst kattaki mekanın, kapı ve pencerelerin cephelerdeki biçimleri aynen içeriye yansır. Mekan duvarlarının üst köşelerine, yüzeylerine istridye biçiminde dilimli birer kemer işlenmiş köşe taşları yerleştirilmiştir. Kubbe doğrudan duvarlara ve bu köşe taşlarının üstüne oturtulmuştur.

Malzeme Teknik: Yapıda değişik renk ve kalitede taş kullanılmıştır. Moloz taş örgülü duvarlar, cephelerde düzgün kesme taşlarla kaplanmışlardır. Alt katın duvarları ve tonozu düzgün kesme taşlarla kaplanmıştır.⁸³ Üst katın duvarları içte moloz taş örgülüdür. Kubbe ve külâhında düzgün kesme taş kullanılmıştır. Yapının silme ve süslemelerinde de taş malzeme kullanılmıştır. Beygu, yapıda kullanılan sert kahve renkli taşların işlemeye müsait olmadığını belirtmektedir.⁸⁴

Süsleme: Oldukça sade olan yapının geometrik bezemeleri kapı lentosu ile alınlığında toplanmıştır. Bu kesimlerin süsleme programını geometrik geçmeler oluşturur. Cepheleri ve saçağı üstten sınırlayan, sekizgen prizma biçimli gövdeyi yarı yükseklikte yatay olarak dolanarak, pencere kemerlerini de çevreleyen profilli silmeler, mimari elaman olarak yapının bezemesine katılmışlardır. Ayrıca, yapıda çok sayıda figürlü bezeme bulunmaktadır (Resim 96,97,98,99).

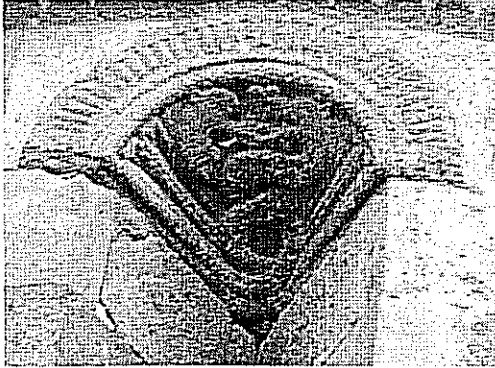

Resim 96: Ejderha Figürleri

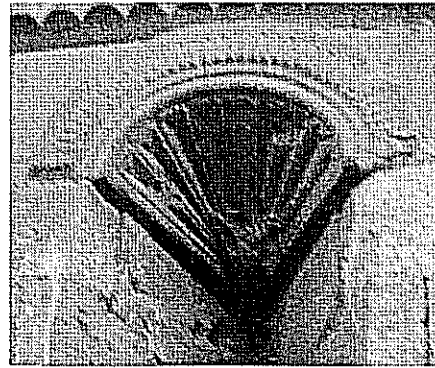

Resim 97: Kuş Figürü

⁸³ Önkal ,a.g.e., s. 19-20.

⁸⁴ Beygu, a.g.e., s.89.

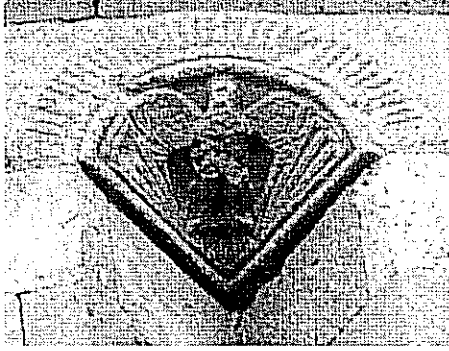

Resim 98: Kartal Figürü

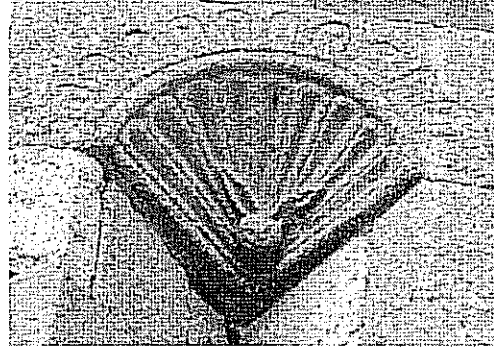

Resim 99: Tavşan Figürü

Gövdenin silindirik üst bölümündeki nişlerin bazılarında dolama dallı bitkisel bezemeler, bazılarında figürlü bezemeler yer alır. Kapının batısındaki nişten başlayarak saat yönünün tersine dönüldüğünde sırasıyla ilk nişte, başları birbirine bakan, dikey ekseninde gövdeleri birbirine dolanan iki ejderha figürü bulunmaktadır. İkinci nişte bir kuş, üçüncü nişte kanatlarını açmış bir kartal figürü yer alır. Dördüncü nişte, uzun sivri kulaklı, yuvarlak yüzlü tavşanı anımsatan bir hayvan figürü bulunmaktadır. Altıncı ve yedinci nişler bitkisel bezemelidir. Sekizinci nişte, bitkisel bezeme içinde kartal başlı arslan vücutlu karışık bir hayvan figürü bulunur.

İnsan Figürleri: Yapıda, sadece bir insan başı figürü bulunmaktadır. Beşinci nişte, cepheden verilmiş boğa ve insan başından oluşan figürlü bir kompozisyon içerisindedir. Boğa başının kulakları belirgindir. Kulaklarının üstünden çıkan ve yukarıya doğru neredeyse birbirine kavuşacak biçimde kıvrılan boynuzları bulunur. Boğanın boynuzların uçları arasında daha küçük boyutlu, şematik bir insan başı yerleştirilmiştir (Resim 100).

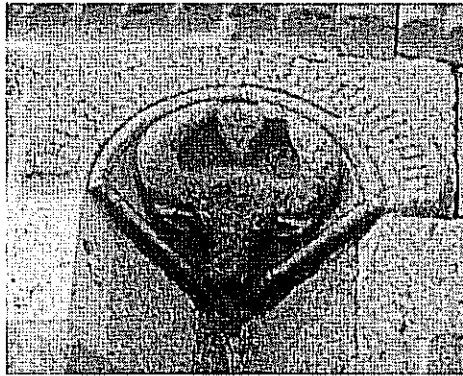

Resim 100: Boğa ve İnsan Başı Figürleri

3.2. Konya İlgın Şeyh Bedreddin Türbesi

İnceleme Tarihi: Şubat 2007

Yapının Adı: Türbenin, Şeyh Bedreddin adıyla anılmasına sonradan buraya aynı isimle gömülen bir kişinin neden olabileceği ileri sürülmektedir.⁸⁵ Bu adın yapının banisiyle hiçbir ilgisi bulunmamaktadır.

Yeri ve Konumu: Konya'nın İlgın İlçesi'nde, Şeyh Bedreddin Mahallesi'nde yer almaktadır.

Kitabeleri: Portalin kemer alınlığında Selçuklu sülüsü ile yazılmış dört satırlık inşa kitabesindedir; "Bismillahirrahmanirrahim, Büyük Sultan, fetihler babası Gıyaseddin Mesud bin Keyhüsrev'in saltanatı yıllarında emir Sadeddin İsa bin Seyfeddin Balaban 685 H./1286-1287 M. senesinde bu mübarek türbenin yapılmasını emretti" yazmaktadır.⁸⁶ Türbenin inşa tarihi, bir başka araştırmacı tarafından 662 H./1263 M. olarak okunmuştur⁸⁷ (Resim 101).

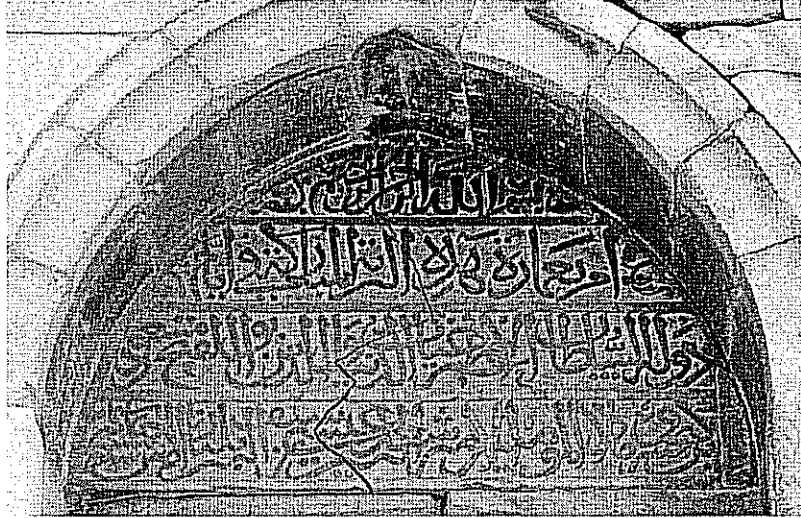

Resim 101: İnşa Kitabesi

⁸⁵ Önkal, Ön.ver., s. 158.

⁸⁶ Önkal, a.g.e., s. 158.

⁸⁷ Tuncer, Ön.ver., s. 200.

Tarihi: 1263 ve 1286-1287 biçiminde farklı okunan inşa tarihi yapının, 13. yüzyılın ikinci yarısında inşa edildiğini göstermektedir.

Yaptıran Kişi (Bani): Kitabesine göre, Seyfeddin Balaban'ın oğlu Emir Sadeddin İsa yapının banisidir. Bani hakkında hiçbir bilgi bulunmamaktadır. Selçuklu Veziri Müinüddin Pervane'nin isteği üzerine Memlük Sultanı Baybars'ın Anadolu'ya Seyfeddin Balaban isimli bir komutanın emrinde asker gönderdiği yolundaki bilgiye dayanılarak bu komutanın Sadeddin İsa'nın babası olabileceği üzerinde durulmaktadır.⁸⁸

Vakfiyesi: Yoktur.

Yapı Yöneticisi: Bilinmiyor.

Mimarı: Bilinmiyor.

Yapıda Çalışan Diğer Sanatçılar: Bilinmiyor.

Yapının Geçirdiği Onarımlar ve Bugünkü Durumu: Vakıflar Genel Müdürlüğü tarafından 1975 yılında gerçekleştirilen onarımda, ortasından kırılan kapı kemeri desteklenerek korumaya alınmış, dökülen ve çürüten cephe kaplamaları ile kaidesinin dökülen köşe taşları ile külâhı yenilenmiştir.⁸⁹

Restorasyon sonrasında, portali çevreleyen şeritlerdeki süslemeler kesintiye uğramış, kimi yerde süslemeler tamamen yok olarak tek bir taş üzerinde bir örnek olarak kalmıştır. Portalin iki yanındaki sütuncelerin tahrip olmuş kısımları yenilenmiştir. Güney yandaki sütun başlığı özgünlüğünü korurken, kuzey yandaki tamamen yenilenmiştir. Giriş kapısının kırılan zigzag geçmeli basık kemerinin, altına yapılan daha küçük boyutlu basık kemerli bir kapı ile desteklenerek sağlamlaştırıldığı anlaşılmaktadır.

⁸⁸ Önkal, a.g.e., s. 158.

⁸⁹ Önkal, a.g.e., s. 157.

Plan: İki katlı yapının alt kattaki cenazelik bölümü dıştan ve içten kare, mescit katı dıştan ve içten sekizgen planlıdır (**Çizim 12**).

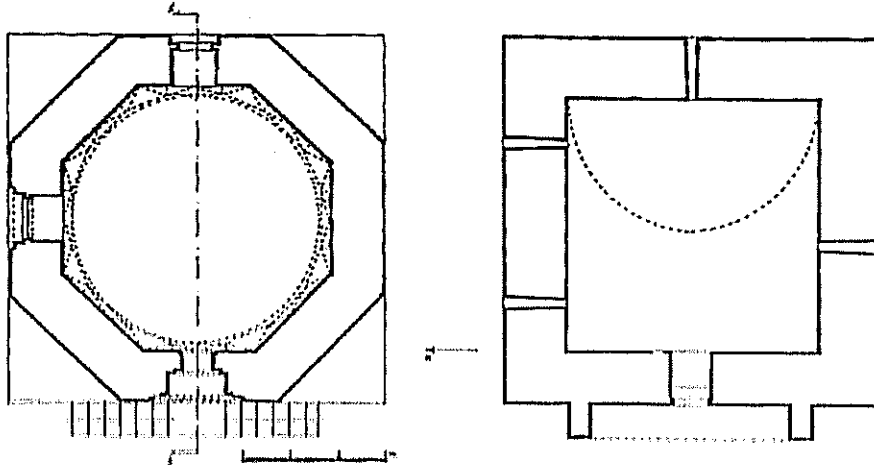

Çizim 12: İlgün Şeyh Bedrettin Türbesi Mescit ve Cenazelik Katı Planları

(H. Önkal, 1996, sayfa: 23)

Alt ve üst kata batı cephe eksenlerine açılmış birer kapıyla girilmektedir. Cenazelik katının kapısının iki yanında kalan duvarların yaklaşık eksenlerine dikdörtgen kesitli birer duvar payesi yerleştirilmiştir. Bu katın güney ve doğu duvar eksenleri ile kuzey duvar ekseninin iki yanında birer mazgal pencere bulunur. Mekânın ortasında doğu-batı doğrultusunda yerleştirilmiş sade bir sandukanın bulunduğu belirtilmektedir.⁹⁰ Bu bölüm, doğu-batı doğrultusunda sivri kemer profilili beşik tonoz örtülüdür (**Resim 102**)

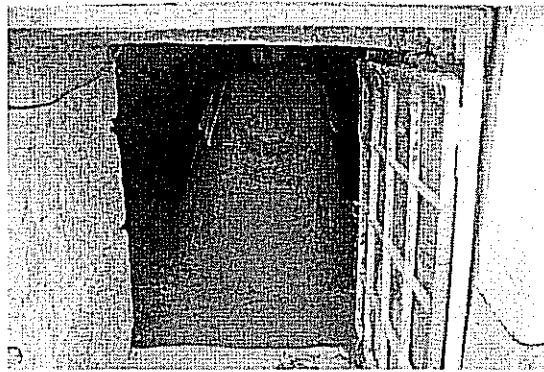

Resim 102: Cenazelik Mekânının Kapı ve Sandukası

⁹⁰ Tuncer, **Ön.ver**, s. 196.

Üstteki mescit katına, alt katın kapısının iki yanında bulunan duvar payeleri ile taşınan 6 şar basamaklı iki kollu bir merdivenle çıkılmaktadır. Kuzey ve doğu duvar eksenlerinde birer pencere yer almaktadır. Bu kat, içten üçgen kuşakla geçilen kubbe, dıştan piramidal külâh ile örtülüdür (Resim 103,104).



Resim 103: Üçgen Kuşak



Resim 104: Mescit Katı Kubbesi

Dış Tasvir: Türbenin sekizgen prizma biçimli gövdesi, altta cenazelik katını içine alan kübik bir kaide üzerine oturmaktadır. Her iki katın da batı cephe ekseninde bulunan kapılarından cepheden dışa taşmayan üst kata ait olanı, saçak altına kadar yükselen üç yönden şeritlerle çevrelenmiş bir portal kuruluşundadır (Resim 105,106).

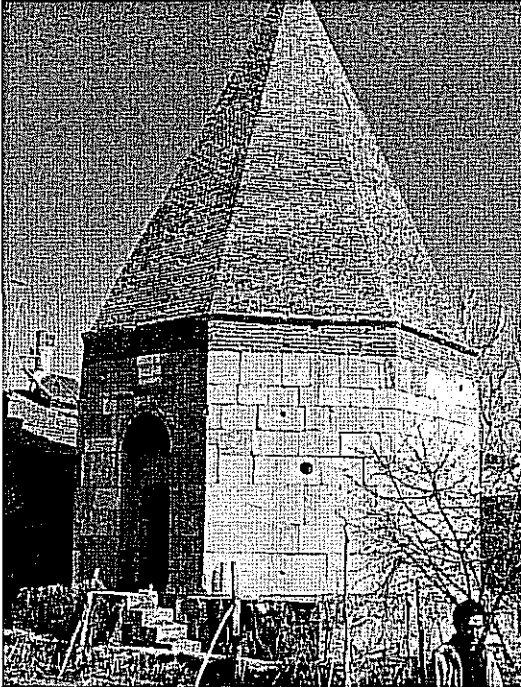

Resim 105: Batı ve Güneybatı Cephe

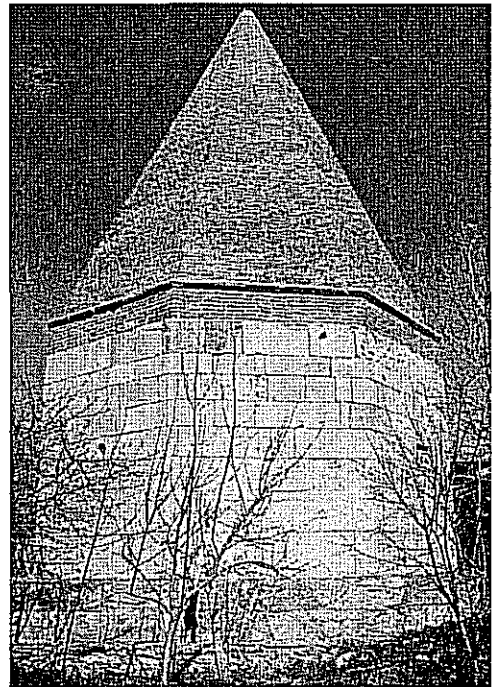

Resim 106: Güney Cephe

Kademeli sivri kemerli portali içten dışa doğru sırasıyla, eğik düz, enli geometrik bezemeli, enli düz ve üçgen ve yıldız kesitlerinin birer atlamalı sıralandığı dendan motifli şeritler üç yandan dikdörtgen biçiminde çerçevelerler (**Resim 107**).



Resim 107: Portal



Resim 108: Sütün Başlığı

Sivri kemer, iki yanda kübik kaideli, zar başlıklı yüzeyleri bezemesiz birer sütunceye oturmaktadır. Başlıklardan özgünlüğünü koruyan güneydekinin yüzeyine bir bitki dalının işlendiği görülür (**Resim 108**).

Üst katın dikdörtgen biçimli pencerelerinden kuzeyde bulunanın kalın lentosunun üzerine istiridye biçimli bir yuvarlak kemerle, kemer köşeliklerine birer gülbezek işlenmiştir. Lentonun hemen üstüne cephe duvarına yerleştirilen kesme taşın yüzeyine tez konumuzu oluşturan iki yandan örgülü saçları sarkan bir insan başı figürü kabartma olarak işlenmiştir (**Resim 109**).

Sekizgen gövdeden enli bir tuğla örgüyle yine tuğla örgülü piramidal külâha geçilmektedir. Yapının portal cephesi dışındaki cepheleri çok sadedir.

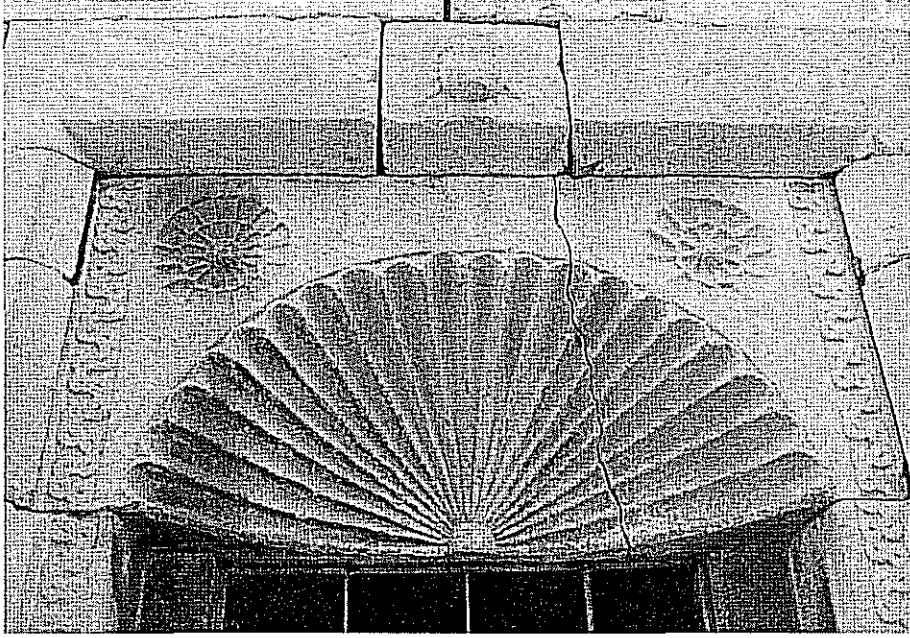

Resim 109: Kuzey Cephe Pencere Alınlığı

İç Tasvir: Yapının oldukça basık tutulmuş cenazelik mekânının kapısı ile Üst katın pencere ve kapı biçimleri aynen içe yansılar. Her iki katın da iç mekânları son derece sade ve bezemesizdir. Cenazelik mekânının beşik tonoz örtüsü sivri kemer profilidir. Mescit mekânının kubbesine üçgen kuşakla geçilmektedir.

Malzeme Teknik: Duvarlar moloz taş örgülü, kesme taş kaplamalıdır. Tonoz, üçgen kuşak, kubbe ve cephelerin saçak altlarındaki enli bir bölümü ile piramidal külâh tuğla örgülüdür.

Süsleme: Türbenin süslemeleri portalde ve kuzey cephedeki pencere lentosunda toplanmıştır. Portalin geometrik bezemeli şeridinde, düz silmelerin kırık çizgiler oluşturacak biçimde birbiri içinden geçirildiği bir geometrik düzenleme bulunur. Portalin basık kemerinin kemer taşları, birer atlamalı yuvarlak ve üçgen dilimlerle birbirlerine geçirilmişlerdir. Bu kemerin ekseninde, yüzeyinde silmelerle oluşturulmuş büyük bir yıldız geçmenin bulunduğu madalyon yer alır (**Resim 107**).

Kuzeydeki pencere lentosundaki istridye biçimli kemer yüzeyi, merkezden çıkarak yelpaze gibi dilimlerle hareketlendirilmiştir. Kemer köşeliklerindeki, çöktürme gül bezeklerin merkezlerinde çok küçük boyutlu birer kabara bulunur. Gül bezeklerin

yüzeylerine, bu kabarmaların etrafında iki halka oluşturacak biçimde silmelerle dilimler işlenmiştir (Resim 109).

İnsan Figürleri: Yapıda tek bir insan başı figürü bulunmaktadır. Bu figür, kuzey cepheye, pencerenin hemen üstüne eksene yerleştirilen bir taşın yüzeyine kabartma olarak işlenmiştir. Başın iki yandan örgülü saçları sarkmaktadır. Cepheden verilmiş bu baş yuvarlak yüzlüdür. Kalınca bir boynu, küçük kulakları vardır. Tahrip olmasına rağmen iri badem gözlü olduğu anlaşılan figürün, ağız ve burnu seçilememektedir (Resim 110).



Resim 110: İnsan Başı Figürü

3.3. Niğde Hüdavend Hatun Türbesi

İnceleme Tarihi: Mayıs 2007

Yapının Adı: Banisine izafeten Hüdavend Hatun adıyla anılmaktadır.

Yeri ve Konumu: Niğde, Yenice Mahallesi Türbe Sokakta yer almaktadır.

Kitabeleri: Portalde, mihrapta ve sandukalarda kitabeler bulunmaktadır. Portalin kemer aynalığında bulunan sülüs yazılı üç satırlık inşa kitabesinde; “Allah rahmet ve mağrifet sahibidir. Bu mübarek türbenin inşa edilmesini, Allah’ın rahmet ve affını dileyen aciz kul, Keyhüsrev’in (oğlu) şehir sultan Rükneddin’in- Allah ona mağrifet eylesin- kızı Hüdavend Hatun 712 H./1312-1313 M. senesinin aylarında emretti. Allah’a hamd, onun peygamber ve yakınlarına salat ve selam olsun.”⁹¹ yazmaktadır.

Portalin kemerinin üst tarafında yer alan tek satırlık sülüs kitabede; “Bağışlayan ve merhamet eden Allah’ı adıyla; Allah kullarını esenlik yurduna çağırıyor ve O dilediğini doğru yola iletir.”⁹² yazmaktadır.

Mihrabı üç yönden çevreleyen dördüncü bordürün üzerindeki ayet kitabesinde sülüsle, “Besmele” ve “Ayete’l Kürsi” yazılmıştır.⁹³

Mihrabın kemerinin üzerindeki iki satırlı sülüs kitabede; “Allah’tan başka ilah yoktur. Muhammed Allah’ın peygamberidir. Onu (Hz. Muhammed’i) hidayet ve hal din olarak gösteren O’dur” yazmaktadır.⁹⁴

Mihrap kavsarasın mukarnas dizilerinin üstten ikincisinde “Allah” yazmaktadır.

⁹¹ M.Zeki Oral, Niğde Tarihi Tetkiklerinden Hüdavend Hatun Türbesi ve Hayatı (Niğde:Niğde Halkevi Yayınları,1939), s. 134

⁹² Oral, a.g.e., s.134.

⁹³ Özkarcı, Ö.n.ver., s.135.

⁹⁴ Özkarcı, a.g.e. s.135.

Hüdavend Hatun'a ait dikdörtgen prizma biçimli sandukanın baş ve ayak uçları ile üst kısmında yer alan sülüs kitabelerden ayak ucundaki üç satırlık olanında, “(O) 732/1332 senesi Receb/Mart ayının üçüncü Pazartesi gecesi vefat eyledi”, sandukanın kapak kısmında kuzey yüzde yer alan tek satırlık kitabede; “Rabbim ! Bana katında cennette bir ev yap. Erkek olsun kadın olsun -ki hep birbirinizdensiniz- içinizden, çalışan hiçbir kimsenin yaptığımı boşa çıkarmayacağım,” sandukanın kapak kısmının güney yüzündeki tek satırlık kitabede; “Ey Allah'ım! Adımın unutulduğu cisminin çürüdüğü; hiçbir ziyarecinin uğramadığı hiç kimsenin beni anmadığı zaman beni affına mazhar eyle. Ey Allah'ım! Her ne kadar dünyada Melike idiysem de şu anda sana muhtacım.” yazmaktadır.⁹⁵

Türbedeki ikinci sandukanın üç satırlık kitabesinde “Merhum Emir Şücaeddin'in Kızı merhume, mağfure Paşa Hatun, 744/1344 senesi Zilkade/Mart ayında vefat etmiştir. Allah ona rahmet eylesin” yazmaktadır.⁹⁶

Türbedeki üçüncü sandukanın üzerideki dört satırlık kitabede ise “Merhume mağfure Şah Zade ...728/1328 senesinin Cemaziyelahiri'nin /Nisan ayının pazartesi gecesi vefat etti. Allah onun kabrini nurlandırın.” yazmaktadır.⁹⁷

Tarihi: Kitabesine göre, 712 H./1312-1313 M. yılında yapılmıştır.⁹⁸

Yaptıran Kişi (Bani): İnşa kitabesinden yapının Hüdavend Hatun tarafından yaptırıldığı anlaşılmaktadır. Anadolu Selçuklu Sultanları'ndan IV. Rükneddin Kılıç Arslan'ı kızı olan Hüdavend Hatun, kaynaklarında “Selçuk Hatun” olarak da geçmektedir. Moğolcada prenses anlamına gelen Hüdavend, Huvand veya Huand isimleri, Selçuklu Sultanları'nın kızlarına verilen bir sıfattır.⁹⁹

⁹⁵Özkarıcı, a.g.e.,s.136

⁹⁶Özkarıcı, a.g.e.,s.138-139.

⁹⁷Özkarıcı,a.g.e.,s.138-139.

⁹⁸Özkarıcı, a.g.e. ,s.122.

⁹⁹Özkarıcı, a.g.e. s. 122.dipnot,172.

Selçuklular'ın siyasi olarak büyük bir karışıklık içine düştükleri son dönemlerinde, İlhanlılar'ın Anadolu'ya yerleştikleri zamanda yaşayan Hüdavend Hatun'un hayatı hakkında, tarihi kaynaklardan ancak kısıtlı bilgi edinilebilmektedir.

Selçuklu Sultanı VI. Rükneddin Kılıç Arslan'ın, Selçuki adında güzel bir kızının bulunduğu, bu kızın erkek kardeşi, III. Keyhüsrev'in hükümdarlığı sırasında 665 H./1266 M. tarihinde İlhanlı Hükümdarı Abaakaan'ın oğlu Argun Han ile evlendiği bilinmektedir.¹⁰⁰

Z. Oral, Ahmet bin Kadı i-Hoteni tarihinden naklettiği, "Selçuk kadınlarının medarı iftihar ve Selçuk sultalarının bakiyesi büyük hükümdar seyvide mutahhere merhume ve mağfure hayrû hasenat sahibi Selçuk oğullarının baş tacı kevher neseb Hüdavend hatun ki Alâettin keykubadın oğlu Gıyasettin keyhüsrev'in oğlu Sultan sait şehit Rüknett'in kılıç Arslan'ın kızıdır. Tanrı kabrini nurlandırın. Tarih vefatı 732/1332 senesi Recep/Mart ayının ilk günlerinden pazartesidir. Kabri bu kitabın yazıldığı Niğde şehrinde." biçimindeki metne, mezar taşındaki melike ünvanına ve Hüdavend Hatun Türbesi'nin yanında iken yıkıldığı için günümüze gelemeyen Beylerbeyi Türbesi'nin kitabesine dayanılarak, Hüdavend Hatun'un hükümdar olduğunu ya da hükümdar kuvvetinde bir kadın olduğunu belirtmektedir.¹⁰¹

Beylerbeyi Türbesi'nin kitabesinde; "Melikenin abdi tanrının rahmetine muhtaç olan Abdullah el-meleki oğlu beyler beyi- Melikeî muazzama'nın devleti günlerinde ki: tanrı onun devletini ebedi kılsın 725/1325 senesi Şaban/ Temmuz ayının nisfında ahiret evini hazırladı" yazılmaktadır.¹⁰²

Beylerbeyi Türbesi'nin kitabesinden 725/1325 senesinde Hüdavend Hatun'un hayatta olduğu anlaşılmaktadır. Anadolu Selçuklu Devletinin yıkıldığı 1308 yılından sonra İlhanlıların Anadolu'yu komutan Emir Çoban'ın, Anadolu'ya kaymakam olarak bıraktığı Timurtaş'ın Niğde'deki Sungur Ağa'yı 727 H./ 1326-1327 M. yılında kaçırarak burada hakimiyet kurduğu bilindiğinden, Hüdavend Hatun'un türbesini

¹⁰⁰ Oral, a.g.e.s. 25-26.

¹⁰¹ Oral, a.g.e., s. 27, 29.

¹⁰² Oral, a.g.e., s. 29.

yaptırttığı 712 H./ 1312-1313 M. yılından Timurtaş'ın kente hakim olduğu 1326-1327 yılları arasında kalan zaman diliminde kendisine dirlik olarak verildiği düşünülen Niğde ve çevresinin hükümdarı olduğuna hükmedilmektedir.¹⁰³

Vakfiyesi: Yoktur.

Yapı Yöneticisi: Bilinmiyor.

Mimarı: Bilinmiyor.

Yapıda Çalışan Diğer Sanatçılar: Bilinmiyor.

Yapının Geçirdiği Onarımlar ve Bugünkü Durumu: Yapı 1962 yılında restore edilmiş, bugün oldukça iyi durumdadır.

Plan: İki katlı türbenin alt katı tümüyle toprak altında kaldığından bu kata girilememektedir. Gabriel'in, yapının kare planlı bir su basmanı olduğunu bildirişine¹⁰⁴ dayanılarak bu bölümün dıştan sekizgen içten kare planlı olduğu düşünülebilir (**Çizim 13**).

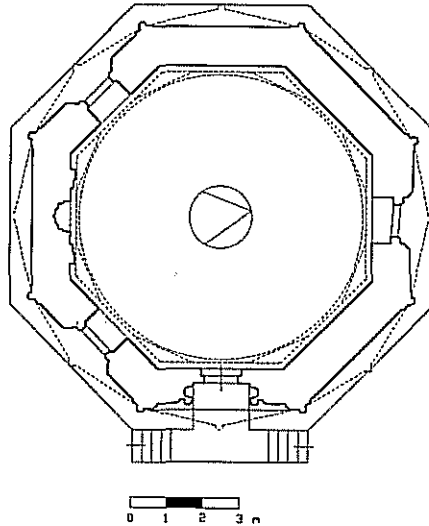

Çizim 13: Hüdevend Hatun Türbesi Üst Kat Planı

(M. Özkarcı, 2001, Çizim:99)

¹⁰³ Oral, a.g.e., s. 30-31.

¹⁰⁴ Albert Gabriel, *Monuments Turcs D'Anatolie, Tome Premier Kayseri-Niğde*, (Ankara:Arkeoloji ve Sanat Yayınları , 1962), s.144.

Üst kat dıştan ve içten sekizgen planlıdır. Üst kata doğu cephe duvarının ekseninde bulunan bir kapıyla girilmektedir. Kapının önündeki merdiven sahanlığına iki yandan ikişer basamakla çıkılarak ulaşılmaktadır. Kuzey, güneydoğu ve güney batı cephe eksenlerinde birer pencere yer alır. Türbenin içinde, güney duvar ekseninde, her yüzeyinde yarım daire kesitli küçük birer nişin bulunduğu üç cepheli mihrap nişi yer alır. Üst katın kuzey-güney ekseninin batısında kalan yarısına doğu-batı doğrultusunda üç sanduka yerleştirilmiştir. Pandantif geçişli kubbe ile örtülüdür.

Dış Tasvir: Sekizgen prizma gövdeli türbe aynı biçimdeki bir kalın, bir düz ve iki sıra mukaralı bir kaide üstüne oturtulmuştur. Kaideden gövdeye profilli silme sıralarının üstüne yerleştirilmiş iki sıra mukarnasla geçilmektedir. Mukarnas sıralarının altındaki silme bitkisel bezemelidir. Bunun altındaki silme düzdür.

Cephelerin köşelerinde, silindirik kısa kaideleri ve başlıkları bulunan yüzeyleri geometrik bezemeli kalın birer sütunce yer alır. Cephelerden doğudakinin yüzeyi tümüyle portal biçiminde düzenlenmiştir. Cephelerin kuzey, güneydoğu ve güneybatıda yer alanlarının eksenlerindeki büyük çökertme yüzeylere birer pencere açılmıştır. Diğer cepheler sağır tutulmuştur (**Resim 111**).



Resim 111: Hüdevend Hatun Türbesi Doğu Cephe

Cepheleri, iki yandan sütunce başlıklarının nihayetlendiği hatta kadar, yüzeyleri bitkisel bezemeli enli bir şerit sınırlar. Sütun başlıklarının başlangıç hattının biraz altından başlayan, hemen hemen sütun başlıklarının nihayetlendiği kotta biten mukarnas sıraları, cephelerin üst bölümünde yatay bir düzenleme ile yer alırlar. İki yanda tek mukarnas dilimleri olarak başlayan, cephe eksenlerine yaklaştıkça bir biri üzerine binerek yoğunlaşan mukarnas sıralarıyla üst bölümde dışarıya çıkıntılı bir yapının oluşması sağlanmıştır. Cephe eksenlerindeki dışarıya en çok çıkıntı yapan mukarnas dilimlerinin üstüne, silindirik kaideli, mukarnaslı başlıklı, yüzeyleri geometrik bezemeli kısa birer sütunce yerleştirilmiştir. Cephelerin köşelerinde yer alan, ancak bu hatta nihayetlenen sütuncelerin başlıkları üzerine de aynı biçim ve boyutta birer sütunce yerleştirilmiştir. Cephelerin üst bölümde, eksenden iki yana kırılarak iki yüzeyli hale dönüştürülmeleriyle, türbenin sekizgen prizma gövdesinden on altıgen prizma gövdeli kasnak gövdesine geçilir. Kasnağın tüm cepheleri, köşelerine yerleştirilen sütuncelerle birbirlerinden ayırmaktadır.

Kasnak bölümünün cepheleri iki yandan, sütuncelerin yanına dikine yerleştirilen geometrik bezemeli enli şeritlerle, üstten bu şeritlerin birbirine bağlayan geometrik bezemeli daha kalın yatay bir şeritle çerçeveye alınmıştır. Bu çerçeveli alanın içinde tepe noktası ve başlangıç eğrileri çerçevelere dayanan sağır bir sivri kemer bulunmaktadır. Kemer yüzeyi bezemesizdir. Kemer aynalığı ve köşeliklerinde her cephede farklı düzenlenmiş bitkisel, geometrik ve figürlü bezemeler bulunur. Kasnak cephelerini üstte, sütuncelerin başlıklarının hemen altında beyaz renkli bir sıra taş dolandır. Bu taş sırasının üstüne yerleştirilmiş iki mukarnas sırası, sütunce başlıklarını da oluşturacak biçimde kasnağı üstten çevreler. Mukarnas sıralarının üstünde yer alan saçak silmesi düz ve kalındır. Saçak silmesinin ardından sekiz cephedeki piramidal külâh başlar.

Türbenin mescit katına, doğu cephe ekseninde bulunan sivri kemerli bir portal içindeki basık kapıyla girilmektedir. Bu cephenin tüm yüzeyi portal kuruluşuna dahil edilerek, üç yönden altı bezemeli enli şeritlerle çevrelenmiştir.

Portali dıştan içe doğru çevreleyen kademeli şeritlerden en dıştakinin yüzeyi iki sıra mukarnasıdır. Bu şeridin altındaki şeridin yüzeyi geometrik ve bitkisel bezemelidir. Bu şeridin altında sekiz kollu yıldızlardan çıkan şeritlerin iç içe geçmesiyle meydana gelmiş bir geometrik bezeme bulunmakta, hemen altında bitkisel bezemeli iki şerit yer almaktadır. Bu şeritlerden içteki eğik yerleştirilmiştir. Eğik şeridin altında örgülü geçme motifleriyle bezenmiş bir başka şerit yer alır. Sütunların yüzeyleri bitkisel bezemelidir. Sütunların üst üste yerleştirilmiş iki başlığı bulunur. Bunlardan küçük boyutlu olan alttaki bitkisel, üstteki aşağıdan yukarıya doğru genişleyen dört sıra mukarnasdan oluşmaktadır. Sütun başlıkları kemer aynasından dışa taşkın üç şeritten oluşan portalin kademeli sivri kemerini taşırlar. Bu şeritlerden kemer yüzeyindeki bitkisel bezemeli, kemerin dar kısmı geçme motifli, kemer karnındaki eğik silme ise geometrik geçmelidir. Portal kemerinin köşeliklerinde dolama dallardan oluşan bitkisel bezemeler bulunur. Bu bezemelerin üstünde portali çevreleyen en içteki şeridin altında, dikdörtgen biçimli yatay kitabe panosu yer alır (Resim 112).

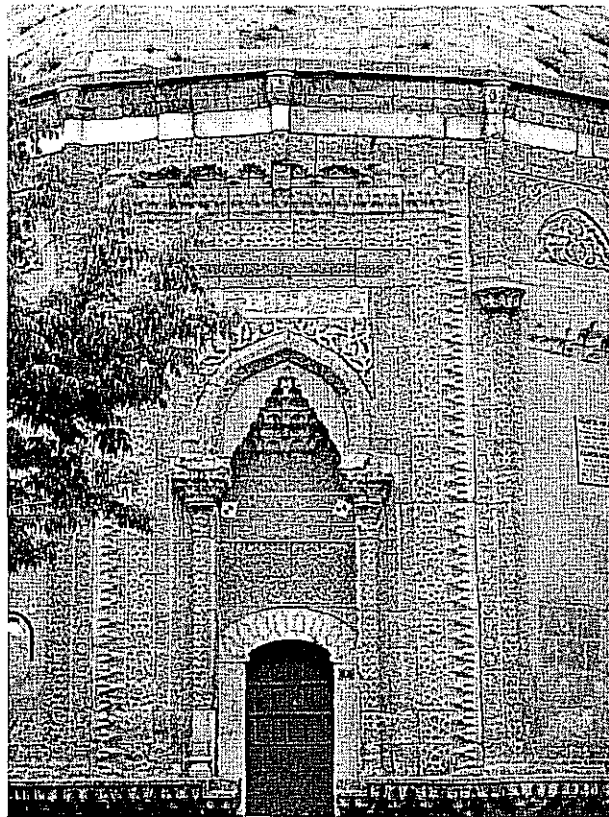

Resim 112: Hüdevend Hatun Türbesi Portal

Portal kavsarası, yaklaşık alt yarısında geometrik bezemeli bir yüzey, üstte bölümünde yedi sıra mukarnasdan oluşur. Kavsaranın altında, dikdörtgen biçimli üç

satırlık kitabe panosu yer alır. Kitabe ile kapının basık kemeri arasındaki enli yüzey bitkisel bezemelidir. İki yanda sövelere oturan kapının basık kemerinin üzengisi, konsol gibi düzenlenmiştir. Basık kemer, taşların birbirlerine uyacak biçimde dalgalı kesilmiş kenarlarından geçirilerek örülmeleriyle oluşturulmuştur. Kapının önündeki sahanlığa iki yandan ikişer basamakla çıkılarak ulaşılmaktadır.

Portal nişinin karşılıklı yan yüzlerinde, istiridye kabuğu biçimli kavsaraları bulunan yarım daire kesitli birer niş yer alır. Bu nişleri, dıştan ilkinin bitkisel bezemeli, ikincisinin geometrik geçmeli olduğu iki şerit üç yönden çevreler. Nişlerinin üstünde giriş kapısını basık kemeri üzerinde yer alan bitkisel bezemeli enli bordür devam etmektedir(**Resim 113**). Bu panolardan kuzeydekinin üzerine ustalıklı gizlenmiş iki insan figürü yerleştirilmiştir.



Resim 113: Portal Nişinin Yan Yüzündeki Küçük Niş

Türbenin kuzey cephesinin, düz bir silmeyle üç yönden dikdörtgen biçiminde çerçevelenmiş çökertme yüzeyinde, yüzeyi iki sıra mukarnasla oluşturulmuş sivri

kemerin içinde yer alan dikdörtgen biçimli bir pencere bulunur. Pencere ahnlığı, ajur tekniğinde yapılmış bitkisel bezemeli şebeke ile örtülmüştür. Pencere kemerinin hemen üzerindeki duvar ekseninde birbirine bitişik üç rozet yer almaktadır. Bu rozetlerden merkezdeki gül bezek iki yanındakiler çarkıfelek biçimindedir. Rozetlerin iki tarafına, kemer köşeliklerine cepheden tasvir edilmiş kartal vücutlu, insan başlı birer figür yerleştirilmiştir (Resim 114).

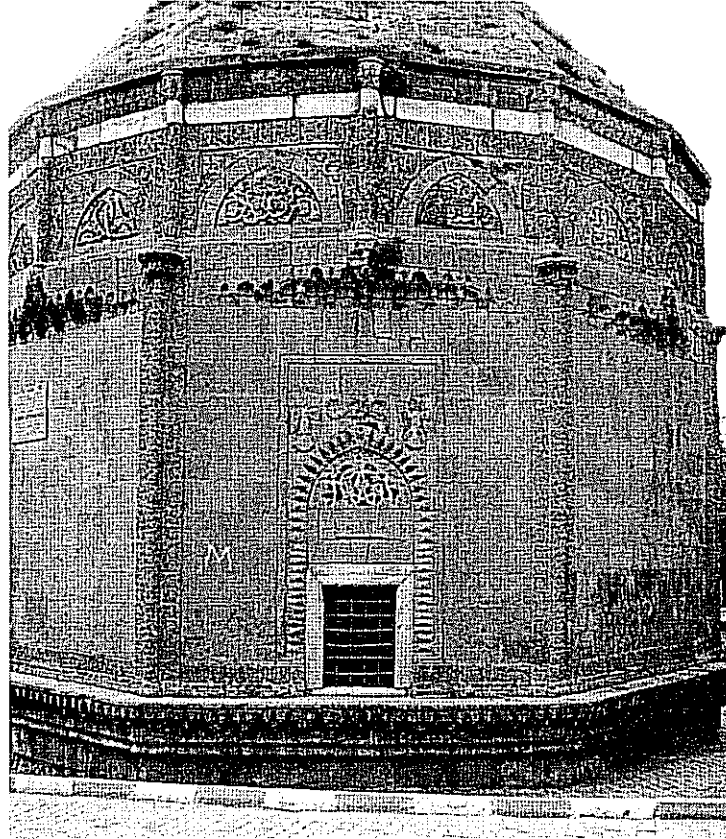

Resim 114: Hüdevend Hatun Türbesi Kuzey Cephe

Kuzey cephenin kasnağında, köşelerde ve merkezde yer alan birer geometrik bezemeli sütunce ile ayrılmış sağır birer sivri kemerin aynalıklarından oluşan iki yüzey bulunmaktadır. Bunlardan kuzeydoğuya bakanın kemer aynalığında, merkezde bulunan sekiz kollu yıldızdan çıkan bitkisel bezemeli bir düzenleme yer alır. Kemer köşelikleri de bitkisel bezemelidir. Kuzeybatıya bakanın kemer köşeliklerinde ajur tekniğinde geometrik işlemeli bir madalyon ile bu madalyona iki yandan damla biçiminde eklenen yüzeyi ajur tekniğinde bitkisel bezemeli birer kompozisyon bulunur. Kemer köşeliklerindeki bezemelerden kuzeye bakanı sağlamdır. Diğerleri tahrip

olmuştur. Kemer aynalığında diğer yüzeyde olduğu gibi sekiz kollu yıldız motifinden çıkan bir bitkisel bezeme yer almaktadır. (Resim 115,116).

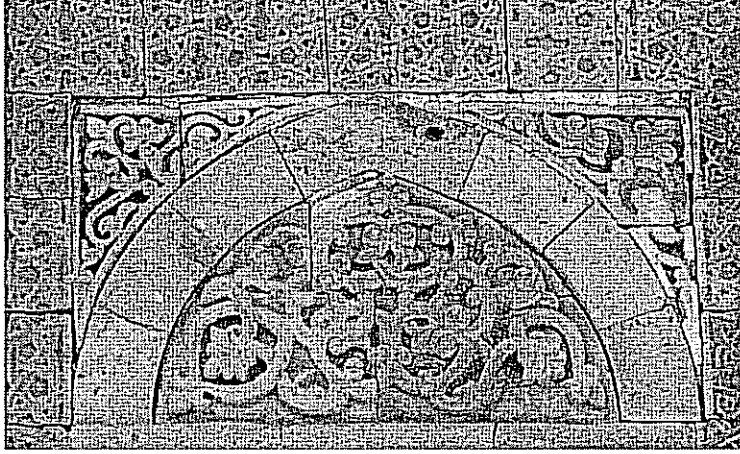

**Resim 115: Kuzey Cephenin Kuzeydoğuya Bakan
Kasnak Yüzeyinin Bezemeleri**

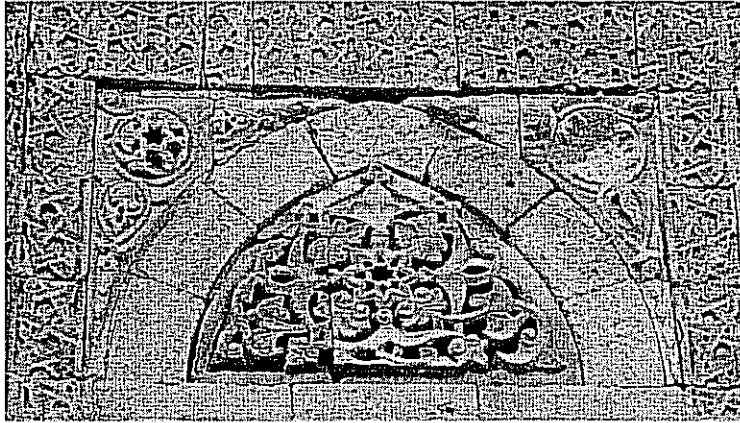

**Resim 116: Kuzey Cephenin Kuzeydoğuya Bakan
Kasnak Yüzeyinin Bezemeleri**

Güney cephenin kasnak kısmında yer alan iki yüzeyden güneydoğuya bakanın kemer köşeliklerinde içlerine birer insan başlı figür yerleştirilmiş bitkisel bezemeler bulunmaktadır. Kemer aynalığı bitkisel bezemeli bir kompozisyonla süslenmiştir (Resim 117).

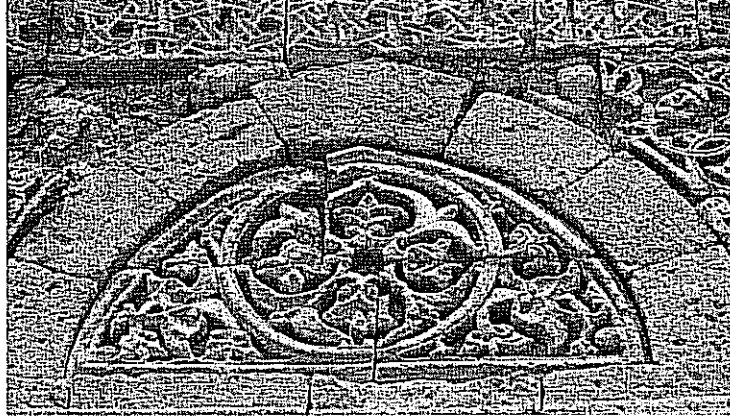

**Resim 117: Güney Cephenin Güneydoğuya Bakan
Kasnak Yüzeyinin Bezemeleri**

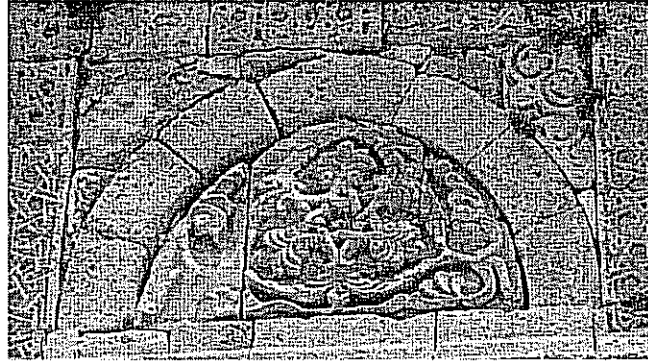

**Resim 118: Güney Cephenin Güneybatıya Bakan
Kasnak Yüzeyinin Bezemeleri**

Güney cephe kasnağının güneybatıya bakan yüzeyinin kemer köşeliklerinden batıya bakanı tahrip olmuştur. Doğuya bakanında bitkisel bezmelidir. Kemer aynalığında, merkezdeki altı kollu yıldızın kollarından birer atlamalı olarak çıkan rumi ve palmetlerin oluşturduğu bitkisel bezemeli bir kompozisyon bulunur (**Resim 118**).

Türbenin güneydoğu cephesinin çökertme yüzeyi içindeki dikdörtgen pencere, yüzeyi iki sıra mukarnaslarla bezenmiş bir sivri kemer içine alınmıştır. Kemerin hemen üstündeki duvar eksenine merkezdekinin daha büyük boyutlu olduğu üç rozet yerleştirilmiştir.

Kemer köşeliklerinde birer siren figürü bulunmaktadır. Bir sıra silme ile çevrelenmiş pencere alınlığına, ajur tekniğiyle yapılmış geometrik bezemeli bir şebeke

yerleştirilmiştir. Şebekenin geometrik bezemeleri arasında küçük rozetler bulunur (Resim 119).

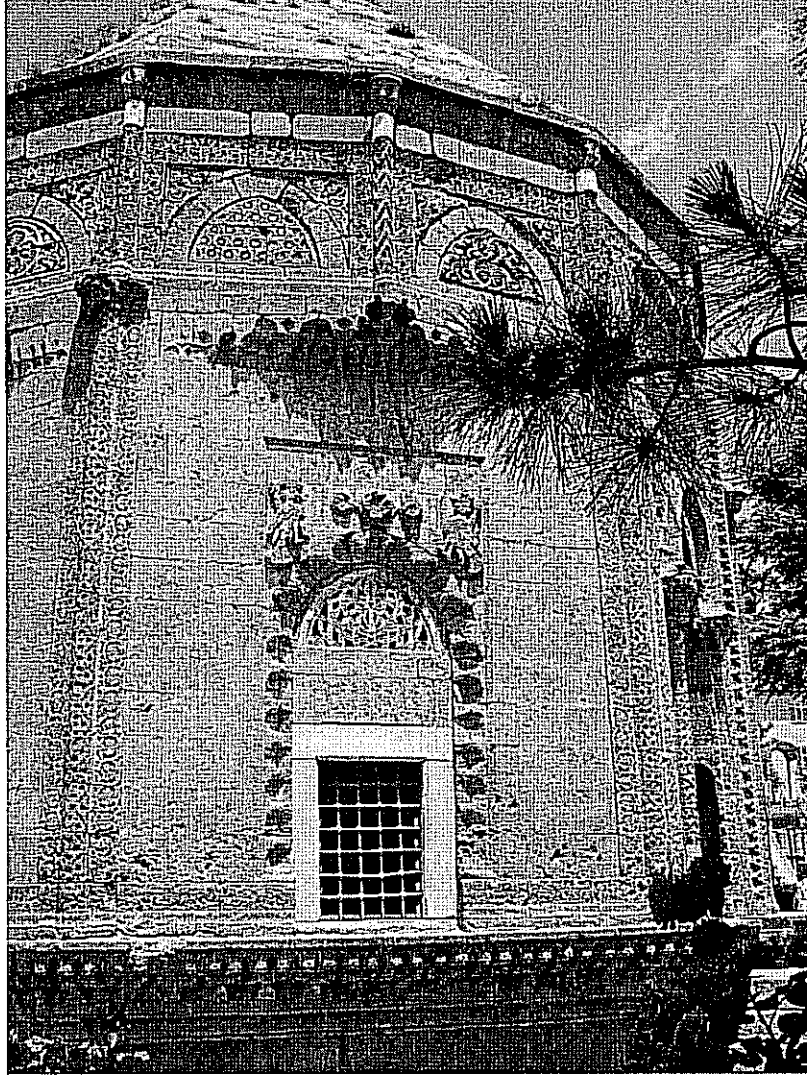

Resim 119: Hüdavend Hatun Türbesi Güneydoğu Cephe

Türbenin güneydoğu cephesinin kasnak yüzeylerinden güneşe bakanın kemer köşeliklerinde bitkisel bezemeler arasına yerleştirilmiş birer insan başı bulunmakta, kemer aynalığında ise altıgen yüzeylere yerleştirilmiş çok sayıda insan başı yer almaktadır (Resim 121).

Doğuya bakanın kemer köşeliklerinde yine insan başları bulunmakta, kemer aynalığında bitkisel bezemeler yer almaktadır (Resim 120).

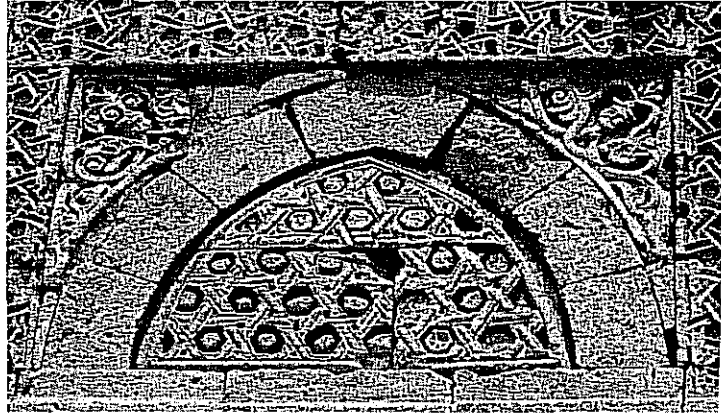

**Resim 120: Güneydoğu Cephenin Güneye Bakan
Kasnak Yüzeyinin Bezemeleri**

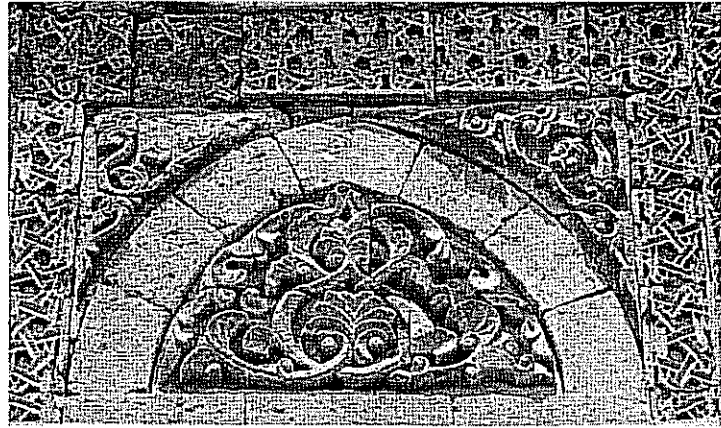

**Resim 121: Güneydoğu Cephenin Doğuya Bakan
Kasnak Yüzeyinin Bezemeleri**

Türbenin güneybatı cephesinde, kuzey cephedekine benzer bir pencere düzenlemesi görülmektedir. Kuzey cepheden farklı olarak çökertme yüzey içine yerleştirilmiş iki sıra mukarnas dolgulu sivri kemerin hemen üstündeki duvarın ekseninde üç rozet bulunur. Rozetlerin iki tarafında kabartma hayvan figürleri işlenmiştir. Bu figürlerden batıya bakanının arslan, tahrip olduğu için tam olarak anlaşılamayan güneye bakanının koyun olduğu düşünülebilir. Pencere alınlığı iki sıra düz silme ile çevrelenmiş ve içine ajur tekniğinde yapılmış altıgenlerle altı kollu yıldızlardan meydana gelen geometrik geçmeli bir şebeke yerleştirilmiştir. Bu cephenin kasnak yüzeyleri, bitkisel ve geometrik bezemelidir (Resim 122,123,124).

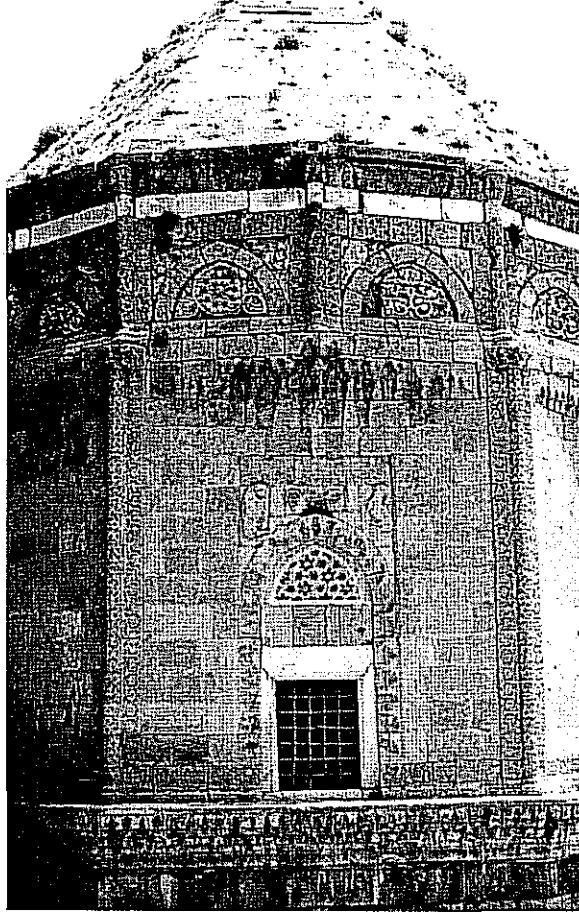

Resim: 122 Türbenin güneybatı cephesi

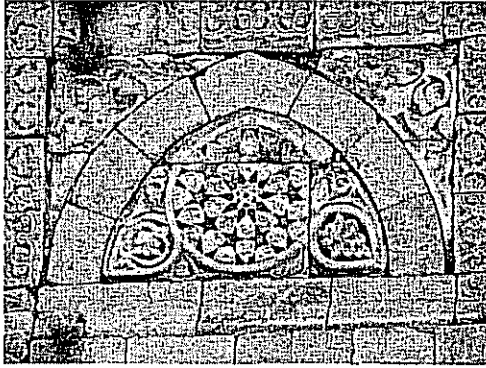

Resim 123: Güneybatı kasnak yüzeyinin batıya bakan yüzü

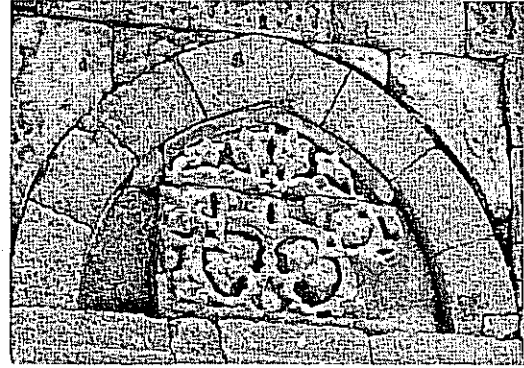

Resim 124: Güneybatı kasnak yüzeyinin güneye bakan yüzü

Türbenin Kuzeydoğu cephesi ile doğu cephesi arasındaki köşe sütüncesinin, bitkisel bezemeleri arasına yerleştirilmiş üç insan figürlü başlığı bulunmaktadır (Resim 125).

Türbenin kuzeydoğu cephe kasnağının doğuya bakan yüzeyinde kemer aynalığı içinde bir palmetin spiral düğümlerine yerleştirilen birer insan figürü yer almaktadır.

(Resim 127). Cephe kasmağının kuzeye bakan yüzünde ise yine bitkisel bezemeler arasında bir ruminin spiral düğmeleri arasına yerleştirilmiş birer cepheden insan başı görülmektedir. İnsan başlarının yerleştirildiği kompozisyon yarım sekiz kollu bir yıldızın kollarından çıkan rumilerden oluşmaktadır. Kompozisyonun içinde rumilerin spiral düğmeleri olarak insan başlarından başka kabara ve çarkıfelek motifleri de kullanılmıştır (Resim 126).

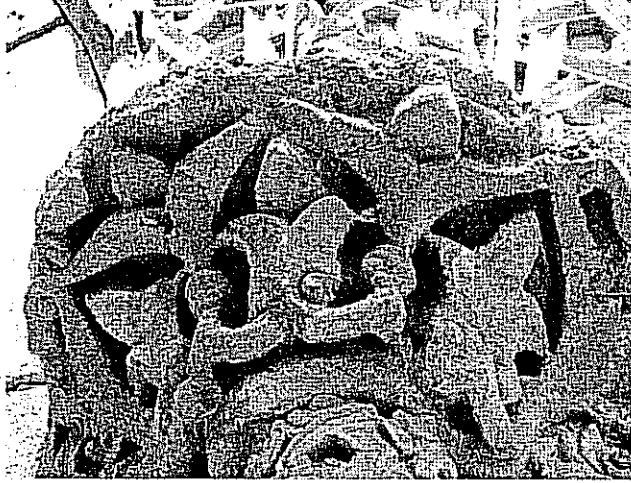

Resim 125: Köşe Sütuncesinin Başlığı

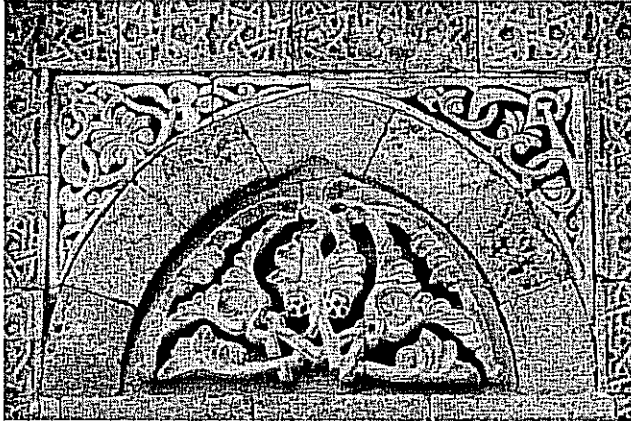

Resim 126: Kuzeydoğu Cephenin Kuzeye Bakan Kasağın Yüzeyinin Bezemeleri

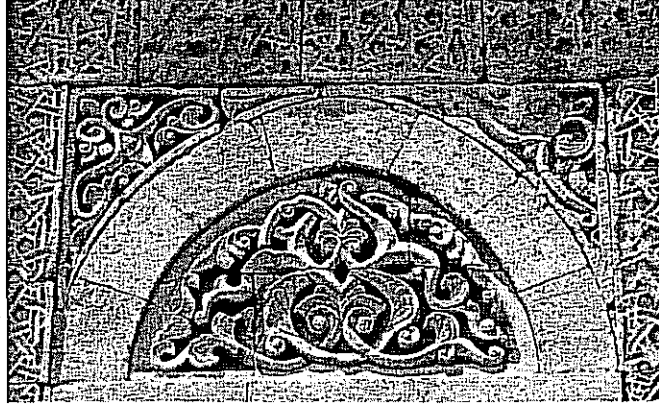

**Resim 127: Kuzeydoğu Cephenin Doğuya Bakan
Kasnak Yüzeyinin Bezemeleri**

Türbenin kuzeybatı cephesinde figürlü süslemeye yer verilmemiştir. Kasnağın kuzeye bakan kasnak yüzeyinin sivri kemer köşeliklerinde palmet ve rumilerle oluşturulmuş bitkisel bir kompozisyon yerleştirilmiştir (**Resim 128**). Kuzeybatı kasnağının batıya bakan yüzünde ise kemer aynalığı içinde bitkisel bezemeler arasına yerleştirilmiş bir insan başı figürü görülmektedir. Kasnak yüzeyinin altta batı köşesinde ise bir arslan figürü görülmektedir (**Resim 129**).

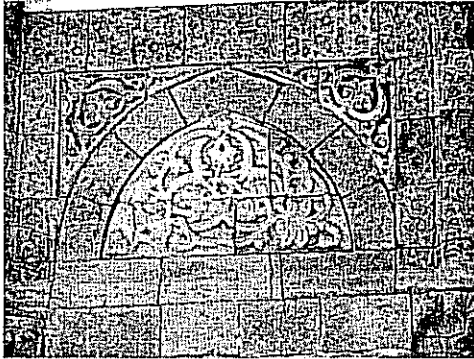

**Resim 128: Kuzeybatı kasnağının
kuzeye bakan yüzü**

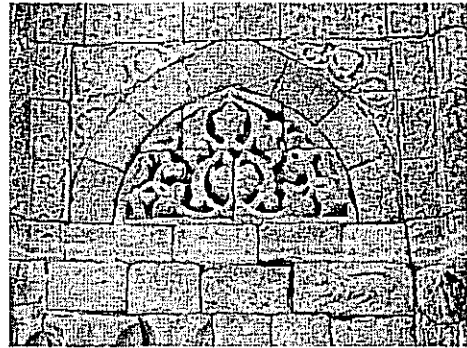

**Resim 129: Kuzeybatı kasnağının batıya
bakan yüzü**

Sekizgen gövdenin batı cephesinde bezeme görülmemektedir. Batı cephe kasnağındaki yüzeylerden kuzeybatı yönüne bakanın kemer köşeliklerine bitkisel bezeme içine cepheden tasvir edilmiş insan başları yerleştirilmiştir. Kemer aynalığında ise kanatlarının ucunda birer ejder başının bulunduğu çift başlı kartal yer alır. Kartalın başları arasına üste bir insan başı yerleştirilmiştir (**Resim 130**).

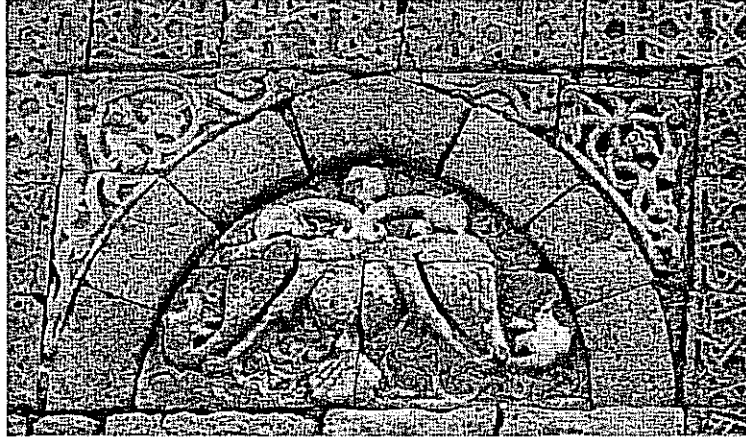

**Resim 130: Batı Cephenin Kuzeybatıya Bakan
Kasnak Yüzeyinin Bezemeleri**

Batı cephenin kasnak yüzeylerinden güneybatıya bakamın kemer köşeliklerine bitkisel bezemeler arasına birer insan başı, kemer aynalığına ise bitkisel bezemelerin altına eksene bir insan başı işlenmiştir (**Resim 131**).

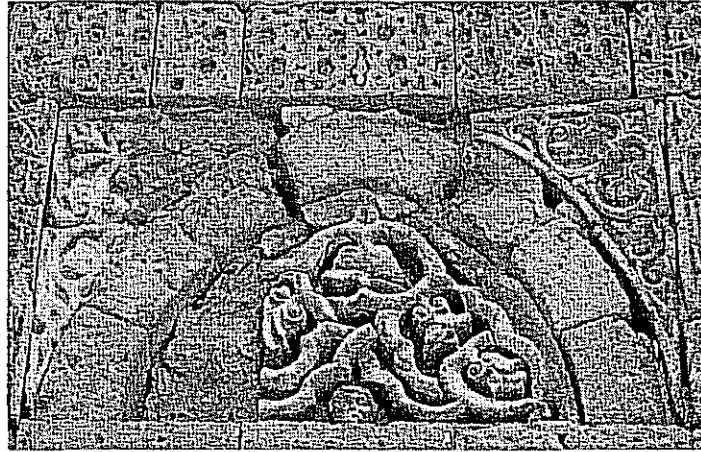

**Resim 131: Batı Cephenin Güneybatıya Bakan
Kasnak Yüzeyinin Bezemeleri**

İç Tasvir: Yapıya doğu cephede yer alan giriş kapısından, kapının hemen önüne yerleştirilmiş çift kollu iki basamaklı üç rıhtlı bir merdivenden çıkılarak girilmektedir.

Yapının güney duvar ekseninde yer alan mihrap nişi, dıştan içe doğru kademeli şeritlerle çevrelenmiştir. Nişin iki yanında konik biçimli çift sütun başlıkları bunan

geometrik bezemeli sütunceler yer almaktadır. Başlıkların üst kısmında başlayan geometrik bezemeli şerit çerçevenin tepesini oluşturmakta, yan yana dizilmiş bir palmet sırası taç kısmını meydana getirmektedir. Mihrap, kademeli altı şeritle üç yönden çevrelenmiştir. Şeritlerin üzerinde yan yana sıralanmış yapraklardan oluşan bir yatay bordürle bulunur (Resim 132).

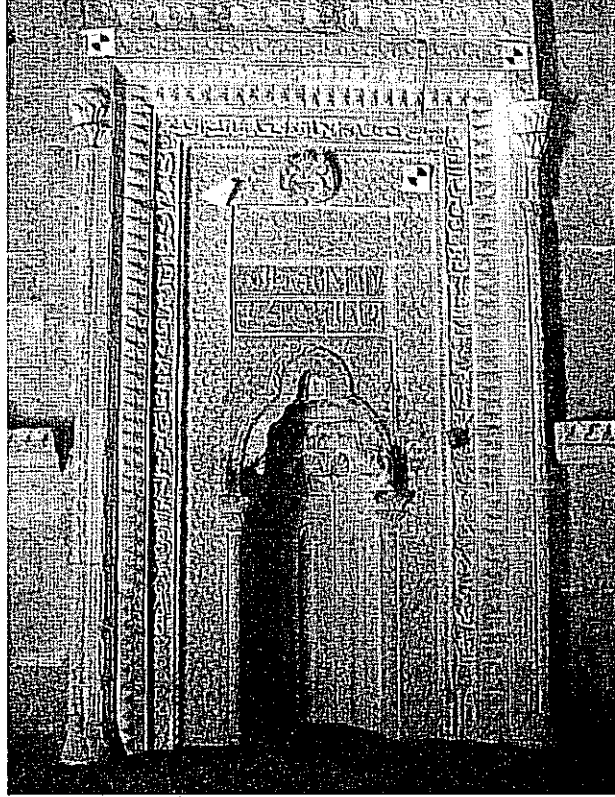

Resim 132: Mihrap

En dıştaki sütuncelerin altında geometrik geçmelerle bezenmiş bir şerit bulunmakta bu şeridi iki yelpaze dilimli mukarnas sırası takip etmektedir.

Mukarnas sırasının hemen altındaki şeridin üzerinde bir ayet kuşağı yer almakta, yivli ince bir şeritle geometrik bezemeli bir şerit ayet kuşağını sınırlamaktadır. Ayet kuşağının altındaki geometrik bezemeli şeritdin merkezinde bitkisel bezemeli iri bir rozet bulunmaktadır.

Mihrap nişinin kavsarasında kıvrım dallardan meydana gelen bir silme ile çevrelenmiş, birbirlerinden farklı yivlendirilmiş, farklı yönlere bakan beş mukarnas sırası bulunur. Kavsara ile onu çevreleyen dilimli kemer arasındaki alan kıvrımlı

bitkisel bezemelerle süslenmiştir. Mihrap kemerini meandr motifli ince bir şerit çevreler.

Kemer köşelikleri geometrik bezemelerle süslenmiştir. Kavsarayı sınırlayan dikdörtgen çerçevenin üzerinde iki satırlık dikdörtgen biçimli kitabe panosu, kitabenin üzerinde ise yine bitkisel bezemeli yatay bir şerit yer almaktadır.

Yarım daire kesitli mihrap nişinin içinde üç küçük niş bulunur. Söz konusu nişler, üç yönden kıvrık dallarla bezenmiş bir şeritle çevrelenmiştir.

Mihrap nişinin iki yanına yerleştirilmiş sütunceler, bitkisel bezemeli çift sütun başlıklarına bağlanmaktadır.

Mihrabın dilimli kemerinin, alttaki diliminin kavsi seviyesinde yatay olarak yerleştirilmiş bir mukarnas sırası ile bir kalın kaval silme, mekânın tüm duvarlarını çevrelemektedir.

Türbede, üç sanduka yer almaktadır. Bu sandukalardan ilki yapının banisi Hüdevend Hatun'a aittir. Dikdörtgen prizma biçimli mermer sandukanın yan yüzleri geometrik motiflerle bezenmiştir. Sandukanın, üst bölümü ile baş ve ayak hizasında kitabeler bulunmaktadır (**Resim 133**).

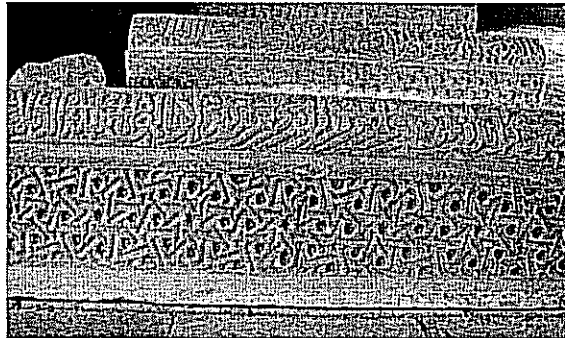

Resim 133: Sandukalar

Ortadaki mermer sanduka Paşa Hatun'a aittir. Dikdörtgen prizma biçimli sandukanın yan yüzlerinde geometrik bezemeler yer almaktadır. Sandukanın baş ve ayak kısmında kitabeler yer almaktadır.

Türbedeki son sanduka Şah Zade adlı bir kişiye aittir. Dikdörtgen prizma biçimli mermer sandukanın yan yüzlerinde geometrik motifler bulunmakta, ayak ve baş kısımlarında kitabeler yer almaktadır. Bu sanduka diğerlerinden farklı olarak, kaidesi üzerinde palmetlerden meydana gelmiş yüzeysel bir şeritle, sanduka yüzlerinin birleştiği köşelerde balık sırtı motifli ince birer şeritle bezenmiştir.

Türbe, içten kubbe ile örtülmüştür. Kubbeye geçiş padantifler ile kubbe eteğinde yerleştirilmiş şematik üçgen kuşakla sağlanmıştır (Resim 134).

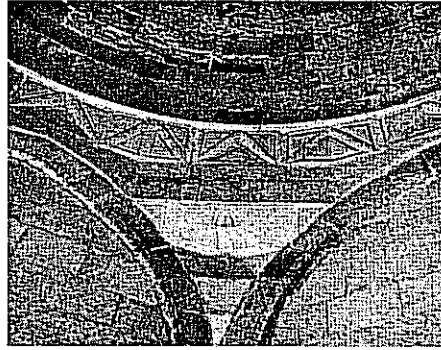

**Resim 134: Hüdavend Hatun Türbesi
Mescit Katı Kubbesi**

Malzeme Teknik: Yapının içinde ve dışında düzgün kesme taş kullanılmış, mekânın sivri kemerleri siyah taşlarla örülmüştür. Kapı, pencere söveleri ile kitabe panoları ve sandukalarda mermer kullanılmıştır.

Süsleme: Yapının süslemeleri dışta; portalde, portalin iki yanındaki nişlerde, köşelere yerleştirilmiş sütun başlıklarında, cepheleri çevreleyen şeritlerin üzerinde, kuzey, güneydoğu ve güneybatı cephelerde yer alan pencere kuruluşlarında, portal cephesi olan doğu cephe dışında, kasnakta yer alan yüzeylerde toplanmıştır. Genellikle bitkisel ve figürlü bezemeler görülmekle birlikte geometrik bezemeler de sıklıkla yer almaktadır. Figürlü bezemelerini de üç grupta; insan figürleri, hayvan figürleri ve karma figürler olarak toplamak mümkündür.

Figürlü Bezeme: Kuzeybatı cephesinin kasnak kısmındaki panolardan batı yönünde olan panonun altında, köşe sütuncelerin sütun başlıklarından batı taraftakinin hizasında, koşar vaziyette profilden verilmiş bir hayvan figürü görülmektedir. Figürün başı gövdesine göre oldukça büyük olarak işlenmiş, kulaklarının sivriliği belirgindir. Figürün kasları ile bacaklarının yönü hareket halinde bir hayvan tasviri olduğunu düşündürmektedir. Figürün oldukça uzun olarak işlenmiş kuyruğu bir yay çizerek sırtına paralel olarak yerleştirilmiştir. Figürün yuvarlak başı ve uzun kuyruğundan, bir arslan figürü olarak işlenmiş olabileceği düşünülmektedir (**Resim 135**).



Resim 135: Kuzeybatı Cephenin Batıya Bakan kasnak yüzeyinin alt köşesindeki arslan figürü

Batı cephe kasnağının kuzeybatı yönüne bakan panosunun sivri kemerinin altında, çift başlı bir kartal ile kartalın başı arasında bir insan başı ile kanatları arasından çıkan ejder başlarından oluşan bir kompozisyon yer almaktadır. Kıvrım dallar üzerindeki rumilerle kurulmuş zemin bezemesi üzerinde yer alan figürlü kompozisyonda, kanatları iki yana açılmış cepheden verilmiş kartal figürünün, kanatları, kuyruğu ve vücudundaki tüylerin belirgindir. Bedeninin iki yanındaki kanatlarına paralel yerleştirilmiş bacakları ile pençeleri açık olarak işlenmiştir. kartalın kanatlarından çıkan profilden ejder başları açık ağızları sivri çatallı dilleri ile kıvrım yaparak yukarı doğru dönerek tehditkar bir şekilde sivri dillerini çıkarmış gibi kompoze edilmişlerdir. Kartalın profilden verilmiş çift başı boynu hizasından bir kıvrım yaparak aşağıya doğru ejder yönüne bakmaktadır. Kartalın çift başlarının arasına yerleştirilmiş bir insan başı figürüyle kompozisyon tamamlanmıştır. (**Resim 130**)

Yapının güneybatı cephesindeki dikdörtgen pencereyi çevreleyen mukarnaslı sivri kemerin köşeliklerinde sivri kemerlerin kavsinin kuzey tarafı üzerinde bir arslan figürü görülmektedir. Arslan figürünün başı cepheden verilmiş, vücudu dikey olarak yerleştirilmiştir (**Resim 136**). Figürün, yuvarlak başı, birbirine yakın gözleri, dilimli çenesi, ince burnu ve sivri kulakları belirgindir. Figürün kuyruğundan çıkan ejder olduğu düşünülen figürün başı tahrip olmuştur. Diğer köşede yine oldukça tahrip olmuş bir figür daha bulunmaktadır. Profilden verilen figürün vücut hatlarından bu figürün bir koyun olduğu düşünülmektedir (**Resim 137**). Figürün kuyruğundan çıkan ağzı açık bir ejder figürü dikkati çekmektedir.



Resim 136: Arslan Figürü

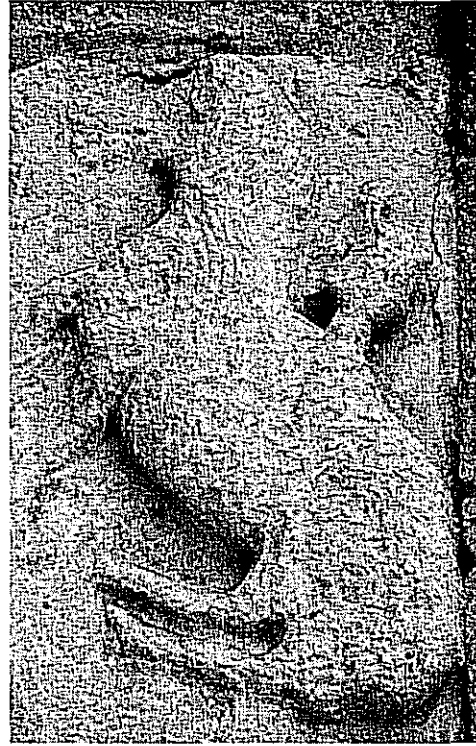

Resim 127: Koyun Figürü

İnsan Figürleri: Portalin iki yanındaki mihrabiyelerden güney taraftakinin üzerinde yer alan bitkisel bezemeli enli bordürde, palmetlerin aralarına yerleştirilmiş iki insan figürü yer almaktadır. Figürler aynı hizada yer almakta, üstteki palmet içine yerleştirilmiş figür ayakta bacakları bitkisel bezemeye uygun olarak iki yana açılmış, üst bölümünde ikişer sivri uçlu bir alet seçilebilen alt bölümünün üzerinde, oval olarak yerleştirilmiş çizgisel olarak işlenmiş kolları ve elleri belirgin gövdesi yer almaktadır. Figürün boynu da iki çizgi halinde belirtilmiş, boynu üzerindeki başı oval olarak

işlenmiş çizgisel gözleri, yassı burnu ve ağzı belirgindir. Başının üzerinde çizgisel üçgen biçiminde bir başlık görülmektedir (**Resim 138**).



Resim 138: Ayakta Duran Kesici Aletli Figür

Aynı bezeme içinde altta yer alan figür ise palmetin yan yaprakları hizasında yatay olarak işlenmiştir. Bacakları açık olarak verilmiş, ayaklarının ikisi de aynı yöne bakmaktadır. Figürün karnı hizasında belirlenemeyen bir cisim görülmektedir. Figür tahrip olduğundan tam olarak seçilemeyen cisim, figüre yatay olarak yerleştirilmiş figürün bacakları hizasında bir kıvrım yaparak yaklaşık 120°'lik bir açıyla aşağı doğru uzamakta, hafif yukarı doğru bir kavisle sonlanmaktadır. Figürün bedeni oldukça şematik işlenmiş, kollar ve eller belirgin bir şekilde verilmeyerek bedene bitişik olarak düşünülmüştür. Figürün yuvarlak başı ve başının üzerinde üçgen bir külahı olduğu seçilmektedir (**Resim 139**).



Resim 139: Yatar Vaziyette İnsan Figürü

Kuzeydoğu cephe kasnağının doğu tarafına bakan dikdörtgen panosunun alınlığı içinde bir palmetin düğmeleri üzerine işlenmiş insan başları görülmektedir. İki figürün de badem gözleri, yuvarlak burunları, burun çizgisi ile birleşen kaç ve alın kısımları, küçük ağızları, çıkık yanakları belirgindir. Figürlerden doğu taraftaki kuzeydoğu taraftakine göre daha yuvarlak bir yüze sahiptir. Kuzeydoğu taraftaki figürün ise bıyıkları olduğu ve sakallı olarak tasvir edildiği için çene kısmının üçgen biçiminde olduğu görülmektedir. Figürler palmetin düğmelerinde yerleştirildiklerinden başlarının etrafında birer hale olduğu izlenimi vermekteler (**Resim 140**).

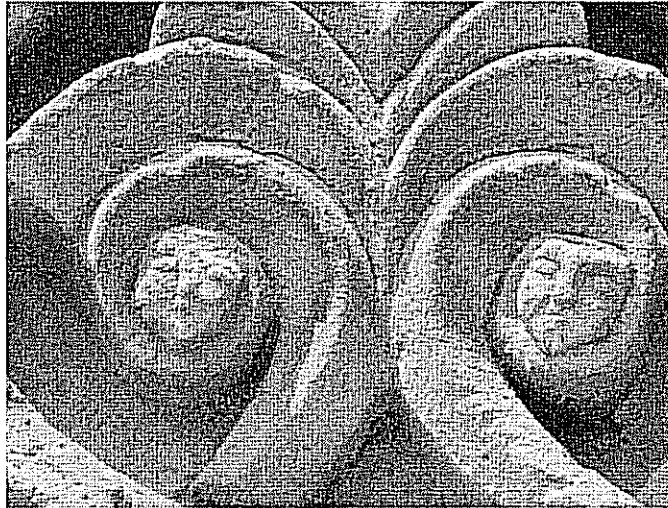

Resim 140: Palmet Yapraklarında İnsan Başları

Kuzeydoğu cephe kasnağının kuzey tarafına bakan panosunun sivri kemer alınlığında iki ruminin düğmeleri olarak işlenmiş insan başları yer almaktadır. Bunlardan kuzey tarafta olan yuvarlak yüzlü, iri badem gözlü, dolgun yanaklı, burnu ile birleşmiş belirgin kaşlı ve bıyıklı olarak işlenmiştir (**Resim 141**).



Resim 141: Rumi Yapağında İnsan Başı

Kuzey tarafta yer alan figür ise bir hayli yıpranmış olmasına rağmen badem gözleri, dolgun yanakları belirgindir. Figürün, bıyıkları ile üçgen şeklindeki çenesine sakal eklenmiş gibidir (**Resim 142**).



Resim 142: Rumi Yaprağında İnsan Başı

Kuzey cephenin kasnak kısmının batı tarafına bakan panosunun sivri kemer köşeliklerinden batıdakinde, bir palmetle birlikte işlenmiş bir insan figürü görülmektedir. Figür, yuvarlak yüzlü, badem gözlü, dolgun yanaklı, burnu ile birleşmiş belirgin kaşlı olarak işlenmiştir. Figürün diğer figürlerden farklı olarak kulakları da görünmektedir. Başının hemen üzerindeki palmet üç dilimli bir taca benzemektedir. Figürün çene bölümü hafif tahrip olduğundan sakallı olup olmadığı belli olmamakla birlikte bıyıksız olduğu seçilebilmektedir (**Resim 143**).



Resim 143: Bitkisel Bezeme İçinde İnsan Başı

Kuzeybatı cephe kasmağının kuzey tarafına bakan panosunun sivri kemer alınlığı içinde bir insan figürü görülmektedir. Merkezde yer alan iri dilimli bir pametin taç yapraklarından uzayan dilimli simetrik rumilerin tepede birleşerek çerçeve oluşturduğu insan başı figürünün, boynu hizasından iki tarafa yerleştirilmiş simetrik rumiler, merkezde yer alan palmete çerçeve oluşturmaktadır. İnsan figürü, cepheden verilmiş diğer figürlere göre oldukça iri olarak işlenmiş ve merkeze yerleştirilmiştir. Figürün başında iki yanda birer kanadı olan, üç dilimli bir taç olduğu görülmektedir. Tacın ortasında, değerli bir taş ya da bir cepheden kanatları açmış bir kartal figürü olduğu düşünülen bir figür seçilebilmekteyse de, figürün yıpranmış olmasından tam olarak ne olduğu belli olmamaktadır. Yuvarlak olarak işlenen insan başı hafif çekik badem gözleri, ince burnu seçilmektedir. Figürün sağ yanağında bir damla motifi görülmekte ancak solu yıprandığı için burda da bir damla motifi olup olmadığı belirsizdir. Sakalsız ve bıyiksız olarak figürün bir kadın başı olduğu düşünülmektedir (Resim 144).

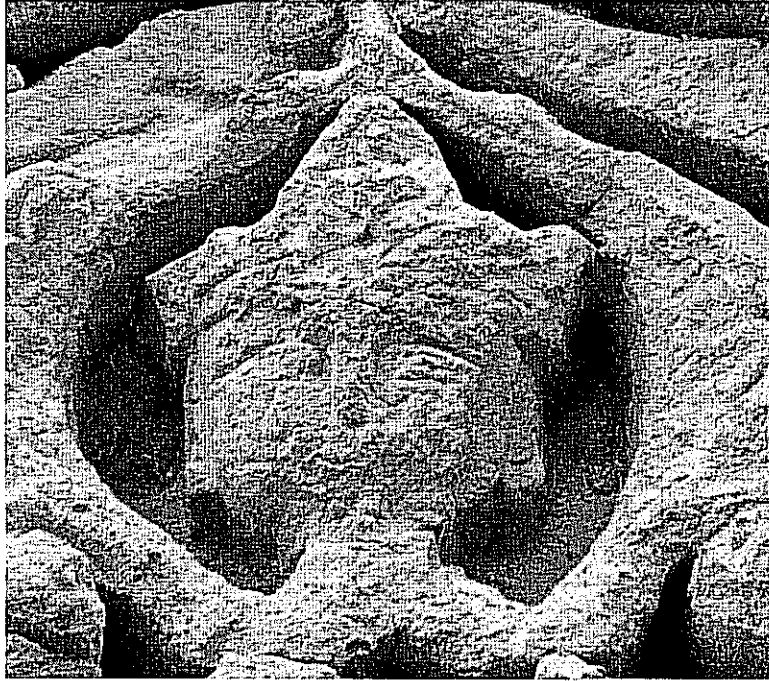

Resim 144: Üç Dilimli Tacı Bulunan İnsan Başı

Batı cephe kasmağının kuzeybatı yönündeki dikdörtgen panonun sivri kemer alınlığında, yer alan kompozisyonda çift başlı kartalın başları arasında bir insan başı figürü görülmektedir. Figür, oldukça yıpranmış olduğu için tam seçilememekle birlikte

yuvarlak başı, burnu ile birleşen kaşları belirgindir. Tahrip olmuş olsa da izlerden badem gözlü olduğu seçilebilmektedir (**Resim 145**).

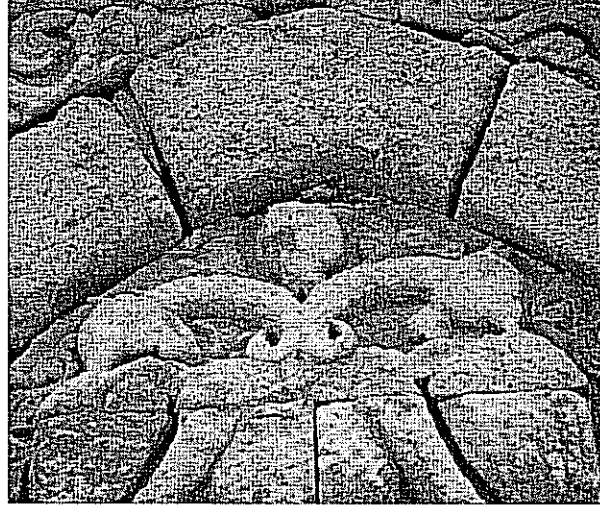

Resim 145: Kartal Vücutlu İnsan Başı

Sivri kemerin köşeliklerine ise bitkisel bezeme içine iki insan figürü yerleştirilmiştir. bu figürlerden batı tarafında yer alan figürün başında üç dilimli bir taç olduğu örülmekte ancak bu taç diğerlerinden farklı olarak tavin yan dilimleri eğik bir kavis şeklinde işlenmiştir. Figürün tacı ile benzer olarak burnu ile birleşen kaşları kavislidir. Figürün gözleri diğer figürlerden farklı bir biçimde çekik olarak işlenmiştir. Dolgun yanakları seçilebilen figürün, uzun bir sakalı olduğu ve burnun hemen altında başlayan bıyıkları görülmektedir (**Resim 146**).



Resim 146: Bitkisel Bezeme İçinde İnsan Başı

Sivri kemerin kuzeybatı yönündeki köşeliğinde köşede bir palmetin çanak yapraklarından çıkan rumi kıvrım dalın bir kavis çizerek birer palmete bağlanmalarıyla meydana gelen çerçevenin ortasına yerleştirilen insan başının diğer köşelikteki gibi başında üç dilimli bir tacı olduğu görülmektedir. Figürün badem gözleri, ince burnu ve dolgun yanakları vardır. Figürün sakalları olmasa da burnunun hemen altında başlayan sarkık ince bıyıkları görülmektedir (**Resim 147**).



Resim 147: Bitkisel Bezeme İçinde İnsan Başı

Batı cephede kasnağın güneybatı yönüne yerleştirilen dikdörtgen panosunun sivri kemer alınlığında bitkisel bezemeler arasına yerleştirilmiş bir insan başı figürü vardır. Üstte merkeze yerleştirilmiş yön olarak ağaya bakan iri bir palmet ile sivri kemerin köşelerine doğru yerleştirilen iri ikişer palmetin kıvrım dallarla çerçevelenmesinden oluşan kompozisyonun altına ve tam ortaya yerleştirilen cepheden verilen insan başının; yuvarlak yüzü, badem gözleri, burnu ile birleşen kaşları, başının iki yanındaki kulakları, dolgun yanakları seçilmektedir. Başında bir başlık olduğu fakat bunun üç dilimli bir taç olmadığı görülür (**Resim 148**).

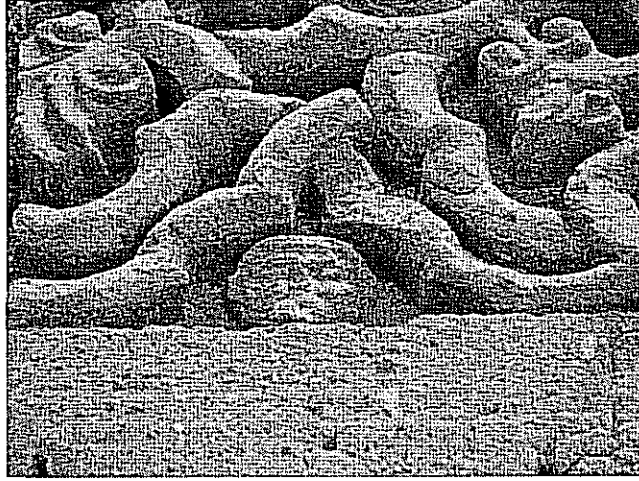

Resim 148: Silmeler Arasında İnsan Başı

Sivri kemer köşeliklerinden güneybatı yönünde bitkisel bezemelerin arasına yerleştirilen insan başı figürünün başında üç dilimli bir taç görülmektedir. Figür, oval yüzlü, iri badem gözlü, ince yassı burunlu, burnuyla birleşen yay biçiminde kaşlı olarak işlenmiştir (**Resim 149**).



Resim 149: Bitkisel Bezeme Arasında İnsan Başı

Sivri kemerin batı yönündeki köşeliği tahrip olduğu için burada bir figür olup olmadığı belli değildir (**Resim 150**).



Resim 150: Bitkisel Bezeme Arasında İnsan Başı

Güney cephede, kasnağın güneydoğuya yönüne bakan dikdörtgen panosunun sivri kemer köşeliklerinden güneydoğu yönünde bitkisel bezemeler arasına yerleştirilmiş bir insan figürü yer almaktadır. Köşeye yerleştirilen bir palmetin çanak yaprağından çıkan rumi kıvrım dalın bir kavis çizerek figürün boynu hizasında birleşmesiyle meydana gelen çerçeve içine yerleştirilen figür, oval yüzlü, çekik badem gözlü, dolgun yanaklı, küçük ağızlı, ince burunlu olarak işlenmiştir. Burnunun hemen altında ince bir çizgi halinde bir bıyık eklenmiştir. Başının iki tarafına yerleştirilen kulakları belirgindir. Figürün başında üç dilimli bir taç yerine kenarları kıvrık ve ucu sivri bir başlık olduğu görülmektedir (**Resim 151**).

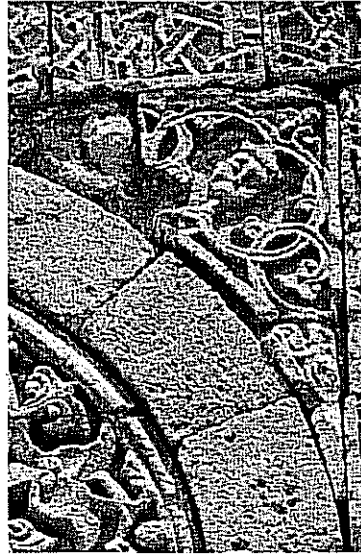

Resim 151: Bitkisel Bezeme Arasında İnsan Başı

Güneydoğu cephenin kasnak kısmının güney tarafına bakan panonun sivri kemer alınlığı içinde, insan başları görülmektedir. Kırık çizgilerin iç içe geçmesiyle meydana gelen altı kollu yıldızların her birinin içine birer rozet yerleştirilmiş, bu rozetlerden kimi insan başı şeklinde iken, kimisi altı kollu yıldız, kimisi ise dilimli bir kabara şeklindedir.

Rozetlerin kimi oldukça tahrip olmuş olduğundan, insan başlarının sayısı belli değildir. İnsan başı figürleri, diğer figürlerle benzer olarak badem gözlü, küçük ağızlı ve kaşlarla birleşen ince burunlu olarak işlenmiş olmalarına rağmen diğerlerinden daha şematik bir biçimde, detaylara girilmeksizin işlenmişlerdir. Figürlerin hiç birinin başında bir başlık ya da taç seçilmemekte ve ayrıca hiç birinde bıyık ve sakal verilmemektedir. Başlardan bazıları yuvarlak birer yüze, bazıları ise oldukça oval birer yüze sahiptirler (Resim 152).

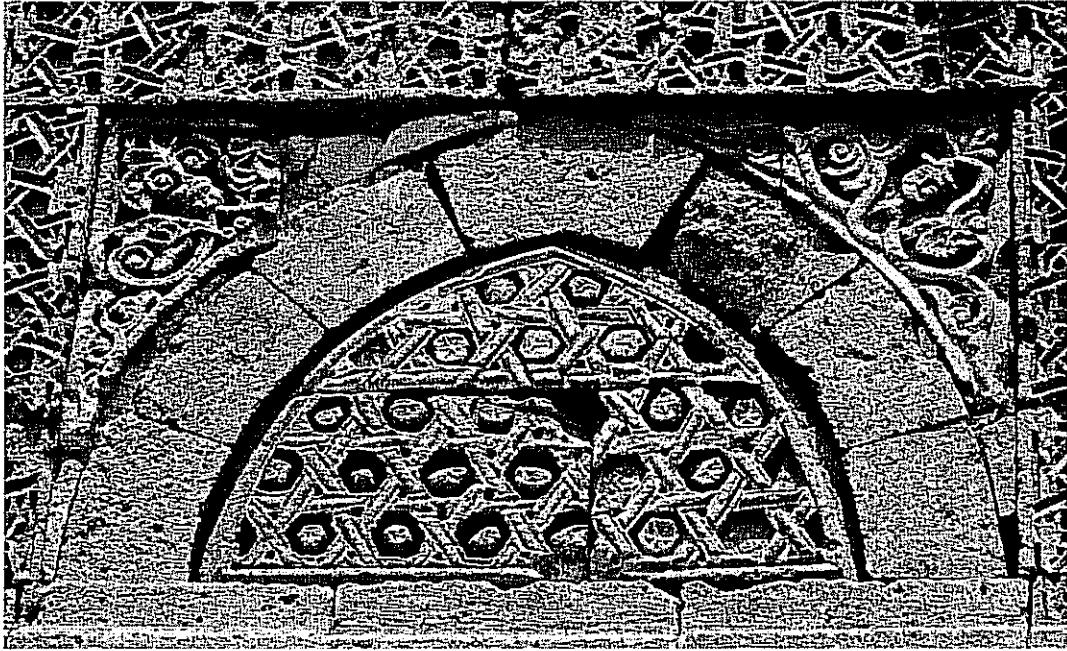

Resim 152: Bitkisel ve Geometrik Düzenleme Arasında Değişik İnsan Başları

Sivri kemer köşeliklerinden güney yönde bitkisel bezemeler arasına yerleştirilmiş bir insan başı figürü görülmektedir. Yuvarlak yüzlü, iri badem gözlü, dolgun yanaklı, küçük ağızlı belirgin hafif çıkık çeneli olan figürün başında üç dilimli bir taç görülmekte tacın ortasında değerli bir taş izlenimi veren bir kabartma görülmektedir.

Figürün tacına bağlanan spiral düğmeli dilimli palmet, tacın üç dilimli özelliğini vurgular niteliktedir. Figürün başının iki yanında yer alan tacın kanatları bu figürün hükümdar soyundan olan biri olduğunu düşündürmektedir. İnsan başı figürü sakalsız ve bıyiksız olarak işlenmiş, bir kadın başı izlenimi vermektedir (**Resim 153**).

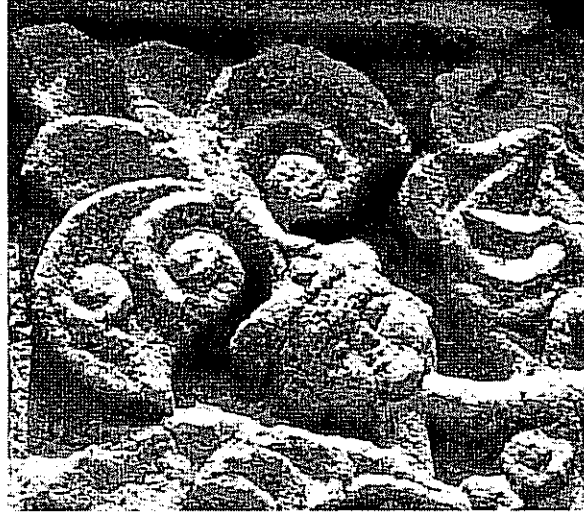

Resim 153: Bitkisel Bezeme Arasında Taçlı İnsan Başı

Aynı panonun diğer köşeliğinde, daha oval yüzlü iri badem gözlü, kaşa bağlanan yuvarlak burunlu, dolgun yanaklı, yuvarlak çeneli figürün burnun altında iki çizgi şeklinde bıyıkları olduğu ancak sakalsız olarak işlendiği görülmektedir. Başının iki yanındaki kulaklarının belirgin olarak işlendiği figürün başındaki tacın üç dilimli değil tek dilimli ve kanatsız olarak işlendiği görülmektedir (**Resim 154**).



Resim 154: Bitkisel Bezeme Arasında Taçlı İnsan Başı

Güneydoğu cephenin karnak kısmının doğu tarafına bakan panonun sivri kemer köşeliklerinde birer insan başı kabartması yer almaktadır. Bitkisel bezemeler içine yerleştirilen figürlerden doğu taraftaki palmet ve kıvrım dallardan oluşan bir çerçeve içine yerleştirilmiştir. Figürün oval yüzü, iç içe iki kapalı çizgi ile belirtilen çekik badem gözleri, dolgun yanakları, ince burnu çizgi halinde işlenen küçük ağzı ve başının iki yanındaki kulakları görülmektedir. Figürün burnunun iki yanında, yanakları hizasında bir çizgi halinde belirtilen bıyıkları vardır. Başındaki taç diğer figürlerden farklı olarak tek dilimli ve ortası yüksek tutularak işlenmiştir (**Resim 155**).



Resim 155: Bitkisel Bezeme Arasında Taçlı İnsan Başı

Sivri kemerin diğer köşeliğinde oval yüzlü, badem gözlü, yassı burunlu, dolgun yanaklı, bıyıklı başının iki yanındaki kulakları belirgin bir figür yer almaktadır. Figürün bir kısmı tahrip olduğundan başında bir taç olup olmadığı görülmemektedir (**Resim 156**).



Resim 156: Bitkisel Bezeme Arasında İnsan Başı

Yapının kuzey cephesinde yer alan pencereyi çevreleyen sivri kemerin köşeliklerinde birer siren figürü yer almaktadır. Oldukça tahrip olduğu görülen figürler cepheden verilmiştir. İri kabartma tekniğinde yapılmış neredeyse üç boyutlu, kanatları açık, birer kartal gövdesi görülmekte, bu gövdenin üzerine yerleştirilmiş üç dilimli tacından bir insan başı olduğu belli olan cepheden verilmiş başlar görülmektedir. Figürlerin yüzleri seçilemeyecek tahrip olmuş olsa da oval yüzlü oldukları ve başlarının iki yanından sarkan saç örgüleri olduğu seçilebilmektedir (**Resim 157**).

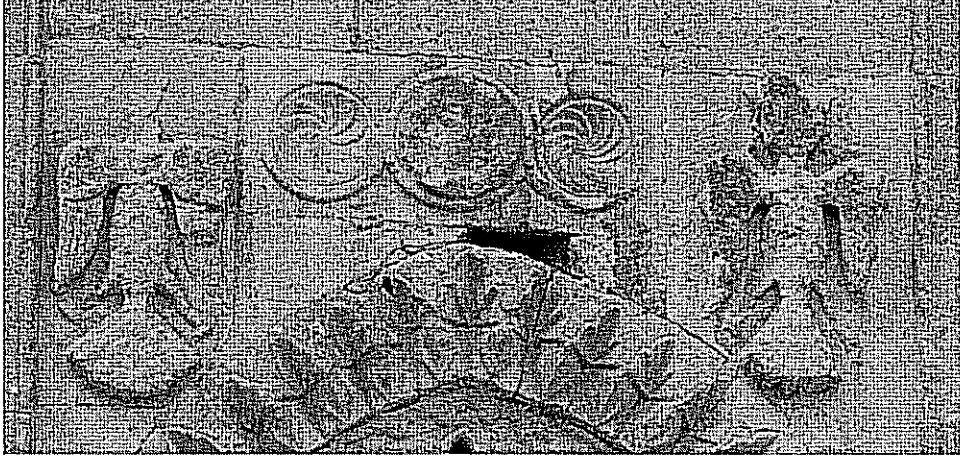

Resim 157: Kartal Vücutlu Sirenler

Yapının güneydoğu cephesindeki pencereyi kuşatan sivri kemerin köşelerinde kartal vücutlu insan başlı sirenler yer almaktadır. Sirenlerden güneydekinin vücudu 1/3 cepheden verilmiş başı ise cepheden verişmiştir. Tüyleri, ayakları ve kuyruğu belirgin olan sirenin dikdörtgen çerçeve hizasından çıkan profilden bir ejder başı görülmektedir.

Cepheden verilmiş insan başının boynu, kulakları, çekik badem gözleri, burnu ile birleşen kaşları, dolgun yanakları, yassı burnu ve küçük ağzı belirgindir. Sirenin başının iki yanından sarkan kısa saç örgüleri görülmekte, başındaki kanatlı tacı ise üçgenlerden oluşan bir bezeme ile süslenmiştir.

Sirenin vücudunun üzerine kanadı üzerinde işlenmiş küçük bir çarkıfelek motifi ile bacağı üzerinde daire biçiminde bir kabartma motifi görülmektedir (**Resim 158**).



Resim 158: Ejder Kuyruklu Siren



Resim 159: Üç Dilimli Taçlı Siren

Diğer köşedeki sirenin vücudu ise profilden verilmiştir. Ayakları, kanatları ve kuyruğu belirgin olan kartal biçimindeki bedeninin yine dikdörtgen çerçeve hizasından yüzü tahrip olmuş ancak güneydekine bakılarak bir ejder olması ihtimali yüksek bir figür yer almaktadır. Sirenin başı cepheden verilmiş güneydekine bezel şeklinde çekik gözleri, kulakları, boynu, yassı uzun burnu ve küçük ağzı ile başının iki tarafından sarkan saç örgüleri belirgindir. Figürün kanadı hizasında tüylü fakat seçilemeyen bir cisim dikey olarak yerleştirilmiştir. Siren figürünün başında güneydoğu taraftakinden farklı olarak üç dilimli bir taç yer almakta ve tacın üzerinde değerli taş izlenimi veren üç daire biçiminde kabartma görülmektedir (**Resim 159**)

ÜÇÜNCÜ BÖLÜM

İNSAN FİGÜRLÜ BEZEMELERİNİN TİPOLOJİK VE SİMGESEL ÖZELLİKLERİ

1. İNSAN BAŞLILAR

Sivas I. İzzettin Keykavus Şifahanesinin ana eyvanın sivri kemerinin güney köşesinde yer alan alt köşeliğinde on iki kollu birer yıldız ile üst köşelerinde dokuz kollu birer yıldızın bulunduğu hilal biçimli ayın kavsi içine ortaya yerleştirilmiş insan başı figürü bu gruba giren örneklerden biridir. İnsan başı Ay yüzlüdür. Çok yıpranmış olan figürün yüzünde başının iki yanından sarkan saç örgüleri ile yalnızca burnu belirgindir. Başının etrafında “La İlahe İllallah” yazmaktadır (Çizim 14, Resim 160).

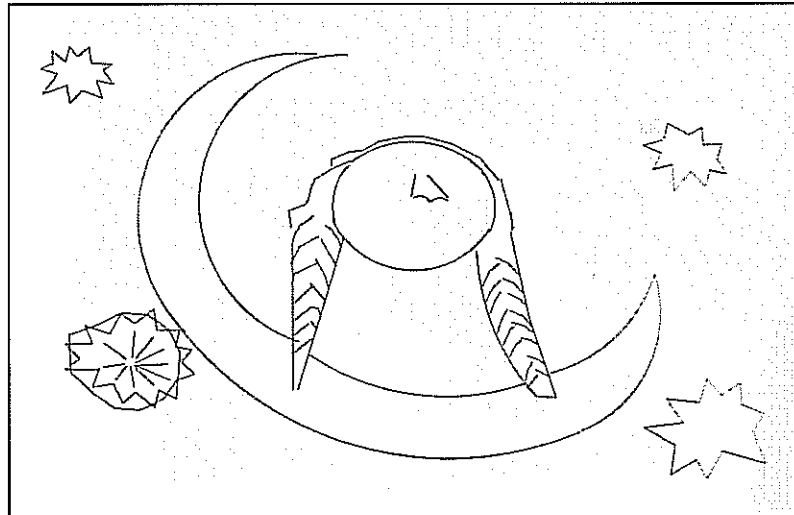

Çizim 14: Sivas Darüşşifası hilal tasviri içindeki kadın figürü

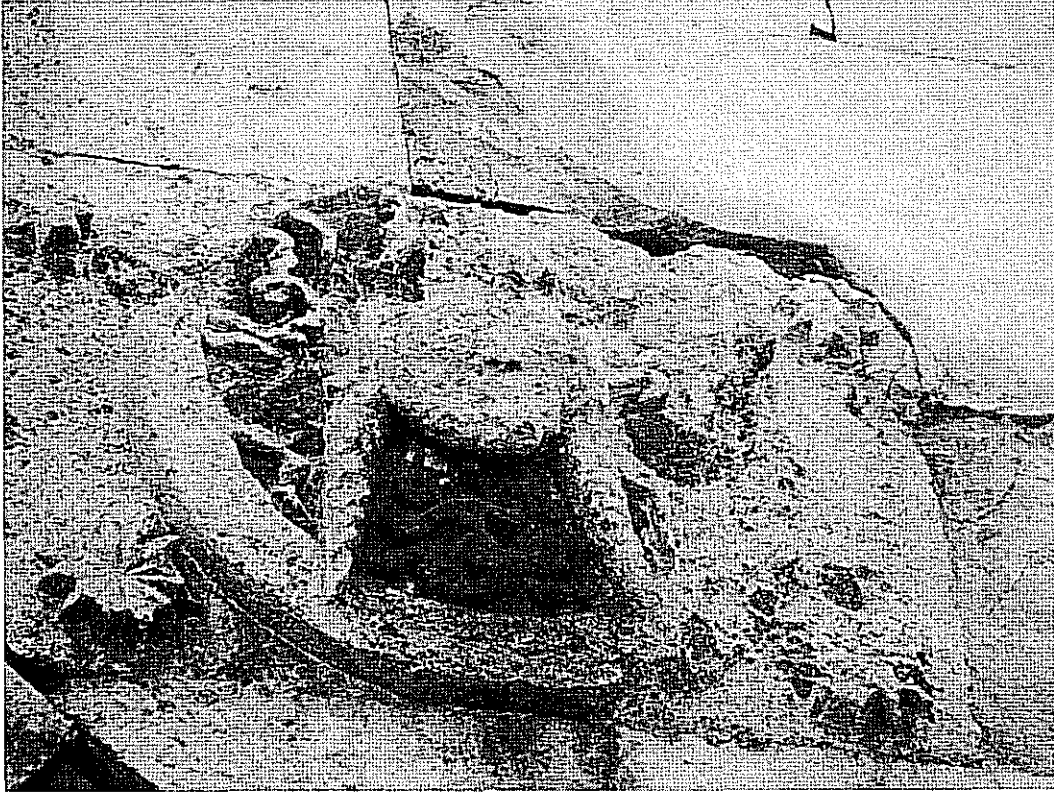

Resim 160: Sivas I. İzzeddin Keykavus Şifahanesi ana eyvan kemer köşeliklerinde güneydeki hilal ve kadın başı

Bir diğer örneği aynı yapının ana eyvan kemerinin kuzey köşesindeki figür oluşturur. Kenarları kısa ve uzun üçgenlerle hareketlendirilmiş dairenin ortasına yerleştirilmiş insan başı figürünün dairenin alt ve üst kesiminde sekiz kollu birer yıldız bulunur. Başının etrafında bir sıra “La ilahe illallah” yazmaktadır. Figürün etrafını saran dairenin Güneş’i simgelediği üzerindeki üçgenlerin ise Güneş ışınları olarak tasarlandığı bellidir. Figürün sakalları ve tek bir saç örgüsü olduğu görülmektedir. Figürün sakalları Beyşehir Kubad-Abad sarayında bulunan figürlere benzemektedir(Çizim 15, Resim 161).

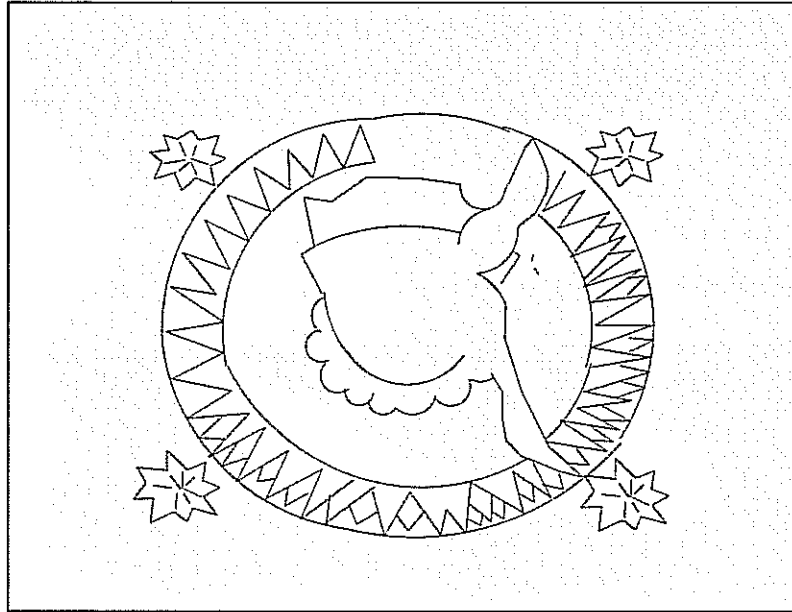

Çizim15: Sivas Darüşşifası Güneş diski içindeki erkek figürü

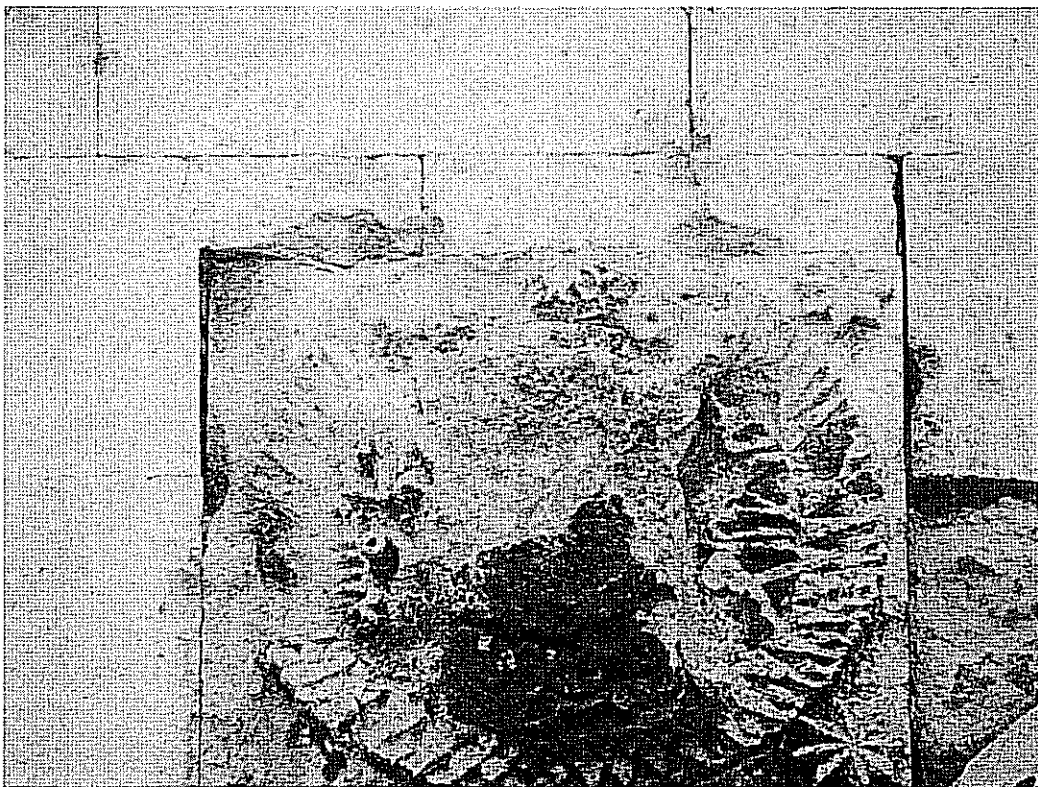

Resim 161: Sivas I. İzzeddin Keykavus Şifhanesi ana eyvan kemer köşeliklerinde kuzeydeki Güneş diski içindeki erkek başı

Bu figürler için, Gönül Öney, tarafından aşağıdaki paragrafta yer aldığı şekilde ifade edilmektedir.

“İnsan Figürü Anadolu'da ender olarak sadece büst veya rozet şeklinde canlandırılarak Ay ve Güneşi sembolize eder. Çoğunlukla Ay ve Güneş bir arada kullanılır. Sivas Keykavus Darüşşifasının ana eyvanının kemer köşeliklerinde, birer Ay ve Güneş rozeti içinde, çok harap durumda uzun örgülü saçlı başlar yer alır.(1217) etraflarına dağılmış daha küçük dörder rozetin de başka gezegenleri sembolize ettiği kanısındayız. Sağda Ay ve rozetinin etrafında okunan “Kelime-i Tevhid” Selçuklu Devrinde İslami inanın yanı sıra Astrolojiye de yer verildiğine bir kez daha işaret eder.”¹

Oktay Arslanapa, bu figürlerin Güneş ve Ay'ı temsil eden kadın ve erkek başı figürleri olduğunu ileri sürmektedir.²

Semra Ögel, bu figürlerin Ay ve Güneşi temsil eden kadın ve erkek başı olduğunu kabul etmekte ve uzun örgülü saçlı kadın başı Ay hilalinin daha güç tanınan erkek başının ise Güneş ışınlarının içinde yer aldığını belirtmektedir.³

Sedat Çetintaş da bu figürlerin Güneş ve Ay'ı temsilen erkek ve kadın başları olduğunu düşünmekte ve Güneş kursu içindeki erkek başının sakallı olarak tasvir edildiğini ileri sürmektedir.⁴

Canan Parla, ana eyvan köşeliklerinde yer alan figürlerin Güneş ve ayı temsil eden erkek ve kadın başları olduğunu düşünmekte ve bu figürlerin yapı içindeki konumlarına bağlı olarak erkek başlı olanın eyvanın kuzeyinde, kadın başlı olanın güneye yerleştirilmesini vurgulayarak, Ay ve Güneşin gece boyunca kuzey-güney eksenindeki felek çarkı üzerindeki seyahatlerini sürdürdükten sonra gecenin bitip yıldızların parlaklıklarını yitirmesiyle felekle birlikte doğuya dönerek doğu-batı

¹ Gönül Öney, *Anadolu Selçuklu Mimarisinde Süsleme ve El Sanatları*, (Ankara:Türkiye İşbankası Kültür Yayınları,1992), s. 32-33.

² Oktay Arslanapa, *Türk Sanatı II*,(İstanbul:Evren Yayınları, 1984), s.101.

³ Semra Ögel, *Anadolu Selçuklularının Taş Tezniyatı* (Ankara:Türk Tarih Kurumu , 1966) , s. 11.

⁴ Çetintaş, a.g.e. , s. 24-26.

yönündeki çarkı takip ettikleri yolundaki inanışa göndeme yapan Güneş ve Ay sembollerinin bulunduğu ana eyvanın, yapının doğu-batı eksenini üzerinde ve doğuda yer alışının tesadüfi olmadığına dikkati çekmektedir.⁵

Ana eyvan kemer köşeliklerindeki iki figürde de Güneş, Ay ve yıldızlarla kurulan ilişkinin, basit bir burç tasviri olmadığı bunun ötesinde semavi ve bununla bağlantılı olarak uhrevi bir gücü temsil ettikleri görülmektedir.

Türklerin İslamiyet'ten önceki Gök Tanrı inancının büyük Türk imparatorluklarının kuruluşlarından itibaren genel bir kült olarak görüldüğü kabul edilmektedir.⁶

Gök Tanrı, Eski Türklerde ve Moğollarda "Tengri'nin" bir imparatorluk tanrısı olduğu, hükümdarın O'nun tarafından gönderilen, O'nun temsilcisi, benzeri veya gölgesi olduğuna inanılmakta bu nedenle de imparatorlara genellikle "göksel" "ilahi" sıfatları yakıştırılmakta, taç giymemiş olsa bile bir prens, yalnızca kendi varlığı sayesinde kendi tebaasının hayatını kurtarmakta; " Kültigin olmasaydı bir çok Türk ölmüş olacaktı." şeklindeki söylemin o halde Tanrısal irade olmadan hükümdar var olamaz, gerçek hükümdar, O'na benzer, O'ndan gelmekte ve O'nun tarafından hükümdar olarak atanmaktadır görüşünün özeti gibidir.⁷

Gök Tanrı İnancı ile birlikte göğü oluşturan Güneş, Ay ve yıldızlar kültü oluşmuş; göklerin bu sürekli hakimleri ise birbirleri içinde hem bir hiyerarşiyle gruplanmışlar hem de birbirlerini bütünleştirmişlerdir. Ancak Güneşin Ay üzerinde açık bir üstünlüğü görülmekte, ayın tek başına bir kült unsuru olarak belirtilmeden, zaman zaman Güneşle birlikte söz edilmesi hatta Kitan'larda Güneşin "tanrıların en büyüğü" olarak kabul edilmesine karşın, Ay uğursuzluk unsuru olarak kabul edilmiş, ancak kimi zaman da Güneşle ayın ayrılmaz bir bütün olduğu "Ay!,Güneş! Mavi Gökte! Ben ayrıldım!" sözleriyle Ay ile Güneşin bütünlüğün ve ayrıldım fiili ile de

⁵ Canan Parla, ""Sivas I. İzzettin Keykavus Şifahanesi ve Niğde Alaeddin Cami'nin Simgesel Dili." **Erdem Dergisi Cilt 14**, Ankara,2004, s. 61-64

⁶ Bahaeddin, Ögel, **Türk Mitolojisi c.II**, T.T.K., Ankara, 2006. s.145, Yaşar Çoruhlu, **Türk Mitolojisinin Anahtarı**, İstanbul,2002 s.19.

⁷ Jean, Paul, Roux, **Türklerin ve Moğolların Eski Dini**, (İstanbul Kabalcı Yayınevi, 2002), s.116.

bu dünyadan ayrıldığı ancak gökyüzünde Ay ve Güneşin yanına gitme temennisi içinde bulunduğu sezilebilmektedir.⁸

Ay ve Güneş sembolünün proto-Türk olarak bilinen Chou'ların bayraklarında yer alışı, Türklerin eski inanışları olan Şamanizm ile ilişkileri Güneş ve gün anlamlarında kullanılan ve ortasında yer alan tek bir noktanın bulunduğu daire ile ifade elden "Kün" kelimesi, gerçekte Güneş ve günün düşüncede eş tutulduklarını göstermekte ve gün ışığının önemi nedeniyle hükümdar simgesiyle bağdaştırıldığı ileri sürülmektedir.⁹

Ay ve Güneşin ikisinin aynı anda birlikte gökyüzünde görülmesi, Eski Türklerde "Kün-Ay" şeklinde ifade edilmekte, Ay ve yılbaşlarını gösterdiği gibi en yüksek parlaklık seviyesine ulaştığı zamanı göstermektedir.¹⁰ Sivas I. İzzeddin Keykavus Şifahanesi'nin ana eyvan kemerinin köşeliklerinde yer alan figürlü kompozisyonda, banisinin I. İzzeddin Keykavus olması nedeniyle Güneş ve Ay'ın gökteki birlikteliğinin tasviri devletin en parlak dönemini bu hükümdar döneminde yaşamış olduğunu vurgular niteliktedir.

Türklerin İslamiyet'i kabul etmelerinden sonra da Güneş ve Ay onlar için ayrı bir öneme sahip olmuş, Abbasiler döneminde ortaya çıkan fikir hareketlerinden en önemlisi olan tasavvufi düşünce biçimiyle kaynaşarak, göçlerle Anadolu'ya ulaşmış ve XII. yüzyıl Anadolu'sunu derinden etkilemiştir.

Tasavvuf düşüncesinin Asya'dan Anadolu'ya göçü XII. yüzyılın ilk yarısında, Türklerin İslamiyet'e geçişlerinin erken bir devrinde gerçekleşmiş ve hatta Türklerin İslamiyet'i kabulünde de, önemli katkısı olmuştur. XII. yüzyılın ilk yarısında Moğol istilaları nedeniyle İran'dan Anadolu'ya kaçan düşünürlerin etkisiyle ortaya çıkan tasavvufi düşüncede vahdet-i vücud kavramı içinde her şeyin birliği, denizin

⁸Roux, a.g.e. s.132-133.

⁹Parla,2004, a.g.e., s. 61.

¹⁰Emel, Esin, *Orta Asya'dan Osmanlıya Türk sanatında İkonografik ;Motifler"KÜN-AY (Ay-Yıldız motifinin proto-Türk devrinden Hakanlılara kadar İkonografisi)"*, (İstanbul:Kabalıcı Yayınevi,2004) , s.313.

Tanrı'nın sonsuzluğu, Güneş-nur, Ay ve yıldızların Tanrı'nın aynası, hayvanlar ve bitkilerin ise Tanrı'nın görüntüsü olduğu anlayışı bulunmaktadır.¹¹

İbni Bibi'nin Anadolu Selçuki Tarihi adlı eserinde , Güneş ve Ay'la ilgili pek çok betimleme ve benzetme görülmektedir;

“ Bahtiyar yurdumuza bir ayın doğuşu gibi doğdun..”¹²

“Semada sayısız yıldızlar vardır,
Lakin Güneşle aydan başka hiç biri tutulmadı...”¹³

“Sultan şeref burcunda doğan Güneş gibi her tarafı seyrediyor ve parlak bir Ay heybetiyle yürüyordu.”¹⁴

“Kılıç Arslan'ın on iki oğlunu ve her birinin güzellik semasında birer Ay ve şirinlik cihanında birer sultan olduğunu işitmişti.”¹⁵

“Güneş doğarken padişah, cihanın gölgesine sığındığı siyah çetirin altında Konya şehrine Güneş gibi doğmuştu.”¹⁶

“Sultanların Güneşi, hatunların Ay'ı ile bir araya geldi...”¹⁷ yazmaktadır. Anadolu Selçuklular devrinde yaşamış ve Selçuklu tarihi yazmış olan İbn-i Bibi'nin betimlerinde de Selçuklularda Güneşin daima hükümdarla ilişkilendirildiği, zaman zaman ayın da hükümdarı simgelediği fakat çoğunlukla hükümdar eşini simgelediği anlaşılmaktadır.

¹¹ Semra, Ögel, *Anadolu Selçuklu Sanatı Üzerine Görüşleri*(istanbul:Mataa Teknisyenleri Basımevi,1986), s.2-3.

¹² Bibi, 1941, a.g.e. , s.28

¹³ Bibi, a.g.e., s. 29

¹⁴ Bibi, a.g.e., s.33

¹⁵ Bibi, a.g.e., s. 36

¹⁶ Bibi, a.g.e., s.42

¹⁷ Bibi, a.g.e., s. 74

İslam astrolojisinde kozmik görüngülerin arketiplerini oluşturan burçlar kuşağı, zaman, uzay ve sayıdan meydana gelen kozmik varlığın üç esas şartı tarafından bölümlere ayrılmış, bundan başka kuşağın on iki burca ve niteliksel yönler ayrılmaz, evrendeki ruhsal ilkeyi gösteren en direk sembol olarak uzayın nitelenmemesinin ve onun dairevi hareketinin belirsizliğinden, belirginliğe çıkarılmasının ve elbette zamanın ölçülmesinin sorumlusu olan Güneş'e bağlıdır.¹⁸

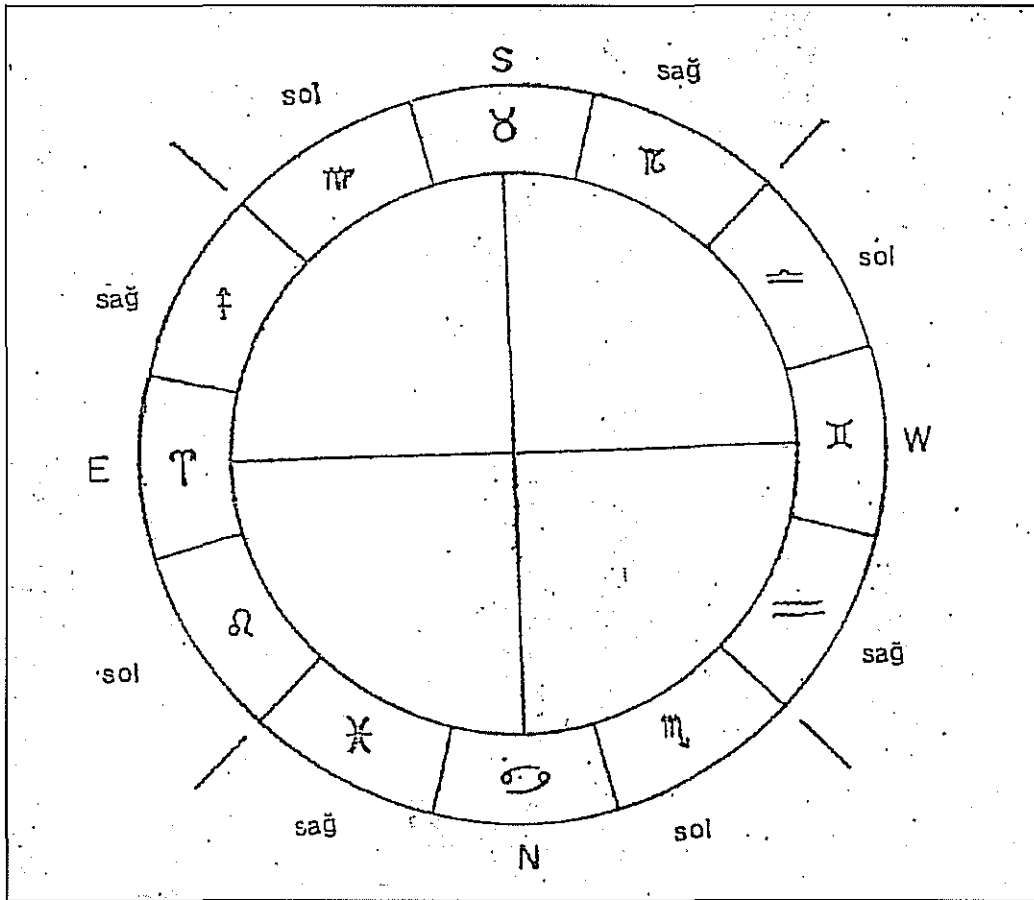

Çizim 16: El- Biruni'nin burçlar ve yönler ilişkisi diagramı (S. Hüseyin Nasr, 1985, s. 175.)

¹⁸ Hüseyin Nasr, *İslam Kozmolojisi Öğretilerine Giriş*, (İstanbul İnsan Yayınları, 1985) s.175

Bu diagrama göre, burçlar ve temsil ettikleri yıldızların yönleri; doğu koç burcuyla, kuzeydoğu arslan ve balık burcuyla, kuzey yengeç burcuyla, kuzeybatı akrep ve kova burcuyla, batı ikizler burcuyla, güneybatı terazi ve oğlak burcuyla, güney boğa burcuyla ve güneydoğu yay ve başak burcuyla temsil edilmektedir(**Çizim 16**).^{19*}

Sivas I. İzzeddi Keykavus türbe cephesinde yer alan kitabelerden birinde “Cihanda çok şahlar vardır ki, onların okları saltanat göklerinde Pervin’i (Ülker/Süreyya: yedi yıldızdan oluşan yıldız kümesi) yerinden koparıcı idi. Mızrakları da Cevza’yı (ikiz iki insan şeklinde tasvir olunan yıldız kümesi) avlayıcı idi.” yazmaktadır.²⁰ Burada yazılan kitabe ile ana eyvan kemer köşeliklerindeki insan başları arasında da bir ilişki kurmak mümkündür. Şahların okları Ülker veya Süreyya yıldızı ile mızrakları ise Cevza yıldızı ile ilişkilendirilmektedir. Kitabeden anlaşıldığı gibi astrolojik temellere dayanan bir öyküleme biçiminin görülmesi, astrolojik temellere dayanan bir simgeleme biçiminin görülmesine olanak verir biçimdedir. Batıda yer alan ana eyvanın kemer köşeliklerine yerleştirilen ikili insan tasvirinin aynı zamanda ikizler burcuna da işaret ettiği düşünülmektedir.

Niğde Alaeddin Cami portalinin sivri kemerin köşeliklerinde bulunan saç örgülü kadın başlarının. cepheden verilmiş, yüzleri tahrip oldukları için seçilememektedir . Ancak boyun kısmı ile saç örgüleri oldukça belirgindir. Başlar cepheden verilmiş ve iki yandan sarkan saç örgüleriyle tasvir edilmişlerdir(**Çizim 17, Resim 162**).

¹⁹ Nasr, a.g.e., s. 179

* Figürlerin yönlere bağlı değerlendirilmesi, bu şema dikkate alınarak düzenlenmiştir.

²⁰ Nasr, a.g.e., s. 18.

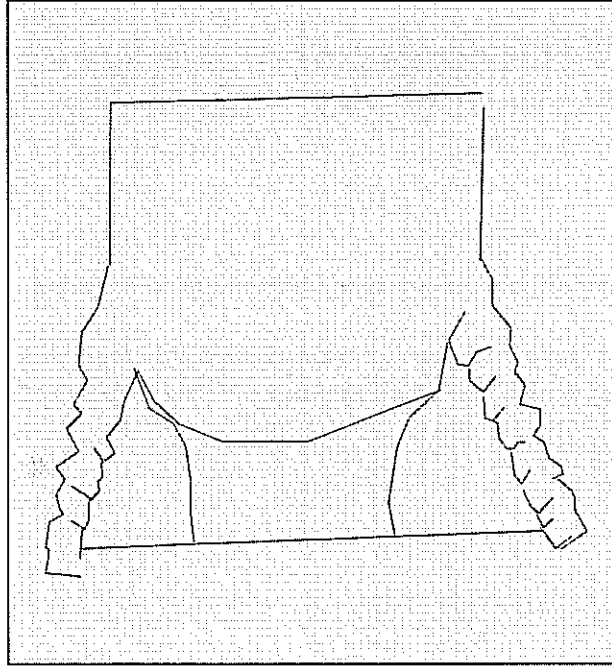

Çizim 17: Niğde Alaeddin Cami kadın başı



Resim162: Niğde Alaeddin Cami portalindeki insan figürü

Gönül Öney bu figürlerin Ay ve Güneş'i sembolize ettiğini ileri sürmekte, Antalya Burdur yolundaki İncir Han portalinde yer alan arslan kabartmaları üzerindeki insan başlı rozetlerle benzerliğini vurgulamaktadır.²¹

Semra Ögel, Sivas I. İzzettin Keykavus Şifahanesinde yer alan figürlerle olan benzerliğinden dolayı bu figürlerin Güneş'i ve Ay'ı temsil etme ihtimallerinin kuvvetli olduğunu ileri sürmektedir.²²

Mehmet Özkarcı Niğde'de Türk Mimarisi adlı eserinde A. Gabriel'in burada yer alan kadın figürlerinin arslan başı olduğunu belirttiğini, bazı araştırmacıların Sivas I. İzzettin Keykavus Darüşşifasının ana eyvan kemerinde yer alan figürlere dayanarak Ay ve Güneş'i sembolize ettiğini, H. Gündoğdu ise bu figürlerin I. Alaeddin Keykubat'ın kızlarının veya yapının ustaları olan Sıdık bin Mahmut Gazi'nin tasviri olduğunu belirttiklerini ileri sürmektedir.²³

C. Parla ise hepsinden farklı olarak Sivas I. İzzettin Keykavus Şifahanesindeki ayı simgeleyen saç örgülü kadın başına olan benzerliğinden Ay ile hükümdarlığın ikinci adamının simgelendiği eski mitolojik öyküye gönderme yapıldığını, bunun da yapının banisi Zeyneddin Beşare Bey'i simgeleyebileceğini ileri sürmektedir.²⁴

Yapının portal kapısının doğuda yer alması açısından yönlere bağlı olarak bir ilişki kurulabileceği görülmektedir.

İslam astrolojisinde Dünyevi varlığa nazaran, burçlarla pusulanın dört esas yönü arasındaki ilişki "kutsal coğrafya" rolü ve kutsal yazıtlar, tapınakların mimarisi ve kozmosun anatomisi bilgisine dayanan diğer yapılarla ilgisi nedeniyle oldukça önemlidir.²⁵ Buna göre burçların yönlerle olan ilişkisinde doğu Koç burcu ile ilintili;

²¹ Öney, 1978, **Ön.ver** s.34.

²² Ögel, 1966, **Ön.ver.**, s.15.

²³ Özkarcı, **Ön.ver.**, s.40.

²⁴ Parla, 2004, **Ön.ver.** s. 68-70.

²⁵ Parla, **a.g.e.** ,s.179.

sabahla, doğu ve doğu rüzgarı, insan yaşamının gençlik evresiyle ve ilkbaharla ilişki içerisinde. ²⁶ Yapının portali üzerinde bulunan saç örgülü iki insan büstü, bulunduğu yön ve rüzgarla ilişkisi itibarıyla koç burcunu da temsil edebileceği düşünülmektedir.

Mars Gezegeni, Koç burcunun evi ve Güneş gezegenin ise zirvesini teşkil etmekte, dolayısıyla koç burcu çoğu zaman Güneş ile eş tutulmakta ve Güneş'in Koç burcuna girmesi nevrüz başlangıcı sayılmaktadır. Firdevsi'nin Şehnamesinde, "Güneş Koç burcuna girince, dünya bir güzellik ve tazelik kazandı. Güneş oradan öyle bir parladı ki bütün yer yüzü baştan başa gençleşti" cümleleri ile ifade edilmektedir.²⁷

On iki hayvanlı Türk takviminde de dört ana yön belirtilmiş, Zoomorfik bir düzenleme içinde; öküz, pars, tavşan doğuyu; sıçan kuzeyi; koç, koyun, maymun, horoz ve tavuk batıyı; ejder, at ve yılan güneyi temsil etmektedir.²⁸

Doğuyu simgeleyen pars yılı on iki hayvanlı Türk Takvimine göre hükümdarların birbirinden şüphe etmeleri ve makam kavgalarına girişmeleri ve ahid bozuculuk etmeleri ile ilişkilendirilen bir zaman dilimini kapsamaktadır.²⁹ Bu rastlantısal bir şekilde bir araya gelen bilgiler olabileceği gibi yapının banisi olan Niğde Valisi Zeyneddin Beşare Bey'in hayat hikayesi ile de ilintili gibi gözükmektedir. Zeyneddin Beşare Bey, babası I. Gıyaseddin Keyhüsrev'in ölümünden sonra I. İzzeddin Keykavus'u, kardeşi I. Alaeddin Keykubat yerine tahta çıkmasını desteklemiş ve I. İzzeddin Keykavus'un ölümüne kadar kendisine ıktı olarak verilen Niğde'de valilik yapmış, ancak I. İzzeddin Keykavus'un ölümünden sonra tahta geçen kardeşi I. Alaeddin Keykubat'ın kardeşini desteklemesi nedeniyle güvenilmeyen diğer emirlerle birlikte servetlerinin tüketilmesi amacıyla sultan adına ve onun emriyle yapı yapmaya zorlanmıştır.³⁰ Niğde Alaeddin Cami Zeyneddin

²⁶Parla, a.g.e s.181

²⁷ A.Çaycı, *Anadolu Selçuklu Sanatında Gezegen ve Burç Tasvirleri*, (İstanbul:Kültür Bakanlığı Yayınları, 2002) , s.106

²⁸ Emel, Esin, *Türk Kozmolojisi(İlk Devir Üzerine Araştırmalar)*, (İstanbul:İstanbul Edebiyat Fakültesi Matbaası, 1979)., s.92

²⁹ Osman Turan, *On İki Hayvanlı Türk Takvimi*, (İstanbul:Ötüken Yayınları, 1941) , s.102

³⁰Turan , a.g.e., s.339

Beşare Bey tarafından sultan adına inşa ettirilmiş, inşaatın bitiminden bir süre sonra da I. Alaeddin Keykubat tarafından öldürtülmüştür.³¹

Diğer taraftan insan başlarının Güneş ve Ay sembolü olarak kullanılmış olduğu görüşü Sivas I. İzzeddin Keykavus Şifahanesindeki saç örgülü figürlerden hilal biçiminde Ay ile tasvir edilen figüre benzerliğinden bu figürlerin Ay'ı temsil ettiği ve Ay simgesinin de Güneşin yanında ikincil sırada yer almasıyla bağlantılı olarak Güneş- hükümdar, Ay- vezir veya hükümdardan sonra gelen ikinci derecede önemli devlet adamı ile ilişkilendirilerek kurulmuş gibi gözükmektedir.³²

Kronolojik olarak Niğde Alaeddin Cami'inden sonra 1228-29 yıllarında inşa edilmiş olan Divriği Turan Melek Darüşşifası portalinde görülen iki insan başından güneyde yer alan figürün başı I. İzzettin Keykavus ve Niğde Alaeddin Camilerinden farklı olarak $\frac{3}{4}$ cepheden verilmiştir. Başında iki kanatlı bir taç olan, iki yandaki saç örgüleri kıvrık, kulakları belirgin ve boynu uzundur. Sağ kulağında halka bir küpe görülen yuvarlak başlı figürün bir kadın başı olduğu düşünülmektedir. Figürün altında üzerinde iri bitkisel bezemeli bir rozet yer almaktadır(**Çizim 18,19, Resim 163**).

³¹ İbn-i Bibi, 1941 a.g.e., s. 108

³² Parla, 2004,a.g.e., s.68-69

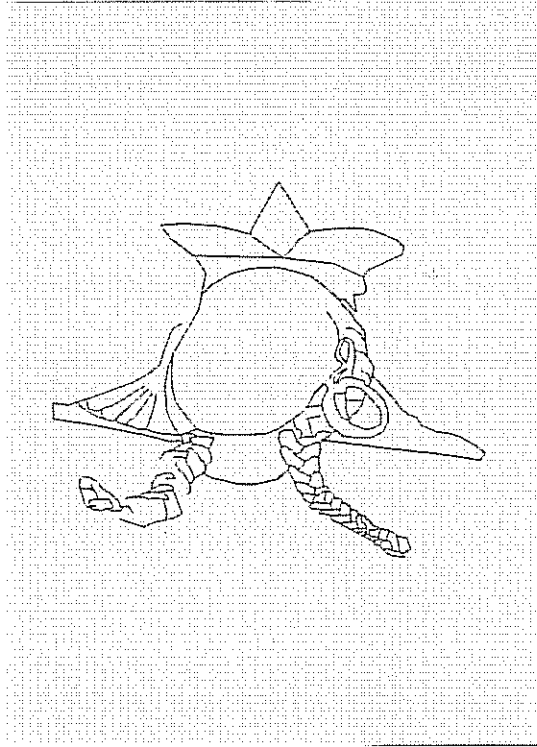

Çizim 18: Divriği Darüşşifası kadın başı

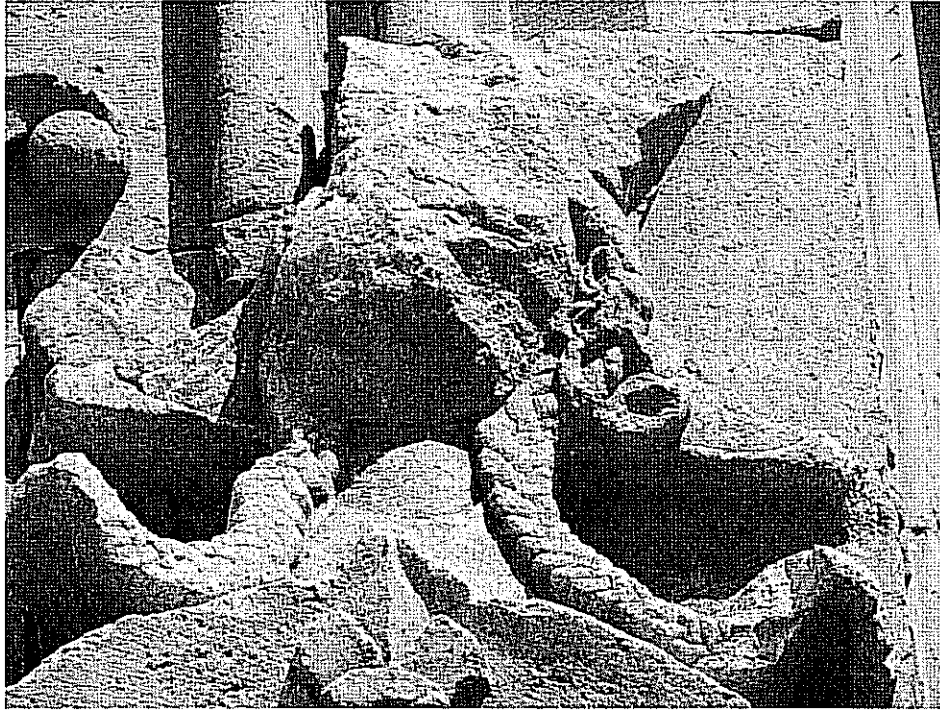

Resim 163: Divriği Darüşşifası portalinin güney tarafında yer alan kadın başı figürü

Portalin kuzey tarafında yer alan figürün, güneydekinden farklı olarak kuzey tarafında kıvrık bir saç tutamı görülmekte, başındaki başlık da güneydekinden farklı bir biçimde tek parka ve güneye doğru uzar şekildedir. Bu figürün sağ kulağında diğerinden daha büyük boyutlu bir halka küpe bulunmaktadır(Çizim 19, Resim 164).

Bu figürlerden portalin güneyindeki figürün Doğan Kuban³³ ve K. Otto Dorn³⁴, tarafından ayı simgelediği ileri sürülmektedir.

Gönül Öney de bu figürlerin Güneş'i ve Ay'ı temsil ettiklerini görüşünü desteklemektedir.³⁵

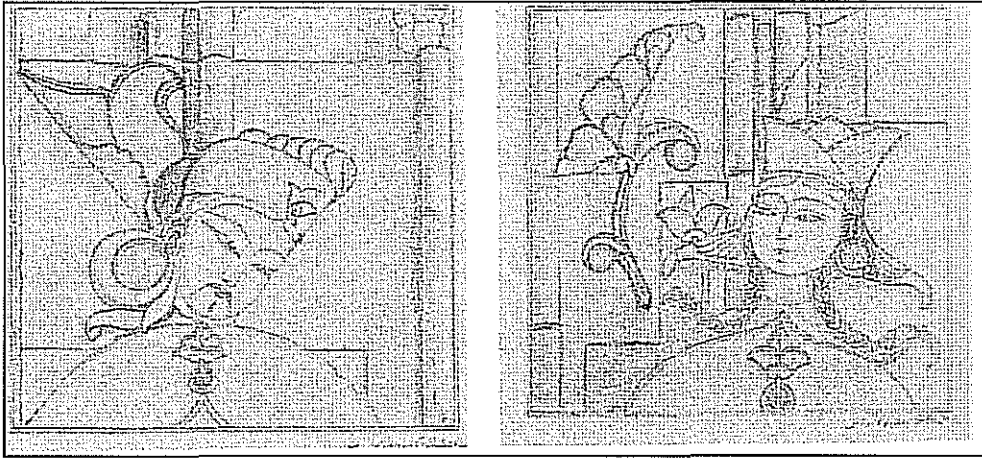

Çizim 19: Divriği Darüşşifası figürleri (Necdet Sakaoğlu, 2005, s.372)

³³ D. Kuban, **Divriği Mucizesi**, (İstanbul:Yapı Kredi Yayınlar, 2005), s.121

³⁴ "K.O.Dorn, "Figural Stone Reliefs on Seljuk Sacred Architecture in Anatolia" **Kunst Des Orients**, **XII**, 1980, s. 107

³⁵ Öney, 1978,a.g.e., s.34

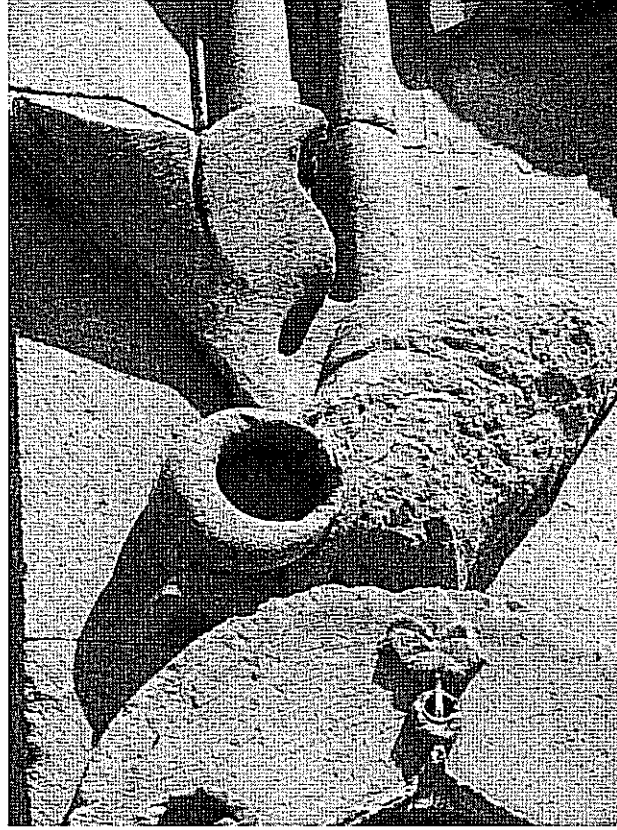

Resim 164: Divriği Darüşşifa portalı kuzey kanatta yer alan erkek başı figürü

Necdet Sakaoğlu bu figürler hakkında ileri sürdüğü görüş aşağıda yer alan paragrafta belirtilmiştir:

“Bir Cuma camisi ile tek yapı görüntüsü veren İslami eğitim amaçlı bir darüşşifa medresenin taç kapısında yer almasına herhalde günümüzde bile onay verilmesi güç insan betimlemelerinin bu teatral cephede en göz alıcı noktalara oturtulması, 13. yüzyıldaki aydınlanmayı; büstlerin tahrip edilmiş olması ise izleyen yıllardaki bağnazlığı düşündürmektedir. Beşeri ölçülerden biraz büyükçe yontulan, taç kapının her iki yanında, sütun demetleri görünümlü kemer ayaklarının dış kenarında, Şiraz dolanımının yukarısında çelenk biçimli birer hayat ağacının üzerindedir. Yüzleri tahrip edildiğinden ilk bakışta fark edilmezler. Kısmen profilden betimlenen soldakinin bir erkek başı olduğu Selçuk tarzı türbanından, bunun rûzgarda havalanmış bir yaprak ya da kanat biçimindeki stilize betimlenmiş taylesanından, ayrıca sağ kulağındaki

mengüşünden anlaşılmaktadır. Yüzünde başlığından katlı ve ortasında da sivri bir külah olması gereken türbanın önünde olasılıkla bir de sorgucu vardı(...) Sağdaki diğerine göre cepheden bir portre olup duruşu sola dönüktür. Diğeriyile aynı büyüklükte, fakat daha gizemli bir yontu izlenimi vermektedir.(...) saç örgüleri ile üç dilimli taç başlığın, Sasani şahlarının kanatlı yan uçlarına dokunulmamıştı.(...) Bunun bir kadın başı olduğuna, enseden her iki yana havalanmış tül uzantıları veya "peri-melek" kanatları ile boynun iki yanından çelenk biçimli diskin kenarlarına yatmış gür saç örgüleri tanıklık etmektedir." ³⁶*

Portalin kuzeyinde yer alan oldukça yıpranmış erkek başı biçimindeki figürün Divriği Şifahanesinin banisi Turan Melek'n kocası olan Divriği Ulu Cami'nin banisi Mengüceklî Ahmet Şah'ı simgelediği düşünülmekte, başının iki yanından sarkan saç örgüleri güneyde yer alan kadın başı figürünün Turan Melek'i simgelediğini düşünmek mümkündür. Burada Ay ve Güneş simgelerine başvurmadan doğrudan bir anlatım söz konusudur.

Darüşşifanın sivri kemer alınlığında yer alan beş kollu yıldızlar da burada yer alan figürler ile bağlantılı olabilirler.

Eski Grek kültüründe Pitagor işareti veya pentagram denilen beş kollu yıldız, Asya Türklerinde de ulusal ve kutsal simge ve bezeme öğelerinden biri olarak kabul edilmiştir. Beş kollu yıldızın Mühr-i Süleyman denilen altı kollu yıldızla birlikte bir tılsım olarak kabul edilmesi "3" ve "5" sayıları ile göz biçiminin simgesi sayılması kem göze karşı kullanılan beş parmak gibi düşünülen, Pitagor'un kendisine simgesel olarak sağlık anlamını yüklemesinde olduğu gibi bütün Ortaçağ boyunca büyü ve tılsım muskalarında kullanılmasına neden olmuştur. ³⁷

XIV. yüzyıla ait bir Manihaizm metninde ise, et ve beden anlamına gelen öt'le esas anlamına gelen öz sözcüklerinden oluşan öt-öz deyimine rastlanmakta, bu nesne etini (bedenini) ve özünü (ruhunu) korumak için kullanılan muska ise beş köşeli

* Mengüş eski doğu toplumlarında erkeklerin sağ kulaklarına taktıkları halka biçiminde küpeye denilmektedir. (Necdet Sakaoğlu, Türk Anadolu'da Mengücekoğulları, İstanbul, 2005 s. 378, not 3)

³⁶ Sakaoğlu, a.g.e., s. 373

³⁷ Sakaoğlu, a.g.e., s. 370, not. 8

yıldızdır.³⁸ Bu açıklamayla da beş köşeli yıldızın hem bedeni hem de ruhu korumak amacıyla bir tılsım olarak kullanıldığı kanıtlanmaktadır.

Divriği Darüşşifasında görülen diğer insan başları, portalin kuzeyindeki silmeler arasına gizlenmiştir. Dik üçgenlerden birinin üzerine karşılıklı yerleştirilmiş profilden verilmiş iki insan başı ile dik üçgenlerin tam ortasında bir yürek motifi yerleştirilmiştir. Figürlerin birbirine dönük başlarının üzerindeki, dilimli ve ortası yüksekçe tutulmuş bir serpuş ile iki saç örgüsü seçilmektedir. Saç örgülerinden içtekiler aynı yürek gibi ortada birleşmiş diğer taraftakiler de ise portalde olduğu gibi dışa doğru kıvrılmıştır. Figürlerin yüzleri yıpranmış olduklarından tam olarak seçilememektedir(Çizim 20, Resim 165).

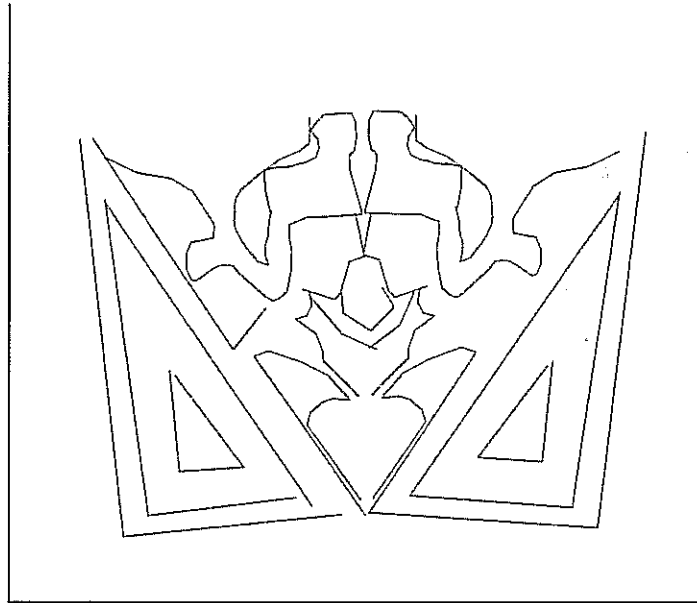

Çizim 20: Divriği Darüşşifası portalinde silmeler arasına gizlenmiş insan başı figürleri

³⁸ Jean Paul Roux, *Altay Türklerinde Ölüm*, (İstanbul, Kabalcı Yayınevi 1999), s.140



Resim 165: Divriği Darü'sşifası kuzey portal kanadı üzerinde silmeler arasına yerleştirilmiş insan başı figürleri

Bu figürler konusunda araştırmacılar farklı görüşlere sahiptir. Gabriel ve M. Carcaradec, bu figürlerin usta portreleri olduğunu ileri sürmektedir.³⁹

Semra Ögel, yapının mimarının Ahlatlı Hürrem Şah olduğunu belirterek, bir Müslüman ustanın portresini yaptırmaktan kaçınacağını ifade etmektedir.⁴⁰

H. Arel, bu figürlerin banisi olan Ahmet Şah ve eşi Turan Melik Şah'a ait olabileceklerini ancak halkın tepkisinden çekinmeleri nedeniyle ilk bakışta görülemeyecek bir yere portrelerini yaptırdıklarını belirtmektedir.⁴¹

Figürlerin benzer şekilde yapılmış olmaları başlarındaki başlığın sultanların taktığı taca benzerliği ve Turan Melek adına yapılmış olan darüşşifa ile Ahmet Şah tarafından yaptırılmış caminin sırt sırta inşa edilmesi, dik üçgenlerin birleştikleri yerde bir yürek motifi ile tek yürek olmuş iki insanı gösteriyor olması açısından bu figürlerin Turan Melek ile Ahmet Şah'ı simgelediklerini düşündürmektedir.

Bununla birlikte bu figürlerin yer aldığı batı cephesi, İslam astrolojisinde El-Biruni'nin kabul ettiği yönler ve burçlarla kurulan ilişkide, ikizler burcunun yönüdür.⁴² İkizler burcunun evi durumunda olan Merkür yani Utarit, Türkler için uğurlu bir yıldız sayılmaktadır. Kutadgu Bilig'de, "*Sonra geldi arzu "Tilek", arzular, Kime Yakın gelse, onu özüne bağlar.*" şeklinde ifade edilmekte, bu yıldızın bir dilek yıldızı olduğu belirtilmektedir.⁴³ Darüşşifa kapısına yerleştirilen bu figürlerin ikiz olarak tasvir edilmeleri, yönlerle kurulan ilişkiye bağlı olarak ikizler burcunu simgelemek üzere yerleştirilmiş olduklarını düşündürmektedir. İkizler burcunun gezegeni olan Merkür'ün Türklerin dilek yıldızı olması ve uğur getirmesi darüşşifanın amacı ile örtüşmektedir.

³⁹ Gabriel, 1934,a.g.e., s 186, M. de Carcadec, "Selçuklu Taş İşçiliği" **Sanat Dünyamız**, sayı 5, 1975, s.2-11

⁴⁰ Ögel, 1966a.g.e., s.2 not. 9

⁴¹ H.Arel, "Divriği Ulu Cami Tekstil Kapısı ve Diğerleri" **Vakıflar Dergisi**, sayı 5, 1965, s.113-125

⁴² Nasr, a.g.e.,s.179

⁴³ Bahaeddin Ögel, **Türk Mitolojisi**, (Ankara:Türk Tarih Kurumu, 2006),s. 206

İlgın Şeyh Bedrettin Türbesi kuzey cephede yer alan pencerenin lentosu üzerinde, oldukça tahrip olduğundan yüzü seçilemeyen ancak, başının iki yanından sarkan saç örgüleriyle bir insan başı biçimindeki figürlü bezeme, pencereyi çevreleyen üst çerçevenin tam merkezinde yer almaktadır. Cepheden verilmiş olan bu figürün yüzü yuvarlaktır, başının etrafını saran saçları ve küçük kulakları oldukça belirgindir. Yuvarlak bir yüzü bulunan başının altına kalınca bir boyun işlenmiştir(Çizim 21, Resim 166).

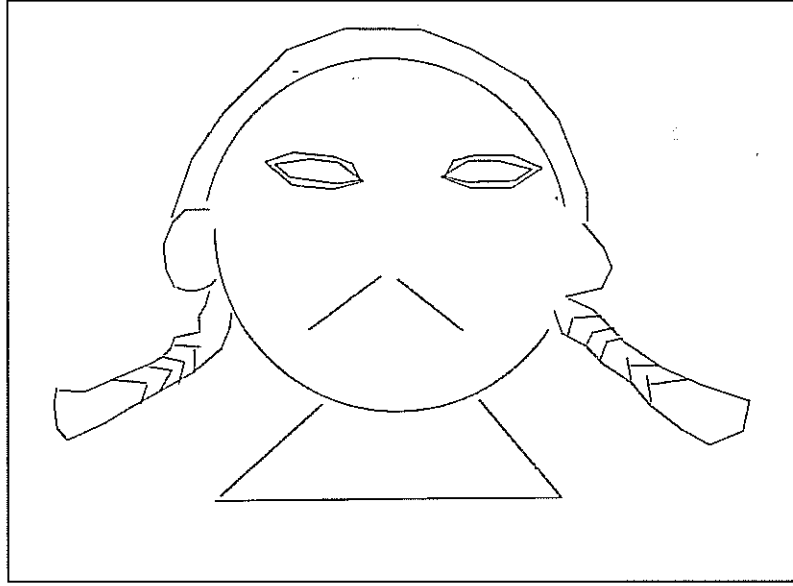

Çizim 21: İlgın Şeyh Bedrettin Türbesi İnsan Figürü

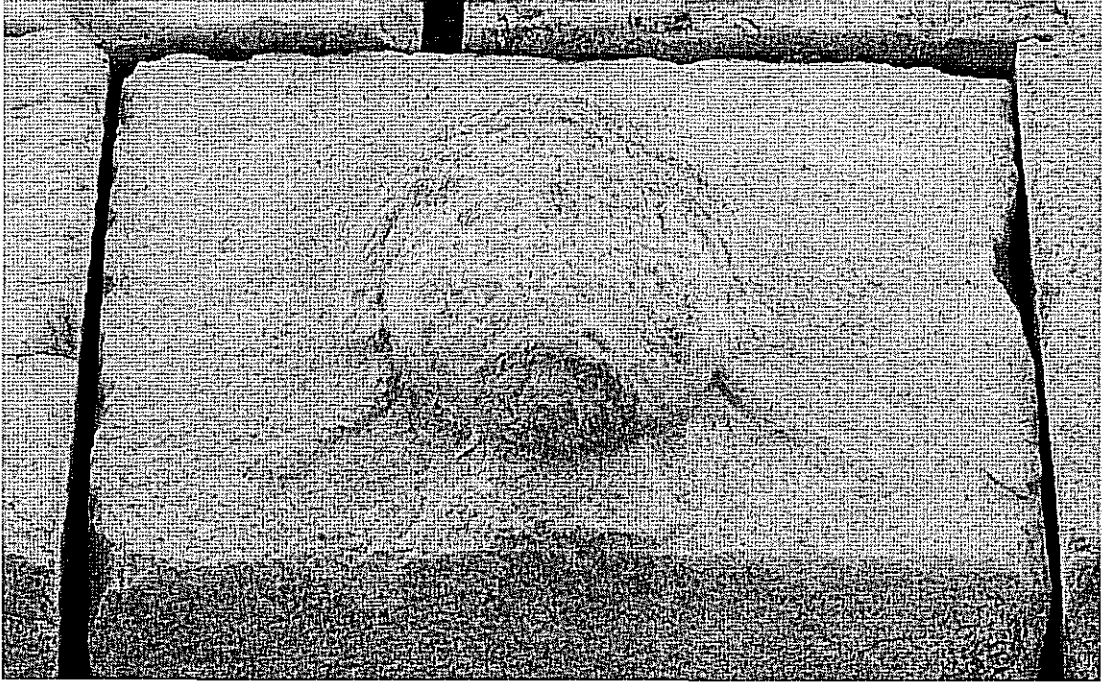

Resim 166: Hgım Şeyh Bedrettin Türbesi insan başı figürü

Yuvarlak yüzlü ve yıpranmış olmasına rağmen seçilebilen badem gözleri ve dudaklarının üzerinde seçilen bıyıklarından bir erkek figürü olduğu anlaşılmaktadır.

A. Çaycı, eserde başka astral sembolere yer verilmemesine tek bir baş olarak tasvir edilmesine dayanarak figürün Güneşi sembolize edebileceğini ileri sürmekte, Yaşar Çoruhlu ile aynı görüşte birleşmektedir.⁴⁴

H. Önkal, figüre bir açıklama getirmemekte ancak figürle birlikte yapıda bulunan diğer rozetlerin, gökyüzü yolculuğu sonunda varılan gezegenleri ve uhrevi alemi sembolize etmesinin mümkün olduğunu ileri sürmektedir.⁴⁵

İslam astrolojisinde El-Biruni'ye göre yönler ve burçlar ilişkisi içinde figürün yer aldığı kuzey cephesi, Yengeç burcunun yönüdür⁴⁶. Yengeç burcunun evi olan Ay,

⁴⁴ Çaycı,a.g.e., s.48, Yaşar Çoruhlu, "Anadolu Selçukluların Taş Tezniyatında Orta Asya ile Bağlantılar", Yayınlanmamış Yüksek Lisans Tezi, Mimar Sinan Üniversitesi SBE 1988., s. 295

⁴⁵ Önkal, *Ön.ver.*, s. 157

⁴⁶ Nasr,*Ön.ver.*, s.179

hem eski Türk inançlarında hem de İslam astrolojisinde önemli bir yere sahip olmuştur. İslam astrolojisine göre Ay, Güneş'ten sonra en büyük etkiye sahiptir.⁴⁷

Bu hiyerarşiye göre, Ay'ın Güneş'ten sonra gelen ikinci kişiyi simgeliyor olması bu figürün banisi Emir Sadeddin İsa ile sultan arasındaki hiyerarşiye uygun olarak ikinci kişi ile olan bağlantısı açısından ilgi çekicidir. Figürün, yapıda yer alan diğer rozetlerle aynı yerde bulunmayışı ilginçtir. Osmanlılarda geçen "Ay gören yıldız bakma" ifadesi ile Mani dinindeki yıldızdan ayrılan ayın erdemli sayılması ifade edilmiş gibi gözükmemektedir.⁴⁸

Niğde Hüdavend Hatun Türbesi'nde yer alan insan başları, kasnak cepheleri üzerinde yer alırlar. Bunlardan kuzeydoğu cephenin doğu yönüne bakan yüzeyindeki aynalığına altta simetrik yerleştirilmiş iki ruminin üstte sırt sırta vermiş düğmelerine birer insan başı işlenmiştir. Bu kompozisyon içindeki insan başları genel olarak diğerleri gibi yuvarlak başlı, badem gözlü, çıkık elmacık kemikli, küçük ağızlı ve yassı burunludur. Başlardan doğu taraftaki batı taraftakine göre daha yuvarlak yüzlüdür. Batı taraftaki baş köşeli bir yapıya sahiptir ve bıyıklı olarak işlenmiştir. Figürlerden yuvarlak yüzlü olanı kadın, köşeli yüzlü olanı erkek başı olmalıdır(Çizim 22, Resim 167).

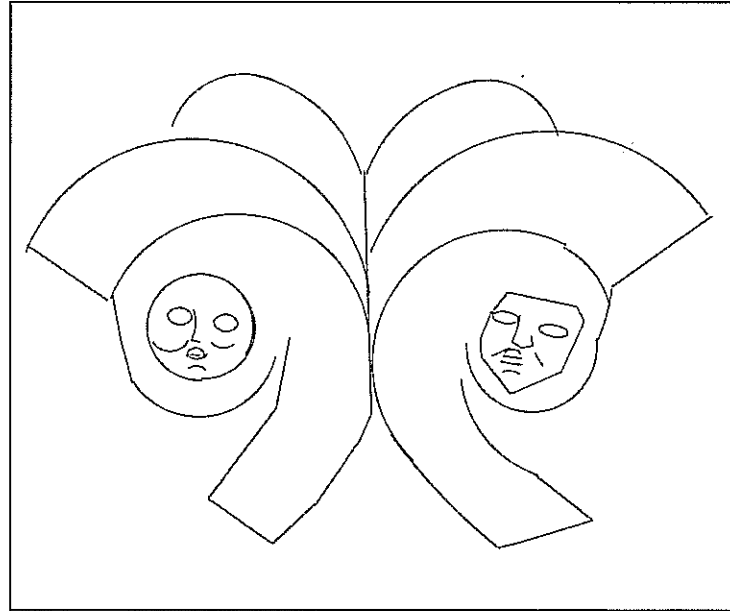

Çizim 22: Niğde Hüdavend Hatun Türbesi kasnağındaki insan başı figürleri

⁴⁷ Nasr, a.g.e., s.97

⁴⁸ B. Ögel, a.g.e., s.203



Resim 167: Hüdevend Hatun Türbesi kasnak yüzeyindeki insan başı figürleri

Gönül Öney Niğde Hüdevend Hatun Türbesi figürlerinin tamamı için kötü ruhlara karşı bir tılsım görevi üstlendiğini belirtmekte, figürler açısından herhangi bir ayırım yapmamaktadır.⁴⁹

Mehmet Özkarcı da Gönül Öney'e katılmakta figürlerin tamamının tılsım amacıyla yapıldıklarını ileri sürmekte herhangi bir ayrıma gitmemektedir.⁵⁰

Ayşe Yivlik Neftçi'nin Niğde Hüdevend Hatun Türbesi Plastik Bezeme ve Cephe Düzeni adlı yüksek lisans tezinde, figürlerin "Uygur tipli" olduğu belirtilmekte, figürlerin sembolik anlamları üzerinde durulmamakta, ancak Selçuk Hatun'unun eşi Argun Han'ın bir Budist ve türbe içinde sandukası bulunan Paşa Hatun'un eşinin ise Şaman inancı taşıyan Keygatu olduğu görüşü ile burada yer alan bütün figürlerin,

⁴⁹ Gönül Öney "Niğde Hüdevend Hatun Kümbeti Figürlü Kabartmaları", *Bellekten XXXI*, Nisan 1967, s. 144

⁵⁰ Özkarcı, *Ön.ver.*, s.240

hepsinin ikonografik olarak bu deęişik inanç sistemlerindeki kişilere bağlanabileceğini ileri sürmektedir.⁵¹

Araştırmacıların öngördükleri gibi Niğde Hüdavend Hatun Türbesi'nde yer alan insan başlarının yalnızca birer tılsım olarak yerleştirildikleri görüşüne katılmamakta figürlerin daha yoğun sembolik anlamlarının bulunduğunu; Türk Mitolojisi, İslam Astrolojisi ve eski Türklerin dini inançları ile bağlantılı olarak birbirinden farklı biçimlerde, farklı bir anlatım tarzıyla verildikleri düşünülmektedir.

İslam astrolojisi ve Türk Mitolojisinde ortak olarak görülen burçların ve bu burçları simgeleyen gezegenlerin yorum farklılıklarıyla buradaki insan başlarıyla ifade edilmeye çalışılmış gibi görünmektedir.

Astroloji ve Astronominin, ilk çağlardan itibaren gösterdiği gelişme, İslam Dünyasında ve özellikle Ortaçağda geniş bir yer tutmuş gibi gözükmektedir. Abbasi Halifelerinden el-Mehdi ve el-Me'mun astrolojik faaliyetlere çok önem veren kişiler oldukları, astronominin astrolojik boyutlarından faydalandıkları bilinmektedir.⁵² Büyük Selçuklular döneminde de astrolojiye çok önem verilmiş, Nizamülmülk ve Hasan Sabbah, Sultan Melik Şah için bir rasathane kurmuş ve bu rasathanede Ömer Hayyam, Ebu'l- Muzaffer el-İsfizari, el- Vasiti gibi önemli alimler çalışmıştır.⁵³ Bu rasathanede yapılan önemli çalışmalardan birisi Ömer Hayyam tarafından Celali Takvim'in bulunması olmuş, bu devre kadar kullanılan On iki hayvanlı Takvimin yanı sıra Güneş'in hareketlerine bağlı olarak zamanın hesaplandığı yeni bir uygulamaya geçilmiştir.⁵⁴

İbni Bibi'de geçen aşağıya aldığım şiir Selçuklularda yıldızlarla burçların insan yaşamındaki rolü dair en önemli kanıtlardan birini oluşturmaktadır.

“Güneş yengeç burcumun yarısından geçti,

⁵¹ Ayşe Yivlik Neftçi, Niğde Hüdavend Hatun Türbei Plastik Bezeme ve Cephe Düzeni, Basılmamış Yüksek Lisans Tezi, Marmara Üniversitesi, İstanbul, 1999, s. 40

⁵² Aydın Sayılı, *The Observatory in İslam*, (Ankara: Türk Tarih Kurumu, 1988), s. 49

⁵³ Çaycı, a.g.e., s.31

⁵⁴ Çaycı, a.g.e., s.32

Küresinin Merih tarafı ayın terbine baktı,
 Ondan Aslan burcuna bir ziya huzmesi gönderdi
 Ve hemen kıskançlıkla Zühhal tarafına döndü,
 Merih Akrep burcunda tuzağa düştü
 Bu hadiseyi Ay semalarda söyledi
 Müşteri sert çehresiyle Zühreye göz attı,
 Bu bakış yanan ateş üzerinden ok gibi geçti
 O korkunç bakıştan başımdaki ikbal dışarı fırladı
 O bulanık yolculuktan kafamda felaket izleri belirdi
 Hiç hatırıma gelmezdi ki felekten,
 Bir yıldız bu türlü bir tehlike doğursun.
 Lakin kaza erdiği zaman saadet yıkılır.
 Onu kılıç ve kalkanla savmak mümkün değildir.
 Her ok ki takdirinin elinden çıkmıştır:
 Ondan tedbir ile sakınmak nasıl kabil olabilir?
 Feleğin insafına bak ki! Az bir müddet içinde,
 Zulmü ile fitneler kopardı, ne şerler işledi.
 Bana ancak gönlümü yıkmak için dünyalık verdi,
 Açlığımı dindirmek için de ciğerimi gösterdi;
 Sanatıyla iki gözümde yakut damlaları açtı,
 Yanağımın tahtasını da altın renkli bir desti yaptı.
 Servetimden şimdi ayaklarımda iki zincir kaldı,
 Geri kalan varlığım dağların beline kemer oldu
 Vazgeç ey perişan gönül; felekten ne şikayet ediyorsun?
 Bu kötülükler senin gafletinden doğmuştur.
 Çünkü günahların haddini geçti ve sende eserini gösterdi
 Felek ne yapar? Tali kimdir? Güneş ne oluyor?
 Bu, Tanrı'nın fermanıdır; alın yazısına yormak gerektir.
 Cihan beladan, musibetten başka hadiseler doğuruyor.
 Hüner sahiplerinin ciğerine yüzlerce ızdırab oku atmaktadır.”⁵⁵

Bu şiirde burçlar ve onları simgeleyen yıldızların kişileştirildiği anlaşılmaktadır.

Anadolu'da XIII. Yüzyılda yaşayan Gülşehri'nin Felek- Name adlı eserinin bir bölümünde; yer alan yıldız ve burçlarla ilgili bölüm aşağıdaki şekildedir :

“Eğer bir eşeğe dünyanın devletini vermişlerse,

⁵⁵ İbn-i Bibi, 1941a.g.e., s.240

Bu devlet onun değil Hz. İsa'nındır.
 Herkese dostluk yapan o kadın,
 Erkeği bir susama muhtaç eder.
 Eğer bir kimsenin malını mülkünü esirgerse,
 Her bir incidan ona koku ve hareket gelir.
 Onun adı Nahid'dir, onun kesesi de altınla doludur.
 Onun burcu terazi, inek(öküz) de iyi bahtıdır onun.
 Yanağı fildişi gibi soğuk ve yaş,
 Ve şerefinden ağaçlar bol incili gibi.
 Yukarıdan Cevza'ya davul çalar
 Onun aşağıya gelişinden başak burcu gül gibi gülmekte
 Yay'da en alçak yerlere düşmüş vaziyette,
 Çünkü zirve en alçak yerin karşısındadır.
 Vebaline akrep kılavuz olmuş,
 Bir vebali koç burcunda yer edinmiş,
 Beşinci menzil talihinden ona aittir
 Ki sevincinden o bahçe onun eyvanıdır.
 Gülün baharda olduğu gibi,
 Her bir burçta yirmi yedi gün durmaktadır.
 Arzusuna ulaştığı zaman kendi istikametinde dönmesinde,
 Bir yıl süresinde dönüş yaptı.
 Onun hükmü, iklimlerden bakıldığında,
 Beşinci iklimden başkası için geçerli değildir.
 Salı gecesini Ay anlattığı için,
 O akşam ve Cuma onun olur.
 Ve o güzel heva ve hevesleri ile,
 Her takvimde yer almıştır.
 Her bir sabah yüzlerce ikbal ve baht ile,
 Firuze bir tahtın üzerindeki altın taç gibi gitti.
 Ruh o göz kamaştıran güzeli gördüğünde,
 Onun resmini ressamların güzeli gördü.
 Ansızın ona meftun olmak istedi,
 O Leyla oldu, diğeri de onun Mecnun'u oldu.

Mavi gök mine renkli hisar,
 Her tarafta yüzlerce bağ, beşyüzlerce lale bahçesi,
 Eski bir kale, köhne bir kilise,
 Onun dönüşünün ne başı belli ne de sonu.
 Bahçesi yeşil, bağı mavi renkli,

*Bir ayak ucunda baş aşağı dönmekte,
 Bir şehir, fakat o yol kateden nasıl katetti,
 Bir dağ, fakat lacivert bir çöl gibi.
 Siyah bahçeli bir can, güzel bir gül bahçesi,
 Zambağın mavi yaprağı yeşil bir yaprak gibi orada
 Zühre'nin feleğine başını götürmüş bir kale,
 Onun eyvanı ayın sarayının tavanı gibi...*

*Gül bahçesindeki taze yapraklar gibi,
 Her tarafta mavi bir gök kubbe,
 Bu gelenek ve naz ile bir şehir yaptı,
 Aşağıda ve yukarıda atmaca gibi uçmakta,
 O bahçenin adı Firdevs-i Berin (Cennet-i Ala)
 O ikinci felektedir, yerin dışındadır.
 Şimal kalesinin burcu,
 O yaratıkların dilinde aylar ve yıllarca dolmaktadır.
 İbadet edenler için vücut candan daha temiz,
 Zahid ise hissi lezzetlerden habersizdir orada
 Pazar ehli ve köşeye çekilmiş sufi,
 Yeşil elbiselerinin hepsi, gül bahçesinde olanlar gibidir.
 Arif orada gece gündüz onu düşünmekte,
 Ne zamana kadar belirtiyi belirsizlikten ayırabilir,
 Onun eyvanına bakarsan damdan başka bir şey olmadığını görürsün.
 Onun halkının adı da melekten başka bir şey değildir.
 Diğer bir doğuda orada ok adını taşır.
 O bütün ilimlerde kemale ermiş ve söz ehlidir.
 O dilsiz akıcı şiir söyler,
 Onun ağzı yok fakat ağzından cevher saçar,
 O yürüten işleri durdurmaz
 İşlerde onun üç eli vardır.
 Bir elinde altından divit ve kalem,
 İkinci elinde de gümüşten bir alem vardır.
 Üçüncü elinde de her bir naz ve kabalığın,
 Hesabını yapmak için bir kağıt vardır.
 Kalemlessiz hesap ilmini öğrenmiş,
 Rakamsız birçok hesaplar toplamıştır.
 İlahi ilimlerde meharet sahibi ve hakim tabiatlı,
 Tabiat ilimlerinde muktedir ve iyi bir üstad, canlı ruhla yaşamaktasın,
 Şimdi insan sesiyle konuşmaktasın.*

Memleketi süsleyen eski padişah düşünceli,
 Adalet bağıyla ve sözde tuzak kur.
 Şereften başak burcunda korkudan emniyette,
 Düşünen balık burcu cehennemün bir köşesi gibi.
 Cevza'dan bir köşede saray yapmıştır,
 Başaktan bir köşede mekan yapmıştır.
 Onun eli ayağı evlerin eyvanı olmuştur.
 Bercis hanesi yay ve balık burçları gibi.
 Eğer müştesiyeye düşerse, müşteri ona ilahtır,
 Eğer uğursuzca karıştıysa onun mizacı uğursuzdur.
 Talih ona sevinçte sığınak olmuş,
 Ne erkek ne dişi nötr gibi olmuşlar,
 Onun günü çarşambadır rengi de mavi,
 Pazar gecesinden başka da onun için gece görülmemiştir.
 En alçak yeri boğada (Boğa burcunda) olduğundan hayrettir ki,
 Zirveyi de akrepte talep etmelisin.
 Eğer gece parlayan ışık gibi parıldarsan,
 Her burçta on sekiz gün ikamet edersin.
 Dönüş yönünü düzeltirsen,
 Oğlakta bir yıllık dönüş yapmanı kim istedi.
 Bu dünyanın mevcut olan iklimlerinden,
 Altıncı iklimde onun hükmü geçerli.
 Bazen sevinç için bazen keder için,
 Takvimlerde bunlara delalet eden yazılar vardır.
 Ruh dünyanın okumun yönünü gördüğünde,
 Onun durumunu öğrendi ve sözünü dinledi.
 Bir an ayrılıktan sonra ona malum oldu,
 Hiçbir şey ayrılmadan ve birleşmeden malum değildir.
 Kendisiyle dost yaptığı her kimsenin,
 Huyunu kendi yolunda rehber yapar.
 Çünkü münafık yüce göktedir.
 Bu nedenle ben münafığı nerden bulayım?
 Ey Ay gibi dedikoducu ve Behram gibi asi,
 Utarit gibi daha ne kadar iki yüzlü olacaksın?
 Kendi kendine biten gülün kendisi geldi,
 Ve senin gönlünde yüzlerce haset diken bitti

*Hiçbir gönül benden incinmemiştir...”*⁵⁶

Gülşehri'nin eserinde anlaşıldığı gibi Selçuklular, yadsınamayacak bir astroloji bilgisine sahiptirler. Gezegenler ve burçlarla bu burçların ve gezegenleri ile pek çok ilişki kurmuşlar onları kişileştirmişlerdir. Gezegenlerin talih ya da uğursuzluk getirdiklerine, birbirleri ile yaptıkları açılarla bir anlam getirmektedirler.

İnsan vücudu ile de astroloji arasında bir bağ kurarak onu da şöyle açıklamıştır;

“İnsan vücudunda yedi kuvvet vardır.

Onun zevk (alma) kuvveti ağzın deliğindedir,

Görme Bercis (Müşteri Yıldızı) altıncısı Merih'tir.

Yedincisi Nur verenlerin kaymakamı,

Lamisenin kendisi şüphesiz zehirdir.

Akile (Akıl duygusu) Güneş gibi, hastalıklar ise Güneş tutulması

*Nakita(Komuşma duygusu) da ayrılmaların Ay tutulmasıdır.”*⁵⁷

İnsan yüzündeki organların gezegenlerle kurdukları ilişkiden bahsederek, çeşitli organlara, çeşitli nitelikler atfedilmiştir.

Eski Mezopotamya'nın astrolojik tahminlerinin sadece kral adına uygulanmasında hükümdara ilişkin olayların ister istemez toplumun tümünü ilgilendirmesi Tanrıların gözünde hükümdarın ulusunun temsilcisi olması yatmaktadır. Bu safhada astroloji savaş ve barış, zafer hükümranlık, tahta oturma, hanedan ve sülale değişmesi, isyan, kıtlık, hastalık salgınları, mahsul alımı ve taşkın gibi olayları haber veren bir araç görevini üstlenmekteydi.⁵⁸

Mezopotamya'da astroloji dörtlü bir sınıflama ile dört gök cismine ya da dört Gök Tanrısı'na dayanmaktadır. Bunlar Ay Tanrısı Sin, Güneş Tanrısı Şamaş, İştâr, yani Venüs ve fırtına Tanrısı Adad'dır.⁵⁹

⁵⁶ Saadettin Kocatürk, **Gülşehri ve Felek-Name**,(Ankara:Başbakanlık Basımevi Kültür ve Turizm Bakanlığı Yayınları-1000 Temel eser Dizisi No:93.,1982) s. 175-182

⁵⁷ Kocatürk, a.g.e., s. 303

⁵⁸ Aydın Sayılı, **Mısırlılarda ve Mezopotamyalılarda Matematik, Astronomi ve Tıp**, (Ankara: Türk Tarih Kurumu 1991), s.324

⁵⁹ Sayılı, a.g.e., s. 324

Mezopotamya astrolojisinde her gezegenin kendine has özellikleri, etki ya da manaları bulunmaktadır. Jüpiter gezegeni Mezopotamya için, Mars gezegeni ise bazı komşu krallar için uğurlu sayılmakta, Merkür gezegeni özellikle veliahtla ilgili tutulmaka, Satürn ise genellikle barışın, adaletin, nizam ve asayişin temsilcisi kabul edilmektedir.⁶⁰ Bu gezegenlerin temsil ettikleri durumlar manalandırılırken parlaklık derecelerine de dikkat edilmektedir. Parlak olmaları delalet ettikleri manayı kuvvetlendiriyor, donuk ışıkla parlamaları ise zıt bir durumu ifade ediyor, yani haber verdikleri olayların hafif geçeceği şeklinde yorumlanıyordu.⁶¹

Bütün gök cisimleri arasında astroloji açısından en önemlisi ve delalet ettiği manalar bakımından bütün diğer gök cisimlerine nazaran hakim durumda olan ayın bu büyük öneminin birinci sebebi şüphesiz Ay ve Güneş tutulmalarının astrolojide işgal ettiği önemli yerden ileri gelmekteydi ve bundan ötürü Mezopotamya astrolojisine göre Ay korku ve dehşet veren bir gök cismi sayılmakta idi.⁶²

Helenistik dönem astrolojisinde ise felsefi bir sistem olarak ortaya çıkan stoacılık ile birlikte, özellikle tabiattaki sürekli dönüşüm ve bu dönüşümle birlikte ruhun sürekli hareketinin ele alındığı düşüncede; ruhun mekanı olarak gösterilen gökyüzü ve onu donatan astral şekillerle kurulan ilişkide uzay ve yıldızlar canlı ve kutsal varlıklar olarak ortaya çıkmakta ve böylece uzayın üstünlüğü ile insanın kaderine hükmeden astroloji arasındaki bağ kurulmuş olmaktadır.⁶³ Hellenistik dönem Astrolojisi doğuda Batlamyus adıyla tanınan Ptolemaios'un mevcut bilgileri sentezlemesi ile son şeklini almıştır.⁶⁴

İslam alimlerinden İbn-i Sina; Satürn Gezegeni'nin uğursuzluk getirdiği soğuk ve kuru bir tabiata sahip olduğu, Mars'ın yine uğursuzluğa yol açtığı, sıcak ve kuru tabiatlı olduğu, Güneş'in ise uzakta olmak kaydıyla uğur getirdiği, sıcak ve kuru

⁶⁰ Sayılı, a.g.e.,s. 325

⁶¹ Sayılı, a.g.e., s.325

⁶² Sayılı, a.g.e., s. 325

⁶³ Çaycı, a.g.e.,s.20

⁶⁴ Çaycı, a.g.e., s. 21

olduğu; fakat yakında iken şanssızlığa yol açtığı, Venüs'ün tazeliği simgelediği, soğuk ve uğurlu olduğu, eğlenceye, zindeliğe düşkünlüğü temsil ettiği, Merkür'ün ise merhametli olduğu, mutlu kimseler için uğurlu, müzdarip kimseler için uğursuz olduğu, insan bilgeliği ürünlerine teşvik edici etkiye sahip olduğu, Ay'ın da tazeliği ve rahatlığı temsil ederek, hafif işleri başarılması kolay ve süratli girişimleri destekleyici bir rol oynadığı, yolundaki varsayımların doğru olmadığı sadece astrologların iddiaları olduğunu ileri sürerek karşı çıkmaktadır.⁶⁵

İbn-i Sina ayrıca , ömür boyunca yaşamın, hayatın Zodyak burçlarının, ilki olan Koç burcuna, servetin sırada ikinci gelen Boğa burcuna, arkadaşlığın ondan sonraki İkizler burcuna, anne ile babanın dördüncü burç olan Yengeç Burcuna, erkek ve kız çocukların beşinci Arslan burcuna, hastalıkların altıncı Başak burcuna, karı kocanın bundan sonraki kümeye yani Terazi burcuna, ölümün sekizinci Akrep burcuna, seyahatlerin dokuzuncu burç olan Ok (yay) burcuna, sultanın veya padişahın onuncu gelen, oğlak burcuna, umut ve mutluluğun on birinci burç olan Kova burcuna ve düşmanların on ikinci burç olan balık burcuna ait ve ilişkin olduğunu ileri süren astrologların burçlara atfettikleri bu özelliklere de kaşı çıkmaktadır.⁶⁶

İbn-i Sina'nın eleştirdiği bu görüşler ortaçağ insanının içinde bulunduğu kültürel ortamı yansıması açısından önemlidir.

Niğde Hüdavend Hatun Türbesi'nin kuzeydoğu yönündeki iki kasnak cephesinden doğuya yakın olanın yönü itibariyle burçlar ile kurduğu ilişkisi arandığında Arslan burcundan etkilendiği, Arslan burcunun Güneşin evi olduğu düşünülecek olursa⁶⁷ buradaki figürlerin Güneş'i ve Ay'ı temsil edebilecekleri görüşü kuvvetlenir.

Kuzeydoğu yönündeki kasnak cephelerinden kuzeye yakın olanın yüzeyindeki sivri bir kemer aynahğında birbirine simetrik olarak düzenlenmiş iki ruminin spiral düğmelerine insan tasvirleri yerleştirilmiştir. Rumiler, yarım sekiz kollu bir yıldızın yatay eksenlerde bulunan karşılıklı iki kolundan uzamaktadır. Bu kollar arasında

⁶⁵ Aydın, Sayılı, "İbni Sina'da Astronomi ve Astroloji." **İbni Sina, Doğumunun 1000. Yılı Armağanı**, Ankara:Türk Tarih Kurumu 1991, s. 171,

⁶⁶ Sayılı, a.g.e. s. 175

⁶⁷Kocatürk, a.g.e. s.106

kalan yıldızın üç kolundan üst merkezdekinin iki tarafına biri beş kollu, diğeri yedi kollu yıldızlardan oluşan birer kabara yerleştirilmiştir. Merkezdeki yıldız kolunun iki yandaki kolların uzantısı olan rumilerin kuzeydekinin merkezine bir çarkifelek motifi, güneydekinin merkezine ise altı dilimli bir madalyon yerleştirilmiştir. Bu kompozisyondaki inşaa başlı figürler, kabara, çarkifelekler ve sekiz kollu yıldız bezemeleri ile birlikte değerlendirildiğinde, gökyüzü anlatımı ile arşılaşılmaktadır(Çizim 22, Resim 168,169).



Çizim 22: .Niğde Hüdavend Hatun Türbesi kasnak yüzeyi bezemeleri



Resim 168: Hüdavend Hatun Türbesi kasnağındaki insan başı figürü



Resim 169: Hüdavend Hatun Türbesi kasnağındaki insan başı figürü

Türbenin, kuzey cephede yer alan ik kasnağından doğuya yakın olanın kemer köşeliğinin batısında bitkisel bezemelerin arasında bir insan başı yer almaktadır. Başın üzerinde üç dilimli bir palmet bulunmaktadır. Yuvarlak olarak işlenmiş “Ay yüzlü” figür , iri badem gözlü ve küçük ağızlıdır. Kulakları oldukça belirgindir. Yüzünde diğer figürlerden farklı olarak bıyıklarının olmadığı seçilmektedir(**Çizim 24, Resim 170**) .

Bu figürün yönü itibariyle balık burcundan etkilendiği görülmektedir. Balık burcunun gezegeni olan Jüpiter ile bu burcun zirvesini oluşturan Venüs gezegeni, kadınsı özellikleri ile ön plandadır.⁶⁸ Buradaki figürün de bıyiksız ve yuvarlak yüzlü olarak işlenmesi, bir kadın başını tasvir ettiği düşüncesini kuvvetlendirmektedir.

⁶⁸ Nizami, Hüsrev ve Şirin,(Ankara:Milli Eğitim Bakanlığı1994), s.102

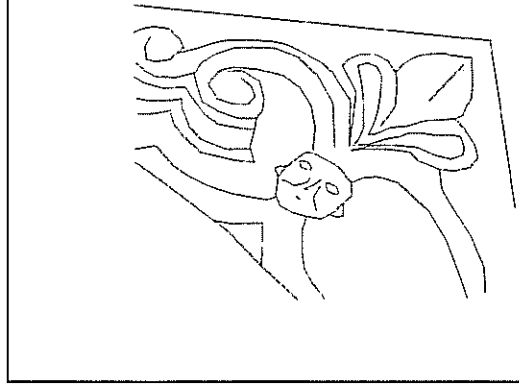

Çizim 24: Hüdavend Hatun Türbesi kasnağındaki insan başı figürü



Resim170: Hüdavend Hatun Türbesi kasnağındaki insan başı figürü

Kasnağın kuzeybatı yönündeki iki cephesinden batıya yakın olanın yüzeyindeki sivri kemer aynalığında bitkisel bezemeler arasına yerleştirilmiş bir insan başının üç dilimli şapkasından hükümdarlık soyundan olduğu anlaşılmaktadır.



Çizim 25: Niğde Hüdavend Hatun Türbesi kasmağındaki insan başı figürü

Figürün diğer insan figürlerine göre çok daha büyük olarak ve tam merkeze yerleştirilmesinin sembolik bir anlamı olduğu düşünülmektedir. Başındaki dilimli tacın ortası oldukça yüksek tutulmuştur. Selçuklu sultanlarının başlarına destarlı küçük bir sarık sardıkları, tebrik ve kabul günlerinde tahta oturdukları zaman ise başlarına taç giydikleri bilinmektedir.⁶⁹ Tacın tam ortasındaki izlerden değerli bir taşın ya da heraldik bir kartal figürünün arma olarak işlendiği görülmektedir. Yuvarlak yüzlü figürün, badem gözleri, ince burnu ve küçük ağzı oldukça belirgindir. Sağ gözünün altına bir damla motifi işlenmiştir. Bu motif olaslıkla göz yaşını ifade etmektedir. Sakalsız ve bıyısız olarak işlenen figürün bu haliyle bir kadın başı olduğu anlaşılmaktadır. Figürün yer aldığı karnak yüzeyinin batı köşesine kaslarından anlaşıldığı kadarıyla hareket halinde bir arslan figürü yerleştirilmiştir(Çizim 25, Resim 171).

⁶⁹ İ. Hakkı, Uzunçarşılı, **Osmanlı Teşkilatı**, (Ankara: Türk Tarih Kurumu 1970) s. 65



Resim 171: Niğde Hüdavend Türbesi kasnak yüzeyinde yer alan insan başı figürü

Zeki Oral'ın Niğde Hüdavend Hatun Türbesi ve Hayatı adlı eserinde, Hüdavend Hatun'a ilişkin olarak, kendisinin bir hükümdar olduğu ya da hükümdar kuvvetinde bir kadın olduğunu ileri sürmesine⁷⁰, dayanılarak buradaki figürün bir erkek değil, bir kadın olduğu ve muhtemelen Hüdavend Hatun'u simgelediğini düşünmek mümkündür. Figürün bulunduğu yüzeyin alt köşesine yerleştirilmiş arslan figürünün güç, kuvvet ve hükümdarlık simgesi olması bu görüşü kanıtlar vaziyettedir. Figürün yanağına yerleştirilmiş göz yaşı ise, Hüdavend Hatun olduğu düşünülen figürün hayatı ile ilintili gibi gözükmektedir.

Batı yönü, ikizler burcunun yönüdür. İkizler burcunun evi Merkür ve sorumluluğu Jüpiter gezegenidir.⁷¹ Jüpiter gezegeni, daha önce belirtildiği gibi uğurlu bir gezegen olarak görülmekte, Kutadgu Bilig'de ona karşı dilek dilendiği, kiminle yakınlık kursa, onu kendine bağlayabileceği ifade edilmektedir.⁷² Jüpiter ayrıca bilgeliği ve adleti simgelediğinden burada görülen Hüdavend Hatun'u simgelediği

⁷⁰ Oral, a.g.e., s.26

⁷¹ Çaycı,a.g.e. , s. 79

⁷² Ögel, a.g.e., s.206.

düşünülen figürün, hükümdarlık ve talihlilik özelliklerine de gönderme yaparak bu cepheye yerleştirildiği düşünülmektedir.

Kasağın batı cephesindeki iki yüzeyinden kuzeybatı yönüne yakın olanında yer alan sivri kemer aynalığında çift başlı bir kartal, kartalın iki yana kıvrılan başları arasında bir insan başı ile kanatlarından çıkan birer ejder figürü bulunmaktadır. Sivri kemerin köşeliklerinde ise bitkisel bezemeler arasına yerleştirilmiş insan başları yer almaktadır. Burada yer alan insan başları diğerlerinden farklı olarak sakallı ve bıyıklı olarak tasvir edilmişlerdir(Çizim 26, Resim 172).

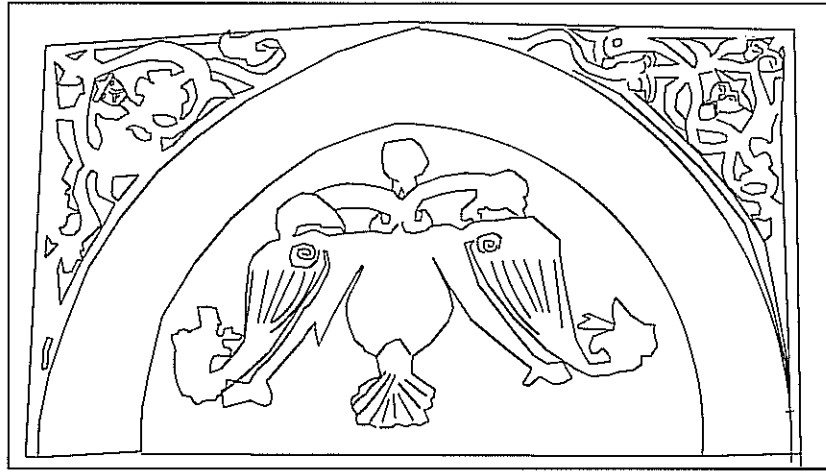

Çizim 26: Hüdevend Hatun Türbesi kasanak yüzeyinde çift başlı kartal, ejder ve insan figürleri

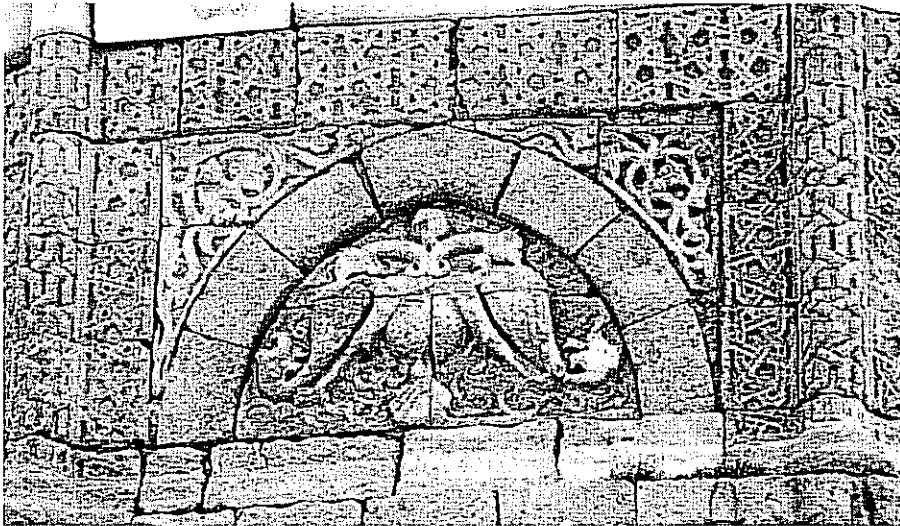

Resim 172: Hüdevend Hatun Türbesi kasanak yüzeyinde çift başlı kartal, ejder ve insan başı figürleri

Gönül Öney, Niğde Hüdavend Hatun Türbesi'nin bu figürlü düzenlenmesinde; çift başlı kartalın hayat ağacı üzerinde çift ejderin ise hayat ağacının altında, kartal figürünün ise arabesk zemin üzerinde bulunmasına dayanarak hayat ağacı yerine geçen, bu tasvirlerde özetli bir şekilde hayat ağacı, çift başlı kartal, ejder kompozisyonunun sunulduğunu, ileri sürmektedir.⁷³ Hayat ağacı, çift başlı kartal ve ejder kompozisyonunun ölünün ikametgahı olan türbe üzerinde yer alışı, gök, yer, yer altı irtibatının dikey bir eksen boyunca kurulduğu şamanist inançlarla ilişkili görülmekte ve ruhun gök yüzüne uçuşu ile ilişkilendirilebilmektedir.

Burada ejdere yüklenen anlamda çift başlı kartal ile insan başının birlikte oluşturduğu anlam da önem kazanmaktadır. Ejder, erken dönemlerde özellikle komşusu Çin'in etkisiyle Türklere bereket, refah, güç ve kuvvet simgesi olarak kabul edilir. Türklerin evren tasavvurunda önemli bir yer tutan ejder zaman tasavvuru ile ilişkilendirilerek Budist mandalasında olduğu gibi evrende gece ve gündüzün oluşmasında bircil bir rol üstlenmektedir.

Divan-ü Lügat it Türk, Tuhfet ül Müneccimin ve Ma'rifetname'ye göre On İki Hayvanlı Türk Takviminde de yer alan ejder yılında; "timsahın suda yaşaması dolayısıyla çok yağmur yağıp bolluk olması, savaş ve kan dökücülüğün artması, ağaçlara afet erişmesi, arpa ve buğdayın iyi mahsul vermesi, harp ve fitnenin çoğalması, evvelinde doğanların ahmak cevhersiz, ortasında halim ve yumuşak, sonunda doğanların kötü huylu ve utanmaz oldukları" yazmaktadır.⁷⁴

Çift başlı kartal Türk Sanatı içinde oldukça önemli bir yere sahiptir. Eski Türk inancına göre göğün direğinin ya da Dünya'nın direğinin tepesinde Tanrı'nın gücünü ve erkini simgeleyen çift başlı bir kartal yer almakta ve bu kartal Tanrı'nın bulunduğu göğün kapısını kanatlarıyla tutmaktadır.⁷⁵ Gündüzün yönü güney ve doğu,

⁷³ Öney, a.g.e., s. 152-153

⁷⁴ Turan,2004,a.g.e. ,s.103

⁷⁵ Ögel,a.ge. , s.179

gecenin yönü kuzey ve batı olduğundan kartalın gövdesi hangi ana yöne denk olursa olsun kanat yönleri gece gece ve gündüzü yönüyle uyum içinde kanatlarından birinin Güneş'i ve dolayısıyla gündüzü, diğerinin ise geceyi ve ayı simgelediğinin düşünülmesi ⁷⁶ kartal figürünün burada gece ve gündüzü simgleyerek evren tasavvuruna katıldığını gösterir.

Kartal sembolizminin Şamanizm ile olan bağlantısında da, bu yüce hayvanın yüksek ruhları taşıdığı ve Gök Tanrı'nın timsali olarak şaman ruhunu ifade ettiği, Göktürk ve Uygur devirlerinde ise hükümdar ya da beylerin timsali, koruyucu ruh ve adaletin simgesi olarak önemli bir anlamı bulunduğu⁷⁷ dikkate alınarak Türbedeki kullanımını anlam kazanmaktadır.

Türklerin İslamiyet'i kabulünden sonra da kartal önemli bir figür olarak görülmüş ve adalet ve koruyuculuk nitelikleriyle simgeleşerek devlet armaları haline gelmiştir. Artuklular, Saltuklular, Mengücekliler ve Selçuklular'da da kartal arması çeşitli şekillerde hükümdarlar tarafından benimsenerek pek çok abide üzerine taş veya çini olarak işlenmiş Artuklu sikkelerinde de kullanılmıştır..⁷⁸

Kasnağın batı cephesinin kuzeybatıya bakan yönü Kova burcunun evi olan Satürn Gezegeninin yönüyle uyum içerisindedir. Kova burcunun durağanlık anına denk gelen Satürn gezegeninden etkilendiği bilinmekte, Kazvini tarafından Satürn'ün, Güneşin hazinelerini bekleyen bir bekçi, Nizami tarafından da dünya manastırının bekçisi olduğu ileri sürülmektedir.⁷⁹ Bu bakış açısına göre sivri kemer köşeliklerinde yer alan, ihtiyar bıyıklı ve uzun sakallı olarak tasvir edilen insan başlarının yine kova burcu tasvirleriyle ortak olarak "bilgelik" vasfını ön plana çıkarması açısından kartal figürü ile birlikte değerlendirildiğinde, Satürn'ü simgelediklerini ileri sürmek mümkündür(**Çizim 27, Resim 173**).

⁷⁶ Ögel, a.g.e. s.180

⁷⁷ Çoruhlu, a.g.e., s.134

⁷⁸ Oktay, Arslanapa, "Türklerde Arma Sanatı", *Bellekten* c. XVI, 1964

⁷⁹ Çaycı,a.g.e. s. 93

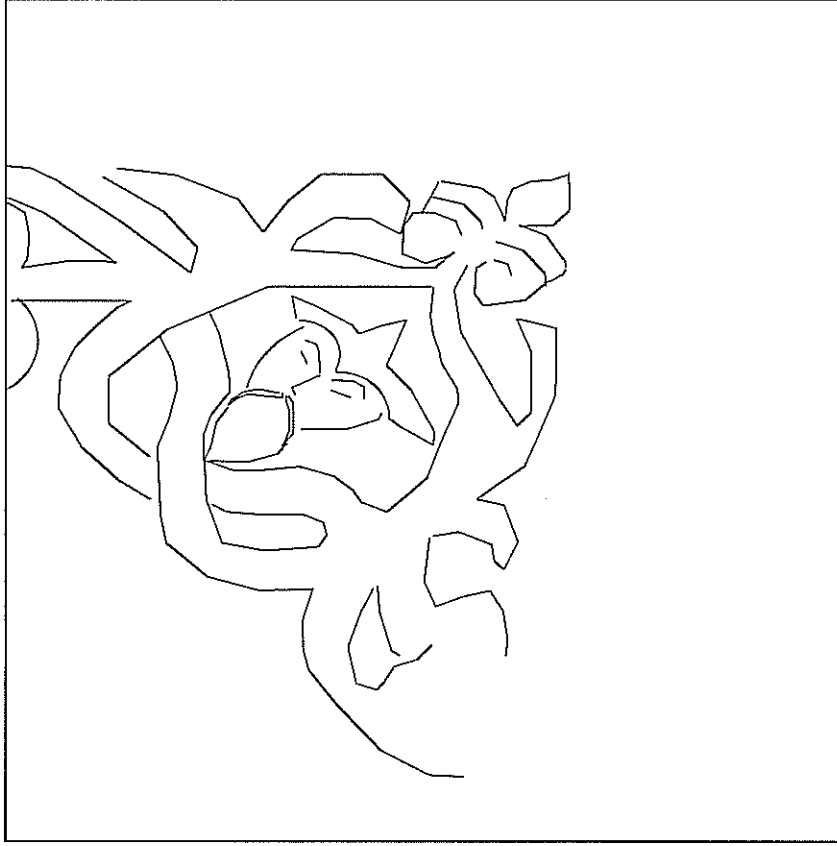

Çizim 27: Niğde Hüdavend Hatun Türbesi kasnak yüzeyindeki insan başı figürü



Resim 173: Niğde Hüdavend Hatun Türbesi kasnak yüzeyindeki insan başı figürü

İbni Bibi'nin Anadolu Selçuki Devleti Tarihi adlı eserinde; "Saltanat çetresinin kartalı sultanların Güneş'i üzerine kanat germiş, devlet gölgesi salmıştı..."⁸⁰ şeklindeki ifadesinden Güneş'in bir hükümdar ile ilişkilendirildiği, kartalın ise hükümdarı koruyan bir güç olarak verildiği anlaşılmaktadır.

Yapının batı yönündeki kasnak cephelerinden güneybatı yüzünde yer alan sivri kemer aynalığında altta ve ortada bir insan başı ile kemerin güney köşeliğine bir insan başı figürünün yerleştirildiği görülmektedir. Diğer kemer köşeliğinin batı tarafı tahrip olduğu için orada bir figür olup olmadığı seçilememektedir. Bu figürlerden kemer köşeliğinde yer alan oval yüzlü ve iri badem gözlü olarak işlenmiştir. Yassı burnu belirgindir. Figürün izlerinden bıyiksız olduğu seçilmekle birlikte kadın başlarında görülen Ay-yüzlülük bulunmadığından bir erkek başı olabileceği düşünülmektedir. Başındaki üç dilimli taç ise hükümdar soyundan birini simgelediğini göstermektedir(**Resim 174,175**).

Kemer alınlığında yer alan tam merkeze yerleştirilmiş, iri gözleri yuvarlak bir yüzü, dolgun yanakları, kulakları seçilen insan başında taç bulunmaktadır. Tahrip olduğu için bıyıklarının olup olmadığı anlaşılamayan figür sakalsızdır.

⁸⁰ Bibi,1941a.g.e., s. 89



Resim 174: Hüdavend Hatun Türbesi kasnağındaki insan başı figürü



Resim 175: Hüdavend Hatun Türbesi kasnağındaki insan başı figürü

Güneybatı, Terazi burcunun yönüdür. Terazi burcunun üç geyikten oluşması Orta Asya Türklerinde oldukça yaygın bir inanış olarak görülmekte, Altay'daki Teleüt Türkleri Kuguldey adlı bir yiğidin üç geyiği kovaladığına, geyiklerin Tanrı'ya sığınarak, O'nun tarafından üçer yıldız olduklarına ve yiğidin biri beyaz diğeri kırmızı oklarından, kırmızı olanın bir geyiği yaraladığından bu yıldıza, Kanlı Yıldız demişlerdir.⁸¹ Bu panoda yer alan insan figürlerinin, tahrip olmuş köşede bir figürün daha yer alması varsayımıyla, bu üç yıldız simgeleyen tasvirler olduğu düşünülebilir.

Sivri kemer alınlığı içinde yer alan sakalsız ve bıyiksız figur, bir kadın başı veya genç bir erkek olarak işlenmiş olabilir. Bu figürün burçlarla kurulan ilişkide terazi burcunun evi ve zirvesini oluşturan Güneş ve Ay'dan sonra en parlak yıldız kabul edilen ve genellikle kadın figürü olarak tasvirlerle yansıyan Venüs gezegenini temsil ettiği düşünülebilir.⁸²

Zühre Arapça'da "parlamak", "aydınlatmak" manasında z-h-r kökünden gelmekte, Sümerce'de Zib, Akadca'da "Dilbat" Latince'de "Venüs", Farsça'da "Nahid", İbranice'de "Malkar ha- Şamayim", ve "Helel ben Şahar", Türkçe'de ise "Çoban Yıldızı", "Tan Yıldızı", "Akşam Yıldızı" olarak anılmaktadır.⁸³

Gülşehri'nin Mesnevisinde geçen; "Herkes dostluk yapan o kadın, Erkeği bir susama muhtaç eder. Eğer bir kimsenin malını mülkünü esirgerse, Her bir inciden ona koku ve hareket gelir. Onun adı Nahid'dir, onun kesesi de altınla doludur. Onun burcu terazi, inek(öküz) de iyi bahtıdır onun. Yanağı fildişi gibi soğuk ve yaş, Ve şerefinden ağaçlar bol incili gibi."⁸⁴ ifadesiyle Venüs gezegeninin dişilik özelliği vurgulanarak güzellik, zenginlik, şereflik özellikleri atfedilmiştir.

⁸¹ B. Ögel, a.g.e., s.211

⁸² Çaycı, a.g.e., s.87

⁸³ Çaycı, a.g.e. s.87 not. 79

⁸⁴ Kocatürk, a.g.e., 175-182

Zühre adıyla anılan Venüs güzellik sembolü olarak kabul edilir. Kutadgu Bilig'deki, "Sevimli bir yüz vururdu, beşinci Zühre, Severek baktı ise sen gönlünü avut" şeklindeki ifade Venüs'ün sevimliliğine vurgu yapar..⁸⁵

Kasnağın güneye bakan iki cephesinden güneybatı yönüne bakanının sivri kemerinin güneydoğu köşeliğinde bir insan başı görünmektedir. Figür, oval yüzlü, dolgun yanaklı, iri badem gözlü ince burunlu, bıyıklı ve belirgin kulaklı olarak işlenmiştir. Başında yer alan başlık diğer figürlerden oldukça farklıdır. Sivri kemerin güneybatı köşeliği ise tahrip olduğundan orada bir figür olup olmadığı belli değildir((Çizim 28, Resim 176,177).



Resim 176: Niğde Hüdevend Hatun Türbesi kasnak yüzeyi bezemeleri

⁸⁵ Ögel, a.g.e., s.214

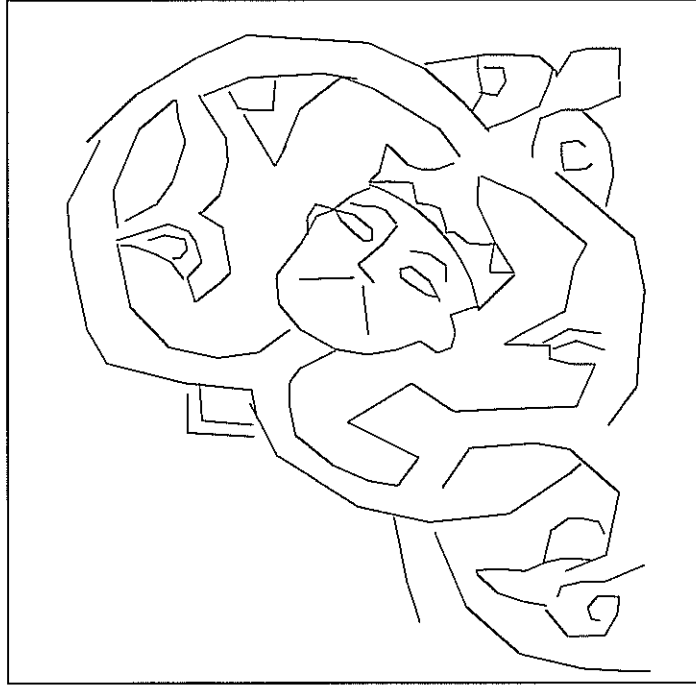

Çizim 28: Niğde Hüdavend Hatun Türbesi kasmağındaki insan başı figürü



Resim 177: Niğde Hüdavend Hatun Türbesi kasmağındaki insan başı figürü

İbn-i Sina'nın verdiği bilgilere göre Oğlak burcu sultana ya da hükümdara ait ve ilişkin bir burç olarak görülmektedir. Gülşehri'nin Mesnevisi'nde, Oğlak burcu için, "Cevza'dan bir köşede saray yapmıştır, Başaktan bir köşede mekan yapmıştır. Onun eli ayağı evlerin eyvanı olmuştur. Bercis hanesi yay ve balık burçları gibi. Eğer Müşteriye

düşerse, Müşteri ona ilahtır, Eğer uğursuza karıştıysa onun mizacı uğursuzdur. Talih ona sevinçte sığınak olmuş, Ne erkek ne dişi nötr gibi olmuşlar, Onun günü çarşambadır rengi de mavi, Pazar gecesinden başka da onun için gece görülmemiştir. En alçak yeri Boğa'da (Boğa burcunda) olduğundan hayrettir ki, Zirveyi de Akrepte talep etmelisin. Eğer gece parlayan ışık gibi parıldarsan, Her burçta on sekiz gün ikamet edersin. Dönüş yönünü düzeltirsen, Oğlakta bir yıllık dönüş yapmanı kim istedi. Bu dünyanın mevcut olan iklimlerinden, Altıncı iklimde onun hükmü geçerli." yazmaktadır.⁸⁶

Güneybatı yönü Oğlak burcu ile ilintili olarak Jüpiter yani Müşteri yıldızının durağanlık anına denk gelmektedir. Jüpiter karakteristiği Marduk ile uygunluk arz ederek, emirler veren ve kaderi tayin eden yüksek otoritenin merkezi bir otorite olarak, kadılık makamını ve sorumluluğu simgelemektedir.⁸⁷ Burada görülen figürün adaletle bağıntısı olduğu düşünülebilir. İbn- i Bibi'de I. İzzettin Keykavus'u betimleyen paragrafta; "Sultan İzzeddin Keykavus, öyle bir padişah oldu ki cömertliği yağmur daneleri gibi sayısız, dehası karanlık geceleri aydınlatan Müşteri yıldızı gibi parlaktı..."⁸⁸ yazmakta, bu betimlemeden anlaşıldığı gibi cömertlik ve adaletin Müşteri yıldızına atfedilen özelliklerden olduğu görülmektedir.

Kasnağın, güneydoğu cephesinin iki yüzeyinden güney tarafa bakanın sivri kemer köşeliklerine yerleştirilmiş insan başlarından batı taraftaki, genç bir erkek veya bir kadın tasvirine benzemektedir. Başında sultanlara üç dilimli bir başlık ile başlığın tam ortasına değerli bir taş izlenimi veren motif işlenmiştir. Bu figürün hükümdarlık soyundan birini temsil ettiği açıktır. Sivri kemerin doğu köşeliğinde yer alan figür ise, batı taraftaki figürden farklı olarak daha olgun bir yüze sahiptir. Başında tek dilimli farklı bir başlık bulunmaktadır (**Çizim 29, Resim 178**).

Figürlerin bulunduğu yüzey güneye bakmakta ve bu yönün astrolojik olarak Boğa burcunun yönü olduğu bilinmektedir.⁸⁹ Boğa burcu'nun evi Venüs gezegeninde olmasına rağmen, burcun zirvesini Ay'ın oluşturması dikkate alındığında köşeliklerde yer alan figürlerden ay yüzlü kadın başının Hüdavend

⁸⁶ Kocatürk, a.g.e., s. 180

⁸⁷ Kocatürk, a.g.e., s.95

⁸⁸ İbn- Bibi, 1941 a.g.e., s.53

⁸⁹ Nasr, a.g.e., s.180

Hatun'u, erkek başının ise Ay dolayısıyla Hüdavend Hatun'un eşi Argun Han'ı simgelediğini düşünmek mümkündür. Burada Venüs ve Ay birlikteliği görülmektedir. Nitekim Kırgız Türkleri Venüs'ü Ay'ın kızı olarak tanımlamaları Boğa burcunun Ay ile ilişkisini açıklar.⁹⁰



Çizim 29: Hüdavend Hatun Türbesi kasnağındaki insan başı figürü

⁹⁰ Çaycı, a.g.e. s. 26

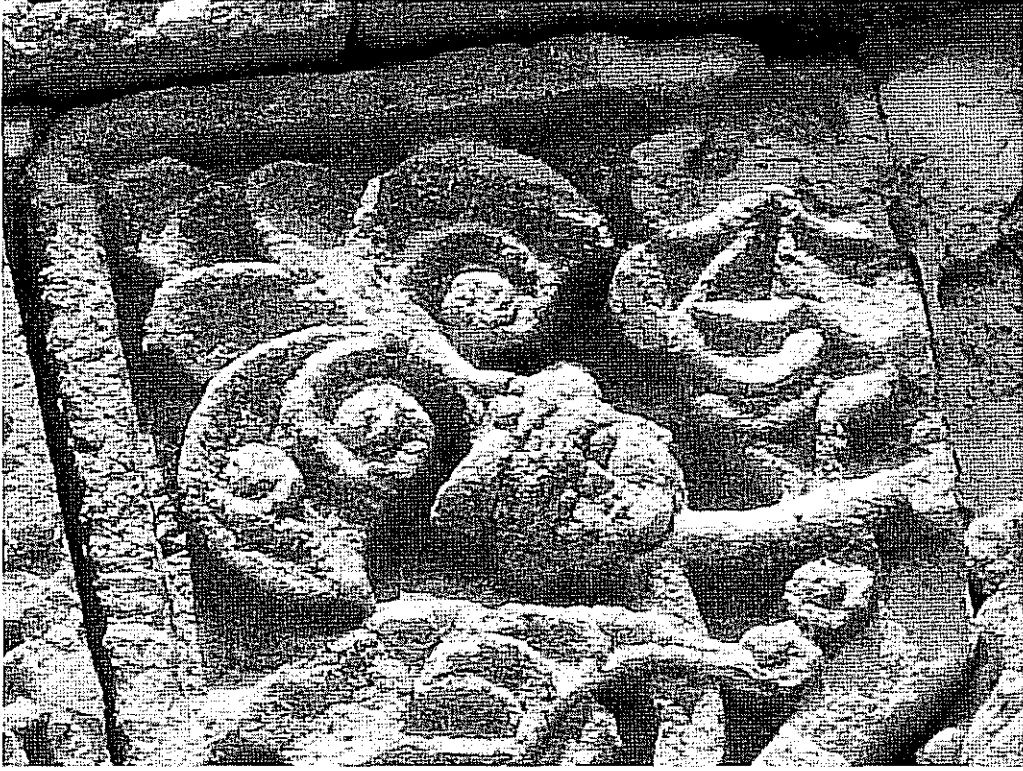

Resim 178: Hüdavend Hatun Türbesi kasmağındaki insan başı figürü

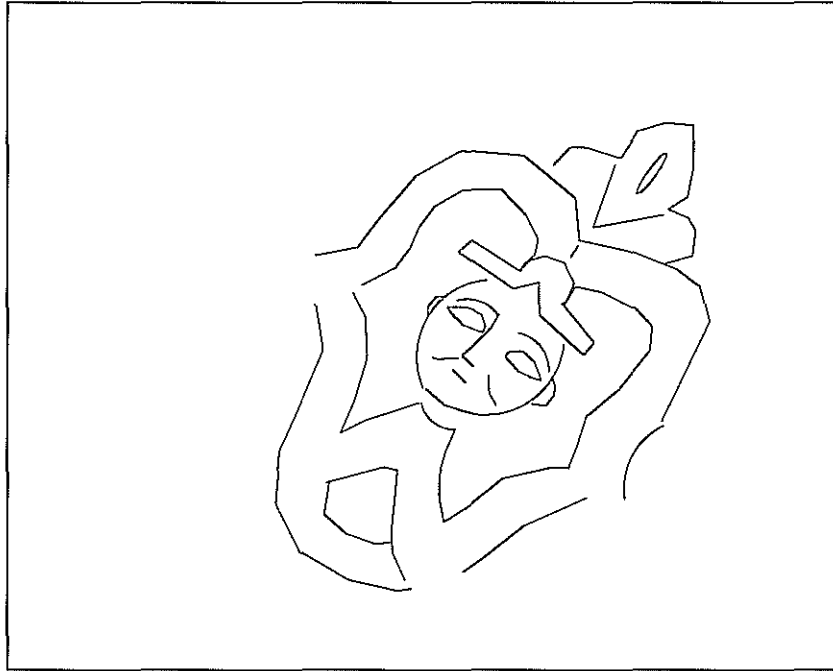

Çizim 30: Hüdavend Hatun Türbesi kasmağındaki insan başı figürü



Resim 179: Hüdevend Hatun Türbesi kasnağındaki insan başı figürü

Hüdevend Hatun Türbesi'nin kasnağındaki güneydoğuya bakan cephelerinden doğuya bakanın sivri kemer köşeliklerinde görülen insan başlarının bıyıklarından erkek oldukları ve batı taraftaki figürün başındaki başlık tahrip olmuşsa da, doğu taraftaki figürün başında tek dilimli farklı bir başlık bulunmaktadır. Bu başlıkların da hükümdarbaşlıklarına benzediği görülmektedir(Çizim 30, Resim 179). Öte yandan insan başının yer aldığı yüzeyin doğu yönüne bakması onun koç burcu ile olan ilişkisini akla getirmektedir. Koç burcunun evi olan Mars Gezegenine ilişkin, nesnel ve soyut unsurların görünmeyen boyutunda, hem birey hem de toplum bazında, nefis ve toplumsal iradenin tecellisi olarak ya da daha somut bir ifade ile bireysel ve toplumsal anlamdaki hakim gelme veya egemen olma ideali, Mars heroizmiyle özdeşleşmiştir.⁹¹

⁹¹ Çaycı,a.g.e., s.85

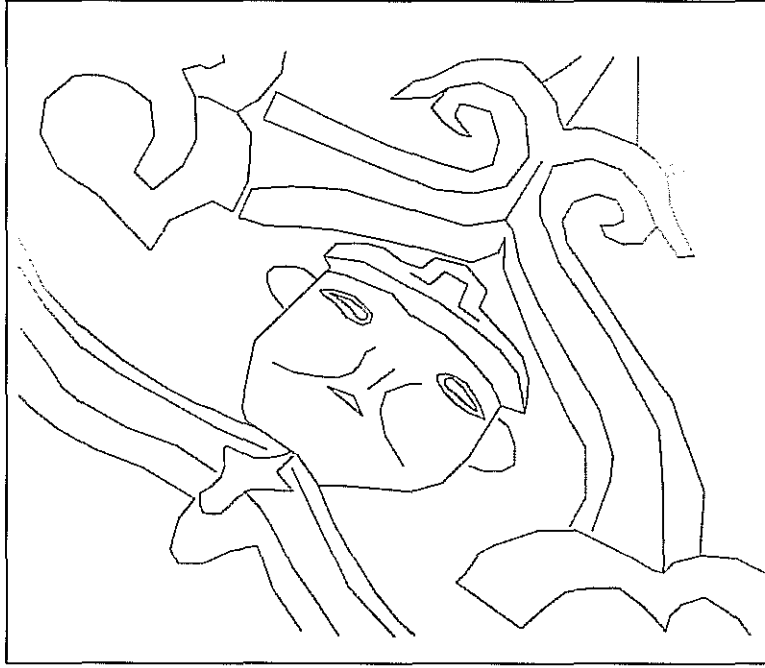

Çizim 31: Hüdevend Hatun Türbesi kasnağındaki insan başı figürü



Resim 180: Hüdevend Hatun kasnağındaki insan başı figürü



Resim 181: Hüdavend Hatun kasnağındaki insan başı figürü

Mars tasvirlerinde ise bir elinde kesik bir baş diğer elinde bir kılıç taşıyan savaş ve savaşla ilgili tasvirler yer alırken burada bir insan başı figürünün yer alması, Mars gezegeninin bir insan hem de bir hükümdar ya da devlet adamı şeklinde tasvir edildiğini düşündürmektedir. Burada başlıkları benzer figürlerden yola çıkarak erkek başı figürünün Argun Han'ı temsil ettiğini ileri sürmek mümkündür(Çizim 28,30,31, Resim 177, 179,180).

2. ŞEMATİKLEŞTİRİLMİŞ İNSAN BAŞLILAR

Emir Saltuk Türbesi: Şematik olarak işlenmiş insan başlarından Emir Saltuk Türbesi'nin kasnağındaki yer alan nişlerden, güneybatıdakinin içinde bir boğa başı ile boğanın boynuzları arasına yerleştirilmiş bir insan başı figürü bulunmaktadır. İnsan başı figürü yuvarlak olmayan oval yüzü, küçük gözleri çizgisel ağızıyla maske biçimindedir(Çizim 32, Resim 182).

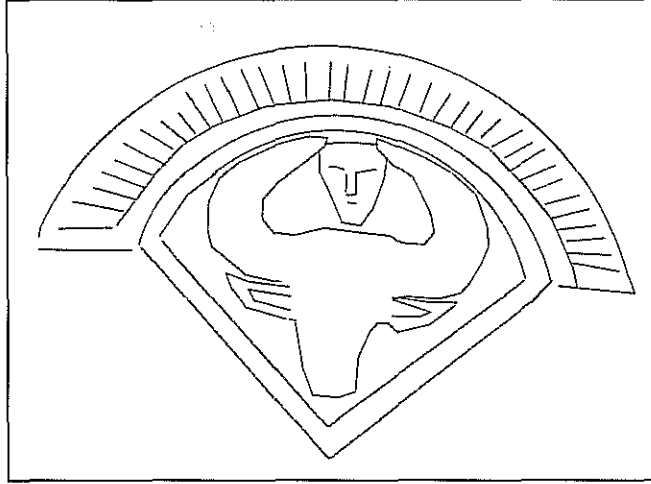

Çizim 32: Emir Saltuk Türbesi boğa- insan başı kabartması

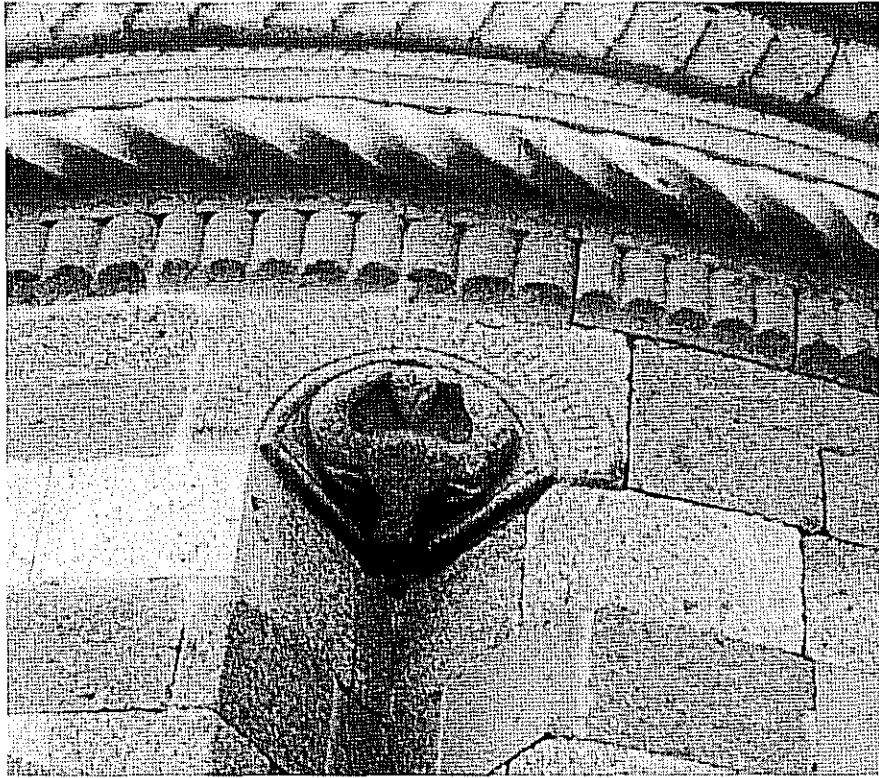

Resim 182: Emir Saltuk Türbesi boğa- insan başı kabartması

Gönül Öney, bu figür oniki Hayvanlı Türk Takvimine ait bir figür olduğunu ileri sürmüştü⁹², Hakkı Önkal da bu görüşe katılmıştır.⁹³

Abdürrahim Şerif Beygu, figürde yer alan boğa başı kabartmasındaki boynuzları Orta Asya'da Yak denilen öküzlerin boynuzlarına benzediğini, Saltuk ailesinin Alp Arslan hanedanına mensubiyeti nedeniyle Selçukluların kökenini göz önüne alarak, bu figürün bir oymak alameti sayılabileceğini ileri sürmektedir.⁹⁴

Oktaç Arslanapa'da bu figürün, eski Türk Hayvan takviminden gelen figürlerden olduğunu ifade etmektedir.⁹⁵

Bu figürde yer alan insan başı Ay'la, boğa başı ise Boğa burcu ile ilişkilendirilmiştir.⁹⁶ İslam astronomisindeki dört ana yön imgesine göre de güney, Boğa burcu ile ilişkilidir.⁹⁷ Yapıda güneydoğu cephenin güney köşesinde yer alan boğa ve insan tasvirinin gerçekten de hem astrolojideki dört ana yön imgesi ile hem de taşıdığı sembolik anlam itibarıyla boğa tasvirinin, boğa burcuna atıfta bulunduğu görülmektedir.

Boğa burcunun evi Venüs gezegeni, zirvesini de Ay gezegeni oluşturmakta bu sebeple çoğu durumda ayın sembolü olarak boğa figürü görülmektedir.⁹⁸ Bu kompozisyonda Boğa burcunu temsil eden boğa figürü ile boynuzları arasındaki insan figürü iki gezegenin yücelmelerini sağlayan ve zirveyi oluşturan ve getiren Boğa burcu- Ay birleşimini göstermektedir.

⁹² Gönül, Öney, " Anadolu Selçuk Mimarisinde Boğa Kabartmaları" , *Belleten*, c.XXXIV. sayı, 133-136, Ankara, 1970, s.84

⁹³ Önkal, a.g.e., s.22

⁹⁴ Beygu, a.g.e., s.89

⁹⁵ Arslanapa, a.g.e., s. 126

⁹⁶ Otto-Dorn, 1980a.g.e. s.114, g. Öney 1969-70, a.g.e. s.201.

⁹⁷ Nasr,a.g.e. s.180

⁹⁸ Çaycı, a.g.e., s.106

Türkler’de boğanın simgesel anlamları, İslam öncesi ve İslamiyet’tin kabulünden sonra değerlendirildiğinde, figürün önemi anlaşılmaktadır.

Şamanist Türklerde şamanın Tanrı ile ilişkide bulunmak için biçimine girdiği hayvanlardan birisi olarak boğa şamanın ruhunu, şamanın iyi olarak nitelendirilen ana hayvan atalarından birisini, aynı zamanda savaşçı olduğu için yenilgi ve bazen de düşmanı simgelemekte, bazen de kötülük ve karanlık simgesi, nadir olarak zafer simgesi olarak kullanılmaktadır.⁹⁹

Tonyukuk yazıtında hükümdarın yağlı semiz bir boğayla karşılaştırılmasında olduğu gibi Eski Türkler’de boğa kuvvet ve kudret timsali olmakta ve aynı zamanda hükümdar veya hükümdar simgesi ongunu sayılmaktaydı. Erken devir Türkleri’nde savaş ilahı sayılarak Ch’ih-yo’nun başı kaplan, ejder ve yabani boğayı andıran bir mask olarak kullanılmaktadır.¹⁰⁰

Boğa genellikle yer unsuru içinde değerlendirilmekte ve Eski Türklerin yeraltı ilahı Erlik Han’ın dokuz öktüze binmektedir.¹⁰¹

Baykal gölünün batısında yaşayan Buryatlar “boğa” şeklinde bir rüzgar tanrısının varlığına inanırlar ve buna Buhan-Zada derler, Türkçe karşılığı ise “boğayada” olan bu ruh bir boğa şeklinde ve yada taşı ile birlikte yağmur yağdırmak veya rüzgar çıkarmakla görevliydi. Ancak nasıl yağmur yağdırdığı konusunda kesin bir bilgi bulunmamaktadır.¹⁰²

Dede Korkut hikayelerinde de boğa güç, kuvvet ve yiğitlik simgesi olarak kullanılmıştır.¹⁰³

⁹⁹ Çoruhlu, 1988, a.g.e. s.111-112

¹⁰⁰ Çoruhlu, 2002, a.g.e., s. 145

¹⁰¹ Çoruhlu, 2002, a.g.e., s.145

¹⁰² B.Ögel, a.g.e.s.302

¹⁰³ B. Ögel, a.g.e., s.538

Boğa figürü İran mitolojisinde savaş tanrısı Veretrahna olarak genellikle sarı kulaklı ve altın boynuzlu bir boğa şeklinde tasvir edilmektedir.¹⁰⁴ Firdevsi Şehnamesi minyatürlerinde görülen, Zerdüştî rahipler tarafından kullanılan ve savaşın simgesi sayılan Tanrı Mitra'nın topuzu boğa başı biçimindedir.

Sahibiye Medresesi: Sahibiye Medresesi portalide kapı açıklığının iki yanındaki sütuncelerden doğudakinde bulunan şematik şlenmiş iki insan figürü cepheden verilmiştir. Badem gözleri, ince burunları ve küçük ağızları bulunmaktadır. Bunlardan sütun başlığının yan yüzüne yerleştirilmiş olan tahrip olmuşsa da başında üç dilimli bir tacı olduğu belli olmaktadır(Resim 183,184).



Resim 183: Sahibiye Medresesi sütuncelerinde doğu sütun başlığı üzerinde yer alan insan figürü

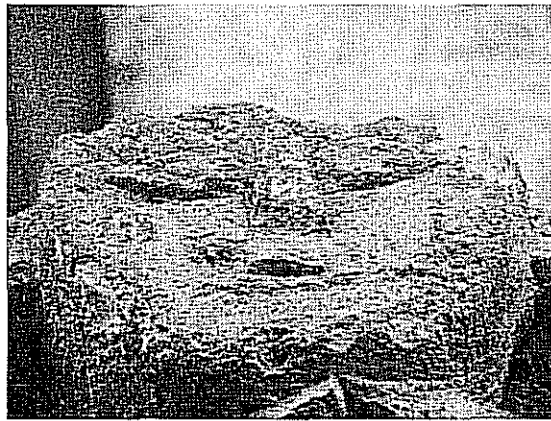

Resim 184: Sahibiye Medresesi sütuncelerinde doğu sütun başlığı üzerinde yer alan insan figürü

¹⁰⁴ Vesta, Sarkhosh Curtis, *Persian Myths*, (Texas:Univercity of Texas Press 1993), s.13

Gönül Öney, bu küçük başların, birer tılsım olarak kullanıldıklarını ifade etmektedir.¹⁰⁵

Semra Ögel bu figürlerin insan başı değil de bir arslan başı olduğunu ileri sürmektedir.¹⁰⁶

Sahibiye Medresesi portalinin iki yanında yer alan sütuncelerin sütun başlıklarından doğudakinin bitkisel bezemeleri arasına ustalıkla gizlenmiş insan başı şeklindeki maskelerin özellikle gizlenmeleri onların kötü ruhlardan koruyucu, muska ya da tılsım olarak kullanıldıklarını ve mukaddes sayıldıklarını düşündürmektedir.

Eski Türklerde Şamanizm'in temel inançlarından olan idollere ve her türlü mukaddes sayılan tasvirlere ongon dendiğinden¹⁰⁷ Sahibiye Medresesi'nin sütun başlıklarında yer alan mukaddes sayıldıkları için gizlenen maske biçimindeki bu insan başları birer ongon olarak değerlendirilebilir mi? Sorusu henüz yanıtızdır.

Hüdavend Hatun Türbesi: Hüdavend Hatun Türbesi portalinin iki yanında yer alan sütuncelerden kuzey taraftaki sütuncenin bitkisel bezemeli sütun başlığında görülen yuvarlak yüzlü, badem gözlü, küçük ağızlı ve yassı burunlu insan başları da Sahibiye Medresesi'ndeki örnekler gibi cepheden verilmişlerdir. Yüzlerin yanak kısımları çıkık olarak işlenmiş, boyun kısımları kıvrım dallarla, başlıkları ise üç dilimli palmet yapraklarıyla oluşturulmuştur(**Çizim 33, Resim 185,186**).

¹⁰⁵ Öney, 1967,a.g.e., s.144

¹⁰⁶ Semra Ögel, *Anadolu Selçuklularının Taş Tezniyatı* (Ankara:Türk Tarih Kurumu , 1966) s.57

¹⁰⁷ Abdülkadir, İnan, *Tarihte ve Bugün Şamanizm*,(Ankara: Türk Tarih Kurumu1995), s.44

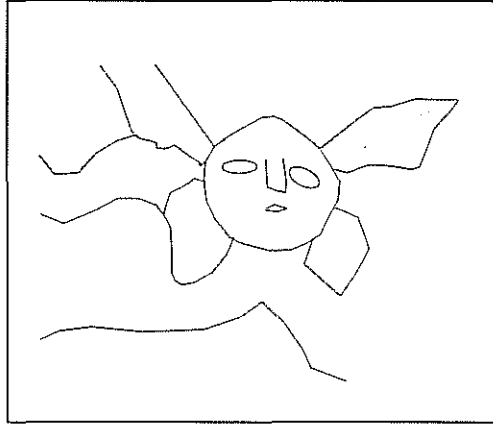

Çizim 33: Hüdavend Hatun Türbesi sütun başlığında yer alan insan figürü

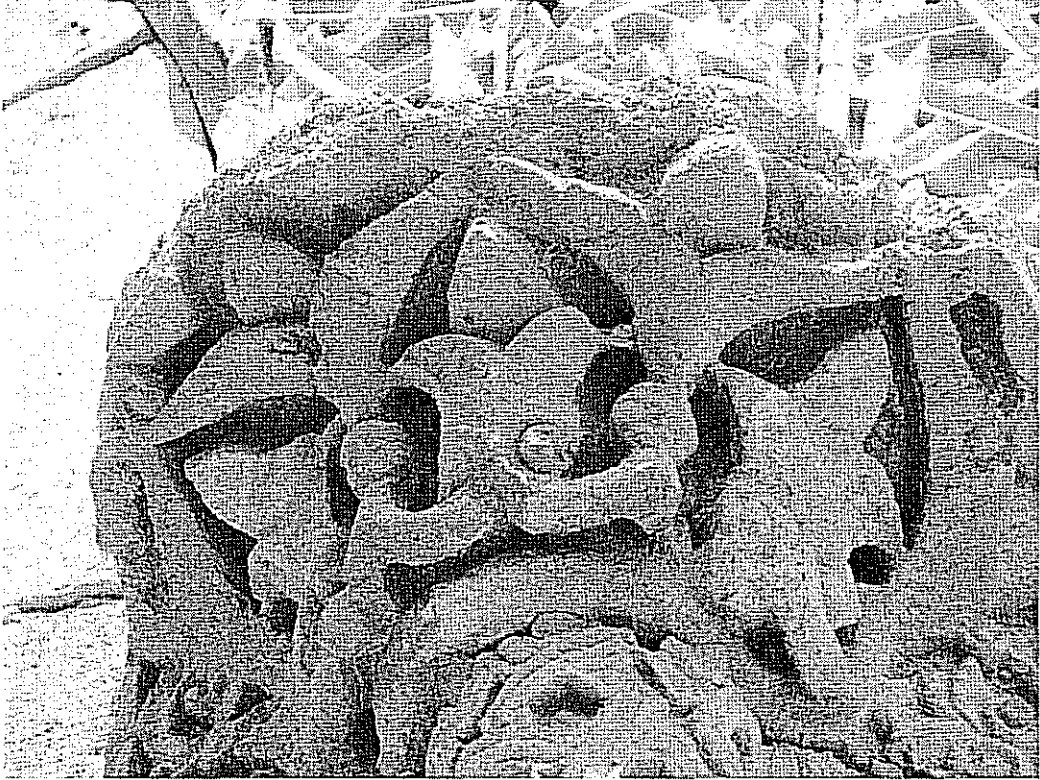

Resim 185: Hüdavend Hatun Türbesi sütun başlığında yer alan insan figürleri



Resim 186: Hüdavend Hatun Türbesi sütun başlığında yer alan insan figürü

Hüdavend Hatun Türbesi'nin güneydoğu kasmağının iki cephesinden güney tarafına bakanın yüzündeki, sivri kemer aynalığında ince silmelerle oluşturulan altı kollu yıldız motiflerinin modül alındığı geometrik geçmenin her bir yıldızın altıgen biçimli merkezine küçük madalyon, kabara ya da insan başları yerleştirilmiştir. Bu başlar madalyonların üzerine işlenen beş kollu yıldızlarla aynı üslupta, "Y" biçiminde işlenmiş yüzlere sahiptirler. Kemerin köşeliklerine yerleştirilmiş insan başlarından birinin Hüdavend Hatun'u, diğerinin Argun Han'ı simgelediği düşünülmektedir (**Çizim 34, Resim 187**).

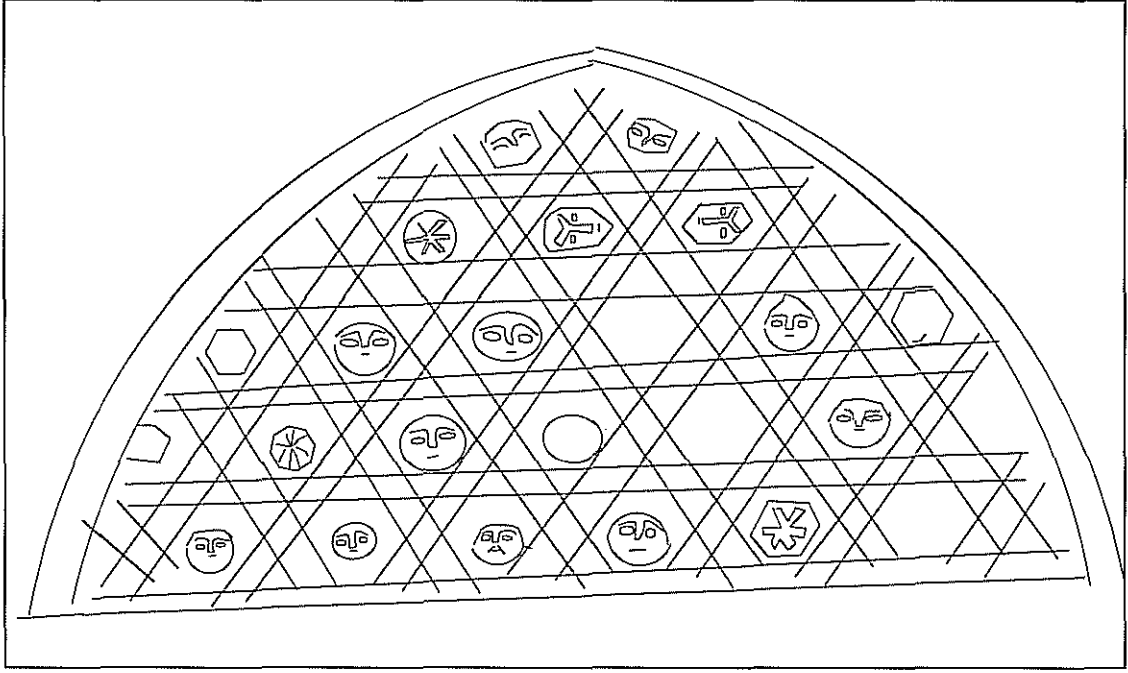

Çizim 34: Hüdevend Hatun Türbesi kasnak yüzeyinin kemer aynağındaki insan başı figürleri

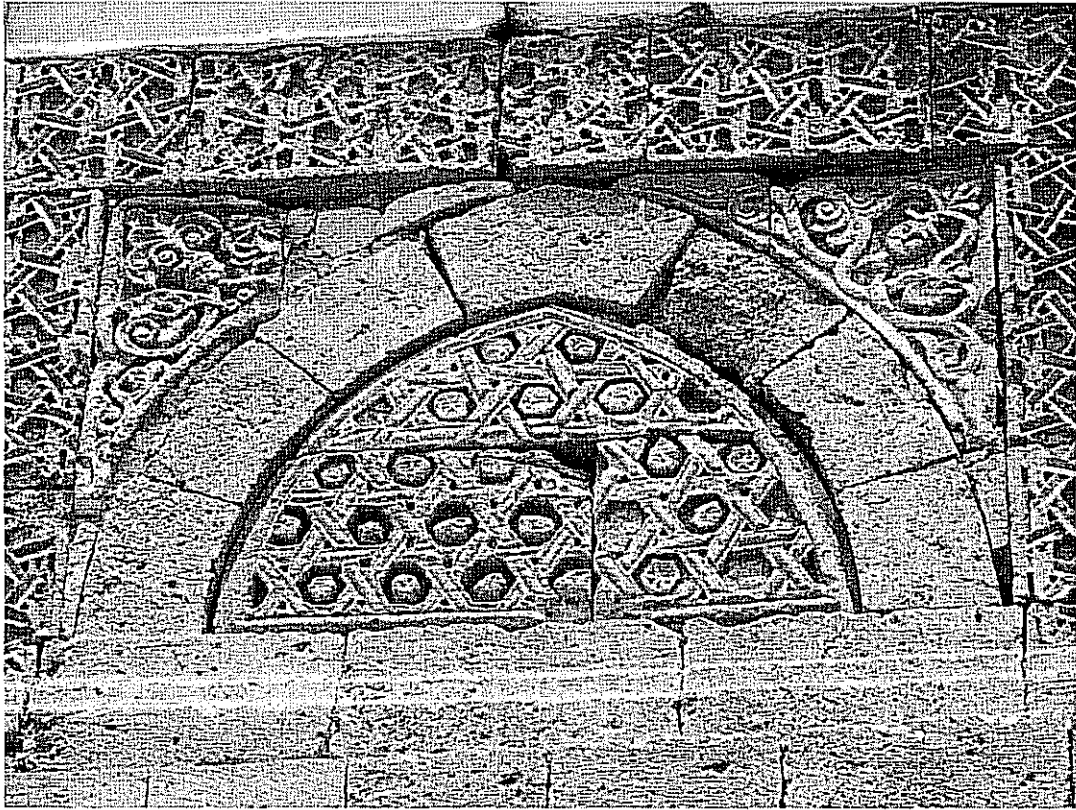

Resim 187: Hüdevend Hatun Türbesi kasnak yüzeyi bezemeleri

Kemer alınlığındaki farklı yönlere bakan insan başları, diğerleriyle benzer özellikler göstermektedir. En üst sırada yer alan altıgenler içindeki insan başları dikey

eksene göre çeneleri birbirine yakın olacak şekilde hafif dışa eğik,onun altındaki sırada yer alanlar ise yatay olarak verilmiş birbirlerine çeneleri karşılıklı gelecek şekilde yerleştirilmiş, diğer insan başları ise çeneleri aşağıya gelecek biçimde dikey olarak yerleştirilmişlerdir.

Gönül Öney'in, Niğde Hüdavend Hatun Figürlü Kabartmaları isimli makalesinde;

“Diğer figürlerden farklı ve gayet gizli olarak yerleştirilen bu kabartmaların kötü ruhlardan koruyucu, muska, tılsım gibi kullanıldıkları anlaşılmaktadır. Orta Asya'da Altay Şamanlarının aynı şekilde koruyucu ve tılsımlı kabul ettikleri maskeler taktıkları bilinmektedir. Şamanlar bazı hallerde maskelerle atalarının hüviyetine bürünmekteydiler. Bilge Kağan'ın kaynatası Tonyukuk şerefine Ulanbator doğusunda dikilmiş anıtın 1957'deki kazısında aynı gelenekle ilgili olması gereken dört insan maskesi bulunmuştur. M. S. 5-6. asırlardan Kudirge kaya resimlerinde tanrıça figürünün solunda büyük bir maske tasvir edilmiştir. Tanrıçadan bile büyük tutulan bu maske, ölçüsü ile de koruyucu bir tılsım olduğunu belli eder. Avrasya sanatında atlıları, cengaverleri koruyucu maksatla madeni ve ahşap plakalar halinde at koşumlarını süsleyen maskeler de aynı maksatlarla kullanılmışlardır. Pazirik kurganlarında bulunan, (M.Ö.5-3) yan yana kolye gibi dizilmiş, yıldızlanmış ahşap maskeler buna misaldir. Volga ve Konga bölgesinde Atilla devrinden kalma Hun mezarlarında da altın pullar halinde benzer maskeler bulunmuştur. Macaristan'da ele geçen Avarlara ait, profilden verilmiş bronz plakalar halindeki başlar da bu gruba girer.

İslam sanatında görülen maskelerin de aynı maksatlarla kullanıldığını tahmin ediyoruz. Mezopotamya ve güneydoğu Anadolu'da bulunan sırsız barbutin tekniği ile işlenen küplerde taht ve hayvan kabartmaları arasında oldukça büyük tutulmuş maskeler en orijinal örnekleri vermektedir. Mardin, İstanbul Türk ve İslam Eserleri, Şam müzelerinde teşhir edilmekte olan bu eserlerde maskeler arslan, kuş, siren gibi diğer yaratıklarla birlikte tahtı koruyan bir tılsım gibi kullanılmaktadır. Konya Alâeddin Tepede bulunan, bu gruptan olması gereken barbutin tekniği ile işlenen bir insan başı dikkati çeken örneklerden birisidir. Kubad-Abad sarayında bulunan bir lüster çini üzerinde de yanaklarında dövme motifi ile tılsımlı maske tasvir edilmiştir.

Yukarıdaki izahlardan sonra Niğde Hüdavend Hatun türbesindeki insan kabartmalarının büyük ihtimalle ölünün ruhunu koruyucu, kötü ruhları ürkütücü maksatla kullanıldığını söyleyebiliriz.”¹⁰⁸

biçiminde açıklama getirdiği bu insan başlarının, yeri itibariyle gerçekten Hüdavend Hatun ile Argun Han'ı korumak amacıyla yapıldıklarını düşünmemek için bir sebep yoktur.

R.H. Ünal, Selçuklu ustaları tarafından göze batmayacak biçimde yerleştirilmesini, İslam dininin tasviri yasaklayıcı hükümlerine bağlamıştır.¹⁰⁹

Mehmet Özkarcı da kötü ruhlardan koruyucu, muska tılsım gibi kullanıldıklarını ifade etmektedir.¹¹⁰

Türbenin doğu cephesinin kuzey köşe sütuncesinin bitkisel bezemeli başlığının, bitkisel bezemeleri aralarına gizlenmiş üçer insan başı maske de, türbenin giriş kapısına yakın olmakla kötü ruhlara karşı bir tılsım görevi görüyor olmalıdır.

Araştırmacıların kötü ruhlara karşı bir tılsım görevi gördüğünü ileri sürdükleri bu insan başlarının özellikle Hüdavend Hatun ve Argun Han tasvirleri olarak düşündüğümüz insan başları ile birlikte buldukları yer bakımından daha başka anlamlarla yüklü olduklarını düşünmekteyiz. Türklerin İslamiyet'ten önceki inanışlarında, “ruhun kuş olup uçması” ile ilişkilendirilen ölüm anlayışının İslamiyet'ten sonra da kabul gören bir düşünce olmasına ve İrk Bitig'de “Gök'te o güçlüdür” cümlesi ile cennet olsun olmasın, gökteki ölümsüzlüğün vurgulanması.¹¹¹ İbn Fadlan'ın, Oğuzların cennete gitmek için bindikleri atlardan ve orada kendilerine hizmet eden delikanlılardan söz etmesi dikkate alınarak¹¹², sivri kemer aynalığındaki insan başlarının ölmüş ve göğe yükselmiş hükümdar ailelerine hizmet eden kişileri tasvir ettikleri düşünmek daha mantıklı görünmektedir.

¹⁰⁸ Öney, a.g.e. s. 149-150

¹⁰⁹ R.H. Ünal, **Osmanlı Öncesi Anadolu Türk Mimarisinde Taç Kapılar**, (İzmir:Ege Üniversitesi Edebiyat Fakültesi Yayınları, No 14,1984), s.104

¹¹⁰ Özkarcı, a.g.e., s.240

¹¹¹ Jean, Paul, Roux, 2002,a.g.e. s.268

¹¹² İbn Faldan, **El Risale (Seyahatname)**, (İstanbul:Türk Tarih Kurumu, 1975), s.27

3. İNSAN VÜCUTLULAR

Amasya Bimarhanesi: Tüm öğeleriyle işlenen insan figürlerinden, Amasya Bimarhanesi'nin portal kapısının basık kemeri üzerinde yer alan oturur vaziyetteki insan figürünün arkası dönük, elleri dizlerindedir. Başının iki yanında sarkan saçları omuzları ile olan mesafe içinde seçilebilmekte, yıpranmış olmasına rağmen başında bir başlık olduğu görülmektedir. Figürün en ilginç ve önemli özelliği bileklerinde görülen prangalarla, dikkatlice bakılınca görülebilen iki zincir halkasıdır(Çizim 35, Resim 188).

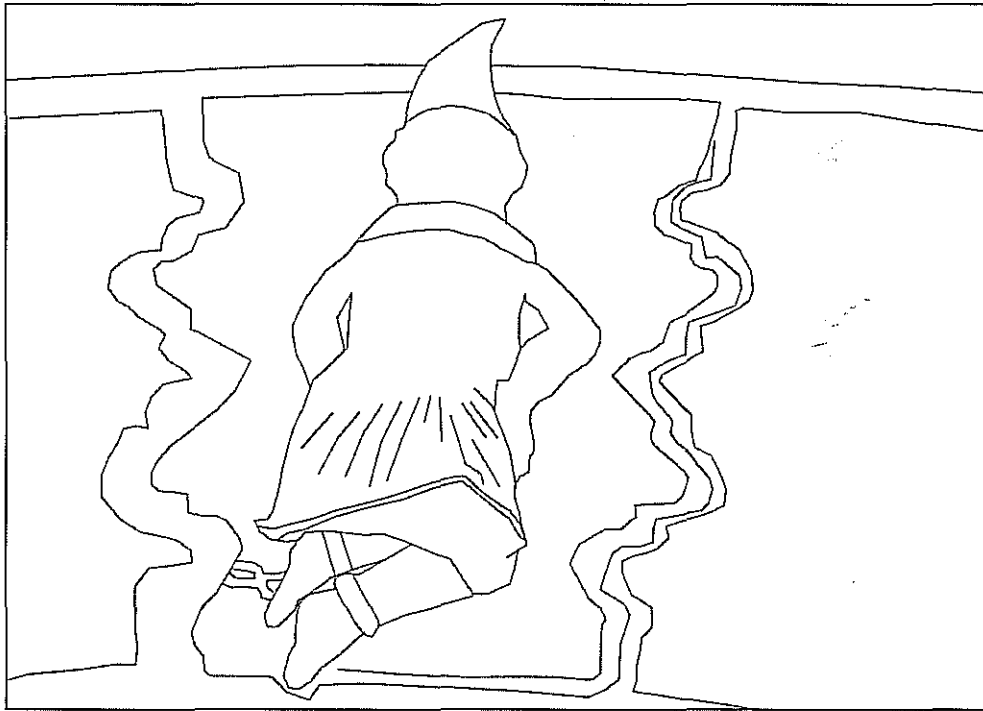

Çizim 35: Amasya Bimarhanesi'nde yer alan insan figürü

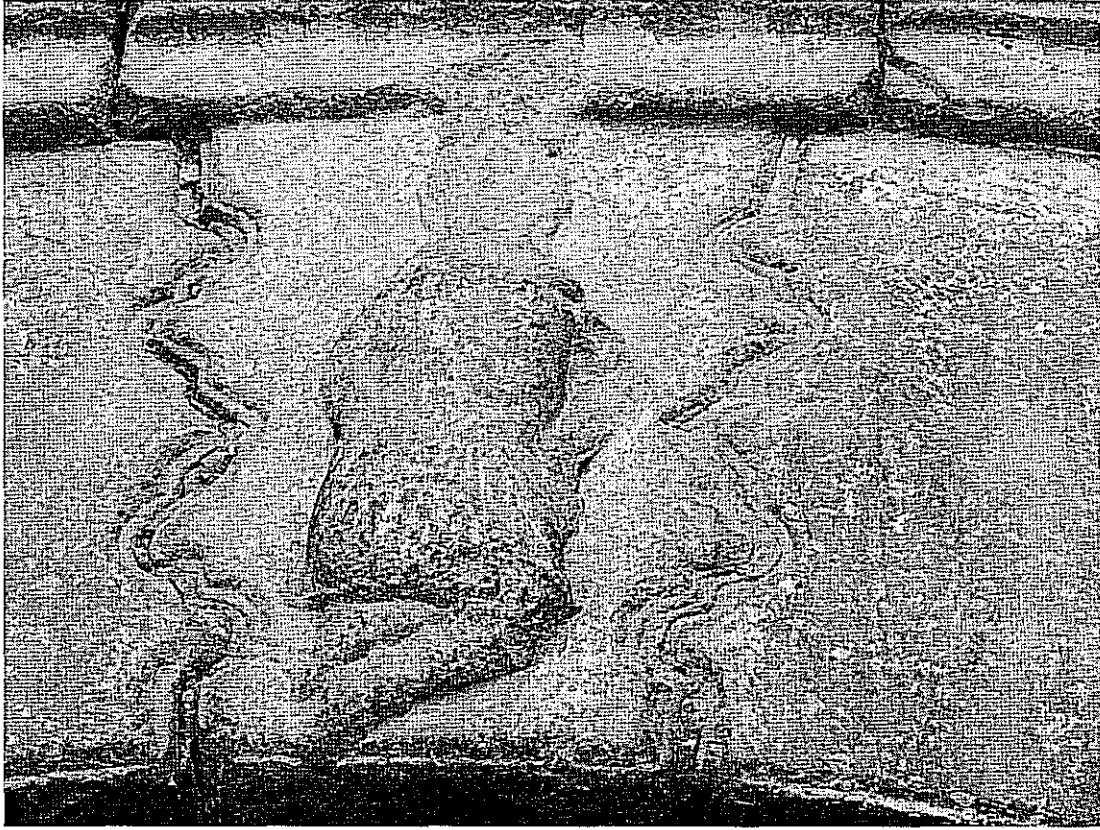

Resim 188: Amasya Bimarhanesi giriş kapısı kilit taşında yer alan insan figürü

Oktay Arslanapa, Amasya Bimarhanesi'nin giriş kapısı kemerinin kilit taşında diz çökmüş bir insan figürü olduğunu belirtmektedir.¹¹³

Semra Ögel, Bimarhanede tam boy olarak işlenmiş kilit taşındaki oturur pozisyonundaki figürün, bir ayağını altına alarak bağdaş kurduğunu belirtmekte fakat figürün çok yıpranmış olduğu için tam teşhisinin yapılmasının zor olduğunu ileri sürmektedir.¹¹⁴

R.H. Ünal'da Bimarhane taç kapısının, basık kemerli giriş kapısı üzerindeki kilit taşında bağdaş kurmuş vaziyette bir insan figürü olduğunu ileri sürmektedir.¹¹⁵

¹¹³ Arslanapa, 1984a.g.e., s. 184.

¹¹⁴ Ögel, 1966a.g.e., s.92

¹¹⁵ Ünal, a.g.e., s. 103

Burada görülen figür hakkında araştırmacılarla benzer şekilde oturan bir figür olduğu görülmektedir. Ancak figür bağdaş kurarak oturmamış, bacaklarının dizlerinden aşağısı ve ayakları net bir biçimde seçilmektedir. Yine diğer araştırmacıların düşündüğünün tersine figürün cepheden değil de arkadan verildiği düşünülmektedir.

Burada görülen figür, yapının kitabesinde açık bir şekilde ifade edilen “Darüşşifa” yani günümüzün hastaneleriyle benzeşen sağlık kurumunun simgesel bir şekilde anlatımıdır. Bimarhanede ne tür hastalıkların tedavi edildiği kesin olarak bilinmese de halk arasında Amasya Bimarhanesi, “Tımarhane” olarak bilinmekte ve bazı yayınlarda Tımarhane* olarak da geçmektedir. “Tımar”ın sözcük anlamı tedavi demek olup, zamanla akıl hastalarının tedavi edildiği yer anlamına dönüşmüştür.¹¹⁶ Bu varsayım ile kapı üzerinde yer alan figür anlam kazanmakta, figürün ayağından zincirli olması burada akıl hastalarının tedavi edildiğinin bir kanıtı olmaktadır.

4. ŞEMATİKLEŞTİRİLMİŞ İNSAN VÜCUTLULAR

Niğde Alaeddin Cami:Şematik olarak işlenen tüm insan vücutlu figürlerinden, Niğde Alaeddin Cami'nin batı kubbe eteği altında kartuş içinde yer alanın sadece insan bedenine benzeyen dış konturları bulunmaktadır. Kafası bir daire, bedeni dikdörtgen, bacakları bedenine göre daha dar bir dikdörtgen ve kolları ise aşağı doğru incelererek ellerini oluşturan iki kıvrımlıdır. Bu figürün, bir insan figürü olduğu; tasvirin bedeninin parçalarının birbirine göre olan oranları ile figürün bedeninin ve başının konturları sayesinde anlaşılmaktadır(**Resim 189**).

* Amasya tımarhanesi olarak Oktay Arslanapa'nın Türk Sanatı I-II adlı eserinde geçmektedir.

¹¹⁶ Kazım İsmail Gürkan, **Malazgirt Armağanı** “Selçuklu Hastaneleri”, (Ankara, Türk Tarih Kurumu, 1972) s.36



Resim 189: Niğde Alaeddin Cami Batı kubbesinde yer alan şematik melek figürü (C. Parla, 2004, s.73)

Canan Parla bu figürün bir melek figürü olduğunu düşünmekte ve yapının banisi Zeynettın Beşare Bey ile ilişkilendirmektedir.¹¹⁷

Bizce de sembolik bir değer taşıdığı aşikar olan figürün bu kadar şematik olarak çizilmesinde, sanatçının ya da baninin vermek istediği gizli bir mesaj bulunmaktadır.

Caminin mihrap önü bölümünde yan yana sıralanan, üç kubbeli bölümün bulunması, geleneksel mihrap önü kubbesinin vurgulandığı alışlagelen uygulamaların dışına çıkıldığını göstermektedir. Bu uygulamada kubbe başlangıçlarının batıdan doğuya doğru kademeli olarak alçaldıkları görülmektedir.¹¹⁸

Mihrap önü bölümünün, hiyerarşik olarak yüksek devlet yöneticileri ile sultanın ziyareti sırasında sultan ve maiyetine ayrılmış olacağı düşünülmekte, üç kubbeli güney bölümün Allah katında eşit oldukları düşünülen beyler ile sultanlara ait olduğu

¹¹⁷ Parla, 2004, a.g.e.,s.71

¹¹⁸ Parla, 2004,a.g.e. , s. 70

varsayımıyla sultan; mihrap önü kubbeli bölümü ile ilişkilendirilip, maiyetindeki beylerin doğu ile batı kubbeleri ile ilişkilendirildikleri düşünülmektedir.¹¹⁹

Güney cephenin batı kubbesinin biçimsel olarak mihrap önü kubbesinden ve doğuda yer alan kubbeden farklı olarak sekiz dilimli olması da bu kubbenin özellikle vurgulandığını göstermektedir. İslam astrolojisinde batı, İkizler burcu ile ilişkilendirilmekte İkizler burcunun gezegeni olan Merkür ise, Nizami'de zeka simgesi, feraset sahibi, harmanda başak toplayıcı rolündedir.¹²⁰; Hint kültüründe Hermes ile birlikte bilgeliği ifade eden Buda kelimesi ile eş tutulmuş¹²¹, Mezopotamya'da ilahi Baal'ın oğlu tanrılar panteonunun katibi Nebo'yu ve El-Kindi'nin tasvirlerinde Güneş'in vezirini betimlemiştir. Buna göre buradaki şematik figürün Zeyneddin Beşare Bey ile ilişkili olduğu düşünülebilir. Şematik insan figürünün yanında yer alan altı dilimli bir yıldız ya da gülbezeğin de figürle bir ilişki içerisinde olabileceği akla yatkın gibi görülmektedir. Altı sayısı özellikle Hıristiyanlıkta yaratıcılığı, mükemmelliği ve dengeyi simgelerken¹²², İslamiyet'te ise aşağı, yukarı, ön, arka, sağ ve sol ile ilişkilendirilen insanın hareket gücü, dolayısıyla hareket eden organların tümü yani insan bedeninin bütünü simgesi sayılmaktadır.¹²³ Bu açıdan insan figürünün yanında yer alan yıldız, bir insanı simgelemek amacıyla işlenmiş olabilir. Ancak Zeyneddin Beşare Bey'in bu yapının banisi olduğu kitabede yazılı olduğundan ve figürün konuluş amacının kendisi ile ilgili daha başka gizli bir gerçekliği yansıtmaya çalıştığını da düşünmek mümkündür.

Yön olarak batı On iki hayvanlı Türk takviminde yılan ya da at yılı olarak kabul edilmektedir.¹²⁴ Takvimine göre; "yılan yılında meyva çok az olur, yıl kurak, kış soğuk ve uzun olur, yerdeki böcekler müezzi olur, yılan sıçan ve karınca bazı yerlerde çoğalır, hükümdar ile beyler arasında cidal zuhur eder, halk arasında bile hased artar; türlü hastalıklar meydana çıkar, bazı yerlerde veba olur; at yılında ise Türkistan, Rum ve Frenk taraflarında halk arasında fitne karışıklık çıkar, kış soğuk ve

¹¹⁹Parla, a.g.e. s.71

¹²⁰ Nizami, a.g.e. , s.29

¹²¹ Rene Guenon, *Kozmik Devirler*, (İstanbul: İnsan Yayınları, 1997), s.7

¹²² Çaycı, a.g.e., s. 93

¹²³ Laleh Bakhitar, *Sufi Expressions of the Magic Quest*, Thames and Hudson 1997, s.105

¹²⁴ Esin, a.g.e., s.92

şiddetli olur.”¹²⁵ Yönlerle kurulan inanışlara göre Zeyneddin Beşare Bey, belki de kendisini bekleyen sonu önceden tahmin ederek, üstü kapalı olarak simgesel bir anlatımla dile getirmektedir.

Niğde Hüdavend Hatun Türbesi: Niğde Hüdavend Hatun Türbesi portalinin iki yanındaki mihrabiyelerden güney taraftakinin üzerinde yer alan bitkisel bezemeli bordür içine şematik iki insan figürü gizlenmiştir. Üstteki figür bitkisel bezemenin yivlerine uygun şekilde bacaklarını iki yana açmış, ellerini karnı hizasında birleştirmiştir. Bacaklarının üzerinden sivri uçlu kesici olduğu belli olan birer alet sarmaktadır. Bu figürün alt kısmına bitkisel bezemeye uygun olarak yatay bir şekilde yerleştirilmiş diğer figürün üstteki dikey konumdaki gövdesi başı ve bacakları oldukça belirgindir(**Çizim 36, Resim 190,191,192**).

¹²⁵ Turan, 1941a.g.e., s. 103-104

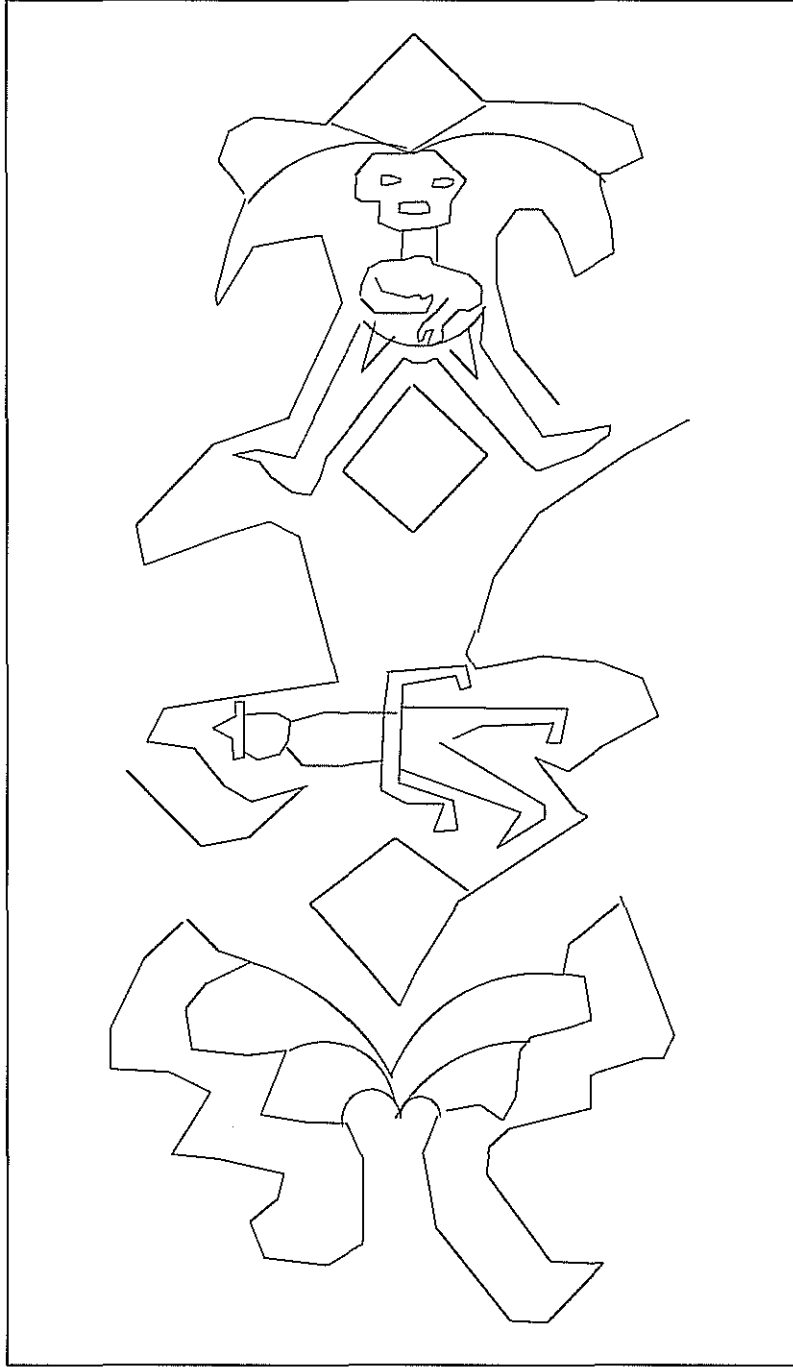

Çizim 36: Niğde Hüdavend Hatun Türbesi güney mihrabiye üzerindeki bordüre gizlenmiş insan figürleri

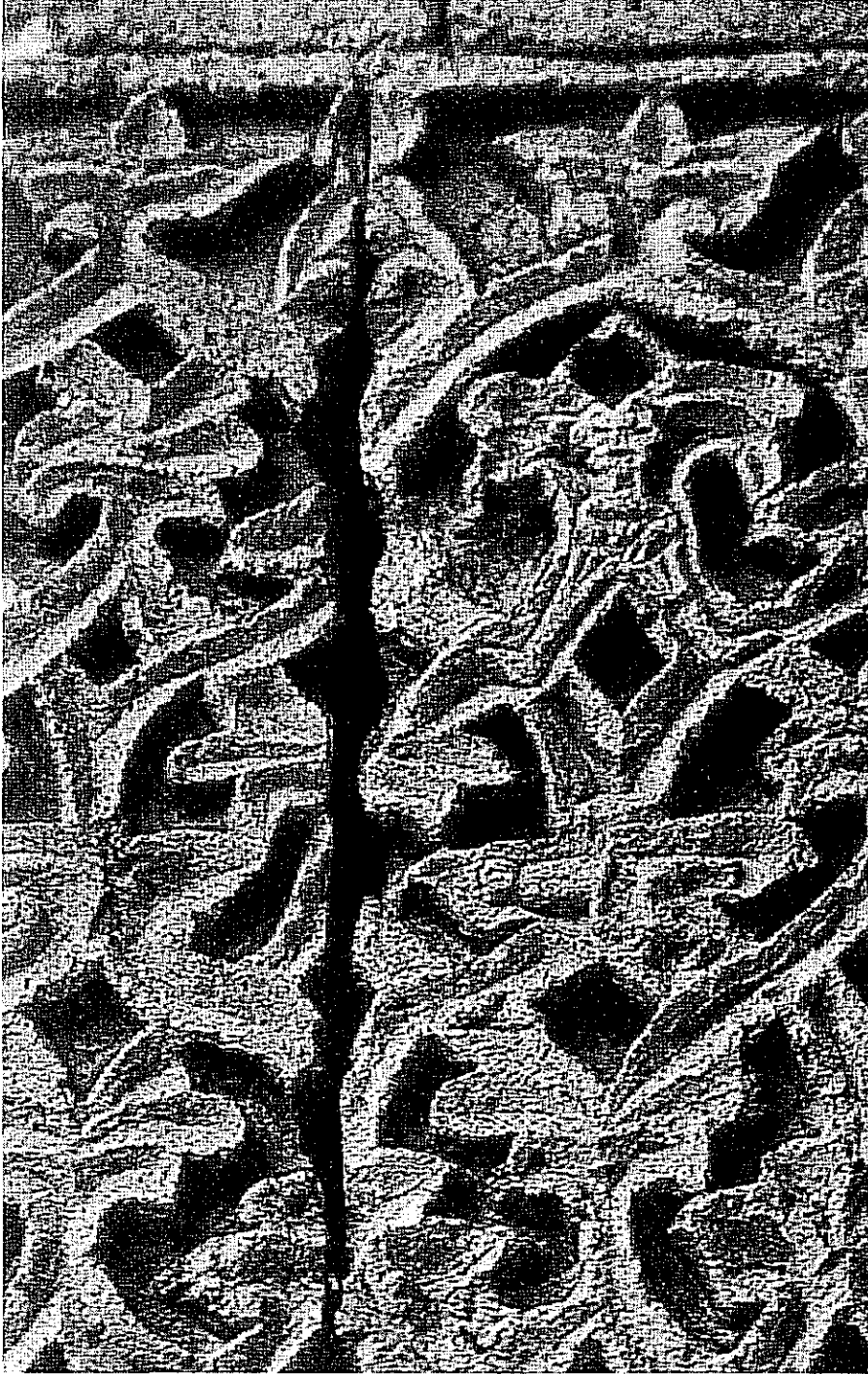

Resim 190: Niğde Hüdevend Hatun Türbesi güney mihrabiye üzerindeki bordürün bitkisel bezemeleri arasına gizlenmiş insan figürleri



Resim 191: Ayakta tasvir edilen insan figürü

Alttaki figürün ise yuvarlak başı, bacakları ve ayakları belirgin ancak daha şematiktir. Başının üzerinde taç görülmektedir. Kolları ve yüzü işlenmemiştir. Vücudunun tam ortasından belirlenemeyen bir cisimle kısıpca alınmış gibidir.



Resim 192: Yatar vaziyette tasvir edilen insan figürü

Gönül Öney, ayakta duran figürün başının gövdesine göre daha büyük ve maske biçiminde işlenmiş olduğunu belirtmiştir. Altta ise yatar vaziyette diğer bir figürün olduğunu ileri sürmüştür, fakat sembolik durumlarına dair bir açıklama getirmemiştir.¹²⁶

Mehmet Özkarcı bu figürlerden dimdik durur vaziyette ayakta tasvir edilenin elinde bir bıçak tuttuğunu, altta yatan figürün ise bir kundak ya da kefene sarılı bir figür olduğunu belirterek, bu figürlerin eski Türk İnançlarında ölüm kültürüyle alakalı olabileceğini ileri sürmüştür.¹²⁷

Şerare Yetkin ise, bu figürlerin ölü kültürü ile ilgili olabileceğini, ayakta duran ve elinde sivri bir alet taşıyan figürün, bu dünya ile bağlantıları elindeki sivri kesici

¹²⁶ Öney, 1967, a.g.e., s. 144-150

¹²⁷ Özkarcı, a.g.e., s.240

aletle kesip atacağı, yönünde fikir belirterek , Anadolu'da ölümlerin üzerine bıçak veya makas gibi kesici aletlerin konulduğunu vurgulamıştır.¹²⁸

Ayşe Yivlik Neftçi ise ayakta duran figürün elinde bir bıçak taşıdığı bu figürün önünde bir figür yattığı için ayaktaki figürün “şeytan” ya da “iblis” olabileceğini ileri sürmüştür.¹²⁹

Burada yer alan figürlerin sembolik olarak bir değeri olduğu düşünülmeğe de diğer araştırmacıların ileri sürdükleri görüşlerin hiç birine tam olarak katılmak mümkün değildir. Mehmet Özkarcı'nın belirttiği gibi altta yatan figür, dikkatli incelendiğinde en azından tümüyle bir kundağa ya da kefene sarılı olmadığı görülür. Figürün bacakları oldukça belirgin ve birbirinden ayrıktır. Başında bir taç olduğu görülmektedir. Kolları işlenmemiş ancak bedenine iki yanda bitişik şekilde tasvir edilmiştir. Figürün karnı üzerinde onun adeta kalkmasını engelleyen fakat ne olduğu seçilemeyen bir cisim bulunmaktadır. Gönül Öney'in belirttiği gibi vücuduna oranla başı daha büyük olarak işlenmiş oldukça dolgun yanakları çekik iri gözleri ile daha Mongoloid bir tipe üstteki figürün bıçak türünden iki kesici aleti bulunmakta ve başında ise belli belirsiz bir başlık fark edilmektedir. Bu figürlerin ikonografik anlamları hakkında kesin bir şey söylemek oldukça zor olmasına rağmen figürlerin duruş ve biçiminden ölüm kültürü ile ilgili oldukları anlaşılmaktadır.

Üstteki figürün ölünün ruhunun gök yüzüne çıkmasına yardımcı olmak amacıyla burada hayat ağacı olarak youmlanabilecek bitkisel bezemeler üzerinde yer alışı nedeniyle bir şamanı tasvir ettiğini düşünmek eğilimindeyiz. Bu figürlerden altta yatan taçlı figürün Hüdavend Hatun'u simgelediği düşünülmektedir.

¹²⁸ Şerare Yetkin, “Bazı Selçuklu ve Beylikler Devri Taş Süslemelerindeki Figürlü Plastiklerle İlgili İkonografik Yorumlar”, *Sanat Tarihinde İkonografik Araştırmalar*, Güner İnal'a Armağan, Hacettepe Üniversitesi, 1993, s.600

¹²⁹ Neftçi, a.g.e., s.40

5. İNSAN BAŞLI HAYVAN VÜCUTLULAR

Sivas Gök Medrese: Sivas Gök Medrese portalinin iki yanında yer alan hayat ağacı motiflerinden portalin güney tarafında yer alan hayat ağacının üzerinde kartal vücutlu insan başlı karma yaratıklardan biri bulunmaktadır. Buradaki insan başlı kartal vücutlu figürü kapının köşelerinde yer alan hayvan başı figürlerine oranla oldukça küçük işlenmiştir. Figürün kafası aslında insan başı tasvirlerine pek benzememekte daha çok bir maymun başını andırmaktadır. Fakat İslami dönemde maymuna atfedilen olumsuz anlam itibariyle burada bir maymun başının bulunması ihtimali çok zayıftır. Buradaki baş figürünün bir kartal başları arasında kapı köşeliklerinde yer alan hayvan başlarında oldukça detaylı işlenen kartal başı figürüne benzemeesi nedeniyle iyice zayıflamaktadır., Selçukluların diğer kartal tasvirlerinden de ayrılan bu başın, bu haliyle stilize edilmiş bir insan başı figürü olma ihtimali diğer olasılıklardan çok daha düşüktür.

Semra Ögel, Sivas Gök Medrese portalinde ki hayat ağacının tepesinde yer alan kartal figürünün başının insan başı şeklinde olduğunu ileri sürmektedir.¹³⁰ Bizce de burada yer alan bir kartal başı değil, bir insan başıdır.

¹³⁰ Ögel,1966a.g.e., s.58



Resim 193: Portal kanatlarında yer alan hayat ağacı tasviri ve kartal vücutlu insan başlı siren figürü

Hayat ağacı üzerine yerleştirilen kartal vücutlu insan başlı figürün yüzünde en belirgin özellikler, yuvarlak bir kafa, oldukça kolay seçilebilen gözler ile birlikte büyük, dışa dönük, “kepçe” olarak tabir edilebilecek kulaklardır. Figür bu haliyle, bir ilim kurumu olan medresenin temel amacına uygun olarak belirginleştirilmiş gözleri ve dışa

dönük kulakları ile “daha iyi görmek” ve “daha iyi duymak” amacıyla kulaklarını ve gözlerini açmış gibi görünmektedir(**Resim 193**). Yapının oda kapılarının üstünde yer alan kitabelerden, giriş eyvanının kuzeyindeki daru’l-kurra oda kapısının üstündeki kitabede; “Ümmetimin en hayırlı ibadeti Kur’ân okumaktır.” yazmakta ve mescidin avlu tarafındaki kapının üstünde “İbadetin en faziletlisi fıkıhtır.” hadisleri yer almaktadır.¹³¹ Bu hadislerde insanın okuması ve öğrenmesinin önemi vurgulanmaktadır. Hayat ağacının tepesine konmuş bulunan kartal vücutlu insan başı ise insanın öğrenmesi için gerekli olan duyu organlarından gözlerin ve kulakların önemini kanıtlarcasına büyük tutulmuş bu organlarına nazaran seçilemeyecek kadar küçük yapılmış ya da hiç yapılmamış ağız ile da yine İslamiyet’te ve özellikle tasavvufta belirgin bir yere sahip olan nefis kavramına gönderme yapılıyor olabilir. Nefsin ağza atfedilmesi ve hakim olunması gereken bir duyu organı olarak görülmesi buradaki başın biçimini belirlemiş olmalıdır.

Oktay Arslanapa, bu figürün, hayat ağacı tepesindeki bir kartal figürü olduğunu ileri sürmektedir.¹³²

Gönül Öney, hayat ağacının tepesindeki bu figürün tek başlı bir kartal olduğunu ifade etmektedir.¹³³

İnsan başlı kartal figürünün bir hayat ağacının yapraklarının uçlarına yerleştirilmiş nar olduğu kesin olan oldukça özenle ve ince işlenmiş meyvenin, kabaca bir bereket sembolü olduğu ya da dünyevi gerçekliği ifade ettiği düşünülebilir. Bununla birlikte narın, hem bir cennet meyvesi hem de tasavvufun birlik ve bütünlük ilkesini de içinde barındıran bir meyve olarak görüldüğü de açıktır. Hayat ağacı tasvirinde özellikle narın kullanılmış olması, hatta neredeyse kartal vücutlu insan başlı yaratık kadar büyük boyutlu işlenmesiyle temelde narın simgelediği birlik ve bütünlük ilişkisi ile bitkilerin, hayvanların ve insanların birlik ve bütünlüğü de vurgulanıyor olabilir. Bu düşünceye

¹³¹ Sami, Şahin, “Sivas Gök Medrese (Sahibiye Medresesi) ve Kitabelerindeki Rivayetlerin Hadis Değeri” *Cumhuriyet Üniversitesi İlahiyat Fakültesi Dergisi*, cilt X/1, 2006, s. 145-163,

¹³² Arslanapa, a.g.e., s. 112

¹³³ Öney, 1966, ,a.g.e. s.47

göre burada yer alan kompozisyonda; doğanın bütün öğeleri homojen bir biçimde bir araya getirilmiş ve birbirlerinin ayrılmaz bir parçasıymış gibi görünüyorlar.

Kartal figürü, İslamiyet'ten önce ve sonra hükümdarlık, güç ve kuvvet simgesi olarak kullanılmıştır.¹³⁴ Türk devletlerinde; devlet simgesi olarak pek çok mimari eserde, taş süslemede yerini almıştır. Kartala atfedilen bu önem uçabilen hızlı ve çevik yırtıcı kuşlardan biri olmasıyla açıklanabilir. Kartalla insan başının birlikte kullanılmasında, insan beyninin gelişmişliği ve dünyadaki varlıklara hükmetme gücü ile hayvanların sahip oldukları insanlara göre bedensel üstünlüklerinden kartalda yükseklerden tüm canlı alemini aynı anda takip edebilme gücünün birleştirilme isteği etkin rol oynamışa benziyor. İnsan beyni ve duygularıyla gerçekleştirilebilecek öyle büyük bir güçtür ki ancak Tanrı'da bulunabilir.

Bu tasvirde aynı zamanda doğanın parçalarındaki hiyerarşi de açıkça ifade edilmektedir. Hayatın ya da daha genel olarak “dünyanın” içinde bulunan canlılardan bitkiler, hayvanlar ve insanlar, hayatı devam ettiren; üreyen, yenilenen dünyanın varlık amaçları olarak görülmektedir. Bu varlık amaçlarının da kendi içlerinde bir sırayla yer aldıkları, hayat ağacı denilen ve dünya ile ilişkilendirilen bütünü en alt sırasında bitkiler, onların üzerinde hayvanlar ve son olarak insanların olduğu görülmektedir. Bu hiyerarşi ihtiyaçlar açısından tam ters yönlü işlediğinden , buradaki tasvirde alttan üste, çoktan aza doğru bir anlatım gelişmiştir. İhtiyaçlar açısından bitkiler, hem insanın hem de hayvanın gereksinimi olarak bu motifte daha fazla yer bulmuş, insanla hayvan arasındaki sınır ise ihtiyaçlar açısından değil, zeka ile bağlantılı olarak beyinle ve dolayısıyla akıl ve zekanın yalnızca insanda bulunduğu gerçeğini yansıtan bir şekilde insan başı tasviri ile ilişkilendirilmiştir.

Kur'an'da 24. surenin 35. ayetinde “Allah'ın gökyüzü ve yeryüzünün ışığı olduğu belirtilerek, ışığın bulunduğu lambanın yağının ne doğu ne de batının olan bir zeytin ağacından olduğu” yazmaktadır.¹³⁵ Figürde, dallar arasında görülen saplı küçük meyvelerin yukarıda sözü edilen ayetle ilişkili olarak zeytin taneleri olduğunu, bu

¹³⁴ Çoruhlu, 2002, s.134

¹³⁵ Peker,” Selçuklu Anıtsal Mimarisinde ,Kozmik Simgeler: Evren Simgesi olarak Kutsal Ağaç Kompozisyonu” Selçuklu Araştırmaları Semineri, 1993, s.203

tasvirde görülen bereket sembolü cennet meyvesi narların, birlikteğin de gökyüzü kapısının bekçisi Sidretü'l Münteha'nın¹³⁶ İslami tasavvuf düşüncesi ile figür dünyasına sızdığı ileri sürülebilir.

Kur'an'da 53'üncü surenin 13. ve 18. ayetlerinde sözü edilen Sidretü'l Münteha ve gökyüzü simgesi çift ya da tek başlı yırtıcı kuş olarak betimlenen Simurg, İran kozmolojisinde mistikleri simgeleyen kuşlar tarafından aranmıştır. Mistikler Kaf Dağı'nın ardında buldukları bir aynaya benzeyen Simurg'da kendilerini görmüş ve böylece mistik ya da salıklar arasında kendilerinin tanrının ifadesi olan Simurg olduğunu anlayarak bunun bir Vahdet-i Vücut tasavvuru olduğuna inanmışlardır.¹³⁷

Diğer taraftan bu anlatım biçiminin Türklerin imge dünyalarından geldiği ve İslamiyet'ten önceki inanışları ile bağlantısı olduğu açıktır. Türklerin İslamiyet'i seçtikten sonra bir anda, yüzyıllarca sürdürdükleri inançları ve bu inançların oluşturduğu evren tasavvurlarını unutacakları ya da değiştireceklerini düşünmek imkansızdır. İslami kurallarla, eski inanışlarındaki ortak imgeleri kullanmaları kuvvetle muhtemeldir. Ortak imgeleri kullanma konusunda Jean Paul Roux; temsili şekillerde, örneğin Güneş ve Ay olarak tasvir edilen insan yüzlerinde eski Türk inanışlarının izleri olduğu görüşünü kabul etmektedir.¹³⁸

İslamiyet'ten önceki Türk inanışına göre evrensel ağaç ya da hayat ağacı zengin ve karmaşık yapısıyla göğün direği veya dünyanın ekseni olarak tanrısallaştırılmış olabilir.¹³⁹ Bununla birlikte ağaç kavramı bir bütünün de ifade şeklidir. Ağaçların, tahtanın, ormanın bir arada birikimi, tüm bireylerin bir araya gelmesinden oluşan güçle desteklenmektedir.¹⁴⁰

Türk destanlarında ağaç motifi üreme ile ilişkilendirilmiştir. Bu destanlarda Oğuzların ve Kıpçakların üreme motifinin bir ağaç aracılığıyla geliştiği, ava gittiği bir

¹³⁶Peker ,a.g.e., s.203

¹³⁷Peker, a. g e., s. 203

¹³⁸ Roux, 2002 a.g.e., s.134

¹³⁹ Roux a.g.e. s.154

¹⁴⁰ Roux a.g.e. s.155

gün ağaç dibinde gördüğü yalnız ve güzel kızı görünce yüreğine ateş düşen Oğuz Kağan'ın , ağaç dibindeki bu kızı severek, aldığı¹⁴¹ yazılıdır.

Mircae Eliade, eski insanın gerçekliğe göksel bir “ilk” benzetmesi ile ulaşılabildiğine ve gerçekliğin merkezi simgeselliği ile verildiğine inanmaktadır.¹⁴² Merkez fikri ise, kozmik bir eksen ile temsil edilmiş, eski Türk inanışlarına göre de kozmik ağaç ya da hayat ağacı bu eksenin merkezini oluşturan bir direk olarak tasavvur edilmiştir.¹⁴³

İslamiyet'ten sonra Türk inanışlarındaki bu merkezi evren fikri farklı bir şekle bürünmüş, Mevlana'nın yorumladığı bir rüyada, “Dünya Ağacı”, “Tuba” ağacıyla bağdaştırılmış, dallarındaki kuşlar Peygamber ve velilerin ruhları olarak açıklanmıştır.¹⁴⁴ Mevlana'nın Mesnevisinde geçen “can ağacı”, zamanın ruhani sultanı, ölümsüz can bahşeden veli simgesi olarak kullanılmış¹⁴⁵ ve bu haliyle hayat ağacı motifi ile yakınlaşmıştır.

Şamanist inançta, hayat ağacı, yedi ya da dokuz dallı olarak kabul edilmekte ve şamana kozmik yolculuğunda merdiven görevi görmektedir.¹⁴⁶ Sivas Gök Medrese'de yer alan hayat ağacının da yedi dallı olduğu görülmekte böylece var olan eski simgelerin bir evren tasavvuru oluşturmada tekrar kullanıldıkları ya da bu simgeler üzerinden yeni okuma biçimleri geliştirildiği görülmektedir.

Niğde Hüdavend Hatun Türbesi: Diğer insan başlı hayvan vücutlu figürler ise, Niğde Hüdavend Hatun Türbesinin kuzey cephesi ile güneydoğu cephesi üzerinde yer alan pencerelerin köşelerindeki figürlerdir. Bu figürlerden kuzey cephedeki kartal vücutlu insan başlı figürlerden özellikle batıdaki başında üç dilimli taç belirgindir. Diğer figürün başı tahrip olmuştur. Figürler cepheden verilmiştir. Kanatları, bacakları ve dilimli kuyrukları görülmektedir(**Çizim 37, Resim 194**).

¹⁴¹ M. Ergin, **Oğuz Kağan Destanı**, (İstanbul:Milli Eğitim Bakanlığı,Hülbe Basım ve Yayın , 1988), s.16

¹⁴² Mircae Eliade, **Cosmos and Theory, The Myth of the Eternal Return**, (New York, 1959), s. 5

¹⁴³ Peker,a.g.e. , s.201

¹⁴⁴ S Ögel, 1986, a.g.e. , s.8

¹⁴⁵ Emel, Esin, **Dırakht-ı Can**, (Konya 1984), s.35-39

¹⁴⁶ Roux, 2002,a.g.e., s.154

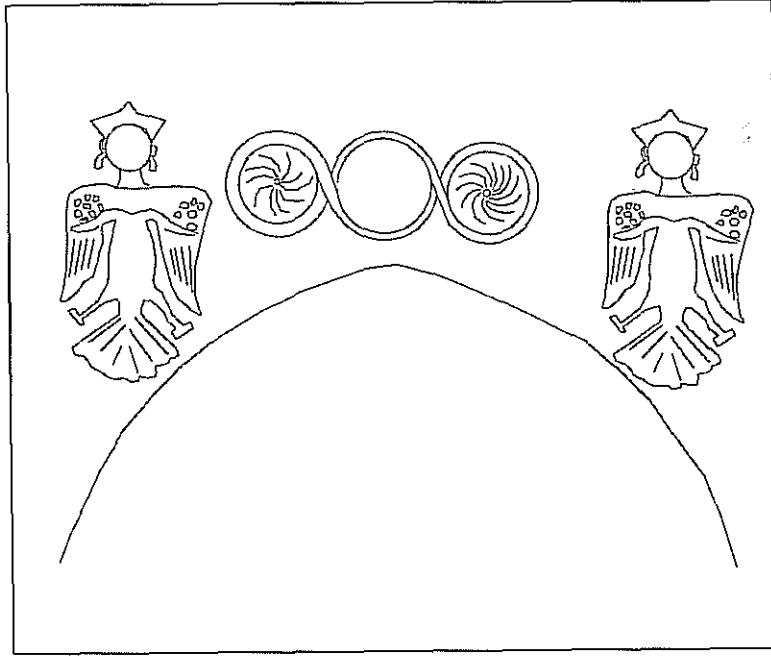

Çizim 37: Niğde Hüdevad Hatun Türbesi kuzey cephede yer alan siren figürleri

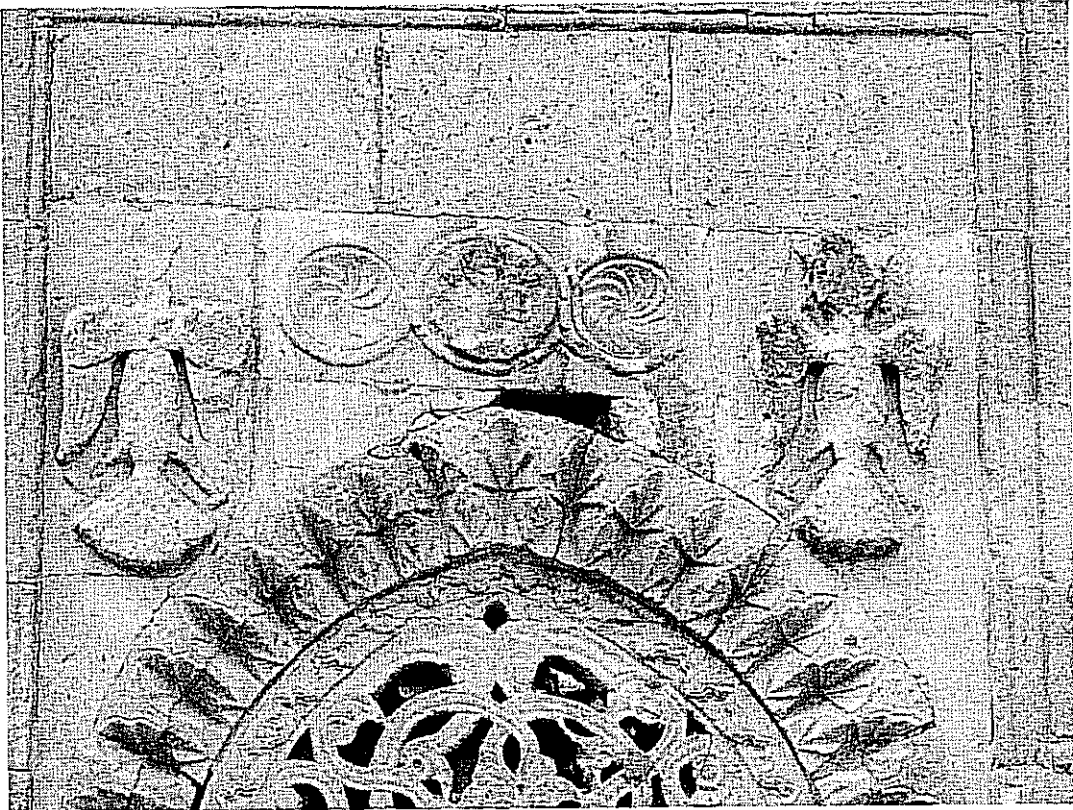

Resim 194: Niğde Hüdevad Hatun Türbesi kuzey cephede yer alan siren figürleri

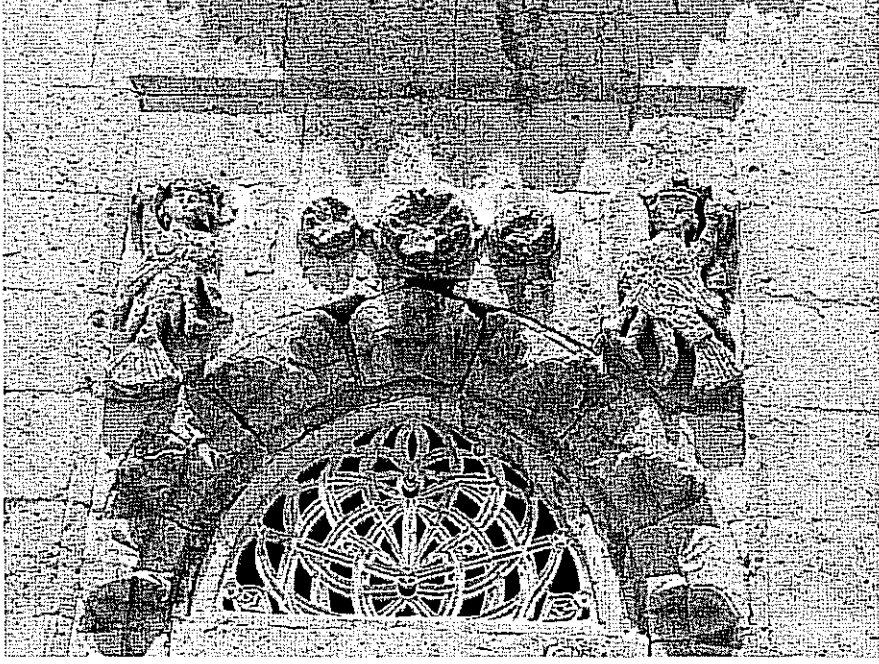

Resim 195: Niğde Hüdavend Hatun Türbesi güneydoğu cephesindeki siren figürleri



Resim 196: Güney taraftaki siren figürü



Resim 197: Kuzey taraftaki siren figürü



Çizim 38: Hüdaved Hatun Türbesi güneydoğu cephede kuzey taraftaki siren figürü



Çizim 39: Niğde Hüdevend Hatun Türbesi güneydoğu cephede güneydeki siren figürü

Niğde Hüdavend Hatun Türbesi'nin güneydoğu cephesinde yer alan pencerenin köşelerinde birer siren figürü bulunmaktadır. Bu figürlerin, kuzey cephede yer alan figürlerden farklı olarak gövdesi profilden, başı cepheden verilmiştir. Sirenin gövdeleri üzerindeki tüyler oldukça detaylı olarak işlenmiştir. Güneydeki sirenin kanadı ile bedenin birleşim noktasına bir çarkı felek motifi yerleştirilmiştir. Burada yer alan çarkı felek motifinin ölümden sonraki hayatla ilgili olarak bir gökyüzü ilişkisi kurduğu açıktır(Çizim 38,39, Resim 195,196,197).

Zeki Oral, her iki cephede yer alan kuş gövdeli insan başlı siren figürlerinin milli totemler olduğunu ileri sürmektedir.¹⁴⁷

Gönül Öney, bu figürlerin Orta Asya inançları ile bağlantılı olarak, Şaman'a yer yüzü ile gök yüzü arasındaki seyahatinde refakat eden kuş şeklindeki koruyucu ruhlar olarak; sirenlerin, ölünün ruhunu koruyan veya ruha refakat eden ruhlar olduğunu kabul etmekte, figürlerin aralarına yerleştirilmiş rozetlerin de cenneti sembolize ettiğini ileri sürmektedir.¹⁴⁸

Mehmet Özkarcı da yapıda yer alan sirenlerin Şamanizmle bağlantısı olduğunu düşünmekte, sirenlerin, Şaman'ın yer altı ve yer üstü seyahatlerine yardımcı olan koruyucu ruhlar olduğunu, Anadolu ve İran Selçuklu bölgelerinde yaygın olarak kullanılan bu figürün koruyucu sihirli gücüne inanıldığını, kötülük ve düşmanlıktan koruduğunu ve talih sembolü¹⁴⁹ olduğunu ileri sürmektedir.

Ayşe Yivlik Neftçi, Gönül Öney'in fikrine katılmakta, bu figürlerin Şamanizmin etkisiyle koruyucu ruhları simgelediğini ileri sürmektedir.¹⁵⁰

Kuş gövdeli insan başlı figürlere siren denilmektedir. Sirenler ruhlarla olan bağlantılı olarak, ölünün ruhunu ruhlar alemine taşımakla görevlidir.¹⁵¹ Niğde

¹⁴⁷ Oral, a.g.e., s. 8

¹⁴⁸ Öney, 1967, a.g.e.,s. 151

¹⁴⁹ Özkarcı, a.g.e., s.241

¹⁵⁰ Neftçi,a.g.e. , s. 41

¹⁵¹ Çaycı, a.g.e., s.105

Hüdavend Hatun Türbesi'nde görülen bu siren figürlerinin yapının işlevi ile uyumlu olarak korunması ve ölü ruhunun taşınması ie görevli yaratıklar yapının yapılış amacına uygun oldukları açıktır. Simgeledikleri koruyucu ve taşıyıcı ruh olma özellikleri iki siren arasına yerleştirilen gökyüzündeki gezegenleri simgeleyen üç çarkı felek motifi ile perçinlenmekle, ölünün ruhunun bir kuş gibi gökyüzüne uçacağı inancı bu kompozisyonda kesinleşmektedir.

Antik Yunan'da gök yüzündeki feleklerin hareketi sırasında çıkardıkları müzik sesinin, sirenler tarafından seslendirildiğine inanılırdı.¹⁵²

Diğer yandan Er-Töştük Destanında; “Hayat Ağacında yuvası bulunan karakuş avlanmaya gittiği zaman, her sene bir ejderha musallat olup yavrularını yemekte, kuş avlanmaya gittiğinde aynı şey olacakken Er-Töştük ejderhayı öldürerek yavruları kurtarır, bu iyiliğe karşılık karakuş onu yeryüzüne indirmek için sırtına bindirir, yolda kahramanın hayvana vereceği yiyecek bitince kendi etinden kesip yedirir, bu fedakarlığa karşı karakuş ise onun yaralarını sarar ve iyileşmesine yardımcı olur.”¹⁵³ biçiminde anlatılan hikayede karakuş olarak ifade edilen kartal, ejder ve insan motiflerinin bir arada bulunduğu dikkati çekmektedir.

Özellikle XII. Yüzyıldan başlayarak Anadolu'da egemen olan tasavvuf anlayışına göre; ruh ile kuş oldukça sık rastlanılan bir ilişki içinde görülmekte, biri öldüğü zaman “can kuşu uçtu” denilmektedir.¹⁵⁴

Sirenlerin insan şeklindeki başlarından güneydekinin başı kasnak yüzeylerinde görülen Hüdavend Hatun'u simgelediğini düşündüğümüz üç kadın başına çok benzemektedir. Badem gözleri, aşağıya sarkık kaşları, küçük ağzı, ince ve hafifçe uzun burnu seçilebilmektedir. Başının iki yanından saç örgüsüne benzer iki tutam saç sarmaktadır.

¹⁵² Çaycı, a.g.e., s.105

¹⁵³ Çoruhlu,2002,a.g.e., s.132

¹⁵⁴ Annemarie Schimmel, **İslam'ın Mistik Boyutları**, (İstanbul: Kabalcı Yayınevi 2004), s. 323

Sirenlerin başında görülen taşlar için Zeki Oral işlemeli dar kenarlarının bazı Niğdeli ailelerde saklanmış olan etrafı altınlarla süslü taşlara benzediğini ileri sürmektedir.¹⁵⁵

Bu figürlerin pencerelerin üst kısmında iki yanda bulunmaları ilginçtir. Mimari bir unsur olarak pencere; iç ile dışı birbirine bağlayan içten dışa açılan bir boşluk, içten dışı görmeyi sağlayan bir araçtır. Sirenlerin burada konumlanmaları pencerenin işlevine benzer şekilde önce ölünün evi kümbetle, canlılar alemi arasında, sonra bu alemle gök yüzü arasında bağlantılı görünmesiyle ilgili olabilir.

Güneydoğu cephe, hem yay hem de başak burcunun yönüdür. Başak burcunun genellikle ikili kadın figürleri görülen tasvirlerle birlikte, Abdurrahman es-Sufi yazmalarında kıvrımlı elbiseler içindeki kadın figürü ile başında tacı bulunan kanatlı figür biçimindedir.¹⁵⁶ Başak burcunun evi ve aynı zamanda zirvesini Merkür (Utarit) gezegeni oluşturmaktadır. Merkür gezegeni aynı zamanda İkizler burcunun da evini oluşturması burada yer alan iki siren figürünü anlamlı kılmaktadır.

Bir gezegen olmaktan çok Ay'ın bir parçası olan ve yer kapsamındaki ilk felek Cevzahir, ejder başı ve ejder kuyruğu anlamına geldiği gibi kuyruklu yıldız anlamına da gelmekte, ayın dönenceleri arasındaki cazibe merkezinin hareketinden dolayı doğan daire anlamını da taşımaktadır.¹⁵⁷ Cevzahir gezegenin üst noktası Merkür (Utarit) gezegeninin alt noktasına denk geldiğinden evini Yay burcu, sınırını ise İkizler burcu oluşturmakta, gezegen sembolü de genellikle başı İkizler burcu, kuyruğu Yay burcu olan tasvirlerden oluşmaktadır.¹⁵⁸ Burada yer alan figürlerin başının ikizler burcu tasvirleride genellikle görülen siren figürlerinden ve kuyruğunun Yay burcu sembolü ejder figürleriyle bitmesi, kompozisyonun Cevzahir burcuna atıfta bulunduğunu göstermektedir.

¹⁵⁵ Zeki Oral, a.g.e., s. 40

¹⁵⁶ Çaycı, a.g.e., s. 107

¹⁵⁷ Çaycı, a.g.e.,s.96

¹⁵⁸ Çaycı, a.g.e. s.96

Figürlerin bulunduğu kemer köşeliğinin alımlık kısmında bu kompozisyonu açıklayan ajur tekniğiyle yapılan şebeke dikkat çekmektedir. Burada merkezde yer alan güneş olduğunu düşündüğümüz rozetin etrafına yerleştirilmiş ve ayın halleri gibi gözükken ve köşelerde ise kuyruklu yıldız anımsatan bezeme üstteki siren figürleri ile bire bir bağlantı içinde gibi görünmektedir(Resim 198).



Resim 198: Niğde Hüdevend Hatun Türbesi güneydoğu cephe pencere şebekesinin geometrik bezemeleri

Uygur metinlerinde görülen yaz gün dönümü olan Ejder takım yıldızının parlak olduğu dönem yedinci Türk ayı olan ve yaz gün dönümü sayılan Yond ayına denk gelmektedir.¹⁵⁹ Yond ayı, Tusi ve Uluğ Bey * tarafından Cevza (Koz) burcunun etkisi altında olduğu ileri sürülmektedir.¹⁶⁰ Ejder takım yıldızının en parlak dönemin Cevza

¹⁵⁹ Emel Esin, *Orta Asya'dan Osmanlı'ya Türk Sanatında İkonografik Motifler*, (İstanbul Kabalcı Yayınevi 2004), s. 156, Turan 1941, a.g.e., s. 33

* Asıl adı Mehmet Turgay olan Uluğ Bey, Timur'un torunu ve Şahrüh'un oğludur. (Turan a.g.e. s. 27)

¹⁶⁰ Turan, 1941, a.g.e. s. 35

(İkizler) burcunda görülmesi burada, yer alan İkizler sembolü sirenlerle, ejder başlarının simgelediği Yay burcununun oluşturduğu Cevzahir yıldızını temsil etmektedirler.

DÖRDÜNCÜ BÖLÜM

DEĞERLENDİRME

1. Karşılaştırmalı Değerlendirme

Türklerin tasvir sanatının ve özellikle insan figürlü tasvirlerinin, Orta Asya steplerinden, güçlü ve köklü kültürel geçmişe sahip İran ve Hindistan'a, oradan da yine köklü kültürel bir mirasa ve geleneğe sahip Anadolu'ya uzanan hikayesi, taş, çini, ahşap, el sanatları, vs. gibi süslemelerin tamamında olduğu gibi figürlerde de belli benzerlikler ve farklılıklar yaratmış, Selçuklu kültürünün bir göstergesi olmuştur. Figürlerin değerlendirilmesinde kıyafetler, saç biçimleri, yüz şekilleri söz gelimi; gözler, burun, ağız, kaşlar, çene, yanaklar, bıyıklar ve sakal belirleyici ve önemli bir rol oynamaktadır. Bu niteliklerin değerlendirilerek tipolojik çalışmalar yapılması ile ulusal özelliklerle, diğer kültürel çevrelerle olan etkileşimler ortaya çıkar. Anadolu Selçuklularında görülen insan figürlerinin, çoğunlukla biçimleri altında görünmeyen gizli anlamlar yani sembolik değerler taşıdıkları bilinmektedir.

Selçuklu sanatında görülen figürlü bezemelerin Avrasya göçebe sanatında görülen figürlerle yüzleri, kıyafetleri, başlık ve kuşakları oturuş tarzları, vücut organları açısından karşılaştırıldığında özellikle yüz tipleri açısından Orta Asya sanatı ile bağlantılı olarak görülen iki yüz biçiminden geniş kemikli çekik gözlü Mongoloid tipler¹⁶¹ ile Selçuklu mimarisi plastik bezemelerinde görülen figürlü bezemelerden bazıları birbirine benzerse de genellikle İslamiyet'ten önceki Uygur sanatının benzer olarak Ay yüzlü- badem gözlü olarak ifade edilen ikinci tip yüz şekillerinin tercih edildiği görülür.

¹⁶¹ Emel Esin, "Eurasia Göçebelerinin Sanatının ve İslamiyetten Evvelki Türkistan Sanatının Türk Plastik ve Tersimi Sanatları üzerindeki Bazı Tesirleri", (Ankara: Milletlerarası Birinci Türk Sanatları Kongresi, 19-29 Ekim 1959 1962) s.159

Kıyafetler açısından da Orta Asya Türk geleneğinin devam ettiği görülmekte, erkeklerin; şalvarlar, poturlar, üç kumaş parçasından meydana gelen elbiseler, kürklü veya pamuklu hırkalar, kürklü veya kürksüz kalpaklar, külahlar takkeler ile süvari çizmeleri giydikleri, kadınların ise daha fazla görülen gümüş ve altın süslemelerle birlikte benzer kıyafetleri giydikleri görülmektedir.¹⁶² Konya Kubad Abad sarayı çinilerinde benzer kıyafetli erkek ve kadınlar görülmekte, bu figürler kıyafetleriyle değil de kullandıkları aksesuarlarla birbirlerinden ayrılmaktadırlar. Pazırık kurganlarından çıkan kıyafetlerin, Uygur resimlerinde görülen kıyafetlerle, İdil Bulgarlarında görülen kıyafetlere benzerliği dikkate alındığında Selçuklu sanatı figürlü bezemelerinin özellikle insan figürlerinin Orta Asya bağlantıları ortaya çıkmaktadır.¹⁶³

Kullanılan başlıklarda da kıyafetlerdeki gibi benzerlikler dikkat çekicidir. Pazırık kurganlarında bulunan kenarları dişli serpuşun, Altay göçebeleri tarafından da kullanıldıkları, Orta Asya'da kullanılan dilim şeklinde kesilmiş parçalardan oluşan, kenarları devrik, dişli veya kürklü olan bu başlıkların Selçuklularca da kabul gördüğü Kubad Abad sarayı çinileri bezemelerdeki tasvirlerden anlaşılmaktadır.¹⁶⁴

Figürlerin etrafında görülen hale, İslamiyet'ten önceki Türk sanatında ve özellikle Uygur sanatında yaygın bir kullanım alanı bulmuştur. Türkçe'de hale olarak kullanılan, aslında Arapça olan bu kelime "Ay ve Güneşin" etrafında görülen parlak daire manasına gelmekte, bazen nur halkası, nurani daire gibi anlamları da ifade etmektedir.¹⁶⁵ Çoğu zaman Güneş ve Ay İslam tasavvurlarında birbirinden ayrı unsurlar olarak düşünülmediğinden, Hz. Peygamber, dünyayı nuruyla aydınlattığı için Güneş ve Ay'a benzetilmiş, Kur'an-ı Kerim'deki ayetlerde Ay'ın Güneş'in ışığını yansıtan sönmüş bir yıldız olduğu şeklindeki ifade, Güneş'in tasavvuf'ta hiç değişmediği dikkate alınarak Allah'ın zatını, Ay'ın ise ondan aldığı ışığı yansıtan bir ayna gibi olduğu için Hz. Muhammed'i temsil etmesine neden olmuştur.¹⁶⁶

¹⁶² Esin, a.g.e. ,s. 160

¹⁶³ Esin, a.g.e. s. 160

¹⁶⁴ Esin,a.g.e. s. 160

¹⁶⁵ Yaşar Çoruhlu, "Türk Sanatında Hale",**Dokuzuncu Milletler Arası Türk Sanatları Kongresi, c.I**

Ankara, 1995 s. 577

¹⁶⁶ Çoruhlu, a.g.e. s.578

Orta Asya tasvir sanatında Maniheizt ve Budist inançlarla bunların türevi olan mezheplerin etkisi oldukça önemlidir. Sultan tasvirlerinde bağdaş kurarak oturma biçimi Budacı ikonografiden “paryanka” denilen “murakebe” (ayaklarını bacakları arasından geçirip tabanların yukarı doğru çevrildiği oturuş biçimi) oturuşundan çözümlenip dini olmayan bağdaş kurma biçiminin Türk kağanlarının tasvirilerine de uygun görüldüğü düşünülmektedir.¹⁶⁷ Sanat Tarihi açısından en çok yapılan figürlerden biri olan Buda İran, Hint ve Çin’de yaygınlık kazanmış inanç sistemleriyle çevrili Türk kültür ortamına Abbasiler kanalıyla girmiştir.¹⁶⁸

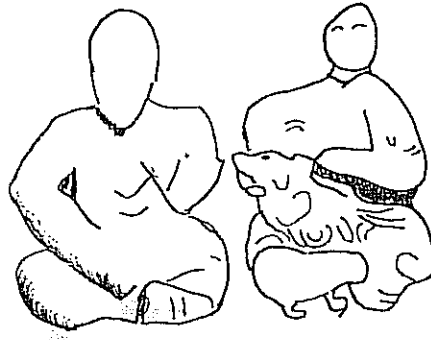

Çizim 40: Cizre Köprüsündeki iki insan figürü (A. Çaycı, 2002, s.199)

İç ve Orta Asya’da gelişen hale, Güneş- Ay, Budist yasa tekerleği, Budist evren ya da dünya şeması olan mandala düzenlemesi, lotus çiçeği, bulut motifleri ile ejder figürleri gibi, çeşitli unsurların yer aldığı kozmolojik ve mitolojik tasavvurlarla iç içe gelişmiş, sözü edilen bu tasavvurlar İslami dönemde tasavvufa yakın bulunduğundan ışık, nur, Güneş ve Ay ile ilgili kavramlar büründükleri manalarla tasavvufta yer almışlardır.¹⁶⁹

Budizm’de kökü Budizm’den önceki çağlara uzanan Güneş dairesini gösteren bu tekerlek, insanları aydınlığa götürecek yasa olan “Drahma”nın sembolü olarak

¹⁶⁷ Emel Esin, “Türklerde Maddi Kültürün Oluşumu “Bağdaş ve Çökmek ,Türk Töresinde İki Oturuş Şeklinin Kadim İkonografisi”, İstanbul:Kabalıcı Yayınevi, 2003, s. 320

¹⁶⁸ Selçuk Mülayim, “Selçuklu Sanatında İnsan Figürünün İkonografik Kaynağı”, Antalya 3. Selçuklu Semineri Bildirileri, İstanbul,1989, s. 94

¹⁶⁹ Mülayim, a. g. e., s. 577

görülmekte, evren tasarımı olan ve Güneş'i anımsatan Mandala'da ise merkezde bulunan Buda ile dört yön tanrıları yer almaktadır.¹⁷⁰

Artukoğulları devri mimari eserlerinden, taş köprüler üzerindeki insan figürleri de dikkat çekicidir(Çizim 40,41). Bunlardan Dicle köprüsü üzerinde yer alan figürler pek çok araştırmacı tarafından incelenmiş Cevdet Çulpan tarafından da kapsamlı araştırma sonuçları yayımlanmıştır. Cevdet Çulpan'ın araştırmasının yer verdiği isimlerden Lehman- Haupt köprü ayakları üzerinde balık, ikizler, arslan motiflerinin bulunduğu, F. Sarre ve E. Hezfeld'in bahsettikleri fotoğraflarda da arslan ve Güneş,balık, ikizler, boğa, koç, okçu, keçi figürleri ile, Müşteri, Utarit, Zühre, Merih gezenlerinin görüldüğü ileri sürülmektedir.¹⁷¹



Çizim 41: Cizre Köprüsü üzerindeki akrep bureu tasviri (A. Çaycı, 2002, s. 195)

E. Chavannes, burada görülen figürlerin On iki hayvanlı takvime dayandığını, bu takvimin Çinlilere değil Türklere ait olduğunu belirtirken, Budistlerde bağdaş kurmuş vaziyette oturan bir insan (tanrı) ve dizleri yanına yerleştirilen on iki takvim hayvanından bahsetmekte, M. Böll ise on iki hayvanın Babil düşüncesinde göre on iki yıldızı sembolize ettiğini, saatleri, ayları ve yılları gösterdiğini ileri sürmektedir.¹⁷²

Basri Konyar Silvan Malabadi Köprüsünün Artukoğullarından Ebu'l Feth Mevdud bin Mahmud devrine ait olduğunu ve mimarının Cafer bin Mahmud el-Halebinin çıraklarından Osman olduğunu ileri sürerek köprünün mimari özelliklerinden

¹⁷⁰Mülayim a.g.e. s. 579

¹⁷¹ Cevdet Çulpan, XII. Yüzyıl Artukoğulları Devri Taş Köprüler ve Özellikleri” Sanat Tarihi Yılığı III, İstanbul, 1970, s. 100

¹⁷²Çulpan, a. g. e. s. 100

bahsetmekte ve köprünün selyaranları üzerindeki figürler için “iki insandan biri ayakta durmakta, diğeri oturmaktadır. Ayaktaki oturana bir şey sunmakta, diğeri de elini uzatarak sunulanı alır vaziyettedir. Başlarında sivri uçlu bir külah vardır. Oldukça iyi muhafaza edilmiş olan bu çerçevedeki figürlerin esas köprüye mi ait, yoksa herhangi bir tamir sırasında başka yerden alınıp buraya konulmuş mu bilinmemektedir.” şeklinde bir açıklama getirmektedir. Ancak figürlerin yüklendikleri anlam hakkında herhangi bir bilgi vermemekte, aynı köprünün diğeri yüzündeki selyaranın kuzeyindeki figürler için de “ışınları ile bir Güneş, tam ortada bir insan ve Güneşin altında bir hayvan (arслан) vardır” şeklinde bir tasvir yapmaktadır.¹⁷³

Köprü ayağında yer alan Güneş diski ve arslan figürü ile tasvir edilen kompozisyon Sivas I. İzzeddin Keykavus Şifahanesi portalinde yer alan ve bugün tahrip olmuş figürlü kompozisyonu akla getirmektedir. Muhtemelen köprünün banisini ya da devrin hükümdarını simgelemek üzere yerleştirilmiş figürlü kompozisyon, İncir Han portalindeki bezeme kompozisyonunun kuruluş biçimi ve figürleri itibariyle benzerlik göstermekte aynı benzerlik II. Gıyasseddin Keyhüsrev adına kesilen sikkelerde de görülmekte bu haliyle Güneş gezegenine, Arslan burcuna ve doğrudan hükümdarın kendisine atıfta bulunmaktadır.

Malabadi köprüsü için, Cevdet Çulpan'ın İsmail Galib'in “Meskumat-ı Türkmaniye Katoloğunda köprünün figürleri,

“556 H./1160 M. Fahreddin Kara Arslan zamanı: Sağ elinde asa sol elinde bir kelle tutan, yarı beline kadar kanatlı bir insan, bir elinde dikdörtgen bir levha, diğeri bir dal”, “ 587 H./ 1191 M Yıvluk Arslan zamanı: dört insandan biri ortada durmakta, diğeri onun arkasında ayakta ve sağ eli bir şey göstermekte , diğeri ikisi sağ ve solda ayakta”, “ 559 H./1202 M. Artuk Arslan Zamanı: Satürn denilen, belinden yukarısı insan, aşağısı hayvan, geriye doğru ok atan mitolojik yaratık”, “ 615 H./1218 M. Nasuriddin Mahmud zamanı: Sağa dönük bir arslan üzerinde sağ elinde hançer tutan süvari”, “Şemseddin Salih zamanı: Arslan ve Güneş”, “Zengiler zamanı: Bağdaş kurmuş oturan hükümdar”

¹⁷³ Çulpan, a.g.e., s. 112

biçiminde değerlendirilmişlerdir.¹⁷⁴ Bu tasvirlerin açıklamalarında İslam'da figür yasağının olmadığı düşünülerek, Artuk oğullarının iman sahibi olarak, Haçlılara karşı savaşmış kişiler olduğu, burada görülen figürlerin kendilerinden önce yaşamış olan medeniyetlerden kalma figüratif hafıza olarak değerlendirilebileceği ve hatta Hitit Başkenti Boğazköy'deki "Kral Kapısında" yer alan kabartma üzerindeki figürlü bezeme ile Malabadi köprüsü üzerindeki figürlü bezemelerin kılık kıyafet ,başlık ve saç örgüleri bakımından benzer olduğunu ileri sürmekte; Malabadi köprüsündeki ayakta görülen figürlü bezemeyi Sultan Muğisüddin Mahmud'un vaki hizmetlerinden dolayı Silvan'ın idaresini İlğazi'ye verdiği ya da köprüyü inşa eden Artuk Emiri Temirtaş'a köprü planının sunulduğu olarak değerlendirmektedir.¹⁷⁵

Afşin Eshab-ı Kehf Ribatı'nın portalinin mukarnaslı kavsarası ile kapının basık kemeri arasında , köşe mukarnasları arasına portalin doğu tarafına yerleştirilmiş bir insan figürü Oktay Arslanapa tarafından ayakta ve ellerinin açık;olduğu belirtildikten sonra belki bir derviş, davet eder durumda tasvir edilmiştir.¹⁷⁶ Figürün yerleştirildiği yapı, İslami dönemde korunma ve cihat amaçlı olarak inşa edilen dini-askeri işlevi olan ribat yapısıdır.¹⁷⁷Yapı, çeşitli tarikatlerin zaviyelerini içinde barındırmakla birlikte Kadiri şeyhine aittir ve Hacı Bektaşî Veli'nin buradaki çilehanede çile çekerek velilik mertebesine eriştiğine inanılmaktadır.¹⁷⁸ Portalde yer alan figürün ileri sürüldüğü gibi elleri açık davet eder şekilde işlenmesi, yapının işlevi ile örtüşmektedir. Amasya Bimarhanesinde yer alan figürle benzer olarak burada da yapının işlevi ile figürün biçimi arasında yakın bir ilişki kurulmuş gibi gözükmektedir.

Kayseri-Malatya yolunda yer alan Karatay Han'ın avlu kapısının yan yüzlerindeki bordür üzerinde, bitkisel bezemeler arasında, ortaya yerleştirilen bir insan başı ile bordürün köşelerine yerleştirilmiş iki siren figüründen oluşan kompozisyonun(**Çizim 42**) ortasına yerleştirilen maske biçimindeki insan başı Sahibiye Medresesi sütun başlıklarında yer alan insan başları ile Niğde Hüdavend Hatun Türbesi'nin sütun

¹⁷⁴ Çulpan, a. g. e. s.113

¹⁷⁵Çulpan, a.g.e. s. 114

¹⁷⁶ Turan, 1984,a.g.e., s. 171

¹⁷⁷ Doğan Hasol, **Ansiklopedik Mimarlık Sözlüğü**, "Ribat Maddesi",(İstanbul:Yapı Kredi Yayınları 2005), s. 389

¹⁷⁸ Turan, 1984,a.g.e., s. 173

başlıklarındaki figürlerle benzerlik göstermektedir. Figürlerin biçimleri benzemekle birlikte, yerleştirildikleri yapıların işlevleri birbirinden farklıdır. Ancak her üç yapıda da yer alan figürler yalnızca biçimsel olarak değil, kötülöklere ve kötü ruhlara karşı bir tılsım görevi görmeleri istendiğinden simgesel özellikleri nedeniyle bu yapılara yerleştirildiklerinden bu figürleri biçimsel olarak değil özelliklerinden ötürü yerleştirildikleri ve bu nedenle de gerçek anlamlarıyla değil sembolik değerleri açısından yorumlamanın mantıklı olacağı düşünülmektedir.

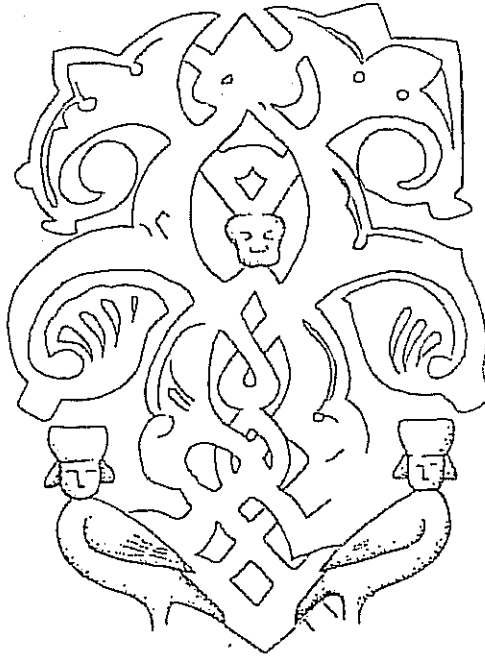

Çizim 42: Karatay Han insan başı ve siren figürleri (E. Emine Naza Dönmez, 1995, çiz.1)

Karatay Han'ın siren figürlerinin, Niğde Hüdavend Hatun Türbesi'nin kuzey ve güneydoğu cephesinde yer alan sirenlerden farklı olarak, vücutları kartal biçiminde değil güvercin biçimindedir. Gazne Sarayı'nın kapı kanatlarında yer alan siren figürleri, Kubad Abad sarayında görülen siren figürleri ile Niğde Hüdavend Hatun Türbesi'nde görülen siren figürleri, Arapların "anka", Türklerin "zümürd-ü anka", İranlıların "siren" olarak andıkları, İran mitolojisine göre bu kuşun tüyünü ele geçirenlerin, en büyük sırta ve ölümsüzlüğe kavuşacakları varsayılan kuştur.¹⁷⁹ İslam hadislerinde ve İslam edebiyatında geçen "hümay" ya da "hüma" kuşu diğerlerinden farklı olarak cennet kuşu

¹⁷⁹ E. Emine Naza Dönmez, Anadolu Selçuklu Kervansaraylarındaki Figürlü Süslemenin Değerlendirilmesi, İstanbul Üniversitesi Sosyal Bilimler Enstitüsü, Basılmamış Yüksek Lisans Tezi, İstanbul, 1995, s.31

olarak geçmekte ve söz konusu kuş göğün yedi kat üzerinde felekler ve burçlar arasında dolaşmakta ve Tanrı'ya gidip gelmektedir.¹⁸⁰ Antik Yunan mitolojisinde “kapıp-kaçanlar” anlamına gelen sirenler, çocukları kaçırmak için Hades'e taşımakta ,Platon'a göre ise feleklerin hareketinden kaynaklanan müziğini seslendirmektedirler.¹⁸¹

Antalya-Burdur yolundaki Susuz Han portalinin iki yanında yer alan mihrabiyelelerinden birinin sivri kemerinin yüzünde birer ejder figürünün arasına yerleştirilen insan başı görülmektedir. Figürün üzerinde kemer köşeliklerinde ise birer melek figürü bulunmaktadır (Çizim 43). Güner İnal, ejderler ile aralarındaki insan başı kompozisyon için, Uzak Doğu'da bu motifin yağmur getiren bir bereket sembolü olduğunu belirtmekte ve Susuz Han'ın isminin suyla alakalı olmasa da bereket sembolü olarak bilinen bu kompozisyona eklenen figürlerin birlikteliğinde, meleklerin semavi alemi çağrıştırmak için yağmur getireceklerine inanıldığından bereketin, sembolize edildiğini ileri sürmektedir.¹⁸² Susuz Han'a böyle figürlü bir kompozisyonun yerleştirilmiş olmasında, hanın işlevsel özelliği olan ticaretin ve ticarete konu olan tarım ürünleri açısından bolluk ve bereket temennisi bulunabilir. Ortaçağ'daki teknik gelişmeler hesaba katılacak olursa tarım için yağmurun önemi açıkça ortaya çıkmaktadır. Yapı ile ilişkili gibi görülen figürler arasındaki insan başı her ne kadar tez araştırmasında incelenen yapılarda görülen insan başı figürleriyle tam olarak benzerlik arzetmese de, yapının işlevi ile maske biçimindeki insan başı figürünün kompozisyonun tamamında üstlendiği rol, araştırmamıza konu olan yapıların işlevleri ile üzerine yerleştirilen figürlerin uyumu açısından benzerlik arzetmektedir.

¹⁸⁰ Dönmez, a.g.e. s.31

¹⁸¹ Çaycı, a.g.e., s. 105 not.103

¹⁸² Güner İnal, “Susuz Han'daki Ejder Kabartmalarının Asya Kültür Çevresi İçindeki Yeri” Sanat Tarihi Yıllığı IV., İstanbul, 1971, s. 169

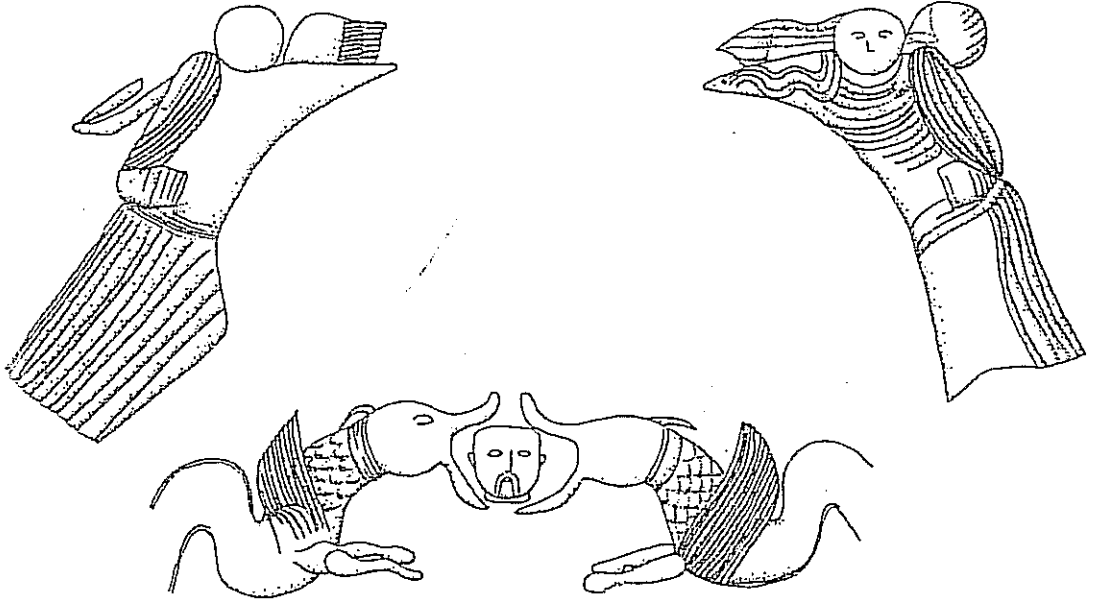

Çizim 43: Susuz Han melek ejder, insan figürleri(E. Emine Naza Dönmez,1995, çiz.4)

Benzer şekilde 1221 tarihli Bağdat surlarının Tılsımlı Kapı'sında ejderlerin arasında bağdaş kurarak oturan bir insan vücuduyla oluşturulmuş figürlü bir kompozisyon bulunmaktadır(Çizim 44). Kompozisyonda kıvrımlı iki ejderin dillerini tutan figür, başındaki tacı, iki yandaki örgülü saçları, başındaki halesi ve oturuş biçimiyle bir hükümdarı simgelemektedir. F. Sarre bu şahsın Moğol ve Harzemşahlara tehdidi altında kalan ve bunları bertaraf eden Halife Nasır'ı temsil ettiğini ve bu kapının bir zafer anıtı gibi düzenlendiğini ileri sürerken, Emel Esin bu motifin eski Asya geleneği ile olan bağlantısına işaret ederek kozmik bir sembol olduğunu, M. van Berchem ise bu kapının bir zafer kapısı olması fikrinin halk arasında dolaşan Tılsımlı Kapı sözüyle uyduğunu ileri sürmektedir.¹⁸³ Tılsımlı Kapı figürleri de tez çalışmasında incelenen figürlerle kompozisyon düzeni açısından benzerlik göstermese de Türk sanatında evren tasavvuru olarak görülen ejderlere hakim vaziyette gösterilen ortadaki halife figürünün kudreti ya da evrene hakim olma isteği simgelemiş olmalıdır. Hilafetin merkezi olan Bağdat'ta böyle bir figürlü kompozisyonun yer alması kanımca Türk etkisiyledir. araştırmada incelenen figürlerin menşei açısından da dikkat çekicidir. Anadolu Selçuklu Mimarisine bağlı taş süslemede görülen figürlü kompozisyonların bir

¹⁸³İnal, a. g.e., s. 167

benzeri olarak Bağdat'ta yer alan bu bezeme, Anadolu Selçukluların taş süslemelerinde görülen figürlerin kaynağının iddia edildiği gibi Bizans veya Ermeni sanatından alınmadığının kanıtı olmaktadır.*

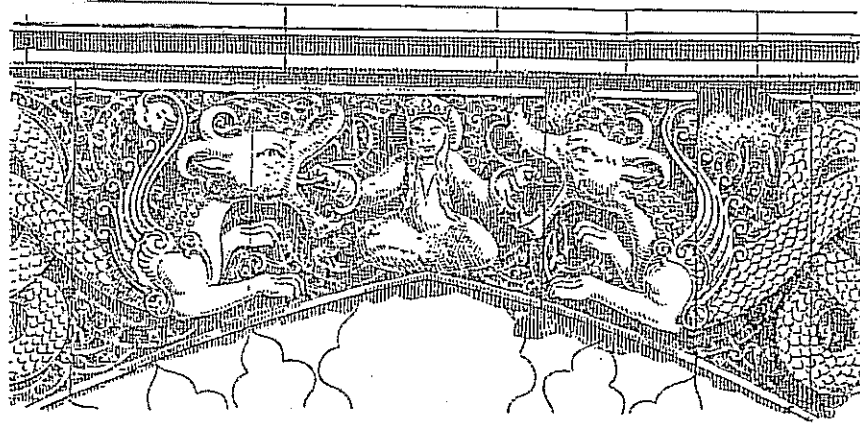

Çizim 44: Bağdat Tılsım Kapısı Figürleri (F. Sarre, Konya Köşkü, Ankara, Türk Tarih Kurumu Basımevi, 1967, s. 19)

Anadolu Selçuklu sanatında görülen figürlü kompozisyonların kaynağını Bizans veya Ermeni Sanatından alınmadığı aksine, onların Türk sanatından etkilenmiş oldukları Akdamar Kilisesi figürlü bezemelerinde görülmektedir. Ermeni kralı Gakik adına yapılan kilise de kendi tacı ve halesi ile bağdaş kurarak oturmuş tarzda ile tasvir edilmiştir. K. Otto Dorn, bu figürün iki yanına yerleştirilen figürlerin Moğolistan'ın Turfan Dandan Uilig kaya resimlerindeki benzer bir taht sahnesini tasvir ettiğini, hükümdarın iki yanındaki muhafızların Türk askerlerinin kıyafetleri ile olan benzerliğine dikkat çekerek, bağdaş kurarak oturan hükümdar figürünün elinde bir kadeh taşımaya ile arslan ve yırtıcı kuş tasvirleri ile kuvvet ve kudreti vurgulayan hükümdarlık sembollerinin kullanılmasına dayanarak ileri sürmektedir.¹⁸⁵

* Doğan Kuban'a göre türbe cephesinde görülen figürler, köken olarak olmasa bile, uygulamada Ermeni geleneği ile açıklanabileceğini, figürlerin X. yüzyılda yapılan Akdamar Kilisesindeki figürlerle benzerliğini vurgulamaktadır. (Ay. Bilgi için Bkz. Doğan Kuban, *Anadolu Mimarısının Kaynak ve Sorunları*, İstanbul: İstanbul Teknik Üniversitesi, 1965, s. 153)

¹⁸⁵ K. Otto Dorn, "Akdamar Kilisesi Figür Kabartmalarında Türk Tesiri", *Milletlerarası I. Türk Sanatları Kongresi, 19-24 Ekim 1959, Tebliğler*, Ankara, 1962, s. 322

Konya Köşkü'ndeki çini mozayiklerle Dağıstan'dan gelen bir taş süslemede atlı insan figürleri ile Konya menşeli taş parçalarında yer alan av sahneleri diğerlerinden farklı olarak simgesel bir dilden çok daha gerçekçi bir anlatıma sahipmiş gibi görünmektedir(**Resim 200**). Dağıstan'dan gelen, pencere alınlıklarından birinde yer alan atlı figürün yüzü fazlaca seçilememekte ancak figürün vücudunu hafifçe öne eğdiği ve bir koluyla atın yularını çektiği görülmektedir. Figürün, çizmeleri, elbisesi, atı ve atın koşum takımı çok detaylı işlenmiştir. Diğer pencere alınlıklarında da benzer olarak hayvanlar çok detaylı işlenmiş, neredeyse hiç bir detayın atlanmamasına dikkat edilmiştir. Diğer atlı figürler, daha çok bir avcı ya da savaşçı tasviridir. Bir kısmı tahrip olmuş Konya çinilerinden, çini atın üzerinde, sepüşlü bir hükümdar tasviri yer alır(**Çizim 45**).

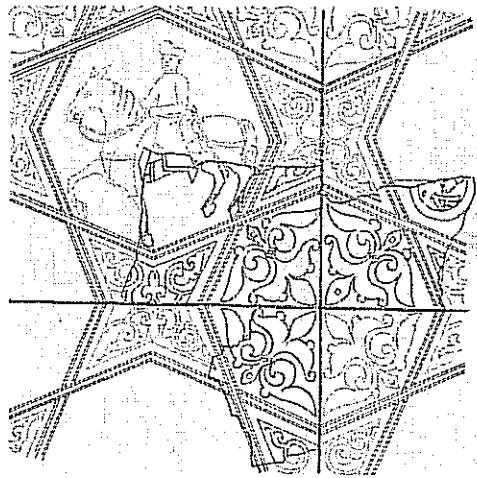

Çizim 45: Konya Çinilerinden atlı hükümdar tasviri (F. Sarre, 1967, s. 5)

Figürün belinde bir kılıç taşıdığı görülmektedir. Köşk içine yerleştirilen bu figürlerin hükümdarın veya hükümdara yakın ya da soyundan gelen kişilerin avcı ya da savaşçı portreleri olabilir. Bu figürlerin konuldukları yer itibariyle simgesel anlamlarından çok gerçek anlamlarıyla tasvir edildikleri ileri sürülebilir. Belki de sadece süsleme amacıyla iç mekana yerleştirilmişlerdir. Konya menşeli diğer taş kabartma, dört nala giden atların üzerinde kılıçlarını savuran iki savaşçı betimlemesidir(**Resim 199**).

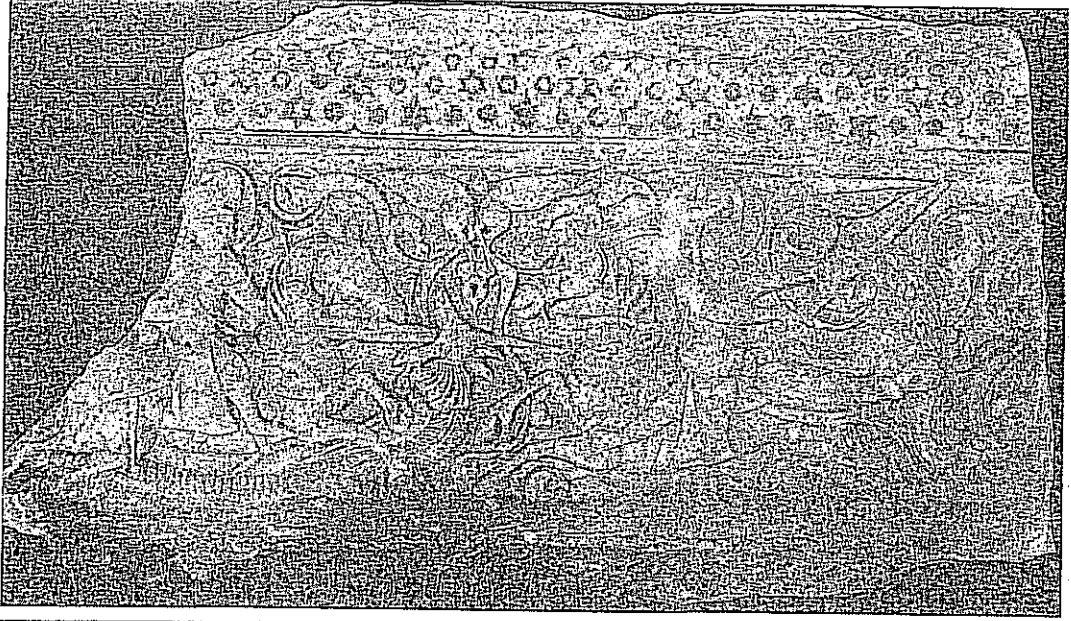

Resim 199: Konya'da bulunan figürlü rölyef (F. Sarre, 1967, s, 59)

Karşılıklı yerleştirilen figürlerin birbirleri ile savaşmadıkları aynı savaş sahnesine yerleştirildikleri, başlarının üzerindeki halelerden anlaşılmalıdır. Figürlerden ikisinin de başında benzer olarak işlenmiş üç dilimli bir tacı yada serpuşu olduğu ve başlarının iki yanından sarkan uzun saç örgüleri olduğu görülmektedir. Soldaki figür profilden verilirken, sağdakinin vücudu profilden verilmiş başı ise arkaya dönük olarak tasvir edilmiştir. Oldukça açık ve gerçekçi bir anlatımla tasvir edilen figürlerin, anlatım biçimleri altında sembolik bir değer taşımadıkları, yalnızca durumu ifade eden üslupla işlendikleri görülmektedir. Bu haliyle araştırmada incelenen figürlerden farklı bir anlatım biçimine sahip gözükmektedir.

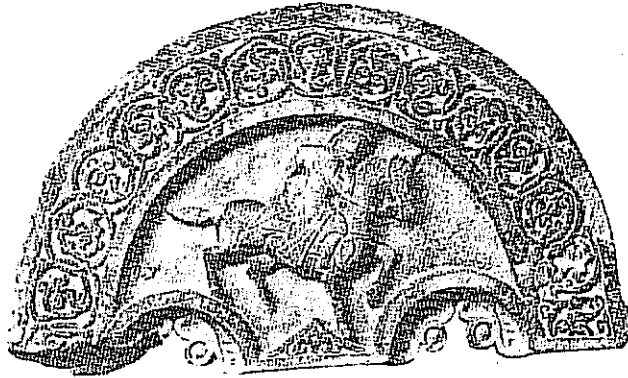

Resim 200: Dağıstan menşei pencere alınlıklarından atlı figür, (Ö. Süslü, Tavirlere Göre Anadolu Selçuklu Kıyafetleri, Ankara, 1989, res. No: 262)

Taş üzerine yapılmış insan figürlerinden, Konya surları üzerinde bulunan çarşı kapısından getirilen ve İnce Minareli Medrese müzesinde yer alan iki melek figürü diğer Selçuklu eserlerinde görülen figürlere göre oldukça gerçekçi bir anlatıma sahiptir(**Resim 203,204,205**). Giysisinin biçimi, bacaklarının ve kollarının duruşu, kanatları ve başının iki yanından sarkan oldukça uzun örgüleri, detaylı bir şekilde işlenmiş olan tacı, oval yüzü, iri badem gözleri ince burnu, küçük ağzı ve çenesi ile özenle işlenmiş, hemen hemen hiçbir detay atlanmadan yapılmıştır. Figürün vücudu profilden, başı ise $\frac{3}{4}$ cepheden verilmiş yine bu haliyle gerçeğe aykırı düşmeyen ve şematik olmayan bir figür olarak değerlendirilebilmek mümkündür. Figürün tek gerçek üstülüğü kanatlarından ileri gelmekte, ancak bu şekilde onun bir melek olduğu algılanmaktadır. İncelediğimiz figürlerden oldukça farklı, çok gerçekçi bir anlatıma sahip olması, bu figürün cami, medrese, türbe, darüşşifa gibi çoğunlukla dini kabul edilen mekanlardan birinde değil de askeri mimari üzerinde yer alması, nedenini açıklar. Figürün, bu denli büyük yapılmış olması; şehri koruyucu bir özelliğe sahip olmasıyla açıklanabilir.



Resim 201: Sivas Gök Medrese'de Hayat ağacı üzerinde yer alan insan başı



Resim 202: Çardak Han'da yer alan insan başı

Çardak Han'da yer alan insan başı Sivas Gök Medrese'de yer alan insan başı ile biçimsel olarak oldukça bezerdir(**Resim 202**). Kimi araştırmacılar bu başların oğlak başı olduklarını ileri sürse de, başlarda Gök Medrese'de kartal vücudu üzerine yerleştirilen başın bir maymun veya oğlak başı olması ihtimalinin kartalla birlikte tasvir edilmiş olmasından oldukça güç olduğu görülmektedir(**Resim 201**). Çardak Han'da yer alan baş oldukça tahrip olmuş, gözleri burnu ve ağzı seçilememektedir. Ancak başının iki yanındaki kepçe olarak tabir edebileceğimiz kulakları oldukça belirgindir.

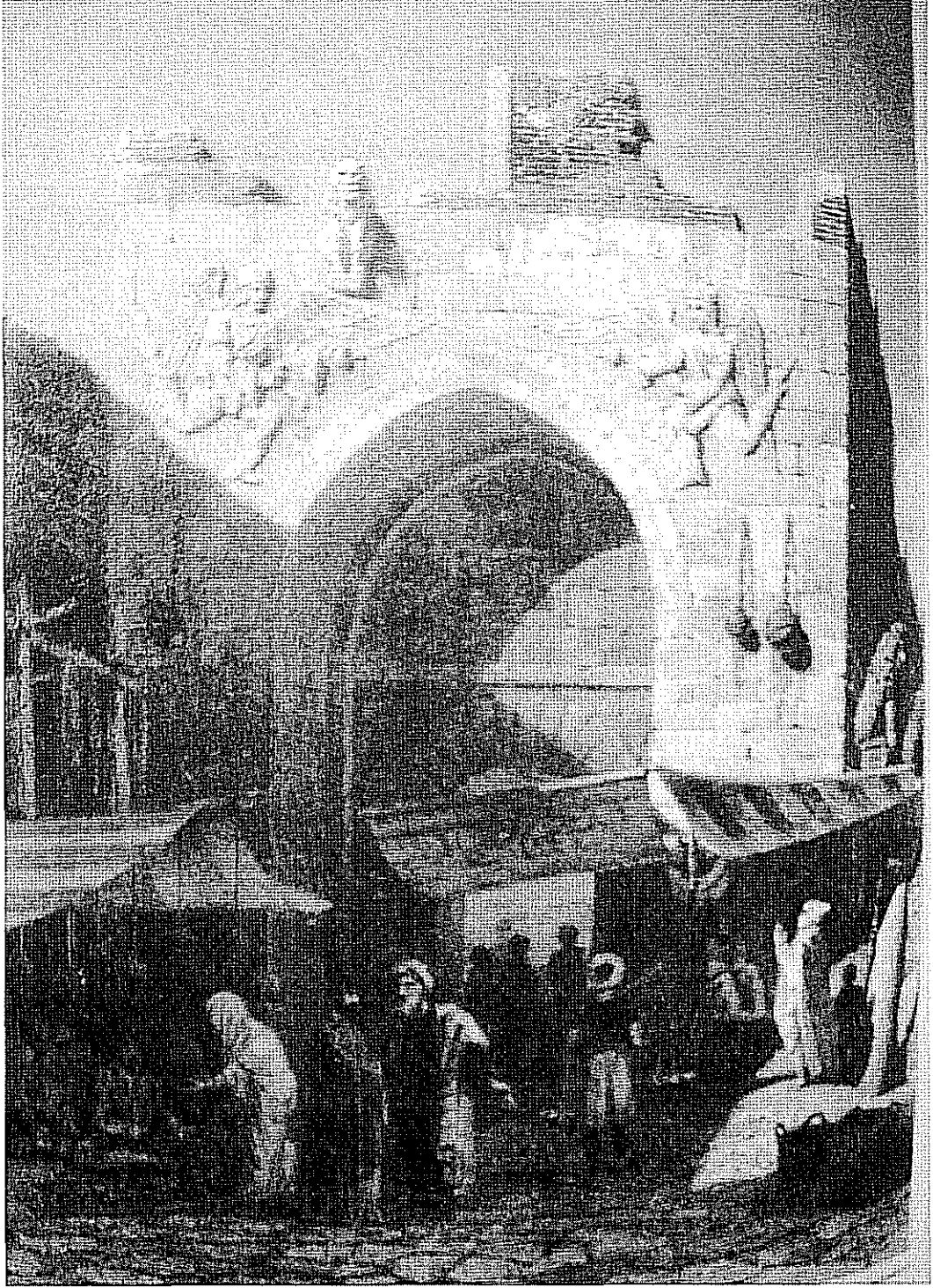

Resim 203: Konya Surlarında yer alan çarşı kapısı ve melek figürleri (Charles Textier, Küçük Asya, Ankara, 2002, s. 93)



Resim 204: Konya Çarşı kapısından melek figürü

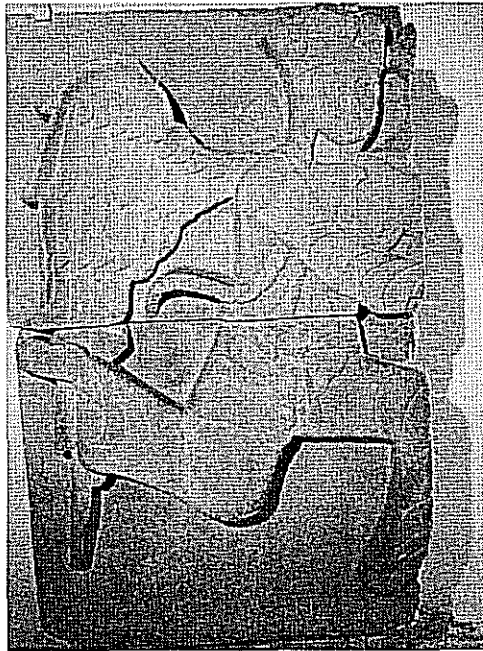

Resim 205: Konya Çarşı kapısından melek figürü

Kubad-Abad Sarayı'na ait bir alçı süslemede görülen büst ise (Resim 206) yüz şekli, başındaki dilimli tacı, badem gözleri küçük ağız ile Hüdavend Hatun Türbesi'nde görülen maskelerden Hüdavend Hatun'u tasvir ettiği düşünülen maskeye oldukça

benzemekte, elmacık kemikleri, Hüdavend Hatun Türbesi'ndeki diğer figürler kadar çıkık olarak işlenmemiş bu figürün, başındaki üç dilimli taçla sultanı ya da hükümdarlık soyundan birini tasvir ettiği anlaşılmaktadır. Figürün sakallarının birer düğme şeklinde işlenmesi Sivas I. İzzeddin Keykavus Şifahanesindeki güneş diski içine yerleştirilen insan başı figürüyle benzerdir.



Resim 206: Kubad Abad Sarayından insan başı figürü

İnce Minareli Medrese Müzesinde yer alan diğer bir figür ise sol kolunun göğüs hizasındaki elinde bir nar tutan, sağ kolunu bir şey anlatır gibi havaya kaldırmış bağdaş kurarak oturan, başındaki dilimli olmayan ancak ortası yüksek tutulmuş tacı ile oval yüzlü, badem gözlü figürün yüzünün yine Hüdavend Hatun Türbesi'nde yer alan maskelere benzer şekilde işlendiği görülmektedir(**Resim 207**) .



Resim 207: Konya İnce Minareli Medresede 885 Envanter no'lu taş süsleme

Burada görülen figürün başındaki tacı ve bağdaş kurarak oturma şekli, biçim olarak incelenen eserlerin hiç birisiyle tam olarak ilişkilendirilemese de, figürün başı ve tacına ilişkin detaylar dikkate alındığında bazı Hüdavend Hatun Türbesi'ndeki insan başlarıyla bezer olduğu görülür.

Karatay Han portalinde yer alan bitkisel bezemeler arasına yerleştirilmiş boğa başı üzerindeki insan başı (Çizim 46) , Erzurum Emir Saltuk Türbesi üzerinde görülen boğa boynuzları arasına yerleştirilen insan başı figürlü kompozisyonunun düzenlenişi açısından olmasa da insan başı ve boğanın birlikte kullanı nedeniyle benzerlik taşırlar. Emir Saltuk Türbesi'nde yer alan insan başı saçlı olarak tasvir edilmediği halde, Karatay Han portalindeki kuşatma kemerindeki insan başı saçlı olarak tasvir edilmiş, bununla beraber, boğanın boynuzları arasında değil, boğa başının üzerine ve bitkisel bezemeler arasına yerleştirilmiştir.

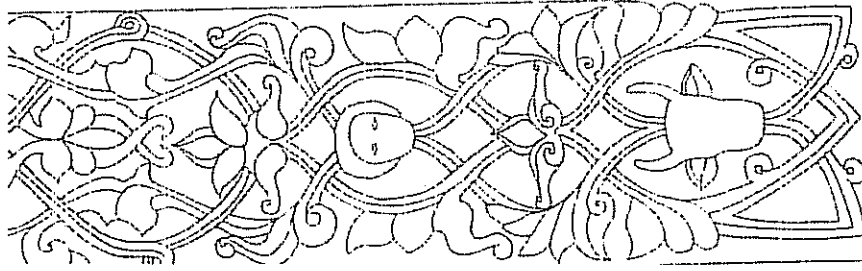

Çizim 46: Karatay Han portalinde yer alan insan figürü (Sema Gündüz, Ankara,1999, lev. 45)

Boğa- insan tasvirlerinden bir diğeri de Karatay Han çörtlenlerinde görülmektedir. Buradaki insan figürü Emir Saltuk Türbesi'nden farklı olarak bir bütün olarak tasvir edilmiştir. İnsan figürü oturur vaziyette verilmiş, sağ elini göğsü hizasından havaya kaldırmış, bacakları ise iki yana açılmış olarak tasvir edilmiştir. Biçim olarak benzer bir kompozisyon olmasa da her ikisinde de insan ve boğanın birlikte tasvir edilmiş olmasından dolayı benzeşmektedir(Çizim 47).

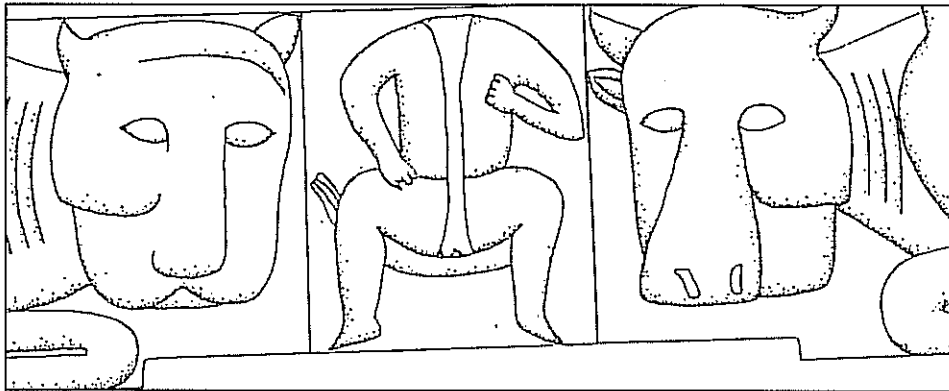

Çizim 47: Karatay Han Çörtlenleri boğa- insan figürleri (E.N. Dönmez, 1995, çiz.7)

Antalya-Burdur yolundaki İncir Han'daki Güneş diski içine işlenmiş insan yüzü ve arslan birlikteliğinden oluşan figürlü kompozisyon biçim itibariyle Sivas I. İzzettin Keykavus Şifahanesinin ana eyvan kemerleri üzerindeki içine insan başı işlenen Güneş figürü ile benzerlik göstermektedir. İncir Han'da bir arslanın sırtında oluşturulan Güneş-insan birlikteliğinde Arslan burcuna gönderme yapılmaktadır. Biçimsel benzerlik, sembolik benzerliği getirmemektedir(Resim 208) .

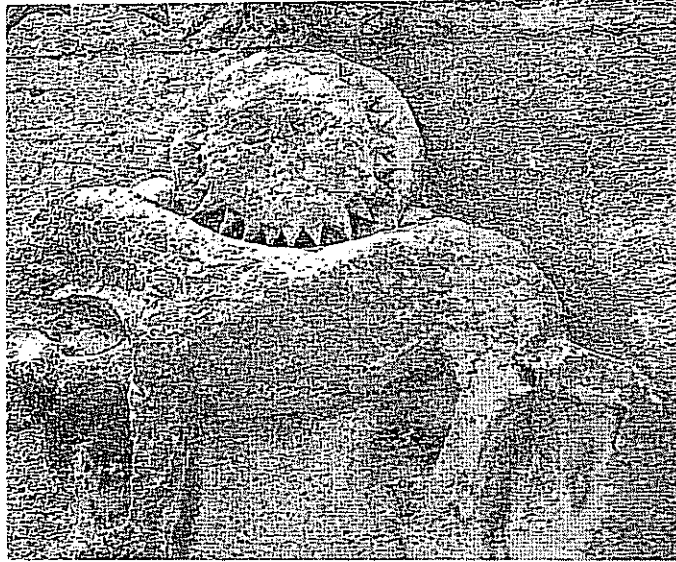

**Resim 208: İnce Minareli Medrese Müzesi'nde yer alan arslan-Güneş diski biçiminde insan başı kompozisyonu
(Semra Ögel, 1994, s. 87)**

Konya İnce Minareli Medrese Müzesi'nde yer alan bir mezar taşına, bir sandalye üzerine oturmuş bir insan figürü ile karşısında ayakta duran bir insan figürünün işlendiği örnek şu ana kadar ele aldığımız insan figürlü eserler arasında tüm örneklerden farklıdır(**Resim 209**) .



Resim 209: Konya İnce Minareli Medrese’de yer alan mezar taşı

Burada oturan figürün sakal ve bıyığından yaşlı bir insan olduğu anlaşılmakta, ayakta duran figürün ise daha genç olduğu görülmektedir. Yaşlı olan figürün uzun ve örgülü saçları bulunmaktadır. Erkek olduğu sakal ve bıyığından belli olmakta, eline ise bir kuşun konmuş olduğu görülmektedir. Genç olan figürün dikkatinin toplanması istenmiş gibi yaşlı olan figür tarafından çenesi tutulmaktadır. Kendisine önemli bir şey anlatılıyormuşçasına dikkatlice dinler vaziyette tasvir edilmiştir. Genç olan figürün yüzü seçilemeyecek kadar yıpranmıştır. Burada görülen figürlerden yaşlı olanın saç örgüleri , Selçuklu tasvir sanatında erkeklerin de uzun saçlı olarak tasvir edilebildiğinin bir kanıtıdır. Türklerin eskiden beri uzun saçlı olduklarına ve uzun saçın bir yiğitlik sembolü olarak kabul edildiğine dair bilgi ,Horasanlı Türklerin ağzından “Biz cüsseli, iri, uzun gür saçlı, büyük kafalı, geniş omuzlu, geniş alınlı, kalın boyunlu, uzun kollu

kimseleriz..” dediklerini belirten El-Cahiz’den gelmektedir.¹⁸⁶ Selçuklu Devri minyatürlerinde de kadın ve erkek tasvirleri birbirine benzemekte, erkekler de kadınlar gibi sakalsız ve bıyiksız, üstelik her ikisi de saçlı olarak tasvir edilmektedir. Ayyuki’nin XIII. Yüzyıl başında Gazneli Sultan Mahmud adına yazdığı Varka ve Gülşah adlı Mesnevi’nin yazılmış minyatürlü nüshasında, kadın olan Gülşah ile sevgilisi Varka aynı tipte örgülü saçlarla ifade edilmişlerdir(**Resim 210,211**) .¹⁸⁷

Niğde Alaeddin Cami Portalinde yer alan saç örgülü iki insan başının Zeyneddin Beşare Bey’i simgelediklerini de göz önüne alarak saç örgülü insan başlarının sorgulamadan kadın tasvirleri olabileceğini belirtmenin yanlış olacağı kanısındayız.

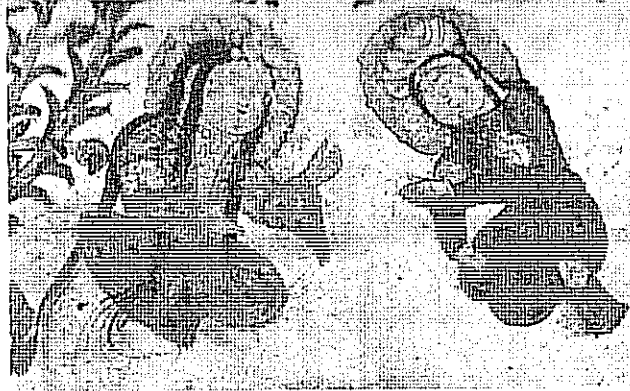

Resim 210: Varka ile Gülşah Minyatüründen detay (Özden Süslü, 1989, r.27a)

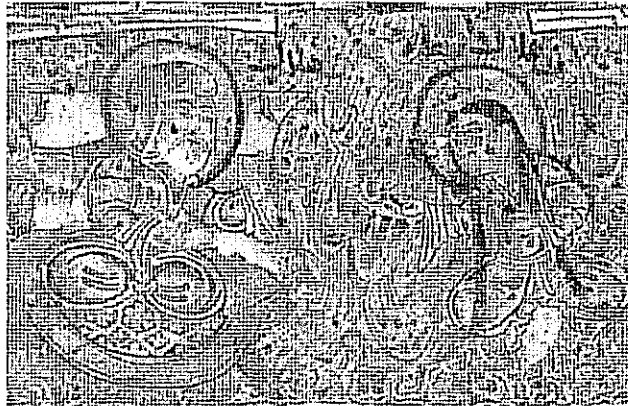

Resim 211: Varka ile Gülşah Minyatürlerinden detay (Özden Süslü, 1989, r. 28a)

¹⁸⁶ Mehmet Önder, “Kubad Abad Sarayları Kazılarında Yani Bulunan Resimli Dört Çini”, *Sanat Tarihi Yıllığı II*, s.66-68,121-123

¹⁸⁷Önder, a.g.e., s. 121

Konya İnce Minareli Medrese Müzesi'nde yer alan Konya Kalesi'nden getirilen siren figürü, Niğde Hüdavend Hatun sirenlerinden farklı olarak baş dahil tümüyle profilden verilmiştir. Yuvarlak gövdeli kalkık kuyruklu olan bedeni üzerinde profilden verilmiş başında bir taç görülmektedir. Yüzü ise badem gözlü küçük burunlu ve ağızlı olarak işlenmiştir. Biçim olarak Niğde Hüdavend Hatun Türbesi sirenlerine benzemese de yüzünün bir kadın yüzüne yakın ya da cinsiyetsiz olarak işlenmesi kötü ruhlardan koruyuculuk vasfıyla sembolik anlatımlarının yakın olduğunu düşündürebilir(Resim 213).



Resim 213: Konya İnce Minareli Medrese'de yer alan kabartma siren figürü

Kubad-Abad sarayı çinilerinden nar tutan erkek portresinin Mehmet Önder tarafından Sultan I. Alaeddin Keykubat'ın portresi olduğu ileri sürülmüştür(Resim 214).¹⁸⁸ Portrede, figürün başında bir destar görülmektedir. Oval yüzlü badem gözlü, ince uzun burunlu, yuvarlak kaşlı ve küçük ağızlı olarak işlenmiş figür bıyıklı ve sakallıdır. $\frac{3}{4}$ cepheden verildiğinden sol tarafı görünmemekte ancak sağ tarafından uzun olduğu düşünülen saçları belli olmaktadır. Figürün başı bir hale içerisinde alınmıştır.

¹⁸⁸ Önder, a.g.e. s.120

Türkçe’de hale olarak kullanılan, aslında Arapça olan bu kelimeni “Ay ve Güneşin” etrafında görülen parlak daire, bazen de nur halkası, nurani daire gibi anlamları da ifade etmesinden ¹⁸⁹ burada hükümdarı simgelediği düşünülmektedir. Figürün elinde görülen narın cennet meyvası olarak hükümdarın elinde bulunması, figürün önemli bir kişi olduğuna işaret etmektedir. Bu figür incelenen taş eserlerdeki figürlere bire bir benzemese de hale içinde yer almasından Sivas I. İzzeddin Keykavus Şifahanesi ana eyvan köşeliklerinden kuzey tarafta yer alan figürle benzer bir anlatıma sahiptir.

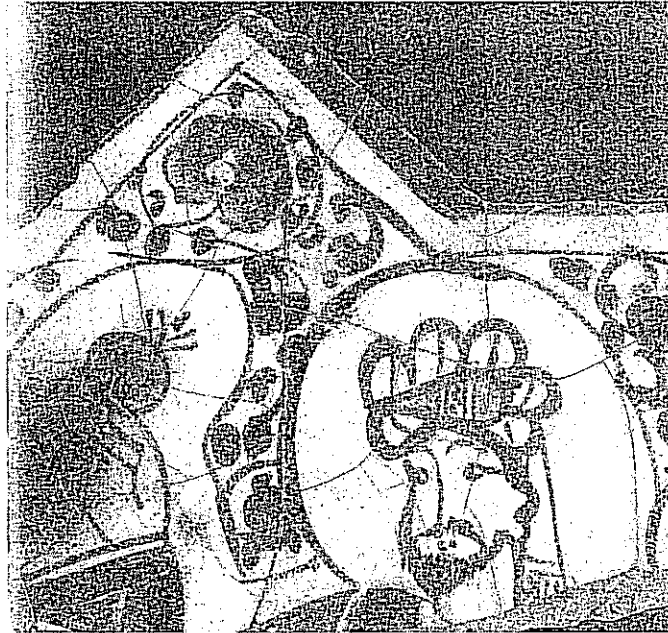

Resim 214: Kubad Abad Sarayı çinilerinden portre (Rüçhan Arık,2000, s.141)

Kubad-Abad sarayı çinilerinden Büyük Saray’da bir başka sekiz kollu yıldız içinde yer alan insan figürü, yuvarlak yüzlü, çekik badem gözlü, uzun burunlu, uzun saçları iki tutam halinde ortadan ayrılmış olarak sarkmıştır(Resim 215). Başının üzerinde ortasında değerli bir taş ile bezenmiş tacı ile $\frac{3}{4}$ cepheden verilmiş figürün Divriği Darüşşifası portalinde yer alan figürlerden güney taraftaki kadın başı olduğu anlaşılan figüre benzediği görülmektedir.

¹⁸⁹ Amil Çelebioğlu, “Ay-Kültür ve Edebiyat” **Türk Diyanet Vakfı İslam Ansiklopedisi**, c.4 ,İstanbul 1991, s.188



Resim 215: Kubad Abad Sarayı çinilerinden portre (Rüçhan Arık, 2000, s. 146)

Kubad-Abad sarayı çinilerinin figürlü olanları, sekiz kollu bir yıldız içinde tasvir edilmişlerdir. Bir daire içinden taşan sekiz kollu yıldızın Venüs gezegeni tasviri olduğu düşünülerek¹⁹⁰, Güneş ve Ay'dan sonra gelen en parlak yıldız olması ve uğur getirmesi ile bağlantılı olarak, böyle bir düzenlemeye sahip olduklarını düşünmek mümkündür.

Amasya Bimarhanesi kapısında yer alan arkadan gösterildiği için yüzü belli olmayan figürün sembolik anlamı açısından bir benzerine rastlanmamışsa da kıyafet ve saç biçimleri açısından diğer figürlü örneklerle benzerlik taşıdığı görülmektedir. Amasya Bimarhanesi'nde görülen figürün uzun, eteği drapeli kıyafeti Kubad-Abad sarayı çinilerinde görülen insan tasvirleri üzerindeki kıyafetlerle benzerdir. Ancak Amasya Bimarhanesi'ndeki oturan insan figürünün arkası dönük olarak tasvir edilmesi yine figürün ünik bir örnek olduğunu göstermektedir. Kubad-Abad sarayı çinilerindeki tasvirlerde kadınların kıyafetleri ile erkeklerin kıyafetleri arasında oldukça az bir fark bulunmakta, neredeyse benzer şekillerde tasvir edilmektedir. Ayakta tasvir edilen figürlerin etek uzunlukları çizme koncuna veya bileğe kadar devam etmektedir.¹⁹¹ Bimarhanede görülen figürün arkadan verilmiş olması ve arkadan görülen saçları, Selçuklularda kadın ve erkeklerin uzun saçlı olduğu düşünülerek, özellikle cinsiyet

¹⁹⁰ Çaycı, a.g.e., s. 88

¹⁹¹ Özden Süslü, *Tasvirlerle Göre Anadolu Selçuklu Kıyafetleri*, (Ankara: Türk Tarih Kurumu, 1989), s. 163

belirtmekten kaçınılmış olduđu izlenimini vermektedir. Hastanelerde tedavi edilen hastalarda bilindiđi kadarıyla bir cinsiyet ayrımı yapılmamaktadır. Bu nedenle cinsler arasında bir ayrım yapılmadan her iki cinsi birden simgeleyen figür ters olarak tasvir edilmiş ve yüz hatlarının verilmesinden özellikle kaçınılmıştır.

SONUÇ

Anadolu Türk Mimarisi'nin XII-XIV. yüzyıllar arasına tarihlenen cami, medrese, darüşşifa ve türbelerinde görülen insan figürleri, yapıların işlevleriyle birlikte değerlendirildiğinde biçimsel özellikleri açısından kullanılan malzeme ne olursa olsun figürlerin benzerlik gösterdikleri buna karşın buldukları mekanla olan ilişkileri açısından her birinin benzersiz sembolik anlamlara sahip oldukları görülmektedir.

Tez boyunca göz önünde bulundurulan insan figürlerinin sembolik anlamları, figürlerin yerleştirildikleri yerler ile yapıların işlevinin örtüşüp örtüşmediği problemi, yapıların detaylı bir incelemesinin yapılmasını gerektirmiştir. İnceleme, figürlerin banileri, kitabeleri, sanatçıları, mimarları ile yapılarda yer alan diğer bitkisel ve geometrik bezemeler araştırılması yoluyla gerçekleştirilmiş ve sonucunda edinilen bilgilerle figürlerin sembolik anlamlarına bir çözüm getirilmeye çalışılmıştır. Bulunan sonuçlarla figürlerin sembolik anlamlarının değerlendirilmesinde ortaya çıkan engeller, dönemin kültürel ve dini ortamı ve Türklerin İslamiyet'i kabulünden önceki inanışlarının araştırılması ile aşılmaya çalışılmıştır.

Figürlerin sembolik anlamlarıyla biçimsel olarak da farklılıklarının bulunduğu görülmüştür. Bu nedenle figürler, tüm öğeleriyle işlenmiş insan başlılar, şematik olarak işlenmiş insan başlılar, tüm öğeleriyle işlenmiş insan vücutlular, şematik işlenmiş insan vücutlular ile insan başlı havyan vücutlular olarak gruplandırılmıştır.

Darüşşifalardan I. İzzettin Keykavus Şifahanesi ile Divriği Darüşşifası figürleri arasında figürlerin bulunduğu cepheler ve yerleştirildikleri yönler açısından büyük bir benzerlik görülmekte, bu iki darüşşifanın benzer amaçlarla yapıldıkları ya da benzer tedavi yöntemleri uyguladıkları sonucu çıkmaktadır.

I. İzzeddin Keykavus Şifahanesinde görülen güneş diski içine yerleştirilen I. İzzeddin Keykavus'u simgelediği düşünülen erkek başı ile Hilal biçiminde bir Ay içine

yerleştirilmiş Selçuk Hatun'u simgeleyen insan figürlü kompozisyonların benzeri olan Divriği Darüşşifası'nda bir farkla görülmektedir. Divriği Darüşşifası'nda artık Ahmet Şah'ı simgeleyen erkek başı ile Turan Melek'i simgeleyen kadın başının etrafında bir güneş diski ile hilal bulunmadığı görülmekte, iki yapının inşa tarihleri arasında geçen yaklaşık on yıl içinde bu uygulamanın bırakıldığı ve figürlerin kendilerinin Güneş ve Ay'a atıfta buldukları görülmektedir.

Niğde Alaeddin Cami,mimari kuruluşu ve figürlerin sembolize ettiği anlamlar açısından yüklü bir sembolik dile sahiptir. Baninin hayatıyla oldukça uyum içinde yerleştirilmiş figürler, figürlerin bulunduğu yerlerle kurulan ilişkilerin bütünü, figürlere yüklenen gizli anlamları anlaşılır kılmaktadır.

Sivas Gök Medrese incelenen yapılar içinde, insanın evrenle olan ilişkisini ortaya koyan tek örnek gibi görünmektedir. XIII yüzyıl Selçuklu kültür ve din ortamını yansıtan ve Türklerin Orta Asya imge ve simgeleriyle yakın bir ilişki içindedir. Sivas Gök Medrese'nin portal kanatlarından güney tarafta yer alan hayat ağacı kompozisyonunun üzerinde yüzeysel işlenmiş kartal figürü üzerinde daha dışa taşkın insan başının, hayat ağacı motifi ile birlikte değerlendirildiğinde, Orta Asya'dan getirdikleri tasvir geleneklerinin İslami dönemde farklı anlamlar yüklenerek devam ettirildiğinin bir kanıtı olmaktadır. Bezer şekilde, I. İzzeddin Keykavus Şifahanesinde görülen Güneş diski içine yerleştirilen I. İzzeddin Keykavus'u ve Ay içine yerleştirilen Selçuk Hatun'u simgeleyen kadın ve erkek başları, biçimsel olarak özellikle Uygur tasvir sanatında görülen Güneş tanrı-hükümdar ilişkisi geleneğini sürdürse de figürlerin başları etrafında yer alan Kelime-i Tevhid İslamiyet'e atıfta bulunulduğunun en nemli kanıtı halindedir. Gök Medrese'nin portalinde, mescit bölümünde ve odaarın giriş kapıları üzerine yerleştirilen ayet kitabelerinden de anlaşılacağı gibi İslam kültürünün kendisine yakın Orta Asya tasvir sanatının simge ve imge dünyasından faydalandığı ortaya çıkmaktadır.

Niğde Hüdevend Hatun Türbesi'nin insan başlı figürlerinin yapıda yer alan diğer figürlerle birlikte, incelenen bütün yapılardan daha farklı bir anlatım diline ve ifadesine sahip oldukları görülmektedir. İlk bakışta bütün insan başlı figürlerinin birbirine

benzediği düşünülse de yakından incelendiğinde bir çoğunun farklı olduğu anlaşılmaktadır. Niğde Hüdavend Hatun Türbesinde yer alan bu figürler buldukları yerler ve yönlerle ilişkili olarak yoğun bir simgesellik içerdikleri bu çalışmayla ortaya çıkmıştır. Orta Asya Türk sanatı simgelerinin kültürel bir hafıza ile Anadolu'ya taşındığı ve bunun İslam kültürel ortamında kendine bir yer bulduğu anlaşılmaktadır. Hüdavend Hatun Türbesi insan figürlü süslemeleri açısından oldukça özgündür ve bu haliyle önemli bir yere sahip olmaktadır. Türbede yer alan bu figürler sadece kötü ruhlara karşı basit bir tılsım ya da bir nazarlık görevi görmemekte, banisinin hayatı, hükümdarlığı ve kültürel ortamına ilişkin önemli ip uçları da vermektedir. Ölünün sürekli ikametgahı türbeye kötü ruhlara karşı nazarlık konulmasına gerek yoktur. Yapıların detaylı incelemesi sonucu bani hayatında görülen özelliklerle birlikte yapının, banisinin ölümünden yaklaşık yirmi sene önce yapılmış olması bu yapının düşünülerek, hesaplanarak yapıldığı izlenimini vermektedir. Öteki dünya tasavvuru, yıldız ve gezegenlerle kurulan ilişki vasıtasıyla ruhani ihtiyaç ve duyguların yapı üzerine işlediğini gösterir.

Niğde Hüdavend Hatun Türbesi insan başlarından bazılarında belirgin benzerlikler görülmektedir. Özellikle, siren figürleri ve kadın başları olarak düşünülen insan başlarının yapının banisi Hüdaved Hatun'u simgeledikleri ve yine birbirine benzer olarak işlenmiş erkek figürlerinin ise eşi Argun Han'ı simgeledikleri görüşü ileri sürülmektedir. Bu figürlerin yerleştirildikleri yönler El-Biruni'nin yönlerle ilgili burçlar arasında kurduğu ilişki açısından değerlendirilmiş, burçların simgeledikleri yıldızların kişileştirildiklerinde insan başı şeklinde tasvir edilebilecekleri ve yıldızlara yüklenen niteliklerin burada vurgulanmak istedikleri ileri sürülmüştür.

Niğde Hüdaved Hatun Türbesi'nde görülen figürlerden şematik olarak işlenmiş insan vücutlarının yapıda yer alan diğer insan figürlerinden farklı sembolik anlamları oldukları düşünülmektedir. Bu figürler, bitkisel bezemeler arasına ustalıkla gizlenmiş ve incelenen diğer figürlerden farklı bir sembolik dilleri olduğu ileri sürülmüştür.

Emir Saltuk Türbesi de ölünün sürekli ikametgahı olan bir mekan tasarımı içerisinde, banisinin hayatına ilişkin ip uçları veriyor gibi gözükmektedir. Yönlerle ve

tasvirlerle kurulan ilişki içerisinde Selçuklu sanatında benzer anlatım biçimlerine rastlanmaktadır.

İlgın Şeyh Bedrettin Türbesi'nde görülen insan figürünün de mekan ve tasvir ilişkisi içinde banisine ait özellikleri yansıttığının yine bu yüzyıl içinde var olan düşünce akımlarından ve ilimden etkilenildiği açıktır.

Kayseri Sahibiye Medresesinde görülen insan figürlerinin bulunduğu yer ve figürlerin biçimi açısından kötülöklere karşı tılsım ve nazarlık amacıyla yapılmış olduğu düşünülmektedir. Figürlerin, belirli bir anlatım diline sahip olmayan tasvirleri, bu figürlerin tamamen şematik olarak yapıldığını ve büyüsel işlevleri olduğunu göstermektedir.

Amasya Bimarhanesi'nde görülen arkadan tasvir edilen ayaklarında zincir bulunan figür ise tamamen ünük bir örnek olması, başka hiçbir yapıda rastlanmaması açısından oldukça önemlidir. Figürün arkadan tasvir edilmiş olması da rastlanmayan bir ifade şeklidir. Ancak yapının yapılış amacı ile figürün ifade biçimi arasında kurulan ilişki, oldukça anlamlı gibi gözükmektedir. Amasya Bimarhanesi'nde görülen insan figürünün diğer incelenen yapılardan farklı olan simge dilinin farklı bir okuma biçimiyle "akıl hastalığının" ya da "deliliğin" insanın ayağına vurulan bir pranga olduğu veya daha farklı bir biçimde akıl hastalığının tedavisinde hastaların kendilerine ve çevrelerine zarar vermemeleri için zincirlendikleri izlenimi verilmeye çalışılmıştır. Ancak her iki okuma biçiminde de herhangi bir sembolik anlam yerine gerçekçi bir ifadenin kullanıldığı görülmektedir.

Tasvirlerin biçimsel özelliklerine ilişkin olarak yüz hatları seçilebilenlerden hemen tamamının benzer özelliklere sahip olduğu görülmektedir. Figürlerin benzer yüz hatları Selçukluların yüz hatları ile uygun olarak Orta Asya tasvir geleneğini sürdürmektedir.

İnsan figürü tasvirleri, özellikle İslam sanatında tartışılan suret sorununu akla getirmektedir. Ancak bilindiği gibi insan tasviri yalnızca Anadolu Selçuklulara özgü bir

tasvir biçimi değildir. Emeviler ve Abbasilerde de sıkça yer almış, ancak XV. yüzyıla gelindiğinde mimariye bağlı süslemelerde birden görülmemeye başlamıştır. Bu tarihten sonra ancak kitap resimleri olan minyatürlerde tasvir edilmişlerdir.

Yapılarda yer alan tasvirlerin çoğu insan başı ya da insan vücudu biçiminde verilmeleri ve aslında figürle pek de alakası olmayan başka bir düşünceyi, korkuyu ya da beklentiyi simgelemeleri ortak özellikleri olarak ortaya çıkmaktadır. Söz gelimi, insan başı şeklindeki maskelerle kötülöklere karşı bir savunma kalkanı oluşturulmuştur. Aslında figürün insan ya da maymun başı olması bu anlamda pek de önemli sayılmamakta yalnızca korkulan şeye karşı bir savunma aracı olarak görölmektedir. Benzer şekilde, diğör yapılarda görölen figürlerde, insan başı ya da bedeni ile anlatılmak istenen amaç, insan kılığına büründürölmek, kişileştirmiş ve belki de içselleştirmiştir. Bazı insan başlı figürlerin anlaşılamayan olayların, elde edilmesi istenilen şeylerin veya altından kalkılamayan hastalıkların verdiğı çaresizlik ya da bu çaresizliğe düşmeme arzusu ile uğur ya da büyüler olarak işlendikleri bazılarının ise hükümdar ailelerine hizmet edenleri anlatmak için yapıldıkları görölmektedir.

Bazılarında ise bir cisim ve söz konusu cismin bir özelliğı yardımıyla, bir kişinin simgelenmesi amaçlanmıştır. Örneğın Sivas I. İzzeddin Keykavus Şifahanesi ana eyvan kemeri köşeliklerinde yer alan figürlerden Güneş haresi içinde yer alan erkek başı, Güneşe atfedilen hükümdar sıfatıyla, aslında figürün kendisine yani simgelediğı kişiye bir atıfta bulunmaktadır. Burada yer alan Güneş figürü gerçekte Güneşin gücünün ve mucizesinin sultanda birleştiğini simgelemektedir. Özellikle sultanın gömölmevi vasiyet ettiğı sultan yapısı olan bu şifahanede yer alması şaşırtıcı değildir. Benzer şekilde hilal biçimi içinde yerleştirilen kadın başı, hükümdarın eşini de simgeleyerek etraflarına yerleştirilmiş gökyüzü simgeleri olan yıldızlarla anlam pekiştirmesi içinde gökyüzünden gelen kut, devlet ve devlet başı tasavvurunun kısa bir özeti gibidir. Oldukça iyi düşünölmüş bu tasvirler, yerleştirildikleri yapının işlevi ile anlamlı bir bütönlük içinde, bir tıp medresesi ve şifahanesinin başarılı olması için gizli bir uğur ve talih getirme görevini de yüklenmişe benzemektedirler.

Benzer şekilde Niğde Alaeddin Camii'nde de yoğun bir simgesel dil kullanılmış, figürleri gerçek anlamları dışında yükledikleri farklı anlamları aktarabilmek için ustalıkla seçilmiş birer araç olmuşlardır.

Niğde Hüdavend Hatun Türbesi'nde diğerleriyle benzer fakat aynı zamanda da farklı bir dil geliştirilmiştir. Aslında buradaki figürler hem gerçek kişileri simgelemek üzere yerleştirilmiş, hem de taşıdıkları simgesel değerlerle gizli bir anlam bütünlüğü işlevi yüklenmiş gibi görünmektedirler. Sivas I. İzzeddin Keykavus Şifahanesi figürleriyle benzer olarak iç içe anlam yüklüdürler. Figürlerin kasnak yüzeyinden bazının yönlerine uygun olarak verilmiş olması, bu yönlere ait burç özelliklerine de atıfta bulunulduğunu göstermektedir. Figürlerin bazılarında taç bulunması, bazılarında bulunmaması, ya da farklı taç tiplerinin işlenmiş olması da figürlerin gerçek kişileri de simgeleyebilecekleri görüşünü kuvvetlendirmektedir.

Ele aldığımız tüm figürler, tasvirlerindeki detaylar ve yapı ile ilişkili olarak yükledikleri anlamlarla ön plana çıkmışlarsa da , biçimsel olarak birbirlerinden farklı ve özgün olan bu figürlerin genellikle benzer işlevli yapılarda benzer anlamlar yükledikleri görülmüştür.

KAYNAKÇA

- AREL, H. Divriği Ulu Cami Tekstil Kapısı ve Diğerleri, **Vakıflar Dergisi**, Sayı 5 , 1962 , s.113-125.
- ARSEVEN, C. Esat. **Türk Sanatı**. İstanbul: Cem Yayınevi, 1970.
- ARIK, Rüçhan. **Kubad Abad Selçuklu Saray ve Çinileri**, İstanbul: Türkiye İş Bankası Kültür Yayınları, 2000
- ARSLANAPA Oktay. "Türklerde Arma Sanatı", Ankara: **Bellekten**, s. 16, 1964 .
- _____. **Türk Sanatı II**, İstanbul: Evren Yayınları, 1984.
- ATAR, Fahrettin. **Mantık At-Tayr**. İstanbul: Diyanet İşleri Bakanlığı, 1944.
- ATEŞ , A. Muhittin. Arabi Maddesi. **İslam Ansiklopedisi**, İstanbul: Marif Matbası, 1988 .
- BAKİREK, Ömür. **On üç ve On dördüncü Yüzyıllarda Anadolu Mihrapları**, Ankara: Türk Tarih Kurumu, 1976.
- BAKTİHAR, Laleh. **Sufi Expressions of the Mystic Quest**. Thames and Hudson , 1997.
- BARTHOLD, V.V. **Moğol İstilasına Kadar Türkistan**. Çeviren: Hakkı Dursun Yıldız. İstanbul: Türk Tarih Kurumu, 1981.
- BAYRAM, Mikail. "Türkiye Selçukluları Döneminde Bilimsel Ortam ve Ahiliğin Doğuşuna Etkisi", **Türkler Ansiklopedisi**, c.8, 2002, s.264-272
- BEYGU, Abdürrahim Şerif. **Erzurum tarihi Anıtları, Kitabeleri**. İstanbul: Bozkurt Kitabevi, 1936.
- BAYAT, Ali Haydar. "Sivas Darüşşifasının Bilinen ve Bilinmeyen Kitabeleri", **Selçuklular Döneminde Sivas Sempozyumu (Sivas:29 Eylül – 01 Ekim 2005)**; Sivas:Sivas Valiliği İl Kültür ve Turizm Müd., 2006.
- CAHEN, Claude. **Osmanlı'dan Önce Anadolu'da Türkler**. Çeviren: Yıldız Nora, İstanbul: E Yayınları, 1994.
- CANTAY, Gönül. **Anadolu Selçuklu ve Osmanlı Darüşşifaları**. Ankara: Atatürk Kültür Merkezi Yayınları, 1992.
- CARADEK, M. "Selçuklu Taş İşçiliği", **Sanat Dünyamız** , Sayı:9, İstanbul:Yapı Kredi Bankası Yayınları, 1972, s.2-8
- ÇAYCI, A. **Anadolu Selçuklu Sanatında Gezegen ve Burç Tasvirleri**, İstanbul: Kültür Bakanlığı Yayınları, 2002.

- _____. “Artuklu Sikkelerinde Hükümdar Tasvirleri” **Uluslararası Sanat Tarihi Sempozyumu Prof. Dr. Gönül Öney’e Armağan 10-13 Ekim,2001**, Ege Üniversitesi, İzmir,2002 s. 185-260
- ÇETİNTAŞ, Sedat. **Sivas Darüşşifası (614-1217)**, İstanbul:İbrahim Horoz Basımevi, 1953.
- ÇORUHLU Yaşar. “Anadolu Selçukluların Taş Tezniyatında Orta Asya ile Bağlantılar”, Yayınlanmamış Yüksek Lisans Tezi, Mimar Sinan Üniversitesi SBE 1988.
- _____. **Türk Mitolojisinin Anahtarı**, İstanbul:Kabalıcı Yayınevi, 2002.
- _____. Türk Sanatında Hale,**Dokuzuncu Milletler Arası Türk Sanatları Kongresi**, Ankara:1995.
- CURTİS, Vesta Sarkhosh. , **Persian Myths**.Texas:Univercity of Texas Press 1993.
- ÇELEBİOĞLU, Amil. Ay-Kültür ve Edebiyat, **Türk Diyanet Vakfı İslam Asiklopedisi**,İstanbul,1991.
- ÇULPAN, Cevdet. XII.Yüzyıl Artukoğulları Devri Taş Köprüler ve Özellikleri, **Sanat Tarihi Yıllığı III**, İstanbul,1970, s.89-121
- DORN, Otto.K. “Figural Stone Reliefs on Seljuk Sacred Architecture in Anatolia” **Kunst Des Orients**, 1980, s.103-142.
- _____. Akdamar Kilisesi Figür Kabartmalarında Türk Tesiri, **Milletler Arası I. Türk Sanatları Kongresi**, Ankara, 1962, s.322-324
- _____. “Bir Selçuk Gümüş Kasesi” Vakıflar Dergisi , III, 1956, s.85-91
- DÖNMEZ , E.Emine Naza. “Anadolu Selçuklu Kervansaraylarındaki Figürlü Süslemenin Değerlendirilmesi”, Yayınlanmamış Yüksek Lisans Tezi, İstanbul Üniversitesi, 2005.
- DRİJİVERS, J.W., **Cults and Beliefs at Edessa**. Leiden:E.J. Brill , 1980.
- EFLAKİ, Ahmet. **Ariflerin Menkubeleri**, İstanbul: Kabalcı Yayınevi, 2006 .
- EL- CEHİZ, Ebu Osman Amr Bahr El-Cahiz, **Hilafet Ordusunun Menkubeleri ve Türklerin Faziletleri**. Çeviren:Ramazan Şeşen, Ankara:Türk Kültürü Araştırma Enstitüsü Yayınları, 1967, s.108
- ELİADE Mircea. **Cosmos and History, The Myth of the Eternal Return**, New York:Harper, 1959.

- _____. **Şamanizm: İlk Esrime Teknikleri.** Çeviren: İsmet Berkan, Ankara:İmge Kitabevi, 1999, s.560
- ERGİN, Muharrem. **Oğuz Kağan Destanı.** İstanbul:Milli Eğitim Bakanlığı,Hülbe Basım ve Yayın , 1988.
- ESİN, “Emel. Eurasia Göçebelerinin Sanatının ve İslamiyetten Evvelki Türkistan Sanatının Türk Plastik ve Tersimi Sanatları Üzerindeki Bazı Tesirleri.” Ankara: **Birinci Türk Sanatı Tebliğleri:Kongreye sunulan Bildiriler** ,1959.
- _____. **Türklerde Maddi Kültürün Oluşumu,** İstanbul:Kabalıcı Yayınevi,2006.
- _____. **Türk Kozmolojisine Giriş,** İstanbul:Kabalıcı Yayınevi,2001.
- _____. **Orta Asya’dan Osmanlıya Türk sanatında İkonografik ;Motifler“KÜN-AY (Ay-Yıldız motifinin proto-Türk devrinden Hakanlılara kadar İkonografisi)”.** İstanbul:Kabalıcı Yayınevi,2004.
- _____. **Türk Kozmolojisi(İlk Devir Üzerine Araştırmalar),** İstanbul:İstanbul Edebiyat Fakültesi Matbaası, 1979.
- _____. **Dırakht-ı Can (Can Ağacı),**Hazırlayan:F.Haliç,Ankara, 1984, s.35-39
- _____. **Türklerde Maddi Kültürün Oluşumu** “Bağdaş ve Çökmek ,Türk Töresinde İki Oturuş Şeklinin Kadim İkonografisi”, İstanbul:Kabalıcı Yayınevi, 2003 s.319-327.
- _____. **İslamiyetten Önceki Türk Kültür Tarihi ve İslama Giriş.** İstanbul:İstanbul Edebiyat Fakültesi Matbaası,1978.
- FERİT, M. , **Selçuk Veziri Sahip Ata ve Oğullarının Hayatı ve Eserleri.** İstanbul:Türkiye Matbaası , 1934.
- FİNCHER, Susanne F. **La Voie du Mandala,** France,1993.
- FİRDEVSİ . **Şehname.** Çeviren:Necati Lugal, Ankara:Milli Eğitim Bakanlığı, 4 Cilt,1992-1993
- GABRIEL Albert. **Niğde Türk Anıtları.** Ankara:Arkeoloji ve Sanat Yayınları , 1962.
- _____. **Monuments Turk’s d’ Anatolie II,** Paris:Edo Boccard,1934.
- GORDLEVSKİ,V.**Anadolu Selçuklu Tarihi.** Çeviren:Azer Yaran , Ankara:Onur Yayınları,1. Basım,1988.
- GUENON, Rene. **Kozmik Devirler.** İstanbul:İnsan Yayınları, 1997.
- GÜNDOĞDU ,Hazma.”Türk Mimarisinde Figürlü Taş Plastik.” Yayınlanmamış Doktora Tezi İstanbul Üniversitesi, 1979.

- GÜRKAN, Kazım İsmail. **Malazgirt Armağanı** “Selçuklu Hastaneleri”, Ankara,Türk Tarih Kurumu , 1972, s.48-65.
- HASOL, Doğan. **Ansiklopedik Mimarlık Sözlüğü**, İstanbul:Yapı Kredi Yayınları , 1993.
- İBN FADLAN, **El Risale (Seyahatname)**, İstanbul:Türk Tarih Kurumu, 1975.
- İBNİ BİBİ. **El-Evamirü'l Ala'iyye**. Ankara :Tıpkıbasım, 1956.
- _____. **Anadolu Selçuklu Tarihi**.Çeviren:M.Nuri Gençosman , Ankara:Uzluk Yayınevi, 1941.
- İNAL, Güner. Susuz Han'daki Ejder Kabartmalarının Asya Kültür Çevresi İçindeki Yeri, **Sanat Tarihi Yıllığı 4**, İstanbul, 1971, s.153-284.
- İNAN, Abdülkadir. **Makaleler ve İncelemeler** “Müslüman Türklerde Şamanizm Kalıntıları.” Ankara:Türk Tarih Kurumu,1968.
- _____. **Makaleler ve İncelemeler “Dede Korkut Kitabındaki Bazı Motifler ve Kelimelere Ait Notlar”**, Ankara:Türk Tarih Kurumu,1987.
- _____. **Tarihte ve Bugün Şamanizm**,Ankara:Türk Tarih Kurumu,1995.
- _____.”Türk Folklorunda Simurg ve Garuda.” , **Makaleler ve İncelemeler** , s.350-352
- İNDİRKAŞ, Zühre. “Türk Kültüründe Bir Hükümdarlık Simgesi; Kadeh”, **Uluslararası Sanat Tarihi Sempozyumu Prof. Dr. Gönül Öney'e Armağan 10-13 Ekim,2001**, Ege Üniversitesi, İzmir,2002 s. 353-359
- İZMİRLİ, İsmail Hakkı. **Kuran-ı Kerim ve Türkçe Anlamı**. Evren Yayınları, İstanbul, 1977.
- KARAMAĞARALI, Beyhan. **Ahlat Mezar Taşları**,Ankara:Selçuklu Tarih ve Medreseleri Enstitüsü, 1972.
- _____.”Sivas ve Tokat'taki Figürlü Mezar Taşlarının Mahiyeti Hakkında”. **Selçuklu Araştırmaları Dergisi II** , 1970, s.94-95.
- KARAMAN, Hayrettin. **Kuran Yolu, Türkçe Meal ve Tefsir**. Diyanet İşleri Başkanlığı Yayınları, Ankara, 2004.
- KESİK,Muharrem,**Türkiye Selçuklu Devleti Tarihi Sultan I. Mesut Dönemi.(1116-1155)**. Ankara;Türk Tarih Kurumu, 2003
- KOCATÜRK, Saadettin. **Gülşehri ve Felek-Name**, Ankara:Başbakanlık Basımevi Kültür ve Turizm Bakanlığı Yayınları-1000 Temel eser Dizisi No:93.,1982.

- KÖPRÜLÜ, Fuad. **Türk Edebiyatında İlk Mutasavvıflar**,Ankara:Diyanet İşleri Başkanlığı Yayınları,1981.
- KUBAN, Doğan. **Anadolu Mimarisinin Kaynak ve Sorunları**, İstanbul:İstanbul Teknik Üniversitesi Mimarlık Fakütesi ,1965.
- _____. **Divriği Mucizesi**. İstanbul:Yapı Kredi Yayınlar, 2005.
- KURAN, Abdullah. **Anadolu Medreseleri**, c.1, Ankara: 1969.
- KUTLUAY, Sevgi. “Divriği Ulu Cami ve Darüşşifasının Taş Süsleme Programı”. Basılmamış Yüksek Lisans Tezi, Ankara Hacettepe Üniversitesi, 1988.
- MERÇİL,Erdogan,**Türkiye Selçukluları**,Türkler Ansiklopedisi,İstanbul,c.6, 2002, s.301-312
- MÜLAYİM, Selçuk. **Anadolu Türk Mimarisinde Geometrik Süslemeler, Selçuklu Çağı**,Ankara:Kültür ve Turizm Bakanlığı Yayınları ,1982.
- _____. “Selçuklu Sanatında İnsan Figürünün İkonografik Kaynağı”, **Antalya 3. Selçuklu Semineri Bildirileri**, İstanbul,1989, s.91-95
- _____. **Değişimin Tanıkları Ortaçağ Türk Sanatında Süsleme ve İkonografi**. İstanbul:Kaknüs Yayınları, 1999.
- NASR,S. Hüseyin, **İslam Kozmolojisi Öğretilerine Giriş** ,İstanbul:İnsan Yayınları, 1985.
- NEFTÇİ Yivlik, Ayşe. “Niğde Hüdavend Hatun Kümbeti Plastik Bezeme ve Cephe Düzeni”, Basılmamış Yüksek Lisans Tezi, İstanbul Marmara Üniversitesi,1990 .
- NİZAMİ. **Hüsrev ve Şirin**. Ankara:Milli Eğitim Bakanlığı Yayınları,1994.
- ORAL, M.Zeki. **Niğde Tarihi Tetkiklerinden Hüdavend Hatun Türbesi ve Hayatı**. Niğde:Niğde Halkevi Yayınları,1939.
- ÖGEL, Bahaeddin. **Türk Mitolojisi**, Ankara:Türk Tarih Kurumu, 2006.
- _____. **İslamiyetten Önce Türk Kültür Tarihi,Orta Asya Kaynak ve Buluntularına Göre**, Ankara:Türk Tarih Kurumu,1984.
- ÖGEL, Semra. **Anadolu Selçuklularının Taş Tezniyatı**. Ankara:Türk Tarih Kurumu , 1966
- _____. **Anadolu'nun Selçuklu Çehresi**. İstanbul:Akbank Yayınları, 1994
- _____. **Anadolu Selçuklu Sanatı Üzerine Görüşler**. İstanbul:Mataa Teknisyenleri Basımevi,1986.

- _____. “Anadolu Selçuklu Sanatının Önemli Bir Kaynağı:Gazne Sanatı.” **Türk Kültürü Araştırmaları**, Ankara,1964, s. 198-199
- _____.”Anadolu Selçuklu Sanatı Ortamı.” **IX.Türk Tarih Kongresi Bildirileri**, Ankara: Türk Tarih Kurumu , 1998
- ÖNDER, Mehmet. “Kubad Abad Sarayları Kazılarında Yeni Bulunan Resimli Dört Çini”, **Belleten** ,1972.
- _____. Kubad-Abad Sarayı Harbi ve Simurgları,**Türk Etnografya Dergisi**,1967.
- ÖNEY, Gönül. “ Niğde Hüdavend Hatun Kümbeti Figürlü Kabartmaları”, **Belleten XXXI** , Nisan 1967, s.143-167
- _____. **Anadolu Selçuklu Mimari Süsleme ve El Sanatları**, Ankara:Türkiye İşbankası Kültür Yayınları,1992.
- _____. “İran’da Erken İslam Devri Alçı İşçiliğinin Anadolu Selçuklu Sanatında Akisleri”, **Belleten**, 1973, s.257-277.
- _____. “Anadolu Selçuklu Sanatında Ejder Figürleri.” **Belleten XXXIII**,30 , 1969, s.171-216
- _____.”Anadolu Selçuklu Sanatında Hayat Ağacı Motifi.” **Belleten XXXII**, 1968, s.25-50
- _____.”Sun and Moon Rosettes in the Shape Of Human Head in Anatolian Seljuk Architecture” **Anatolica III**, 1969-1970 , p.195-203
- _____. “Bizans Figürlerinde Anadolu Selçuklu Etkisi.” **Selçuklu Araştırmaları Dergisi**, Sayı III, 1971, s.91-112
- _____.Malazgirt Armağanı “Anadolu Selçuklu Mimarisinde Avcı Kuşlar , Tek ve Çift Başlı Kartal.” Ankara, Türk Tarih Kurumu, 1993, s.139-172
- _____. “Anadolu Selçuklarında Heykel, Figürlü Kabartma Hakkında Notlar” **Selçuklu Araştırmaları Dergisi** ,Sayı I, 1969-1970, s.187-191.
- _____.”Anadolu Selçuklu Mimarisinde Boğa Kabartmaları” **Belleten** , Cilt XXXIII , 1970, s.87-90
- ÖNGE, Yılmaz. **Divriği Ulu Cami ve Darüşşifası**. Derleyen:Yılmaz Önge , İbrahim Ateş, Şadi, Bayram ,Ankara:Vakıflar Genel Müdürlüğü, 1978.
- ÖNGÜL, Ali. Mengücekler,**Türkler Ansiklopedisi**,İstanbul,2002, s.452-469
- _____. Saltuklular,**Türkler Ansiklopedisi**,İstanbul,c.6, 2002, s.350-361.

- ÖNKAL, Hakkı. **Anadolu Selçuklu Türbeleri**. Ankara:Atatürk Kültür Merkezi Yayınları, 1996.
- ÖZKARCI, Mehmet. **Niğde'de Türk Mimarisi**, Ankara:Türk Tarih Kurumu, 2001.
- PARLA, Canan. "Sivas I. İzzettin Keykavus Şifahanesi ve Niğde Alaeddin Cami'nin Simgesel Dili." **Erdem Dergisi Cilt 14**, Ankara,2004, s.59-79
- _____. "Alaeddin Keykubat Dönemi Biçim ve Estetik." Basılmamış Doktora Tezi, Hacettepe Üniversitesi, 1997.
- PEKER, A. Uzay. "Selçuklu Anıtsal Mimarisinde Kozmolojik Semboller: Evren Sembolü olarak "Kutsal Ağaç" Kompozisyonu", **Selçuklu Araştırmaları Semineri**, Konya:Selçuk Üniversitesi Selçuklu Araştırmaları Merkezi,1993, s.199-205
- RADLOFF, W. **Sibirya'dan Seçmeler**,Ankara:Kültür Bakanlığı Kültür Eserleri,1986.
- ROUX, Jean Paul. **Türklerin ve Moğolların Eski Dini**. İstanbul:Kabalıcı Yayınevi , 2002.
- _____. **Altay Türklerinde Ölüm**. İstanbul: Kabalcı Yayınevi, 1999.
- SAKAOĞLU, Necdet. **Türk Anadolu'da Mengücekoğulları**, İstanbul:Yapı Kredi Yayınları, 2005.
- SARRE, F. **Konya Köşkü**,Ankara:Türk Tarih Kurumu,1967.
- SAYILI, Aydın. **The Observatory in İslam and İts Place in The General History of the Observatory** ,Ankara:Türk Tarih Kurumu,1988.
- _____. **Mısırlılarda ve Mezopotamyalılarda Matematik, Astronomi ve Tıp** , Ankara:Türk Tarih Kurumu,1991.
- _____. "İbni Sina'da Astronomi ve Astroloji." **İbni Sina, Doğumunun 1000. Yılı Armağanı**, Ankara:Türk Tarih Kurumu
- SCHİMMELE, Annemarie. **İslam'ın Mistik Boyutları**, İstanbul:Kabalıcı Yayınevi, 2004.
- SOLMAZ, Sefer. Danışmentliler,**Türkler Ansiklopedisi**, Cilt 6, İstanbul,2002.
- SÖNMEZ, Zeki. **Türk İslam Mimarisinde Sanatçılar** ,Ankara:Türk Tarih Kurumu,1995.
- SÖZEN, Metin. **Anadolu Medreseleri**. İstanbul:İstanbul Teknik Üniversitesi, 1970.
- _____. **Anadolu Medreseleri, Selçuklu ve Beylikler Devri:Açık Medreseler**.İstanbul:İstanbul Teknik Üniversitesi Mimarlık Enstitüsü ve Röleve Kürsüsü,1970.

- STORM, Rice.D. “Bir Selçuklu Aynası” **1.Uluslararası Türk Sanatı Kongresi Bildirileri** , Ankara:Türk Tarih Kurumu Bildirileri, 1961, s.330-332
- SÜMER, Faruk. **Doğu Anadolu’da Türk Beyleri**,Ankara:Türk Tarih Kurumu,1990.
- SÜSLÜ, Özden. **Tasvirlerle Göre Anadolu Selçuklu Kıyafetleri**. Ankara:Atatürk Kültür Merkezi Yayınları,1989.
- ŞAHİN,Sami. “Sivas Gök Medrese (Sahibiye Medresesi)ve Kitabelerindeki Rivayetlerin Hadis Değeri.” **Cumhuriyet Üniversitesi İlahiyat Fakültesi Dergisi** ,2006.
- TURAN, Osman. **Anadolu Selçuklular Zamanında Türkiye:Siyasi Tarih Alp Arslandan Osmangazi’ye(1071-1318)** , İstanbul:Boğaziçi Yayınları,3.Basım, 1971, _____ . “Selçuk Kervansarayları.” **Bellekten**, 1946.
- _____ . **On İki Hayvanlı Türk Takvimi**, İstanbul:Ötüken Yayınları, 1941.
- _____ . **Doğu Anadolu Türk Devleti Tarihi:Saltuklular , Mengücekler , Sökmenliler , Dalmaçoğulları ve Artukluların Siyasi Tarih ve Medeniyeti** , 3. Basım, İstanbul:Boğaziçi Yayınları, 1993
- USTA, Aydın. Artuklular. **Türkler Ansiklopedisi**,Cilt 6, İstanbul,2002, s.471-482
- UZUNÇARŞILI, İ.Hakkı. ” XII ve XII Asırlarda Anadolu’daki Fikir Hareketleri ve İçtimai Meselelere Bir Bakış.” **Türk Tarihi Konferansı**, Ankara, 1948, s. 287-306
- _____ . **Osmanlı Teşkilatı**. Ankara: Türk Tarih Kurumu 1970.
- ÜNAL, R.H. **Osmanlı Öncesi Anadolu Türk Mimarisinde Taç Kapılar**, İzmir:Ege Üniversitesi Edebiyat Fakültesi Yayınları, No 14,1984.
- ÜNVER, Süheyl. **Anadolu Selçuklularında Sağlık Hizmeti**, Malazgirt Armağanı,Ankara:Türk Tarih Kurumu,1972.
- YAŞAR,Hüsameddin, Hüseyin. **Amasya Tarihi 1327-1330**. c.1, Amasya:Amasya Belediyesi Kültür Yayınları,
- YETKİN, Şerare. “Bazı Selçuklu ve Beylikler Devri Taş Süslemelerindeki Figürlü Plastiklerle İlgili İkonografik Yorumlar.” **Sanat Tarihinde İkonografik Araştırmalar**,HacettepeÜniversitesi,1993, s.595-604
- _____ . “Konya’da Yeni Bulunmuş Figürlü stuko Süslemeler ve Anadolu Türk Mimarisindeki Devamı.” **Sanat Tarihi Yıllığı**, İstanbul:İstanbul Edebiyat Fakültesi Yayınları,1979-1980, s.353-362

_____. “Anadolu Selçuklularının Mimari Süslemelerinde Büyük Selçuklulardan Gelen Bazı Etkiler.” **Sanat Tarihi Yıllığı** , İstanbul:İstanbul Edebiyat Fakültesi Yayınları,1968, s.36-48

_____. “Sultan I. Alaaddin Keykubat’ın Alara Kalesi Kasrının Hamamındaki Freskler”, **Sanat Tarihi Yıllığı** ,III, 1969-1970, s.71-87